

NOKIA

Nokia 3310 3G המדריך למשתמש של

תוכן עניינים

4	המדריך למשתמש של
4	תחילת העבודה
5	מקשים וחלקים
5	הגדרת הטלפון והפעלתו
7	טעינת הטלפון
7	נעילה או פתיחה של המקשים
8	יסודות
8	ניצול כל היתרונות של שני כרטיסי SIM (טלפונים עם SIM כפול)
8	סיוור בטלפון
10	שינוי עוצמת הקול
11	כתיבת טקסט
11	שיחות, אנשי קשר והודעות
11	שיחות
12	אנשי קשר
12	שליחה וקבלה של הודעות
13	התאמה אישית של הטלפון
13	החלפת הצלצול או צליל ההודעות
13	שינוי המראה של מסך הבית
13	מצלמה
14	תצלומים
15	סרטוני וידאו
15	אינטרנט וקישוריות
15	גלישה באינטרנט
15	מוזיקה, שמע וסרטוני וידאו
16	נגן המוזיקה
16	רשמקול
16	נגן הווידאו
16	רדיו
17	איתור תחנות רדיו ושמירת תחנות
17	האזנה לרדיו
17	שעון, לוח שנה ומחשבון
17	הגדרת התאריך והשעה באופן אוטומטי
18	שעון מעורר
18	לוח שנה
18	מחשבון
18	Bluetooth
18	הפעלת Bluetooth
18	העתקה, שיתוף והסרה של תוכן
19	העתקת תוכן
19	שיתוף תוכן
19	זיכרון
19	הסרת תוכן פרטי מהטלפון
20	גיבוי ושחזור
20	יצירת גיבוי
20	שיחזור גיבוי
20	כלים

20	תוספות
21	פנס
21	מונים
21	הגדרות
21	הגדרות מערכת
22	הגדרות קישוריות
22	הגדרות התאמה אישית
23	הגדרות שעה ושפה
23	הגדרות אבטחה
23	פרטי מוצר ופרטי בטיחות
24	למען בטיחותך
24	שירותי רשת ועלויות
25	שיחות חירום
25	שמירה על המכשיר שברשותך
25	מיחזור
25	סמל סל המיחזור המחוקק בעל הגלגלים
26	מידע על הסוללה והמטען
26	ילדים קטנים
26	מכשירים רפואיים
26	מכשירים רפואיים מושתלים
27	שמיעה
27	הגן על המכשיר שברשותך מתוכן מזיק
27	כלי רכב
27	סביבת חומרי נפץ
27	פרטי אישור (SAR)
28	זכויות יוצרים והדעות נוספות
28	אודות ניהול הרשאות דיגיטליות

המדריך למשתמש של

חשוב: לקבלת מידע חשוב בנוגע לשימוש בטוח בהתקן ובסוללה, קרא את המידע "למען ביטחונך" ו"בטיחות מוצר" במדריך למשתמש המודפס, או בכתובת www.nokia.com/support לפני השימוש במכשיר. כדי לגלות כיצד להתחיל בעבודה עם ההתקן החדש שלך, קרא את המדריך למשתמש המודפס.



תחילת העבודה

מקשים וחלקים

הכר את המקשים והחלקים בטלפון החדש שלך.

הטלפון שלך

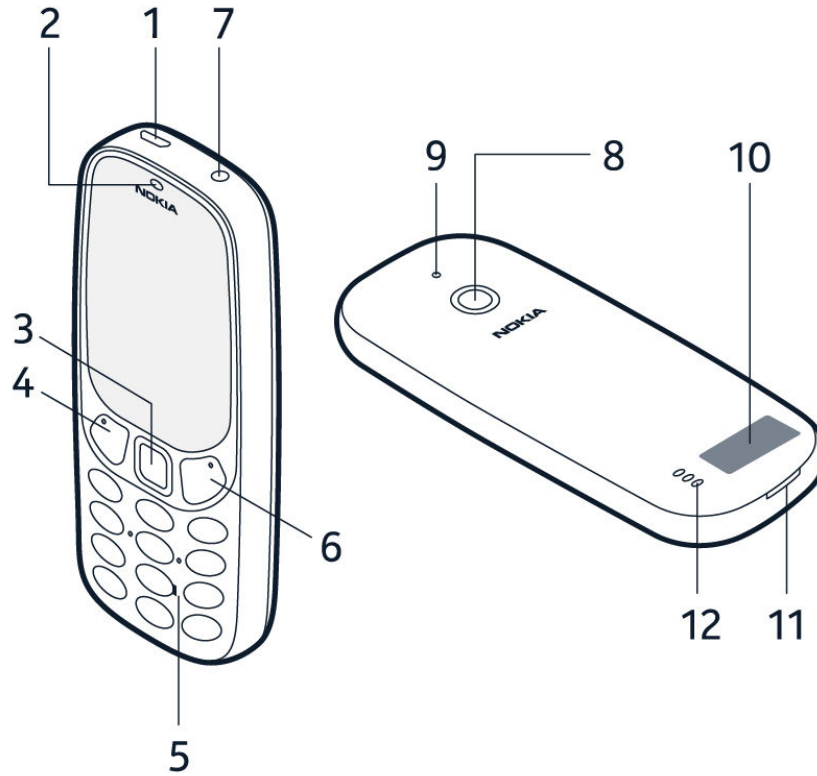

אלו המקשים והחלקים בטלפון שלך:

1. מחבר למטען
2. אונייה
3. מקש גלילה ובחירה
4. מקש פונקציה, מקש התקשרות
5. מקשי ספרות
6. מקש פונקציה, מקש סיום התקשרות/הפעלה
7. מחבר לאוזניות
8. מצלמה
9. פנס
10. אזור האנטנה
11. חריץ לפתיחת הכיסוי האחורי
12. רמקול

כדי לנעול את המקשים אוטומטית, בחר תפריט < < אבטחה < נעילת מקשים < נעילת מקשים אוטומטית ובחר פועל.

כדי להסיר את נעילת המקשים, בחר הסר נעילה והקש *.

אין לגעת באזור האנטנה כשהאנטנה נמצאת בשימוש. מגע באנטנות משפיע על איכות התקשורת, ועלול לקצר את חיי הסוללה בשל הספק גבוה מהדרוש במהלך התפעול.

אין להתחבר למוצרים שמייצרים אות פלט, מכיוון שעלול להיגרם נזק להתקן. אין לחבר מקורות מתח אל מחבר השמע. אם תחבר אל מחבר השמע התקן חיצוני או דיבורית שאינם מאושרים לשימוש עם התקן זה, עליו להקדיש תשומת לב מיוחדת לעצמות השמע.

חלקים מסוימים בהתקן הם מגנטיים. חומרים מתכתיים עלולים להימשך אל ההתקן. אין להניח כרטיסי אשראי או אמצעי אחסון מגנטיים אחרים סמוך להתקן, מכיוון שהמידע השמור בהם עלול להימחק.

ייתכן שחלק מהאביזרים המוצרכים במדריך למשתמש זה, כגון מטען, דיבורית אישית או כבל נתונים, נמכרים בנפרד.

הערה: באפשרותך להגדיר את הטלפון כך שהוא יבקש קוד אבטחה. בחר תפריט < < אבטחה < נעילת מקשים והגדר קוד אבטחה כפועל. אם הוגדר קוד מראש, הוא יהיה 12345. שנה אותו כדי להגן על הפרטיות ועל הנתונים האישיים שלך. עם זאת, חשוב לדעת שאם אתה משנה את הקוד, עליך לזכור את הקוד החדש משום ש-HMD Global לא יכולה לפתוח או לעקוף אותו.



הגדרת הטלפון והפעלתו

למד כיצד להכניס כרטיס SIM, כרטיס זיכרון וסוללה, וכיצד להפעיל את הטלפון.

Micro SIM

חשוב: ההתקן מיועד לשימוש עם כרטיס Micro SIM בלבד (ראה אזור). השימוש בכרטיסי SIM שאינם תואמים עלול לגרום נזק לכרטיס או להתקן, ולפגוע בנתונים השמורים בכרטיס. יש לפנות אל מפעיל הרשת הסלולרית שלך לגבי השימוש בכרטיס SIM בעל מגרעת מסוג Nano-UICC.

כרטיסי זיכרון מסוג MicroSD

יש להשתמש רק בכרטיסי זיכרון תואמים שאושרו לשימוש עם התקן זה. כרטיסים שאינם תואמים עלולים לגרום נזק לכרטיס ולהתקן, וכן לנתונים השמורים בכרטיס.

הערה: לפני הסרת כיוויים כלשהם, יש לכבות את ההתקן ולנתק את המטען וכל התקן אחר. יש להימנע מגיעה ברכיבים אלקטרוניים במהלך החלפת כיוויים. הקפד לאחסן את ההתקן ולהשתמש בו כשכל הכיוויים מחוברים.



הגדרת הטלפון (SIM יחיד)

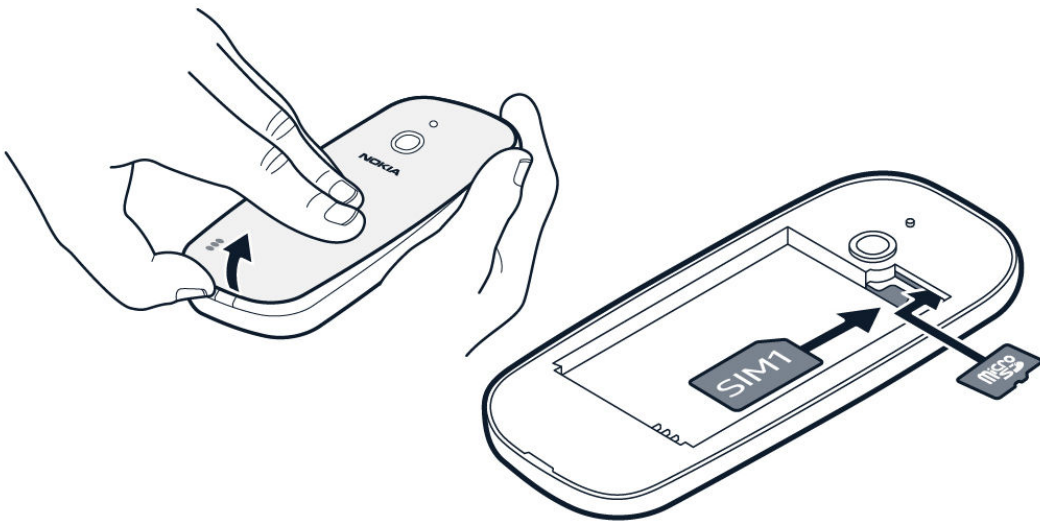

1. הכנס את קצה הציפורן לחריץ הקטן בחלקו התחתון של הטלפון, הרם את הכיווי והסר אותו.
2. אם הסוללה נמצאת בתוך הטלפון, הוצא אותה בתנועת הרמה.
3. החלק את כרטיס ה-SIM לתוך חריץ ה-SIM כשאזור המגעים פונה כלפי מטה.
4. אם יש לך כרטיס זיכרון, החלק את כרטיס הזיכרון לחריץ כרטיס הזיכרון.
5. ישר את מגעי הסוללה והכנס את הסוללה.
6. החזר את הכיווי האחורי למקומו.

הגדרת הטלפון (SIM כפול)

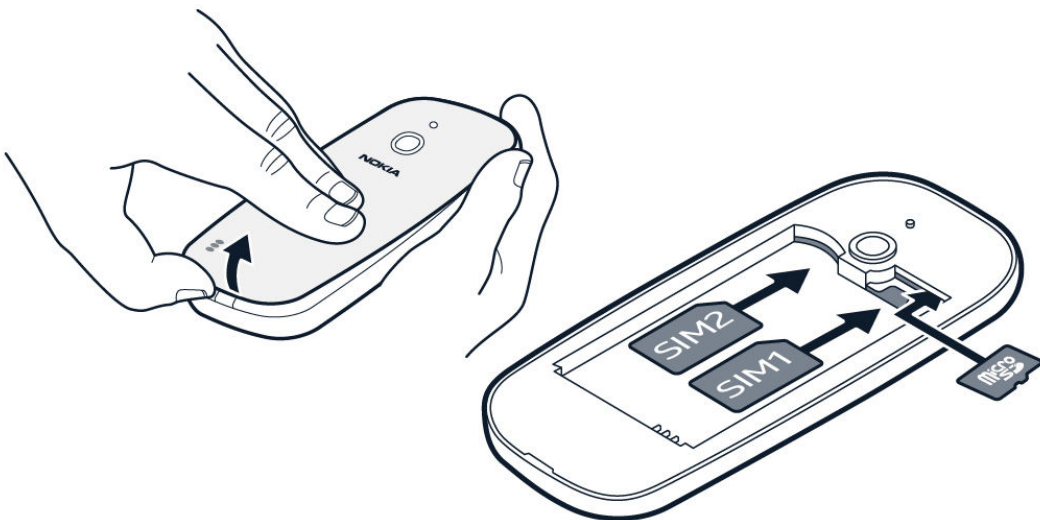

1. הכנס את קצה הציפורן לחריץ הקטן בחלקו התחתון של הטלפון, הרם את הכיווי והסר אותו.
2. אם הסוללה נמצאת בתוך הטלפון, הוצא אותה בתנועת הרמה.
3. החלק את כרטיס ה-SIM הראשון לתוך חריץ SIM מס' 1 כשאזור המגעים פונה כלפי מטה. החלק את כרטיס ה-SIM השני לחריץ SIM מס' 2. שני כרטיסי ה-SIM זמינים בו-זמנית כאשר ההתקן אינו נמצא בשימוש, אבל כאשר כרטיס SIM אחד פעיל, למשל בעת ביצוע שיחה, הכרטיס השני עשוי להיות לא זמין.

4. אם יש לך כרטיס זיכרון, החלק את כרטיס הזיכרון לחרוץ כרטיס הזיכרון.
5. ישר את מגעי הסוללה והכנס את הסוללה.
6. החזר את הכיסוי האחורי למקומו.

הפעלת הטלפון

הקש הקשה ממושכת על המקש 

הסרת כרטיס ה-SIM

פתח את הכיסוי האחורי, הוצא את הסוללה והחלק את כרטיס ה-SIM החוצה.

הסרת כרטיס הזיכרון

פתח את הכיסוי האחורי, הוצא את הסוללה ומשוך את כרטיס הזיכרון החוצה.

קודי גישה

הטלפון שלך וכרטיס ה-SIM משתמשים בקודי אבטחה שונים.

- קודי הגישה PIN או PIN2: קודים אלו מגנים על כרטיס ה-SIM מפני שימוש לא מורשה. אם שכחת את הקודים או שהם לא צורפו לכרטיס שלך, פנה לספק שירות הרשת שלך. אם תקליד את הקוד באופן שגוי 3 פעמים ברצף, יהיה עליך לבטל את חסימת הקוד בעזרת קוד PUK או PUK2.
- קודי הגישה PUK או PUK2: קודים אלה דרושים כדי לבטל את החסימה של קוד הגישה PIN או PIN2. אם הקודים לא צורפו לכרטיס ה-SIM, פנה לספק שירות הרשת.
- קוד אבטחה: קוד האבטחה עוזר להגן על הטלפון מפני שימוש לא מורשה. באפשרותך להגדיר את הטלפון כך שהוא יבקש את קוד האבטחה שאתה מגדיר. שמור את הקוד בסוד ובמקום בטוח, בנפרד מהטלפון. אם שכחת את הקוד והטלפון נעול, יידרש שירות עבור הטלפון. חיובים נוספים עשויים לחול, וייתכן שכל הנתונים האישיים בטלפון שלך יימחקו. לקבלת מידע נוסף, פנה לנקודת השירות הקרובה ביותר עבור הטלפון שלך, או למשווק הטלפון.
- קוד MEI: קוד MEI משמש לזיהוי טלפונים ברשת. ייתכן שיהיה עליך לספק את המספר לשירותי מרכז השירות שלך או למשווק הטלפון. להצגת מספר MEI שלך, חייג *06#. הקוד IMEI של הטלפון שלך גם מודפס על תווית הטלפון, הממוקמת מתחת לסוללה. ניתן לראות את ה-IMEI גם באריזה המקורית שבה נמכר המוצר.

טעינת הטלפון

הסוללה שלך נטענה באופן חלקי על-ידי היצור, אך ייתכן שיהיה עליך לטעון אותה מחדש לפני שתוכל להשתמש בטלפון.

טעינת הסוללה

1. חבר את המטען לשקע חשמל בקיר.
2. חבר את המטען לטלפון. לאחר השלמת הטעינה, נתק את המטען מהטלפון ולאחר מכן מהשקע בקיר.

אם הסוללה ריקה לחלוטין, ייתכן שיחלפו מספר דקות עד שמחווון הטעינה יוצג.

עצה: אפשר להשתמש בטעינת USB אם אין שקע זמין. באפשרותך להשתמש בחיבור נתונים בזמן טעינת ההתקן. היעילות של טעינה באמצעות USB משתנה באופן משמעותי, וייתכן עיכוב ממושך לפני תחילת הטעינה והפעלת ההתקן. דא שהמחשב שלך מופעל.



חסוך בצריכת חשמל

כדי לחסוך בצריכת חשמל:

1. טעינה חכמה: טען תמיד את הסוללה במלואה.
2. בחר את הצלילים הנחוצים בלבד: השתק צלילים לא הכרחיים, כגון צלילים של לוח המקשים.
3. השתמש באוזניות במקום ברמקול.
4. שינוי הגדרות מסך הטלפון: הגדר כיבוי של מסך הטלפון לאחר זמן קצר.
5. הפחת את בהירות המסך.
6. היכן שניתן, השתמש בחיבורי רשת, כגון Bluetooth, באופן ברנזי: הפעל את החיבורים רק בעת השימוש בהם.

נעילה או פתיחה של המקשים

נעילת לוח המקשים

כדי לנעול את המקשים אוטומטית, בחר **תפריט** < < **אבטחה** < **נעילת מקשים** < **נעילת מקשים אוטומטית** ובחר **פועל**.

הסרת נעילה של לוח המקשים

כדי להסיר את נעילת המקשים, בחר **הסר נעילה והקש** *.

יסודות

ניצול כל היתרונות של שני כרטיסי SIM (טלפונים עם SIM כפול)

הטלפון שלך יכול להשתמש בשני כרטיסי SIM פעילים, וניתן להשתמש בהם למטרות שונות.

בחירת כרטיס ה-SIM שבו תשתמש

1. בחר תפריט < > קישוריות < SIM כפול .
2. כדי לבחור באיזה SIM להשתמש לצורך שיחות, בחר SIM מועדף לשיחות ובחר SIM1 או SIM2 .
3. כדי לבחור באיזה SIM להשתמש לצורך הודעות, בחר SIM מועדף להודעות ובחר SIM1 או SIM2 .
4. כדי לבחור באיזה SIM להשתמש לצורך נתונים לנייד, בחר חיבור נתונים לנייד , הפעל את נתונים לנייד ובחר SIM1 או SIM2 .

העברת שיחות בין שני כרטיסי ה-SIM

נצל את כל היתרונות של שני כרטיסי SIM. אם תעביר את השיחות שלך בין שני כרטיסי ה-SIM, כאשר תקבל שיחה באחד מהכרטיסים במהלך שיחה שמתקיימת באמצעות הכרטיס השני, תוכל לנהל את השיחות שלך משני כרטיסי ה-SIM בצורה דומה לניהול השיחות עם כרטיס SIM יחיד.

ודא שהוכנסו לטלפון שני כרטיסי SIM.

1. בחר תפריט < > קישוריות < SIM כפול < מספרי SIM .
2. הקלד את המספרים של שני כרטיסי ה-SIM ובחר שמירה .
3. גלול מעלה כדי להעביר שיחות ובחר בין שני SIM, מ-SIM1 ל-SIM2 או מ-SIM2 ל-SIM1 .

סיוור בטלפון

הצגת היישומים והתכונות של הטלפון



בחר תפריט .

מעבר אל יישום או תכונה

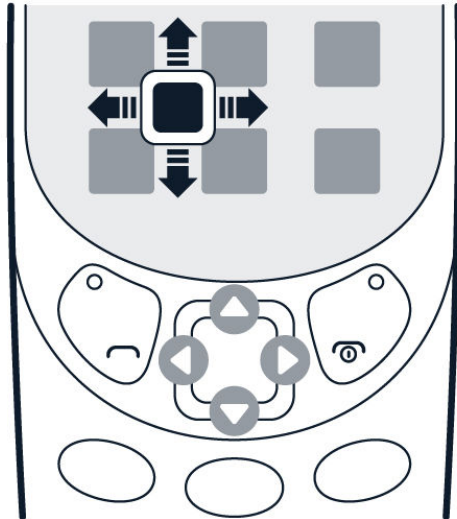

הקש על מקש הגלילה כלפי מעלה, מטה, ימינה או שמאלה.

פתיחת יישום או בחירת תכונה



בחר את האפשרות בחר.

חזור לתצוגה הקודמת

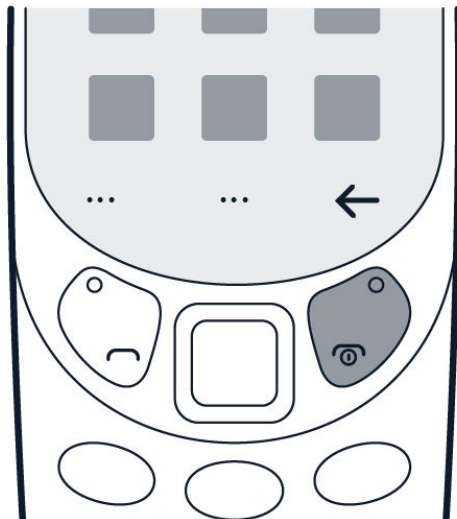

לחץ על ←

חזרה למסך הבית

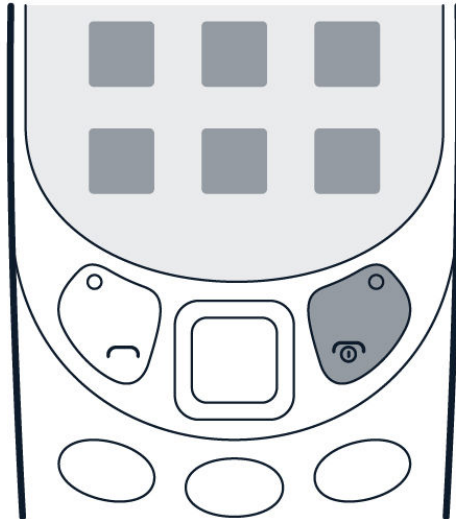

הקש על מקש הסיום.

סידור התפריט

אם ברצונך לשנות את סדר היישומים בתפריט, באפשרותך לסדר אותם מחדש.

אם ברצונך לשנות את סדר היישומים בתפריט, באפשרותך לסדר אותם מחדש. בחר תפריט < < העברה, והשתמש במקש הגלילה כדי להעביר את היישום. לחץ על מקש הגלילה כדי להציב את היישום במיקום הרצוי.

שינוי עוצמת הקול

הגברה או הנמכה של עוצמת הקול

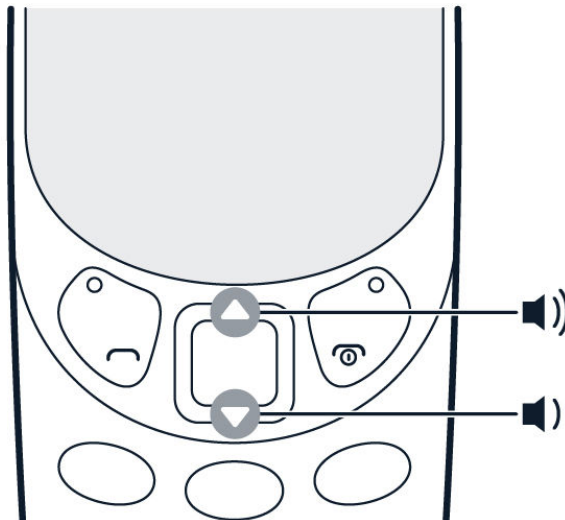

קשה לך לשמוע את הצלצול של הטלפון באזורים רועשים? עוצמת הקול של השיחות גבוהה מדי? אפשר לשנות את עוצמת הקול לרמה שמתאימה לך.

גלול למעלה או למטה כדי לשנות את עוצמת הקול במהלך שיחה או האזנה לרדיו.

כתיבת טקסט

כתיבה באמצעות לוח המקשים

הכתיבה באמצעות לוח המקשים היא פשוטה ונוחה.

הקש על מקש כמה פעמים עד להצגת האות.

כדי להזין רווח, הקש על 0 .

כדי להזין תו מיוחד או סימן פיסוק, הקש על * .

כדי לעבור בין אותיות גדולות לקטנות ולהיפך, הקש על # .

כדי להזין מספר, הקש הקשה ממושכת על מקש ספרות.

שימוש במילון

כדי להאיץ את הכתיבה, הטלפון יכול לנחש מילים שתתחיל לכתוב. המילון מבוסס על מילון מובנה. תכונה זו לא זמינה בכל השפות.

כדי להפעיל מילון, בחר תפריט < < גלול אל מילון ובחר שפה.

כדי לעבור בין המילון לטקסט רגיל, לחץ על # כמה פעמים.

כדי לכבות את המילון, בחר תפריט < < גלול אל מילון, ובחר מילון מכובה.

שיחות, אנשי קשר והודעות

שיחות

ביצוע שיחה

למד כיצד לבצע שיחה בטלפון החדש.

1. הקלד את מספר הטלפון. כדי להזין את התו + המשמש עבור שיחות בינלאומיות, הקש על * פעמיים.
2. הקש על . אם תתבקש, בחר את כרטיס ה-SIM שבו יש להשתמש.
3. כדי לסיים את השיחה, הקש על .

מענה לשיחה

הקש על .

עצה: כדי לענות לשיחות שלך ללא שימוש בידים, שייך לטלפון שלך דיבורית Bluetooth תואמת (נמכרת בנפרד). כדי להפעיל את קישוריות ה-Bluetooth, בחר תפריט < < קישוריות Bluetooth, והעבר את Bluetooth למצב פועל.





עצה: אם אתה במצב שבו אינך יכול לענות לטלפון ועליך להשתיק אותו במהירות, לחץ על .



חיוג מהיר

באפשרותך להתקשר לאיש קשר במהירות באמצעות חיוג מהיר.

1. כדי להוסיף אנשים לרשימת החיוג המהיר שלך, בחר תפריט < .
2. בחר < חיוג מהיר והעבר את חיוג מהיר למצב מופעל.
3. בחר עריכה.
4. גלול אל מספר חיוג מהיר זמין ובחר הוספה.
5. בחר איש קשר.

באפשרותך לבחור אם הטלפון מתקשר או שולח הודעת טקסט כשאתה לוחץ על מקש החיוג המהיר. כברירת מחדל, הטלפון מתקשר. כדי לשנות את השיחה להודעת טקסט, בחר את החיוג המהיר ובחר <  הקצאה להודעת טקסט.

אנשי קשר

הוספת איש קשר

שמור את מספרי הטלפון של החברים וארגן אותם.

1. בחר תפריט < < < הוספת איש קשר חדש .
2. גלול למעלה כדי להוסיף תמונה עבור איש הקשר.
3. גלול למטה כדי לכתוב את השם והמספר וכדי להוסיף מידע אחר שברצונך לכלול. באפשרותך גם לבחור רינגטון ספציפי עבור איש הקשר.
4. בחר < שמירת איש קשר .

עצה: ניתן לבחור את היזכרון שבו תשתמש לצורך אחסון אנשי קשר. בחר אפשרויות < < < אחסון < אחסון מועדף ובחר טלפון או כרטיס זיכרון .



עצה: כדי לשמור מספר טלפון בחייגן, הקלד את המספר ובחר < הוספה לאנשי הקשר ובחר אם ליצור איש קשר חדש או לעדכן איש קשר קיים.



עצה: כדי להעתיק אנשי קשר בין הטלפון לכרטיסי ה-SIM, תחת אנשי קשר , בחר < העתקת אנשי קשר .



שמירת איש קשר מיומן שיחות

באפשרותך לשמור אנשי קשר מיומן שיחות.

1. בחר תפריט < .
2. סמן את המספר שברצונך לשמור ובחר < הוספה לאנשי הקשר ובחר אם ליצור איש קשר חדש או לעדכן איש קשר קיים.
3. הוסף את מידע איש הקשר ובחר < שמירת איש קשר .

חיוג או שליחת הודעה לאנשי קשר

באפשרותך להתקשר או לשלוח הודעות לאיש קשר ישירות מרשימת אנשי הקשר.

1. בחר תפריט < וגלול אל איש קשר.
2. פתח את כרטיס איש הקשר ובחר אם ברצונך להתקשר אליו או לשלוח לו הודעה.

יצירת קבוצת אנשי קשר

באפשרותך ליצור קבוצות אנשי קשר ולהשתמש בהן, לדוגמה, לשליחת הודעה לאנשים מרובים בו-זמנית.

1. בחר תפריט < < < קבוצות .
2. בחר קבוצה ובחר < הוספת חבר .
3. בחר איש קשר ולחץ על + . איש הקשר מתווסף לקבוצה.

שליחה וקבלה של הודעות

כתיבה ושליחה של הודעות

1. בחר תפריט < < < הודעה חדשה .
2. הוסיף את הנמענים. באפשרותך להזין מספר טלפון ישירות או ללחוץ על < כדי להוסיף נמען מאנשי הקשר או מהקבוצות שלך.
3. כתוב הודעה.
4. לחץ על שליחה .

אפשרויות כתיבה

באפשרותך למצוא אפשרויות שונות לכתיבת הודעה דרך < כאשר אתה נמצא בשדה ההודעה. ניתן להוסיף סמילים וסמלים, או להשתמש בתבניות מוכנות מראש. ניתן להוסיף תמונות, וידאו או כרטיסים של אנשי קשר, למחוק הודעות ולשמור אותן כטיוטות.

אפשרויות הודעה

כאשר קיבלת הודעות בטלפון, בחר את ההודעה מבלי לפתוח אותה ולחץ על < . לדוגמה, באפשרותך להתקשר לשולח, למחוק את השיחה ולהוסיף את השולח אל אנשי קשר . בנוסף, ניתן לגשת אל הגדרות הודעה .

התאמה אישית של הטלפון

החלפת הצלצול או צליל ההודעות

ניתן לבחור רינגטון חדש או צליל הודעות חדש.

שינוי הרינגטון

1. בחר תפריט < < התאמה אישית < צלילים .
2. בחר רינגטון .
3. גלול לרינגטון כלשהו.
4. לחץ על בחירה .

עצה: האם הרינגטון שלך חזק או חלש מדי? בחר עוצמת קול וגלול שמאלה או ימינה.



שינוי צלילי ההודעות

1. בחר תפריט < < התאמה אישית < צלילים < התראת הודעה .
2. גלול לצליל הודעות כלשהו.
3. לחץ על בחירה .

שינוי המראה של מסך הבית

שנה את המראה של מסך הבית באמצעות הגדרות התצוגה.

בחירת תמונת רקע חדשה

באפשרותך לשנות את רקע מסך הבית שלך באמצעות תמונות רקע.

1. בחר תפריט < < התאמה אישית < נעילת רקע מסך < תמונות רקע .
2. גלול לתמונת רקע ולחץ על בחירה כדי לראות איך זה נראה על המסך.
3. לחץ על ✓ .

בנוסף, באפשרותך לבחור תמונת רקע מתוך התמונות שבטלפון.

בחירת צבע ערכת נושא חדש

באפשרותך לשנות את הצבע שהטלפון שלך משתמש בו לסימון פריטים כגון אפשרויות תפריט.

1. בחר תפריט < < התאמה אישית < ערכת נושא .
2. גלול שמאלה או ימינה כדי לבחור צבע.
3. לחץ על בחירה .

בחר קיצור דרך עבור מקש הפונקציות הימני או השמאלי

1. בחר תפריט < < התאמה אישית < לוח מקשים < קיצורי דרך של מסך הנעילה .
2. בחר מקש ימני או מקש שמאלי וגלול אל היישום או אל הפונקציה הרצויה.
3. לחץ על בחירה .

מצלמה

תצלומים

אין צורך במצלמה נפרדת - הטלפון מאפשר לך לתעד בצורה מלאה את כל זיכרוניתך.

צילום תמונה

צלם את הרגעים החשובים ביותר באמצעות מצלמת הטלפון.

1. כדי להפעיל את המצלמה, בחר **תפריט** <
2. להגדלה או להקטנה של התמונה, גולל למטה או למטה.
3. כדי לצלם תמונה, בחר 

לפני שאתה מצלם תמונה, באפשרותך לשנות את ההגדרות שלך דרך **הגדרות מצלמה**. לדוגמה, באפשרותך להתאים את החשיפה ואת הבהירות של תמונה.

אם ברצונך להוסיף אפקטים לתמונה, שנה את איכות התמונה, או השתמש בטיימר כדי למקם טוב יותר תמונה, לחץ על **ו** ובחר באחת מהאפשרויות הזמינות.

עצה: כדי להפעיל את הפלאש, במצלמה, בחר **פלאש** והפעל אותו.



הצגת תמונה שצילמת

כדי להציג את התמונה מיד לאחר הצילום, בחר **חדש** < < **תצלומים** < **צולם**. כדי להציג את התמונה מאוחר יותר, במצלמה, בחר **תצלומים** <

כדי להציג את התמונה מיד לאחר שצילמת אותה, בחר **גלריה**. כדי להציג את התמונה במועד מאוחר יותר, בחר **תפריט** < **גלריה**.

עצה: כדי להגדיר תמונה שצילמת כתמונת מסך הנעילה, ב **גלריה**, פתח את התמונה ובחר **הגדרה כמסך נעילה**.



צילום מספר תמונות

באפשרותך לצלם מספר תמונות בזו אחר זו בעזרת מצב הרצף.

1. במצלמה, בחר **רצף** <
2. בחר כמה תמונות ברצונך שהמצלמה תצלם.
3. חזור לעינית המצלמה ובחר **המצלמה מצלמת מספר תמונות במרווחי זמן קצרים**.

כדי להמשיך בצילום תמונה אחת בכל פעם, בחר **רצף** < 1.

עריכת תמונה שצילמת

באפשרותך לערוך את התמונות שצילמת דרך **גלריה**.

1. פתח תמונה.
2. בחר **עריכה** <
3. בחר מה שברצונך לערוך והשתמש במקש הגלילה כדי לבצע את העריכות.
4. בחר **החלה**.
5. לחץ על 

התמונה הערוכה נשמרת כתמונה חדשה.

סרטוני וידאו

אין צורך במצלמת וידאו נפרדת - הטלפון מאפשר לך לתעד בצורה מלאה את כל זיכרונותיך.

הקלטת סרטון

מלבד צילום תמונות, הטלפון מאפשר לך גם להקליט סרטוני וידאו.

1. כדי להפעיל את מצלמת הווידאו, בחר **תפריט** < **וגלול אל** .
2. כדי להתחיל להקליט, בחר **א** .
3. כדי לעצור את ההקלטה, בחר **א** .

לפני שתתחיל בהקלטה, באפשרותך לשנות את ההגדרות שלך, להוסיף אפקטים או להפעיל את תאורת הווידאו דרך **א** .

עצה: צריך יותר מקום פנוי לסרטונים? הכנס כרטיס זיכרון והגדר את **תפריט** < **אחסון** < **אחסון מועדף** לאפשרות **כרטיס זיכרון** .



צפייה בסרטונים שהוקלטו

כדי לצפות בסרטון מיד לאחר ההקלטה, בחר **א** .

עצה: כדי להציג את הווידאו במועד מאוחר יותר, בחר **תפריט** < **א** .



אינטרנט וקישוריות

גלישה באינטרנט

למד כיצד לגלוש באינטרנט באמצעות הטלפון.

חיבור לאינטרנט

קרא את החדשות האחרונות ובקר באתרים המועדפים עליך מכל מקום.

1. בחר **תפריט** < **א** .
2. הקלד כתובת אינטרנט ולחץ על **אישור** .

עצה: כדי להימנע מעלויות של חיבור נתונים, כבה את חיבור הנתונים לנייד כשאינך גולש באינטרנט. בטלפון בעל SIM יחיד, בחר **תפריט** < **א** < **קישוריות** < **הגדרות רשת** והעבר את נתונים לנייד למצב כבוי.



עצה: כדי להימנע מעלויות של חיבור נתונים, כבה את חיבור נתונים, כבה את חיבור הנתונים לנייד כשאינך גולש באינטרנט. בטלפון בעל SIM כפול, בחר **תפריט** < **א** < **קישוריות** < **SIM כפול** < **חיבור נתונים לנייד**, והעבר את נתונים לנייד למצב כבוי.



עצה: כדי לפתוח קישור אינטרנט מתוך הודעה, גלול מעל הקישור ובחר **מעבר אל** .



מוזיקה, שמע וסרטוני וידאו

נגן המוזיקה

נגן המוזיקה מאפשר לך להאזין לקובצי MP3.

האזנה למוסיקה

1. בחר תפריט <
2. בחר אם ברצונך להציג את השירים, האמנים, האלבומים או רשימת הרצועות.
3. גלול אל שיר ובחר הפעלה.

עצה: כדי להאזין למוזיקה באמצעות אוניות אלחוטיות, שייך לטלפון שלך דיבורית Bluetooth תואמת (נמכרת בנפרד). כדי להפעיל את קישוריות ה-Bluetooth, בחר תפריט < < קישוריות < Bluetooth, והעבר את Bluetooth למצב פועל.



עצה: כדי להגדיר שיר כרינגטון, בחר שירים, גלול אל השיר הרצוי ובחר < הגדרה כרינגטון.



יצירת רשימת רצועות

1. בחר תפריט < < שירים.
2. גלול אל שיר ובחר < הוספה לרשימת רצועות.
3. גלול למעלה ובחר + רשימת רצועות חדשה.
4. תן שם לרשימת הרצועות ובחר אישור.
5. בחר את רשימת הרצועות שיצרת זה עתה. השיר מתווסף לרשימת רצועות זו.

רשמקול

הקלטת קליפ קולי

1. בחר תפריט < רשמקול.
2. כדי להקליט, בחר <.
3. כדי לעצור את ההקלטה, בחר □.

נגן הווידאו

צפה בסרטונים האהובים עליך בכל מקום.

צפייה בסרטון

1. בחר תפריט < <.
2. בחר את סרטון הווידאו ולחץ על פתיחה.
3. לחץ על מקש הגלילה כדי להשהות ולחדש את ההפעלה בזמן הצפייה בסרטון הווידאו.

עצה: לא כל הפורמטים של הווידאו נתמכים.



רדיו

איתור תחנות רדיו ושמירת תחנות

חבר דיבורית אישית תואמת. הדיבורית משמשת כאנטנה.

חיפוש תחנות רדיו

בחר **תפריט** < . אם אתה פותח את הרדיו בפעם הראשונה, הוא מחפש באופן אוטומטי את התחנות הזמינות ומתחיל בהשמעה. כדי לעבור לתחנה אחרת שנמצאה, גלול **ימינה** או שמאלה.

כדי לחפש את כל התחנות הזמינות במועד מאוחר יותר, בחר **≡** < **כוונן אוטומטי**.

שמירת תחנה שנמצאה כמועדפת

באפשרותך לשמור תחנה שנמצאה ברשימת המועדפים שלך.

1. כדי לשמור תחנה כמועדפת, בעת ההאזנה לתחנה זו, בחר **≡** < **הוספה למועדפים**.
2. בחר מיקום ולאחר מכן בחר **הוספה**.
3. תן שם לערוץ ובחר **אישור**.

האזנה לרדיו

מצאת תחנת רדיו טובה? בשלב הבא, התחל להאזין לה!

האזנה לתחנות הרדיו המועדפות עליך באמצעות הטלפון

בחר **תפריט** < . כדי לשנות את עוצמת הקול, גלול למעלה או למטה. כדי לסגור את הרדיו, בחר **אפשרויות** < **כיבוי**.

בחר **תפריט** < . הרדיו מתחיל להשמיע את התחנה האחרונה שהאזנת לה.

כדי לשנות את התחנה, גלול שמאלה או ימינה.

כדי לשנות את עוצמת הקול, גלול למעלה או למטה.

כדי לסגור את הרדיו, בחר **≡** < **סגירת רדיו**.

עצה: כדי להאזין לתחנת רדיו באמצעות הרמקולים של הטלפון, לחץ על **≡** והעבר את רמקול למצב פועל. שמור על הדיבורית האישית מחוברת.



שעון, לוח שנה ומחשבון

הגדרת התאריך והשעה באופן אוטומטי

באפשרותך להגדיר את שעון הטלפון באופן ידני.

שינוי השעה והתאריך

1. בחר **תפריט** < < **שעה ושפה** < **תאריך ושעה**.
2. העבר את ההגדרה **עדכון אוטומטי למצב כבוי**.
3. גלול למטה והשתמש במקשי המספרים כדי להגדיר את השעה ואת התאריך.

שעון מעורר

למד כיצד להשתמש בשעון המעורר כדי לקום בבוקר ולהגיע למקומות אחרים בזמן.

הגדרת שעון מעורר

אין לך שעון? השתמש בטלפון שלך כשעון מעורר.

1. בחר תפריט <
2. בחר הוספה כ להוסיף התראה.
3. הגדר את השעה והדקות באמצעות מקשי המספרים.
4. בחר אם ההתראה חוזרת על עצמה, וכתוב שם עבור ההתראה.
5. בחר את צליל ההתראה ואת זמן הנדניק.
6. בחר את האפשרות שמירה.

כדי להוסיף התראה נוספת, גלול למעלה אל התראה חדשה ובחר הוספה.

כדי לכבות התראה, גלול אל ההתראה ובחר כיבוי.

לוח שנה

צריך לזכור אירוע חשוב? הוסף אותו ללוח השנה.

הוספה של תזכורת לוח שנה

1. בחר תפריט <
2. בחר תאריך ובחר > הוספת אירוע חדש.
3. הקלד שם עבור האירוע.
4. גלול למטה והגדר את התאריך והשעה בעזרת מקשי המספרים.
5. הוסף מידע נוסף שברצונך לכלול באירוע, כולל שעת תזכורת ורינגטון.
6. בחר את האפשרות שמירה.

מחשבון

למד כיצד לחבר, לחסר, להכפיל ולחלק באמצעות המחשבון של הטלפון.

איך להשתמש במחשבון

1. בחר תפריט <
 2. הזן את הגורם הראשון של החישוב, בחר את הפעולה באמצעות מקש הגלילה ולאחר מכן הזן את הגורם השני.
 3. לחץ על מקש הגלילה כדי לקבל את תוצאת החישוב.
- לחץ על ← כדי לרוקן את שדות המספרים.

Bluetooth

הפעלת Bluetooth

חבר את הטלפון שלך למכשירים אחרים באמצעות Bluetooth.

הפעלת Bluetooth

בחר תפריט < < קישוריות < Bluetooth והעבר את Bluetooth למצב פועל.

העתקה, שיתוף והסרה של תוכן

העתקת תוכן

העתקת תמונות, סרטוני וידאו, מוזיקה ותוכן אחר שיצרת מהטלפון למחשב ולהיפך.

העתקת תוכן מהטלפון למחשב ולהיפך

כדי להעתיק תוכן מזיכרון הטלפון, עליך להכניס כרטיס זיכרון לטלפון שלך.

1. חבר את הטלפון למחשב תואם באמצעות כבל USB תואם.
2. בחר אחסון בנפח גבוה.
3. במחשב, פתח תוכנה לניהול קבצים כמו Windows Explorer, ועבור לטלפון שלך. באפשרותך לראות את התוכן שאחסנת בטלפון ובכרטיס הזיכרון, אם הכנסת אותו.
4. גרור פריטים מהטלפון למחשב ולהיפך, ושחרר אותם.

שיתוף תוכן

שתף את התוכן שלך - אנשי קשר, תמונות, סרטוני וידאו ומוזיקה - עם חברים ובני משפחה בקלות.

שיתוף התוכן שלך באמצעות Bluetooth

כדי לשתף תוכן בעזרת Bluetooth, דא ש-Bluetooth מופעל בשני הטלפונים, ודא שהטלפונים גלויים לטלפונים אחרים.

1. כדי לשתף, לדוגמה, תמונה, בחר תפריט < גלריה >.
2. פתח את התמונה שברצונך לשתף ובחר < שיתוף >.
3. בחר דרך Bluetooth. הטלפון שלך מחפש התקני Bluetooth זמינים. לחץ על < כאשר הטלפון המקבל נמצא >.
4. בחר התאמה והזן קוד הפעלה. קוד הפעלה יכול להיות, לדוגמה, סדרת מספרים שהנמען מוכרח להזין בטלפון המקבל כדי לאשר את החיבור.
5. ייתכן שהנמען יצטרך לקבל את הקבצים שאתה שולח בטלפון שלו.

הפעלת ההתקן במצב מוסתר היא דרך בטוחה להימנע מתוכנות זדוניות. אין לאשר בקשות לחיבור Bluetooth ממקורות שאינך בוטח בהם. בנוסף, באפשרותך לכבות את פונקציית ה-Bluetooth כשאינך משתמש בה.

שיתוף תוכן באמצעות הדעות מולטימדיה

כדי לשתף תוכן באמצעות הדעות מולטימדיה, דא ששני הטלפונים יכולים לשלוח ולקבל אותן.

1. כדי לשתף, לדוגמה, כרטיס איש קשר, בחר תפריט < אנשי קשר >.
2. פתח את כרטיס איש הקשר שברצונך לשתף ובחר < שיתוף איש קשר >.
3. בחר דרך מולטימדיה. הטלפון שלך פותח הדעה החדשה.
4. הוסף את נמען ההודעה ובחר שליחה.

זיכרון

בעת הצורך, באפשרותך לבדוק כמה זיכרון נמצא בשימוש וכמה זיכרון פנוי יש לך בטלפון שלך.

בדיקת כמות הזיכרון שנמצא בשימוש והזיכרון הפנוי

בחר תפריט < קבצים > < פרטים >. הטלפון מציג את כמות הזיכרון הזמין, את כמות הזיכרון שנמצא בשימוש ואת כמות הזיכרון הפנוי.

הסרת תוכן פרטי מהטלפון

אם תרכוש טלפון חדש, או אם תרצה להשליך או למחזר את הטלפון, כך תוכל להסיר את המידע האישי והתוכן האישי שלך.

הסרת תוכן מהטלפון

במהלך הסרת התוכן הפרטי מהטלפון, שים לב אם אתה מסיר תוכן מזיכרון הטלפון או מכרטיס ה-SIM.

1. כדי להסיר הדעות, בחר תפריט < > < מחיקת שיחות >. בחר את השיחות שברצונך למחוק ובחר < באפשרותך גם לבחור > < בחר הכול > כדי לבחור את כל השיחות בבת אחת.
2. כדי להסיר אנשי קשר, בחר תפריט < > < מחיקת אנשי קשר >. בחר את אנשי הקשר שברצונך למחוק ובחר < באפשרותך גם לבחור > < בחר הכול > כדי לבחור את כל אנשי הקשר בבת אחת.
3. כדי להסיר את פרטי השיחות שלך, בחר תפריט < > < מחיקת הכול >.
4. בדוק שכל התוכן האישי שלך הוסר.

גיבוי ושחזור

יצירת גיבוי

במקרים מסוימים יש צורך לגבות את נתוני הטלפון.

יצירת גיבוי

1. בחר תפריט < < אחסון < יצירת גיבוי .
2. נפתחת רשימה שבה ניתן לבחור את הנתונים שברצונך לגבות.
3. לחץ על .
4. הטלפון שלך מודיע לך שהגיבוי יאוחסן בכרטיס זיכרון ושאינו באפשרותך להשתמש בטלפון בזמן שהוא יוצר את הגיבוי. בחר אישור כדי ליצור את הגיבוי.

שיחזור גיבוי

כדי לשחזר גיבוי של הנתונים, תזדקק לקובץ הגיבוי שנוצר. הקובץ צריך להיות מאוחסן בכרטיס זיכרון.

שיחזור גיבוי

1. בחר תפריט < < אחסון < שחזור גיבוי .
2. בחר את הגיבוי לאחר אישור .
3. הטלפון מופעל מחדש לאחר שחזור קובצי הגיבוי.

כלים

תוספות

טיימר לספירה לאחור

אם אתה זקוק להתראה, אבל אינך רוצה ליצור התראה בשעון המעורר, השתמש בטיימר לספירה לאחור. באפשרותך לדוגמה לתזמן מנה שמתבשלת במטבח.

1. בחר תפריט < תוספות < טיימר לספירה לאחור .
2. השתמש במקשי הגלילה כדי להגדיר את השעה ולכתוב שם עבור הטיימר.
3. בחר את האפשרות הפעלה .

לאחר שהגדרת שעה בטיימר לספירה לאחור, חזור אל תפריט < תוספות, גלול אל טיימר לספירה לאחור ולחץ על מקש הגלילה כדי לערוך או להסיר את הטיימר.

שעון עצר

1. בחר תפריט < תוספות < שעון עצר .
2. בחר את האפשרות הפעלה .
3. לחץ על כאשר, לדוגמה, הושלמה הקפה.

כדי לעצור, בחר עצור ולחץ על ←

ממיר

1. בחר תפריט < תוספות < ממיר .
2. בחר מה ברצונך להמיר וכיצד ברצונך להמיר אותו.
3. השתמש במקשי המספרים כדי לכתוב את שתי המידות. הממיר ממיר את המידות באופן אוטומטי.

פנס

שימוש בפנס

בחר **תפריט** < **פנס**. לחץ על מקש הגלילה פעם אחת כדי להפעיל את הפנס, ולחץ שוב כדי לכבות את הפנס. אין לכוון את האור לעבר עיניים של אנשים.

מונים

סימון וניקוי מונים

מונים עוקבים אחר כמות הנתונים לנייד שנמצאת בשימוש, אחר השיחות שהתבצעו ואחר ההדעות שנשלחו באמצעות כרטיס ה-SIM שלך. אם יש לך טלפון עם SIM כפול, המעקב אחר שני כרטיסי ה-SIM מתבצע בנפרד.

כדי לבדוק את פרטי השימוש בכרטיס ה-SIM, בחר **תפריט** < **מונים**. בחר את כרטיס ה-SIM ולחץ על מקש הגלילה. כדי לנקות את כל המונים, בחר **ניקוי כל המונים**.

הגדרות

הגדרות מערכת

הגדרות מערכת זמינות

בחר **תפריט** < **מערכת**.

בהגדרות המערכת, באפשרותך לערוך, לדוגמה:

- הגדרות שיחה, כולל העברת שיחות, מספר דואר קולי והגדרות עלות
- הגדרות עבור הודעות, כולל אם לשלוח דוחות מסירה עבור הודעות ואם לקבל הודעות מולטימדיה בעת נדידה
- הגדרות תאורה אחורית, כולל הבהירות ופסק הזמן של התאורה האחורית של לוח המקשים
- הגדרות עבור התראות, כולל ההתראות שיוצגו במצב ההמתנה

איפוס הטלפון

במצבים מסויים, כמו אחרי תאונות שונות, הטלפון מפסיק להגיב. ניתן לשחזר את הגדרות היצרן המקוריות, אך חשוב לזכור שפעולה זו גורמת להסרת כל הנתונים ששמרת בזיכרון הטלפון, ולהסרה של כל ההתאמות האישיות.

אם בכונתך להשליך את הטלפון, חשוב לזכור שהאחריות על הסרת כל התוכן הפרטי מוטלת עליך.

כדי לשחזר את הגדרות היצרן, ייתכן שיהיה עליך להשתמש בקוד האבטחה. כדי לאפס את הטלפון להגדרות המקוריות ולהסיר ממנו את כל הנתונים שלך, במסך דף הבית, הקלד #7370*.

1. בחר **תפריט** < **מערכת** < **אודות** < **שחזור הגדרות יצרן**.
2. אחרי בחירת האפשרות **אישור** לא תתבקש עוד לאשר את ביצוע הפעולה, אך הטלפון יאופס וכל הנתונים יוסרו.
3. הטלפון מבצע אתחול.

שליחת משוב

אפשר לשלוח משוב באמצעות הטלפון ישירות מה הגדרות.

1. בחר **תפריט** < **מערכת** < **אודות** < **שליחת משוב**.
2. תן משוב לשאלות בהתאם להוראות, ובחר **שליחה**.

הגדרות קישוריות

הגדרות קישוריות זמינות

בחר תפריט < < קישוריות .

בהגדרות הקישוריות, באפשרותך לערוך, לדוגמה:

- הגדרות Bluetooth, כולל שם הטלפון והניראות
- הגדרות SIM כפול, כולל ה-SIM המועדף או שיחות והודעות
- הגדרות נקודת גישה שמשנות את האופן שאתה מתחבר לאינטרנט
- הגדרות עבור סוג רשת, שמשנות את הרשת המועדפת

מצב טיסה

כאשר אתה טס או במיקומים אחרים שבהם השימוש בטלפון מוגבל, השתמש במצב הטיסה.

כדי להפעיל מצב טיסה, בחר תפריט < < קישוריות והעבר את מצב טיסה למצב פועל.

מצב טיסה סוגר חיבורים לרשת הסלולרית ומכבה את תכונות האלחוט של ההתקן. ציית להנחיות ולדרישות הבטיחות הניתנות, לדוגמה, על-ידי חברת תעופה ולכל החוקים וההתקנות החלים.

הגבלת שימוש בתכונים לנייד עם נדידת נתונים

אם ברצונך להימנע מעלויות נוספות, באפשרותך לשנות את הגדרות נדידת הנתונים.

בחר תפריט < < קישוריות וכבה את נדידת נתונים .

הגדרות התאמה אישית

שינוי הרינגטון

1. בחר תפריט < < התאמה אישית < צלילים .
2. בחר רינגטון .
3. גלול לרינגטון כלשהו.
4. לחץ על בחירה .

שינוי צלילי ההודעות

1. בחר תפריט < < התאמה אישית < צלילים < התראת הודעה .
2. גלול לצליל הודעות כלשהו.
3. לחץ על בחירה .

בחירת תמונת רקע חדשה

באפשרותך לשנות את רקע מסך הבית שלך באמצעות תמונות רקע.

1. בחר תפריט < < התאמה אישית < נעילת רקע מסך < תמונות רקע .
2. גלול לתמונת רקע ולחץ על בחירה כדי לראות איך זה נראה על המסך.
3. לחץ על ✓ .

בנוסף, באפשרותך לבחור תמונת רקע מתוך התמונות שבטלפון.

בחירת צבע ערכת נושא חדש

באפשרותך לשנות את הצבע שהטלפון שלך משתמש בו לסימון פריטים כגון אפשרויות תפריט.

1. בחר תפריט < < התאמה אישית < ערכת נושא .
2. גלול שמאלה או ימינה כדי לבחור צבע.
3. לחץ על בחירה .

בחר קיצור דרך עבור מקש הפונקציות הימני או השמאלי

1. בחר תפריט < < התאמה אישית < לוח מקשים < קיצורי דרך של מסך הנעילה .
2. בחר מקש ימני או מקש שמאלי וגלול אל היישום או אל הפונקציה הרצויה.
3. לחץ על בחירה .

הגדרות שעה ושפה

שינוי השעה והתאריך

1. בחר תפריט < < שעה ושפה < תאריך ושעה .
2. העבר את ההגדרה עדכון אוטומטי למצב כבוי .
3. גלול למטה והשתמש במקשי המספרים כדי להגדיר את השעה ואת התאריך.

הגדרות אבטחה

ניתן לערוך את הגדרות האבטחה הזמינות.

נעילת לוח המקשים

- כדי לנעול את המקשים אוטומטית, בחר תפריט < < אבטחה < נעילת מקשים < נעילת מקשים אוטומטית ובחר פועל .

שימוש בקוד אבטחה

ניתן להגדיר את הטלפון לבקש קוד אבטחה. אם הוגדר קוד מראש, הוא יהיה 12345. שנה אותו כדי להגן על הפרטיות ועל הנתונים האישיים שלך. עם זאת, חשוב לדעת שאם אתה משנה את הקוד, עליך לזכור את הקוד החדש משום ש-HMD Global לא יכולה לפתוח או לעקוף אותו.

1. בחר תפריט < < אבטחה < נעילת מקשים והגדר קוד אבטחה כפועל.
2. הזן את קוד האבטחה ובחר אישור .

פרטי מוצר ופרטי בטיחות

למען בטיחותך

קרא את ההנחיות הפשוטות הבאות. אי ציות להנחיות עלול להיות מסוכן או בניגוד לחוקים ולתקנות המקומיים. לקבלת מידע נוסף, קרא את המדריך המלא למשתמש.

כיבוי באזורים מוגבלים

כבה את המכשיר כאשר השימוש בטלפון נייד אסור, או כאשר השימוש עלול לחולל הפרעות או להוות סכנה, לדוגמה, במטוסים, בבתי חולים או ליד ציוד רפואי, דלק, כימיקלים או אזורי פיצוץ. ציית לכל ההוראות באזורים מוגבלים.

בטיחות בדרכים קודמת לכול

ציית לכל החוקים המקומיים. דא תמיד שהידיים חופשיות לתפעול הרכב במהלך הנהיגה. במהלך הנהיגה, הקפד בראש ובראשונה על הבטיחות בדרכים.

הפרעות

כל המכשירים האלחוטיים עלולים לסבול מהפרעות, העלולות להשפיע על הביצועים שלהם.

שירות מוסמך

רק טכנאי שירות מוסמך רשאי להתקין או לתקן מוצר זה.

סוללות, מטענים ואביזרים אחרים

השתמש רק בסוללות, במטענים ובאביזרים אחרים שאושרו על-ידי HMD Global Oy לשימוש עם מכשיר זה. אין לחבר מוצרים שאינם תואמים.

הקפד שהמכשיר יישאר יבש

אם המכשיר שלך עמיד במים, עיין בדירוג IP שלו לקבלת הנחיות מפורטות יותר.

הגן על שמיעתך

כדי למנוע נזק לשמיעה, אל תאזין לשמע בעוצמות קול גבוהות למשך פרקי זמן ארוכים. נקוט זהירות בעת החזקת המכשיר ליד האוזן כאשר הרמקול בשימוש.

SAR

מכשיר זה תואם להנחיות החשיפה לתדרי רדיו (RF) בשימוש רגיל (כשהוא מוצמד לאוזן), או כשהוא מוצב במרחק של לפחות חצי ס"מ מהגוף. ניתן למצוא ערכי SAR מרביים ספציפיים בפרק 'נתוני אישור (SAR)' במדריך זה. לקבלת מידע נוסף, עבור אל www.sar-tick.com.

נרתיק, תפס חגורה או כל אמצעי אחר לנשיאת המכשיר על הגוף לא יכילו חלקי מתכת, ויספקו לפחות את המרחק שצוין לעיל בין המכשיר לגוף. שים לב, ייתכן שמכשירים ניידים משדרים גם כאשר אינך מבצע שיחה קולית.

שירותי רשת ועלויות

השימוש בתכונות ובשירותים מסוימים, או הודדת תוכן, לרבות פריטים ללא תשלום, מחייבים חיבור לרשת. החיבור עשוי להיות כרוך בהעברת נפח גבוה של נתונים ולהוביל לחיוב בגין נתונים. בנוסף, ייתכן שיהיה עליך להירשם לתכונות מסוימות.

ניתן להשתמש בהתקן רק ברשתות GSM 900/1800 ו-WCDMA1-8. נדרש מנוי אצל ספק שירות.

שיחות חירום

חשוב: לא ניתן להבטיח חיבור בכל מצב. לעולם אל תסמוך על טלפון אלחוטי בלבד לניהול תקשורת חיונית, כמו במצבי חירום רפואיים.



לפני ביצוע השיחה:

- הפעל את הטלפון.
- אם המסך והמקשים של הטלפון נעולים, יש לפתוח אותם.
- עבור למקום עם עוצמת אות מספקת.

1. הקש על מקש הסיום כמה פעמים עד שמסך הבית יוצג.
2. הקלד את מספר החירום הרשמי בהתאם למיקומך הנוכחי. מספרי שיחות חירום משתנים בהתאם למיקום.
3. הקש על מקש ההתקשרות.
4. ספק את המידע הדרוש בצורה המדויקת ביותר האפשרית. אל תנתק את השיחה עד שתבקש לעשות זאת.

ייתכן שתצטרך לבצע גם את הפעולות הבאות:

- הכנסת כרטיס SIM לטלפון.
- אם תבקש על-ידי מערכת הטלפון להזין קוד PIN, הקלד את מספר החירום הרשמי בהתאם למיקומך הנוכחי והקש על מקש ההתקשרות.
- ביטול הגבלות על שיחות בטלפון, כגון חסימת שיחות, חיוגים קבועים מראש או קבוצת משתמשים סגורה.

שמירה על המכשיר שברשותך

טפל במכשיר, בסוללה, במטען ובאביזרים שברשותך בזהירות. ההצעות הבאות יעזרו לך לשמור על פעולה תקינה של המכשיר.

- הקפד שהמכשיר יישאר יבש. רטיבות, לחות וכל סוגי הנוזלים עלולים להכיל מינרלים ששוחקים מעגלים חשמליים.
- אל תשתמש במכשיר ואל תאחסן אותו במקומות מאובקים או מלוכלכים.
- הימנע מאחסון המכשיר בטמפרטורות גבוהות. טמפרטורות גבוהות עלולות לגרום נזק למכשיר או לסוללה.
- אל תאחסן את המכשיר בטמפרטורות קרות. כשהמכשיר מתחמם וחוזר לטמפרטורה הרגילה, עלולה להצטבר בתוכו לחות שתפגע בו.
- אל תפתח את המכשיר באופן שלא הוסבר במדריך זה למשתמש.
- שינויים בלתי מאושרים עלולים להזיק למכשיר ואף להפר תקנות המסדירות את השימוש בהתקני רדיו.
- אל תפיל או תנער את המכשיר או הסוללה. טיפול אגרסיבי עלול לשבור אותו.
- לניקוי המשטח של המכשיר השתמש רק במטלית רכה, נקייה ויבשה.
- אל תצבע את המכשיר. צבע עלול למנוע הפעלה נאותה.
- הרחק את המכשיר ממגנטים או משדות מגנטיים.
- כדי לשמור על הבטיחות של נתונים חשובים, אחסן אותם בשני מקומות נפרדים לפחות, כגון במכשיר, בכרטיס זיכרון או במחשב, או רשום לעצמך מידע חשוב.

במהלך הפעלה ממושכת, המכשיר עשוי להתחמם. ברוב המקרים, זוהי תופעה רגילה. כדי להימנע מהתחממות יתר, ייתכן שהמכשיר יאט את פעולתו באופן אוטומטי, יסגור אפליקציות, יסיים טעינה, ובמידת הצורך אף יכבה את עצמו. אם המכשיר אינו פועל כשורה, מסור אותו למוקד השירות המורשה הקרוב אליך.

מיחזור

העבר תמיד את המוצרים האלקטרוניים, הסוללות, וחומרי האריזה לאחר השימוש בהם, אל מקומות האיסוף המיועדים. כך תסייע למנוע השלכה לא מבוקרת של אשפה ותעודד מיחזור חומרים. מוצרים חשמליים ואלקטרוניים מכילים רכיבים בעלי ערך, כולל מתכות (כגון נחושת, אלומיניום, פלדה ומגנזיום) ומתכות יקרות ערך (כגון זהב, כסף ופלדיום). ניתן לשחזר את כל החומרים של המכשיר כחומרים ואנרגיה.

סמל סל המיחזור המחוק בעל הגלגלים

סמל סל המיחזור המחוק בעל הגלגלים

סמל סל המיחזור המחוק בעל הגלגלים שעל המוצר, הסוללה, התיעוד או האריזה, מזכיר לך שיש להעביר את כל הסוללות והמוצרים החשמליים והאלקטרוניים לאיסוף נפרד בתום חיי המוצרים. אל תשליך מוצרים אלה לפח האשפה העירוני הרגיל. קח אותם למיחזור. לקבלת מידע אודות נקודת המיחזור הקרובה ביותר אליך, פנה לרשות איסוף האשפה המקומית.

מידע על הסוללה והמטען

הסוללה והמטען

השתמש בהתקן שברשותך רק עם סוללת BL-4UL נטענת מקורית.

טען את ההתקן באמצעות מטען AC-18. סוג התקע הדרוש למטען עשוי להשתנות.

HMD Global עשויה לייצר דגמים זמינים נוספים של סוללות או מטענים עבור התקן זה.

סוג הסוללה: BL-4UL

SIM יחיד

- זמן שיחה משוער עד 6 שעות.
- זמן המתנה משוער עד 27 ימים

SIM כפול

- זמן שיחה משוער עד 6 שעות.
- זמן המתנה משוער עד 24 ימים

שימוש בטוח בסוללה ובמטען

כדי לנתק מטען או אביזר כלשהו, יש לאחוז בתקע - לא בכבל - ולמשוך אותו.

כאשר המטען לא נמצא בשימוש, נתק אותו. סוללה טעונה לחלוטין תתרוקן במשך הזמן גם אם אינה בשימוש.

כדי לקבל את הביצועים האופטימליים, יש לשמור על טמפרטורת סוללה של 15°C עד 25°C. טמפרטורות קיצוניות מקטינות את הקיבולת ומקצרות את תוחלת החיים של הסוללה. התקן בעל סוללה חמה או קרה עלול להפסיק לפעול באופן זמני. אם חפץ מתכתי נוגע ברצועות המתכת שעל-גבי הסוללה, עלול להיגרם קצר בלתי מכוון. קצר כזה עלול לגרום נזק לסוללה או לחפץ השני.

אין להשליך סוללות לאש, משום שהן עלולות להתפוצץ. יש לציית לתקנות המקומיות. מומלץ למחזר סוללות במידת האפשר. אין להשליך סוללות כאשפה רגילה.

אין לפרק, לחתוך, למעוך, לכופף, לנקב או לגרום נזק לסוללה בכל דרך אחרת. במקרה של דליפה מהסוללה, הימנע ממגע של הנוזל בעור או בעיניים. אם מתרחש מגע שכזה, שטוף מיד את האזורים הנגועים במים או פנה לקבלת סיוע רפואי. אין לבצע שינויים בסוללה, לנסות להכניס לתוכה עצמים זרים, לטבול אותה במים או בנוזלים אחרים או לחשוף אותה לנוזלים כאלה. סוללות עלולות להתפוצץ אם הן פגומות.

יש להשתמש בסוללה ובמטען אך ורק למטרות שלהם נועדו. שימוש לא נכון או שימוש בסוללות או במטענים לא תואמים שאינם מאושרים עלול לגרום לסכנת התלקחות, פיצוץ או מפגע אחר, ועלול לגרום לשלילת אישורים או כתבי אחריות. אם אתה סבור שהסוללה או המטען נפגעו, קח אותם אל מוקד השירות או אל ספק הטלפון לפני שתמשיך להשתמש בהם. אין להשתמש בסוללה או במטען פגומים. יש להשתמש במטען אך ורק בתוך מבנים. אין להטעין את ההתקן במהלך סופת ברקים.

ילדים קטנים

המכשיר שברשותך והאביזרים שלו אינם צעצועים. הם עשויים להכיל חלקים קטנים. הרחק חלקים אלה מהישג יד של ילדים קטנים.

מכשירים רפואיים

הפעלה של כל מכשיר אלקטרוני שמשדר גלי רדיו, לרבות טלפונים סלולריים, עלולה להפריע לפעולה של מכשירים רפואיים שאינם מוגנים כהלכה. היוועץ ברופא או ביצרן המכשיר הרפואי כדי לקבוע אם הוא מסוכן כהלכה מפני אנרגיית רדיו חיצונית.

מכשירים רפואיים מושתלים

כדי להימנע מהפרעות פוטנציאליות, היצרנים של מכשירים והתקנים רפואיים מושתלים ממליצים על מרחק מינימלי של 15.3 סנטימטרים (6 אינץ') בין מכשיר סלולרי להתקן הרפואי. בעלי מכשירים כאלה נדרשים:

- להקפיד תמיד על שמירת המכשיר הסלולרי במרחק שעולה על 15.3 סנטימטרים (6 אינץ') מהמכשיר הרפואי.
- לא לשאת את המכשיר האלחוטי בכיס החזה.
- להצמיד את המכשיר האלחוטי לאזן שבצד הנגדי לצד של המכשיר הרפואי.
- לכבות את המכשיר האלחוטי מיד כאשר יש סיבה לחשוש שיש הפרעה כלשהי.
- לציית להנחיות היצרן עבור המכשיר הרפואי המושתל.

לשאלות על השימוש במכשיר האלחוטי יחד עם מכשיר רפואי מושתל, התייעץ עם הרופא המטפל.

שמיעה

אזהרה: במהלך שימוש בדיבורית האישית, יכולתך לשמוע את הסביבה עלולה להיפגע. אל תשתמש בדיבורית האישית במקומות שהיא עלולה לסכן בהם את בטחונך.



מכשירים אלחוטיים מסוימים עלולים להפריע לפעולה התקינה של עזרי שמיעה מסוימים.

הגן על המכשיר שברשותך מתוכן מזיק

המכשיר שלך עלול להיות חשוף לווירוסים ולתוכן מזיק אחר. נקוט את אמצעי הזהירות הבאים:

- נקוט משנה זהירות בעת פתיחת הדעות. הן עלולות להכיל תוכנות זדוניות או להזיק בדרך אחרת למכשיר או למחשב.
- נקוט משנה זהירות בעת קבלת בקשות לקישוריות, גלישה באינטרנט או הורדת תוכן. אל תאשר חיבורי Bluetooth ממקורות שאינם בוטח בהם.
- התקן תוכנות והשתמש בשירותים רק ממקורות שאתה בוטח בהם, המאפשרים אבטחה והגנה נאותות.
- התקן תוכנות אנטי-וירוס ותוכנות אבטחה אחרות במכשיר שלך ובכל מחשב מקושר. השתמש באפליקציית אנטי-וירוס אחת בלבד בכל פעם. השימוש ביותר מאפליקציה אחת עלול להשפיע על הביצועים והתפעול של המכשיר ו/או המחשב.
- אם אתה ניגש לסימניו וקישורים מותקנים מראש לאתרי אינטרנט של גורמי צד שלישי, נקוט את אמצעי הזהירות המתאימים. HMD Global אינה תומכת באותם אתרים ואינה אחראית להם.

כלי רכב

אותות רדיו עלולים להשפיע על מערכות אלקטרוניות בכלי רכב שאינם מותקנות או מסוככות כהלכה. לקבלת מידע נוסף, היוועץ ביצרן של כלי הרכב או של הציד שברשותך. התקנת המכשיר ברכב תבוצע אך ורק על-ידי טכנאי מוסמך. התקנה שגויה עלולה להיות מסוכנת ולבטל את תוקף האחריות שלך. דא מעת לעת שכל הציד האלחוטי שמוקטן ברכבך מחוץ לרכב היטב למקומו ופועל כשורה. אל תאחסן ואל תישא חומרים דליקים או נפיצים בתא שנמצאים בו המכשיר, חלקיו או אביזרים שלו. אל תניח את המכשיר שברשותך או אביזרים כלשהם בטווח ההתנפחות של כרית האוויר.

סביבת חומרי נפץ

כבה את המכשיר כשהוא נמצא בסביבה שיש בה סכנת פיצוץ פוטנציאלית, כגון בקרבת משאבות דלק. ניצוצות עלולים ליצור פיצוץ או שריפה, העלולים לגרום לפגיעה בנפש או למוות. שים לב להגבלות באזורים עם דלק; במפעלים כימיים ובכל מקום שמתבצעת בו עבודה עם חומרי נפץ. ייתכן שאזורים שיש בהם סכנת פיצוץ פוטנציאלית לא יסומנו באופן ברור. אלה בדרך כלל אזורים שבהם אתה מתבקש לכבות את המנוע שלך, ירכתיים של כלי שיט, מתקני שינוע לכימיקלים או מחסני כימיקלים ומקומות שבהם האוויר מכיל כימיקלים או חלקיקים שונים. בור אצל היצרן אם ניתן להשתמש בבטחה במכשיר זה בקרבת כלי רכב שמשמשם בגז פחמימני מעובה (כמו פרופאן או בוטאן).

פרטי אישור (SAR)

מכשיר נייד זה תואם להנחיות החשיפה לגלי רדיו.

המכשיר הנייד שברשותך הוא משדר/מקלט רדיו. הוא תוכנן כך שלא יחרוג מהמגבלות המומלצות בנוגע לחשיפה לגלי רדיו (שדות אלקטרומגנטיים של תדרי רדיו) שפרסם הארגון המדעי העצמאי ICNIRP. הנחיות אלו כוללות שולי בטיחות משמעותיים שמיועדים להבטיח הגנה על כל בני האדם, ללא קשר לגיל ולמצב בריאותי. הנחיות בנושא חשיפה מבוססות 'שיעור ספיגה ספציפי' (SAR), שהוא יחידת מידה לביטוי מידת העוצמה של גלי הרדיו (RF) הנספגים בראש או בגוף כאשר המכשיר משדר. מגבלת ה-SAR בהנחיות ה-ICNIRP למכשירים ניידים היא 2.0 W/Kg בממוצע לכל 10 גרמים של רקמת גוף.

בדיקות SAR מבוצעות כאשר המכשיר פועל במצב הפעלה רגיל ומשדר בהספק המרבי המאושר בכל התדרים הנבדקים.

ערך SAR המקסימלי עבור המכשיר זמין בכתובת www.nokia.com/phones/sar ("www.nokia.com/phones/sar").

מכשיר זה תואם להנחיות החשיפה ל-RF כשההתקן סמוך לראש או כשהוא במרחק של לפחות 1.5 ס"מ מהגוף. נרתיק, תפס חגורה או כל אמצעי אחר לנשיאת המכשיר על הגוף לא יכילו חלקי מתכת, ויספקו לפחות את המרחק שצוין לעיל בין המכשיר לגוף.

כדי לשלוח נתונים או הדעות, יש צורך בחיבור טוב לרשת. השליחה עלולה להתעכב עד להשגת חיבור איכותי. הקפד לפעול על-פי הנחיות לשמירת המרחק מהגוף עד להשלמת תהליך השליחה.

במהלך שימוש כללי במכשיר, על-פי רוב ערכי ה-SAR יהיו נמוכים משמעותית מהערכים הנזכרים לעיל. זאת משום שעל מנת לייעל את המערכת ולמצמם את ההפרעות ברשת, עוצמת הפעולה של הנייד שברשותך מופחתת באופן אוטומטי כאשר אין צורך בעוצמה מלאה לביצוע שיחה. ככל שהאנרגיה הנפלטת נמוכה יותר, ערך ה-SAR נמוך יותר.

ייתכן שבדגמים שונים של המכשיר קיימות גרסאות שונות ויותר מערך אחד אפשרי. ייתכן שעם הזמן יחולו שינויים ברכיבים ובעיצוב שחלקם עשויים להשפיע על ערכי SAR.

לקבלת מידע נוסף, עבור אל www.sar-tick.com. שים לב, ייתכן שמכשירים ניידים משדרים גם כאשר אינך מבצע שיחה קולית.

ארגון הבריאות העולמי (WHO) הצהיר שהמידע המדעי הקיים אינו מצביע על צורך בנקיטת אמצעי זהירות מיוחדים בעת שימוש במכשירים ניידים. אם ברצונך להפחית את מידת החשיפה שלך, הארגון ממליץ להגביל את השימוש במכשיר או להשתמש בערכת דיבורית כדי להרחיק את המכשיר מהראש ומהגוף שלך. לקבלת מידע והסברים נוספים על חשיפה לגלי רדיו ולעריכת דיונים בנושא, עבור לאתר האינטרנט של WHO בכתובת www.who.int/peh-emf/en.

זכויות יוצרים והודעות נוספות

הצהרת תאימות

HMD Global Oy (Ltd.) מצהירה בזאת כי מוצר זה תואם לדרישות המחייבות ולתנאים רלוונטיים אחרים בהנחיה EC/2014/53. עותק של הצהרת התאימות זמין בכתובת www.nokia.com/mobile-declaration-of-conformity.

הזמינות של מוצרים, תכונות, יישומים ושירותים מסוימים עשויה להשתנות מאזור לאזור. לקבלת מידע נוסף, פנה למשווק או לספק השירות שלך.

התקן זה עשוי להכיל חומרים, טכנולוגיות או תוכנות הכפופים לחוקי ותקנות הייצוא של ארה"ב ומדינות אחרות. פעולה הנוגדת את החוק אסורה בהחלט.

תוכן מסמך זה ניתן "כפי שהוא" (as is). מלבד האחריות הנדרשת לפי החוק החל, לא תינתן אחריות מכל סוג שהוא, מפורשת או משתמעת, לרבות, אך ללא הגבלה, אחריות משתמעת לסחירות והתאמה למטרה מסוימת הנוגעת לדיוק, לאמינות או לתוכן של מסמך זה. HMD Global שומרת לעצמה את הזכות לשנות מסמך זה או לסגת ממנו בכל עת ללא הודעה מוקדמת.

במידה המרבית מותרת על פי החוק החל, HMD Global או כל אחד ממעניקי הרישיונות מטעמה לא יישאו בשום מקרה באחריות לאובדן כלשהו של נתונים או הכנסה, ולנזקים מיוחדים, מקריים, תוצאתיים או עקיפים שייגרמו מסיבה כלשהי.

שכפול, העברה או הפצה של חלק כלשהו ממסמך זה או של כולו בכל צורה שהיא, מבלי לקבל היתר בכתב מראש מ-HMD Global אסורים. HMD Global פועלת לפי מדיניות של פיתוח מתמשך. HMD Global שומרת לעצמה את הזכות לבצע שינויים ושיפורים בכל אחד מהמוצרים המתוארים במסמך זה ללא הודעה מוקדמת.

HMD Global אינה מספקת כל מצג או אחריות או נטלת אחריות כלשהי לפונקציונליות, לתוכן או לתמיכה במשתמשי קצה של יישומי צד-שלישי המסופקים עם ההתקן. עצם השימוש ביישום כלשהו מהווה הכרה בכך שהיישום מסופק כפי שהוא.

הורדה של מפות, משחקים, מוסיקה וסרטוני וידאו והעלאה של תמונות וסרטוני וידאו עשויה להיות כרוכה בהעברת כמויות גדולות של נתונים. ייתכן שתחוייב על-ידי ספק השירות בגין העברת הנתונים. הזמינות של מוצרים, שירותים ותכונות מסוימים עשויה להשתנות מאזור לאזור. לקבלת פרטים נוספים ומידע על הזמינות של אפשרויות שפה, פנה לסוכן המקומי.

תכונות, פונקציות ומפריטי מוצר מסוימים עשויים להיות תלויים ברשת וכפופים לתנאים, התניות וחייבים נוספים. כולם עשויים להשתנות ללא הודעה.

היצרן /או היבואן באיחוד האירופי: HMD Global Oy, Karaportti 2, 02610 Espoo, Finland.

מדיניות הפרטיות של HMD Global, הזמינה בכתובת www.nokia.com/en_int/phones/privacy, חלה על השימוש שלך בהתקן.

HMD Global © 2017 כל הזכויות שמורות. HMD Global Oy היא בעלת הרישיון הבלעדית של מותג Nokia עבור טלפונים ומחשבי לוח. Nokia הוא סימן מסחרי רשום של Nokia Corporation.

סמל המילה וסמלי הלוגו של Bluetooth הם בבעלות Bluetooth SIG, Inc., וכל שימוש בסימנים אלה על-ידי HMD Global מתבצע ברשיון.

מוצר זה כולל תוכנה המבוססת על קוד פתוח. לעיון בזכויות היוצרים החלות ובהדעות, הרשאות ואישורים נוספים, חייג #6774* ממסך הבית.

אודות ניהול הרשאות דיגיטליות

כשאתה משתמש במכשיר זה, עליך לציית לכל החוקים ולכבד את המנהגים המקומיים, את הפרטיות ואת הזכויות הלגיטימיות של אחרים, לרבות זכויות יוצרים. הגנות על זכויות יוצרים עשויות למנוע ממך העתקה, שינוי או העברה של תמונות, מוזיקה ותכנים אחרים.