

NOKIA

Nokia 3 המדריך למשתמש של

תוכן עניינים

4	המדריך למשתמש של
4	תחילת העבודה
5	מקשים וחלקים
6	הכנסה והסרה של כרטיס SIM וכרטיס הזיכרון
7	טעינת הטלפון
7	הפעל את הטלפון מחדש והגדר אותו.
8	הגדרות SIM כפול
8	נעילה או ביטול נעילה של הטלפון
8	שימוש במסך המגע
10	יסודות
11	התאמה אישית של הטלפון
11	פתיחה וסגירה של אפליקציה
11	התראות
12	שליטה בעוצמת הקול
12	צילומי מסך
12	חיי הסוללה
13	חיסכון בעלויות נדידת נתונים
14	כתיבת טקסט
15	תאריך ושעה
15	שעון ושעון מעורר
16	מחשבון
16	נגישות
16	יצירת קשר עם חברים ובני משפחה
16	שיחות
17	אנשי קשר
17	שליחה וקבלה של הודעות
18	דואר
18	שימוש ברשתות חברתיות
18	מצלמה
19	יסודות המצלמה
19	השתמש בטלפון שלך כמו צלם מומחה
19	שמירת התמונות וסרטוני הווידאו בכרטיס זיכרון
20	התמונות וסרטוני הווידאו שלך
20	אינטרנט וקישוריות
20	הפעלת Wi-Fi
20	שימוש בחיבור נתונים סלולריים
21	גלישה באינטרנט
22	סגירת חיבור
23	Bluetooth
24	NFC
25	VPN
25	מוזיקה וסרטוני וידאו
25	מוזיקה
26	סרטוני וידאו
26	רדיו FM
26	ארגן את יומך
27	יומן
27	הערות
27	מפות
28	איתור מקומות וקבלת הוראות הגעה

28	הורדה ועדכון של מפות
29	שימוש בשירותי מיקום
29	אפליקציות ושירותים
29	Google Play
29	עדכוני תוכנה וגיבויים
30	עדכון תוכנת הטלפון
30	גיבוי הנתונים שלך
30	שחזור הגדרות מקוריית והסרת תוכן פרטי מהטלפון
31	אחסון
31	הגנה על הטלפון
32	הגנה על הטלפון באמצעות מסך נעילה
32	שינוי קוד הגישה של ה-SIM
33	קודי גישה
33	פרטי מוצר ופרטי בטיחות
34	למען ביטחונך
34	שירותי רשת ועלויות
35	שיחות חירום
35	שמירה על המכשיר שברשותך
35	מיחזור
35	סמל סל המיחזור המחוקק בעל הגלגלים
36	מידע על הסוללה והמטען
36	ילדים קטנים
36	מכשירים רפואיים
36	מכשירים רפואיים מושתלים
37	שמיעה
37	הגן על המכשיר שברשותך מתוכן מזיק
37	כלי רכב
37	סביבת חומרי נפץ
37	פרטי אישור (SAR)
38	אודות ניהול הרשאות דיגיטליות
38	זכויות יוצרים והודעות

המדריך למשתמש של

חשוב: לקבלת מידע חשוב בנוגע לשימוש בטוח בהתקן ובסוללה, קרא את המידע "למען ביטחונך" ו"בטיחות מוצר" במדריך למשתמש המודפס, או בכתובת www.nokia.com/support לפני השימוש במכשיר. כדי לגלות כיצד להתחיל בעבודה עם ההתקן החדש שלך, קרא את המדריך למשתמש המודפס.



תחילת העבודה

מקשים וחלקים

הכר את המקשים ואת החלקים בטלפון החדש שלך.

הטלפון שלך

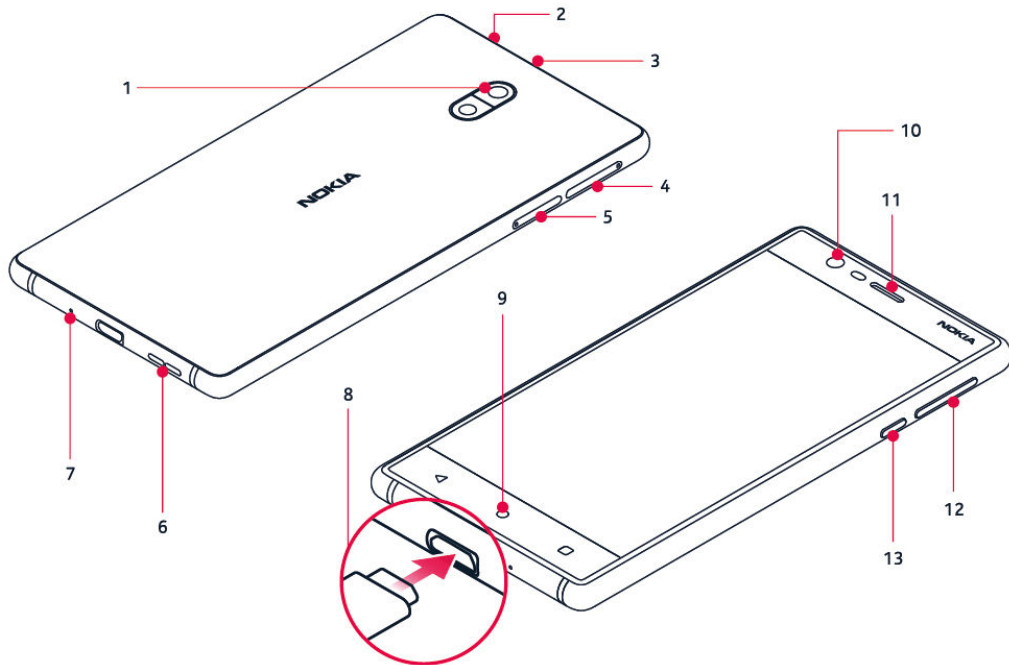

1. מצלמה ראשית
2. מחבר שמע
3. מיקרופון
4. כרטיסי SIM
5. כרטיס Micro SD
6. רמקול
7. מיקרופון
8. מחבר למטען
9. דף הבית
10. מצלמה קדמית
11. אונייה
12. מקשי עוצמת קול
13. מקש הפעלה/נעילה

הימנע מנגיעה שלא לצורך באזור האנטנה כשהאנטנה נמצאת בשימוש. מגע באנטנות משפיע על איכות התקשורת, ועלול לקצר את חיי הסוללה בשל הספק גבוה מחדרש במהלך התפעול.

אל תתחבר למוצרים שמייצרים אות פלט, כיוון שהדבר עלול לגרום נזק למכשיר. אל תחבר מקור מתח כלשהו אל מחבר השמע. אם תחבר אל מחבר השמע מכשיר חיצוני או דיבורית אישית שאינם מאושרים לשימוש עם מכשיר זה, הקדש תשומת לב מיוחדת לעוצמות השמע.

חלקים מסוימים במכשיר הם מגנטיים. חומרים מתכתיים עלולים להימשך אל המכשיר. אל תניח כרטיסי אשראי או אמצעי אחסון מגנטיים אחרים סמוך למכשיר, כיוון שהמידע השמור בהם עלול להימחק.

הכנסה והסרה של כרטיס SIM וכרטיס הזיכרון

הכנסת כרטיס SIM וכרטיס זיכרון

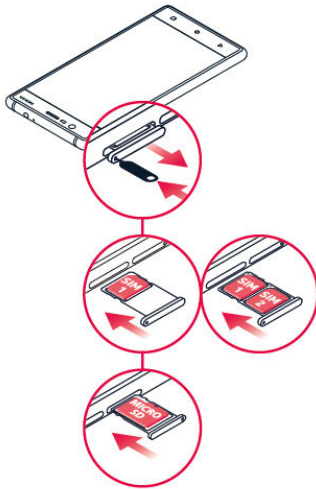

1. פתח את מגש ה-SIM ואת מגש כרטיס הזיכרון על-ידי הכנסת פותח המגש המצורף לתוך החורים שלצד המגשים.
2. הכנס את כרטיס ה-nano-SIM לתוך חריץ 1 הממוקם על המגש כשאזור מגעי המתכת פונה כלפי מטה. אם יש לך גרסה עם SIM כפול, באפשרותך להכניס את ה-SIM השני או את כרטיס הזיכרון לחריץ 2. אם יש ברשותך SIM אחד, באפשרותך להכניס את הכרטיס רק כרטיס זיכרון לחריץ 2.
3. החלק את מגש ה-SIM וכרטיס הזיכרון חזרה למקום.¹

הסרת כרטיס זיכרון וכרטיס SIM

פתח את המגשים של כרטיס הזיכרון או כרטיס ה-SIM, הסר את הכרטיסים והחלק את המגשים חזרה לחריצים שלהם.

טעינת הטלפון

טעינת הסוללה

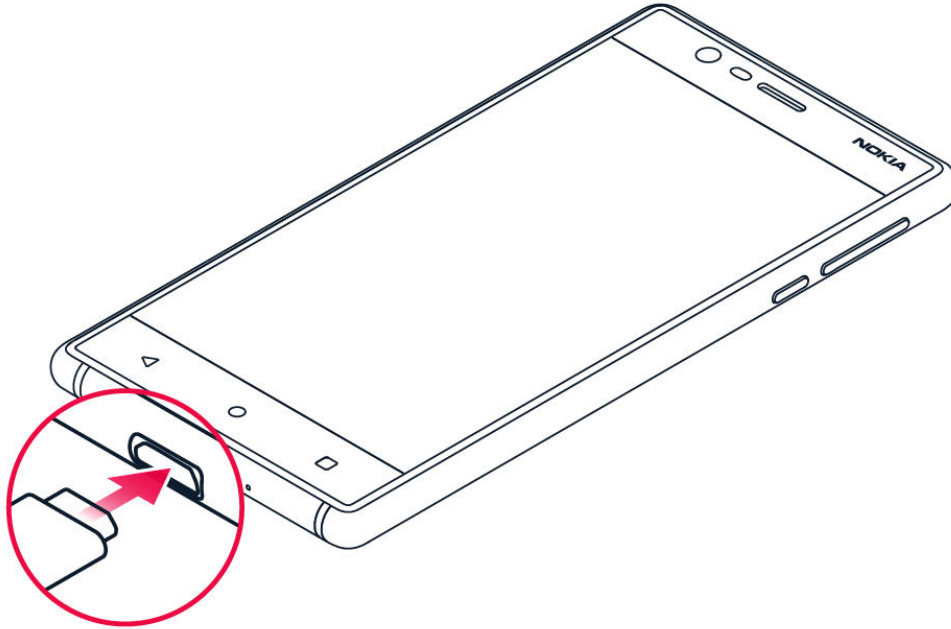

1. חבר מטען תואם לשקע חשמל בקיר.
2. חבר את הכבל לטלפון.

הטלפון שברשותך תומך בכבל USB micro-B. באפשרותך גם לטעון את הטלפון דרך מחשב עם כבל USB, אבל ייתכן שפעולה זו תימשך זמן ארוך יותר. אם הסוללה ריקה לחלוטין, ייתכן שיחלפו כמה דקות עד שמחווני הטעינה יוצגו.

הפעל את הטלפון מחדש והגדר אותו.

בעת הפעלת הטלפון בפעם הראשונה, הטלפון מדריך אותך כיצד להגדיר את החיבור לאינטרנט ולקבוע את הגדרות הטלפון.

הפעלת הטלפון

1. כדי להפעיל את הטלפון, לחץ והחזק את מקש ההפעלה/כיבוי עד שהטלפון רוטט.
2. כאשר הטלפון פועל, בחר שפה ואזור.
3. עקוב אחר ההוראות המוצגות בטלפון.

העברת נתונים מטלפון קודם

ניתן להעביר נתונים ממכשיר קודם למכשיר הנוכחי דרך חשבון Google שלך.

כדי לגבות נתונים מהמכשיר הישן ל חשבון Google שלך, היעזר במדריך למשתמש של הטלפון הישן.

1. הקש על הגדרות > חשבונות > הוסף חשבון > Google.
2. בחר את הנתונים שברצונך לשחזר בטלפון. הסנכרון יתחיל אוטומטית לאחר שהטלפון יהיה מחובר לאינטרנט.

שחזור הגדרות של אפליקציות מטלפון Android קודם

אם המכשיר הקודם שלך היה מכשיר Android, גיבוי לחשבון Google מופעל בו, תוכל לשחזר את הגדרות האפליקציות ואת סיסמאות Wi-Fi שלך.

1. הקש על הגדרות > גיבוי ואיפוס.
2. העבר את שחזור אוטומטי למצב פועל.

הגדרות SIM כפול

גרסאות עם SIM כפול מאפשרות לך להשתמש בשני כרטיסי SIM בטלפון, למשל כרטיס אחד לצורך עבודה ואחד לשימוש אישי.

הערה: במכשירים עם יכולת SIM כפול, חריצי SIM1 ו-SIM2 תומכים שניהם ברשתות 4G. עם זאת, אם גם SIM1 וגם SIM2 הם כרטיסי LTE SIM, ה-SIM הראשי תומך ברשתות 4G/3G/2G, ואילו ה-SIM המשני יכול לתמוך ברשתות 2G בלבד. לקבלת מידע נוסף על כרטיסי SIM, פנה לספק השירות שלך.



בחירת ה-SIM לשימוש

למשל, תוך כדי שיחה ניתן לבחור באיזה SIM להשתמש על-ידי הקשה על הלחצן המתאים, SIM 1 או SIM 2, אחרי חיוג המספר.

הטלפון מציג את מצב הרשת עבור שני כרטיסי ה-SIM בנפרד. שני כרטיסי ה-SIM זמינים בו-זמנית כאשר המכשיר אינו נמצא בשימוש, אבל כאשר כרטיס SIM אחד פעיל, למשל בעת ביצוע שיחה, הכרטיס השני עשוי להיות לא זמין.

ניהול כרטיסי ה-SIM

לא רוצה שהעבודה תפריע לזמן החופשי שלך? או שיש לך חיבור נתונים זול יותר בכרטיס SIM מסוים? באפשרותך להחליט באיזה SIM ברצונך להשתמש.

הקש על הגדרות > כרטיסי SIM.

שינוי שם של כרטיס SIM

הקש על ה-SIM שאת שמו ברצונך לשנות והקלד את השם הרצוי.

בחירת ה-SIM לשימוש עבור שיחות או חיבור נתונים

במקטע SIM מוגדר עבור, הקש על ההגדרה שברצונך לשנות ובחר את ה-SIM.

נעילה או ביטול נעילה של הטלפון

נעילת הטלפון

אם ברצונך להימנע מביצוע שיחה בטעות כאשר הטלפון נמצא בכיס או בתיק, תוכל לנעול את המקשים והמסך.

כדי לנעול את המקשים והמסך, לחץ על מקש הפעלה/כיבוי.

שחרור הנעילה של המקשים והמסך

הקש על מקש הפעלה/כיבוי והחלק כלפי מעלה על המסך. אם תתבקש, הן אישורי כניסה נוספים.

שימוש במסך המגע

חשוב: הימנע מלשרוט את מסך מגע. לעולם אין להשתמש בעט אמיתי, בעיפרון או בחפץ חד אחר על מסך המגע.

הקשה ממושכת לגרירת פריט

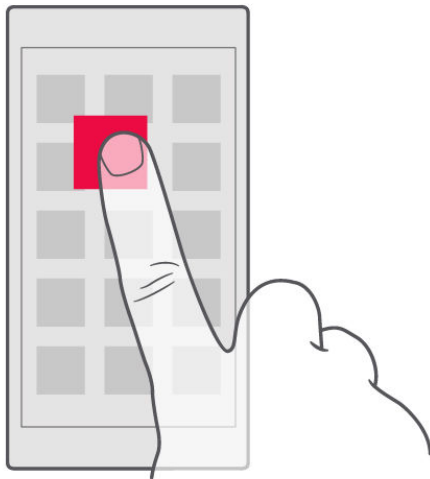

הנח את האצבע על הפריט למשך שתי שניות, והחלק את האצבע לאורך המסך.

החלקה

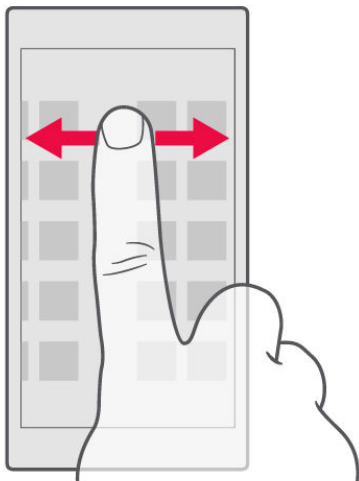

הנח אצבע על המסך והזז את האצבע בכיוון הרצוי.

גלילה ברשימה ארוכה או בתפריט

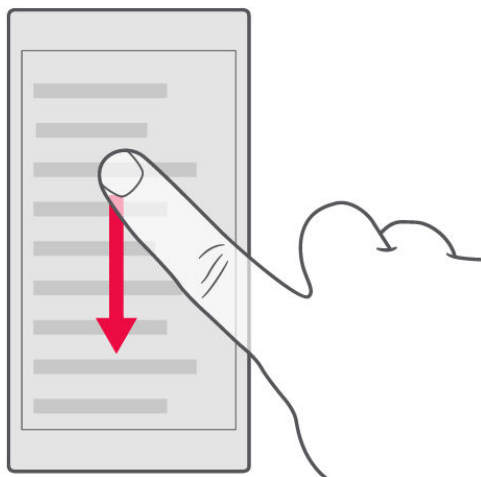

החלק את האצבע במהירות בתנועה קלה למעלה או למטה במסך, והרם את האצבע. כדי לעצור את הגלילה, הקש על המסך.

הגדלה או הקטנה

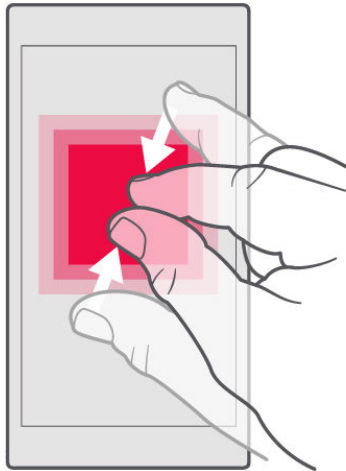

הנח שתי אצבעות על פריט, כגון מפה, תמונה או דף אינטרנט, והחלק אותן זו אל זו או בכיוון הנגדי.

נעילה של כיוון המסך

המסך מסתובב באופן אוטומטי כשאתה מסובב את הטלפון ב-90 מעלות.

כדי לנעול את המסך במצב פריסה לאורך, החלק את האצבע כלפי מטה מהחלק העליון של המסך והקש על סיבוב אוטומטי כדי לעבור למצב של פריסה לאורך.

השתמש במקשי הניווט

כדי לראות אילו אפליקציות פתוחות, הקש על מקש הסקירה .

כדי לעבור לאפליקציה אחרת, הקש על האפליקציה הרצויה. כדי לסגור אפליקציה, הקש על סמל X לצידה.

כדי לחזור למסך הקודם שבו היית, הקש על מקש חזרה <. הטלפון שלך יזכר את כל האפליקציות ואתרי האינטרנט שביקרת בהם מאז הפעם האחרונה שבה המסך שלך ננעל.

כדי לחזור למסך דף הבית, הקש על מקש דף הבית . האפליקציה שבה היית נשארת פתוחה ברקע.

פתיחת שתי אפליקציות בבת אחת

לצורך ניווט קל יותר בין אפליקציות, הקש והחזק את מקש הסקירה כדי לחלק את המסך בין שתי אפליקציות. כדי לחזור לתצוגה רגילה, הקש והחזק שוב על מקש הסקירה .

יסודות

התאמה אישית של הטלפון

למד איך להתאים אישית את מסך דף הבית וכיצד לשנות רינגטונים.

שינוי הטפט

הקש על הגדרות > תצוגה > טפט.

שינוי הרינגטון של הטלפון

1. הקש על הגדרות > צלילים.
2. הקש על רינגטון של הטלפון ב-SIM1 או על רינגטון של הטלפון ב-SIM2 כדי לבחור את הרינגטון של כרטיסי ה-SIM המתאימים.

שינוי הרינגטון של התראה על הודעה

1. הקש על הגדרות.
2. הקש על צלילים.
3. הקש על רינגטון ברירת מחדל להתראה.

פתיחה וסגירה של אפליקציה

פתיחת אפליקציה

במסך דף הבית הקש על סמל של אפליקציה כדי לפתוח אותה. כדי לפתוח אחת מהאפליקציות שפועלות ברקע, הקש על ובחר את האפליקציה.

סגירת אפליקציה

הקש על והקש על ✕ באפליקציה שברצונך לסגור.

חיפוש אפליקציות

במסך דף הבית, החלק את האצבע למעלה מתחתית המסך כדי לראות את כל האפליקציות.

סגירת כל האפליקציות שפועלות

הקש על , החלק כלפי מעלה בכל האפליקציות והקש על נקה הכל.

התראות

אפשר לדעת כל הזמן מה קורה באמצעות התראות בטלפון.

שימוש בלוח ההתראות

כאשר אתה מקבל התראות חדשות, למשל לגבי הודעות או שיחות שלא נענו, סמלים וסימנים ויזואליים מופיעים בשורת המצב שבחלק העליון של המסך. כדי לראות מידע נוסף לגבי הסמלים, פתח את לוח ההתראות וראה את הפרטים.

כדי לפתוח את לוח ההתראות, גורר את שורת המצב כלפי מטה. כדי לסגור את לוח ההתראות, גרור במסך כלפי מעלה.

כדי לשנות את הגדרות ההודעות של אפליקציה, הקש על הגדרות > הודעות והקש על שם האפליקציה כדי לפתוח את הגדרות האפליקציה.

שימוש בסמלי הגדרה מהירה



כדי להפעיל תכונות, הקש על סמלי ההגדרות המהירות בלוח ההתראות. כדי לראות סמלים נוספים, גרור את התפריט כלפי מטה.

כדי לסדר מחדש את הסמלים, הקש על . הקש הקשה ארוכה על סמל ולאחר מכן גרור אותו למיקום אחר.

שליטה בעוצמת הקול

שינוי עוצמת הקול

אם אתה מתקשה לשמוע את הטלפון שלך מצלצל בסביבות רועשות, או אם הצלצולים חזקים מדי, באפשרותך לשנות את עוצמת הקול כרצונך באמצעות מקשי עוצמת הקול שבצדו של הטלפון.

אל תתחבר למוצרים שמייצרים אות פלט, כיוון שהדבר עלול לגרום נזק למכשיר. אל תחבר מקור מתח כלשהו אל מחבר השמע. אם תחבר אל מחבר השמע מכשיר חיצוני או דיבורית אישית שאינם מאושרים לשימוש עם מכשיר זה, הקדש תשומת לב מיוחדת לעוצמות השמע.

שינוי עוצמת הקול עבור מדיה ואפליקציות

לחץ על מקש עוצמת הקול שנמצא בצד הטלפון כדי לראות את שורת המצב של עוצמת הקול, הקש על  וגרוור את המחווון שבסרגל עוצמת הקול ימינה או שמאלה כדי לשנות את עוצמת הקול במדיה ובאפליקציות.

הגדרת הטלפון למצב 'שקט'

הקש על מקש עוצמת הקול שבצד הטלפון והקש על  כדי לעבור למצב שקט.

עצה: לא מעוניין להשאיר את הטלפון במצב שקט, אבל לא יכול לענות לשיחות כרגע? כדי להשקיט שיחה נכנסת, הקש על המקש הנמכת עוצמת הקול. בנוסף, ניתן להגדיר את הטלפון כך שהרינגטון יושקע בעת הרמתו: הקש על הגדרות > תנועה > הנמכת עוצמת קול בהרמה.



אם אתה רוצה אפשרות לדחות שיחה במהירות, הפעל את 'תנועה': הקש על הגדרות > תנועה > הפוך כדי לדחות שיחה. כשתקבל שיחה נכנסת, הפוך את הטלפון כדי לדחות את השיחה.

צילומי מסך

יצירת צילום מסך

כדי ליצור צילום מסך, פתח את לוח ההתראות וגרוור את שורת הסטטוס כלפי מטה. הקש לכידת מסך. ניתן לראות את התמונות שנוצרו ב תמונות.

לפעמים אי אפשר ליצור צילום מסך תוך כדי שימוש באפליקציות מסוימות או בתכונות מסוימות.

חיי הסוללה

הפק את המרב מהטלפון תוך קבלת חיי הסוללה הדרושים. יש פעולות שאפשר לבצע כדי לחסוך בצריכת חשמל.

הארכת חיי הסוללה

כדי לחסוך בצריכת חשמל:

1. טעינה חכמה: טען תמיד את הסוללה במלואה.
2. בחר את הצלילים הנחוצים בלבד: השקע צלילים לא הכרחיים, כגון צלילי לחיצות על מקשים. הקש על הגדרות > צלילים, ובחלק צלילים אחרים, בחר את הצלילים שברצונך לשמור.
3. השתמש באוזניות במקום ברמקול.
4. שינוי הגדרות מסך הטלפון: הגדר כיבוי של מסך הטלפון לאחר זמן קצר. הקש על הגדרות > תצוגה > שינה ובחר את השעה.
5. הפחת את בהירות המסך: הקש על הגדרות > תצוגה > רמת בהירות. דא שהתיבה בהירות אוטומטית לא מסומנת. כדי לכוונן את הבהירות, גרוור את המחווון רמת בהירות.
6. עצירת הפעלת אפליקציות ברקע: הקש על  וסגור את האפליקציות שאינך זקוק להן.
7. שימוש בשירותי מיקום באופן בררני: כבה את שירותי המיקום כאשר אינך זקוק להם. הקש על הגדרות > מיקום, ועבור למצב כבוי.
8. השתמש בחיבורי רשת בצורה בררנית: הפעל Bluetooth רק בעת הצורך. השתמש בחיבור Wi-Fi כדי להתחבר לאינטרנט, במקום לחיבור נתונים לנייד. עצור את סריקת הטלפון אחר רשתות אלחוטיות זמינות. הקש על הגדרות > Wi-Fi, ועבור למצב כבוי. אם אתה מאזין למוזיקה או משתמש בטלפון בדרך אחרת, אבל אינך רוצה לבצע או לקבל שיחות, הפעל את 'מצב טיסה'. הקש על הגדרות > עוד > מצב טיסה.

חיסכון בעלויות נדידת נתונים

באפשרותך לצמצם את עלויות נדידת הנתונים על-ידי שינוי ההגדרות של הנתונים הסלולריים. כדי להשתמש בשיטת החיבור המיטבית, שנה את הגדרות ה-Wi-Fi והרשתות הסלולריות. נדידת נתונים היא שימוש בטלפון לקבלת נתונים דרך רשתות שאינן בבעלות ספק שירות הרשת שלך, או שהוא אינו מפעיל אותן. התחברות לאינטרנט בעת הנדידה, בפרט בחו"ל, יכולה להגדיל את עלויות הנתונים בצורה ניכרת. שימוש בחיבור Wi-Fi הוא בדרך כלל מהיר יותר וזול יותר משימוש בחיבור נתונים סלולריים. אם גם חיבור ה-Wi-Fi וגם חיבור הנתונים הסלולריים זמינים, הטלפון שלך משתמש בחיבור ה-Wi-Fi.

התחברות לרשת Wi-Fi

1. הקש על הגדרות Wi-Fi >
2. ודא שרשת ה-Wi-Fi נמצאת במצב פועל.
3. בחר את החיבור שבו ברצונך להשתמש.

סגירה של חיבור נתונים סלולריים

החלק את האצבע כלפי מטה מראש המסך, הקש על  והעבר את נתונים סלולריים למצב כבוי.

כדי לעקוב אחר השימוש בנתונים, הקש על הגדרות > שימוש בנתונים.



עצירת נדידת נתונים

הקש על הגדרות > עוד > רשתות סלולריות והשבת את נדידת נתונים.

כתיבת טקסט

למד איך לכתוב טקסט במהירות וביעילות בעזרת מקלדת הטלפון.

שימוש במקלדת על המסך

הכתיבה בעזרת המקלדת על המסך היא פשוטה. באפשרותך להשתמש במקלדת כאשר אתה מחזיק את הטלפון לאורך או לרוחב. פריסת המקלדת יכולה להשתנות בשפות ובאפליקציות שונות.

כדי לפתוח את המקלדת שמופיעה במסך, הקש על תיבת טקסט.

מעבר בין אותיות גדולות ואותיות קטנות

הקש על מקש Shift. להפעלת מצב Caps Lock, הקש פעמיים על המקש. כדי לחזור למצב הרגיל, הקש שוב על מקש Shift.

הזנת מספר או תו מיוחד

הקש על המספרים ומקש הסמלים. חלק ממקשי התווים המיוחדים מציגים סמלים נוספים. כדי לראות סמלים קשורים נוספים, הקש הקשה ממושכת על סמל או תו מיוחד.

הזנת סמלי אמג'י

הקש על סמל האמג'י ובחר אותו.

העתקה או הדבקה של טקסט

הקש הקשה ארוכה על מילה, גרור את הסמנים לפני המילה ואחריה כדי להדגיש את המקטע שברצונך להעתיק והקש על העתק. כדי להדביק את הטקסט, הקש על המיקום שאליו ברצונך להעביר את הטקסט ובחר הדבק.

הוספת טעם לתו

הקש הקשה ממושכת על התו והקש על התו המוטעם, אם הוא נתמך על-ידי המקלדת.

מחיקת תו

הקש על המקש Backspace.

הזזת הסמן

כדי לערוך מילה שכתבת, הקש על מילה וגרור את הסמן למקום הרצוי.

שימוש בהצעות מילים במקלדת

הטלפון מציע לך מילים במהלך הכתיבה, כדי לסייע לך לכתוב במהירות ובדיוק רבים יותר. ייתכן שהצעות מילים לא יהיו זמינות בכל השפות.

כשאתה מתחיל בכתיבת מילה, הטלפון שלך מציע מילים אפשריות. כשהמילה הרצויה מוצגת בשורת ההצעות, בחר את המילה. כדי לראות הצעות נוספות, הקש הקשה ארוכה על ההצעה.

אם המילה המוצעת מסומנת בגופן מודגש, הטלפון שלך משתמש בה באופן אוטומטי כדי להחליף את המילה שכתבת. אם המילה שגויה, הקש עליה הקשה ארוכה כדי לראות כמה הצעות נוספות.

אם אתה לא מעוניין שהמקלדת תציע הצעות בזמן ההקלדה, כבה את האפשרות של תיקוני טקסט. הקש הגדרות > שפות וקלט > מקלדת וירטואלית. בחר את המקלדת שבה אתה משתמש בדרך כלל. הקש תיקון טקסט וכבה את השיטות לתיקון הטקסט שבהן אתה לא רוצה להשתמש.



תיקון מילה

אם אתה מבחין באיות שגוי של מילה, הקש עליה כדי לראות הצעות לתיקון המילה.

השבתה של בדיקת האיות

הקש על הגדרות > שפות וקלט > בדיקת איות, ושנה את בדיקת איות למצב מושבת.

תאריך ושעה

עקוב אחרי השעה - למד איך להשתמש בטלפון שלך כשעון וגם כשעון מעורר, וכיצד לשמור על הפעילויות, המשימות ולוחות הזמנים שלך עדכניים.

הגדרת תאריך ושעה

הקש על הגדרות > תאריך ושעה .

עדכון השעה והתאריך באופן אוטומטי

באפשרותך להגדיר את הטלפון לעדכון השעה, התאריך ואזור הזמן באופן אוטומטי. 'עדכון אוטומטי' הוא שירות רשת וייתכן שלא יהיה זמין, בהתאם לאזור או לספק שירותי הרשת שלך.

1. הקש על הגדרות > תאריך ושעה .
2. הקש על תאריך ושעה אוטומטיים > השתמש בשעה המדווחת על-ידי הרשת .
3. הפעל את אזור זמן אוטומטי .

שינוי השעון לתבנית של 24 שעות

הקש על הגדרות > תאריך ושעה , והפעל את השתמש בתבנית 24 שעות .

שעון ושעון מעורר

השעון הוא יותר משעון מעורר - למד מה עוד אפשר לעשות איתו.

שימוש בטיימר לספירה לאחור

אין צורך לדאוג שתעבור את זמן הבישול הרצוי - השתמש בטיימר לספירה לאחור כדי למדוד את זמני הבישול.

1. הקש על שעון >  טיימר .
2. הגדר את משך הזמן של הטיימר.



שימוש בשעון העצר

השתמש בשעון העצר כדי לראות את ההישגים שלך במסלול הריצה.

הקש על שעון >  שעון עצר .

הגדרת התראה

באפשרותך להשתמש בטלפון שלך כשעון מעורר.

1. הקש על שעון >  התראה .
2. כדי להוסיף התראה, הקש על .
3. כדי לשנות את ההתראה, הקש עליה. כדי להגדיר שההתראה תחזור בתאריכים ספציפיים, סמן את התיבה חוזר וסמן את הימים בשבוע.



הפעלת נודניק של התראה

אם אינך רוצה להתעורר עדיין, כאשר ההתראה מופעלת, החלק את ההתראה שמאלה. כדי לכוון את זמן הנודניק, הקש על שעון >  : > הגדרות > זמן הנודניק , ובחר את משך הזמן הרצוי.

כיבוי התראה

כאשר נשמע צליל ההתראה, החלק את ההתראה ימינה.

מחיקת התראה

1. הקש על שעון >  התראה . בחר את התראת השעון המעורר והקש על  מחק .

מחשבון

שכח ממחשבון הכיס - הטלפון שלך כולל מחשבון.

שימוש במחשבון

הקש על מחשבון.

כדי להשתמש במחשבון המתקדם, החלק את הסרגל מהקצה הימני של המסך שמאלה.

נגישות

ניתן לקבוע הגדרות שונות כך שהשימוש בטלפון יהיה קל יותר.

הגדלה או הקטנה של גודל הגופן

רוצה לראות טקסט בגופן גדול יותר בטלפון שלך?

1. הקש על הגדרות > נגישות.
2. הקש על גודל גופן. כדי לשנות את גודל הגופן, גרור את המחווון של רמת גודל הגופן.

הגדלה או הקטנה של התצוגה



האם ברצונך להגדיל או להקטין את הפריטים שמופיעים על המסך?

1. הקש על הגדרות > נגישות.
2. הקש על גודל תצוגה וכדי להתאים את גודל התצוגה, גרור את המחווון של רמת גודל תצוגה.

יצירת קשר עם חברים ובני משפחה

שיחות

ביצוע שיחה

1. הקש על .
2. הקלד מספר או הקש על  ובחר את האיש הקשר שאליו ברצונך להתקשר.
3. הקש על . אם יש לך כרטיס SIM שני, הקש על הסמל המתאים כדי לבצע שיחה מה-SIM הרצוי.

מענה לשיחה

כאשר הטלפון מצלצל, החלק למעלה כדי לענות.

עצה: לא מעוניין להשאיר את הטלפון במצב שקט, אבל לא יכול לענות לשיחות כרגע? כדי להשקיט שיחה נכנסת, הקש על המקש הנמכת עוצמת הקול. בנוסף, ניתן להגדיר את הטלפון כך שהרינגטון יושקע בעת הרמתו: הקש על הגדרות > תנועה > הנמכת עוצמת קול בהרמה.



אם אתה רוצה אפשרות לדחות שיחה במהירות, הפעל את 'תנועה': הקש על הגדרות > תנועה > הפוך כדי לדחות שיחה. כשתקבל שיחה נכנסת, הפוך את הטלפון כדי לדחות את השיחה.

דחיית שיחה

כדי לדחות שיחה, החלק למטה.



אנשי קשר

שמור וסדר מספרי טלפון של חברים ובני משפחה.

שמירת איש קשר מהיסטוריית השיחות

1. ב טלפון, הקש על  כדי לראות את היסטוריית השיחות.
2. הקש על המספר שברצונך לשמור.
3. בחר אם ברצונך ליצור איש קשר חדש או להוסיף איש קשר.
4. הקלד את פרטי איש הקשר והקש על שמור.

הוספת איש קשר

1. הקש על אנשי קשר  < .
2. הזן את הפרטים.
3. הקש על שמור.

עריכת איש קשר

1. הקש על אנשי קשר ואז הקש על איש הקשר שברצונך לערוך.
2. הקש על .
3. ערוך את הפרטים.
4. הקש על שמור.

חיפוש איש קשר

1. הקש על אנשי קשר.
2. הקש על .

סינון רשימת אנשי הקשר

1. הקש על אנשי קשר.
2. הקש על .
3. הקש על הגדרות < אנשי קשר להצגה.

יבוא או יצוא של אנשי קשר

1. הקש על אנשי קשר.
2. הקש על .
3. הקש על הגדרות < יבא/יצא.

שליחה וקבלה של הודעות

שמור על קשר עם חברים ובני משפחה באמצעות הודעות טקסט.

שליחת הודעה

1. הקש על הודעות.
2. הקש על .
3. כדי להוסיף נמען, הקלד את המספר שלו בתיבת הנמענים. כדי להוסיף איש קשר, התחל להקליד את השם שלו והקש על איש הקשר.
4. לאחר בחירת כל הנמענים, הקש על .
5. כתוב את ההודעה בתיבת הטקסט.
6. הקש על .

עצה: אם ברצונך לשלוח תמונה בתוך הודעה, הקש על תמונות, הקש על התמונה שברצונך לשתף והקש על . בחר הודעות.



קריאת הודעה

1. הקש על הודעות.
2. הקש על ההודעה שברצונך לקרוא. כמו כן ניתן לקרוא הודעה מלוח ההתראות. החלק את האצבע כלפי מטה מראש המסך והקש על ההודעה.

מענה להודעה

1. הקש על הודעות.
2. הקש על ההודעה שברצונך להשיב לה.
3. כתוב את התשובה בתיבת הטקסט שמתחת להודעה והקש על .

דואר

ניתן להשתמש בטלפון כדי לקרוא דואר ולהשיב לו כאשר אתה בדרכים.

הוספת חשבון דואר

בעת השימוש באפליקציה Gmail בפעם הראשונה, תתבקש להגדיר את חשבון הדוא"ל שלך.

1. הקש על Gmail.
2. ניתן לבחור את הכתובת הקשורה לחשבון Google שלך או להקיש על **הוסף כתובת דוא"ל**.
3. לאחר הוספת כל החשבונות, הקש על **קח אותי ל-GMAIL**.

מחיקת חשבון דואר

1. הקש על הגדרות.
2. הקש על חשבונות.
3. הקש על החשבון שברצונך למחוק ועל **<** הסר חשבון.

שליחת דואר

1. הקש על Gmail.
2. הקש על .
3. בתיבה אל, הקלד כתובת או הקש על **<** הוסף מאנשי קשר.
4. הקלד את נושא ההודעה ואת הדואר.
5. הקש על **>**.

קריאת דואר ומענה לו

1. הקש על Gmail.
2. הקש על ההודעה שברצונך לקרוא.
3. כדי להשיב להודעה, הקש על **↩** או הקש על **<** השב לכולם.

מחיקת דואר

1. הקש על Gmail.
2. הקש על ההודעה שברצונך למחוק והקש על **🗑**.
3. כדי למחוק כמה הודעות, הקש על העיגול עם ראשי התיבות של הנמען כדי לבחור הודעות, והקש על **🗑**.

שימוש ברשתות חברתיות

רוצה להתחבר ולשתף כל מיני דברים עם אנשים מהחיים שלך? בעזרת אפליקציות של רשתות חברתיות, תוכל לדעת מה קורה אצל החברים שלך.

אפליקציות של רשתות חברתיות

כדי לשמור על קשר עם חברים ובני משפחה, היכנס לאפליקציה להעברת הודעות מיידיות, לשיתוף או לשירותי רשתות חברתיות. בחר את השירות שבו ברצונך להשתמש מהרשימה במסך דף הבית. אפליקציות של רשתות חברתיות זמינות בחנות Google Play. השירותים הזמינים עשויים להשתנות.

מצלמה

יסודות המצלמה

למה לקחת מצלמה נפרדת אם הטלפון שלך כולל את כל מה שאתה זקוק לו כדי להנציח זכרונות? בעזרת מצלמת הטלפון, תוכל לצלם תמונות או להקליט וידאו בקלות.

צילום תמונה

צלם תמונות חדות ומלאות חיים - הנצח את הרגעים הטובים ביותר באלבום התמונות שלך.

1. הקש על מצלמה.
2. כוון והתמקד.
3. הקש על לחצן הצמצם .

צילום תמונת סלפי

רוצה לצלם את הסלפי המושלם? השתמש במצלמה הקדמית של הטלפון שלך.

1. הקש על מצלמה.
2. עבור למצלמה הקדמית.
3. כוון והתמקד.
4. הקש על לחצן הצמצם .

השתמש בטלפון שלך כמו צלם מומחה

כדי לוודא שאתה שולט בכל היבטי התמונה, הגדר את המצלמה למצב ידני.

הגדרת המצלמה למצב ידני

1. הקש על מצלמה.
2. הקש על  < ידני.

צילום תמונות בעזרת טיימר

רוצה שיהיה לך יותר זמן כדי להיכנס לתמונה בעצמך? נסה את הטיימר.

1. הקש על מצלמה.
2. הקש על . הלאחצו מראה את הגדרת הטיימר. כדי לשנות הגדרה זו, הקש עליה שוב.

בחירת החשיפה הטובה ביותר

כדי לשנות את הגדרות החשיפה, במצב ידני, הקש על  ובחר את ההגדרה.

צילום תמונות באיכות גבוהה

באפליקציה 'מצלמה', הקש על  < רזולוציה והגדר את הרזולוציה הרצויה.



שמירת התמונות וסרטוני הווידאו בכרטיס זיכרון

אם קיים כרטיס זיכרון בטלפון שלך, וכרטיס הזיכרון מתמלא, שמור את התמונות שאתה מצלם ואת סרטוני הווידאו שאתה מקליט בכרטיס הזיכרון.

עצה: לקבלת איכות הווידאו המיטבית, הקלט סרטוני וידאו בזיכרון הטלפון. אם אתה מקליט סרטוני וידאו בכרטיס הזיכרון, מומלץ להשתמש בכרטיס microSD מהיר מסוג 4-128GB של יצרן מוכר.



שינוי מיקום השמירה של תמונות וסרטוני וידאו

1. הקש על מצלמה.
2. הקש על  < הגדרות <  < אחסון נתונים.

התמונות וסרטוני הווידאו שלך

הצגת תמונות וסרטונים בטלפון

רוצה לחיות מחדש את הרגעים החשובים בחיידך? הצג תמונות וסרטוני וידאו בטלפון. הקש על **תמונות**.

העתקת התמונות וסרטוני הווידאו למחשב

האם ברצונך להציג תמונות או סרטוני וידאו במסך גדול יותר? העבר אותם למחשב שלך. ניתן להשתמש במנהל הקבצים של המחשב כדי להעתיק או להעביר את התמונות וסרטוני הווידאו שלך למחשב. חבר את הטלפון למחשב בעזרת כבל USB תואם. כדי להגדיר את סוג חיבור ה-USB, פתח את לוח ההתראות והקש על הודעת ה-USB. שיתוף התמונות וסרטוני הווידאו שלך

יש לך אפשרות לשתף את התמונות וסרטוני הווידאו שלך במהירות ובקלות עם בני משפחה וחברים.

1. ב תמונות , הקש על התמונה שברצונך לשתף ואז הקש על .
2. בחר את אופן השיתוף הרצוי של התמונה או הסרטון.

אינטרנט וקישוריות

הפעלת Wi-Fi

שימוש בחיבור Wi-Fi הוא בדרך כלל מהיר יותר וזול יותר משימוש בחיבור נתונים לנייד. אם גם חיבור ה-Wi-Fi וגם חיבור הנתונים לנייד זמינים, הטלפון שלך משתמש בחיבור ה-Wi-Fi.

הפעלת Wi-Fi

1. הקש על הגדרות < Wi-Fi .
2. העברת Wi-Fi למצב פועל .
3. בחר את החיבור שבו ברצונך להשתמש.

חיבור ה-Wi-Fi פעיל כאשר  מוצג בשורת המצב בראש המסך.¹

עצה: אם ברצונך לאתר מיקומים כאשר אותות לוויין אינם זמינים, לדוגמה, כשאתה בתוך מבנים או בין בניינים גבוהים, הפעל Wi-Fi כדי לשפר את דיוק המיקום.



שימוש בחיבור נתונים סלולריים

הפעלה של חיבור נתונים סלולריים

החלק את האצבע כלפי מטה מראש המסך, הקש על  והעבר את נתונים סלולריים למצב פועל.

שימוש בחיבור נתונים סלולריים בעת נדידה

הקש על הגדרות < **עד** < **רשתות סלולריות**, והעבר את **נדידת נתונים** למצב פועל.¹

עצה: כדי לעקוב אחר השימוש בנתונים, הקש על הגדרות < שימוש בנתונים.



גלישה באינטרנט

שימוש בטלפון כדי לחבר מחשב לאינטרנט

גלוש בקלות באינטרנט במחשב הנייד כשאתה בדרכים. הפוך את הטלפון שלך לנקודה חמה לשיתוף Wi-Fi, והשתמש בחיבור הנתונים לנייד כדי לגשת לאינטרנט עם המחשב הנייד או מכשיר אחר.

1. הקש על הגדרות > עזרה > נקודה חמה ניידת לשיתוף אינטרנט.
2. הפעל את נקודת Wi-Fi חמה ניידת כדי לשתף את חיבור הנתונים לנייד דרך Wi-Fi, או הפעל שיתוף אינטרנט דרך Bluetooth כדי להשתמש ב-Bluetooth.

המכשיר האחר משתמש בנתונים מתוכנית החיוב שלך ועשוי לגרום לחיובים בגין העברת נתונים. לקבלת מידע על זמינות ועלויות, פנה לספק שירותי הרשת שלך.

הפעלת הדפדפן

התעדכן בחדשות ובקר באתרי האינטרנט המועדפים עליך. ניתן להשתמש ב-Google Chrome בטלפון כדי להציג דפי אינטרנט. Chrome יכול גם להזהיר אותך מפני אינמי אבטחה.

כדי לגלוש באינטרנט, עליך להיות מחובר לאינטרנט.

הקש על Chrome.

תחילת הגלישה

אין צורך במחשב - באפשרותך לגלוש בקלות באינטרנט באמצעות הטלפון.

1. הקש על Chrome.
2. הקלד כתובת אינטרנט והקש על →.

עצה: אם ספק שירותי הרשת שלך אינו גובה ממך סכום קבוע עבור העברת נתונים, כדי לחסוך בעלויות הנתונים, השתמש ברשת Wi-Fi כדי להתחבר לאינטרנט.



פתיחת כרטיסייה חדשה

כאשר ברצונך לבקר בכמה אתרי אינטרנט בו-זמנית, באפשרותך לפתוח כרטיסיות דפדפן חדשות ולעבור ביניהן.

ב-Chrome,

1. הקש על התיבה שליד סרגל הכתובות.
2. הקש על +.

מעבר בין כרטיסיות

ב-Chrome,

1. הקש על התיבה שליד סרגל הכתובות.
2. הקש על הכרטיסייה הרצויה.

סגירת כרטיסייה

ב-Chrome,

1. הקש על התיבה שליד סרגל הכתובות.
2. הקש על X בכרטיסייה שברצונך לסגור.

חיפוש באינטרנט

סייר באינטרנט ובעולם שבחוץ בעזרת חיפוש ב-Google. ניתן להשתמש במקלדת כדי לכתוב את מילות החיפוש.

ב-Chrome,

1. הקש על סרגל החיפוש.
2. כתוב את מילת החיפוש בתיבת החיפוש.
3. הקש על →.

באפשרותך גם לבחור מילת חיפוש מבין ההתאמות המוצעות.

שימוש בתוכנית הנתונים שלך ביעילות

אם אתה מודאג לגבי עלויות השימוש בנתונים, הטלפון שלך עוזר לך למנוע מחלק מהאפליקציות לשלוח או לקבל נתונים כשהן פועלות ברקע.

1. הקש על הגדרות > שימוש בנתונים > חוסך הנתונים (Data Saver).
2. העבר את חוסך הנתונים (Data Saver) למצב פועל.

סגירת חיבור

סגירת חיבורי אינטרנט

חסוך בשימוש בסוללה על-ידי סגירת חיבורי אינטרנט פתוחים ברקע. באפשרותך לעשות זאת מבלי לסגור אפליקציות.

1. הקש על הגדרות > Wi-Fi.
2. העבר את Wi-Fi למצב מושבת.

סגירה של חיבור הנתונים הסלולריים

1. החלק את האצבע כלפי מטה מראש המסך.
2. הקש על .
3. העבר את נתונים סלולריים למצב כבוי.

הפעלת מצב טיסה

1. הקש על הגדרות > עוד.
2. הפעל את מצב טיסה.

מצב הטיסה גורם לסגירת החיבורים לרשת הסלולרית ומשבית את התכונות האלחוטיות של המכשיר. יש להישמע להוראות ולכללי הבטיחות שניתנים על-ידי חברת תעופה, למשל, ולכל החוקים והתקנות החלים. במקומות שבהם הדבר מותר, ניתן להתחבר אל רשת Wi-Fi כדי, למשל, לגלוש באינטרנט או להפעיל שיתוף Bluetooth במצב טיסה.

Bluetooth

באפשרותך להתחבר באופן אלחוטי למכשירים תואמים אחרים, כגון טלפונים, מחשבים, מכשירי דיבורית אישית ומכשירי דיבורית לרכב. באפשרותך גם לשלוח את התמונות שלך לטלפונים תואמים או למחשב שלך.

חיבור לאיזור של Bluetooth

יש לך אפשרות לחבר את הטלפון שלך לכמה התקני Bluetooth. למשל, בעזרת דיבורית אישית אלחוטית (נמכרת בנפרד), באפשרותך לדבר בטלפון ללא שימוש בידים - באפשרותך להמשיך במעשך, כגון עבודה במחשב, במהלך השיחה. חיבור טלפון להתקן Bluetooth נקרא 'התאמה'.

1. הקש על הגדרות < Bluetooth.
2. העברת Bluetooth למצב פועל.
3. דא שהמכשיר האחר פועל. ייתכן שיהיה עליך להפעיל את תהליך ההתאמה מהמכשיר האחר. לקבלת פרטים, עיין במדריך למשתמש של המכשיר האחר.
4. כדי להתאים את הטלפון עם המכשיר האחר, הקש על המכשיר ברשימת התקני Bluetooth שהתגלו.
5. ייתכן שיהיה עליך להקליד קוד הפעלה. לקבלת פרטים, עיין במדריך למשתמש של המכשיר האחר.

מכשירים עם טכנולוגיית Bluetooth לתקשורת אלחוטית מתקשרים ביניהם באמצעות גלי רדיו, ולפיכך אינם חייבים להיות בקו ראייה ישיר. עם זאת, התקני Bluetooth צריכים להיות במרחק של 10 מטר זה מזה, אם כי ייתכנו הפרעות לחיבור כתוצאה ממכשולים כגון קירות או התקנים אלקטרוניים אחרים.

מכשירים מותאמים יכולים להתחבר לטלפון שלך כאשר Bluetooth מופעל. מכשירים אחרים יכולים לזהות את הטלפון שלך אם תצוגת ההגדרות של Bluetooth פתוחה.

אל תבצע התאמה של בקשות חיבור ממכשיר לא מוכר, או תאשר אותן. אמצעי זהירות זה עוזר להגן על הטלפון מפני תוכן מזיק.

ניתוק התקן Bluetooth מתואם

אם אינך צריך יותר שהטלפון יהיה מחובר למכשיר או להתקן אחר, ניתן לנתק ביניהם.

1. הקש על הגדרות < Bluetooth.
2. הקש על שם המכשיר המתואם.
3. הקש על אישור.

בעת הפעלה חוזרת של המכשיר האחר, החיבור נפתח מחדש באופן אוטומטי.

הסרת התאמה

אם המכשיר האחר, שאיתו הטלפון שלך מתואם, לא נמצא יותר ברשותך, תוכל להסיר את ההתאמה.

1. הקש על הגדרות < Bluetooth.
2. הקש על  ליד שם המכשיר.
3. הקש על שכח.

התחברות לטלפון של חבר באמצעות Bluetooth

ניתן להשתמש ב-Bluetooth כדי להתחבר באופן אלחוטי לטלפון של חבר, לשתף תמונות ועוד.

1. הקש על הגדרות < Bluetooth.
2. דא ש-Bluetooth מופעל בשני הטלפונים.
3. דא ששני הטלפונים גלויים אחד לשני. עליך להיות בתצוגת הגדרות Bluetooth כדי שהטלפון יהיה גלוי לטלפונים אחרים.
4. באפשרותך לראות את הטלפונים התומכים ב-Bluetooth שנמצאים בטווח. הקש על הטלפון שאליז ברצונך להתחבר.
5. אם הטלפון השני זקוק לקוד הפעלה, הקלד או אשר אותו והקש על התאמה.

קוד הפעלה נמצא בשימוש רק כאשר אתה מתחבר למשהו בפעם הראשונה.

שליחת התוכן שלך באמצעות Bluetooth

כשברצונך לשתף את התוכן שלך או לשלוח תמונות שצילמת לחבר, השתמש ב-Bluetooth כדי לשלוח אותם למכשירים תואמים.

באפשרותך להשתמש ביותר מחיבור Bluetooth אחד בכל פעם. לדוגמה, בעת השימוש בדיבורית אישית של Bluetooth, באפשרותך עדיין לשלוח פריטים אל מכשיר אחר.

1. הקש על הגדרות < Bluetooth.
2. העברת Bluetooth למצב פועל.
3. עבור לתוכן שברצונך לשלוח והקש על  < Bluetooth.
4. הקש על המכשיר שאליז ברצונך להתחבר. באפשרותך לראות את התקני Bluetooth שנמצאים בטווח.
5. אם המכשיר האחר זקוק לקוד הפעלה, הקלד אותו. יש להקליד את קוד הפעלה, שבאפשרותך להמציא, בשני המכשירים. קוד הפעלה במכשירים מסוימים קבוע. לקבלת פרטים, עיין במדריך למשתמש של המכשיר האחר.

המיקום של הקבצים המתקבלים תלוי במכשיר האחר. לקבלת פרטים, עיין במדריך למשתמש של המכשיר האחר.

NFC

גלה את עולם שמסביבך. הקש על אביזרים כדי להתחבר אליהם, והקש על תגים כדי להתקשר למישהו או לפתוח אתר אינטרנט. תקשורת מטווח קצר (NFC) הופכת את ההתחברות לקלה ומהנה.

תחילת העבודה עם NFC

הפעל תכונות NFC בטלפון שלך, והתחל להקיש כדי לשתף פריטים או להתחבר למכשירים.

עם NFC, באפשרותך:

- להתחבר לאביזרי Bluetooth תואמים שתומכים ב-NFC, כגון דיבורית אישית או רמקול אלחוטי
- להקיש על תגים כדי לקבל תוכן נוסף עבור הטלפון שלך או לגשת לשירותים מקוונים
- לשלם עם הטלפון שלך, אם ספק שירות הרשת שלך תומך באפשרות זו

אזור ה-NFC נמצא בחלקו האחורי של הטלפון. הקש על טלפונים, אביזרים, תגים או קוראים אחרים עם אזור ה-NFC.

1. הקש על הגדרות > **עד** > NFC.
2. העבר את NFC למצב **פועל**.

לפני השימוש ב-NFC, דא שהמסך והמקשים אינם נעולים.

קריאת תגי NFC

תגי NFC יכולים להכיל מידע, כגון כתובת אינטרנט, מספר טלפון או כרטיס ביקור. המידע הדרוש נמצא הקשה אחת ממך.

כדי לקרוא תג, הקש על התג עם אזור ה-NFC של הטלפון שלך.

הפעלת תשלומים באמצעות NFC

ניתן להשתמש ב-NFC של הטלפון כדי לשלם על קניות.

כדי לאפשר תשלומים, הקש על הגדרות > **הקש ושלם**.

הערה: האפליקציות והשירותים לתשלומים ולכרטיס מסופקים על-ידי צד שלישי. HMD Global אינה מספקת כל אחריות או נטולת על עצמה אחריות כלשהי לאפליקציות או שירותים אלה, כולל תמיכה, פונקציונליות, טרנזקציות או הפסד ערך כספי. ייתכן שיהיה עליך להתקין ולהפעיל את הכרטיסים שהוספת וכן את אפליקציית התשלומים או הכרטיס לאחר תיקון המכשיר.



התחברות לאביזר של Bluetooth עם NFC

הידיים עסוקות? השתמש בדיבורית אישית. או האזן למוזיקה באמצעות רמקולים אלחוטיים. עליך פשוט להקיש על האביזר התואם עם הטלפון שלך.

1. הקש באזור ה-NFC של האביזר עם אזור ה-NFC של הטלפון שלך.¹
2. פעל על-פי ההוראות שבמסך.

ניתוק האביזר המחובר

אם אינך צריך יותר שהטלפון יהיה מחובר לאביזר, תוכל לנתק אותו.

הקש שוב על אזור ה-NFC של האביזר.

לקבלת מידע נוסף, עיין במדריך למשתמש של האביזר.

VPN

ייתכן שתדקק לחיבור של רשת פרטית וירטואלית (VPN) כדי לגשת למשאבי החברה, כגון האינטראנט והדואר של החברה, או השתמש בשירות VPN למטרות אישיות.

פנה למנהל ה-IT של החברה לקבלת פרטים על תצורת ה-VPN שלך, או בדוק באתר של שירות ה-VPN לקבלת מידע נוסף.

שימוש בחיבור VPN מאובטח

1. הקש על הגדרות > עד > VPN.
2. להוספת פרופיל VPN, הקש על +.
3. הקלד את פרטי הפרופיל לפי ההוראות שניתנו לך על-ידי מנהל ה-IT של החברה או על-ידי שירות ה-VPN.

עריכת פרופיל VPN

1. הקש על  ליד שם הפרופיל.
2. שנה את המידע לפי הצורך.

מחיקת פרופיל VPN

1. הקש על  ליד שם הפרופיל.
2. הקש על [שכח VPN](#).

מוזיקה וסרטוני וידאו



מוזיקה

האזן למוזיקה המועדפת עליך בכל מקום שבו אתה נמצא.

השמעת מוזיקה

1. הקש על הפעל מוזיקה <  < ספריית המוזיקה.
2. הקש על האמן, האלבום, השיר או הפלייליסט שברצונך להפעיל.

השהייה או המשך של ההפעלה

1. הקש על הסרגל 'מושמע כעת' שבתחתית המסך כדי לפתוח את מושמע כעת.
2. הקש על  או .

עצה: כדי להפעיל שירים בסדר אקראי, הקש על .



יצירת פלייליסט

ארגן את השירים שלך בפלייליסט, כדי שתוכל להאזין למוזיקה המתאימה למצב הרוח שלך.

1. בעת השמעת שיר, הקש על  < הוסף לפלייליסט.
2. כדי להוסיף שיר לפלייליסט החדש, הקש על פלייליסט חדש, או, כדי להוסיף שיר לפלייליסט קיים, בחר את הפלייליסט מהרשימה.

הוספת שירים לטלפון

אם יש לך קובצי מוזיקה או וידאו במחשב, אך ברצונך לגשת אליהם בטלפון, השתמש בכבל USB כדי לסנכרן את המדיה בין הטלפון למחשב.

1. חבר את הטלפון למחשב תואם בעזרת כבל USB.
2. במנהל הקבצים של המחשב, כגון 'סייר Windows' או 'macOS Finder', גרור ושחרר את השירים והסרטונים שלך בטלפון.

סרטוני וידאו

קח את המדיה האהובה עליך אתך - צפה בסרטונים בכל מקום שבו אתה נמצא.

הפעלת וידאו

הקש על תמונות והקש על וידאו שברצונך להפעיל.

עצה: להשהיית ההפעלה, הקש על **||** כדי להפעיל שוב, הקש על **▶**.



העברת וידאו במהירות קדימה או אחורה

כדי להעביר קדימה או אחורה, גרור את המחווה שבתחתית המסך לכיוון ימין או שמאל.

רדיו FM

האזנה לרדיו FM

באפשרותך ליהנות מתחנות רדיו FM המועדפות עליך בדרכים.

1. כדי להאזין לרדיו, יש לחבר דיבורית אישית תואמת לטלפון. האוזניות משמשות בתור אנטנה.¹
2. לאחר שתחבר את האוזניות, הקש על רדיו FM.
3. כדי להפעיל או לכבות את רדיו FM, הקש פועל או כבוי.

עצה לפתרון בעיות: אם הרדיו לא עובד, דא שהאוזניות מחוברות כראוי.



מעבר אל התחנה הבאה או התחנה הקודמת

הקש על **▶▶** או **◀◀**.

שמירת תחנת רדיו

רוצה להאזין לתחנת רדיו כלשהי מאוחר יותר? שמור את התחנה.

כדי לשמור את התחנה שאתה מאזין לה, הקש על **☆**.

הצגת רשימת התחנות השמורות שלך

הקש על **√** < רשימת המועדפים.

הסרת תחנה מרשימת התחנות המועדפות

הקש על **☆** בעת האזנה לתחנה.

עצה: כדי להאזין לרדיו באמצעות הרמקולים של הטלפון, הקש על **⋮** רמקול פועל. השאר את האוזניות מחוברות.



ארגן את יומך

יומן

אל תאבד תחושת זמן - למד איך לעדכן פגישות, מטלות ולוחות זמנים.

ניהול יומנים

1. הקש על **יומן**.
 2. הקש על **☰**.
 3. סמן את היומנים שברצונך לראות. התאם אישית את היומן לפי הצרכים שלך. הקש על **הגדרות** כדי למצוא חלופות נוספות.
- יומנים מתווספים אוטומטית כאשר מוסיפים חשבון לטלפון. כדי להוסיף חשבון חדש עם יומן, הקש על **הגדרות** < **חשבונות** < **הוסף חשבון**.

הוספת אירוע

כדי לזכור פגישה או אירוע, הוסף אותם ליומן שלך.

1. ב **יומן**, הקש על **+** ובחר סוג ערך.
2. הקלד את הפרטים הרצויים והגדר את השעה.
3. כדי לגרום לאירוע לחזור על עצמו בימים מסוימים, הקש על **אפשרויות נוספות** < **אינו חוזר** ובחר את התדירות שבה האירוע אמור לחזור על עצמו.
4. כדי לערוך את שעת התזכורת, הקש שעת התזכורת ובחר את השעה הדרושה.

עצה: כדי לערוך אירוע, הקש על האירוע ועל **✎** וערוך את הפרטים הרצויים.



מחיקת פגישה

1. הקש על האירוע.
2. הקש על **⋮** < **מחק**.

הערות

רישום הערה

קל לאבד הערות שכתובות על נייר. במקום זאת, כתוב אותן באמצעות האפליקציה Keep. כך ההערות שלך יהיו איתך תמיד.

1. הקש על **Keep** < **רשום הערה**.
2. כתוב הערה.

ההערות שלך נשמרות באופן אוטומטי.

מפות

איתור מקומות וקבלת הוראות הגעה

חיפוש מקום

האפליקציה **מפות Google** עוזרת לך למצוא מיקומים ועסקים ספציפיים.

1. הקש על **מפות**.
2. כתוב מילות חיפוש, כגון כתובת רחוב או שם מקום, בסרגל החיפוש.
3. בחר פריט מרשימת ההתאמות המוצעות במהלך הכתיבה, או הקש על **Q** כדי לבצע חיפוש.

המיקום מוצג על-גבי המפה. אם לא נמצאות תוצאות חיפוש, דא שהאיות של מילות החיפוש נכון.

הצגת המיקום הנוכחי שלך

הקש על **מפות** < 

חיפוש מסעדות, חנויות ומקומות מעניינים נוספים בקרבתך

הקש על **מפות** ועל סרגל החיפוש ובחר קטגוריה.

קבלת הוראות הגעה למקום

קבל הנחיות להליכה, לנהיגה או לשימוש בתחבורה ציבורית - השתמש במיקומך הנוכחי או בכל מקום אחר כנקודת התחלה.

1. הקש על **מפות**. הזן בסרגל החיפוש את המיקום שאליו אתה רוצה לקבל הוראות הגעה.
2. הקש על הוראות הגעה. הסמל בעיגול מייצג את מצב התחבורה. ברירת המחדל היא נסיעה במכונית . אם אתה זקוק להוראות הגעה ברגל או בתחבורה ציבורית, בחר את האמצעי מתחת לסרגל החיפוש.
3. אם אינך רוצה שנקודת התחלה תהיה מיקומך הנוכחי, הקש על **המיקום שלך** וחפש נקודת התחלה.
4. הקש על התחלה כדי להתחיל בניווט.

הנתיב מוצג על-גבי המפה, ביחד עם זמן הגעה משוער. כדי להציג הנחיות מפורטות, החלק את האצבע למעלה מתחתית המסך ותראה את המידע.

הורדה ועדכון של מפות



הורדת מפה

שמור מפות חדשות בטלפון לפני הנסיעה, כדי לעיין בהן בלי חיבור לאינטרנט בעת הנסיעה.

1. הקש על **מפות** <  < אזורים לא מקוונים < בחר מפה משלך.
2. בחר את האזור במפה והקש על **הורד**.

עדכון מפה קיימת

1. הקש על **מפות** <  < **מפות לא מקוונות** ועל שם המפה.
2. הקש על **עדכון**.

באפשרותך גם להגדיר את הטלפון לעדכון המפות באופן אוטומטי. הקש על **מפות** <  < **מפות לא מקוונות** <  ושנה את עדכון אוטומטי של מפות לא מקוונות ו הורדה אוטומטית של מפות לא מקוונות למצב **פועל**.



מחיקת מפה

1. הקש על **מפות** <  < **מפות לא מקוונות** ועל שם המפה.
2. הקש על **מחק**.

שימוש בשירותי מיקום

השתמש ב'מפות' כדי לגלות היכן אתה נמצא, וכדי לצרף את המיקום שלך בתמונות שאתה מצלם. אפשר לצרף פרטי מיקום לתמונות או לסרטוני וידאו, בהנחה שהמערכת יכולה לקבוע את המיקום שלך בעזרת טכנולוגיית רשת או לוויין. אם תשתף תמונה או סרטון וידאו שכוללים פרטי מיקום, פרטי המיקום יהיו זמינים לאנשים שצופים בתמונה או בסרטון. נתוני המיקום שלך מאפשרים לחלק מהאפליקציות להציע מגוון רחב יותר של שירותים.

הפעלת שירותי המיקום

הטלפון מציג את המיקום שלך במפה באמצעות מערכת איתור לוויינית, Wi-Fi או מיקום מבוסס רשת (מזהה סלולרי). הזמינות, הדיוק והשלמות של נתוני המיקום תלויים, בין השאר, במיקום שלך, במה שנמצא מסביבך ובמקורות של צד שלישי, כך שהנתונים עשויים להיות מוגבלים. נתוני מיקום אינם זמינים תמיד, למשל בתוך מבנים או אם אתה במקום תת-קרקעי. שירות רשת (A-GPS) Assisted GPS ושיפורים נוספים ב-GPS וב-GLONASS מאפשרים אחזור של נתוני מיקום באמצעות רשתות סלולריות, ועוזרים לחשב את המיקום הנוכחי שלך. יש מערכות איתור לווייני שדורשות העברה של כמות מסוימת של נתונים דרך הרשת הסלולרית. אם ברצונך להימנע מעלויות נתונים, לדוגמה בעת נסיעה, באפשרותך לכבות את חיבור הנתונים לנייד דרך הגדרות הטלפון. מיקום Wi-Fi משפר את דיוק המיקום כאשר אותות לוויין אינם זמינים, בפרט כאשר אתה נמצא בתוך מבנה או בין בניינים גבוהים. אם אתה נמצא במקום שבו השימוש ב-Wi-Fi מוגבל, באפשרותך לכבות את Wi-Fi דרך הגדרות הטלפון.

הקש על הגדרות > הקש על מיקום והעבר את 'מיקום' למצב 'פועל'.

אפליקציות ושירותים

Google Play

ניתן לממש את הפוטנציאל של טלפון Android שברשותך בעזרת Google Play – אפליקציות, מוזיקה, סרטים וספרים שזמינים בחנות. כל מה שצריך זה חשבון Google.

הוספת חשבון Google לטלפון שלך

1. הקש על הגדרות > חשבונות > הוסף חשבון > Google. אם תתבקש, אשר את שיטת נעילת המכשיר.
2. הקלד את אישורי הכניסה שלך לחשבון Google והקש על הבא, או הקש על או צור חשבון חדש.
3. עקוב אחר ההוראות שמופיעות בטלפון.

הורדת אפליקציות

ממש את הפוטנציאל הגלום בטלפון - יש אלפי אפליקציות בחנות Google Play שיכולות לעזור לך לעשות זאת.¹

1. הקש על חנות Google Play.
2. הקש על סרגל החיפוש כדי לחפש אפליקציות או בחר אפליקציות מתוך ההמלצות שמופיעות.
3. בתיאור האפליקציה, הקש על התקן כדי להוריד ולהתקין את האפליקציה.

כדי לראות את האפליקציות, עבור למסך דף הבית והחלק את האצבע למעלה מתחתית המסך.

עדכון אפליקציות

עדכן את האפליקציות שהורדת מ חנות Play כדי שתוכל ליהנות מהתכונות העדכניות ביותר ומתיקוני באגים.

1. הקש על חנות Play > ≡ > האפליקציות והמשחקים שלי כדי לראות עדכונים זמינים.
2. הקש על האפליקציה שיש לה עדכון זמין והקש על עדכן.

כמו כן ניתן לעדכן את כל האפליקציות בבת אחת. במקטע האפליקציות והמשחקים שלי הקש על עדכן הכל.

הסרת אפליקציות שהורדו

הקש על חנות Play > ≡ > האפליקציות והמשחקים שלי, בחר את האפליקציה שברצונך להסיר והקש על הסר התקנה.

קבלת מוזיקה, סרטים או ספרים מ-Google Play

באמצעות Google Play ניתן לקבל גישה למיליוני שירים ולאפי סרטים וספרים.

הקש על הפעל מוזיקה, הפעל סרטים או הפעל ספרים כדי ללמוד פרטים נוספים.

עדכוני תוכנה וגיבויים

עדכון תוכנת הטלפון

אל תפגור מאחור - עדכן את תוכנת הטלפון והאפליקציות באופן אלחוטי כדי לקבל תכונות חדשות ומשופרות עבור הטלפון. עדכון התוכנה עשוי גם לשפר את ביצועי הטלפון.

התקנת עדכונים זמינים

הקש על הגדרות > מידע על הטלפון > עדכוני מערכת > בדוק עדכון כדי לבדוק אם יש עדכונים זמינים.

כשהטלפון שלך מודיע לך שיש עדכון זמין, בצע את ההוראות המוצגות בטלפון. אם זיכרון הטלפון הולך ואוול, ייתכן שיהיה עליך להעביר את האפליקציות, התמונות ופריטים נוספים אל כרטיס הזיכרון.

אזהרה: בעת התקנת עדכון תוכנה כלשהו, לא תוכל להשתמש במכשיר, אפילו לא לביצוע שיחות חירום, עד לסיום ההתקנה ולאתחול המכשיר. לפני שתתחיל בעדכון, חבר מטען או דא שהסוללה במכשיר מלאה, וחבר לרשת Wi-Fi, שכן חבילות העדכון עשויות לנצל חלק גדול מחבילת הגלישה הסלולרית.

גיבוי הנתונים שלך

כדי לוודא שהנתונים שלך מאובטחים, השתמש בתכונת הגיבוי של הטלפון. המידע שנשמר במכשיר (כמו סיסמאות Wi-Fi והיסטוריית השיחות) ונתוני האפליקציות (כמו הגדרות או קבצים שנשמרים על-ידי אפליקציות) יגובה מרחוק.

הפעל את הגיבוי האוטומטי

1. הקש על הגדרות > גיבוי ושחזור ושנה את גיבוי הנתונים שלי למצב פועל.
2. הקש על חשבון גיבוי כדי לבחור לאיזה חשבון הנתונים יגובו.

שחזור הגדרות מקוריות והסרת תוכן פרטי מהטלפון

תאונות יכולות לקרות - אם הטלפון שלך אינו פועל כשורה, ניתן לשחזר את ההגדרות שלו. לחלופין, אם תרכוש טלפון חדש, או אם תרצה להשליך או למחזר את הטלפון, כך תוכל להסיר את המידע האישי והתוכן האישי שלך. שים לב, האחריות על הסרת כל התוכן הפרטי שלך מוטלת עליך.

איפוס הטלפון

1. הקש על הגדרות > גיבוי ושחזור > איפוס להגדרות היצרן.
2. עקוב אחר ההוראות המוצגות בטלפון.

אחסון

השתמש בתפריט האחסון כדי לבדוק כמה זיכרון זמין נשאר לך.

בדיקה של הזיכרון הזמין בטלפון

אם זיכרון הטלפון שלך מתמלא, חפש תחילה פריטים שאינך צריך עוד והסר אותם:

- הודעות טקסט, מולטימדיה דואר
- פרטי אנשי קשר
- אפליקציות
- מוזיקה, תמונות או סרטוני וידאו

באפשרותך גם להעביר את הקבצים לכרטיס הזיכרון, במקום להסיר אותם.

איכות כרטיס הזיכרון עלולה להשפיע במידה רבה על ביצועי הטלפון. כדי להפיק את המרב מהטלפון שלך, השתמש בכרטיס מהיר של 4-128GB מיצרן ידוע. השתמש רק בכרטיסי זיכרון תואמים שאושרו לשימוש במכשיר זה. כרטיסים שאינם תואמים עלולים לגרום נזק לכרטיס ולמכשיר, וכן לנתונים השמורים בכרטיס. כדי לבדוק כמה זיכרון זמין נשאר לך ומה השימוש שנעשה בו, הקש על הגדרות > אחסון .

העברת אפליקציות אל כרטיס זיכרון

ניתן להרחיב את זיכרון הטלפון בעזרת כרטיס זיכרון.¹

1. הקש על הגדרות > אפליקציות .
2. הקש על שם האפליקציה.
3. הקש על אחסון תחת שטח אחסון מנוצל , הקש על שינוי > בחר את האחסון עבור האפליקציה.

לאחר מכן תוכל להעביר את האפליקציות בחזרה לטלפון מכרטיס הזיכרון.

סוג כרטיס הזיכרון עשוי להשפיע על משך הזמן שנדרש להעברת קבצים גדולים אל הכרטיס.

הסרת אפליקציות שהורדו

הקש על חנות Play > ≡ > האפליקציות והמשחקים שלי , בחר את האפליקציה שברצונך להסיר והקש על הסר התקנה .

השבת אפליקציה

לא ניתן למחוק את חלק מהאפליקציות שהותקנו מראש במכשיר שלך. עם זאת, באפשרותך להשבית אותן, והן יוסתרו מרשימת האפליקציות במכשיר. אם תשבית אפליקציה, תוכל להוסיף אותה מחדש למכשיר במועד מאוחר יותר.

1. הקש על הגדרות > אפליקציות .
2. הקש על שם האפליקציה.
3. הקש על השבת . ייתכן שלא תוכל להשבית את כל האפליקציות.

אם אפליקציה מותקנת תלויה באפליקציה שהוסרה, ייתכן שהאפליקציה המותקנת תפסיק לפעול. לקבלת פריטים, עיין בתיעוד למשתמש של האפליקציה המותקנת.

הוספה מחדש של אפליקציה מושבתת

ניתן להוסיף מחדש אפליקציה מושבתת לרשימת האפליקציות.

1. הקש על הגדרות > אפליקציות .
2. הקש על כל האפליקציות > מושבתות .
3. הקש על שם האפליקציה.
4. הקש על הפעל .

העתקת תוכן בין הטלפון והמחשב

ניתן להעתיק תמונות, סרטונים ותוכן אחר שיצרת בין הטלפון והמחשב כדי להציג או לאחסן אותם.

1. חבר את הטלפון למחשב תואם בעזרת כבל USB תואם.
2. במחשב שלך, פתח מנהל קבצים, כגון 'סייר Windows' או 'macOS Finder' ועבור אל הטלפון שלך.
3. גרוור ושחרר פריטים מהטלפון למחשב או מהמחשב לטלפון.

דא שהצבת את הקבצים בתיקיות המתאימות בטלפון שלך, אחרת ייתכן שלא תוכל לראות אותם.

הגנה על הטלפון

הגנה על הטלפון באמצעות מסך נעילה

באפשרותך להגדיר את הטלפון כך שידרוש אימות בעת ביטול נעילה של המסך.

הגדרת מסך נעילה

1. הקש על הגדרות > אבטחה > מסך נעילה.
2. הקש על מסך נעילה כדי לבחור את סוג הנעילה ובצע את ההנחיות שמופיעות בטלפון.

שינוי קוד הגישה של ה-SIM

אם לכרטיס ה-SIM שלך צורף קוד גישה המוגדר כברירת מחדל, באפשרותך לשנות אותו לקוד מאובטח יותר. לא כל ספקי שירותי הרשת תומכים בכך.

בחר את קוד הגישה שלך ל-SIM.

באפשרותך לבחור את המספרים שלך עבור קוד הגישה ל-SIM. קוד הגישה של ה-SIM יכול להכיל 4-8 ספרות.

1. הקש על הגדרות > אבטחה > הגדרת קוד גישה לכרטיס SIM.
2. מתחת לכרטיס ה-SIM שבחרת, הקש על שינוי קוד גישה לכרטיס SIM.

עצה: אם אינך רוצה להגן על ה-SIM באמצעות קוד גישה, תחת הגדרת נעילה לכרטיס SIM העבר את נעילת כרטיס SIM למצב מושבת והקלד את קוד הגישה הנוכחי שלך.



קודי גישה

למד למה משמשים הקודים השונים בטלפון.

קוד גישה PIN או PIN2

לקודי הגישה PIN או PIN2 יכולים להיות 4-8 ספרות.

קודים אלה מגנים על כרטיס ה-SIM שלך מפני שימוש בלתי מורשה ולפעמים הם דרושים כדי לגשת לתכונות מסוימות. ניתן להגדיר שהטלפון יבקש את קוד הגישה בעת ההפעלה שלו.

אם שכחת את הקודים או שהם לא צורפו לכרטיס שלך, פנה לספק שירות הרשת שלך.

אם תקליד את הקוד באופן שגוי 3 פעמים ברצף, יהיה עליך לבטל את חסימת הקוד בעזרת קוד PUK או PUK2.

קודי הגישה PUK או PUK2

קודים אלה, PUK או PUK2, דרושים כדי לבטל את החסימה של קוד הגישה PIN או PIN2.

אם הקודים לא צורפו לכרטיס ה-SIM, פנה לספק שירות הרשת.

קוד נעילה

קוד הנעילה נקרא גם קוד אבטחה או סיסמה.

קוד הנעילה עוזר להגן על הטלפון מפני שימוש לא מורשה. באפשרותך להגדיר את הטלפון לבקש את קוד הנעילה שאתה מגדיר. שמור את הקוד בסוד ובמקום בטוח, בנפרד מהטלפון.

אם שכחת את הקוד והטלפון נעול, יידרש שירות עבור הטלפון. חיובים נוספים עשויים לחול, וייתכן שכל הנתונים האישיים בטלפון שלך יימחקו. לקבלת מידע נוסף, פנה לנקודת השירות הקרובה ביותר עבור הטלפון שלך, או למשווק הטלפון.

קוד IMEI

קוד IMEI משמש לזיהוי טלפונים ברשת. ייתכן שיהיה עליך לספק את המספר לשירותי מרכז השירות שלך או למשווק הטלפון.

להצגת מספר IMEI שלך, חייג *#06#.

קוד IMEI של הטלפון מודפס גם על-גבי הטלפון או על מגש ה-SIM, בהתאם לדגם הטלפון. אם הטלפון שלך כולל כיסוי אחורי נשלף, קוד ה-IMEI נמצא מתחת לכיסוי.

ניתן לראות את ה-IMEI גם באריזה המקורית שבה נמכר המוצר.

איתור הטלפון או נעילתו

אם הטלפון שלך אובד, ייתכן שתוכל לאתר, לנעול או למחוק אותו מרחוק אם נכנסת לחשבון Google. התכונה 'מצא את המכשיר שלי' מופעלת כברירת מחדל בטלפונים שמשויכים לחשבון Google.

כדי להשתמש ב'מצא את המכשיר שלי', הטלפון שלך חייב להיות:

- מופעל
- מחובר לחשבון Google
- מחובר לנתונים סלולריים או ל-Wi-Fi
- גלוי ב-Google Play
- עם מיקום מופעל
- עם תכונת 'מצא את המכשיר שלי' מופעלת

כאשר התכונה 'מצא את המכשיר שלי' מתחברת לטלפון, מופיע המיקום של הטלפון, והטלפון מקבל הודעה.

1. פתח את android.com/find במחשב, במחשב לוח או בטלפון שמחובר לאינטרנט, והיכנס לחשבון Google.
2. אם יש לך יותר מטלפון אחד, לחץ על הטלפון האבוד בחלק העליון של המסך.
3. במפה, ראה מידע על מיקום הטלפון שלך. המיקום הוא משוער, וייתכן שהוא לא יהיה מדויק.

אם לא ניתן לאתר את המכשיר שלך, התכונה 'מצא את המכשיר שלי' תציג את המיקום האחרון שלו שהיה ידוע, אם המיקום הזה זמין. כדי לנעול או למחוק את הטלפון, בצע את ההוראות באתר.

פרטי מוצר ופרטי בטיחות

למען ביטחונך

קרא את ההנחיות הפשוטות הבאות. אי ציות להנחיות עלול להיות מסוכן או בניגוד לחוקים ולתקנות המקומיים. לקבלת מידע נוסף, קרא את המדריך המלא למשתמש.

כיבוי באזורים מוגבלים

כבה את המכשיר כאשר השימוש בטלפון נייד אסור, או כאשר השימוש עלול לחולל הפרעות או להוות סכנה, לדוגמה, במטוסים, בבתי חולים או ליד ציוד רפואי, דלק, כימיקלים או אזוי פיצוץ. ציית לכל ההוראות באזורים מוגבלים.

בטיחות בדרכים קודמת לכול

ציית לכל החוקים המקומיים. דא תמיד שהידיים חופשיות לתפעול הרכב במהלך הנהיגה. במהלך הנהיגה, הקפד בראש ובראשונה על הבטיחות בדרכים.

הפרעות

כל המכשירים האלחוטיים עלולים לסבול מהפרעות, העלולות להשפיע על הביצועים שלהם.

שירות מוסמך

רק טכנאי שירות מוסמך רשאי להתקין או לתקן מוצר זה.

סוללות, מטענים ואביזרים אחרים

השתמש רק בסוללות, במטענים ובאביזרים אחרים שאושרו על-ידי HMD Global Oy לשימוש עם מכשיר זה. אין לחבר מוצרים שאינם תואמים.

הקפד שהמכשיר יישאר יבש

אם המכשיר שלך עמיד במים, עיין בדירוג IP שלו לקבלת הנחיות מפורטות יותר.

חלקי זכוכית

המכשיר ו/או המסך עשויים מזכוכית. הזכוכית עלולה להישבר כאשר המכשיר נופל על משטח קשה או כשהוא מקבל חבטה חזקה. אם הזכוכית נשברת, אל תיגע ברסיסי הזכוכית ואל תנסה להסיר את הזכוכית השבורה מהמכשיר. הפסק להשתמש במכשיר עד שהזכוכית תוחלף על-ידי איש שירות מיומן.

הגן על שמיעתך

כדי למנוע נזק לשמיעה, אל תאזין לשמע בעוצמות קול גבוהות למשך פרקי זמן ארוכים. נקוט זהירות בעת החזקת המכשיר ליד האוזן כאשר הרמקול בשימוש.

SAR

מכשיר זה תואם להנחיות החשיפה לתדרי רדיו (RF) בשימוש רגיל (כשהוא מוצמד לאוזן), או כשהוא מוצב במרחק של לפחות חצי ס"מ מהגוף. ניתן למצוא ערכי SAR מרביים ספציפיים בפרק 'נתוני אישור (SAR)' במדריך זה. לקבלת מידע נוסף, עבור אל www.sar-tick.com.

נרתיק, תפס חגורה או כל אמצעי אחר לנשיאת המכשיר על הגוף לא יכילו חלקי מתכת, ויספקו לפחות את המרחק שצוין לעיל בין המכשיר לגוף. שים לב, ייתכן שמכשירים ניידים משדרים גם כאשר אינך מבצע שיחה קולית.

שירותי רשת ועלויות

השימוש בתכונות ובשירותים מסוימים, או הורדת תוכן, לרבות פריטים ללא תשלום, דורשים חיבור לרשת. זה עשוי להיות כרוך בהעברת כמויות רבות של נתונים ולהוביל לחיוב בגין נתונים. בנוסף, ייתכן שיהיה עליך להירשם לתכונות מסוימות.

חשוב: ייתכן שספק שירות הרשת שלך או ספק השירות שבו אתה משתמש בעת נסיעה אינו תומך ב-4G/LTE. במקרים אלה, ייתכן שלא תוכל לבצע או לקבל שיחות, לשלוח או לקבל הודעות או להשתמש בחיבורי נתונים ניידים. כדי לוודא שהמכשיר שברשותך פועל באופן חלק כאשר לא קיים שירות מלא ל-4G/LTE, מומלץ לשנות את מהירות החיבור הגבוהה ביותר מ-4G ל-3G. כדי לבצע זאת, במסך דף הבית, הקש על הגדרות > עוד > רשתות סלולריות, והעבר את סוג רשת מועדפת למצב 2G/3G.



הערה: השימוש ב-Wi-Fi עשוי להיות מוגבל במדינות מסוימות. לדוגמה, באיחוד האירופי, אתה רשאי להשתמש ב-Wi-Fi של 5150-5350 MHz בתוך מבנים בלבד, ובארה"ב ובקנדה, אתה רשאי להשתמש ב-Wi-Fi של 5.15-5.25 GHz בתוך מבנים בלבד. לקבלת מידע נוסף, פנה לרשויות המקומיות.



לקבלת מידע נוסף, צור קשר עם ספק שירות הרשת שלך.

שיחות חירום

חשוב: לא ניתן להבטיח חיבור בכל מצב. לעולם אל תסמוך על טלפון אלחוטי בלבד לניהול תקשורת חיונית, כמו במצבי חירום רפואיים.



לפני ביצוע השיחה:

- הפעל את הטלפון.
- אם המסך והמקשים של הטלפון נעולים, בטל את הנעילה.
- עבור למקום עם עוצמת אות מספקת.

במסך הבית, הקש על .

1. הקלד את מספר החירום הרשמי בהתאם למיקומך הנוכחי. מספרי שיחות חירום משתנים בהתאם למיקום.
2. הקש על .
3. ספק את המידע הדרוש בצורה המדויקת ביותר האפשרית. אל תנתק את השיחה עד שתבקש לעשות זאת.

ייתכן שתצטרך לבצע גם את הפעולות הבאות:

- הכנס כרטיס SIM לטלפון. אם אין לך כרטיס SIM, במסך הנעילה, הקש על **חירום**.
- אם הטלפון שלך מבקש קוד גישה, הקש על **חירום**.
- בטל הגבלות שיחות בטלפון, כגון חסימת שיחות, מספרי טלפון קבועים או קבוצת משתמשים סגורה.
- אם הרשת הניידת אינה זמינה, תוכל גם לנסות לבצע שיחת אינטרנט, אם יש לך גישה לאינטרנט.

שמירה על המכשיר שברשותך

טפל במכשיר, בסוללה, במטען ובאביזרים שברשותך בזהירות. ההצעות הבאות יעזרו לך לשמור על פעולה תקינה של המכשיר.

- הקפד שהמכשיר יישאר יבש. רטיבות, לחות וכל סוגי הנוזלים עלולים להכיל מינרלים ששוחקים מעגלים חשמליים.
- אל תשתמש במכשיר ואל תאחסן אותו במקומות מאובקים או מלוכלכים.
- הימנע מאחסון המכשיר בטמפרטורות גבוהות. טמפרטורות גבוהות עלולות לגרום נזק למכשיר או לסוללה.
- אל תאחסן את המכשיר בטמפרטורות קרות. כשהמכשיר מתחמם וחוזר לטמפרטורה הרגילה, עלולה להצטבר בתוכו לחות שתפגע בו.
- אל תפתח את המכשיר באופן שלא הוסבר במדריך זה למשתמש.
- שניוים בלתי מאושרים עלולים להזיק למכשיר ואף להפר תקנות המסדירות את השימוש בהתקני רדיו.
- אל תפיל או תנער את המכשיר או הסוללה. טיפול אגרסיבי עלול לשבור אותו.
- לניקוי המשטח של המכשיר השתמש רק במטלית רכה, נקייה ויבשה.
- אל תצבע את המכשיר. צבע עלול למנוע הפעלה נאותה.
- הרחק את המכשיר ממגנטים או משדות מגנטיים.
- כדי לשמור על הבטיחות של נתונים חשובים, אחסן אותם בשני מקומות נפרדים לפחות, כגון במכשיר, בכרטיס זיכרון או במחשב, או רשום לעצמך מידע חשוב.

במהלך הפעלה ממושכת, המכשיר עשוי להתחמם. ברוב המקרים, זוהי תופעה רגילה. כדי להימנע מהתחממות יתר, ייתכן שהמכשיר יאט את פעולתו באופן אוטומטי, יסגור אפליקציות, יסיים טעינה, ובמידת הצורך אף יכבה את עצמו. אם המכשיר אינו פועל כשורה, מסור אותו למוקד השירות המורשה הקרוב אליך.

מיחזור

העבר תמיד את המוצרים האלקטרוניים, הסוללות, וחומרי האריזה לאחר השימוש בהם, אל מקומות האיסוף המיועדים. כך תסייע למנוע השלכה לא מבוקרת של אשפה ותעודד מיחזור חומרים. מוצרים חשמליים ואלקטרוניים מכילים רכיבים רבים בעלי ערך, כולל מתכות (כגון נחושת, אלומיניום, פלדה ומגנזיום) ומתכות יקרות ערך (כגון זהב, כסף ופלדיום). ניתן לשחזר את כל החומרים של המכשיר כחומרים ואנרגיה.

סמל סל המיחזור המחוק בעל הגלגלים

סמל סל המיחזור המחוק בעל הגלגלים

סמל סל המיחזור המחוק בעל הגלגלים שעל המוצר, הסוללה, התיעוד או האריזה, מזכיר לך שיש להעביר את כל הסוללות והמוצרים החשמליים והאלקטרוניים לאיסוף נפרד בתום חיי המוצרים. אל תשליך מוצרים אלה לפח האשפה העירוני הרגיל: קח אותם למיחזור. לקבלת מידע אודות נקודת המיחזור הקרובה ביותר אליך, פנה לרשות איסוף האשפה המקומית.

מידע על הסוללה והמטען

מידע על הסוללה והמטען

כדי לבדוק אם הטלפון מכיל סוללה ניתנת להסרה או לא ניתנת להסרה, עיין במדריך 'התחלה מהירה'.

מכשירים עם סוללה הניתנת להסרה השתמש במכשיר שברשותך רק עם סוללה נטענת מקורית הניתנת להסרה. ניתן לטעון ולפרוק את הסוללה מאות פעמים, אך בסופו של דבר היא תתבלה. כשזמן הדיבור וזמן ההמתנה קצרים באופן ניכר מהרגיל, החלף את הסוללה.

מכשירים ללא סוללה הניתנת להסרה אל תנסה להוציא את הסוללה מהמכשיר משום שאתה עלול לגרום נזק למכשיר. כדי להחליף את הסוללה, קח את המכשיר אל מוקד השירות המורשה הקרוב אליך.

ניתן לטעון ולפרוק את הסוללה מאות פעמים, אך בסופו של דבר היא תתבלה. כאשר זמני הדיבור וההמתנה קצרים באופן משמעותי מהרגיל, כדי להחליף את הסוללה, קח את המכשיר אל מוקד השירות המורשה הקרוב אליך.

טען את המכשיר באמצעות המטען שסופק. סוג התקע שנדרש למטען עשוי להשתנות. זמן הטעינה עשוי להשתנות בהתאם ליכולות המכשיר.

נתוני בטיחות בשימוש בסוללה ובמטען

כאשר המטען אינו נמצא בשימוש, נתק אותו. סוללה טעונה לחלוטין תתרוקן במשך הזמן גם אם אינה בשימוש.

להנאה מביצועים מיטביים, תמיד שמור את הסוללה בטמפרטורה שבין 15-25°C. טמפרטורות קיצוניות מקטינות את הקיבולת ומקצרות את תוחלת החיים של הסוללה. מכשיר בעל סוללה חמה או קרה עלול להפסיק לפעול באופן זמני.

אל תשליך סוללות לאש, כי הן עלולות להתפוצץ. ציית לתקנות המקומיות. יש למחזר סוללות ככל האפשר. אין להשליך סוללות כאשפה רגילה.

אין לפרק, לחתוך, למעוך, לכופף, לנקב או לגרום נזק לסוללה בכל דרך אחרת. במקרה של דליפה מהסוללה, הימנע ממגע של הנוזל בעור או בעיניים. אם מתרחש מגע שכזה, שטוף מיד את האזורים הנגועים במים או פנה לקבלת סיוע רפואי. אין לשנות את הסוללה, לנסות להכניס אליה עצמים זרים, לטבול אותה במים או בנוזלים אחרים או לחשוף אותה לנוזלים כאלה. סוללות עלולות להתפוצץ אם הן פגומות.

השתמש בסוללה ובמטען אך ורק למטרות שלהם נועדו. שימוש לא נכון או שימוש בסוללות או במטענים לא תואמים שאינם מאושרים עלול לגרום לסכנת התלקחות, פיצוץ או מפגע אחר, ועלול לגרום לשלילת אישורים או כתבי אחריות. אם אתה סבור שהסוללה או המטען נפגעו, קח אותם אל מוקד השירות או אל ספק הטלפון לפני שתמשיך להשתמש בהם. אין להשתמש בסוללה או במטען פגומים. השתמש במטען אך ורק בתוך מבנים. אין להטעין את המכשיר במהלך סופת ברקים.

בנוסף, האמור חל גם על המכשיר שברשותך כולל סוללה ניתנת להסרה:

- לפני הסרת הסוללה, כבה תמיד את המכשיר ונתק את המטען. כדי לנתק מטען או אביזר כלשהו, אחז בתקע ומשוך אותו ולא את הכבל.
- קצר חשמלי מקרי עלול להיגרם כשחפץ מתכתי נוגע ברצועות המתכת שעל-גבי הסוללה. זה עלול לגרום נזק לסוללה או לחפץ השני.

ילדים קטנים

המכשיר שברשותך והאביזרים שלו אינם צעצועים. הם עשויים להכיל חלקים קטנים. הרחק חלקים אלה מהישג יד של ילדים קטנים.

מכשירים רפואיים

הפעלה של כל מכשיר אלקטרוני שמשדר גלי רדיו, לרבות טלפונים סלולריים, עלולה להפריע לפעולה של מכשירים רפואיים שאינם מוגנים כהלכה. היוועץ ברופא או ביצרן המכשיר הרפואי כדי לקבוע אם הוא מסוכן כהלכה מפני אנרגיית רדיו חיצונית.

מכשירים רפואיים מושתלים

כדי להימנע מהפרעות פוטנציאליות, היצרנים של מכשירים והתקנים רפואיים מושתלים ממליצים על מרחק מינימלי של 15.3 סנטימטרים (6 אינץ') בין מכשיר סלולרי להתקן הרפואי. בעלי מכשירים כאלה נדרשים:

- להקפיד תמיד על שמירת המכשיר הסלולרי במרחק שעולה על 15.3 סנטימטרים (6 אינץ') מהמכשיר הרפואי.
- לא לשאת את המכשיר האלחוטי בכיס החזה.
- להצמיד את המכשיר האלחוטי לאוזן שבצד הנגדי לצד של המכשיר הרפואי.
- לכבות את המכשיר האלחוטי מיד כאשר יש סיבה לחשוש שיש הפרעה כלשהי.
- לציית להנחיות היצרן עבור המכשיר הרפואי המושתל.

לשאלות על השימוש במכשיר האלחוטי יחד עם מכשיר רפואי מושתל, התייעץ עם הרופא המטפל.

שמיעה

אזהרה: במהלך שימוש בדיבורית האישית, יכולתך לשמוע את הסביבה עלולה להיפגע. אל תשתמש בדיבורית האישית במקומות שהיא עלולה לסכן בהם את בטחונך.



מכשירים אלחוטיים מסוימים עלולים להפריע לפעולה התקינה של עזרי שמיעה מסוימים.

הגן על המכשיר שברשותך מתוכן מזיק

המכשיר שלך עלול להיות חשוף לווירוסים ולתוכן מזיק אחר. נקוט את אמצעי הזהירות הבאים:

- נקוט משנה זהירות בעת פתיחת הדעות. הן עלולות להכיל תוכנות זדוניות או להזיק בדרך אחרת למכשיר או למחשב.
- נקוט משנה זהירות בעת קבלת בקשות לקישוריות, גלישה באינטרנט או הורדת תוכן. אל תאשר חיבורי Bluetooth ממקורות שאינם בוטח בהם.
- התקן תוכנות והשתמש בשירותים רק ממקורות שאתה בוטח בהם, המאפשרים אבטחה והגנה נאותות.
- התקן תוכנות אנטי-וירוס ותוכנות אבטחה אחרות במכשיר שלך ובכל מחשב מקושר. השתמש באפליקציית אנטי-וירוס אחת בלבד בכל פעם. השימוש ביותר מאפליקציה אחת עלול להשפיע על הביצועים והתפעול של המכשיר ו/או המחשב.
- אם אתה ניגש לסימניו וקישורים מותקנים מראש לאתרי אינטרנט של גורמי צד שלישי, נקוט את אמצעי הזהירות המתאימים. HMD Global אינה תומכת באותם אתרים ואינה אחראית להם.

כלי רכב

אותות רדיו עלולים להשפיע על מערכות אלקטרוניות בכלי רכב שאינם מותקנות או מסוככות כהלכה. לקבלת מידע נוסף, היוועץ ביצרן של כלי הרכב או של הציד שברשותך. התקנת המכשיר ברכב תבוצע אך ורק על-ידי טכנאי מוסמך. התקנה שגויה עלולה להיות מסוכנת ולבטל את תוקף האחריות שלך. דא מעת לעת שכל הציד האלחוטי שמוקטן ברכבך מחוץ לרכב היטב למקומו ופועל כשורה. אל תאחסן ואל תישא חומרים דליקים או נפיצים בתא שנמצאים בו המכשיר, חלקיו או אביזרים שלו. אל תניח את המכשיר שברשותך או אביזרים כלשהם בטווח ההתנפחות של כרית האוויר.

סביבת חומרי נפץ

כבה את המכשיר כשהוא נמצא בסביבה שיש בה סכנת פיצוץ פוטנציאלית, כגון בקרבת משאבות דלק. ניצוצות עלולים ליצור פיצוץ או שריפה, העלולים לגרום לפגיעה בנפש או למוות. שים לב להגבלות באזורים עם דלק; במפעלים כימיים ובכל מקום שמתבצעת בו עבודה עם חומרי נפץ. ייתכן שאזורים שיש בהם סכנת פיצוץ פוטנציאלית לא יסומנו באופן ברור. אלה בדרך כלל אזורים שבהם אתה מתבקש לכבות את המנוע שלך, ירכתיים של כלי שיט, מתקני שינוע לכימיקלים או מחסני כימיקלים ומקומות שבהם האוויר מכיל כימיקלים או חלקיקים שונים. בור אצל היצרן אם ניתן להשתמש בבטחה במכשיר זה בקרבת כלי רכב שמשמשם בגז פחמימני מעובה (כמו פרופאן או בוטאן).

פרטי אישור (SAR)

מכשיר נייד זה תואם להנחיות החשיפה לגלי רדיו.

המכשיר הנייד שברשותך הוא משדר/מקלט רדיו. הוא תוכנן כך שלא יחרוג מהמגבלות המומלצות בנוגע לחשיפה לגלי רדיו (שדות אלקטרומגנטיים של תדרי רדיו) שפרסם הארגון המדעי העצמאי ICNIRP. הנחיות אלו כוללות שולי בטיחות משמעותיים שמיועדים להבטיח הגנה על כל בני האדם, ללא קשר לגיל ולמצב בריאותי. הנחיות בנושא חשיפה מבוססות 'שיעור ספיגה ספציפי' (SAR), שהוא יחידת מידה לביטוי מידת העוצמה של גלי הרדיו (RF) הנספגים בראש או בגוף כאשר המכשיר משדר. מגבלת ה-SAR בהנחיות ה-ICNIRP למכשירים ניידים היא 2.0 W/Kg בממוצע לכל 10 גרמים של רקמת גוף.

בדיקות SAR מבוצעות כאשר המכשיר פועל במצב הפעלה רגיל ומשדר בהספק המרבי המאושר בכל התדרים הנבדקים.

ערך SAR המקסימלי עבור המכשיר זמין בכתובת www.nokia.com/phones/sar ("www.nokia.com/phones/sar").

מכשיר זה תואם להנחיות החשיפה ל-RF כשההתקן סמוך לראש או כשהוא במרחק של לפחות 1.5 ס"מ מהגוף. נרתיק, תפס חגורה או כל אמצעי אחר לנשיאת המכשיר על הגוף לא יכילו חלקי מתכת, ויספקו לפחות את המרחק שצוין לעיל בין המכשיר לגוף.

כדי לשלוח נתונים או הדעות, יש צורך בחיבור טוב לרשת. השליחה עלולה להתעכב עד להשגת חיבור איכותי. הקפד לפעול על-פי הנחיות לשמירת המרחק מהגוף עד להשלמת תהליך השליחה.

במהלך שימוש כללי במכשיר, על-פי רוב ערכי ה-SAR יהיו נמוכים משמעותית מהערכים הנזכרים לעיל. זאת משום שעל מנת לייעל את המערכת ולמצמם את ההפרעות ברשת, עוצמת הפעולה של הנייד שברשותך מופחתת באופן אוטומטי כאשר אין צורך בעוצמה מלאה לביצוע שיחה. ככל שהאנרגיה הנפלטת נמוכה יותר, ערך ה-SAR נמוך יותר.

ייתכן שבדגמים שונים של המכשיר קיימות גרסאות שונות ויותר מערך אחד אפשרי. ייתכן שעם הזמן יחולו שינויים ברכיבים ובעיצוב שחלקם עשויים להשפיע על ערכי SAR.

לקבלת מידע נוסף, עבור אל www.sar-tick.com. שים לב, ייתכן שמכשירים ניידים משדרים גם כאשר אינך מבצע שיחה קולית.

ארגון הבריאות העולמי (WHO) הצהיר שהמידע המדעי הקיים אינו מצביע על צורך בנקיטת אמצעי זהירות מיוחדים בעת שימוש במכשירים ניידים. אם ברצונך להפחית את מידת החשיפה שלך, הארגון ממליץ להגביל את השימוש במכשיר או להשתמש בערכת דיבורית כדי להרחיק את המכשיר מהראש ומהגוף שלך. לקבלת מידע והסברים נוספים על חשיפה לגלי רדיו ולעריכת דיונים בנושא, עבור לאתר האינטרנט של WHO בכתובת www.who.int/peh-emf/en.

אודות ניהול הרשאות דיגיטליות

כשאתה משתמש במכשיר זה, עליך לציית לכל החוקים ולכבד את המנהגים המקומיים, את הפרטיות ואת הזכויות הלגיטימיות של אחרים, לרבות זכויות יוצרים. הגנות על זכויות יוצרים עשויות למנוע ממך העתקה, שינוי או העברה של תמונות, מוזיקה ותכנים אחרים.

זכויות יוצרים והודעות

הצהרת תאימות

HMD Global Oy (Ltd.) מצהירה בזאת כי מוצר זה תואם לדרישות המחייבות ולתנאים רלוונטיים אחרים בהנחיה EU/2014/53. ניתן למצוא עותק של הצהרת התאימות בכתובת www.nokia.com/mobile-declaration-of-conformity.

הודעה מאת רשות התקשורת הפדרלית (FCC)

מכשיר זה תואם לחלק 15 של כללי ה-FCC. הפעלתו מותנית בקיום שני התנאים הבאים: (1) מכשיר זה לא יחולל הפרעות מזיקות, וכן (2) מכשיר זה חייב לעמוד בפני כל ההפרעות הנקלטות, לרבות הפרעות שעלולות לגרום לפעולה לא רצויה. מידע נוסף זמין בכתובת www.fcc.gov/engineering-technology/electromagnetic-compatibility-division/radio-frequency-safety/faq/rf-safety ("http://www.fcc.gov/engineering-technology/electromagnetic-compatibility-division/radio-frequency-safety/faq/rf-safety" www.fcc.gov/engineering-technology/electromagnetic-compatibility-division/radio-frequency-safety/faq/rf-safety). כל שינוי או התאמה שלא אושרו במפורש על-ידי HMD Global עלולים לבטל את הרשות שניתנה למשתמש להפעיל ציוד זה. הערה: ציוד זה נבחן ונמצא כי הוא תואם להגבלות שנקבעו עבור מכשיר דיגיטלי Class B, בכפוף לחלק 15 של כללי ה-FCC. הגבלות אלו נועדו לספק הגנה סבירה מפני הפרעות מזיקות בהתקנה באזור מגורים. ציוד זה מחולל, משתמש ועלול להקרין אנרגיה בתדרי רדיו. במידה וההתקנה והשימוש בו לא בוצעו בהתאם להוראות, מכשיר זה עלול לגרום הפרעות מזיקות לתקשורת רדיו. עם זאת, לא ניתן לערוב לכך שלא יתחוללו הפרעות בהתקנה מסוימת. אם ציוד זה גורם להפרעה מזיקה לקליטת הרדיו או הטלוויזיה, שניתן לקבוע על-ידי כיבוי והפעלה של הציוד, מומלץ למשתמש לנסות ולתקן את ההפרעה באמצעות אחד או יותר מהאמצעים הבאים:

- שינוי הקיטוב או המיקום של האנטנה הקולטת.
- הגדלת המרחק בין הציוד למקלט.
- חיבור הציוד לשקע במעגל השונה מן המעגל שאליה מחובר המקלט.
- פנייה למשווק או לטכנאי רדיו/טלוויזיה מיומן לקבלת עזרה.

זכויות יוצרים והודעות נוספות

הזמינות של מוצרים, תכונות, אפליקציות ושירותים מסוימים עשויה להשתנות מאזור לאזור. לקבלת מידע נוסף, פנה למשווק או לספק השירות שלך. מכשיר זה עשוי להכיל חומרים, טכנולוגיות או תוכנה הכפופים לחוקי ייצוא ולתקנות של ארה"ב ומדינות אחרות. פעולה הנוגדת את החוק אסורה בהחלט.

תוכן מסמך זה ניתן "כפי שהוא" (as is). מלבד האחריות הנדרשת לפי החוק החל, לא ניתנת אחריות מכל סוג שהוא, מפורשת או משתמעת, לרבות, אך ללא הגבלה, אחריות משתמעת לסחירות והתאמה למטרה מסוימת הנוגעת לדיוק, לאמינות או לתוכן של מסמך זה. HMD Global שומרת לעצמה את הזכות לשנות מסמך זה או לסגת ממנו בכל עת ללא הודעה מוקדמת.

במידה המרבית המותרת על פי החוק החל, HMD Global או כל אחד ממעניקי הרישיונות מטעמה לא יישאו בשום מקרה באחריות לאובדן כלשהו של נתונים או הכנסה, ולנזקים מיוחדים, מקריים, תוצאתיים או עקיפים שייגרמו מסיבה כלשהי.

שכפול, העברה או הפצה של חלק כלשהו ממסמך זה או של כולו בכל צורה שהיא, מבלי לקבל היתר בכתב מראש מ-HMD Global, אסורים. HMD Global פועלת לפי מדיניות של פיתוח מתמשך. HMD Global שומרת לעצמה את הזכות לבצע שינויים ושיפורים בכל אחד מהמוצרים המתוארים במסמך זה ללא הודעה מוקדמת.

HMD Global אינה מספקת כל מצג או אחריות או נטלת אחריות כלשהי לפונקציונליות, לתוכן או לתמיכה במשתמשי קצה של אפליקציות צד שלישי המצורפות למכשיר. השימוש שלך באפליקציה מהווה אישור מצדך שהאפליקציה ניתנת כפי שהיא.

הורדת מפות, משחקים, מוזיקה וסרטונים והעלאה של תמונות וסרטונים עשויה להיות כרוכה בהעברת כמויות גדולות של נתונים. ייתכן שתחויב על-ידי ספק השירות בגין העברת הנתונים. הזמינות של מוצרים, שירותים ותכונות מסוימים עשויה להשתנות מאזור לאזור. לקבלת פרטים נוספים ומידע על הזמינות של אפליקציות שפה, פנה לסוכן המקומי.

תכונות מסוימות, פונקציונליות ומפרטי מוצרים עשויים להיות תלויים ברשת ונתונים לתנאים, להתניות ולחויבים נוספים.

כולם עשויים להשתנות ללא הודעה.

HMD Global היא בעלת הרישיון הבלעדית של מותג Nokia עבור טלפונים ומחשבי לוח. Nokia הוא סימון מסחרי רשום של Nokia Corporation.

מדיניות הפרטיות של HMD Global, הזמינה בכתובת <http://www.nokia.com/phones/privacy>, חלה על השימוש שלך במכשיר.

Qualcomm ו-Snapdragon הם סימנים מסחריים של Qualcomm Incorporated, הרשומה בארצות הברית ובמדינות אחרות.

Google, Android ו-Google Play הם סימנים מסחריים של Google Inc.

כל שאר הסימנים המסחריים הם קניין של בעליהם.