

# Nokia Clarity Earbuds 2 Pro

## TWS-852W

Quick Start Guide / Schnellstartanleitung / Guide de démarrage rapide / Guida Rapida / Hurtigstartguide / Skrócona instrukcja obsługi / Ghid de inițiere rapidă / Hızlı başlangıç Kılavuzu / Стисла вступна інструкція / Guia de Início Rápido / Guía de inicio rápido / 사용자 메뉴얼 / 快速入门指南 / 快速入門指南 /

دليل التشغيل السريع

EN

DE

FR

IT

NO

PO

RO

TR

UA

BP

ES

KR

SC

TC

AR

# NOKIA

# 1.

**EN** Get started

**DE** Erste Schritte:

**FR** Démarrage

**IT** Per Iniziare

**NO** Produktoversikt

**PO** Pierwsze kroki

**RO** Să începem

**TR** Başlamadan  
Önce

**UA** Вступ

**BP** Começando

**ES** Empezar

**TC** 開始

**SC** 开始

**KR** 시작하기

**AR** البدء

**EN** Fully charge before use.

**DE** Bitte vor Gebrauch vollständig aufladen.

**FR** Veuillez charger complètement avant utilisation.

**IT** Si prega di caricare completamente prima dell'uso.

**NO** Vennligst fulladet før bruk.

**PO** Proszę w pełni naładować przed użyciem.

**RO** Vă rugăm să încărcați complet înainte de utilizare.

**TR** Lütfen kullanmadan önce tamamen şarj edin.

**UA** Будь ласка, повністю зарядіть перед використанням.

**ES** Por favor, cargue completamente antes de usar.

**BP** Por favor, carregue totalmente antes de usar.



**KR** 사용하기 전에 완전히 충전하십시오.

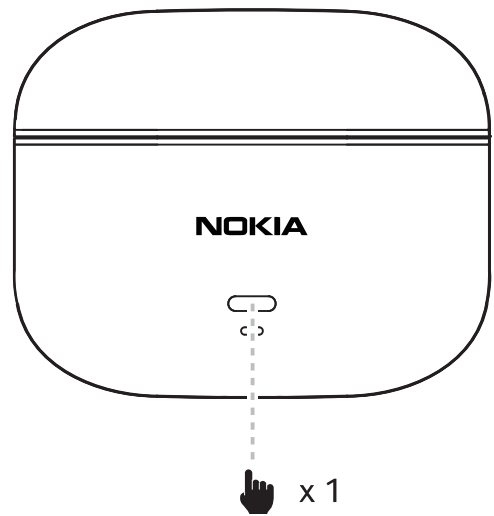
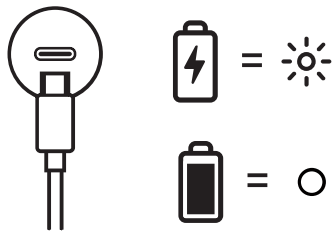
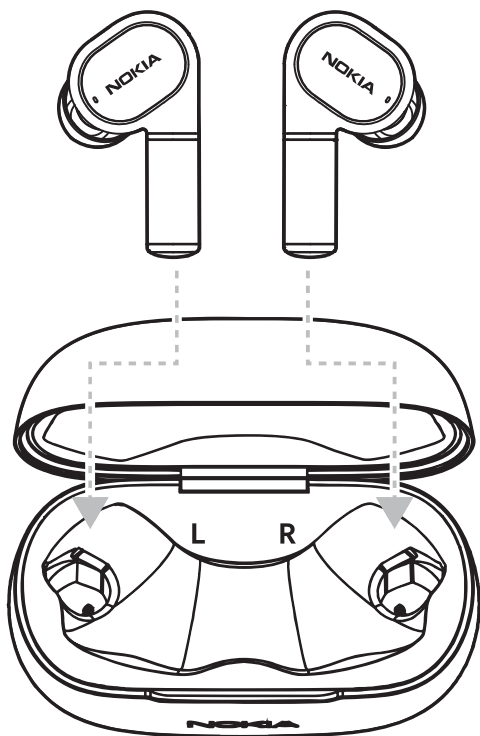

**SC** 使用前请充满电。

**TC** 使用前請充滿電。

**AR** مشحونة بالكامل قبل الاستخدام



 =  =  $\leq 10\%$

 =  =  $\geq 10\%$

# 2.

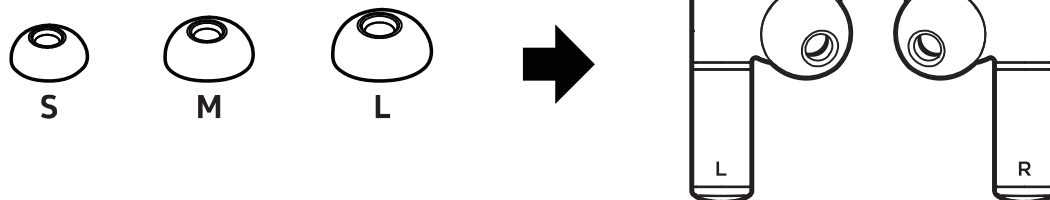

# 3.

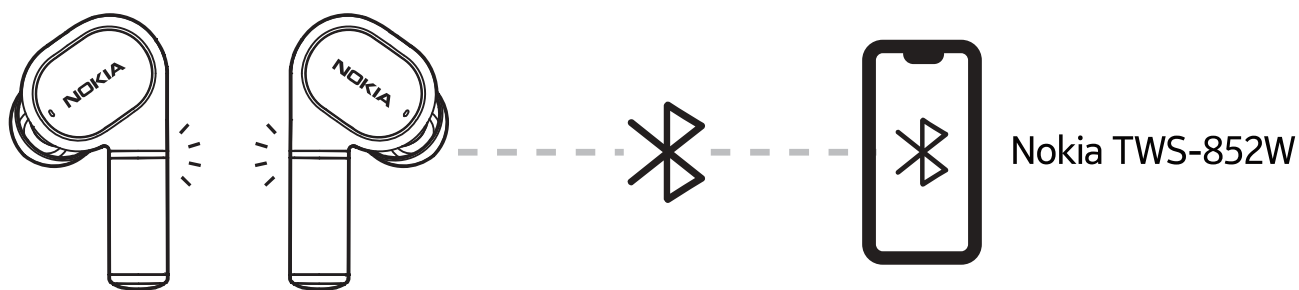

## EN Pair and connect with Bluetooth®

LED light of the earbuds will flash blue and red alternately.

## DE Verbinden über Bluetooth

LED-Licht der Ohrhörer blinkt abwechselnd blau und rot.

## FR Appairage et connexion avec Bluetooth

Le voyant LED des écouteurs clignote alternativement en bleu et en rouge.

## IT Associa e connessi con Bluetooth

La luce LED degli auricolari lampeggerà in blu e rosso alternativamente.

## NO Kom i gang

LED-lyset på øreproppene vil blinke blått og rødt.

## PO Parowanie i łączenie z Bluetooth

Dioda LED słuchawek dousznych będzie migać na przemian na niebiesko i czerwono.

**RO Conectați prin Bluetooth**

Lumina LED va afisa culoarea albastră și cea roșie, în mod intermitent.

**TR Pair and connect with Bluetooth**

Kulaklıkların LED ışığı dönüşümlü olarak mavi ve kırmızı renkte yanıp söner.

**UA Синхронізація та з'єднання з Bluetooth**

Світлодіодне світло навушників буде блимати синім і червоним по черзі.

**BP Emparelhar e conectar com Bluetooth**

A luz LED dos fones de ouvido piscará em azul e vermelho alternadamente.

**ES Emparejamiento con el dispositivo**

La luz LED de los auriculares parpadeará en azul y rojo alternativamente.

**KR 블루투스 연결과 페어링**

이어버드의 LED 표시등이 파란색과 빨간색으로 번갈아 깜박입니다.

**SC 配对和连接蓝牙**

耳机的LED灯将交替闪烁蓝色和红色。

**TC 配對和連接藍牙**

耳機的LED燈將交替閃爍藍色和紅色。

**AR قم بالإقتران والاتصال بالبلوتوث**

سيومض ضوء LED الخاص بسماعات الأذن باللونين الأزرق والأحمر بالتناوب

# 4.

- EN Touch control
- DE Berührungssteuerung
- FR Contrôle tactile
- IT Controllo Touch
- NO berøringskontroll
- PO Control táctil
- RO Сенсорне керування
- TR Dokunmatik kontrol
- UA Controle de toque
- BP Controle de toque
- ES Control táctil
- KR 터치 컨트롤
- SC 觸控
- TC 觸控

التحكم باللمس AR

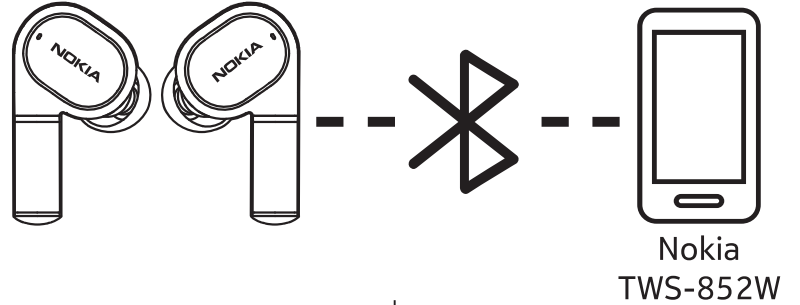

**L**

**R**

	x 1
	x 1
	x 2
	⌚ 2 secs
	x 3
	x 2
	x 2
	⌚ 2 secs
	⌚ 2 secs

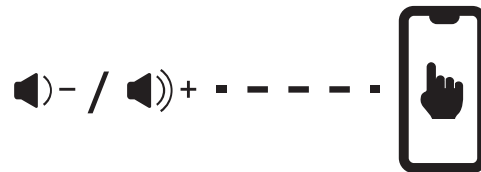

# 5.

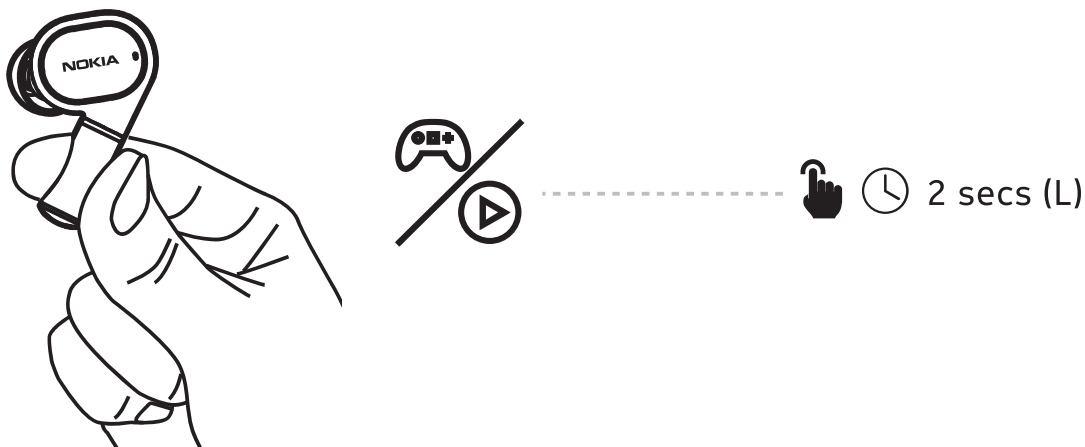

**EN Low latency mode (gaming & video mode)**

Press control button (L) for 2 secs to toggle between low latency mode on/off.

**DE Betriebsart mit geringer Latenz (Spiele- und Videomodus)**

Drücken Sie die berührungsempfindliche Multifunktionstaste (L) für 2 Sekunden, um den Low-Latency-Modus zu aktivieren/deaktivieren.

**FR Mode de latence faible (mode Jeux et vidéos)**

Appuyez sur le bouton de commande (L) pendant deux secondes basculer entre le mode à partir de Faible latence et Désactivé.

**IT Modalità a bassa latenza (modalità di gioco e video)**

Premere il pulsante di controllo (L) per 2 secondi per passare dalla modalità bassa a quella bassa latenza Disabilita.

**NO Lav latensmodus (spill & videomodus)**

Trykk på kontrollknappen (L) i 2 sekunder for å veksle mellom lav latensmodus AV.

**PO Tryb małego opóźnienia (tryb gier i wideo)**

Naciśnij kontroler (L) przez kilka sekund, aby przełączyć między: tryb niskiego opóźnienia wyłączony.

**RO Mod de latență redusă (mod pentru jocuri și videoclipuri)**

Apăsați butonul de control (L) timp de 2 secunde pentru a comuta între moduri.

latență scăzută OFF.

**TR Düşük gecikme modu (Oyun ve Video modu)**

Düşük gecikme modu KAPALI arasında geçiş yapmak için kontrol düğmesine basın. (Sol) 2 saniye basın.

**UA Режим з низьким значенням затримки (режим ігор та відео)**

Натисніть кнопку керування (L) протягом 2 секунд, щоб перемикатися між режимами Низьке значення затримки ВІМК.

**BP Modo de baixa latência (modos de jogos e vídeo)**

Pressione o botão de controle (L) por 2 segundos para alternar entre o modo baixo latência DESLIGADO.

**ES Modo de baja latencia (modo de juego y vídeo)**

Presione dos veces el botón de control (L) durante 2 segundos para alternar entre el modo bajo latencia > APAGADO.

**KR 저지연 모드 (게임 및 비디오 모드)**

컨트롤 버튼(L)을 2초 동안 눌러 게임 모드 끄기로 전환.

**SC 低延迟模式 (游戏和视频模式)**

按住(L)功能按钮 2 秒可切换低延迟模式。

**TC 低延遲模式 (遊戲和視頻模式)**

按住(L)功能按钮 2 秒可切换低延遲模式。

**AR وضع زمن الانتقال المنخفض (وضع الألعاب ومقاطع الفيديو)**

اضغط مع الاستمرار على زر الوظيفة لمدة ثانيتين للتبديل إلى وضع الكمون المنخفض < إيقاف التشغيل



# 6.

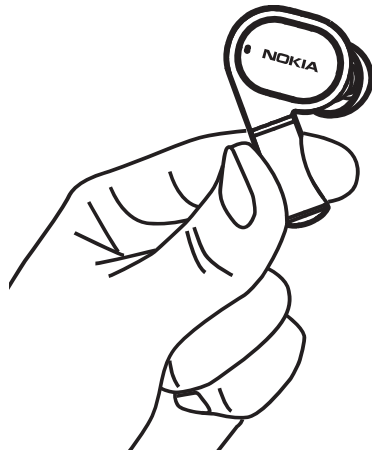

2 secs (R)

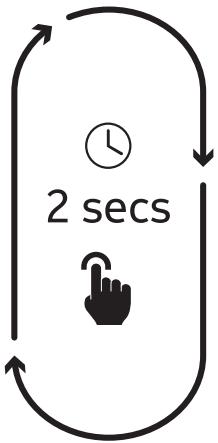

	Hybrid ANC mode			
	Ambient mode			
	OFF			

**EN Sound management**

Press control button (R) for 2 seconds to toggle between Hybrid ANC mode > Ambient mode > OFF.

**DE Anpassen der Klangeinstellungen**

Tippen Sie 2 Sek. auf die berührungsempfindliche Multifunktionstaste (R), um zwischen den Betriebsarten Hybrid ANC-Modus (aktive Geräuschunterdrückung) > Transparenzmodus > AUS umzuschalten.

**FR Contrôle simple**

Appuyez 2 secondes sur le bouton de contrôle (R) pour basculer entre le mode Hybrid ANC > mode Transparence > Arrêt.

**IT Gestione dell'audio**

Premere 2 secondi il pulsante di controllo (R) per passare da modalità Hybrid ANC > modalità trasparente > Disattiva.

**NO Lydbehandling**

Trykk på kontrollknappen (R) i 2 sekunder for å veksle mellom hybrid ANC-modus > Ambient-modus > AV.

**PO Zarządzanie dźwiękiem**

2 sekundy nacisnąć przycisk sterowania (R), aby przełączyć pomiędzy opcjami: Tryb Hybrid ANC > Tryb przezroczysty > WYŁ.

**RO Gestionarea sunetului**

Apăsăți de 2 secunde pe butonul de control (R) pentru a comuta între modul Hybrid ANC > modul de transparență > DEZACTIVAT.

**TR Ses yönetimi**

Hybrid ANC modu > Şeffaflık modu > KAPALI arasında geçiş yapmak için kontrol düğmesine 2 saniye (Sağ) basın.

**UA Керування звуком**

Натисніть кнопку керування (R) протягом 2 секунд, щоб перемикатися між Hybrid ANC > Pass Mode > OFF.

**BP Gerenciamento do som**

Pressione o botão de controle (D) por 2 segundos para alternar entre o modo Hybrid ANC > modo transparente > OFF.

**ES Gestión del sonido**

Pulse 2 segundos el botón de control (D) para alternar entre el modo Hybrid ANC > Modo transparencia > APAGADO.

**KR 사운드 관리**

제어 버튼(R)을 2 초 동안 눌러 Hybrid ANC 모드 > 주변 소리 모드 > 꺼짐을 선택합니다.

**SC 声音管理**

按住(R)功能按钮 2 秒可在 Hybrid ANC 主动降噪模式 > 透明模式 > 关闭之间切换。

**TC 聲音管理**

按住(R) 功能按钮 2 秒可在 Hybrid ANC 主動降噪模式 > 透明模式 > 關閉之間切换。

**إدارة الصوت AR**

اضغط ضغطًا مطولًا 2 ثانية على زر التحكم (R) للتبديل بين وضع Hybrid ANC < وضع الشفافية > إيقاف التشغيل.

# 7.

**EN Voice pickup microphone**

Voice will be picked up by the primary earbud. The earbud first taken out of the charging case will be the primary earbud.

**DE Sprachannahme des Mikrofons**

Die Stimme wird vom primären Ohrhörer aufgenommen. Jede Seite des Ohrhörers, die zuerst aus der Ladebox entnommen wird, ist der primäre Ohrhörer.

**FR Microphone de capture de voix**

La voix est captée par l'oreillette principale. Le premier écouteur sorti de l'étui de chargement sera l'écouteur principal.

**IT Accettazione Microfono per la ricezione della voce**

La voce verrà rilevata dall'auricolare principale. Qualsiasi lato dell'auricolare che viene prelevato per primo dalla custodia di ricarica sarà l'auricolare principale.

**NO Stemmehentingsmikrofon**

Stemmen plukkes opp av den primære ørepluggen. Den siden av øreproppen som først ble plukket ut fra ladevesken, vil være den primære øreproppen.

**PO Mikrofon do odbioru połączenia głosowego**

Połączenie głosowe zostanie odebrane przez główną słuchawkę douszną. Ta słuchawka douszna, która jako pierwsza zostanie wyjęta z ładowarki, będzie główną słuchawką douszną.

**RO Microfon cu preluare vocală**

Vocea va fi preluată de casca primară. Prima cască scoasă din carcasa de încărcare va fi casca primară.

**TR Ses alma mikrofonu**

Ses, birincil kulaklık tarafından alınacaktır. Şarj kutusundan ilk çıkarılan kulaklığın her iki tarafı da birincil kulaklık olacaktır.

**UA** **Мікрофон**

Мікрофон буде працювати у ведучому навушнику. Ведучим навушником стає будь-який, який першим из зарядного кейса.

**BP** **Modo de baixa latência (modos de jogos e vídeo)**

Pressione o botão de controle (L/R) 4 vezes para alternar entre o modo de baixa latência > OFF.

**ES** **Micrófono de captación de voz**

La voz se captará mediante el auricular principal. Cualquiera de los lados del auricular que se extraiga primero del estuche de carga será el auricular principal.

**KR** **음성 픽업 마이크**

음성이 기본 이어버드로 픽업됩니다. 양쪽 이어버드 중 충전 케이스에서 먼저 꺼낸 이어버드가 기본 이어버드가 됩니다.

**SC** **语音接听麦克风**

语音将由主耳机接听。首先从充电盒中取出的任一侧耳机将成为主耳机。

**TC** **語音接聽麥克風**

語音將由主耳機接聽。首先從充電盒中取出的任一側耳機將成為主耳機。

**AR** **ميكروفون لاقط الصوت**

سيتم التقاط الصوت بواسطة سماعة الأذن الأساسية. ستكون سماعة الأذن التي تم إخراجها أولاً من علبة الشحن هي سماعة الأذن الأساسية.

# 8.

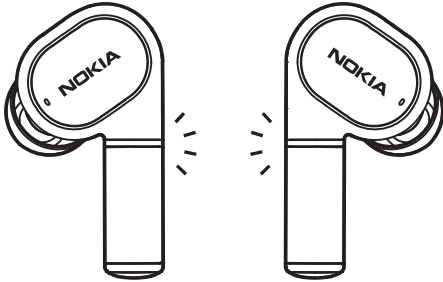

**EN In-call mode**

Light indicator will turn on while having a call conversation, so that people around you will recognise you're not to be disturbed.

**DE Anrufmodus**

Die Lichtanzeige leuchtet während eines Gesprächs auf, die Personen in Ihrer Umgebung erkennen, dass Sie nicht gestört werden sollten.

**FR Mode d'appel**

L'indicateur lumineux s'allume lors d'une conversation téléphonique, les personnes autour de vous reconnaissent que vous ne devez pas être dérangé.

**IT Modalità Chiamata**

L'indicatore luminoso si accenderà durante una conversazione telefonica, le persone intorno a te capiranno che non devi essere disturbato.

**NO Aktiv-samtale-modus**

Lysindikator vil slås på under samtale, folk rundt deg vil se at du ikke bør forstyrres.

**PO Tryb „Prowadzę rozmowę**

Wskaźnik świetlny włączy się podczas prowadzenia rozmowy telefonicznej, a osoby wokół Ciebie będą wiedzieć, że nie należy Ci przeszkadzać.

**RO Mod apel**

Indicatorul luminos se va aprinde atunci când purtați o conversație telefonică, astfel încât oamenii din jur vor ști că nu trebuie să vă deranjeze.

- TR Çağrı modu**  
Telefon görüşmesi yaparken ışıklı gösterge yanacak, çevrenizdekiler rahatsız edilmemeniz gerektiğini anlayacaktır.
- UA Режим виклику**  
Світловий індикатор буде горіти під час розмови, і оточуючі будуть розуміти, що не варто вас відволікати.
- BP Modo de chamada**  
O indicador de luz acenderá durante uma chamada, as pessoas ao seu redor reconhecerão que você não deve ser incomodado.
- ES Modo de llamada**  
El indicador de luz se encenderá mientras mantiene una conversación telefónica, las personas a su alrededor reconocerán que no debe ser molestado.
- KR 통화 중 모드**  
통화 중 표시등이 켜져 주변 사람들이 방해하지 않도록 합니다.
- SC 通话模式**  
通话时指示灯会亮起，周围的人将知道不应该打扰您。
- TC 通話模式**  
通話時指示燈會亮起，周圍的人將知道不應該打擾您。

## وضع المكالمة AR

سيتم تشغيل مؤشر الضوء أثناء إجراء مكالمة، وسيذكر الأشخاص من حولك أن عليهم عدم مقاطعتك.

# 9.

## EN **Reset to the original settings**

- i) Press charging case button for 10 secs.
- ii) Battery status light will flash 3 times when earbuds are reseted.
- iii) Earbuds LED will flash purple 3 times when earbuds are reseted.



 x 10 Secs

## DE **Wiederherstellen der Werkseinstellungen**

- i) Drücken Sie die Taste an der Ladebox 10 Sekunden lang.
- ii) Die Batteriestatusanzeige blinkt dreimal, wenn das Zurücksetzen abgeschlossen ist.
- iii) Die Ohrhörer-LED blinkt 3 Mal lila, wenn die Ohrhörer zurückgesetzt werden.

## FR **Réinitialiser aux paramètres d'origine**

- i) Appuyez sur le bouton du boîtier de charge pendant 10 secondes.
- ii) Le voyant d'état de la batterie clignote 3 fois lorsque la réinitialisation est terminée.
- iii) Le voyant deviendra violet pour indiquer qu'il est maintenant réinitialisé.

## IT **Ripristino delle impostazioni da fabbrica**

- i) Premi il pulsante della custodia di ricarica per 10 secondi.
- ii) La spia di stato della batteria lampeggerà 3 volte al termine del ripristino.
- iii) La luce diventa viola indicando 3 volte che le impostazioni di fabbrica sono state ripristinate.

## NO **Tilbakestill til fabrikkinnstillinger**

- i) Press ladeknappen i 10 sek.
- ii) Batteristatus-lyset vil blinke 3 ganger når øreproppene er tilbakestilt.
- iii) Øreproppens LED vil blinke lilla 3 ganger når øreproppene er tilbakestilt.



**PO Przywracanie ustawień oryginalnych**

- i) Naciśnij przycisk ładowania przez 10 sekund.
- ii) Po zakończeniu resetowania dioda stanu baterii zamiga 3 razy.
- iii) Wskaźnik zamiga 3 razy na fioletowo, co oznacza, że ustawienia zostały przywrócone.

**RO Resetați la setările originale**

- i) Apăsați butonul de pe carcasa de încărcare timp de 10 secunde.
- ii) Indicatorul luminos de stare a bateriei va clipi de 3 ori când resetarea este completă.
- iii) Indicatorul va clipi violet de 3 ori și va fi inițiată resetarea.

**TR Orijinal ayarlara sıfırlayın**

- i) 10 saniye boyunca şarj kutusu düğmesine basın.
- ii) Kulaklıklar sıfırlandığında pil durum ışığı 3 kez yanıp söner.
- iii) Kulaklık LED'i, kulaklıklar sıfırlandığında 3 kez mor renkte yanıp söner.

**UA Скидання до заводських налаштувань**

- i) Натисніть кнопку на зарядному кейсі і утримуйте 10 сек.
- ii) Індикатор статусу акумулятора блимне 3 рази, коли перезавантаження буде завершено.
- iii) Індикатор стане фіолетовим, що означає успішне скидання.

**BP Redefinir com as configurações originais**

- i) Pressione o botão do estojo de carregamento por 10 segundos.
- ii) A luz de status da bateria piscará 3 vezes quando a reinicialização for concluída.
- iii) O LED dos fones de ouvido piscará em roxo 3 vezes quando os fones de ouvido forem reiniciados.

**ES Restablecer la configuración original**

- i) Presione el botón del estuche de carga durante 10 segundos.
- ii) La luz de estado de la batería parpadeará 3 veces cuando se complete el reinicio.

iii) El indicador parpadeará en púrpura 3 veces para indicar que se han restablecido los ajustes.

**KR 초기 설정으로 재설정**

- i) 충전 케이스 버튼을 10초 동안 누르십시오.
- ii) 이어버드가 초기화되면 배터리 상태 표시등이 3번 깜박입니다.
- iii) 이어버드가 초기화되면 이어버드 LED가 보라색으로 3번 깜박입니다.

**SC 恢复原始设置**

- i) 按下充电盒按钮10秒。
- ii) 电池状态灯将在重置完成后闪烁3次。
- iii) 指示灯变为紫色后，设置即完成。

**TC 重設為原始設定：**

- i) 按下充電盒按鈕10秒。
- ii) 電池狀態燈將在重置完成後閃爍3次。
- iii) 指示燈將變為紫色，表示重設完成。

**AR إعادة التعيين إلى الإعدادات الأصلية**

- أ) اضغط مع الاستمرار على شريط اللمس لمدة 7 ثوانٍ لإيقاف التشغيل.
- ب) اضغط مع الاستمرار على كلا السماعتين لمدة 10 ثوانٍ.
- ج) سيومض مؤشر LED الخاص بالسماعتين باللون البنفسجي 3 مرات ليُدل على اكتمال عملية إعادة الضبط.

# 10.



<https://www.nokia.com/phones/support/user-guides>

> Accessories  
Nokia Clarity Earbuds 2 Pro  
(TWS-852W)

HMD Global Oy is the exclusive licensee of the Nokia brand for phones & tablets. Nokia is a registered trademark of Nokia Corporation. The Bluetooth word mark and logos are registered trademarks owned by Bluetooth SIG, Inc. and any use of such marks by HMD Global is under license.