

# NOKIA

## Nokia 8110 4G המדריך למשתמש של

# תוכן עניינים

4	המדריך למשתמש של
4	תחילת העבודה
5	מקשים וחלקים
5	הגדרת הטלפון והפעלתו
7	טעינת הטלפון
7	יסודות
8	סיוור בטלפון
8	שינוי עוצמת הקול
8	כתיבת טקסט
8	יצירת קשר עם חברים ובני משפחה
9	שיחות
9	אנשי קשר
9	שליחת הודעות
10	שליחת דואר אלקטרוני
10	התאמה אישית של הטלפון
10	שינוי הצלילים
10	שינוי המראה של מסך הבית
10	מצלמה
11	תצלומים
11	סרטוני וידאו
11	אינטרנט וקישוריות
11	גלישה באינטרנט
12	Bluetooth®
12	Wi-Fi
12	מוזיקה וסרטוני וידאו
12	נגן המוזיקה
13	האזנה לרדיו
13	נגן הווידאו
13	רשמקול
13	ארגן את יומך
14	שעון
14	לוח שנה
14	מחשבון
14	הערות
15	ממיר
15	העתקת תוכן ובדיקת הזיכרון
15	העתקת תוכן
15	זיכרון
15	פרטיות ואבטחה
15	הגדרות אבטחה
16	KaiOS Store
16	פרטי מוצר ופרטי בטיחות
16	למען ביטחונך
17	שירותי רשת ועלויות
17	שיחות חירום
17	שמירה על המכשיר שברשותך
17	מיחזור
17	סמל סל המיחזור המחוק בעל הגלגלים

18	מידע על הסללה והמטען
18	ילדים קטנים
18	מכשירים רפואיים
18	מכשירים רפואיים מושתלים
18	שמיעה
18	הגן על המכשיר שברשותך מתוכן מזיק
19	כלי רכב
19	סביבת חומרי נפץ
19	פרטי אישור (SAR)
19	אודות ניהול הרשאות דיגיטליות
20	זכויות יוצרים והודעות נוספות

# המדריך למשתמש של

חשוב: לקבלת מידע חשוב בנוגע לשימוש בטוח בהתקן ובסוללה, קרא את המידע "למען ביטחונך" ו"בטיחות מוצר" במדריך למשתמש המודפס, או בכתובת [www.nokia.com/support](http://www.nokia.com/support) לפני השימוש במכשיר. כדי לגלות כיצד להתחיל בעבודה עם ההתקן החדש שלך, קרא את המדריך למשתמש המודפס.



## תחילת העבודה

# מקשים וחלקים

הכר את המקשים והחלקים בטלפון החדש שלך.

הטלפון שלך

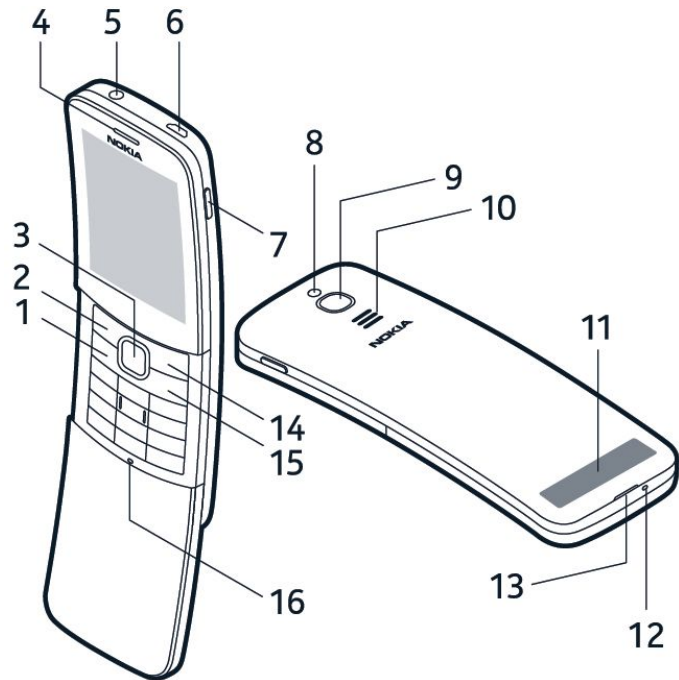

אלו המקשים והחלקים בטלפון שלך:

1. מקש שיחה
2. מקש בחירה שמאלי
3. מקש גלילה
4. אונייה
5. מחבר לדיבורית
6. מחבר USB
7. מקש הפעלה
8. מבזק
9. מצלמה
10. רמקול
11. אזור האנטנה
12. מיקרופון
13. חריץ לפתיחת הכיסוי האחורי
14. מקש בחירה ימני
15. מקש סיום/חזרה/Backspace
16. מיקרופון

כדי לשחרר את נעילת את המקשים, פתח את המחווון.

אין לגעת באזור האנטנה כשהאנטנה נמצאת בשימוש. מגע באנטנות משפיע על איכות התקשורת, ועלול לקצר את חיי הסוללה בשל הספק גבוה מהדרוש במהלך התפעול.

אין להתחבר למוצרים שמייצרים אות פלט, מכיוון שעלול להיגרם נזק להתקן. אין לחבר מקורות מתח אל מחבר השמע. אם תחבר אל מחבר השמע התקן חיצוני או דיבורית שאינם מאושרים לשימוש עם התקן זה, עליך להקדיש תשומת לב מיוחדת לעוצמות השמע. חלקים מסוימים בהתקן הם מגנטיים. חומרים מתכתיים עלולים להימשך אל ההתקן. אין להניח כרטיסי אשראי או אמצעי אחסון מגנטיים אחרים סמוך להתקן, מכיוון שהמידע השמור בהם עלול להימחק.

ייתכן שחלק מהאביזרים המוצרכים במדריך למשתמש זה, כגון מטען, דיבורית אישית או כבל נתונים, נמכרים בנפרד.

## הגדרת הטלפון והפעלתו

למד כיצד להכניס כרטיס SIM, כרטיס זיכרון וסוללה, וכיצד להפעיל את הטלפון.

כרטיסי micro-SIM ו-nano-SIM

**חשוב:** כדי להשתמש בטלפון זה, דרוש כרטיס מסוג micro-SIM. אם יש לך טלפון עם SIM כפול, דרוש לך כרטיס micro-SIM וכרטיס nano-SIM. השתמש בכרטיסי micro-SIM ו-nano-SIM מקוריים בלבד. השימוש בכרטיסי SIM שאינם תואמים עלול לגרום נזק לכרטיס או לטלפון ולפגוע בנתונים השמורים בכרטיס.

כרטיסי זיכרון מסוג MicroSD

יש להשתמש רק בכרטיסי זיכרון תואמים שאושרו לשימוש עם התקן זה. כרטיסים שאינם תואמים עלולים לגרום נזק לכרטיס ולהתקן, וכן לנתונים השמורים בכרטיס.

**הערה:** לפני הסרת כרטיסים כלשהם, יש לכבות את ההתקן ולנתק את המטען וכל התקן אחר. יש להימנע מנגיעה ברכיבים אלקטרוניים במהלך החלפת כרטיסים. הקפד לאחסן את ההתקן ולהשתמש בו כשכל הכרטיסים מחוברים.



### הגדרת הטלפון

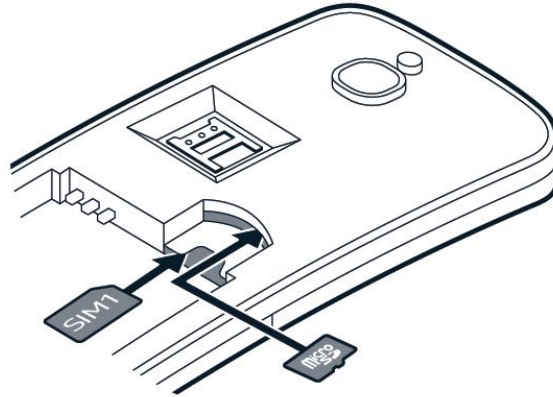

1. הכנס את קצה הציפורן לחריץ הקטן בחלקו התחתון של הטלפון, הרם את הכיסוי והסר אותו.
2. אם הסוללה נמצאת בתוך הטלפון, הוצא אותה בתנועת הרמה.
3. החלק את כרטיס ה-SIM לתוך חריץ ה-SIM כשאזור המגעים פונה כלפי מטה.
4. אם יש לך כרטיס זיכרון, החלק את כרטיס הזיכרון לחריץ כרטיס הזיכרון.
5. ישר את מגעי הסוללה והכנס את הסוללה.
6. החזר את הכיסוי האחורי למקומו.

### הכנסת כרטיס ה-SIM השני

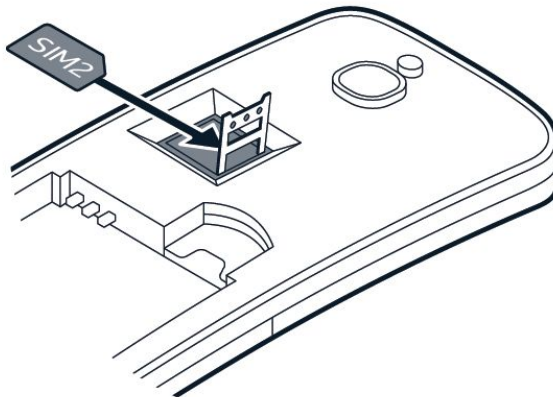

1. אם יש לך טלפון עם SIM כפול, החלק את מחזיק ה-SIM2 ימינה ופתח אותו.
2. הכנס את כרטיס ה-nano-SIM לחריץ SIM2, כשפניו כלפי מטה.
3. סגור את המחזיק והחלק אותו לצד שמאל כדי לנעול אותו במקומו.

### הפעלת הטלפון

לחץ והחזק את מקש ההפעלה עד שהטלפון יתחיל לרטוט.

### בחירת כרטיס ה-SIM שבו תשתמש

1. לחץ על מקש הגלילה ובחר באפשרות הגדרות < רשת וחיבוריות > מנהל כרטיסי SIM.
2. כדי לבחור באיזה כרטיס SIM להשתמש לצורך ביצוע שיחות, בחר באפשרות שיחות יוצאות ולאחר מכן בחר באפשרות SIM1 או SIM2.
3. כדי לבחור באיזה כרטיס SIM להשתמש לצורך שליחת הודעות, בחר באפשרות הודעות יוצאות ולאחר מכן בחר באפשרות SIM1 או SIM2.
4. כדי לבחור באיזה כרטיס SIM להשתמש לצורך שימוש בנתונים לנייד, בחר באפשרות נתונים ולאחר מכן בחר באפשרות SIM1 או SIM2.

**עצה:** כדי להבדיל בין שני כרטיסי ה-SIM, הגדר עבורם שמות. בהגדרות של מנהל כרטיסי SIM, בחר כל אחד מכרטיסי ה-SIM, הקלד את השם המבוקש ובחר באפשרות שמור.



### החרת רשת ה-SIM

פתח את הכיסוי האחורי, הוצא את הסוללה והחלק את כרטיס ה-SIM החוצה.

אם יש לך טלפון עם SIM כפול, החלק את מחזיק ה-SIM2 ימינה ופתח אותו. הסר את כרטיס ה-nano-SIM, סגור את המחזיק והחלק אותו לצד שמאל כדי לנעול אותו במקומו.

הסרת כרטיס הזיכרון

פתח את הכיסוי האחורי, הוצא את הסוללה ומשוך את כרטיס הזיכרון החוצה.

קודי גישה

הטלפון שלך וכרטיס ה-SIM משתמשים בקודי אבטחה שונים.

- קודי הגישה PIN או PIN2: קודים אלו מגנים על כרטיס ה-SIM מפני שימוש לא מורשה. אם שכחת את הקודים או שהם לא צורפו לכרטיס שלך, פנה לספק שירות הרשת שלך. אם תקליד את הקוד באופן שגוי 3 פעמים ברצף, יהיה עליך לבטל את חסימת הקוד בעזרת קוד PUK או PUK2.
- קודי הגישה PUK או PUK2: קודים אלה דרושים כדי לבטל את החסימה של קוד הגישה PIN או PIN2. אם הקודים לא צורפו לכרטיס ה-SIM, פנה לספק שירות הרשת.
- קוד אבטחה: קוד האבטחה עוזר להגן על הטלפון מפני שימוש לא מורשה. באפשרותך להגדיר את הטלפון כך שהוא יבקש את קוד האבטחה שאתה מגדיר. שמור את הקוד בסוד ובמקום בטוח, בנפרד מהטלפון. אם שכחת את הקוד והטלפון נעול, יידרש שירות עבור הטלפון. חיובים נוספים עשויים לחול, וייתכן שכל הנתונים האישיים בטלפון שלך יימחקו. לקבלת מידע נוסף, פנה לנקודת השירות הקרובה ביותר עבור הטלפון שלך, או למשווק הטלפון.
- קוד IMEI: קוד IMEI משמש לזיהוי טלפונים ברשת. ייתכן שיהיה עליך לספק את המספר לשירותי מרכז השירות שלך או למשווק הטלפון. להצגת מספר IMEI שלך, חייג \*06#. הקוד IMEI של הטלפון שלך גם מודפס על תווית הטלפון, הממוקמת מתחת לסוללה. ניתן לראות את ה-IMEI גם באריזה המקורית שבה נמכר המוצר.

## טעינת הטלפון

הסוללה שלך נטענה באופן חלקי על-ידי היצרן, אך ייתכן שיהיה עליך לטעון אותה מחדש לפני שתוכל להשתמש בטלפון.

טעינת הסוללה

1. חבר את המטען לשקע חשמל בקיר.
2. חבר את המטען לטלפון. לאחר השלמת הטעינה, נתק את המטען מהטלפון ולאחר מכן מהשקע בקיר.

אם הסוללה ריקה לחלוטין, ייתכן שיחלפו מספר דקות עד שמחווון הטעינה יוצג.

**עצה:** אפשר להשתמש בטעינת USB אם אין שקע זמין. באפשרותך להשתמש בחיבור נתונים בזמן טעינת ההתקן. היעילות של טעינה באמצעות USB משתנה באופן משמעותי, וייתכן עיכוב ממושך לפני תחילת הטעינה והפעלת ההתקן. דא שהמחשב שלך מופעל.



חסוך בצריכת חשמל

כדי לחסוך בצריכת חשמל:

1. טעינה חכמה: טען תמיד את הסוללה במלואה.
2. בחר את הצלילים הנחוצים בלבד: השתק צלילים לא הכרחיים, כגון צלילים של לוח המקשים.
3. השתמש בדיבורית אישית במקום ברמקול.
4. שינוי הגדרות מסך הטלפון: הגדר כיבוי של מסך הטלפון לאחר זמן קצר.
5. הפחת את בהירות המסך.
6. היכן שניתן, השתמש בחיבורי רשת, כגון Bluetooth, באופן בררני: הפעל את החיבורים רק בעת השימוש בהם.
7. כשאינן צורך בשיתוף אינטרנט, כבה את נקודת ה-Wi-Fi החמה.

## יסודות

## סיוור בטלפון

פתח את רשימת האפליקציות

לחץ על מקש הגלילה.

פתיחת יישום או בחירת תכונה

גלול אל האפליקציה או התכונה ובחר באפשרות **בחר**.

חזור לתצוגה הקודמת

לחץ על .

חזרה למסך הבית

לחץ על  שוב ושוב.

## שינוי עוצמת הקול

הגברה או הנמכה של עוצמת הקול

קשה לך לשמוע את הצלול של הטלפון באזורים רועשים? עוצמת הקול של השיחות גבוהה מדי? באפשרותך לשנות את עוצמת הקול לרמה שמתאימה לך.

כדי לשנות את עוצמת הקול במהלך שיחה, לחץ על מקש הגלילה כלפי מעלה או מטה.

כדי לשנות את עוצמת הקול עבור אפליקציות המדיה, הרינגטונים, ההתראות והשעון המעורר, לחץ על מקש הגלילה ובחר באפשרות **הגדרות**. גלול ימינה אל התאמה אישית ולאחר מכן בחר באפשרות **צליל** < **עוצמת קול**.

כדי לשנות את עוצמת הקול בעת האזנה לרדיו או למוזיקה, בחר באפשרות **אפשרויות** < **עוצמת קול**.

## כתיבת טקסט

הכתיבה באמצעות לוח המקשים היא פשוטה ונוחה.

כתיבה באמצעות לוח המקשים

לחץ על מקש שוב ושוב עד להצגת האות.

כדי להקליד רווח, לחץ על .

כדי להזין תו מיוחד או סימן פיסוק, הקש על .

כדי לעבור בין אותיות גדולות לקטנות ולהיפך, הקש על .

כדי להזין מספר, הקש הקשה ממושכת על מקש מספר.

שיטת הכתיבה עשויה להשתנות בין אפליקציות.

## יצירת קשר עם חברים ובני משפחה



## שיחות

ביצוע שיחה

למד כיצד לבצע שיחה בטלפון החדש.

1. הקלד את מספר הטלפון. כדי להזין את התו + המשמש עבור שיחות בינלאומיות, הקש על \* פעמיים.
2. הקש על  אם תתבקש, בחר את כרטיס ה-SIM שבו יש להשתמש.

סיום שיחה או דחייתה

לסיום שיחה, לחץ על  או סגור את המחווה.

אם אתה מקבל שיחה כשהמחווה סגורה, לחץ פעם אחת על מקש ההפעלה כדי להשקיט את הרינגטון. כדי לדחות שיחה כשהמחווה סגורה, לחץ פעמיים על מקש ההפעלה.

מענה לשיחה

הקש על .

## אנשי קשר

הוספת איש קשר

שמור את מספרי הטלפון של החברים וארגון אותם.

1. לחץ על מקש הגלילה ובחר באפשרות אנשי קשר.
2. בחר באפשרות חדש ואם ברצונך לשמור את איש הקשר בייכרון הטלפון או בכרטיס ה-SIM.
3. כתוב את השם ואת מספר הטלפון של איש הקשר.
4. בחר באפשרות שמור.

**עצה:** כדי להוסיף רינגטון ייחודי לאיש הקשר, בחר את איש הקשר ולאחר מכן באפשרות אפשרויות < עריכה. גלול מטה ובחר באפשרות הוספה < הוסף רינגטון.



העתקת אנשי קשר

העתקת אנשי קשר מכרטיס ה-SIM לטלפון ולהיפך.

כדי להעתיק אנשי קשר מהטלפון לכרטיס ה-SIM ולהיפך, ברשימת אנשי הקשר, בחר באפשרות אפשרויות < העתקת אנשי קשר ולאחר מכן בחר אם להעתיק אנשי קשר מהטלפון או מכרטיס ה-SIM.

כדי לשתף איש קשר עם חבר, גלול לאיש הקשר, בחר באפשרות אפשרויות < שתף ולאחר מכן בחר אם לשתף את איש הקשר באמצעות דואר אלקטרוני, העברת הודעות או Bluetooth.

חיוג לאיש קשר

באפשרותך להתקשר לאיש קשר ישירות מרשימת אנשי הקשר.

1. לחץ על מקש הגלילה ובחר באפשרות אנשי קשר.
2. גלול אל איש הקשר ולחץ על .

## שליחת הודעות

כתיבה ושליחה של הודעות

1. לחץ על מקש הגלילה ובחר באפשרות הודעות.
2. בחר באפשרות חדש ולאחר מכן הקלד את מספר הטלפון של הנמען או בחר באפשרות הוספה כדי להוסיף נמען מתוך רשימת אנשי הקשר שלך.
3. כתוב את ההודעה. כדי להוסיף צרופה, כגון תמונה או סרטון וידאו, בחר באפשרות אפשרויות < הוסף צרופה.
4. בחר את האפשרות שלח.

## שליחת דואר אלקטרוני

תוכל להשתמש בטלפון שלך כדי לקרוא הודעות דואר אלקטרוני ולהשיב להן כשאתה בדרכים.

הוספת חשבון דואר אלקטרוני

כשאתה משתמש באפליקציית דואר אלקטרוני בפעם הראשונה, תתבקש להגדיר את חשבון הדואר האלקטרוני שלך.

1. לחץ על מקש הגלילה ובחר באפשרות **דואר אלקטרוני**.
2. בחר באפשרות **בא** והקלד את שמך, את כתובת הדואר האלקטרוני שלך ואת סיסמתך.

כתיבת דואר אלקטרוני

1. לחץ על מקש הגלילה ובחר באפשרות **דואר אלקטרוני**.
2. בחר באפשרות **חיבור הודעה**.
3. בשדה **אל**, הקלד כתובת דואר אלקטרוני.
4. הקלד את נושא ההודעה ואת תוכנה.
5. בחר את האפשרות **שלח**.

## התאמה אישית של הטלפון

### שינוי הצלילים

באפשרותך לבחור רינגטון חדש.

שינוי הרינגטון

1. לחץ על מקש הגלילה ובחר באפשרות **הגדרות**.
2. גלול ימינה אל האפשרות **התאמה אישית** ולאחר מכן בחר באפשרות **צליל < צלילים < רינגטונים**.
3. גלול אל רינגטון ולחץ על מקש הגלילה.

### שינוי המראה של מסך הבית

באפשרותך לשנות את מראה הטלפון באמצעות תמונות רקע.

בחירת תמונת רקע חדשה

באפשרותך לשנות את רקע מסך הבית שלך באמצעות תמונות רקע.

1. לחץ על מקש הגלילה ובחר באפשרות **הגדרות**.
2. גלול ימינה אל האפשרות **התאמה אישית** ולאחר מכן בחר באפשרות **תצוגה < טפט**.
3. בחר באפשרות **מצלמה** כדי לצלם תמונה חדשה שתשמש כתמונת רקע או באפשרות **גלריה** כדי לבחור תמונת רקע מהתמונות המאוחסנות בטלפון.

## מצלמה

## תצלומים

אין צורך במצלמה נפרדת - הטלפון מאפשר לך לתעד בצורה מלאה את כל זיכרונותיך.

### צילום תמונה

צלם את הרגעים החשובים ביותר באמצעות מצלמת הטלפון.

1. כדי להפעיל את המצלמה, לחץ על מקש הגלילה ובחר באפשרות **מצלמה**.
2. כדי לצלם תמונה, לחץ על מקש הגלילה.

צלם תמונה עם קוצב זמן

רוצה שיהיה גם לך מספיק זמן להצטרף לתמונה? נסה את קוצב הזמן.

1. לחץ על מקש הגלילה ובחר באפשרות **מצלמה**.
2. בחר באפשרות **אפשרויות**, גלול ימינה לאפשרות **קוצב זמן עצמי** ובחר את הזמן.
3. לחץ על מקש הגלילה כדי לצלם תמונה.

הצגת תמונה שצילמת

כדי להציג את התמונה מיד לאחר הצילום, בחר **חדש** < < **תצלומים** < **צולם**. כדי להציג את התמונה מאוחר יותר, במצלמה, בחר **תצלומים** < **צולם**.

כדי להציג את התמונה מיד לאחר שצילמת אותה, בחר באפשרות **תצוגה מקדימה**. כדי להציג את התמונה מאוחר יותר, לחץ על מקש הגלילה במסך הבית ולאחר מכן בחר באפשרות **גלריה**.

## סרטוני וידאו

אין צורך במצלמת וידאו נפרדת - הטלפון מאפשר לך לתעד בצורה מלאה את כל זיכרונותיך.

### הקלטת סרטון

מלבד צילום תמונות, הטלפון מאפשר לך גם להקליט סרטוני וידאו.

1. לחץ על מקש הגלילה ובחר באפשרות **מצלמה**.
2. כדי להתחיל להקליט סרטון, גלול ימינה ולחץ על מקש הגלילה.
3. כדי להפסיק את הקלטת הסרטון, לחץ על מקש הגלילה.

צפייה בסרטונים שהוקלטו

כדי להציג את סרטון הווידאו מיד לאחר הקלטתו, בחר באפשרות **תצוגה מקדימה**. כדי לצפות בסרטון הווידאו מאוחר יותר, לחץ על מקש הגלילה במסך הבית ולאחר מכן בחר באפשרות **וידאו**.

## אינטרנט וקישוריות

### גלישה באינטרנט

למד כיצד לגלוש באינטרנט באמצעות הטלפון.

### חיבור לאינטרנט

קרא את החדשות האחרונות ובקר באתרים המועדפים עליך מכל מקום.

1. לחץ על מקש הגלילה ובחר באפשרות **דפדפן**.
2. הקלד כתובת אינטרנט ובחר באפשרות **בצע**.
3. השתמש במקש הגלילה כדי להיזי את סמך העכבר בדפדפן.

מחיקת היסטוריית הגלישה שלך

1. לחץ על מקש הגלילה ובחר באפשרות **הגדרות**.
2. גלול ימינה לאפשרות **פרטיות ואבטחה** ובחר באפשרות **פרטיות גלישה**.
3. בחר באפשרות **מחק היסטוריית גלישה**.

# Bluetooth®

חבר את הטלפון שלך למכשירים אחרים באמצעות Bluetooth.

## הפעלת Bluetooth

1. לחץ על מקש הגלילה ובחר באפשרות הגדרות < רשת וחיבוריות < Bluetooth.
2. העבר את החיבוריות Bluetooth למצב מופעל.
3. בחר באפשרות מכשירים סמוכים כדי לאתר מכשיר חדש או באפשרות התקנים מותאמים כדי לאתר מכשיר שהתאמת בעבר לטלפון שלך.

# Wi-Fi

חבר את הטלפון שלך למכשירים אחרים באמצעות Bluetooth.

## הפעלת Wi-Fi

1. לחץ על מקש הגלילה ובחר באפשרות הגדרות < רשת וחיבוריות < Wi-Fi.
2. העבר את החיבוריות Wi-Fi למצב מופעל.
3. בחר באפשרות רשתות זמינות וברשת שאתה רוצה, הקלד את הסיסמה (אם נדרשת) ובחר באפשרות התחבר.

שימוש בטלפון שלך כנקודה חמה של Wi-Fi

זקוק לחיבור רשת עבור המחשב הנייד שלך? תוכל להשתמש בטלפון שלך כנקודה חמה של Wi-Fi.

1. לחץ על מקש הגלילה ובחר באפשרות הגדרות < רשת וחיבוריות < שיתוף אינטרנט.
  2. אם יש לך טלפון עם שני כרטיסי SIM, בחר איזה כרטיס יישמש עבור שיתוף.
  3. הפעל את הפונקציה נקודה חמה של Wi-Fi.
- כעת תוכל, למשל, להפעיל חיבוריות Wi-Fi במחשב הנייד ולהתחבר לנקודה החמה של Wi-Fi בטלפון שלך.

# מוזיקה וסרטוני וידאו

## נגן המוזיקה

נגן המוזיקה מאפשר לך להאזין לקובצי MP3.

האזנה למוסיקה

1. לחץ על מקש הגלילה ובחר באפשרות מוזיקה.
2. בחר אם תרצה להציג את רשימת הרצועות, האמנים, האלבומים או השירים שלך.
3. גלול אל שיר ובחר באפשרות נגן.

**עצה:** כדי להגדיר שיר כרינגטון, גלול ימינה לאפשרות שירים, גלול אל השיר המבוקש ובחר באפשרות אפשרויות < שמור בתור רינגטון.



## האזנה לרדיו

מצאת תחנת רדיו טובה? בשלב הבא, התחל להאזין לה!

חיפוש תחנות רדיו

כדי להאזין לרדיו, יש לחבר דיבורית אישית תואמת לטלפון. הדיבורית האישית משמשת כאנטנה. עצה בנושא פתרון בעיות: אם הרדיו אינו פועל, יש לוודא שהדיבורית האישית מחוברת כהלכה.

לחץ על מקש הגלילה ובחר באפשרות **רדיו FM** < הפעל .

כדי לחפש תחנות רדיו זמינות, בחר באפשרות **תחנות** < **אפשרויות** < **סרוק תחנות** .

כדי לשמור תחנה, בחר באפשרות **תחנות** < **אפשרויות** < **הוסף למועדפים** .

כדי לעבור לתחנה שמורה, בחר באפשרות **תחנות** < **מועדפים** ובחר תחנה מהרשימה.

כדי לכוונן את עוצמת הקול, בחר באפשרות **אפשרויות** < **עוצמת קול** .

כדי לכבות את הרדיו, בחר באפשרות **כבה** .

**עצה:** כדי להאזין לתחנת רדיו באמצעות הרמקולים של הטלפון, בחר באפשרות **אפשרויות** < **עבור לרמקול** . השאר את הדיבורית האישית מחוברת.



## נגן הווידאו

צפה בסרטונים האהובים עליך בכל מקום.

צפייה בסרטון

1. לחץ על מקש הגלילה ובחר באפשרות **וידאו** .
2. גלול אל סרטון הווידאו שבו תרצה לצפות ולחץ על מקש הגלילה.
3. לחץ על מקש הגלילה כדי להשהות ולחדש את ההפעלה בזמן הצפייה בסרטון הווידאו.

כדי לצפות בסרטון וידאו במצב של מסך מלא, בחר באפשרות **מסך מלא** .

כדי לכוונן את עוצמת הקול, בחר באפשרות **אפשרויות** < **עוצמת קול** .

כדי לשתף את סרטון הווידאו עם חבר, בחר באפשרות **אפשרויות** < **שתף** ולאחר מכן בחר אם לשתף את סרטון הווידאו באמצעות דואר אלקטרוני, העברת הודעות או Bluetooth.

**עצה:** לא כל הפורמטים של הווידאו נתמכים.



## רשמקול

הקלטת קליפ קולי

1. לחץ על מקש הגלילה ובחר באפשרות **רשמקול** .
2. כדי להקליט, בחר באפשרות **חדש** ולאחר מכן לחץ על מקש הגלילה.
3. כדי לעצור את ההקלטה, בחר באפשרות **בוצע** .

## ארגן את יומך

## שעון

למד כיצד להשתמש בשעון ובקוצבי הזמן כדי להגיע תמיד בזמן.

### הגדרת שעון מעורר

אין לך שעון? השתמש בטלפון שלך כשעון מעורר.

1. לחץ על מקש הגלילה ובחר באפשרות **שעון**.
2. בחר באפשרות **חדש** < זמן והשתמש במקש הגלילה כדי להגדיר את השעה. תוכל גם להגדיר הפעלה חוזרת ואת הצליל של השעון המעורר.
3. אם תרצה, תוכל להעניק שם לשעון המעורר.
4. בחר באפשרות **שמור**.

אם אתה זקוק לעיתים קרובות לשעון מעורר בשעה קבועה אך אינך רוצה להגדיר הפעלה חוזרת, גלול לשעון המעורר ובחר באפשרות **הפעל**. צליל השעון המעורר יישמע בשעה שקבעת.

### קוצב זמן לספירה לאחור

אם אתה זקוק להתראה, אבל אינך רוצה ליצור התראה בשעון המעורר, השתמש בקוצב זמן לספירה לאחור. באפשרותך לדוגמה לתזמן מנה שמתבשלת במטבח.

1. לחץ על מקש הגלילה ובחר באפשרות **שעון**.
2. גלול ימינה לאפשרות **קוצב זמן**.
3. בחר באפשרות **הגדר** ולאחר מכן לחץ על מקש הגלילה כדי להגדיר את הזמן הדרוש.
4. בחר באפשרות **התחל**.

### שעון עצר

1. לחץ על מקש הגלילה ובחר באפשרות **שעון**.
  2. גלול ימינה אל הפונקציה **שעון עצר** ובחר באפשרות **התחל**.
  3. בחר באפשרות **סבב** כשסבב הושלם.
- כדי לעצור את שעון העצר, בחר באפשרות **השהה** < **אפס**.

## לוח שנה

צריך לזכור אירוע חשוב? הוסף אותו ללוח השנה.

### הוספה של תזכורת לוח שנה

1. לחץ על מקש הגלילה ובחר באפשרות **לוח שנה** < **לוח שנה**.
2. גלול אל התאריך המבוקש ובחר באפשרות **הוספה**.
3. הקלד את פרטי האירוע.
4. בחר אם להוסיף תזכורת לאירוע.
5. בחר באפשרות **שמור**.

## מחשבון

למד כיצד לחבר, לחסר, להכפיל ולחלק באמצעות המחשבון של הטלפון.

### ביצוע חישובים

1. לחץ על מקש הגלילה ובחר באפשרות **מחשבון**.
2. הזן את הגורם הראשון של החישוב, בחר את הפעולה באמצעות מקש הגלילה ולאחר מכן הזן את הגורם השני.
3. לחץ על מקש הגלילה כדי לקבל את תוצאת החישוב.

## הערות

### כתיבת הערה

1. לחץ על מקש הגלילה ובחר באפשרות **הערה** < **חדשה**.
  2. כתוב את ההערה ובחר באפשרות **שמור**.
- כדי לשתף הערה, בחר באפשרות **אפשרויות** < **שתף** ואת שיטת השיתוף.

## ממיר

צריך להמיר מעלות צלסיוס לפרנהייט או להמיר סנטימטרים לאינצ'ים? השתמש בממיר.

המרת מידות

1. לחץ על מקש הגלילה ולאחר מכן בחר באפשרות **ממיר יחידות**.
2. בחר את סוג ההמרה.
3. לחץ על מקש הגלילה כדי לפתוח את רשימת המידות הזמינות ובחר את זו שתוצאה להמיר.
4. גלול אל המידה השנייה, לחץ על מקש הגלילה ובחר את המידה שאליה תוצאה להמיר.
5. השתמש במקשי הספרות כדי להקליד את הערך שתוצאה להמיר. הממיר יציג את הערך המומר באופן אוטומטי.

## העתקת תוכן ובדיקת הזיכרון

### העתקת תוכן

העתקת תוכן שנוצר על ידיך מהטלפון למחשב ולהיפך.

העתקת תוכן מהטלפון למחשב ולהיפך

כדי להעתיק תוכן מזיכרון הטלפון, עליך להכניס כרטיס זיכרון לטלפון שלך.

1. לחץ על מקש הגלילה ובחר באפשרות **הגדרות**.
2. גלול ימינה לאפשרות **אחסון** והגדר את **אחסון USB** למצב **מאופשר**.
3. חבר את הטלפון למחשב תואם באמצעות כבל USB תואם.
4. במחשב, פתח תוכנה לניהול קבצים כמו Windows Explorer, ועבור לטלפון שלך. באפשרותך לראות את התוכן שאחסנת בטלפון ובכרטיס הזיכרון, אם הכנסת אותו.
5. גרור פריטים מהטלפון למחשב ולהיפך, ושחרר אותם.

## זיכרון

בעת הצורך, באפשרותך לבדוק כמה זיכרון נמצא בשימוש וכמה זיכרון פנוי יש לך בטלפון שלך.

בדיקת כמות הזיכרון שנמצא בשימוש והזיכרון הפנוי

1. לחץ על מקש הגלילה ובחר באפשרות **הגדרות**.
2. גלול ימינה לאפשרות **אחסון** וסמן **אחסון מדיה** וכן **נתוני יישומים** כדי לראות בכמה זיכרון נעשה שימוש וכמה זיכרון נותר זמין.

## פרטיות ואבטחה

### הגדרות אבטחה

ניתן לערוך את הגדרות האבטחה הזמינות.

בדיקת הרשאות היישומים שלך

1. לחץ על מקש הגלילה ובחר באפשרות **הגדרות**.
2. גלול ימינה לאפשרות **פרטיות ואבטחה** ובחר באפשרות **הרשאות יישומים**.
3. בחר יישום כדי לראות את סוג ההרשאות שהוא מבקש. תוכל להעניק הרשאות או לדחות אותן.

ניהול הגדרות פרטיות האינטרנט שלך

1. לחץ על מקש הגלילה ובחר באפשרות **הגדרות**.
2. גלול ימינה לאפשרות **פרטיות ואבטחה** ובחר באפשרות **אל תעקוב**.
3. בחר אם תרצה לאפשר לאתרי אינטרנט לעקוב אחר דפוסי הגלישה שלך.

# KaiOS Store

דא שתוכל לנהל את הטלפון שלך מרחוק אם הוא ייגנב או יאבד. צור חשבון KaiOS.

צור חשבון KaiOS

1. לחץ על מקש הגלילה ובחר באפשרות Store.
2. לחץ על האפשרות צור ופעל על פי ההנחיות המוצגות בטלפון.

## פרטי מוצר ופרטי בטיחות

### למען ביטחונך

קרא את ההנחיות הפשוטות הבאות. אי ציות להנחיות עלול להיות מסוכן או בניגוד לחוקים ולתקנות המקומיים. לקבלת מידע נוסף, קרא את המדריך המלא למשתמש.

כיבוי באזורים מוגבלים

כבה את המכשיר כאשר השימוש בטלפון נייד אסור, או כאשר השימוש עלול לחולל הפרעות או להוות סכנה, לדוגמה, במטוסים, בבתי חולים או ליד ציוד רפואי, דלק, כימיקלים או אזורי פיצוץ. ציית לכל ההוראות באזורים מוגבלים.

בטיחות בדרכים קודמת לכול

ציית לכל החוקים המקומיים. דא תמיד שהידיים חופשיות לתפעול הרכב במהלך הנהיגה. במהלך הנהיגה, הקפד בראש ובראשונה על הבטיחות בדרכים.

הפרעות

כל המכשירים האלחוטיים עלולים לסבול מהפרעות, העלולות להשפיע על הביצועים שלהם.

שירות מוסמך

רק טכנאי שירות מוסמך רשאי להתקין או לתקן מוצר זה.

סוללות, מטענים ואביזרים אחרים

השתמש רק בסוללות, במטענים ובאביזרים אחרים שאושרו על-ידי HMD Global Oy לשימוש עם מכשיר זה. אין לחבר מוצרים שאינם תואמים.

הקפד שהמכשיר יישאר יבש

אם המכשיר שלך עמיד במים, עיין בדירוג IP שלו לקבלת הנחיות מפורטות יותר.

חלקי זכוכית

המכשיר ו/או המסך עשויים מזכוכית. הזכוכית עלולה להישבר כאשר המכשיר נופל על משטח קשה או כשהוא מקבל חבטה חזקה. אם הזכוכית נשברת, אל תיגע ברסיסי הזכוכית ואל תנסה להסיר את הזכוכית השבורה מהמכשיר. הפסק להשתמש במכשיר עד שהזכוכית תוחלף על-ידי איש שירות מיומן.

הגן על שמיעתך

כדי למנוע נזק לשמיעה, אל תאזין לשמע בעוצמות קול גבוהות למשך פרקי זמן ארוכים. נקוט זהירות בעת החזקת המכשיר ליד האוזן כאשר הרמקול בשימוש.

SAR

מכשיר זה תואם להנחיות החשיפה לתדרי רדיו (RF) בשימוש רגיל (כשהוא מוצמד לאוזן), או כשהוא מוצב במרחק של לפחות חצי ס"מ מהגוף. ניתן למצוא ערכי SAR מרביים ספציפיים בפרק 'נתוני אישור (SAR)' במדריך זה. לקבלת מידע נוסף, עבור אל [www.sar-tick.com](http://www.sar-tick.com).

נרתק, תפס חגורה או כל אמצעי אחר לנשיאת המכשיר על הגוף לא יכילו חלקי מתכת, ויפסקו לפחות את המרחק שצוין לעיל בין המכשיר לגוף. שים לב, ייתכן שמכשירים ניידים משדרים גם כאשר אינך מבצע שיחה קולית.



## שירותי רשת ועלויות

השימוש בתכונות ובשירותים מסוימים, או הורדת תוכן, לרבות פריטים ללא תשלום, דורשים חיבור לרשת. זה עשוי להיות כרוך בהעברת כמויות רבות של נתונים והוביל לחיוב בגין נתונים. בנוסף, ייתכן שיהיה עליך להירשם לתכונות מסוימות.

## שיחות חירום

**חשוב:** לא ניתן להבטיח חיבור בכל מצב. לעולם אל תסמוך על טלפון אלחוטי בלבד לניהול תקשורת חיונית, כמו במצבי חירום רפואיים.



לפני ביצוע השיחה:

- הפעל את הטלפון.
  - אם המסך והמקשים של הטלפון נעולים, יש לפתוח אותם.
  - עבור למקום עם עוצמת אות מספקת.
1. הקש על מקש הסיום כמה פעמים עד שמסך הבית יוצג.
  2. הקלד את מספר החירום הרשמי בהתאם למיקומך הנוכחי. מספרי שיחות חירום משתנים בהתאם למיקום.
  3. הקש על מקש ההתקשרות.
  4. ספק את המידע הדרוש בצורה המדויקת ביותר האפשרית. אל תנתק את השיחה עד שתתבקש לעשות זאת.
- ייתכן שתצטרך לבצע גם את הפעולות הבאות:
- הכנסת כרטיס SIM לטלפון.
  - אם תתבקש על-ידי מערכת הטלפון להזין קוד PIN, הקלד את מספר החירום הרשמי בהתאם למיקומך הנוכחי והקש על מקש ההתקשרות.
  - ביטול הגבלות על שיחות בטלפון, כגון חסימת שיחות, חיוגים קבועים מראש או קבוצת משתמשים סגורה.

## שמירה על המכשיר שברשותך

טפל במכשיר, בסוללה, במטען ובאביזרים שברשותך בזהירות. ההצעות הבאות יעזרו לך לשמור על פעולה תקינה של המכשיר.

- הקפד שהמכשיר יישאר יבש. רטיבות, לחות וכל סוגי הנוזלים עלולים להכיל מינרלים ששוחקים מעגלים חשמליים.
- אל תשתמש במכשיר ואל תאחסן אותו במקומות מאובקים או מלוכלכים.
- הימנע מאחסון המכשיר בטמפרטורות גבוהות. טמפרטורות גבוהות עלולות לגרום נזק למכשיר או לסוללה.
- אל תאחסן את המכשיר בטמפרטורות קרות. כשהמכשיר מתחמם וחוזר לטמפרטורה הרגילה, עלולה להצטבר בתוכו לחות שתפגע בו.
- אל תפתח את המכשיר באופן שלא הוסבר במדריך זה למשתמש.
- שינויים בלתי מאושרים עלולים להזיק למכשיר ואף להפר תקנות המסדירות את השימוש בהתקני רדיו.
- אל תפיל או תנער את המכשיר או הסוללה. טיפול אגרסיבי עלול לשבור אותו.
- לניקוי המשטח של המכשיר השתמש רק במטלית רכה, נקייה ויבשה.
- אל תצבע את המכשיר. צבע עלול למנוע הפעלה נאותה.
- הרחק את המכשיר ממגנטים או משדות מגנטיים.
- כדי לשמור על הבטיחות של נתונים חשובים, אחסן אותם בשני מקומות נפרדים לפחות, כגון במכשיר, בכרטיס זיכרון או במחשב, או רשום לעצמך מידע חשוב.

במהלך הפעלה ממושכת, המכשיר עשוי להתחמם. ברוב המקרים, זוהי תופעה רגילה. כדי להימנע מהתחממות יתר, ייתכן שהמכשיר יאט את פעולתו באופן אוטומטי, יסגור אפליקציות, יסיים טעינה, ובמידת הצורך אף יכבה את עצמו. אם המכשיר אינו פועל כשורה, מסור אותו למוקד השירות המורשה הקרוב אליך.

## מיחזור

העבר תמיד את המוצרים האלקטרוניים, הסוללות, וחומרי האריזה לאחר השימוש בהם, אל מקומות האיסוף המיועדים. כך תסייע למנוע השלכה לא מבוקרת של אשפה ותעודד מיחזור חומרים. מוצרים חשמליים ואלקטרוניים מכילים רכיבים רבים בעלי ערך, כולל מתכות (כגון נחושת, אלומיניום, פלדה ומגנזיום) ומתכות יקרות ערך (כגון זהב, כסף ופלדיום). ניתן לשחזר את כל החומרים של המכשיר כחומרים ואנרגיה.

## סמל סל המיחזור המחוק בעל הגלגלים

סמל סל המיחזור המחוק בעל הגלגלים

סמל סל המיחזור המחוק בעל הגלגלים שעל המוצר, הסוללה, התיעוד או האריזה, מזכיר לך שיש להעביר את כל הסוללות והמוצרים החשמליים והאלקטרוניים לאיסוף נפרד בתום חיי המוצרים. אל תשליך מוצרים אלה לפח האשפה העירוני הרגיל: קח אותם למיחזור. לקבלת מידע אודות נקודת המיחזור הקרובה ביותר אליך, פנה לרשות איסוף האשפה המקומית.

# מידע על הסוללה והמטען

שימוש בטוח בסוללה ובמטען

כדי לנתק מטען או אביזר כלשהו, יש לאחוז בתקע - לא בכבל - ולמשוך אותו.

כאשר המטען לא נמצא בשימוש, נתק אותו. סוללה טעונה לחלוטין תתרוקן במשך הזמן גם אם אינה בשימוש.

כדי לקבל את הביצועים האופטימליים, יש לשמור על טמפרטורת סוללה של 15°C עד 25°C. טמפרטורות קיצוניות מקטינות את הקיבולת ומקצרות את תוחלת החיים של הסוללה. התקן בעל סוללה חמה או קרה עלול להפסיק לפעול באופן זמני. אם חפץ מתכתי נוגע ברצועות המתכת שעל-גבי הסוללה, עלול להיגרם קצר בלתי מכוון. קצר כזה עלול לגרום נזק לסוללה או לחפץ השני.

אין להשליך סוללות לאש, משום שהן עלולות להתפוצץ. יש לציית לתקנות המקומיות. מומלץ למחזר סוללות במידת האפשר. אין להשליך סוללות כאשפה רגילה.

אין לפרק, לחתוך, למעוך, לכופף, לנקב או לגרום נזק לסוללה בכל דרך אחרת. במקרה של דליפה מהסוללה, הימנע ממגע של הנוזל בעור או בעיניים. אם מתרחש מגע שכזה, שטוף מיד את האזורים הנגועים במים או פנה לקבלת סיוע רפואי. אין לבצע שינויים בסוללה, לנסות להכניס לתוכה עצמים זרים, לטבול אותה במים או בנוזלים אחרים או לחשוף אותה לנוזלים כאלה. סוללות עלולות להתפוצץ אם הן פגומות.

יש להשתמש בסוללה ובמטען אך ורק למטרות שלהם נועדו. שימוש לא נכון או שימוש בסוללות או במטענים לא תואמים שאינם מאושרים עלול לגרום לסכנת התלקחות, פיצוץ או מפגע אחר, ועלול לגרום לשלילת אישורים או כתבי אחריות. אם אתה סבור שהסוללה או המטען נפגעו, קח אותם אל מוקד השירות או אל ספק הטלפון לפני שתמשיך להשתמש בהם. אין להשתמש בסוללה או במטען פגומים. יש להשתמש במטען אך ורק בתוך מבנים. אין להטעין את ההתקן במהלך סופת ברקים.

## ילדים קטנים

המכשיר שברשותך והאביזרים שלו אינם צעצועים. הם עשויים להכיל חלקים קטנים. הרחק חלקים אלה מהישג יד של ילדים קטנים.

## מכשירים רפואיים

הפעלה של כל מכשיר אלקטרוני שמשדר גלי רדיו, לרבות טלפונים סלולריים, עלולה להפריע לפעולה של מכשירים רפואיים שאינם מוגנים כהלכה. היוועץ ברופא או ביצרן המכשיר הרפואי כדי לקבוע אם הוא מסוכן כהלכה מפני אנרגיית רדיו חיצונית.

## מכשירים רפואיים מושתלים

כדי להימנע מהפרעות פוטנציאליות, היצרנים של מכשירים והתקנים רפואיים מושתלים ממליצים על מרחק מינימלי של 15.3 סנטימטרים (6 אינץ') בין מכשיר סלולרי להתקן הרפואי. בעלי מכשירים כאלה נדרשים:

- להקפיד תמיד על שמירת המכשיר הסלולרי במרחק שעולה על 15.3 סנטימטרים (6 אינץ') מהמכשיר הרפואי.
- לא לשאת את המכשיר האלחוטי בכיס החזה.
- להצמיד את המכשיר האלחוטי לאזון שבצד הנגדי לצד של המכשיר הרפואי.
- לכבות את המכשיר האלחוטי מיד כאשר יש סיבה לחשוש שיש הפרעה כלשהי.
- לציית להנחיות היצרן עבור המכשיר הרפואי המושתל.

לשאלות על השימוש במכשיר האלחוטי יחד עם מכשיר רפואי מושתל, התייעץ עם הרופא המטפל.

## שמיעה

**אזהרה:** במהלך שימוש בדיבורית האישית, יכולתך לשמוע את הסביבה עלולה להיפגע. אל תשתמש בדיבורית האישית במקומות שהיא עלולה לסכן בהם את בטחונך.



מכשירים אלחוטיים מסוימים עלולים להפריע לפעולה התקינה של עוזי שמיעה מסוימים.

## הגן על המכשיר שברשותך מתוכן מזיק

המכשיר שלך עלול להיות חשוף לוורוסים ולתוכן מזיק אחר. נקוט את אמצעי הזהירות הבאים:

- נקוט משנה זהירות בעת פתיחת הדעות. הן עלולות להכיל תוכנות זדוניות או להזיק בדרך אחרת למכשיר או למחשב.
- נקוט משנה זהירות בעת קבלת בקשות לקישוריות, גלישה באינטרנט או הורדת תוכן. אל תאשר חיבורי Bluetooth ממקורות שאינם בוטח בהם.
- התקן תוכנות והשתמש בשירותים רק ממקורות שאתה בוטח בהם, המאפשרים אבטחה והגנה נאותות.
- התקן תוכנת אנטי-וירוס ותוכנות אבטחה אחרות במכשיר שלך ובכל מחשב מקושר. השתמש באפליקציית אנטי-וירוס אחת בלבד בכל פעם. השימוש ביותר מאפליקציה אחת עלול להשפיע על הביצועים והתפעול של המכשיר ו/או המחשב.
- אם אתה ניגש לסימניו וקישורים מותקנים מראש לאתרי אינטרנט של גורמי צד שלישי, נקוט את אמצעי הזהירות המתאימים. HMD Global אינה תומכת באותם אתרים ואינה אחראית להם.

## כלי רכב

אותות רדיו עלולים להשפיע על מערכות אלקטרוניות בכלי רכב שאינן מותקנות או מסוככות כהלכה. לקבלת מידע נוסף, היועץ ביצורן של כלי הרכב או של הציוד שברשותך. התקנת המכשיר ברכב תבוצע אך ורק על-ידי טכנאי מוסמך. התקנה שגויה עלולה להיות מסוכנת ולבטל את תוקף האחריות שלך. דא מעת לעת שכל הציוד האלחוטני שמוחקן ברכבך מחוץ למוקדו היטב למקומו ופועל כשורה. אל תאחסן ואל תישא חומרים דליקים או נפיצים בתא שנמצאים בו המכשיר, חלקיו או אביזרים שלו. אל תניח את המכשיר שברשותך או אביזרים כלשהם בטווח ההתנפחות של כרית האוויר.

## סביבת חומרי נפץ

כבה את המכשיר כשהוא נמצא בסביבה שיש בה סכנת פיצוץ פוטנציאלית, כגון בקרבת משאבות דלק. ניצוצות עלולים ליצור פיצוץ או שריפה, העלולים לגרום לפגיעה בנפש או למוות. שים לב להגבלות באזורים עם דלק; במפעלים כימיים ובכל מקום שמתבצעת בו עבודה עם חומרי נפץ. ייתכן שאזורים שיש בהם סכנת פיצוץ פוטנציאלית לא יסומנו באופן ברור. אלה בדרך כלל אזורים שבהם אתה מתבקש לכבות את המנוע שלך, ירכתיים של כלי שיט, מתקני שינוע לכימיקלים או מחסני כימיקלים ומקומות שבהם האוויר מכיל כימיקלים או חלקיקים שונים. ברר אצל היצרן אם ניתן להשתמש בבטחה במכשיר זה בקרבת כלי רכב שמשמשם בגן פחמימני מעובה (כמו פרופאן או בוטאן).

## פרטי אישור (SAR)

**מכשיר נייד זה תואם להנחיות החשיפה לגלי רדיו.**

המכשיר הנייד שברשותך הוא משדר/מקלט רדיו. הוא תוכנן כך שלא יחרוג מהמגבלות המומלצות בנוגע לחשיפה לגלי רדיו (שדות אלקטרומגנטיים של תדרי רדיו) שפרסם הארגון המדעי העצמאי ICNIRP. הנחיות אלו כוללות שולי בטיחות משמעותיים שמיועדים להבטיח הגנה על כל בני האדם, ללא קשר לגיל ולמצב בריאותי. ההנחיות בנושא חשיפה מבוססות 'שיעור ספיגה ספציפי' (SAR), שהוא יחידת מידה לביטוי מידת העוצמה של גלי הרדיו (RF) הנספגים בראש או בגוף כאשר המכשיר משדר. מגבלת ה-SAR בהנחיות ה-ICNIRP למכשירים ניידים היא 2.0 W/Kg בממוצע לכל 10 גרמים של רקמת גוף.

בדיקות SAR מבוצעות כאשר המכשיר פועל במצב הפעלה רגיל ומשדר בהספק המרבי המאושר בכל התדרים הנבדקים.

ערך SAR המקסימלי עבור המכשיר זמין בכתובת [www.nokia.com/phones/sar](https://www.nokia.com/phones/sar) ("www.nokia.com/phones/sar" <https://www.nokia.com/phones/sar>).

מכשיר זה תואם להנחיות החשיפה ל-RF כשההתקן סמוך לראש או כשהוא במרחק של לפחות 1.5 ס"מ מהגוף. נרתיק, תפס חגורה או כל אמצעי אחר לנשיאת המכשיר על הגוף לא יכילו חלקי מתכת, ויספקו לפחות את המרחק שצוין לעיל בין המכשיר לגוף.

כדי לשלוח נתונים או הודעות, יש צורך בחיבור טוב לרשת. השליחה עלולה להתעכב עד להשגת חיבור איכותי. הקפד לפעול על-פי ההנחיות לשמירת המרחק מהגוף עד להשלמת תהליך השליחה.

במהלך שימוש כללי במכשיר, על-פי רוב ערכי ה-SAR יהיו נמוכים משמעותית מהערכים הנזכרים לעיל. זאת משום שעל מנת לייעל את המערכת ולצמצם את ההפרעות ברשת, עוצמת הפעולה של הנייד שברשותך מופחתת באופן אוטומטי כאשר אין צורך בעוצמה מלאה לביצוע שיחה. ככל שהאנרגיה הנפלטת נמוכה יותר, ערך ה-SAR נמוך יותר.

ייתכן שבדגמים שונים של המכשיר קיימות גרסאות שונות ויותר מערך אחד אפשרי. ייתכן שעם הזמן יחולו שינויים ברכיבים ובעיצוב שחלקם עשויים להשפיע על ערכי SAR.

לקבלת מידע נוסף, עבור אל [www.sar-tick.com](http://www.sar-tick.com). שים לב, ייתכן שמכשירים ניידים משדרים גם כאשר אינך מבצע שיחה קולית.

ארגון הבריאות העולמי (WHO) הצהיר שהמידע המדעי הקיים אינו מצביע על צורך בנקיטת אמצעי זהירות מיוחדים בעת שימוש במכשירים ניידים. אם ברצונך להפחית את מידת החשיפה שלך, הארגון ממליץ להגביל את השימוש במכשיר או להשתמש בערכת דיבורית כדי להרחיק את המכשיר מהראש ומהגוף שלך. לקבלת מידע והסברים נוספים על חשיפה לגלי רדיו ולעריכת דיונים בנושא, עבור לאתר האינטרנט של WHO בכתובת [www.who.int/peh-emf/en](http://www.who.int/peh-emf/en).

## אודות ניהול הרשאות דיגיטליות

כשאתה משתמש במכשיר זה, עליך לציית לכל החוקים ולכבד את המנהגים המקומיים, את הפרטיות ואת הזכויות הלגיטימיות של אחרים, לרבות זכויות יוצרים. הגנות על זכויות יוצרים עשויות למנוע ממך העתקה, שינוי או העברה של תמונות, מוזיקה ותכנים אחרים.

## זכויות יוצרים והודעות נוספות

### זכויות יוצרים והודעות נוספות

הזמינות של מוצרים, תכונות, יישומים ושירותים מסוימים עשויה להשתנות מאזור לאזור. לקבלת מידע נוסף, פנה למשווק או לספק השירות שלך. התקן זה עשוי להכיל חומרים, טכנולוגיות או תוכנות הכפופים לחוקי ותקנות הייצוא של ארה"ב ומדינות אחרות. פעולה הנוגדת את החוק אסורה בהחלט.

תוכן מסמך זה ניתן "כפי שהוא" (as is). מלבד האחריות הנדרשת לפי החוק החל, לא תינתן אחריות מכל סוג שהוא, מפורשת או משתמעת, לרבות, אך ללא הגבלה, אחריות משתמעת לסחירות והתאמה למטרה מסוימת הנוגעת לדיוק, לאמינות או לתוכן של מסמך זה. HMD Global שומרת לעצמה את הזכות לשנות מסמך זה או לסגת ממנו בכל עת ללא הודעה מוקדמת.

במידה המרבית המותרת על פי החוק החל, HMD Global או כל אחד ממעניקי הרישיונות מטעמה לא יישאו בשום מקרה באחריות לאובדן כלשהו של נתונים או הכנסה, ולנזקים מיוחדים, מקריים, תוצאתיים או עקיפים שייגרמו מסיבה כלשהי.

שכפול, העברה או הפצה של חלק כלשהו ממסמך זה או של כולו בכל צורה שהיא, מבלי לקבל היתר בכתב מראש מ-HMD Global אסורים. HMD Global פועלת לפי מדיניות של פיתוח מתמשך. HMD Global שומרת לעצמה את הזכות לבצע שינויים ושיפורים בכל אחד מהמוצרים המתוארים במסמך זה ללא הודעה מוקדמת.

HMD Global אינה מספקת כל מצג או אחריות או נוטלת אחריות כלשהי לפונקציונליות, לתוכן או לתמיכה במשתמשי קצה של יישומי צד-שלישי המסופקים עם ההתקן. עצם השימוש ביישום כלשהו מהווה הכרה בכך שהיישום מסופק כפי שהוא.

הודעה של מפות, משחקים, מוסיקה וסרטוני וידאו והעלאה של תמונות וסרטוני וידאו עשויה להיות כרוכה בהעברת כמויות גדולות של נתונים. ייתכן שתחויב על-ידי ספק השירות בגין העברת הנתונים. הזמינות של מוצרים, שירותים ותכונות מסוימים עשויה להשתנות מאזור לאזור. לקבלת פרטים נוספים ומידע על הזמינות של אפשרויות שפה, פנה לסוכן המקומי.

תכונות, פונקציות ומפרטי מוצר מסוימים עשויים להיות תלויים ברשת וכפופים לתנאים, התניות וחובים נוספים.

כולם עשויים להשתנות ללא הודעה.

מדיניות הפרטיות של HMD Global, הזמינה בכתובת <http://www.nokia.com/phones/privacy>, חלה על השימוש שלך בהתקן.

HMD Global היא בעלת הרישיון הבלעדית של מותג Nokia עבור טלפונים ומחשבי לוח. Nokia הוא סימן מסחרי רשום של Nokia Corporation.

סמל המילה וסמלי הלוגו של Bluetooth הם בבעלות Bluetooth SIG, Inc., וכל שימוש בסימנים אלה על-ידי HMD Global מתבצע ברישיון.

כל יתר הסימנים המסחריים הם רכוש בעליהם בהתאמה.