

**DIAVEL**





# Index

So good to be bad	4
Unique et incomparable	6
Le moteur est roi	8
Pas de compromis	9
Style unique et incomparable	11
Âme touring	14
Réseau et services	16
Données techniques et équipements	18
Accessoires	28
Vêtements	34

So good  
to be bad

Puissant. Costaud. Mais aussi agile pour un maximum de plaisir de conduite. La Diavel 1260 allie les performances d'un maxi roadster et l'ergonomie d'un muscle cruiser. Son design décline le style Diavel en version contemporaine, avec une allure à la fois imposante et agile, qui intègre parfaitement le moteur Testastretta DVT 1262 de 159 ch, cœur battant de la Diavel 1260 : une moto au caractère fort qui vous permettra enfin d'exprimer votre personnalité sur route.





## Unique et incomparable

Les lignes musclées et la masse imposante à l'avant confèrent au Diavel 1260 un caractère et une personnalité hors du commun, tandis que les grandes prises d'air et le cadre treillis enserrant le moteur. La selle, fluide et élancée, se distingue par son pneu arrière de 240 mm. Le caractère du Diavel 1260 trouve son expression maximale dans la version S, grâce aux suspensions Öhlins qui embellissent le design et améliorent les performances et le confort de conduite. Au guidon du Diavel 1260, le conducteur sera le maître incontestable.





## Le moteur est roi

Le Moteur Testastretta DVT 1262 : "The engine is the king", comme le veut la tradition Ducati. Ses 159 ch donnent des accélérations à couper le souffle, tandis que la courbe de couple, plate et constante à bas régime, offre une puissance toujours constante et élevée, avec une pointe de 13,1 kgm à 7 500 tr/min. L'électronique de pointe garantit un plaisir de conduite maximal dans toutes les conditions, tandis que le caractère et la réponse du moteur peuvent être personnalisés à tout moment grâce à la commande Ride by Wire associée aux trois Power Modes. La sécurité active est toujours à son niveau maximum grâce au Ducati Wheelie Control Evo et au Ducati Safety Pack, qui comprend l'ABS de courbe Evo et le Ducati Traction Control Evo. La Ducati Quick Shift, de série sur la version S, permet des changements de rapports très rapides aussi bien vers le haut que vers le bas.

## Pas de compromis

Le Diavel 1260 est le point de rencontre entre personnalité, sportivité et confort. Le cadre treillis offre légèreté et rigidité, tandis que la fourche inversée de 50 mm entièrement réglable assure confort et précision dans la conduite sportive. La combinaison d'un guidon haut, d'une selle basse et de repose-pieds centraux a permis d'offrir un centre de gravité bas et une position confortable, facilitant ainsi la conduite dans toutes les conditions. La selle, large et confortable, permet de voyager en duo. Et sur la version S, le fun et la performance trouvent leur expression maximale grâce aux suspensions Öhlins, avec la fourche inversée de 48 mm et le monoamortisseur arrière, tous deux entièrement réglables, qui rendent l'expérience de conduite encore plus palpitante.

Avec le Diavel 1260, Ducati propose la veste en cuir Black Rider associée à un jean Company, un casque Black Steel, des bottes techniques Downtown et des gants Logo.

Ducati Apparel Collection designed by **Drudi Performance**





## Style unique et incomparable

Dans la version S, les composants spéciaux et les détails recherchés exaltent le style unique du Diavel 1260. Le design est enrichi par la selle dédiée avec un insert affichant le nom de la moto et par les jantes au design exclusif, moulées et de fabrication soignée. L'étrier radial Brembo M50 à l'avant, les suspensions entièrement réglables Öhlins, avec la finition dorée unique, et le Ducati Quick Shift up/down rehaussent le caractère sportif, tandis que le phare doté de LED DRL (Daytime Running Light) permet au Diavel 1260 S d'être reconnue au premier regard. Le Ducati Multimedia System gère en toute sécurité les appels et la musique sur le téléphone.



# Âme touring

La Diavel 1260 est prête à vous surprendre une nouvelle fois en révélant son âme touring : dynamisme et confort garantis, même lors des voyages les plus longs. Vous profiterez pleinement de l'esprit touring de la Diavel 1260 en l'équipant du Touring Pack, composé de sacs latéraux semi-rigides, d'un dossier pour le passager, ainsi que d'une bulle et de poignées chauffantes. Préparez-vous à être tenté par une nouvelle façon de voyager audacieuse, tout comme votre Diavel. L'aventure que vous n'avez encore jamais osé entreprendre commence maintenant.





# Réseau et services

## Sécurité de série

Le travail constant que Ducati accomplit en termes de conception, ainsi qu'en recherche et développement vise à garantir la réalisation de motos toujours à la pointe et caractérisées par le niveau maximal de sécurité active. Un engagement qui se traduit dans la définition de systèmes toujours plus évolués en mesure d'augmenter le niveau de contrôle de la part du pilote, comme dans le cas du Ducati Safety Pack (DSP), le pack qui pour le Diavel 1260 se compose du système ABS Cornering Evo et du Ducati Traction Control (DTC).

## Faites valoir davantage votre passion

Avec Ever Red, la qualité et la fiabilité de la marque Ducati restent dans le temps vos compagnons de voyage inséparables. Ever Red est le programme exclusif d'extension de la garantie Ducati. En l'activant, il est possible de continuer à se sentir protégés pour 12 ou 24 mois supplémentaires par rapport à l'échéance de la Garantie Ducati (24 mois). Ever Red comprend l'assistance routière pour toute la période de couverture et ne prévoit aucune limite de kilométrage. De cette manière, vous pouvez parcourir tous les kilomètres que vous voulez, même à l'étranger, en jouissant de votre Ducati en toute tranquillité

Pour savoir si l'extension Ever Red est disponible dans votre pays et pour avoir des informations supplémentaires, adressez-vous à votre distributeur Ducati ou bien visitez le site [ducati.com](http://ducati.com).

## Des émotions sans répit

Dans la conception de chaque moto, Ducati vise constamment à garantir la fiabilité maximale et à réduire les coûts d'entretien. Un engagement qui a permis d'allonger les intervalles pour la révision principale, à savoir le Desmo Service (la révision pendant laquelle il faut effectuer le contrôle et le réglage éventuel du jeu aux soupapes), jusqu'à un kilométrage de 30 000 km pour le Diavel 1260.

Même les révisions les plus simples comme la vidange ont été étendues à 15 000 km ou 12 mois. Un intervalle considérable pour des moteurs hautes performances, qui confirme les standards exigeants de qualité adoptés dans la sélection des matériaux et dans les processus de recherche et développement.

Ducati investit constamment dans la formation technique de ses distributeurs : la compétence spécifique des membres du réseau officiel Ducati Service permet d'effectuer de manière rigoureuse toutes les opérations nécessaires pour maintenir chaque moto Ducati en parfait état d'efficacité. Également, les équipements avancés comme le Ducati Diagnosis System permettent de mettre à jour le logiciel de chaque moto Ducati avec les dernières versions disponibles, afin de maintenir les performances des systèmes électroniques au niveau maximum.

## Toujours à vos côtés

Un des objectifs prioritaires de Ducati est celui de garantir à chaque Ducatiste la possibilité de voyager sans limites et en sécurité dans le monde entier. Pour atteindre cet objectif Ducati offre un service de « fast delivery » des pièces détachées d'origine avec livraison dans les 24/48 heures sur 85 % du territoire où la marque est présente. Avec un réseau de distribution qui couvre plus de 86 Pays, grâce à 718 Distributeurs officiels et Points d'assistance\*, choisir une Ducati veut dire pouvoir se déplacer en totale liberté et sans soucis, quel que soit le trajet à faire tout en pouvant compter sur un support maillé permettant de trouver partout la qualité et le professionnalisme Ducati.

**718** Distributeurs officiels et points d'assistance

**86** Pays du monde

\*Informations actualisées en juillet 2019



**Ever Red**  
Extension de Garantie



Données  
techniques et  
équipements



# DIABLO 1260

## Dimensions

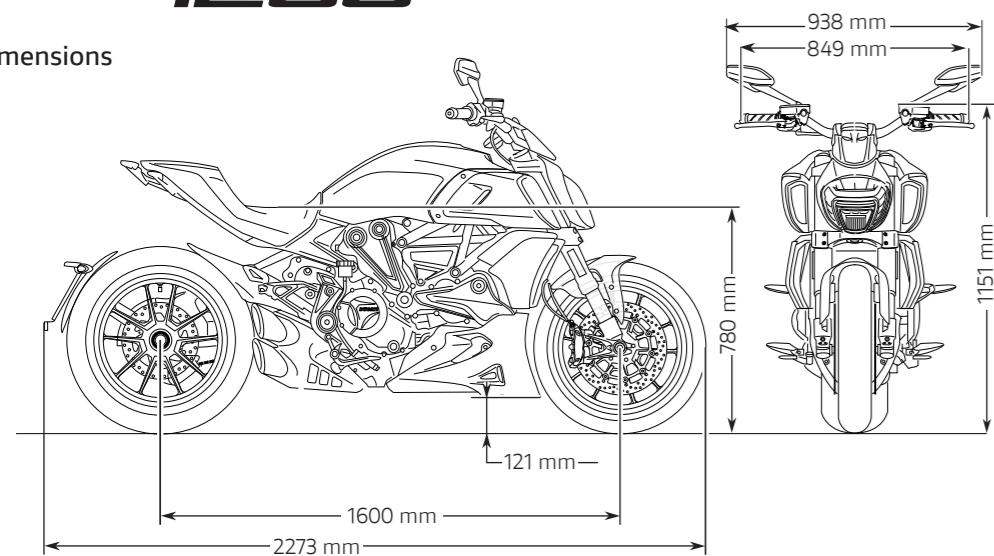

Moteur	
<b>Moteur</b>	Ducati Testastretta DVT avec système Desmodromic Variable Timing, Bicylindre en L, 4 soupapes par cylindre, Double Allumage, refroidissement liquide
<b>Cylindrée</b>	1,262 cc
<b>Alésage course</b>	106 x 71.5 mm
<b>Taux de compression</b>	13.0 : 1
<b>Puissance maximale</b>	159 CV (117kW) @ 9 500 tr/min
<b>Couple maximale</b>	129 Nm (13,1 kgm) @ 7 500 tr/min
<b>Alimentation</b>	Injection électronique, corps d'injection papilloné de Ø eq 56 mm avec système Ride by Wire complet.
<b>Échappement</b>	Double silencieux en aluminium sous la selle; convertisseur catalytique et deux sondes lambda.
Transmission	
<b>Boîte de vitesses</b>	6 vitesses
<b>Transmission primaire</b>	Ratio 1.84:1
<b>Rapports</b>	1=37/15, 2=30/17, 3=27/20, 4=24/22, 5=23/24, 6=22/25
<b>Transmission secondaire</b>	Chaîne ; pignon avant 15 ; pignon arrière 43
<b>Embrayage</b>	Embrayage multidisque à bain d'huile à glissement et auto-servo, commande hydraulique.

Véhicule	
<b>Châssis</b>	Cadre treillis tubulaire en acier
<b>Suspension avant</b>	Fourche USD de Ø 50 mm entièrement réglable
<b>Roue avant</b>	Moulée en alliage léger 3,5"x17".
<b>Pneu avant</b>	Pirelli Diablo Rosso III 120/70 ZR17
<b>Suspension arrière</b>	Shock ajustables en précharge et en détente, monobras oscillant en aluminium
<b>Roue arrière</b>	Moulée en alliage léger 8,0"x17"
<b>Pneu arrière</b>	Pirelli Diablo Rosso III 240/45 ZR17
<b>Débattement roue (avant/arrière)</b>	120 mm / 130 mm
<b>Frein avant</b>	2 disques semi-flottants de Ø 320 mm, étriers Brembo monobloc M4.32 à fixation radiale à 4 pistons avec ABS de Courbe.
<b>Frein arrière</b>	Disque de Ø 265 mm, étrier à 2 pistons avec ABS de Courbe
<b>Instrumentation</b>	3.5" Écran couleur entièrement TFT et feux de détresse dédiés
Dimensions et poids	
<b>Poids à sec</b>	218 kg
<b>Poids en ordre de marche</b>	244 kg

Dimensions et poids	
<b>Hauteur de selle</b>	780 mm
<b>Empattement</b>	1,600 mm
<b>Angle de chasse</b>	27°
<b>Chasse</b>	120 mm
<b>Capacité du réservoir de carburant</b>	17 l
<b>Nombre de places</b>	2
Équipements de sécurité et techniques	
Modes de conduite, Modes de puissance, Ducati Safety Pack (ABS de Courbe, Ducati Traction Control DTC et Ducati Wheelie Control DWC), Régulateur de vitesse, Ducati Power Launch DPL, Ecran TFT, Système mains libres, Phares entièrement à LED, Commandes rétroéclairées au guidon, Retrait automatique des clignotants. Pré-équipée pour Ducati Quick Shift montée/descente (DQS), Ducati Multimedia System (DMS) et Immobiliseur.	
Garantie	
24 mois kilométrage illimité	
Entretien	
<b>Entretien</b>	15,000 km/12 mois
Entretien	
<b>Contrôle du jeu des soupapes</b>	30,000 km

Homologation*	
<b>Norme</b>	Euro 4
<b>Émissions de CO<sub>2</sub></b>	128 g/km
<b>Consommation</b>	5.4 l/100 km



Aux États-Unis, au Canada et au Mexique la capacité du réservoir est de 16 l (4.2 US gal) et la puissance maximale est de 157 cv (116kW) @ 9 250 tr/min.

\*Uniquement pour les pays où s'applique la norme Euro 4.

# DIAVEL 1260S

	Diavel 1260	Diavel 1260 S
Suspension avant	Fourche usd Ø 50 mm Complètement réglable	Fourche usd Ø 48 mm Öhlins Complètement réglable, traitement TiN
Suspension arrière	Monoshock, réglable en précharge et en détente, Mono- bras oscillant en aluminium	Monoshock arrière Öhlins Complètement réglable
Selle	Standard	Premium
Frein avant	Étriers monoblocs Brembo 4 pistons M4.32 à fixation radia- le, maître-cylindre radial PR18/19	Étriers monoblocs Brembo 4 pistons M50 à fixation radiale, maître-cylindre radial PR16/19
Roues	<b>Moulée</b>	<b>Moulée et usinée</b>
Daytime Running Light (DRL)	-	De série
Ducati Quick Shift up/down (DQS)	Disponible en accessoire	De série
Ducati Multimedia System (DMS)	Disponible en accessoire	De série



1 Suspensions Öhlins à la finition dorée entièrement réglables à l'avant et à l'arrière



2 Jantes moulée et usinée au design exclusif



3 Selle Premium avec insert Diavel

# DIAVEL 1260

Sandstone Grey



Dark Stealth



# DIAVEL 1260S

Ducati Red



Dark Stealth & Thrilling Black



# Accessoires

Pour améliorer le plaisir de conduire, de nombreux accessoires ont été créés. Ils représentent le point de rencontre entre sportivité, élégance et confort de cette moto. Pour exprimer les différentes facettes de sa personnalité, Ducati a conçu et créé trois packs: Sport, Touring et Urban. L'aluminium solide et le carbone sont réunis dans un ensemble Sport conçu pour renforcer le caractère puissant et musclé du Diavel 1260. Pour ceux qui souhaitent voyager confortablement, seuls ou à deux, l'ensemble Touring vous permet de parcourir confortablement les rues étant donné les compétences de cruiser de cette moto. Le pack Urban se caractérise par un style fort et raffiné, grâce aux précieux détails en aluminium du bolide qui soulignent une élégance unique et irrévérencieuse.



Pour plus d'informations sur la gamme d'accessoires, les spécifications techniques et les instructions, rendez-vous chez un concessionnaire Ducati ou dans la section Accessoires du site [ducati.com](http://ducati.com).





1 Paire de sacs latéraux semi-rigides

2 Soutien pour le dos pour passager



 3 Bulle Sport fumé



4 Ensemble d'échappement complet



5 Garde-boue arrière en carbone



6 Cache pignon en aluminium usiné dans la masse







1 Selle Prémium



2 Rétroviseurs en aluminium usinés dans la masse **OK** **A** **■** **■**



3 Caches pour réservoirs de liquide de frein et d'embrayage **A**



4 Bouchon du réservoir en aluminium usiné dans la masse



**A** 5 Levier de frein **A**

# Vêtements

**Black Rider**  
Blouson en cuir

**Company C3**  
Pantalon Jean technique

**Reflex Attitude**  
Polo manches courtes

**Maui**  
Lunettes de soleil



Ducati Apparel Collection designed by **Drudi Performance**





**Black Steel**  
Casque intégral

**Downtown C1**  
Blouson en cuir

**Logo C1**  
Gants en cuir



## Légende symboles



Uniquement pour usage sur piste - Le produit marqué par ce symbole ne peut être utilisé que sur des véhicules de course. L'utilisation d'une moto équipée de ce produit hors d'une piste est interdite par la loi. Vérifier la présence de possibles restrictions ultérieures imposées par chaque circuit. Les motos équipées de cet accessoire ne peuvent pas être utilisées sur route



L'accessoire n'est pas homologué pour la circulation sur route



Accessoire homologué pour la circulation sur la route en Europe



Cet accessoire ne peut pas être utilisé/vendu au Japon



Anodisé



Mat



Fumè

Noir

Argent



ducati.com

Conduire une moto est la façon la plus enthousiasmante de profiter de la route. C'est pourquoi Ducati s'engage à offrir un maximum de sécurité aux motocyclistes. Les Ducati sont toujours plus maniables, fiables et équipées pour garantir une sécurité active maximale et exalter le plaisir de conduire. L'équipement technique est réalisé dans des matières toujours plus évoluées pour une protection adéquate et une plus grande visibilité. Ducati s'engage pour la sécurité de tous ceux qui roulent à moto. Pour de plus amples informations, rendez-vous dans la section sécurité du site Ducati.

**Avertissement :** les photos présentes dans ce catalogue peuvent se rapporter à des prototypes susceptibles de subir des modifications lors de la phase d'industrialisation. Elles sont donc données à titre purement indicatif et pour référence et, dès lors, elles n'engagent pas Ducati Motor Holding S.p.A., Société unipersonnelle – Société soumise à la direction et à la coordination de AUDI AG (« Ducati »). Ducati n'est pas responsable des erreurs d'impression et/ou de traduction. Ce catalogue peut être consulté par des utilisateurs du monde entier et peut contenir des informations sur des produits qui ne sont pas disponibles ou dont les caractéristiques peuvent varier en fonction des différentes législations locales. Toutes les versions et tous les coloris ne sont pas disponibles dans tous les pays. Ducati se réserve le droit d'apporter des modifications et améliorations aux produits sans obligation de notification préalable et sans action rétroactive sur les produits déjà vendus. Des informations supplémentaires sur ces produits sont disponibles dans les manuels d'utilisation et d'entretien. Tous les produits illustrés ne sont pas des versions définitives ; par conséquent, Ducati se réserve le droit de les modifier, même considérablement, sans préavis. Les photos publiées dans ce catalogue montrent exclusivement des pilotes professionnels dans des conditions routières contrôlées. N'essayez pas de reproduire de telles actions qui s'avèrent potentiellement dangereuses pour vous ou tout autre utilisateur du réseau routier. Ducati détient ou possède les droits de reproduction des marques, logos, textes, images, graphismes et index présents dans le catalogue, à titre d'exemple et de façon non exhaustive ; toute reproduction, modification ou autre utilisation du catalogue ou de son contenu est interdite sans l'autorisation préalable de Ducati.

Les valeurs de puissance indiquées ont été mesurées à l'aide d'un banc d'essai à rouleaux dynamométrique. Pour les données de puissance mesurées lors de l'homologation et reportées sur la carte grise du motorcycle, nous avons utilisé un banc d'essai statique conforme aux normes d'homologation. Les deux mesures de puissance peuvent différer en raison des différents dispositifs de mesure utilisés.

Puissance et couple calculés sur un banc à inertie. Ducati indique le poids à sec de la moto sans la batterie, les lubrifiants et les liquides de refroidissement pour les modèles à refroidissement liquide. Le poids en ordre de marche est pris en compte avec tous les fluides en fonctionnement, les équipements standard et le réservoir de carburant rempli à 90% de sa capacité (règlement UE n ° 168/2013). Pour toute information complémentaire, rendez-vous sur le site ducati.com. Novembre 2019.



**WDW2020**  
**WORLD DUCATI WEEK**  
17 - 19 Luglio / Misano, Italia  
[wdw.ducati.com](http://wdw.ducati.com)

Developed with



Technical partner

