

Byg en FODBOLD skydeskive

På bare et par timer kan du bygge en smart fodbold-skydeskive i haven, så ungerne kan skyde på mål. Skydeskiven består i al sin enkelthed af en hel vandfast krydsfinerplade, der anbringes på et stativ af fyrretræ.

Hvis du vil ha' en skydeskive, der holder i mange år, kan du anvende trykimprægneret fyrretræ, men almindeligt fyrretræ og lidt maling holder formentlig mindst lige så længe som børnenes interesse. Husk dog at male finerpladens kanter grundigt (3-4 lag) – både de oprindelige kanter, og der hvor du saver!

Materialeliste

- 1 vandfast [krydsfinerplade](#) 122×244 18 mm tyk
- Af 50×100 mm [fyrretræ](#): 6 stk. a 120 cm til lodrette og vandrette stivere, 3 stk. á 150 cm til skråstivere
- 6 sømplader 60×140 mm
- 6 [bræddebolte](#) 10×120 mm
- 5.0×40 mm [spunskruer](#) til de lodrette stivere
- 4 mm [kamsøm](#) eller 5 mm beslagskuer til fastgørelse af sømbeslag
- [Maling](#)/spraymaling

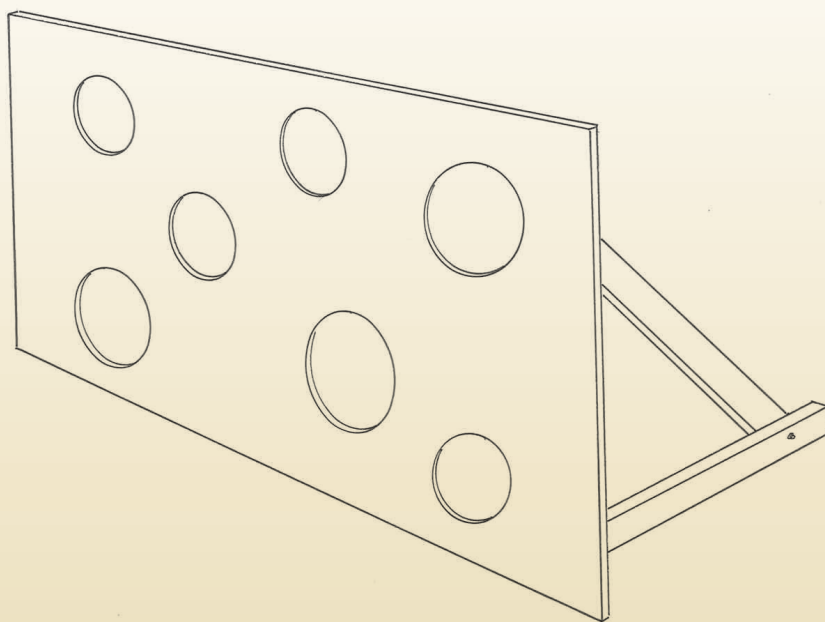

SÅDAN BYGGER DU SKYDESKIVEN:

1. Start med at save cirka 5 cm af de tre lodrette stivere, og skru dem fast på pladen 5 cm fra pladens underkant (så den vandrette stiver kan placeres under den lodrette!). Brug 8-10 stk. 5.0×40 mm spunskruer pr. stiver.

Anbring én stiver på midten af pladen og de to andre cirka 15 cm fra pladens kant.

2. Monter den vandrette afstiver ved hjælp af sømpladerne – brug 5 stk. kamsøm eller beslagskruer i hver ende af beslaget – i de yderste huller. Der skal bruges sømplader på begge sider af samlingen.
3. Sav enderne af skråstiverne i en vinkel på 45 grader og monter dem midlertidigt med et par skruetvinger. Bor gennem begge stykker træ med et 10-11 mm bor og spænd stykkerne sammen med bræddeboltene.
4. Vent med at save fodbold-hullerne ud, indtil du har placeret afstivningerne, og det er også en god ide at vente med hullerne til du har købt fodbold(e). De findes normalt i tre størrelser, hvor voksenstørrelsen typisk måler omkring 70 cm i omkreds svarende til en diameter på ca. 22 cm.

5. Lav en primitiv passer af et søm og et stykke snor, mærk op til hullerne og sav ud med stiksaven.

Sværhedsgraden kan i øvrigt afgøres af hullernes størrelse. De bør minimum være 5-10 cm større end den aktuelle fodbold. Og de behøver i øvrigt ikke alle sammen at være lige store! Lav dem hellere for små end for store. Du kan altid senere hen save mere af, hvis de er for små.

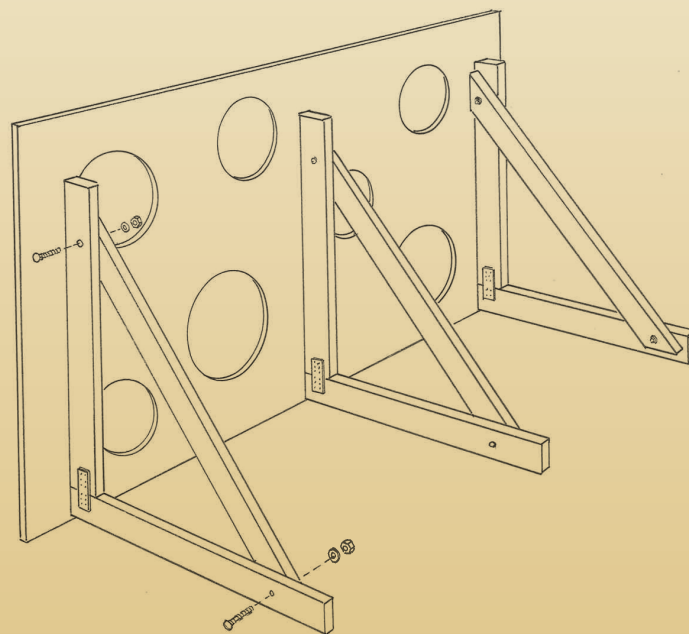

Hvis du monterer et stykke net på bagsiden af skydeskiven, slipper du for at løbe langt efter pletskuddene.

Hvis du fastgør de vandrette stivere med et par lange teltplokker ned i jorden, er der ikke så stor risiko for, at skydeskiven vælter, hvis den også skulle blive brugt som klatrevæg.