

# Monitorhalterung / monitor bracket - GENELEC 1032

einfache Montage; verstellbar in Richtung und Neigung  
easy handling, adjustable direction and angle

## Aufstell- und Bedienungsanleitung / instruction manual

### 1. Lieferumfang / contents

- Monitorhalteplatte mit Verbindungsrohr
- Klemmleiste
- 4 Schrauben M6 x 25 mm
- 4 U-Scheiben
- speaker plate with connector
- bar
- 4 screws M6 x 25 mm
- 4 washers

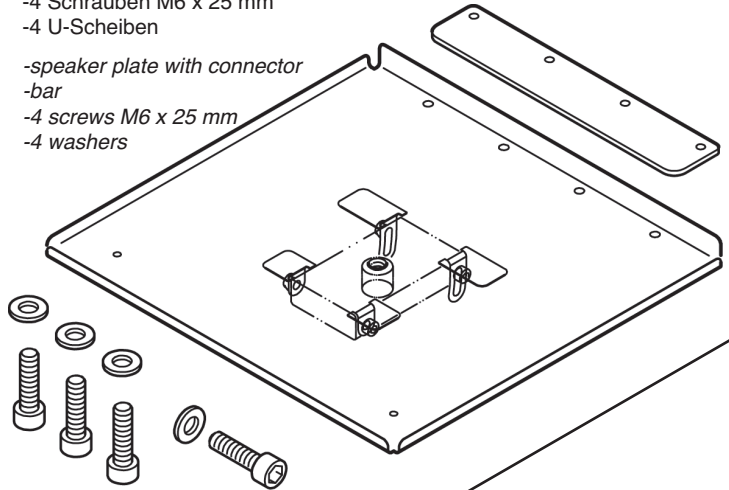

### 2. Dazugehöriges Stativ corresponding stand

GENELEC Monitorstativ  
GENELEC monitor stand

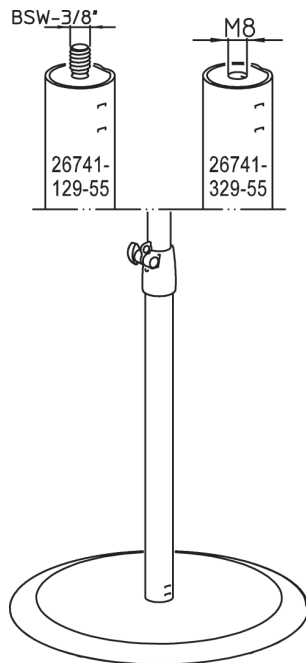

### 3. Monitorhalteplatte befestigen speaker plate fastening

Platte bis zum Anschlag auf den 3/8"-Bolzen des Auszugrohres schrauben.  
Screw plate to the 3/8"-thread of the extension pipe for force fit.

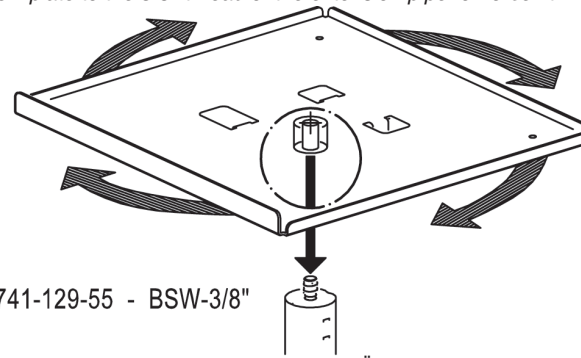

Schraube M8 x 35 mm durch die zentrale Öffnung der Platte (= 3/8"-Buchse) stecken und in die Gewindebuchse des Monitorstativs 26741-329-55 fest eindrehen. Schlüssel SW5 benutzen.  
Insert the M8 x 35 mm screw through the center opening of the plate (= 3/8" bushing) and screw it firm into the threaded bushing of the monitor stand 26741-329-55. Use a 5 mm wrench.

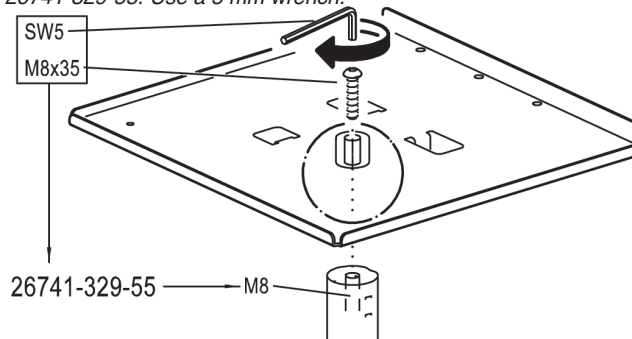

#### WARNUNG

Die Schraubverbindung von Platte und Stativ ist nur dann korrekt und sicher ausgeführt, wenn sich kein Luftspalt mehr zwischen beiden Teilen befindet und die Platte nicht wackelt.

#### WARNING

The bolted assembly is correct, when there is no gap between plate and extension.  
With the monitor the plate must not totter.

### 4. Einstellungen am Stativ monitor stand settings

Abmessungen in mm.  
Dimensions in mm.

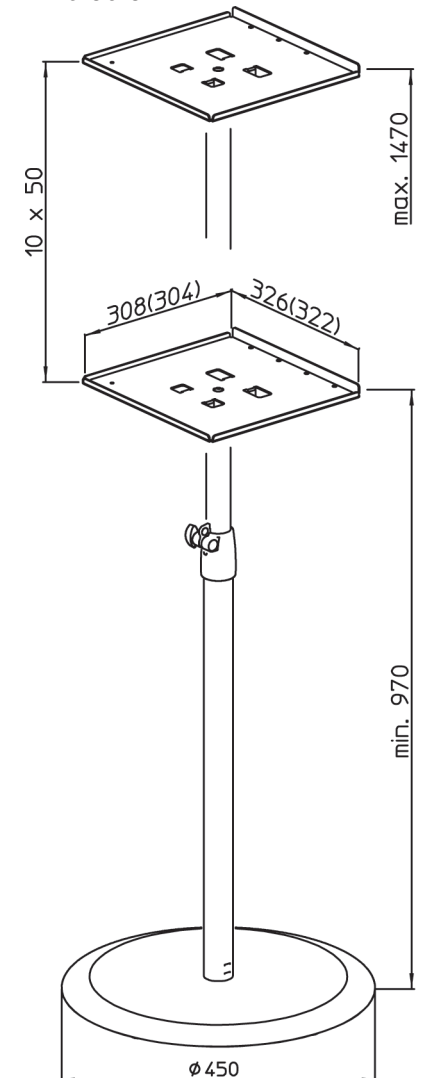

GENELEC Oy

Olvitie 5, Fin-74100 Iisalmi, www.genelec.com  
24455-026-55 Rev.01 03-80-392-00 4/26

# Monitorhalterung / monitor bracket - GENELEC 1032

einfache Montage; verstellbar in Richtung und Neigung  
easy handling, adjustable direction and angle

## Aufstell- und Bedienungsanleitung / instruction manual

### 5. Box montieren / installation

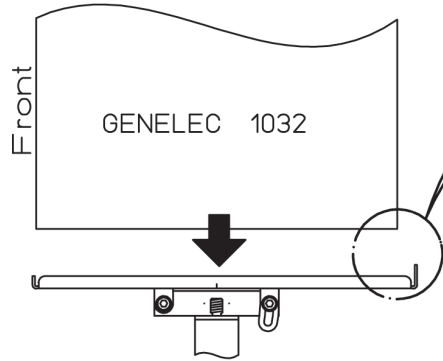

5.a  
Prüfen, dass Boxenplatte fest mit dem Stativ verschraubt ist. Danach Lautsprecher auf die Platte stellen, so dass dieser an der vorderen Kante anstößt.

Assure fixed position of the speaker plate on the stand. Then put the speaker upon the plate in attachment to the front border.

**WARNUNG**  
Aus Sicherheitsgründen muss die Box während der Montage von einer zweiten befähigten Person gesichert werden.

**WARNING**  
During the installation the speaker has to be secured by another qualified person.

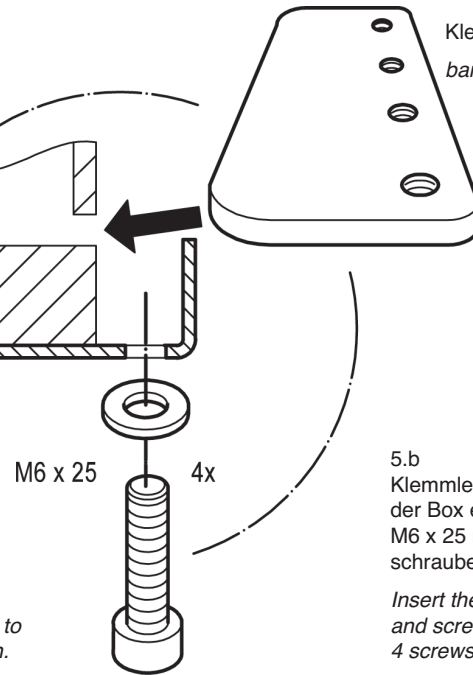

5.b  
Klemmleiste in hintere Öffnung der Box einlegen und mit 4 Schrauben M6 x 25 mm und U-Scheiben fest an Boxenplatte schrauben.

Insert the bar into the rear groove of the speaker and screw it tightly to the speaker plate by using 4 screws M6 x 25 mm and washers.

### 6. Einstellungen der Monitorhalterung / speaker plate settings

#### 6.a NEIGUNG / TILTING

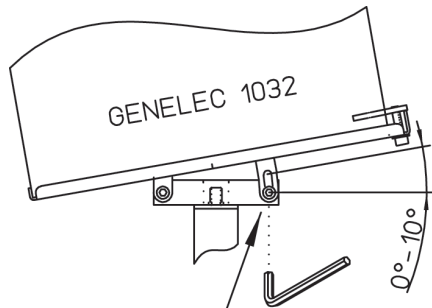

Stufenlos neigbar um bis zu 10°, durch Fixierung der hinteren Verschraubung.

Continuously adjustable up to 10°, by fixing the bolted assembly.

#### 6.b AUSRICHTUNG / DIRECTION

Die Ausrichtung des Monitors erfolgt durch Verdrehen des Stativrohres.

**WARNUNG**  
Das Verdrehen der Platte lockert die Schraubverbindung und ist aus Sicherheitsgründen nicht gestattet.

For setting the speakers direction please turn the extension tube.

**WARNING**  
For safety reasons the turning of the plate is not allowed. It causes loosening of the bolted connection.

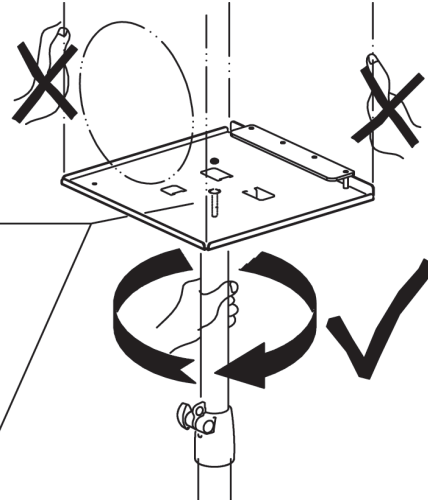

### SICHERHEITSHINWEISE / SAFETY INSTRUCTIONS

- Traglast: nur für GENELEC 1032
- Bei der Boxenmontage muß eine zweite befähigte Person den Lautsprecher sichern. Dies gilt ebenso bei der Höhenverstellung unter Last.
- Vergewissern Sie sich, dass nach der Installation die Schraubverbindungen fest angezogen sind und wiederholen Sie diese Prüfungen regelmäßig.
- Anwendung nur im Innenbereich.
- Die Stativ-Bodenplatte mit Vorsicht handhaben, insbesondere bei der Montage nicht fallen lassen.
- Stativ nur auf ebenem Untergrund einsetzen.
- Angaben in der Aufstellanleitung beachten und auch für späteren Gebrauch gut aufbewahren.
- Load capacity: Only for GENELEC 1032
- During the installation another qualified person has to secure the speaker. This also applies for height adjustment with mounted speaker.
- Ensure that after installation all screw connections are securely tightened, and repeat these checks regularly.
- For indoor use only.
- Handle the stand-ground-plate with care, particularly do not drop when mounting.
- This stand is only approved for flat surfaces.
- Please observe the instruction manual and keep it for later usage.