

GOOD DESIGN AWARD 2024

2nd Screening Guide

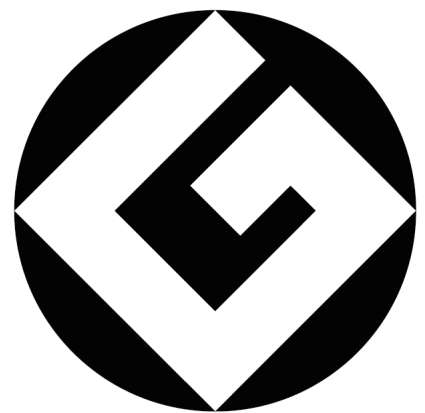

GOOD DESIGN AWARD 2024

2nd Screening Guide

GOOD DESIGN AWARD 2024 SCHEDULE

报名	April 1	报名开始	
	May 27, 15:00 JST	报名截止	
	June 3	缴纳一次评审费用截止日期	
一次评审	June 6 - July 1	一次评审期	
	July 2, 13:00 JST	一次评审结果通知	
二次评审	July 2 - July 9, 13:00 JST	二次评审资料填写	
	July 10 - August 22	二次评审期	
	July 31	缴纳二次评审费用截止日期	
	August 6	二次评审 搬入日 (会场：MAKUHARI MESSE) ❗二次评审会在日本举行	
	August 7 - 9	二次评审会	
	August 9	二次评审 搬出日	
	August 23, 13:00 JST	二次评审结果通知	
	August 23 - 30, 13:00 JST	登记获奖作品公开资料和年鉴登载资料	
	September 25	缴纳获奖推广费的截止日期	
	September 27	GOOD DESIGN BEST100 Presentation 特别奖评审会 (非公开)	
	获奖发表・获奖推广	October 16, 13:00 JST	获奖发表
		October 16 - November 5	获奖推广期
November 1 - 5		GOOD DESIGN EXHIBITION 2024	
November 5		颁奖典礼、大奖选出会	
March 2025		获奖年鉴出版	

* 上述时间安排有可能会根据实际情况而改变。

目 录

01 关于二次评审	2
02 关于参评作品及相关物品	5
03 二次评审资料填写	8
04 关于代理印刷服务	15
05 参评作品的搬入、搬出	17
06 参评作品及会场管理	22
07 二次评审后的相关事宜	23
搬入、搬出代理服务说明	24

关于二次评审

GOOD DESIGN AWARD 针对“通过一次评审的参评作品”，以提交实物的方式，实施二次评审。

在二次评审中，评审委员将针对每件参评的实物作品，对照参评资料，确认通电状态下的运作、实际使用的体验。对于没有实物的作品，也将通过展板和相关资料进行更深入的评审。此外，二次评审的第二日，还将实施“对话型评审”（评审委员会指定），通过评审委员和参评者的直接对话，帮助评审委员更透彻地理解参评作品。

在以上评审流程的基础上，由专家组成的各评审组还将针对每件作品，以各方专业视点，展开激烈的讨论，最终以全组认同的方式决定二次评审结果。

因此，请各位通过一次评审的参评者确认本手册，将自己的作品调整至最佳状态，接受评审委员们的评审。

公益财团法人日本设计振兴会
GOOD DESIGN AWARD 主办方



【GOOD DESIGN AWARD 2024 二次评审会实施概要】

会场：幕张展览馆 (MAKUHARI MESSE) 4、5、6、7、8 展场

搬入：8月6日 13:00 - 19:00 *

评审：8月7日 - 9日 (非公开)

搬出：8月9日 15:00 - 20:00 *

* 搬入、搬出作业必须在上述时间内完成，不可延长。

* 禁止将作品直接寄送至评审会场。

* 避免人员密集，确保社交距离，主办方将预先设定搬入、搬出的时间段。

* 作业完成后，请立刻退场，不得在会场中逗留。

* 针对申请保密评审的参评者，主办方将另行通知搬入、搬出时间。

[咨询]

公益财团法人 日本设计振兴会 GOOD DESIGN AWARD 事務局

E-mail : info-e@g-mark.org

二次评审会场事務局 展场6 主办方办公室

E-mail : info-e@g-mark.org



【二次评审的流程】

评审作品搬入、搬出会场的办法，分为“官方指定的搬入、搬出代理服务”“参评者自己搬入、搬出”“委托其他代理搬入、搬出”三种。请参看以下的流程图选择合适的方法。

- * 希望选择“官方指定的搬入、搬出代理服务”的参评者必须在7月17日之前提交申请表单(Quotation Request + Display Instruction)，确保7月31日之前参评作品到达指定地址。代理商只提供完整的代理服务，无法单独提供搬入或搬出服务。
- * 选择“委托其他代理搬入、搬出”时，严禁将主办方作为输入者(IMPORTER)，且主办方不会提供清关相关的任何协助(包括发行委任状等)，如果因此造成通关延迟等，主办方概不负责。

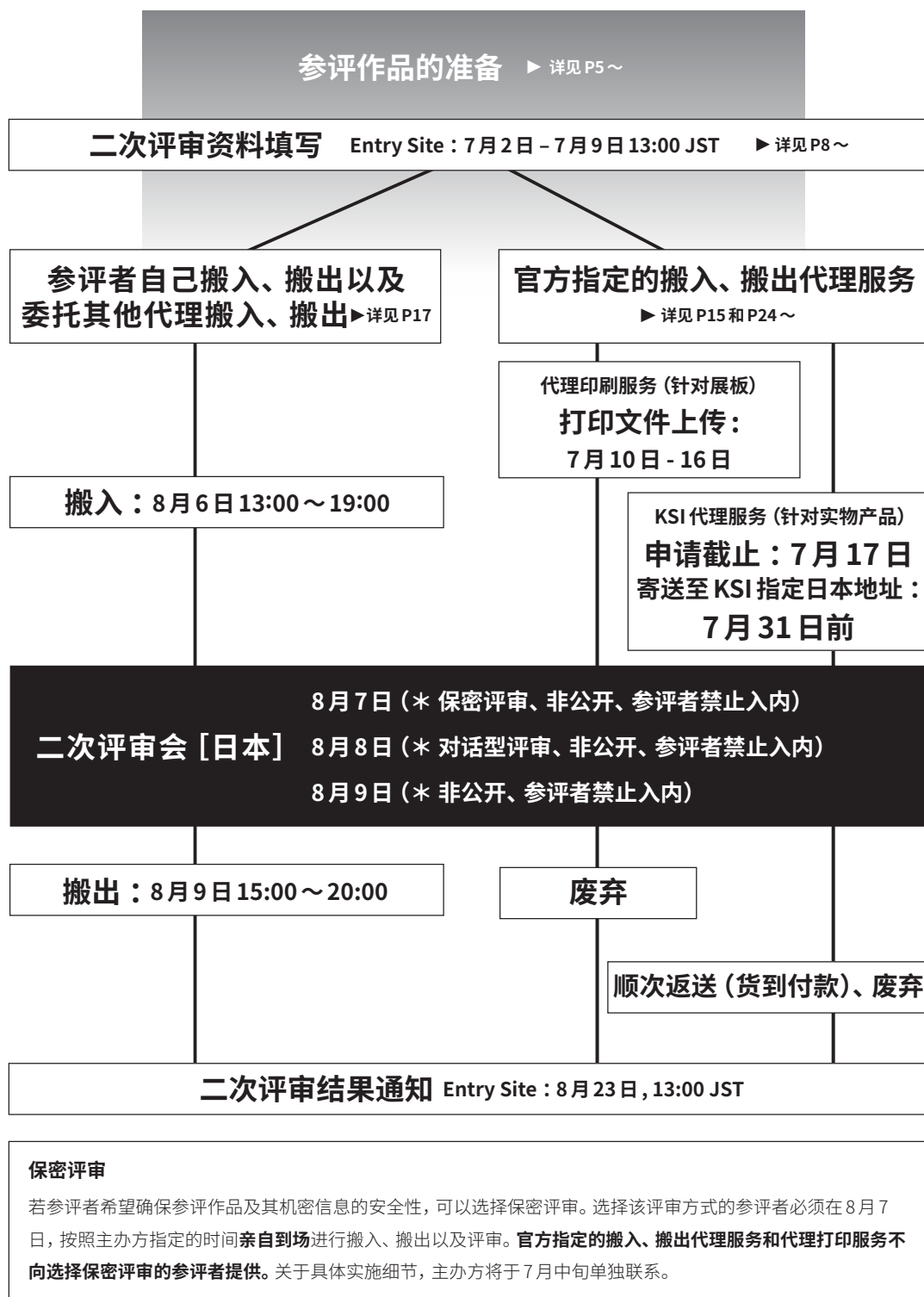

关于参评作品及相关物品

GOOD DESIGN AWARD 的二次评审是通过观察、操作、体验参评作品的实物，参照报名资料，对作品的存在意义和合适性展开评价。请参看以下的要求，确认各自作品的分类，准备相应的参评作品。

* 辅助资料为任意提出，不做强制要求。

1. 关于参评作品的形式

▼ 产品、服务 / 系统、活动等 (所有非特别指定的类别)

* 产品类报名原则上必须提交实物作品。



A. 参评作品的实物

- 请将作品调整至评审委员可自由操作、体验的状态。
- 实际使用时需通电的作品，请事先申请电力并调整至通电状态。
- 必要时，请准备展示用和体验用的两套作品。
- 作品为网站和软件等时，请准备相关设备以便评审委员实际操作之用。
- 参评作品外的辅助物品，请自行贴上带有“非参评作品”字样的标签。
- 以系列方式报名的作品，必须展示出全系列作品。但是规格和性能相同的产品群，可以用一览表和色彩样品等代替。
- **实物未完成的情况下，请提供功能模型。虽然也可以提出外观模型，但是会对评审结果产生不良影响。**最终成品与功能模型、外观模型有明显区别时，有可能被认定为无法评审而落选；获奖后被发现时，则有可能取消获奖资格。

B. 实物作品的替代物 (纵向A1尺寸的展板1张)

- 因体量巨大而无法搬入会场作品、服务、系统、措施、活动等无形的作品，可以用能够阐明作品概要和设计要点的展板作为替代品。
- 展板为纵向A1尺寸 (H841 × W594mm)，请装裱于厚度5mm的轻质KT板或发泡板等之上。

▼ 建筑物、土木构造物作品 (评审组12、13、14、15)

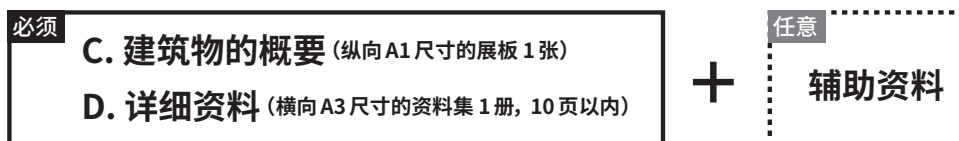

C. 建筑物的概要 (纵向A1尺寸的展板1张)

* 只针对评审组12、13、14、15的建筑物、土木构造物类作品

- 请制作纵向A1尺寸 (H841 × W594mm，装裱于厚度5mm的轻质KT板或发泡板等之上) 展板，说明建筑物和土木构造物的概要和设计要点。请确保通过展板的内容可以了解作品的全貌。

必要内容：

- ① 在理解 GOOD DESIGN AWARD 评审视点的基础上，用简洁的语言或图示阐述“最为突出的要点”。
- ② 内外装潢的照片 (室内设计的报名也必须有建筑内、外部的照片)。
- ③ 平面图 (高层建筑等只需提出标准楼层便可，但必须是有住户的楼层)。
- ④ 构造物，建筑物的构造种类。
- ⑤ 能表明作品与周围环境关系性的照片、简洁说明。
- ⑥ 参评号码 (标记于板面右上方的醒目处)。

* 请清晰地表现出作品的概要、诉求点、创新之处和特别之处。

D. 详细资料 (横向 A3 尺寸的资料集 1 册)

* 只针对评审组 12、13、14、15 的建筑物、土木构造物作品

- 作为 C (展板) 的补充资料, 请制作横向 A3 尺寸 (W420 × H297mm), 单面 10 页以内 (双面 5 页以内) 的资料集。
- 请在搬入时提交给各自评审组的前台工作人员; 由于二次评审会后还将继续使用, 不予退还, 评审完全结束后集中粉碎销毁。

必要内容:

- ①封面: 不算入总页数 (10 页), 只保留参评号码和参评作品名称。
 - ②简洁地总结设计内容, 设计要领等作品全体概要。
 - ③所在地的地图以及能够表明其与周围环境关系性的照片、说明 (工业化住宅等地址不特定的案件不用记入)。
 - ④构造物、建筑物的概要书 (用途、层数、建筑物高度、构造种类、主要部分面积表、内外装潢表等)。
 - ⑤图纸 (配置图、平面图、立面图等/比例尺自由)。
 - ⑥参评作品的照片 (枚数自由)。
- * 如果要在该资料中说明 A1 展板内的内容, 请写明其对应关系。
* 在制作资料时, 请注重作品的整体形象、意图、要领等要素的清晰明了。
* 装订方法请参考以下图示说明。



▼ 建筑施工方法类作品 (评审组 12、15)



E. 施工方法的概要 (纵向 A1 尺寸的展板 1 张)

* 只针对评审组 12、15 的建筑施工方法类作品

- 请制作纵向 A1 尺寸 (H841 × W594mm, 装裱于厚度 5mm 的轻质 KT 板或发泡板等之上) 展板, 说明以下内容。请确保通过展板中的内容可以了解作品的全貌。

必要内容:

- ①施工方法的概要 (用途, 主要适用的建造类别、材质等)。
- ②特征以及与现有施工方法的区别。
- ③结构、结构体的等轴测图以及照片 (产品本体以及利用状况)。
- ④基于建筑基准法等相关法规的评价、评定 (<http://www.bcj.or.jp/rating/>)
- ⑤关于预想用户利益 (最终用户、设计者、施工管理业者等) 的说明。

▼ 住宅相关服务、系统的概要 (评审组 12、13)



F. 住宅相关服务、系统的概要 (纵向 A1 尺寸的展板 1 张)

* 只针对评审组 12、13 的住宅相关服务、系统类作品

- 请制作纵向 A1 尺寸 (H841 × W594mm, 装裱于厚度 5mm 的轻质 KT 板或发泡板等之上) 展板, 说明以下内容。请确保通过展板中的内容可以了解作品的全貌。

必要内容:

- ①服务、系统的概要 (主要对象用户和为其设计的内容等的说明)。
- ②与现有服务、系统的区别。
- ③概念图、服务的流程图等、服务和系统的基本构造、目的达成步骤的示意图。
- ④关于预想用户利益 (最终用户、设计者、施工管理业者等) 的说明。

2. 关于展示空间

请根据作品的实际情况，通过 Entry Site 申请所需的单元展示空间。由于评审会场空间有限，请为作品选择最低限度的展示空间。严禁作品超出申请的展示空间。如果出现超出的情况，主办方会将其移除。

3. 关于展示内容

由于是评审会，展示作品时不需要华丽的装饰和过分的宣传。请确保您的展示便于评审委员了解作品。请务必确认第 5 页 "关于参评作品及相关物品" 的说明并遵守相关要求。

4. 允许搬入会场的产品尺寸

- 宽幅 3m × 纵深 3m 以内 (置于桌上: 宽幅 3m × 纵深 1m; 车辆: 宽幅 3m × 纵深 6m)。
- 不需要特别施工且不会对会场造成损坏。
- 如果参评作品等超出以上的规定尺寸, 请与主办方确认。

5. 标记参评号码 (Entry No.)

在评审中有时需要移动展品, 请在所有的参评物品上粘贴记载有参评号码的贴纸。具体的粘贴位置请选择背面、底面等不显眼部位。贴纸原则上需以白色为底色, 并根据参评作品大小由参评者自行设定, 尽量不要影响到产品外观。此外, 车辆及大型机器等无法轻易移动的作品无需粘贴参评号码贴纸。

6. 关于电力供应

二次评审会期间, 原则上 24 小时供电。以防万一, 请设置为可以简单开关的模式并制作简单的开关机说明书, 在进场设置展品完成后交由主办方工作人员。车载音响等必须配备变压器装置确保连接 100V 电源。

7. 关于 PC、平板电脑、影像设备等的展示

为确保设备在发生特殊状况后能够重新启动, 请制作包含 ID/PW 以及操作方法的 A4 尺寸说明书在进场设置展品完成后交由主办方工作人员。

8. 关于网络连接

请参评者自行准备。如果需要使用有线网络, 请参看 P11, 在登记二次评审资料时自行申请。

9. 关于住宅设备机器的展示

- 对于吊灯、空调、窗帘导轨等设置在天花板、墙壁上的作品, 请自行制作、设置悬挂、支撑作品的辅助品。如难以再现实际使用场景, 请制作展板代替。
- 照明器具等必须通电展示。
- 门把手、煤气开关、混合水栓等, 请固定在实际台座上进行展示。

10. 关于评审会的驻场

二次评审会为非公开评审, 禁止参评者在评审会期间入场。

11. 其它注意事项

请仔细阅读 P22 并予以遵守。

二次评审资料填写

通过一次评审的参赛者需在7月2日至7月9日13:00JST之间,登录Entry Site,在“2nd Screening”中填写关于二次评审的相关资料。

1. 二次评审方法的选择

请根据自身的情况,选择合适的评审方法:

① Regular 2nd screening (一般评审)

二次评审费:66000日元(含税)

② 2nd screening for undisclosed entries (保密评审)

二次评审费:66000日元(含税) + 110000日元(含税) = 176000日元(含税)

保密评审:设置封闭的评审空间,确保搬入、搬出以及评审过程不会被评审委员及相关工作人员之外的人士看到。该评审方式适用于①评审的时点,还未发售或发表的作品以及②被其他参赛者看到后会产生不良影响的作品。二次评审资料填写截止后,主办方工作人员会联系选择“保密评审”的参赛者,详细确认。

* 保密评审将于8月7日进行,具体的搬入、搬出时间段,主办方将单独通知。

* 选择官方指定代理服务的参赛者不可申请保密评审。

2. 参评作品类型的选择

请确认参评作品的相关说明,选择相应的提交作品类型:

① Submit actual product (提交实物)

产品类作品适用于该选项

* 如有补充资料(如,展板、资料集、视频展示等),请填写至方框内。

② Submit substitute (提交实物替代品:A1纵向展板)

家居、建筑、景观和无形的参评作品以及因尺寸问题无法搬入会场的产品适用于该选项

*请在方框中填写具体的替代品(如,A1展板、A3资料集、模型等)。

3. 送展方式

① Come to the venue with your entries and install/dismantle by YOURSELVES.

(亲自来日本搬入、搬出)

② Request OFFICIAL AGENCY SERVICE to install/dismantle your entries at your cost.

(委托官方指定的搬入、搬出代理服务[付费])

③ Request OTHER AGENT to install/dismantle your entries instead of you.

(委托其他代理搬入、搬出)

*选择该方式时,请在空格中填写受托人的日本国内联系方式

*选择该方式时,严禁将主办方作为输入者(IMPORTER),且主办方不会提供清关相关的任何协助(包括发行委任状等),如果因此造成通关延迟等,主办方概不负责。

4. 展示方式、所需展示空间

(1) 展示方式

参评作品类型为“Submit actual product”时,将会有以下三种方式可供选择:

① 置于桌上

② 置于地面

③ 车辆专用的三种方式可供选择。

* 不可同时选择①置于桌上和②置于地面。

[置于桌上]

付费：一张展桌 6600 日元 (含税)

空间限制：W3 × D1 的空间位置 (三张展桌)

建议实际展示尺寸不超过 947.8 × 947.8mm

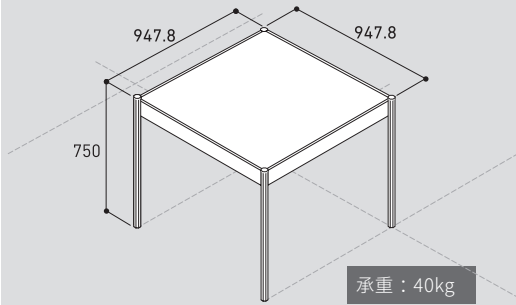

- 展桌框体为灰色，桌面为白色，详情请见 P10
- 展桌的背面和两侧没有挡板
- 桌面以下不可用于展示
- 申请电源时，桌面上将有配线口
- 展桌不可以打孔或者使用黏着剂等，如果出现损毁展桌的情况，需照价赔偿

[置于地面]

免费 (追加展示空间将产生费用)

空间限制：3 × 3 的空间为止

建议实际展示尺寸不超过 950 × 950mm

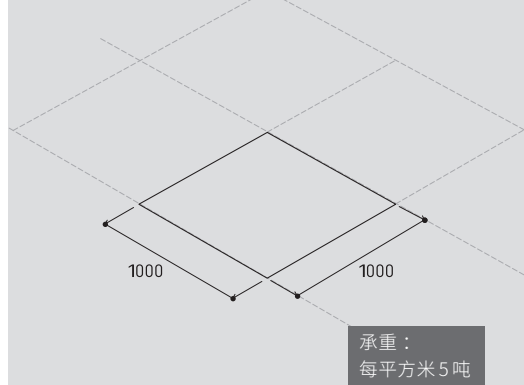

- 地面上没有地毯等遮盖物
- 背面和两侧没有挡板
- 请保证展示品都能安全自立

参赛作品类型为“Submit substitute”时，将会有以下两种方式可供选择：

①展板专用

②置于桌上

* 不可同时选择①置于桌上和②展板专用。

* [展板专用] 的特殊展桌设有张贴纵向 A1 尺寸展板的框架和放置横向 A3 尺寸资料集、宣传册、播放设备等的台面。该展示方式只能选择一个展示空间，不可追加展示空间。

[展板专用]

付费：一张展桌 5500 日元 (含税)

空间限制：只可以申请 1 张展桌

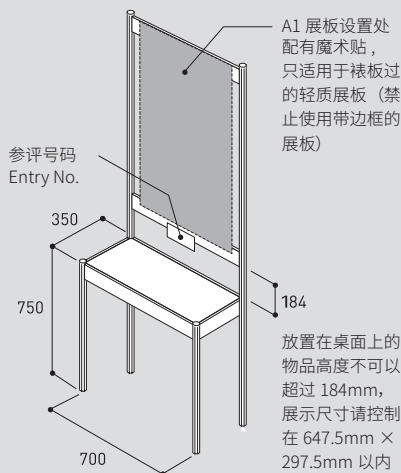

- 展桌框体为灰色，桌面为白色 * 展桌的背面和两侧没有挡板
- 桌面以下不可用于展示 * 桌面下方无法追加设置置物板
- 展桌不可以打孔或者使用黏着剂等，如果出现损毁展桌的情况，需照价赔偿

[置于桌上]

付费：一张展桌 6600 日元 (含税)

空间限制：W3 × D1 的空间位置 (三张展桌)

建议实际展示尺寸不超过 947.8 × 947.8mm

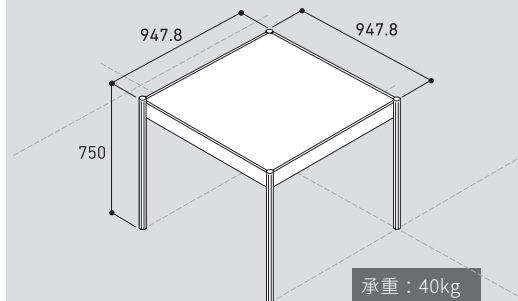

- 展桌框体为灰色，桌面为白色，详情请见 P10
- 展桌的背面和两侧没有挡板
- 桌面以下不可用于展示
- 请自行准备可以让展板自立于桌面的简易展架
- 展桌不可以打孔或者使用黏着剂等，如果出现损毁展桌的情况，需照价赔偿

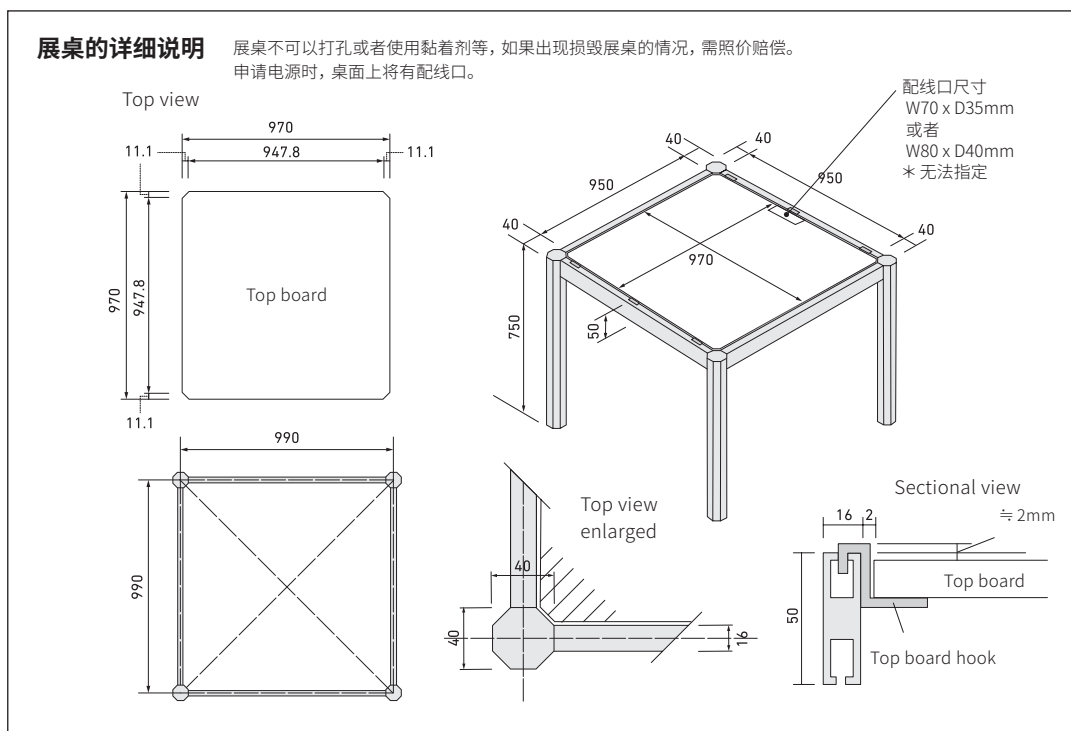

(2) 所需展示空间

所需的展示空间将以“宽幅×纵深”的方式提供。一个展示空间(1×1)免费,申请两个及两个以上展示空间时,每个单元空间追加17600日元(含税)

- ① 置于地面: 9个展示空间(3×3)为止
- ② 置于桌上: 3个展示空间(宽幅3×纵深1)为止
- ③ 展板专用: 1个展示空间(宽幅0.7m×纵深0.35m无法追加申请)
- ④ 车辆专用: 18个展示空间(宽幅3×纵深6)为止

5. 相关展示设备的申请

[电力服务]

针对希望以通电状态进行展示以及使用视频播放设备的参评者提供付费的电力服务。申请电力服务时,需填写“电量”和“接线板(两个插孔)数”。

“电量”

0.5kW以下 11000日元(含税)

1kW为止 17600日元(含税)

1kW以上 每kW17600日元(含税)

“接线板数”

接线板(2个插孔、最大容量1.5kW)一个 3850日元(含税)

* 申请电源时,必须申请一个接线板。

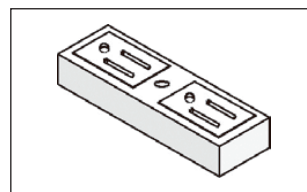

电力申请例

请事先计算所有用电设备的用电量,再按需求申请电力。

例 1: 使用一台笔记本电脑 (60W)

申请内容与付费金额: 0.5kW + 接线板 (1 个) = 11000 日元 + 3850 日元 = 14850 日元 (含税)

例 2: 使用两台笔记本电脑 (60W)、一台打印机 (1.2kW)

申请内容与付费金额: 2kW + 接线板 (2 个) = 35200 日元 + 7700 日元 = 42900 日元 (含税)

[可选展示设备]

展示时如需要使用展架等展示设备, 请自行准备。主办方也提供以下设备供您申请使用。请在登记二次评审资料时, 自行申请。作品搬入时, 主办方会将其放置在展位中。

- Shelving for the table 展桌用置物板

- Panel stand 落地式展板支架

- Internet access 有线网络

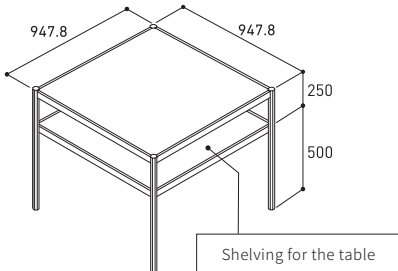
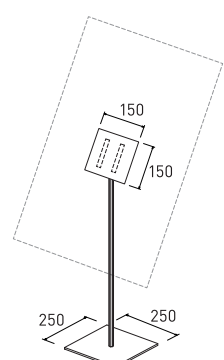
<p>展桌用置物板 Shelving for the table 一张板 3300 日元 (含税)</p> <ul style="list-style-type: none">▪ 置物板申请数将和展桌数对应, 如果您申请了复数展桌, 无法只为其中一张申请置物板。▪ 这不是展桌, 而是追加设置在展桌下方的置物板。 	<p>落地式展板支架 Panel stand 一个 2750 日元 (含税)</p> <ul style="list-style-type: none">▪ 魔术贴式、高度调节范围 (520mm-850mm)、角度可调节。▪ 只对应轻质的展板, 无法对应过重的展板。▪ 不可以放置在展桌上使用。 
--	---

[有线网络连接]

主办方提供付费的有线网络连接。

费用: 每个地址 44,000 日元 (含税)

利用期间: 8月6日至8月9日

- 主办方提供的网络将采用分享会场网络的形式。
- 由于是共享形式, 每位使用者的最大网速预计为 5Mbps。如果需要更高网速, 请自行向会场申请。
- 网络将是有线 LAN 接入的方式。主办方将为申请的展位架设网线。
- 主办方不租借网线以外的网络设备, 如需使用, 请自行准备。
- 连接将采取从 DHCP 服务器获取 DNS 信息、IP 地址的形式。可以取得的是 IPv4 的个人 IP 地址。
- 虽然无法和其它会场网络利用者进行通讯, 但是主办方不承担因网络安全问题而产生的后果。请自行准备网络安全措施。

6. 关于展览的常见问题

▪ 选择了 Install on the table, 可以在桌面上将展板竖立展示吗?

可以, 但是主办方不提供、不指定展桌用的展板支架。请自行准备纸质的展板支架使用。将展板竖立展示时, 请注意不要让其翻倒, 更不能影响到相邻展位的作品。

▪ 对于补充资料有具体的形式规范吗? 展示的个数有限制吗?

补充资料的形式自由。可以是展板、资料集、模型、视频 (展示视频时需自备播放设备) 等等。只要在申请的展示范围内, 可以展示多个补充资料。

▪ 展示物的包装盒等可以存放在展示空间中或展桌的下面吗?

与评审无关的物品一律不得放在会场中。请自行带走保管, 会场中也不设保管区。

▪ 不想用主办方提供的有线网, 可以用自己的便携式 wifi 吗?

可以。如果是使用自己的便携式 wifi, 请自行和运营商确认并自行设置, 主办方不会协助设置及管理。

▪ 选择了 Install on the table, 可以对展示物以及播放设备进行防盗措施吗?

可以。请自行准备安装设备 (鱼线、铁线等) 并自行安装。请注意展示后一定确保展示空间及展桌等能恢复原样; 不能影响到周围的展品; 不能超出申请的展示范围。

7. 展示空间说明和注意事项

所有参赛作品展示物必须展示在报名网站上申请的展示空间之内。选择 “Install on the floor” 的情况下, 展示范围在白线框以内, 选择 “Install on the table” 的情况下, 展示范围在桌面白板以内。虽然展示物没有高度限制, 但是请注意不要翻倒更不能影响到周围其他参赛作品的展示。会场常时换气, 请确保较轻的物品不会被风吹倒。为了避免丢失, 搬入会场的展示物、资料都必须标记参评号码。

选择 Install on the floor, 一个展示空间

无可选展示设备 / 展示范围为白线框内

Entry Number

每个展示空间配有标记参评号码的标牌。请在规定区域内展示作品。参评号码标牌可以移动, 但必须放在过道一侧。

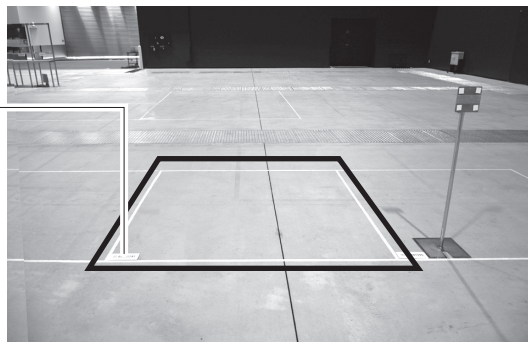

选择 Install on the floor, 一个展示空间

有可选展示设备 / 展示范围为白线框内

可选展示设备：落地式展板支架

带有魔术贴双面胶。揭掉胶面保护膜可直接黏贴展板。角度和高度可以调整。

可选展示设备：电力供应

为展位布线并提供电力。

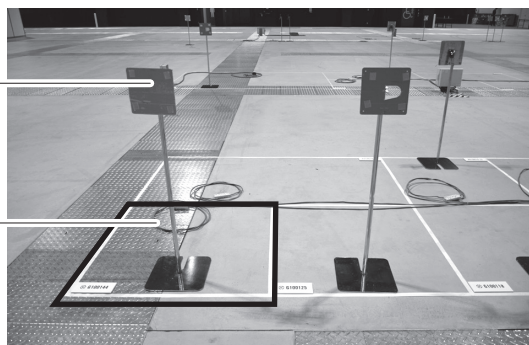

选择 Install on the table, 一个展示空间

无可选展示设备 / 展示范围为桌面白板内

在桌面上竖立展板时，请注意不要翻倒。禁止超出桌面白板的展示。会场常时换气，请确保重量较轻的物品不会被风吹倒。

桌面下方不可放置物品，桌面白板的前方，两侧以及下方地面均不可做展示之用。

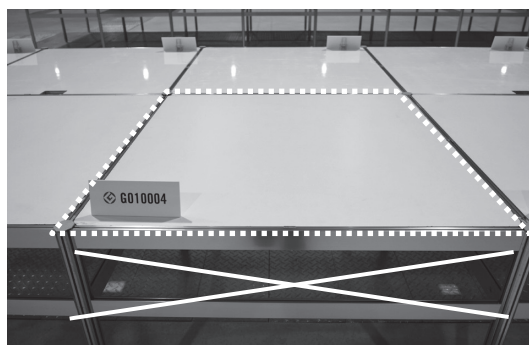

选择 Install on the table, 一个展示空间

有可选展示设备 / 展示范围为桌面白板内

可选展示设备：电力供应

为展位布线线并提供电力。

虽然电线预留了一定程度的备用长度，如有需要请自行准备接线板。

桌面白板带有配线口。

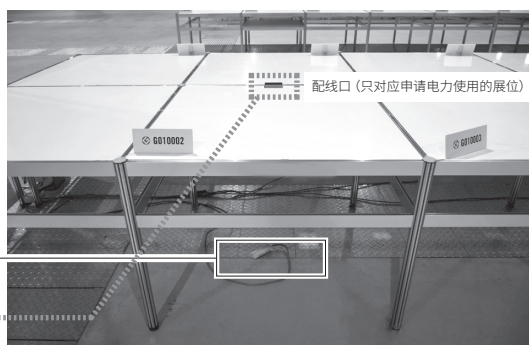

选择 Panel package

只可申请一个展示空间，不可追加申请

A1 展板专用展桌。

配有张贴展板的魔术贴双面胶。揭掉胶面保护膜可直接黏贴展板。

利用小桌面展示时，请确保展示物不超过展板下沿（高度不超过 184mm）。

桌面下方不可放置物品，桌面白板的前方，两侧以及下方地面均不可做展示之用。

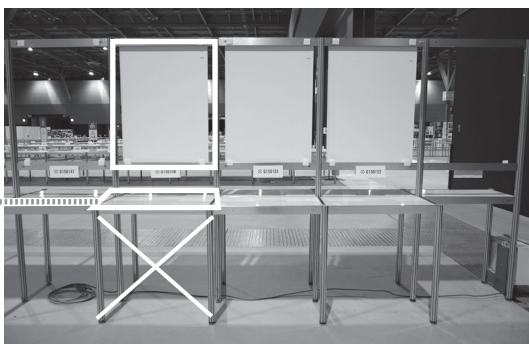

展板专用展桌和落地式展板支架（可选展示设备）均带有魔术贴双面胶。揭掉胶面保护膜可直接黏贴展板。



关于展板专用展桌和展板支架的设置方法

A1 展板的张贴方式

- ① 将 4 处魔术贴双面胶的保护膜揭下。
- ② 直接粘黏展板。
- ③ 撕开魔术贴，对展板位置进行调整。

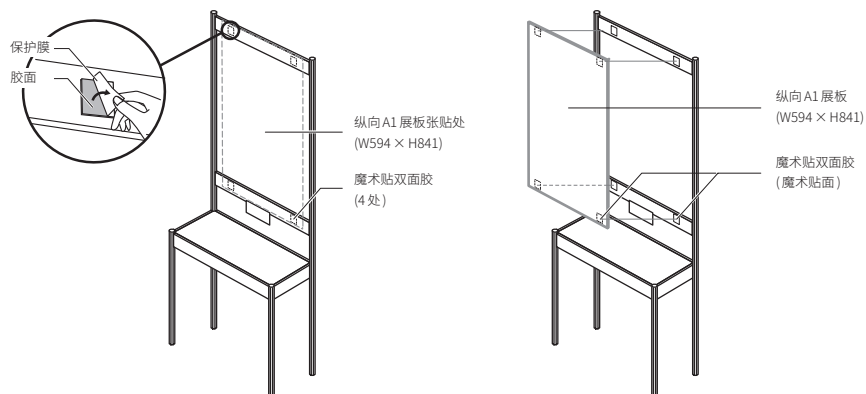
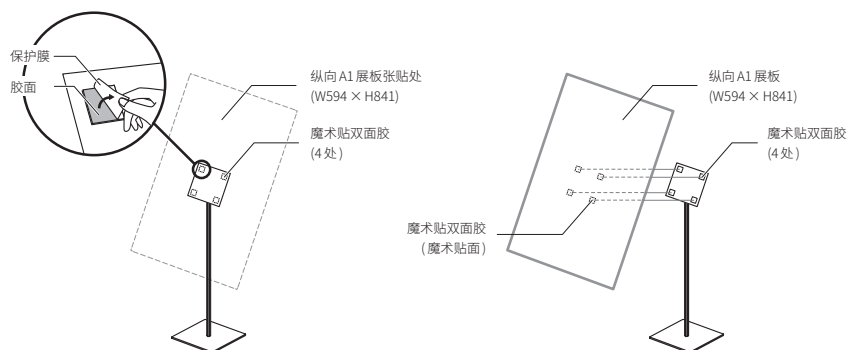

【代理印刷服务的流程】

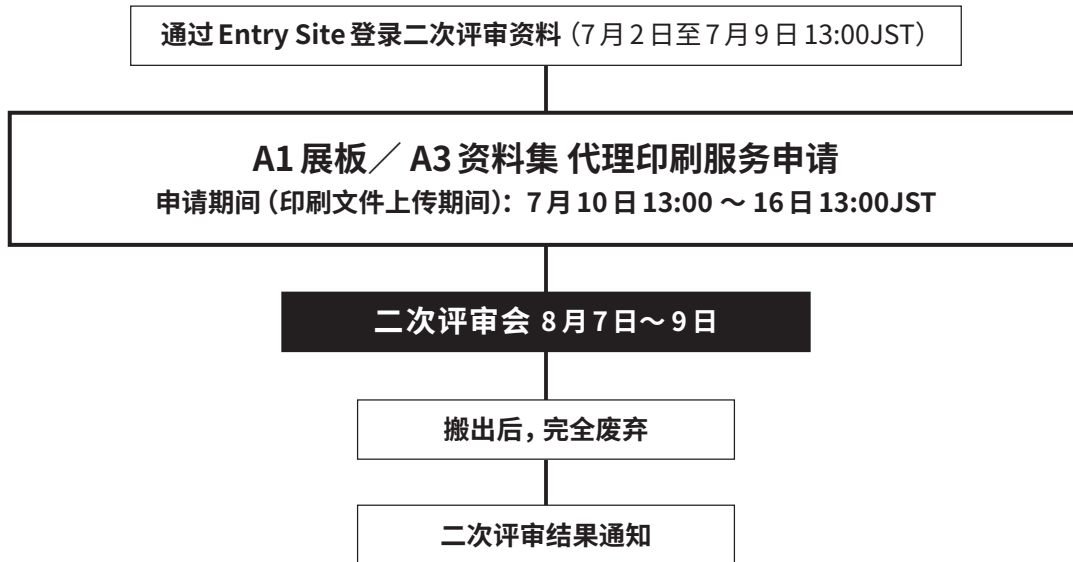

为了方便参评者以及避免搬入、搬出时的人群聚集，主办方针对二次评审将提供A1展板和A3资料集的制作（只对应印刷、裱板加工、装订加工）、搬入、设置、搬出、废弃的代理服务。如需使用，请准备好相关印刷文件，通过Entry Site进行该服务的申请。A3资料集的印刷服务只针对评审组12、13、14、15的参评者开放。

印刷文件的上传期间：7月10日13:00～7月16日13:00JST

- 1张纵向A1尺寸的展板（针对大型设备、建筑以及无形设计等无法展示实际作品的参评作品）
- 1册横向A3尺寸的资料集（针对建筑、土木构造类参评作品。封面1页+资料内容10页（单面））

服务费用：纵向A1尺寸的展板：33000日元（含税）
横向A3尺寸的资料集：5500日元（含税）

搬入及设置方法：印刷、裱板完成后搬入二次评审会场的对应展示位置并进行固定设置。
设置完成后不会向参评者汇报。

搬出及废弃方法：评审会结束后，拆除、搬出会场后废弃。不提供保管以及返还服务。

必须记载的内容：请参阅P6。

1. 纵向A1尺寸的展板

PDF文件需设定为纵向尺寸（H841×W594mm）。

- 印刷文件必须为PDF格式。（不接受ai、psd、jpg等其他格式）
- 展板必须为单面，不接受双面展板或复数展板的请求。
- “参评号码”必须标记在版面右上方的醒目位置。
- 印刷用纸为光泽纸，进行干式裱板加工。
- 主办方将不会对印刷文件进行加工或修改。对于分辨率低、画像不清晰的文件，也将直接进行印刷。
- 不接受任何截止日期后的变更申请。（印刷文件上传期间，可以替换已上传完毕的印刷文件）

【印刷文件规格】

请使用Illustrator或PowerPoint进行印刷文件的制作。

< 注意事项 >

- 请创建 A1 纵向 (H841 × W594mm) 尺寸的画板。
- 不需要设置剪裁符号和出血。
- 文件将被等大印刷, 不会留有余白。
- 辅助线、标尺线等无需印刷的内容请删除干净后再将文件保存为 PDF 格式。
- 图片的分辨率请设置为 350dpi。
- 对于分辨率低、图像不清晰的文件, 也将直接进行印刷。
- 不可以被裁切的文字或图片, 请与展板四边保持 5mm 以上的间距。
- PDF 文件请不要设置密码。
- 印刷完成的展板有可能与电脑、显示器等的显示存在色彩偏差。

< 使用 Illustrator 制作文件时的注意事项 >

- 颜色模式请设置为 CMYK。
- 请将文字部分轮廓化后再保存为 PDF。
- 如果以链接形式使用透明背景的 PSD 格式图片时, 主体和透明部分在印刷时有可能产生细微黑线。建议进行嵌入和栅格化操作。
- 无需色彩指定。
- 从 illustrator 导出为 PDF (推荐)
- 符合标准: 无
- 兼容格式: Acrobat7 (PDF1.6)
- Web 显示的优化: 关闭

< 使用 PowerPoint 制作文件时的注意事项 >

- 页面尺寸设置请从用户设定处进行。(H841 × W594mm)
- 另外, 制作文件时建议进行以下设置。

使用 Microsoft PowerPoint 制作印刷文件的设定

1. 打开 [文件] 选项下的 [选项]。
2. [详细设置] 图像尺寸和画质:
 - 选中“不压缩文件中的图像”
 - 将默认分辨率设定为“330dpi 或更高”

- 如果您使用 Microsoft 正版附加组件 / 功能转换 PDF 时, 图像的质量将被自动降低至 200dpi, 为此请进行以下设定:

使用免费软件 Cube PDF 进行转换的设置方法

- 文件类型 (标准: PDF)
- 版本 (标准: 1.7)
- 分辨率 (标准: 600dpi)

2. 横向 A3 尺寸的资料集 (只供评审组 12、13、14、15 的参评作品选择)

PDF 文件将印刷至横向 A3 尺寸 (H297 × W420mm) 的白色上质纸。

封面上请只保留参评号码和参评作品的名称。

资料集内容 (不含封面) 请控制在单面 10 页以内。

单面印刷, 左侧订书钉装订。

- 印刷文件必须为 PDF 格式。(不接受 ai、psd、jpg 等其他格式)
- 内页请标记页码。
- 印刷厂商将采用 Adobe Reader 进行文件确认。
- 主办方不会对印刷文件进行加工或修改。对于分辨率低、图像不清晰的文件, 也将直接进行印刷。
- 不接受任何申请截止日期后的变更。(印刷文件上传期间, 可以替换已上传完毕的印刷文件)

参评作品的搬入、搬出

【搬入、搬出日程安排】

	8	9	10	11	12	13	14	15	16	17	18	19	20	21	22	
8月6日	代理服务搬入		参评者搬入				评审会准备					作业完成后，立即退场。 严禁在会场内拍照、逗留				
	为了避免人员聚集， 请按照主办方预先安排的时间段来场															
8月7日 ~ 8月8日	二次评审会（非公开）										评审会为非公开， 参评者禁止入场					
* 申请保密评审的参评者， 请按照主办方的指定时间来场搬入、参评、搬出																
8月9日	二次评审会（非公开）				参评者搬出							为了避免人员聚集， 请按照主办方预先安排的时间段来场				
	20:00 为止全部搬出															

■参评者搬入、搬出

请按照以下的指定时间段来场

搬入：8月6日 ① 12:00～13:00（车辆等参评作品）
② 13:00～15:00；③ 15:00～17:00；④ 17:00～19:00；

搬出：8月9日 ① 14:00～15:00（车辆等参评作品）；
② 15:00～17:00；③ 17:00～18:30；④ 18:30～20:00

- * 请严格按照上述时间安排来场进行搬入、搬出作业，积极配合主办方的各项安排。
- * 如果难以按照主办方指定的时间段来场，请在搬入日（13:00-19:00），搬出日（15:00-20:00）的合适时间来场，不可以变更来场日或延长时间。
- * 只有取得主办方发行的搬入、搬出车辆许可证的参评者，才可以在出示车辆许可证的情况下驾车入场。（车辆最大承载量45t）
- * 进入会场的车辆，请在确认车辆安全行驶路线的基础上进行移动。车辆移动请听从现场工作人员的指挥。卸货完成后，请立即离场。

【搬入、搬出代理服务】

为了方便参评者以及避免因集中作业而造成的人员聚集，主办方指定了专业公司，为参评者提供参评作品的搬入、搬出代理服务。该代理服务内容包括作品的搬入、拆包、摆放、打包、返送及废弃等服务。详情请见P24～

[评审会场说明]

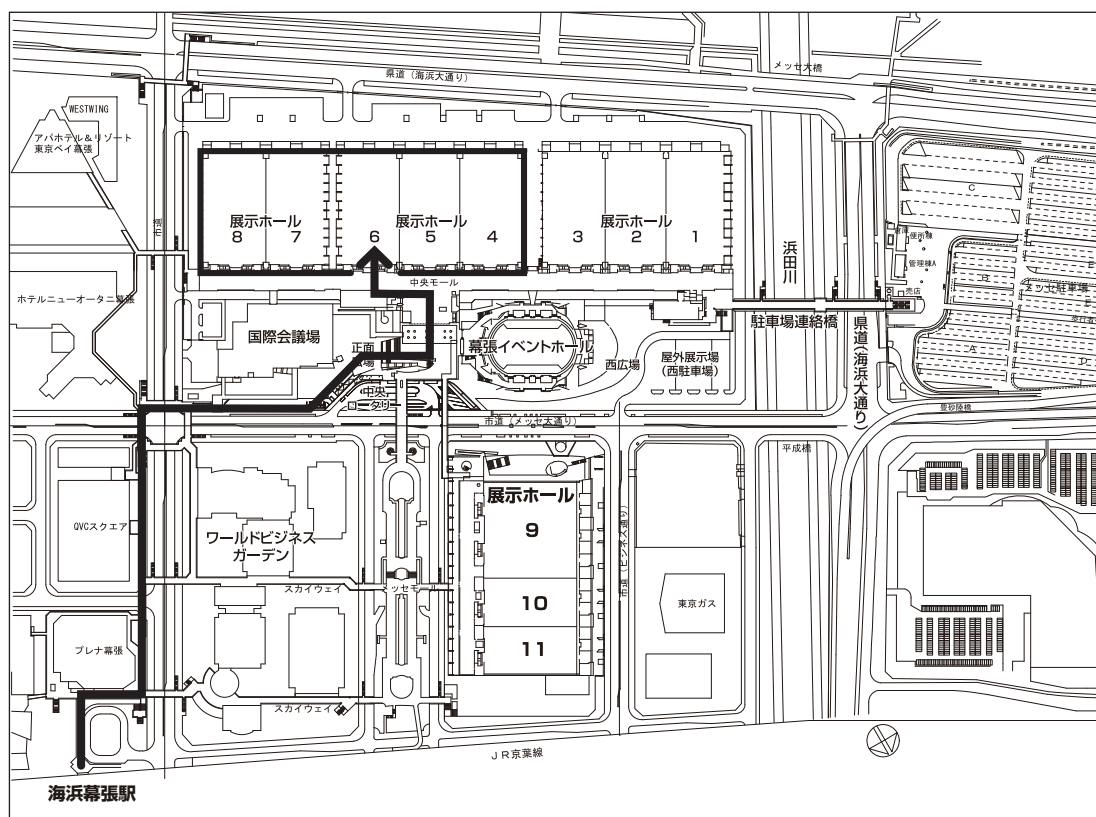

会場：幕張展览馆 (MAKUHARI MESSE) 4、5、6、7、8 展场

〒261-8550 千叶市美滨区中瀬2-1

■驾车来场 (搬入路径详见 P19)

从东京都心、羽田机场驾车约 40 分钟

从成田机场驾车约 30 分钟

从湾岸习志野 I.C. (东关东自动车道) 驾车约 5 分钟

从幕张 I.C. (京叶道路) 驾车约 5 分钟

从湾岸千叶 I.C. (东关东自动车道) 驾车约 5 分钟

■乘坐电车来场

从 JR 京叶线“海滨幕张站” 徒步约 5 分钟 (从东京站乘坐快速列车约 30 分钟)

■收费停车场 (主办方不提供停车场)

幕张展览馆停车场

营业时间 8:00 ~ 23:00 (最晚入库时间 21:00)

普通、准中型车 1000JPY/1 日 /1 次

大型、中型车 4,100JPY/1 日 /1 次

【评审会场的入场、退场】

1. 关于评审会场

评审会场为幕张展览馆 4、5、6、7、8 展场。需驾车入场时，请按照工作人员的指示行驶。

2. 车辆搬入的路径（详见搬入出车辆证的背面）

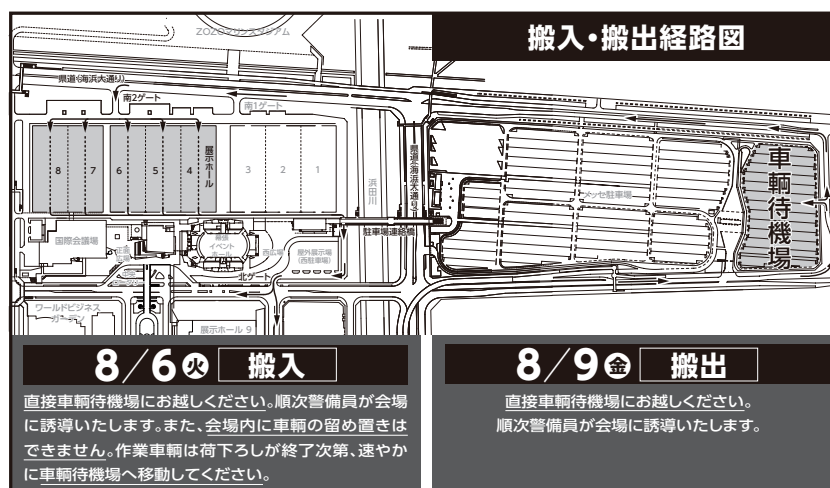

* 车辆不能停放在会场。卸载完成后，立即将车辆移至车辆等候区。

请确认行驶路线的安全后，进入会场。行驶时，请遵守警卫的指示。

* 搬出时，请先将车辆驶入待机区域，再按照警卫的指示移动。

3. 关于搬入出车辆证

为搬入、搬出作业之需，参评者可以驾驶一辆最大载重量小于 45 吨的车辆进入会场。入场时，请务必在挡风玻璃容易看到的地方放置主办方发行的“搬入出车辆证”（不可复印）。如果需要使用，请于 7 月 19 日之前发送申请邮件至 info-e@g-mark.org，之后，主办方安排邮送。



4. 参评者入场证

请于 Entry Site 下载并打印《一次评审结果通知书 (1st Screening Result Sheet)》携带入场，于会场入口处的服务台换取入场证。原则上一个报名账户最多申请 5 张入场证。

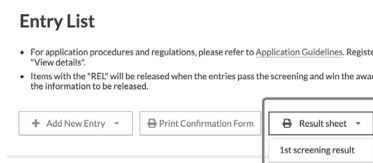

5. 其它注意事项

- ① 自己搬入、搬出以及委托他人搬入、搬出时，参评作品由参评者自己负责。主办方不会为参评者保管参评作品、相关辅助物品以及捆包材等。（如果不能亲自搬入、搬出，请申请官方指定的代理服务）
- ② 请严格按照主办方指定的时间段入场。如果出现人员聚集，主办方将采取限制车辆进入、优先某些车辆进入等措施。届时请服从现场工作人员的指示。

搬入 8月6日 13:00～19:00

为防止会场中的人员聚集，主办方将预先划分出搬入时间段。请按照指定时间段入场并完成设置。
设置完成、获得《设置确认证明 (Confirmation Form of Installation)》后，立即退场。严禁在会场内拍照、逗留。

入场前，请确认并准备以下的物品

①参评者入场证* ②参评号码 (Entry No.) ③参评作品 (展示物)

*请携带《一次评审结果通知书 (1st Screening Result Sheet)》(可从 Entry Site 下载) 于会场入口处服务台换取入场证

参评号码 (Entry No.) 将决定参评作品的摆放位置，请从 Entry Site 中确认该号码。
具体的摆放位置可以事先通过 Entry Site 确认，主办方会在 7 月下旬发邮件通知具体的确认方法。

入场后到搬入完成的流程

请按照以下的流程图进行搬入：



■关于搬入时的各注意事项

- **与评审无关的物品 (包括包装材料、纸盒、木箱等) 请在搬入后自行带出会场，会场不设存放处。如发现将回收、销毁，之后向相关参评者收取每件 5500 日元的垃圾处理费。**
- 禁止将入场证转借他人使用。
- 禁止将参评作品直接寄送至会场。主办方一概不予签收，由此造成的一切损失和后果，主办方概不负责。申请代理服务的参评者，也请按照要求寄送物品。
- **会场内禁止拍照、逗留。**如果为了确认参评作品的布置场景，请确保不要将周围其他参评作品入镜。
- 如果希望使用代理服务，请仔细确认 P24 ~ 的相关说明。
- 车辆搬入时，请事先申请车辆入场证并出示，在现场工作人员的指挥下入场作业。
- 会场不为参评者准备推车和施工工具，如需使用请自行准备。
- **会场不提供布展用的电力服务**，请自行准备电池式的电动工具。
- 搬入当日正值酷暑，请自行准备防中暑的用品。

搬出 8月9日 15:00 ~ 20:00

为防止会场中的人员聚集，主办方将预先划分出搬出时间段。请按照指定时间段来场并完成撤除。撤除完成后，立即退场。严禁在会场内拍照、逗留。

入场前，请确认并准备以下的物品

- ①参评者入场证 ②参评号码 (Entry No.) ③设置确认证明

入场后到搬出完成的流程

请按照以下的流程图进行搬出：

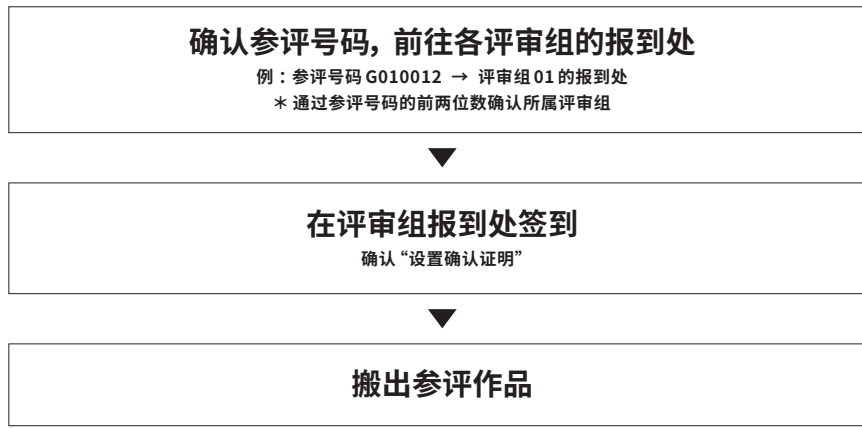

■关于搬出时的各注意事项

- 展示空间内的废弃物处理、清扫由参评者自行负责。如发现将废弃物遗留在展位内及周边，主办方将回收、销毁，之后向参评者收取每件 5500 日元的保管及垃圾处理费。
- 会场内禁止拍照、逗留。如果为了确认参评作品的布置场景，请确保不要将周围其他参评作品入镜。
- 车辆搬出时，请事先申请车辆入场证并出示，在现场工作人员的指挥下入场作业。
- 会场不为参评者准备推车和施工工具，如需使用请自行准备。
- 事先申请的展示供电到当日 18:00 为止。
- 会场不提供布展用的电力服务，请自行准备电池式的电动工具。

参评作品及会场的管理

1. 关于展示

1) 展示位置的确定

展示位置由主办方决定，7月下旬通知参评者。

2) 展示的准备

参评者在 Entry Site 上申请的展示空间、展桌、电源以及其他展示辅助设备，主办方会在参评者搬入之前准备完成。但是，有线网络连接将于搬入当日早上完成。

3) 展示相关的注意事项

- 由于换气措施，搬入、搬出以及评审中，会场将处于通风状态。
- 对于可能倾倒的物品，请自行准备防倾倒措施，主办方不对作品实施防风措施。
- 展示空间不会设置壁面。
- 不可以对主办方准备的展桌进行改造。如因打孔或使用黏着剂而造成展桌损坏，参评者需承担修理费用。
- 会场上方的照明将全部打开。

2. 展示的保护和责任

- **关于参评作品等的破损、丢失以及被盗等管理责任，搬入、搬出期间由参评者负责，评审会等非公开期间由主办方负责。**主办方将努力确保评审会期间会场和参评作品的安全。
- 参评者需遵守主办方设定的搬入、搬出时间段，在参评作品等搬入、搬出以及展示作业的过程中，小心谨慎，努力防止事故的发生。
- 对于评审期间因天灾等不可控因素而造成的参评作品等的损坏、事故，主办方将不负相关责任。
- 在参评者的展示以及设置作业中，主办方基于防止事故发生的观点判断其具有危险性时，有权限制、中止或要求参评者实施防止事故发生的相关措施。
- 主办方发现存在安全隐患时，有权变更相关参评作品的展示方法。
- 对于因参评者行为而发生的事故等，参评者需自行承担 responsibility。

3. 参评者责任归属

对于由参评作品的知识产权、品质、性能、安全性以及其他施工而产生的问题，参评者需承担相关责任，主办方概不负责。

4. 规定的遵守和变更

参评者以及与参评者相关的人员必须遵守本指南中记载的规定。此外，如果遇到特殊情况，主办方将会对相关规定作出修改。

5. 其它的规定

在进行展示时，参评者必须遵守以下规定，如出现违反规定的情况，主办方将立刻中止相关行为：

- 1) 展示必须在事先申请的范围内进行。
- 2) 音响设备等的音量必须设定在 60phon 以下。

6. 会场的安全维护

1) 因参评作品的搬入、搬出而产生的废弃物、捆包材、瓦楞纸箱等，参评者必须自行带离会场。如果发现展位内或周边放置或遗忘了与评审无关的物品，主办方将予以回收、废弃，日后将向相关参评者收取相关处理费用（每件 5500 日元）。

2) 恢复展示空间的原样

参评者必须在 8 月 9 日 20:00 之前将自己的展示空间和相关设备恢复至搬入前的状态。如果没有恢复完全或期限为止没有进行恢复，主办方将代为实施，参评者需承担相关费用。

* 主办方准备的展桌、电力设备等，将由主办方负责拆除。

7. 会场内的拍照及录像

会场内禁止拍照（只可在专设的纪念留影处拍照）、录像及录音。如果是为了确认参评作品的布置场景，请确保拍照时不要将周围其他参评作品入镜。

二次评审后的相关事宜

【关于二次评审结果】

主办方将于日本时间8月23日的13:00,在Entry Site上公布二次评审结果。请自行确认二次评审结果。

*根据《GOOD DESIGN AWARD 举办纲要》，主办方和评审委员会不回应包括未能获奖理由在内的对个别评审作品的资料公开要求。

【通过二次评审后】

通过二次评审只是获奖内定。主办方将于日本时间10月16日13:00正式公布GOOD DESIGN AWARD 2023获奖结果。在官方公布之前，禁止以任何方式进行获奖宣传（包括SNS等）。

【关于获奖发表和获奖展】

通过二次评审后，参评者需在8月23日至30日之间，通过Entry Site完成“公开资料”和“获奖展展示资料”的登记。此外，获奖展的参展为必须，不参加将不具备获奖资格。

*因获奖展空间有限，尺寸小于600×500mm的产品原则上展示实物，超过该尺寸的产品和其他类别的获奖作品均以A1展板的形式展示。

【日程安排】

8月23日 - 30日	登记公开资料、获奖展展示资料
9月27日	GOOD DESIGN BEST100 Presentation、特别奖评审会（非公开）
10月16日	获奖发表
11月2日 - 5日	GOOD DESIGN EXHIBITION 2024
11月5日	颁奖典礼、大奖选出会
2025年3月	获奖年鉴出版

【关于获奖发表、奖状及年鉴】

基于参评者登记在Entry Site上的资料制作①获奖发表（Award Garely 公开页面）；②奖状；③获奖展标牌；④官方获奖年鉴《GOOD DESIGN AWARD 2024》。

参评者需要通过报名网站确认、修正已经登记的作品资料。联名报名作品、拥有多件获奖作品、需要相关确认的作品的参评者需要在期限内完成公开资料、奖状和年鉴刊载资料的确认。

8月30日13:00JST截止后，主办方不接受任何理由的变更请求。



获得GOOD DESIGN BEST100之后

在所有GOOD DESIGN AWARD获奖作品中，将选出能够引领今后的生活、产业和社会，开拓未来的优秀设计作为GOOD DESIGN BEST100。之后还将从这100件作品中评选出各项特别奖，主办方也将给与积极的推广。获得BEST100后不仅会获得奖杯，也将有机会参加各种推广活动。期待您的积极配合。

参加GOOD DESIGN BEST100 Presentation

BEST100获得者将受邀参加9月27日举办的GOOD DESIGN BEST100 Presentation，该活动是评选特别奖的重要一环。

搬入、搬出代理服务说明

【官方指定的搬入、搬出代理服务】

对于无法亲自来日本或没有在日代理人的参评者，主办方将委托 Kintetsu World Express Sales, Inc.(KSI) 提供作品搬入、搬出的代理服务。

GOOD DESIGN AWARD 2024 官方指定代理公司 Kintetsu World Express Sales, Inc. (KSI) 将接收参赛者的作品，将其运至二次评审会场，开箱摆放，评审会结束后、打包撤场，最后废弃、返送或保管至获奖展。

* KSI 只接收 DDP 条款货物，否则将拒收。强烈建议参评者使用世界主流快递服务，如 DHL、FedEx、UPS、OCS 或 TNT 来运送您的作品至日本。**请不要使用无法对应 DDP 条款的顺丰快递和 EMS。**

* 寄送作品时，请一定设定发件人支付关税等费用，如果主办方或代理商在收件时被要求支付关税等，您的作品将被拒收。由此造成的延误，主办方和代理商概不负责。

提交 Quotation Request + Display Instruction 的截止日期： 2024 年 7 月 17 日

请下载并填写完成 Quotation Request + Display Instruction，将 Excel 文件发送至

gmark2024_ksi@kwe.com

收到申请后，KSI 会给您详细的回复。

参评作品到达 KSI 指定地址的期限：2024 年 7 月 31 日

【下载】

<https://www.g-mark.org/zh-CN/apply/gda/guide/steps/documents>

Official Agency Service Guide

Quotation Request

Display Instruction

Case Mark Label

Shipping/Proforma Invoice



Official Freight Forwarder of GOOD DESIGN AWARD 2024

INTERNATIONAL COURIER SHIPMENT SHIPPING MANUAL & TARIFF



Kintetsu World Express Group

Kintetsu World Express Sales, Inc.

CONTENTS

Underlined links included

<u>INTRODUCTION</u>	<u>3</u>
<u>OUTLINE</u>	<u>4</u>
<u>REQUEST FLOW</u>	<u>5</u>
<u>IMPORTANT NOTICE</u>	<u>6-7</u>
<u>DISPLAY INSTRUCTION</u>	<u>8</u>
<u>FULL SERVICES COURIER HANDLING TARIFF</u>	<u>9-11</u>
<u>QUOTATION REQUEST</u>	<u>12</u>
<u>SERVICE ORDER FORM</u>	<u>13</u>
<u>WHAT IS PAYPAL</u>	<u>14-15</u>
<u>PACKING INSTRUCTION</u>	<u>16-18</u>
<u>JAPAN DUTY & IMPORT TAX</u>	<u>19</u>
<u>DOCUMENT INSTRUCTION</u>	<u>20-22</u>
<u>RETURN SHIPMENT</u>	<u>23</u>
<u>FAQ</u>	<u>24-27</u>

INTRODUCTION

Kintetsu World Express Sales, Inc. (KSI), which is representative of **Kintetsu World Express, Inc. (KWE)** is appointed as an **Official International Freight Forwarder** for the Second Screening of GOOD DESIGN AWARD 2024 organized by Japan Institute of Design Promotion (JDP).

KSI will be acting as not only offers freight forwarding but also coordinating the products displays and its supplemental task as well.

1. Planning and supervising for in-bound and out-bound arrangement to and from the screening site.
2. Storage before and after the screening (limited period).
3. Special arrangement for loading, storage and installation to the venue.
4. Arrangement for returning to originated country.
5. Transport arrangement for local delivery upon request and disposing of wastes of inner and outer packages.

Please Contact for further details,

KINTETSU WORLD EXPRESS SALES, INC.

Exclusive Logistics Sales Dept.

Contact: KSI G Mark 2024 Team

Email: gmark2024_ksi@kwe.com

OUTLINE

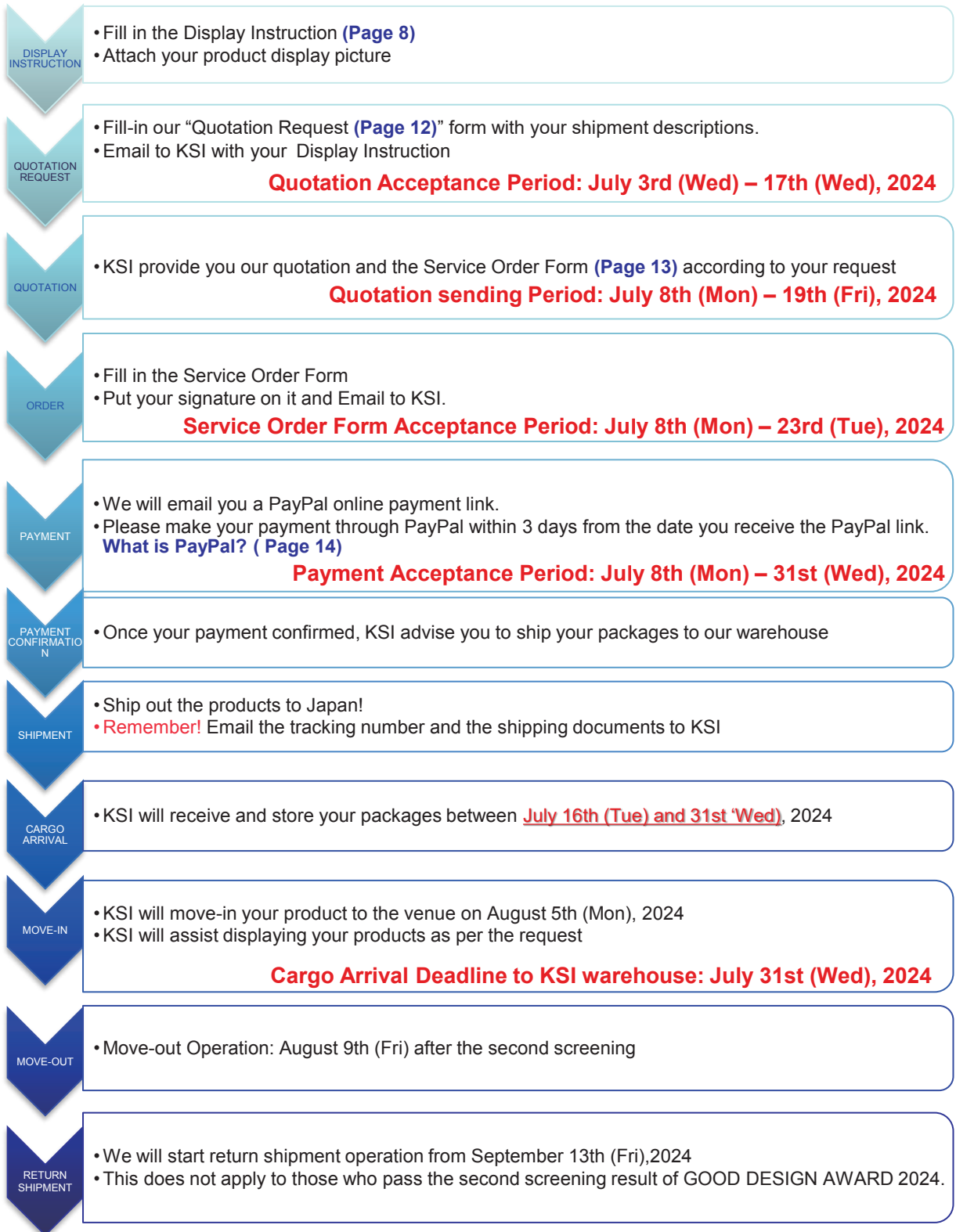

Second screening request flow

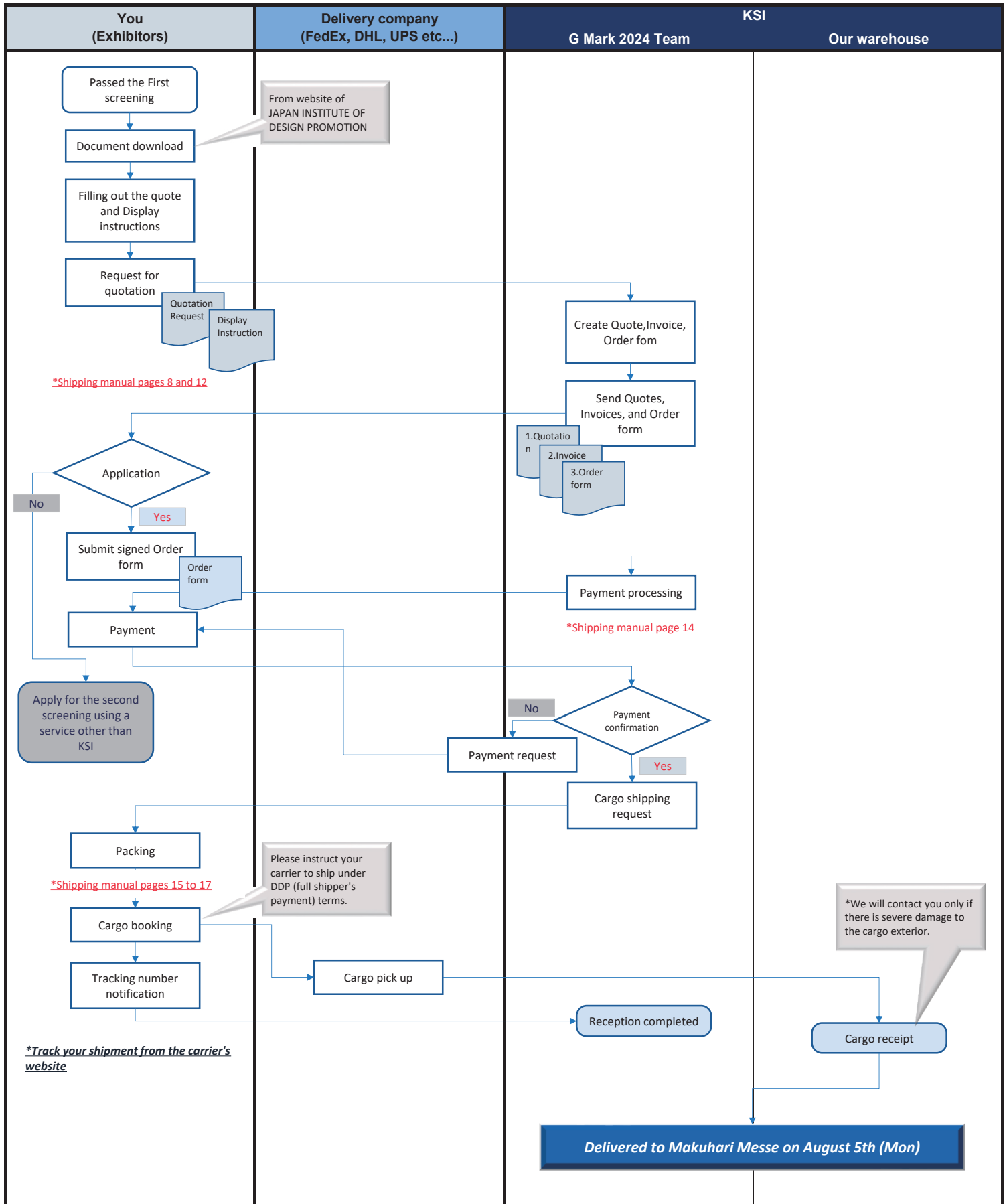

IMPORTANT NOTICE

1. Warehouse availability

Our warehouse can receive your package between July 16th (Tue) and 31st (Wed), 2024. Our warehouse will be closed on Saturday, Sunday and Japanese public holiday (July 15th, 2024).

2. Unaccepted items

Live animals, animal products, especially which is relevant to the CITES (the Washington Convention). Alcohol products, tobacco, food, beverage, plants, seed, medicals, cosmetics, pharmaceuticals, drugs, chemicals, human remains, arms and explosives are subject to Japan import restrictions.

3. Cargo Damage – Domestic Insurance

KSI will not compensate for any reasons other than damage due to the accident during our operation. All entrants will be charged a domestic insurance fee. The insurance doesn't cover during the screening period. International transport insurance needs to be prepared by each entrants.

4. Charges not include in our tariff

- a. Japan Duty, Import consumption tax and other taxes.
- b. Courier Company's Storage Fee
- c. Extra Packing material fee
- d. Freight from origin and Return shipment freight from Tokyo, Japan
- e. Any other special handling requirement by the entrant
- f. 10% Japan consumption tax

5. Payment

We only accept all charges in Japanese Yen (JPY) with advanced payment by PayPal.

We will Email you a PayPal online payment link by Email.

[What is PayPal?](#) --> P14

6. Transport Terms

We only accept DDP shipment terms. Japan Duty and Import Tax must be billed to the sender by the courier company. **JDP, KSI and the warehouse DO NOT pay those charges for entrants for any reasons.**

7. Cancellation

Your order will be automatically cancelled on August 2nd (Fri), 2024 if we don't receive your order form and payment by that day.

IMPORTANT NOTICE

8. 2nd PAYMENT for GOOD DESIGN EXHIBITION

After The second screening, JDP will announce the applicants who have passed the second screening on August 23rd (Fri).

We will send a 2nd payment invoice to applicants who have passed the second screening and need to apply for agency services for GOOD DESIGN EXHIBITION 2024.

9. SHIPPING FOR GENERAL CARGO (AIR & OCEAN SHIPMENT)

If your entry goods are overweight/size compared with the acceptable regulation of Courier/Express Service and need to ship as GENERAL CARGO, Please also ask the KSI G Mark 2024 team by Email.

We are going to answer individually with the best solution and quote.

DISPLAY INSTRUCTION

Display Instruction with pictures needs to be submit to KSI G Mark 2024 team by Email along with a Quotation Request no later than July 17th (Wed), 2024 and **also put 1 copy in the parcel.**

Without this instruction, KSI G Mark 2024 team cannot submit a quotation.



GOOD DESIGN AWARD 2024 Display Instruction

KSI REF No.	
GDA No.	G0000000

1. Return Shipment / Disposal Instruction (after the 2nd screening)

Return (返却)

2. Battery installation (バッテリー/乾電池の取付)

No

3. Electric power connecting (電源接続)

No

4. Special Request (if any)

A4 Panel and Leaflet needs to be displed with pen.

5. Display image



- The Second Screening for GOOD DESIGN AWARD - FULL SERVICE COURIER HANDLING TARIFF

KSI offers FULL HANDLING SERVICE

We, KSI, offer you FULL SERVICES for The Second Screening Works of GOOD DESIGN AWARD 2024 who has many handling achievements.

You will be free from relevant complicated things such as your package receiving in Japan, storing, transportation, move-in, display, empty cases storage during the screening, repacking, Move-out, transportation and disposal/courier returning with our KSI support.

* The partial services would be **more expensive** than using our full service because of the customized arrangements as per your request.

<Move-In Transfer Fee>

from the warehouse to the venue on August 5th (Mon), 2024.

Operation		Remark	UNIT PRICE 10% Taxable
1	MOVE-IN Transfer	Minimum 25.0kg & PCS Charge	¥5,000 / PCE
		Thereafter over 25kg per 10kg	¥1,000 / 10kgs
2	Unpacking & Display		¥2,000 / GDA No.
3	Handling Fee		¥25,000 / Consignment
4	MHLW License Application Fee ※Import permission for food related items		¥8,000 / Shpt
5	Storage Fee	Minimum 25.0kg & PCS Charge	¥5,000
		Thereafter over 25kg per 10kg	¥500 / 10kg
6	Multiple GDA Items in One (1) Carton		¥10,000 / GDA

Above mentioned charges except insurance are taxable. 10% Consumption tax will be added.

All charges mentioned in this tariff are in **JPY**.

- Second Screening for GOOD DESIGN AWARD -

FULL SERVICE COURIER HANDLING TARIFF

<Move-Out Transfer Fee>

from the venue to the warehouse on August 9th (Fri), 2024.

	Operation	Remark	UNIT PRICE JPY10%Taxable
7	MOVE-OUT Transfer	Minimum 25.0kg & PCS Charge	¥5,000 / PCE
		Thereafter over 25kg per 10kg	¥1,000 / 10kgs
8	Dismantling and Repacking		¥2,000 / GDA No.
9	Handling Fee		¥25,000 / Consignment
10	Handling Fee For Return Shipment		¥3,000 / Consignment
11	DISPOSAL FEE (Incl. Agency Fee)	Minimum 25.0kg & PCS Charge	¥3,000 / PCE
		Thereafter over 25kg per 10kg	¥1,000 / 10kgs

Above mentioned charges except insurance are taxable. 10% Consumption tax will be added.

<Other Charges>

	Operation	Remark	UNIT PRICE 10% Taxable
12	STICKING GDA No. Stickers to each item		¥500 / GDA No.
13	PURCHASING HANDLING FEE (Shopping necessary item for the display along with the entry item in Japan)		¥1,000 / Entry
14	SPECIAL REQUIREMENT (IF ANY)		As per outlay

Above mentioned charges except insurance are taxable. 10% Consumption tax will be added.

All charges mentioned in this tariff are in **JPY**.

FULL SERVICE COURIER HANDLING TARIFF

<INSURANCE AND RETURN SHIPPING>

	Operation	Remark	UNIT PRICE Non-Taxable
15	DOMESTIC INSURANCE FEE	Minimum	¥3,000
		Thereafter Exhibit value x 0.5%	as per outlay
16	INT'L COURIER FEE ※ including Fuel / Security charge	Depends on the Destination	as per outlay
17	DOMESTIC COURIER FEE ※ including Fuel / Security charge	Depends on the Destination	as per outlay

All charges mentioned in this tariff are in **JPY**.

As total measurement should be under 1 cbm / Total Gross Weight 100kg.

The chargeable weight will be calculated as the actual weight (Gross Weight) or the Volumetric weight (5,000 cubic centimeters per kilogram) of the shipment, whichever is the greater. (5,000 cm³/kg)

For example: 50(L) x 50(W) x 50(H)cm ÷ 5,000cm³ = Volumetric Weight 25.0kgs

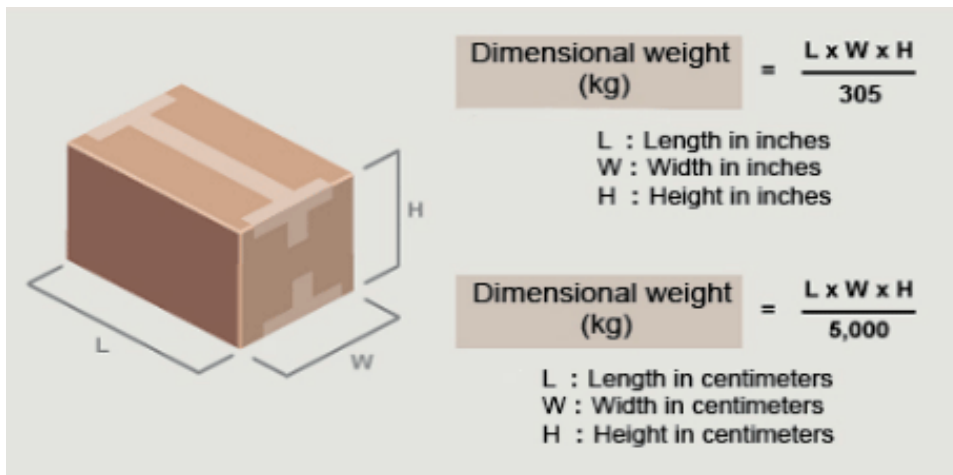

Dimensional weight (kg) = $\frac{L \times W \times H}{305}$

L : Length in inches
W : Width in inches
H : Height in inches

Dimensional weight (kg) = $\frac{L \times W \times H}{5,000}$

L : Length in centimeters
W : Width in centimeters
H : Height in centimeters

QUOTATION REQUEST

For your product shipment, please ask KSI G Mark 2024 team to send Quotation Request form along with your Display Instruction. Fill in the following form and Email us no later than **July 17th (Wed), 2024**.

KSI will Email you our quotation within **3 business days**.

* Exhibit value you write on the Quotation Request will be used for the return shipping invoice value.

GOOD DESIGN AWARD 2024 2nd Screening - Makuhari Messe



Kindly please send this Quotation Request by email : gmark2024_ksi@kwe.com
Kintetsu World Express Sales, Inc.

Quotation Request

MUST E-MAIL BY
17th/Jul,2024

*Please add the extra pages if there is not enough for your requirement *

1-1. Applicant's Information

Company Name			
Address Line		City	
State/Province		Country	
Zip code		Department	
Contact Person		Phone number	
Title		E-mail	

1-2. Billing information

Company Name		Department	
Contact Person		E-mail	

2. Exhibit's Information (Please send the invoice if you already can fill the form.)
**Panels or any decoration items which doesn't have GDA number, also need to be written*

No.	GDA Entry No.	Commodity Description	QTY	Currency	Unit Value	Value *1	After the 2nd screening *2	Carton No. *3
I						0.00		
II						0.00		
III						0.00		
IV						0.00		
V						0.00		
VI						0.00		
VII						0.00		
VIII						0.00		
IX						0.00		
X						0.00		

*1 The information on the above values will be used for insurance, re-export customs clearance and re-shipment from Japan. Therefore, please fill out the correct information.
 *2 Please fill in "S. Return Shipment Information", if you select anything other than "Dispose"
 *3 Please fill in the Carton No. of below *3. "Shipping Package Information".
 *4 Please contact us if you need additional lines.

SERVICE ORDER FORM

Once you confirm our quotation, please fill in, out your signature on it and Email to KSI G Mark 2024 team by July 23 (Tue), 2024.

We will send you **PayPal** payment notice shortly.

Kintetsu World Express Sales, Inc.
1-11-1 Kaigan, Minato-ku
Tokyo 105-0022 JAPAN

Service Order Form

"Kintetsu World Express Sales, Inc(KSI) is entrusted with this service as a sales agent of Kintetsu World Express, Inc.(KWE)"

Please send this "Service Order Form" to the email gmark2024_ksi@kws.com until July 23 (Tue) 2024

Exhibition Name	GOOD DESIGN AWARD 2024
	=Second Screening Period=
	August 7 (Wed) - August 9 (Fri) , 2024 at Makuhari Messe

In signing this form, I grant Kintetsu World Express, Inc. full power and authority to act as an agent and to appoint a sub-agent, where required. This authority is granted for all shipments in relation to the event and/or shipment(s) detailed below.

1. Applicant's Information

Company Name	City
Address Line	Country
State/Province	Department
Zip code	Phone number
Contact Person	E-mail
Title	

2. Exhibit's Information

GDA Entry No.	Description	Qty	Currency	Value(FOB)
				0
				0
				0
				0
				0
				0
				0
				0
				0
				0
				0
				0
				0
				0
				0

3. Shipping Information for General Cargo

No. of Packages	Total Weight(kg)	Total MS

QUOTATION No. : As per the tariff in our shipping manual In case of any conflict between this form and the quotation, the previous contained in this agreement shall have the precedence.

TERMS OF PAYMENT :
Charges for all services should be paid to Kintetsu World Express, Inc. by wire transfer within 7days from receipt of invoice.

[BANK INFORMATION]
Account Name : Kintetsu World Express Sales, Inc.
MUFU BANK Ltd. (Bank No. 0006) Yaesuori Branch/Branch No. 022
Address of beneficiary bank 1-15-1 Shinjomi, Chuo-ku, Tokyo, Japan
Beneficiary's Account (Saving) No. 1427768
Swift Bank Code : BOTKJPJT

TERMS AND CONDITION S:

This order is placed with the specific understanding that we hereby release Kintetsu World Express Sales, Inc. and/or agents from all liability for loss, damage and/or theft to our merchandise and property, no matter how caused, and we have insured all such properties being handled;

- 1) Kintetsu World Express Sales, Inc. shall not be responsible for damage to uncrated materials, improperly packaged goods or concealed damage.
- 2) Kintetsu World Express Sales, Inc. will not be responsible for any loss/damage/delay due to fire, acts of god, strikes, lock out of any kind beyond its control.
- 3) We are self-insured, or have made other appropriate insurance arrangements and paid applicable charges.
- 4) Kintetsu World Express Sales, Inc. shall not be liable to any extent whatsoever for the actual, potential or assumed losses or profits or revenues, or for any collateral costs which may result from any loss or damage to materials.
- 5) Kintetsu World Express Sales, Inc. do not handle any products that fall under the all category of hazardous goods.
- 6) If payment is not received by August 2nd or the package does not arrive, your order will be automatically canceled without notice.

Client Signature I have read and agree to the terms and conditions of this Contract.	Accepted by Kintetsu World Express Sales, Inc. on behalf of Kintetsu World Express, Inc.
Signature: _____	Signature: _____
Name: _____	Name: _____
Title: _____	Title: _____
Date: _____	Date: _____

PLEASE SEND THIS SERVICE ORDER FORM UNTIL THE DEADLINE DATE ABOVE MENTIONED!

PayPal Payment



Visit your country [PayPal](#) website

PayPal is trusted by over 400 million users worldwide as the simpler and safer way to shop. Shoppers enjoy Buyer Protection on eligible purchases. You can send payments through their payment link issued by KSI Email without sharing your financial info.

- Upon receipt of the Service Order Form, KSI will Email you a link to pay via PayPal within one business day.
✂Please check your junk mail folder as well.
- The Email will be sent to the Billing Information contact you indicated in your Quotation Request.
- No need to register your information with PayPal, just click on the link and proceed with the payment.
- A credit card is required to execute PayPal online payments.
- Payment must be made within 3 business days of receipt of the link.
- When making payment, please enter your invoice number issued by KSI.

If you do not receive the link after two business days of sending the Service Order Form, please contact us.

PayPal Payment



- When KSI send you payment link, you will receive an email like the one in the image.

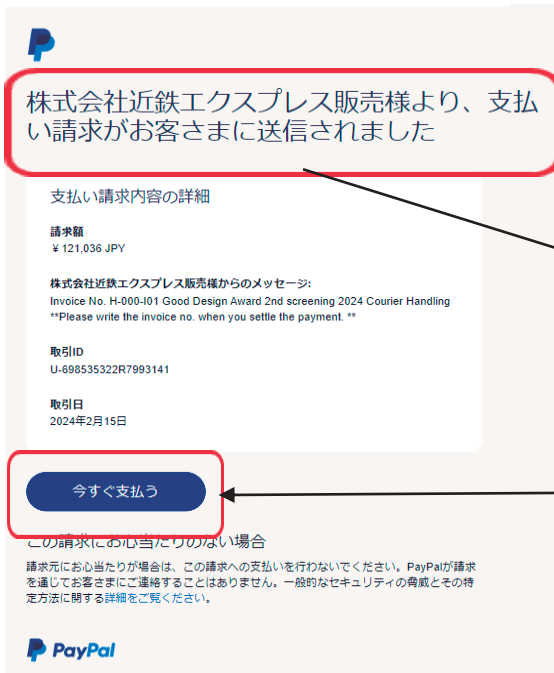

Email subject : 支払い請求を受け取りました

In English **Payment request received**

In English

A payment request has been sent to you by Kintetsu World Express Sales, Inc.

Click here to proceed with payment

- Once the payment is completed, you will receive an email like the one in the image.

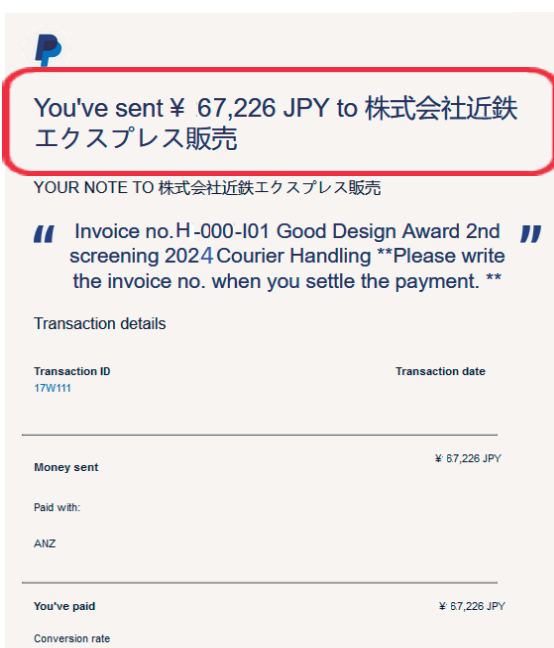

In English

You've sent ¥67226 JPY to Kintetsu World Express Sales, Inc.

PACKING INSTRUCTION - 1

GDA ENTRY No.

G0000000

【Stick the own GDA ENTRY No. bottom or back side of your product.】



Do Not forget to put your GDA entry number to each products not only the product itself, but also its cases, accessory and outer package to avoid any missing items.

PACKING INSTRUCTION - 2

Packing



1. Put cushioning material to avoid product damage.
2. Pack the product inside
3. Use cushioning material on top of it.
4. Wooden case must use bolts. Do not use nails.

Marking



REF# Issued by KSI	H-001
GDA ENTRY NUMBER	G0000000
APPLICANT'S NAME	ABC Company
Number of boxes per GDA ENTRY NUMBER	SAMPLE 1/1

Write the total number of packages **per GDA entry in the denominator.**

If there are 2 boxes in 1 entry, create 4 labels in total, 1/2 and 2/2.

1. Put a case label on **2 lateral Sides** of the carton.
2. We **Do Not receive** a parcel without Case Mark Label for security reasons.



PACKING INSTRUCTION - 3

!! DO NOT PACK plural GDA ITEM in 1 package !!

- ① Pack the one (1) GDA Number item into one (1) case.
- ② Put **CASE LABEL** on each case.
 - REF#
 - GDA ENTRY Number
 - APPLICANT'S NAME
 - Number of boxes



- ③ **DO NOT PACK plural GDA ITEMS in 1 package!**



JAPAN DUTY & IMPORT TAX

Shipping Terms

All parcels must be sent with **DDP*** term.

* **DDP (Bill sender)**: The Sender is responsible for delivering the goods to our designated warehouse in Japan, including all costs and risks in bringing the goods to import destination. This includes all export and import duties, taxes and customs formalities. Duty and Import tax must pay by the Sender through your courier company.

Neither JDP nor KSI pay Japan DUTY and Import tax for any shipment.

KSI only receive DDP terms shipments otherwise all parcels will be returned to origin with the original Sender's responsible and expence.

We strongly recommend using major courier/express parcel service such as DHL, FedEx, UPS, OCS and TNT to ship your entry goods to Japan.

Do not use SF Express, EMS which can't be used DDP terms.



DOCUMENT INSTRUCTION

Documents for Japan Customs Formalities

The following shipping documents are required by the Japanese Government for import / re-export customs clearance.

All the documents need to be clearly stated followings in **English** and should be sent accompanied with Courier waybill.

Shipping Invoice (Following items must be written)

- (A) All export items description.
- (B) Each item's country of origin, quantity, unit price, total value and its material.
- (C) Please write "Exhibition Goods / No Commercial Value" in the invoice.
- (D) Unit price and Total Value's Currency : (JPY, US\$, €, etc.)
- (E) **INCOTERMS: "DDP" or Choose "Japan Duty and Tax Bill sender" *1**
- (F) **IMPORTER*2:**

JAPAN INSTITUTE OF DESIGN PROMOTION
5th Fl, Midtown Tower, 9-7-1 Akasaka, Minato-ku,
Tokyo 107-6205 Japan
TEL : + 81-36743-3777
CORPORATE ID 9010405009619

(G) NOTIFY:

Kintetsu World Express Sales, Inc.
Attn: G Mark 2024 Team
Email gmark2024_ksi@kwe.com

(H) Deliver To:

KITAZAWA HIKKOSHI CENTER CO., LTD.
C/O Fukuyama Transport
1-13-6 Shinsuna, Koto-Ku, Tokyo 136-0075 JAPAN
Phone: +81-80-6618-7352
Attn: Kudo / Yano

***1 Neither KSI nor warehouse will be an importer for your shipment.**

***2 Must write the importer on the shipping invoice.**

DOCUMENT INSTRUCTION

Sample Shipping Invoice

You need to issue a shipping invoice as same as below for the JAPAN customs formalities.

Proforma Invoice

SHIP FROM : Your company or your agent who will be an Exporter information.
Company name, address, phone no. etc.

Notify :
Kintetsu World Express Sales, Inc.
24F New Pier Takeshiba North Tower
1-1-1 Kalgan, Minato-ku
Tokyo 105-0022 JAPAN
Tel : +81-80-6618-7352

IMPORTER** :
JAPAN INSTITUTE OF DESIGN PROMOTION
5th Fl, Midtown Tower, 9-7-1 Akasaka, Minato-ku,
Tokyo 107-6205 Japan
TEL : + 81-36743-3777
CORPORATE ID 9010405009619
IMPORTER ID: 1000J0F0000

SHIP TO :
KITAZAWA HIKKOSHI CENTER CO., LTD.
C/O Fukuyama Transport
1-13-6 Shinsuna, Koto-Ku, Tokyo 136-0075 JAPAN
Tel : +81-80-6618-7352
Attn: Kudo / Yano

Item	Description	QTY	Net Weight	Gross Weight	Country of origin	Unit Value	Currency	Sub-Total Value
1								0.0
2								0.0
3								0.0
4								0.0
5								0.0
6								0.0
7								0.0
8								0.0
9								0.0
10								0.0
Total			0.00	0.00				0.0

Term of Trade : DDP
Duties&taxes Shipper will pay
No commercial value. The value for the customs purpose only.
Good Design Award 2024 2nd screening at Makuhari Messe use only.

We hereby certify that information contained in the invoice is true and correct and that the contents of this shipment are as stated above.

DOCUMENT INSTRUCTION

Courier Waybill Instruction

All parcels must be sent with **DDP*** term.

KSI only receive DDP terms shipments otherwise all parcels will be returned to origin with the original shipper's responsible.

Shipping Address: (on the Waybill of Express service)

KITAZAWA HIKKOSHI CENTER CO., LTD.
C/O Fukuyama Transport
1-13-6 Shinsuna, Koto-Ku, Tokyo 136-0075 JAPAN
Phone: +81-80-6618-7352
Attn: Kudo / Yano

Please see below [SAMPLE DHL Waybill Label](#) ↓

*** ARCHIVE DOC ***

Not to be attached to package



From : Wayne Enterprises
Bruce Wayne
1007 Mountain Drive,
WC1E7HU London LO
United Kingdom (UK)

Origin:
LON

Contact: 2005200812

To:KITAZAWA HIKKOSHI CENTER CO., LTD.
C/O Fukuyama Transport
1-13-6 Shinsuna, Koto-Ku, Tokyo 136-0075 JAPAN
Phone: Tel : +81-80-6618-7352

Write the "deliver to address"
in red square.

Z008US-ELA-HHR

Product:
[P] EXPRESS WORLDWIDE (48)
Payment code:

Features / Services:
PAPERLESS TRADE (W)
DUTIES & TAXES PAID (DD)
SHIPMENT INSURANCE (I)

Terms of Trade: DDP

Ref: 12842

Shpt Wght: **1.5 lbs** # of Pieces

Custom Val: 60.00 USD
Insured Amount: 60.00 USD

Shipment Date: **2017-10-26**

2

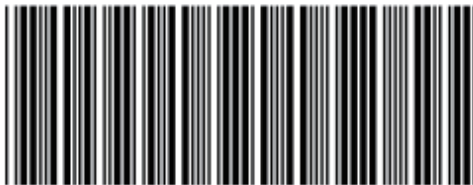

WAYBILL 61 8675 6730

Contents:
Packaged shipped by Wayne Enterprises

License Plates of pieces in shipment

RETURN SHIPMENT

Items that did not pass the second screening will be shipped in order from September 13th (Fri), 2024.

Items that pass the second screening and will be exhibited at the award-winning exhibition will begin shipping from , November 22nd (Fri), 2024.

Please use the flowchart below to see when your shipment will be shipped out from our warehouse.

[Please also check FAQ Page 25](#)

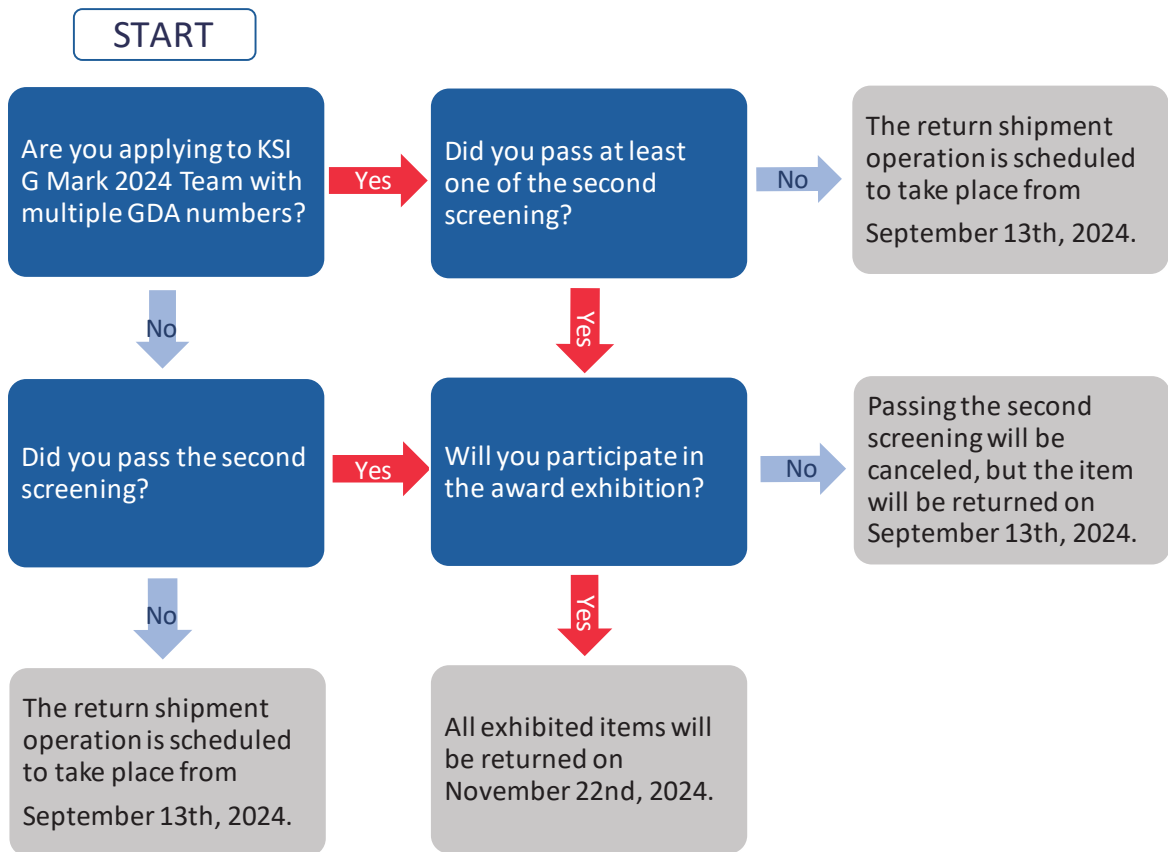

***The shipping date is an estimate.**

***Delivery dates cannot be specified for all shipments.**

Frequently Asked Questions

Category	Questions	Answers
Quotation	I plan to exhibit in the second round. Are there any items that cannot be shipped to Japan?	<p>1.The following items cannot be imported into Japan and should not be sent. Alcohol products, tobacco, foodstuff, beverage, plants, seeds, animals, or any item containing leather, animal parts, animal products, pet medicines, pet cosmetics, pharmaceuticals, cosmetics, chemicals, or arms are subject to Japan import restrictions. In any case before shipping the goods you will need to send us well in advance a detailed invoice showing.</p> <p>2.Empty boxes and empty bottles of food, beverages, medicines, and cosmetics can be imported to Japan. Please contact us if you have any questions.</p> <p>3.In addition to food itself, utensils for the mouth such as cups and chopsticks, toys and baby items such as strollers may be treated the same as food and subject to quarantine. Please ask us before you ship.</p>
Quotation	Can you print posters or panels?	We Kintetsu will only provide transport (Move-in/Move-out return) service of your physical screening entry goods. We do not provide poster and panel printing services. Please request printing services to the Organizer (JIDP / Japan Institute of Design Promotion).
Quotation	Could you send me a photo of our exhibit after it was displayed in the second screening?	The rights to the exhibited products are reserved by the Japan Institute of Design Promotion. Please ask the organizer if necessary.
Quotation	Is there a problem if there are two different currencies for the price of the product?	Please unify one type of currency for Quotation Requests.

Frequently Asked Questions

Category	Questions	Answers
Payment	Please tell me about PayPal.	<p>1. One business day after receiving your Service Order Form, KSI will send an Email with a link for Web payment to the Email address of the contact person indicated in the Billing Information. When you proceed to the link in the Email, you will be taken to a screen where you can enter your credit card information for payment.</p> <p>2. Please enter your credit card information and click the payment button. We do not provide our PayPal ID information. Also, please do not send payment to KSI G Mark 2024 Team Email address.</p> <p>3. Please see page 14 of the shipping manual for details.</p>
Payment	Will you, KSI, contact me after confirming the payment?	<p>1. Once the payment with PayPal is completed, you will receive a payment completion email from PayPal, so please check there. After confirming your payment, KSI will contact you to request shipping of the cargo.</p> <p>2. Please see page 15 of the shipping manual for details.</p>
Payment	Is there a problem if the credit card holder name and exhibitor name are different?	No problem. When making payment, please enter the invoice number issued by us.

Frequently Asked Questions

Category	Questions	Answers
Ship to Japan	Are you, KSI, going to pay Japan duty and import tax for us?	<p>1. We, KSI, do not pay import duties and consumption taxes in Japan on behalf of you. Please instruct your carrier to ship under DDP (full shipper's payment) terms.</p> <p>2. The package will be returned to the origin of shipment if a package is sent under conditions other than DDP. We will not be held responsible if this prevents you from submitting your entry to the screening in time.</p> <p>3. For example, if you ship a package using the transport terms "DAP", our warehouse will not be able to pay the customs duties and consumption tax, so we will refuse to receive the cargo.</p>
Ship to Japan	Can I ship my cargo to Japan by a method other than courier?	In principle, please use courier to ship your cargo to Japan. If you prefer other method, please contact us, KSI, in advance.
Cargo tracking	Will you, KSI, inform me of the delivery progress and receipt status of my cargo?	Please track the delivery progress of your cargo by yourself on the courier website with your tracking number. We, KSI, will not contact you unless there are irregularities, such as when damage is detected upon receipt, when the package does not arrive by the deadline and so on.

Frequently Asked Questions

Category	Questions	Answers
Return shipment	Who is the exporter when returning the product after the second screening?	The re-exporter will be the Japan Institute of Design Promotion, which will not export or import under the name of KSI.
Return shipment	After the second screening, when will the items be returned from Japan?	We will start returning your products around September 13th (Fri) after the announcement of the results of the second screening. You will probably be able to receive it in about a week or so.
Return shipment	Are you, KSI, going to inform us return shipment tracking number?	We will inform you the tracking number based on your request.
Return shipment	The exhibit item which includes batteries, can you ship those batteries too from Japan?	As stated in the Service Order Form, batteries will be disposed of in Japan due to the difficulty in handling hazardous materials. We can ship to your suppliers in Japan based on your request.