

Avantgarde 4 DS

Aktivrollstuhl

Artikel-Nummer: 480F160=0_AA02_C



Grundausrüstung

- Aluminiumrohrrahmen mit Doppelkreuzstrebe
- Vorderrahmenkröpfung wählbar
- Rückenbespannung anpassbar
- modularer Aufbau
- Antriebsräder mit Steckachse
- Kniehebelbremse 4.0
- Wadenband
- für den Sitzendtransport (KMP) freigegeben; nur in Verbindung mit Code MA101 doppelte Kreuzstrebe

| | |
|----------------------------------------------------------------------------------------------------------------------------------------------------------------------------------------------------------------------------------------------------------------------------------------------------------------------------------------------------------------------------------------------------------------------------------------------------------------------------------------------------------------------------------------------------------------------------------------------------------------------------------------------------------------------------------------------------------|--------------------------------------------------------------|
| Grundpreis: CHF 3'660.00 | |
| Tarif-Ziffer: Adaptiv-Rollstühle 30.118.009 Kinder-Rollstühle 40.118.006 | |
| Crash getestet nach ISO 7176-19 | |
| Empfohlene Verkaufspreise in CHF, gültig ab 01.02.2022, exkl. 7,7% MWSt | |
| Kostenvoranschlag | Bestellung |
| Sonderbauanlage liegt bei | |
| Rechnungsanschrift/Kundennummer | |
| Lieferanschrift | |
| Kommission | Name Datum Unterschrift |
| Mit der Bestellung verpflichten Sie sich, die Gebrauchsanweisungen/Serviceanleitungen von Zubehör und Produkten anderer Hersteller bei der Kombination mit einem Ottobock Produkt zusätzlich zu den Gebrauchsanweisungen/Serviceanleitungen der jeweiligen Ottobock Produkte zu beachten sowie unsere allgemeinen Geschäftsbedingungen gelesen, verstanden und akzeptiert zu haben. Darüber hinaus verpflichten Sie sich, mit der Bestellung eine eigene Konformitätsbewertung oder Zulassung entsprechend den nationalen Erfordernissen durchzuführen, wenn Sie Modifikationen oder Anbauten vornehmen, die nicht mit den Vorgaben der Ottobock Gebrauchsanweisungen/Serviceanleitungen übereinstimmen. | |

faltbar, max. Benutzergewicht 140 kg
CLT-Version und CLT-Version Ultra max. Benutzergewicht 100 kg

| Vorderrahmentyp | | Mehrpreis |
|-----------------|--------|-----------|
| MA 01 | DS 70° | - |
| MA 03 | DS 80° | - |

| Vorderrahmenkröpfung | | Mehrpreis |
|----------------------|---------------|-----------|
| MA 14 | 0 cm Kröpfung | - |
| MA 15 | 2 cm Kröpfung | - |

Weitere Varianten finden Sie unter Sonderoptionen auf Seite 10.

| Ausstattung | | Mehrpreis |
|-------------|----------------------------------------------|-----------|
| MA 110 | <input checked="" type="checkbox"/> Standard | - |

| Ausführung Antriebsradadapter | | Mehrpreis |
|-------------------------------|---------------------------------------------------------------------|-----------|
| MA 113 | einstellbar | - |
| MA 114 | fest verschweisst, bedingt die Option MD12 Rücken fest verschweisst | 236.- |

Information

| Vordere Sitzhöhe in cm | 3" | 4" | 5" | 5,5" | 6" |
|------------------------|----|----|----|------|----|
| 38,0 | X | | | | |
| 39,0 | X | | | | |
| 40,0 | X | | | | |
| 41,0 | X | X | | | |
| 42,0 | X | X | | | |
| 43,0 | X | X | X | | |
| 44,0 | X | X | X | X | |
| 45,0 | X | X | X | X | X |
| 46,0 | X | X | X | X | X |
| 47,0 | X | X | X | X | X |
| 48,0 | | X | X | X | X |
| 49,0 | | X | X | X | X |
| 50,0 | | X | X | X | X |
| 51,0 | | | X | X | X |
| 52,0 | | | X | X | X |
| 53,0 | | | | X | X |
| 54,0 | | | | | X |

Die angegebenen Werte sind theoretisch ermittelte, gerundete Werte. Max. Abweichung 1 cm. Die vordere Sitzhöhe ist abhängig von der gewählten Radgrösse, Lenkradgabel und Montageposition. Bitte Sitzhöhentabelle beachten!

Angaben ohne Sitzkissen bei 0° Sitzneigung.

Horizontale Position der Antriebsradaufnahme: siehe Skizze.

Die hintere Sitzhöhe (hSH) ist abhängig von der gewählten Radgrösse und Montageposition in der Antriebsradaufnahme.

Bitte Sitzhöhentabelle beachten!

Rollstuhlmasse*

1 vordere Sitzhöhe (vSH)

= Boden bis Oberkante Sitzbespannung

2 Unterschenkellänge (UL)

= Oberkante Sitzbespannung bis Oberkante Fussplatte
(ohne Berücksichtigung Sitzkissen)

3 hintere Sitzhöhe (hSH)

= Boden bis Oberkante Sitzbespannung

4 Rückenhöhe (RH)

= Oberkante Sitzrohr (Kreuzstrebe) bis Oberkante Rückenbespannung

5 Sitztiefe (ST)

= Vorderkante Sitzbespannung bis Rückenrohr

6 Sitzbreite (SB)

= Aussenkante Rahmenrohr bis Aussenkante Rahmenrohr

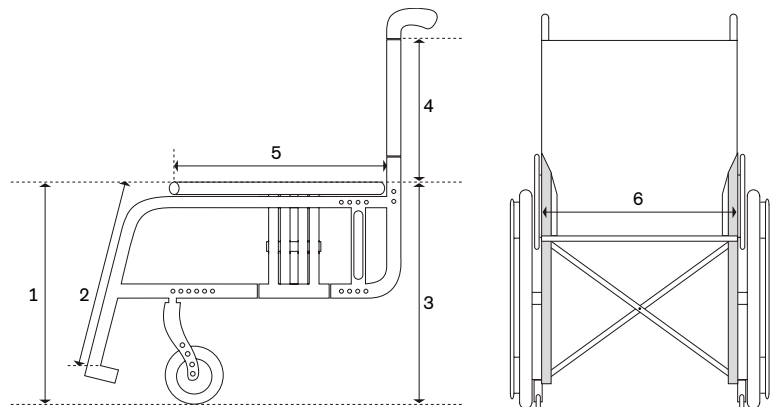

| Kreuzstrebe | | Mehrpreis |
|---------------|----------------------------------------------------------------------------|----------------------------------------------------------------------------------------------------|
| MA 100 | einfache Kreuzstrebe - CLT Version (bis 100kg, bis SB 42 und ST 50) | - |
| MA 101 | | doppelte Kreuzstrebe ; Notwendig, wenn der Rollstuhl als Sitz im KFZ eingesetzt werden soll |

| Verwendung Stuhltyp (verringerte Bodenfreiheit im Auslieferungszustand)* | | Mehrpreis |
|--------------------------------------------------------------------------|-------------------------------------------------------------|-----------|
| | Standard | - |
| MB 50 | Trippelstuhl - reduzierte Bodenfreiheit (Fussplatte) | - |

* Gefahr durch Hängenbleiben an Bodenhindernissen. Bitte Sicherheitshinweise in der Gebrauchsanweisung beachten!

| Verwendung Klaxon Klick (bitte separates Bestellblatt beifügen) max. Zuladung 120 kg | | Mehrpreis |
|--------------------------------------------------------------------------------------|-----------------------------------------------------------|--------------|
| MZ 21 | Anbindung für Klaxon Klick Race oder Klick Monster | 800.- |
| MZ 22 | Anbindung für Klaxon Klick Power | 800.- |

| Sitzbreite SB in cm | | | | | | | | | |
|---------------------|-----------|-----------|-----------|-----------|-----------|-----------|-----------|-----------|--|
| 32 | 34 | 36 | 38 | 40 | 42 | 44 | 46 | 48 | |
| 50 | 52 | | | | | | | | |

| Sitztiefe ST in cm | | | | | | | | | |
|--------------------|-----------|-----------|-----------|-----------|-----------|-----------|-----------|-----------|-----------|
| 36* | 38 | 40 | 42 | 44 | 46 | 48 | 50 | 52 | 54 |

* nur erreichbar mit 22" Hinterräder und 5" Lenkrollen

| Rückenhöhe in cm | | | | | | |
|------------------|-------------|-----------|-------------|-----------|-------------|-----------|
| 25 | 27,5 | 30 | 32,5 | 35 | 37,5 | |
| 40 | 42,5 | 45 | 47,5 | 50 | 52,5 | 55 |

| Vordere Sitzhöhe (vSH) in cm | | | | | | | | | |
|------------------------------|-----------|-----------|-----------|-----------|-----------|-----------|-----------|-----------|--|
| 38 | 39 | 40 | 41 | 42 | 43 | 44 | 45 | 46 | |
| 47 | 48 | 49 | 50 | 51 | 52 | 53 | 54 | | |

| Hintere Sitzhöhe (hSH) in cm | | | | | | | | |
|------------------------------|-----------|-----------|-----------|-----------|-----------|-----------|-----------|--|
| 36 | 37 | 38 | 39 | 40 | 41 | 42 | 43 | |
| 44 | 45 | 46 | 47 | 48 | 49 | 50 | 51 | |

| Unterschenkellänge in cm (ohne Berücksichtigung Sitzkissen) |
|--------------------------------------------------------------------------------------|
| <p>Unterschenkellänge (UL) in cm (möglicher Einstellbereich 16 cm – 55 cm)</p> |

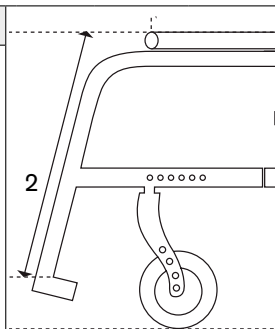

| Rahmenzubehör | | Tarif-Ziffer | Mehrpreis |
|---------------|-------------------------------------------|--------------------|--------------|
| MA 50 | Transitrollen, Paar | + 800 g | 215.- |
| MA 51 | Ankipphilfe, rechts | + 243 g 30.506.000 | 79.- |
| MA 52 | Ankipphilfe, links | + 243 g 30.506.000 | 79.- |
| MA 55 | Kippschutz, rechts | + 634 g 30.501.000 | 168.- |
| MA 56 | Kippschutz, links | + 634 g 30.501.000 | 168.- |
| MA 57 | Stockhalter m. Ankipphilfe, rechts | + 303 g 30.512.000 | 88.- |
| MA 58 | Stockhalter m. Ankipphilfe, links | + 303 g 30.512.000 | 88.- |
| MA 60 | Rahmenpolster lang | + 70 g | 75.- |
| MA 60 | Rahmenpolster kurz | + 70 g | 75.- |

Hintere Sitzhöhe bei Ausstattung Standard

| | | Einstellbereich |
|-------------------|-----|-----------------|
| Antriebsradgrösse | 22" | 36 – 47 cm |
| | 24" | 38 – 49 cm |
| | 25" | 40 – 51 cm |

Hintere Sitzhöhe mit Radstandsverlängerung

| Achsisposition | Antriebsradgrösse | | |
|----------------|-------------------|-------|-------|
| | 22" | 24" | 25" |
| 1 | 37 cm | 39 cm | 40 cm |
| 2 | 40 cm | 42 cm | 42 cm |
| 3 | 42 cm | 44 cm | 45 cm |
| 4 | 46 cm | 46 cm | 48 cm |
| 5 | 47 cm | 49 cm | 50 cm |

Hintere Sitzhöhe mit Shock-Absorber-System

| Achsisposition | Antriebsradgrösse | | |
|----------------|-------------------|-------|-------|
| | 22" | 24" | 25" |
| 1 | 40 cm | 42 cm | 43 cm |
| 2 | 42 cm | 44 cm | 45 cm |
| 3 | 44 cm | 46 cm | 47 cm |
| 4 | 46 cm | 48 cm | 49 cm |
| 5 | 48 cm | 50 cm | 51 cm |

Hintere Sitzhöhe bei Ausstattung CLT-Version, CLT-Version Ultra

| Freie Rastposition | Antriebsradgrösse | | |
|--------------------|-------------------|-------|-------|
| | 22" | 24" | 25" |
| 1 | 36 cm | 38 cm | 40 cm |
| 2 | 37 cm | 39 cm | 41 cm |
| 3 | 38 cm | 40 cm | 42 cm |
| 4 | 39 cm | 41 cm | 43 cm |
| 5 | 40 cm | 42 cm | 44 cm |
| 6 | 41 cm | 43 cm | 45 cm |
| 7 | 42 cm | 44 cm | 46 cm |
| 8 | 43 cm | 45 cm | 47 cm |
| 9 | 44 cm | 46 cm | 48 cm |
| 10 | 45 cm | 47 cm | 49 cm |
| 11 | 46 cm | 48 cm | 50 cm |
| 12 | 47 cm | 49 cm | 51 cm |

| Lenkräder | | Tarif-Ziffer | Mehrpreis |
|-----------|-------------------------|--------------|-----------|
| MF 01 | 3" Skaterrolle | 30.511.000 | - |
| MF 30 | 4" Vollgummi, schwarz | 30.511.000 | - |
| MF 35 | 4" Softrolle, Aluminium | 30.511.000 | 195.- |
| MF 31 | 5" Vollgummi, schwarz | 30.511.000 | - |
| MF 36 | 5" Softrolle, Aluminium | 30.511.000 | 195.- |
| MF 04 | 5,5" Softrolle, grau | 30.511.000 | - |
| MF 05 | 6" Luft | 30.511.000 | - |
| MF 32 | 6" Vollgummi, schwarz | 30.511.000 | - |
| MF 37 | 6" Softrolle, Aluminium | 30.511.000 | 195.- |

| Lenkradachse | | Mehrpreis |
|--------------|-------------------------------------------------------------|-----------|
| MF 90 | <input checked="" type="checkbox"/> Gabeln mit Schraubachse | - |

| Antriebsradgrösse | | Mehrpreis |
|-------------------|-----|-----------|
| MG 01 | 22" | - |
| MG 02 | 24" | - |
| MG 00 | 25" | - |

| Antriebsradsturz | 0° | 2° | 3° | 4° | | | |
|----------------------------------------------------------------|----|----|----|----|---|---|---|
| Antriebsradposition horizontal (für Rahmenversion einstellbar) | | | | | | | |
| A | B | C | D | E | F | G | H |

Antriebsradposition bei Ausstattung CLT (MA 114)

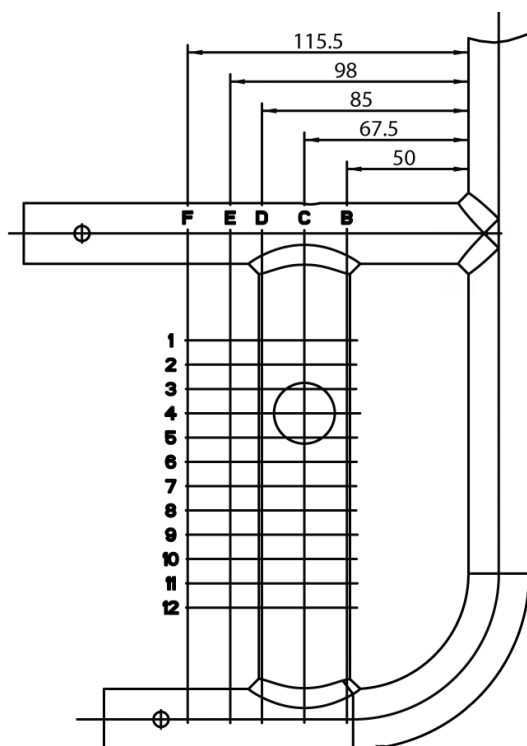

Ab Position E muss der Antriebsradadapter gedreht werden – rechte Seite auf die linke Seite, linke Seite auf die rechte Seite.

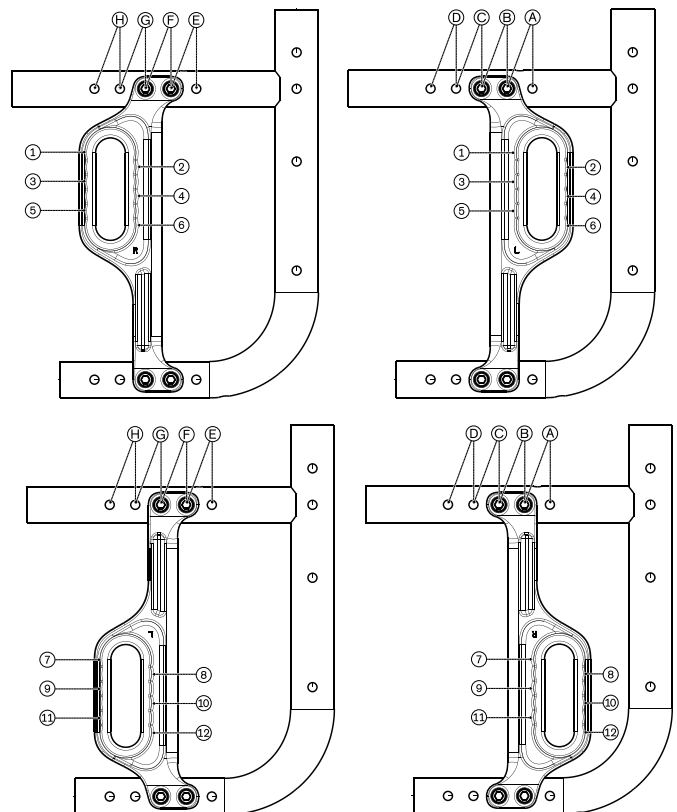

| Antriebsradfelge | | | 22" | 24" | 25" | Mehrpreis | |
|------------------------------------------------------|--|------------------------------------------------------------------------------------------------------------------------------------------------------------------|--------------|-----|-----|-----------|-----------|
| MG 06 | | Hohlkammer | • | • | • | - | |
| MG 10 | | Spinergy SPOX - 360 g | | • | | 629.- | |
| MG 11 | | Spinergy LX - 400 g | | • | | 733.- | |
| MG 12 | | Spinergy LXL Blade, Speichen schwarz - 660 g | | • | | 803.- | |
| MG 12 | | Spinergy LXL Blade, Speichen weiss - 660 g | | • | | 803.- | |
| MG 15 | | Infinity Ultralight (PU-Bereifung nicht möglich) - 720 g | • | • | • | 156.- | |
| MG 150 | | Infinity Ultralight, farbig (PU-Bereifung nicht möglich) - 720 g | | • | | 221.- | |
| Farbwahl für Infinity Ultralight/Lenkradgabel | | | | | | | |
| | | Sparkle light orange | | • | | - | |
| | | Marine blue | | • | | - | |
| | | Candy red | | • | | - | |
| | | Sparkle granny-smith | | • | | - | |
| Tarif-Ziffer | | | | | | | |
| MG 80 | | mit Trommelbremse/ Begleiter (nur 0° Radsturz) (in Kombination mit Einhandantrieb im Sonderbau möglich, siehe letzte Seite) + 1'540 g 30.503.000 | • | • | | 521.- | |
| MG 83 | | Einhandantrieb m. Doppelgreifringen links (in Kombination mit Trommelbremse im Sonderbau möglich, siehe letzte Seite) + 3'022 g 90.101.000 | | • | | 1'218.- | |
| MG 83 | | Einhandantrieb m. Doppelgreifringen rechts (in Kombination mit Trommelbremse im Sonderbau möglich, siehe letzte Seite) + 3'022 g 90.101.000 | | • | | 1'218.- | |
| Bereifung | | | Tarif-Ziffer | 22" | 24" | 25" | Mehrpreis |
| MG 30 | | Luftbereifung 1 3/8" 30.511.000 | | • | | | - |
| MG 31 | | Schwalbe RightRun 1" - 542 g 30.511.000 | • | • | • | | - |
| MG 34 | | PU 1" (nicht in Verbindung mit Infinity Felge) - 198 g 30.511.000 | | • | | | - |
| MG 341 | | PU 1", schwarz (nicht in Verbindung mit Infinity Felge) - 198 g 30.511.000 | | • | | | - |
| MG 37 | | Schwalbe Marathon Plus Evo. 1" pannensicher - 168 g 30.511.000 | • | • | • | | 54.- |
| MG 371 | | Schwalbe Marathon Plus Evo. 1.1" pannensicher - 163 g 30.511.000 | | • | | | 54.- |
| MG 200 | | Schwalbe ONE 1" - 768 g 30.511.000 | | • | | | 70.- |
| Greifringe | | | Tarif-Ziffer | 22" | 24" | 25" | Mehrpreis |
| MG 50 | | Alu schwarz beschichtet, hoch | | • | • | • | - |
| MG 52 | | Alu silber eloxiert, hoch - 40 g | | • | • | • | - |
| MG 53 | | Alu silber eloxiert, tief - 120 g | | • | • | | - |
| MG 54 | | gummiert, hoch + 500 g 70.171.000 | • | • | • | | 221.- |
| MG 56 | | Edelstahl poliert, hoch + 620 g | | • | • | • | - |
| MG 57 | | Edelstahl poliert, tief + 580 g | | • | • | | - |
| MG 63 | | CURVE L eloxiert + 200 g 70.171.000 | | • | • | | 483.- |
| MG 64 | | CURVE Grip L + 840 g 70.171.000 | | • | • | | 523.- |
| MG 65 | | GEKKO (mit Silikonband) + 580 g 70.171.000 | | • | • | | 420.- |

| Montage Greifring | | | | |
|-----------------------------------------------------------------------------------|--|---------------------------------------------------------------------------------------------------------------------------|--------------|-----------|
| MG 70 | | Montage eng (15 mm) | | |
| MG 71 | | Montage weit (25 mm) | | |
| Radstandsverlängerung inkl. Bremsadapter (nicht in Verbindung mit Shock Absorber) | | | Mehrpreis | |
| MG 86 | | Extra lang | 342.– | |
| MG 82 | | Extra lang mit zweitem Fitting | 361.– | |
| Steckachsensystem | | | Mehrpreis | |
| MG 27 | | Steckachse | – | |
| MG 28 | | Steckachse mit Tetraentriegelung + 158 g | 173.– | |
| Zubehör Antriebsrad | | | Mehrpreis | |
| MG 87 | | Hochdruckpumpe, 14 bar | 159.– | |
| Shock-Absorber | | | Tarif-Ziffer | Mehrpreis |
| MG 97 | | Härtegrad „weich“ (bis 60 kg) | 70.374.000 | 610.– |
| MG 98 | | Härtegrad „mittel“ (61 kg – 100 kg) | 70.374.000 | 610.– |
| MG 99 | | Härtegrad „hart“ (101 kg – 140 kg) | 70.374.000 | 610.– |
| Bremsen | | | Tarif-Ziffer | Mehrpreis |
| MH 01 | | Kniehebelbremse 4.0, Hebel kurz | | – |
| MH 30 | | Kniehebelbremse 4.0, Hebel lang | | – |
| MH 05 | | Scherenbremse - 32 g | | 103.– |
| MH 06 | | Kniehebelbremse für Benutzer und Begleiter (nicht in Verbindung mit Trommelbremse) + 470 g | 30.503.000 | 386.– |
| MH 08 | | KHB Einhandbedienung, rechts (inklusive Bremshebelverlängerung) + 180 g | 30.503.000 | 342.– |
| MH 09 | | KHB Einhandbedienung, links (inklusive Bremshebelverlängerung) + 180 g | 30.503.000 | 342.– |
| Zubehör Bremsen | | | Tarif-Ziffer | Mehrpreis |
| MH 10 | | Bremshebelverlängerung, fest | 30.504.000 | 55.– |
| MH 21 | | Bremshebelverlängerung, steckbar, nur in Verbindung mit KHB Hebel kurz MH01 | 30.504.000 | 55.– |
| Rückensystem | | | | Mehrpreis |
| MD 01 | | Rückenlehne höhenstellbar gerade RH 25 – 32,5 cm RH 32,5 – 40 cm RH 42,5 – 50 cm RH 52,5 – 55 cm | | – |
| MD 09 | | Rückenlehne höhenstellbar mit Lumbalknick RH 35 – 40 cm RH 40 – 45 cm RH 45 – 50 cm RH 50 – 55 cm | | – |
| MD 10 | | Rückenlehne winkeleinstellbar in 6°-Schritten (-15° bis +9°) RH 30 – 40 cm RH 35 – 45 cm + 426 g RH 40 – 50 cm | | 349.– |
| MD 12 | | Rückenlehne fest verschweisst, bedingt die Option MA114 Antriebsradadapter fest verschweisst 0° -5° -10° -15° | | 131.– |

| Rückenbespannung | | | Tarif-Ziffer | Mehrpreis |
|------------------|--|-------------------------|--------------|-----------|
| MD 03 | | anpassbar, gepolstert | 30.507.000 | 74.– |
| MD 05 | | anpassbar, atmungsaktiv | 30.507.000 | – |
| MD 18 | | ultraleicht | | 57.– |
| MD 06 | | ohne | | – |

| Verbreiterung Rückenpolster | | | Tarif-Ziffer | Mehrpreis |
|-----------------------------|--|--------|--------------|-----------|
| MD 80 | | + 2 cm | | – |
| MD 81 | | + 4 cm | | – |

| Verwendung BAXX Rückensystem (Bestellblatt beifügen, modellbedingte Einschränkungen möglich) | | | Tarif-Ziffer | Mehrpreis |
|----------------------------------------------------------------------------------------------|--|-----------------------------|------------------------------------------------|-----------|
| MD 44 | | Aluminium Rücken, beigelegt | Preis des Rückensystems laut Baxx Bestellblatt | |

| Schiebegriffe | | | Tarif-Ziffer | Mehrpreis |
|---------------|--|-----------------------------------|--------------------|-----------|
| MD 50 | | kurz | | – |
| MD 51 | | lang | + 128 g | – |
| MD 52 | | teleskopierbar lang | + 178 g 30.510.000 | 237.– |
| MD 55 | | höhenverstellbar/abnehmbar | + 530 g 30.510.000 | 284.– |
| MD 56 | | abklappbar (max. Zuladung 125 kg) | + 108 g 30.510.000 | 175.– |
| MD 59 | | ohne | - 258 g | – |

| Zubehör Rückenlehne | | | Tarif-Ziffer | Mehrpreis |
|---------------------|--|----------------------------------------------------------------|--------------|-----------|
| MD 58 | | Stabilisierungsstange (nur mit Schiebegriff MD 55 möglich!) | | 147.– |

| Seitenteile | | | Tarif-Ziffer | Mehrpreis |
|-------------|--|--------------------------------------------------------------------------------------------------------------------------------------------------------|--------------------|-----------|
| ME 01 | | Seitenteile aus Alu mit Kälteschutz | | – |
| ME 02 | | Kleiderschutz aus Alu mit Kälteschutz | + 186 g 30.508.000 | – |
| ME 04 | | Kleiderschutz aus Carbon | - 126 g 30.508.000 | 394.– |
| ME 05 | | Desk-Seitenteil mit Armauflage kurz | + 352 g 30.508.000 | 380.– |
| ME 06 | | Desk-Seitenteil mit Armauflage lang | + 536 g 30.508.000 | 380.– |
| ME 50 | | Bügelarmlehne gepolstert, höhenverstellbar, abschwenkbar ¹ kurz lang lang, extra hoch (nicht in Kombination mit Desk-Seitenteil möglich) | 30.508.000 | 461.– |

¹ Einschränkung der niedrigsten Griffhöhenverstellung in Verbindung mit MD 55

| Zubehör Seitenteile (nicht kombinierbar mit ME50) | | | Tarif-Ziffer | Mehrpreis |
|---------------------------------------------------|--|----------------------------------------|--------------|-----------|
| ME 60 | | Therapietisch | 70.161.000 | 344.– |
| ME 66 | | Therapietisch, halbseitig links rechts | 70.161.000 | 268.– |

| Sitzbespannung | | | Tarif-Ziffer | Mehrpreis |
|----------------|--|------------------------------|--------------|-----------|
| MC 15 | | Bespannung mit Ablagefächern | 70.362.000 | 59.– |
| MC 16 | | Bespannung nachspannbar | 30.507.000 | – |
| MC 18 | | Ultraleicht | 30.507.000 | 57.– |
| MC 06 | | ohne | | – |

| Sitzkissen | | Tarif-Ziffer | Mehrpreis |
|-------------------|---------------------------------------------------|---------------------|------------------|
| MC 01 | Sitzkissen standard (Kissenstärke 5cm) | 70.141.000 | 80.- |
| MC 02 | Cubic Foam Sitzkissen (Kissenstärke 5cm) | 70.141.000 | 186.- |
| MC 05 | Sitzkissen Evolight (Kissenstärke 6cm) | 70.142.000 | 386.- |
| MC 20 | Terra Sitzkissen (Kissenstärke 10cm) | 70.142.000 | 313.- |
| MC 21 | Terra Aquos Sitzkissen (Kissenstärke 10cm) | 70.142.000 | 359.- |
| MC 22 | Terra Flair Sitzkissen (Kissenstärke 10cm) | 70.143.000 | 628.- |
| MC 29 | Livo Sitzkissen (Kissenstärke 5cm) | 70.141.000 | 121.- |
| MC 30 | Evoflair Sitzkissen (Kissenstärke 8cm) | 70.142.000 | 399.- |

| Beinstützen | | Tarif-Ziffer | Mehrpreis |
|--------------------|-------------------------------------|---------------------|------------------|
| MB 000 | Fussplatte durchgehend, 14cm | 30.505.000 | - |
| MB 010 | Fussplatten geteilt, 16cm | 30.505.000 | - |

| Ausführung Fussauflage | | Tarif-Ziffer | Mehrpreis |
|-------------------------------|----------------------------------------------------------------------|---------------------|------------------|
| MB 100 | standard | 30.505.000 | - |
| MB 120 | Rohrbügel, winkelverstellbar | 30.505.000 | 145.- |
| MB 150 | für kleine UL (von UL 16-29 cm, nur in Kombination mit MB000) | 30.505.000 | 227.- |

| Fussplatte | | Tarif-Ziffer | Mehrpreis |
|-------------------|--------------------------------------------------------------------------|---------------------|------------------|
| MB 160 | aus Aluminium, geriffelt, winkelverstellbar | 30.505.000 | - |
| MB 74 | Kunststoff-Fussplatte für Rohrbügel (nur in Verbindung mit MB120) | 30.505.000 | 68.- |

| Zubehör Fussplatte | | Tarif-Ziffer | Mehrpreis |
|---------------------------|-------------------------------------------------|---------------------|------------------|
| MB 70 | Verriegelung für durchgehende Fussplatte | 30.505.000 | 86.- |

| Ausführung Fussbügel (nur in Verbindung mit MB 000) | | Tarif-Ziffer | Mehrpreis |
|------------------------------------------------------------|-----------------------------|---------------------|------------------|
| MB 200 | standard | 30.505.000 | - |
| MB 201 | abschwenkbar, links | 30.505.000 | 50.- |
| MB 202 | abschwenkbar, rechts | 30.505.000 | 50.- |

| Auswahl Fussbügel (ohne Sitzkissen) | | Tarif-Ziffer | Mehrpreis |
|--------------------------------------------|----------------------------|---------------------|------------------|
| MB 40 | kurz (30 – 42 cm) | 30.505.000 | - |
| MB 41 | mittel (35 – 51 cm) | 30.505.000 | - |
| MB 42 | lang (40 – 54 cm) | 30.505.000 | - |

| Weiteres Zubehör | | Tarif-Ziffer | Mehrpreis |
|-------------------------|----------------------------------------|---------------------|-------------------|
| MZ 51 | Sitzgurt mit Metallschloss | 70.112.000 | 135.- |
| MZ 59 | Tasche für Mobiltelefon | | 37.- |
| OA | KFZ-Transportschlaufe (2 Stück) | | netto 21.- |

| Speichenschutz | | Tarif-Ziffer | Mehrpreis |
|-----------------------|-----------------------|---------------------|------------------|
| MG 90 | transparent | 30.509.000 | 205.- |
| MG 100 | Motiv Graphics | 30.509.000 | 260.- |
| MG 101 | Motiv Miracle | 30.509.000 | 260.- |
| MG 102 | Motiv Network | 30.509.000 | 260.- |
| MG 103 | Motiv Robots | 30.509.000 | 260.- |
| MG 104 | Motiv Spectrum | 30.509.000 | 260.- |

| Rahmenfarben | | Mehrpreis |
|--------------|-----------------------------|-----------|
| 001 | Brillant silber | - |
| 002 | Anthrazit metallic | - |
| 003 | Tiefschwarz RAL 9005 | - |
| 004 | Eisblau | - |
| 005 | Sparkle light orange | - |
| 009 | Vinho sparkle | - |
| 010 | Marine blue | - |
| 012 | Sky blue | - |
| 014 | Candy red | - |
| 021 | Sparkle granny-smith | - |
| 023 | Weiss RAL 9016 | - |
| 027 | Shimano matt | - |
| 048 | Tiefschwarz matt (Struktur) | - |
| 032 | Pure metal blue | 473.- |
| 033 | Pure metal green | 473.- |
| 034 | Pure metal bronze | 473.- |
| 035 | Pure metal red | 473.- |

| Sonderzubehör | | Tarif-Ziffer | Mehrpreis |
|---------------|--------------------------|--------------|-----------|
| MZ 58 | Tasche für Antriebsräder | | 110.- |
| MZ 65 | Aktivbeleuchtung | | 40.- |
| MZ 89 | Steckachsenschutz | | 6.- |
| MZ 93 | Rucksack | 70.362.000 | 93.- |

| Sonderoptionen | | Mehrpreis |
|----------------|------------------------------------------------------------------------------|-------------|
| 23798.000 | Einhandantrieb mit Trommelbremse | auf Anfrage |
| 27142.000 | Abduktionsrahmen (3 cm pro Seite) ab ST 40, nur mit 24" Antriebsradgrösse | auf Anfrage |
| 13378.000 | Kleinere Sitztiefen über Sitzbespannung | auf Anfrage |
| 40244.000 | Abklappbare Schiebegriffe für RH 25 cm; 27,5 cm | auf Anfrage |

Information



MA 55/56 Kippschutz



MA 51/52 Ankipphilfe



MA 57/58 Stockhalter



MB 120 Rohrbügel



MG 83 Einhandantrieb mit Doppelgreifreifen



MG 10 Spinergy SPOX

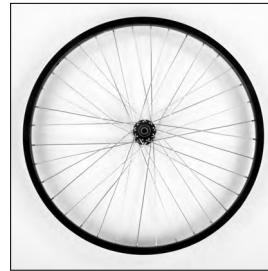

MG 06 Hohlkammerfelge



MG 15 Infinity Ultralight

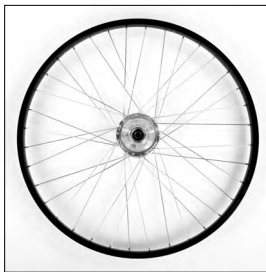

MG 80 Begleiterbremse



MG 11 Spinergy LX



MG 31 Right Run 1"



MG 37 Marathon Plus Evolution 1"



MG 100 Graphic



MG 101 Miracle

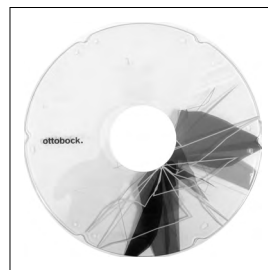

MG 102 Network



MG 103 Robots

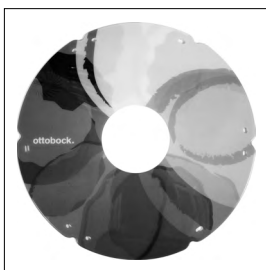

MG 104 Spectrum



MG 54 Greifring gummiert

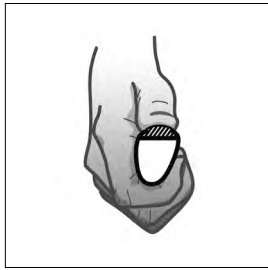

MG 65 GEKKO

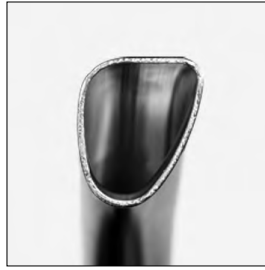

MG 63 Curve L (eloxiert)

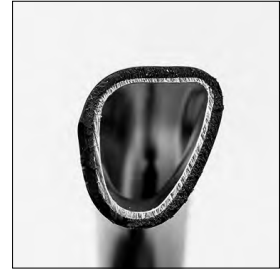

MG 64 Curve L Grip



MC 15 Sitzbespannung
mit Ablagefächern



MD 56 Schiebegriffe
abklappbar



MD 55 Schiebegriffe höhen-
verstellbar/ abnehmbar



MH 10 Bremshebel-
verlängerung

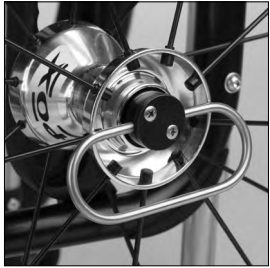

MG 28 Tetraentriegelung



MA 114 Antriebsradadap-
ter, fest verschweisst