



**BIKE+ MONTAGE-ANLEITUNG  
FÜR ZUHAUSE**

## ⚠️ WARNUNGEN UND SICHERHEITSHINWEISE

Bitte vor der Montage des Peloton Bike+ alle Warnhinweise und Anweisungen lesen. Montiere das Bike+ gemäß den in dieser Anleitung beschriebenen Schritten. Peloton haftet nicht für Schäden, Verletzungen oder Geräteausfälle, die durch unsachgemäße Montage oder Verwendung verursacht werden.

Dies ist eine Montage-Anleitung und enthält keine Anweisungen zur Benutzung des Peloton Bike+. Nimm das Bike+ nicht in Betrieb, bevor du das Benutzerhandbuch des Peloton Bike+ gelesen hast. Dort findest du alle Sicherheits- und Nutzungshinweise. Verwende das Bike+ nur wie beschrieben.

Der/die Besitzer:in ist dafür verantwortlich, sicherzustellen, dass alle Benutzer:innen mit den Warnhinweisen und Vorsichtsmaßnahmen vertraut sind.

Kinder und Haustiere stets vom Bike+ fernhalten.

Das Bike+ und das gesamte Bike+-Paket sind sehr schwer und erfordern mehr als eine Person zum Anheben oder Tragen. Das Heben schwerer Gegenstände kann zu Muskelzerrungen und Rückenverletzungen führen. Verwende beim Transport oder Zusammenbau des Peloton Bike+ Hebehilfen und geeignete Hebetechniken.

Führe eine vollständige Sichtprüfung des Peloton Bike+ durch und teste alle Funktionen und Eigenschaften vor dem Einsatz.

**BEWAHRE DIESE ANLEITUNG FÜR DIE SPÄTERE VERWENDUNG AUF.**

## VORBEREITUNG

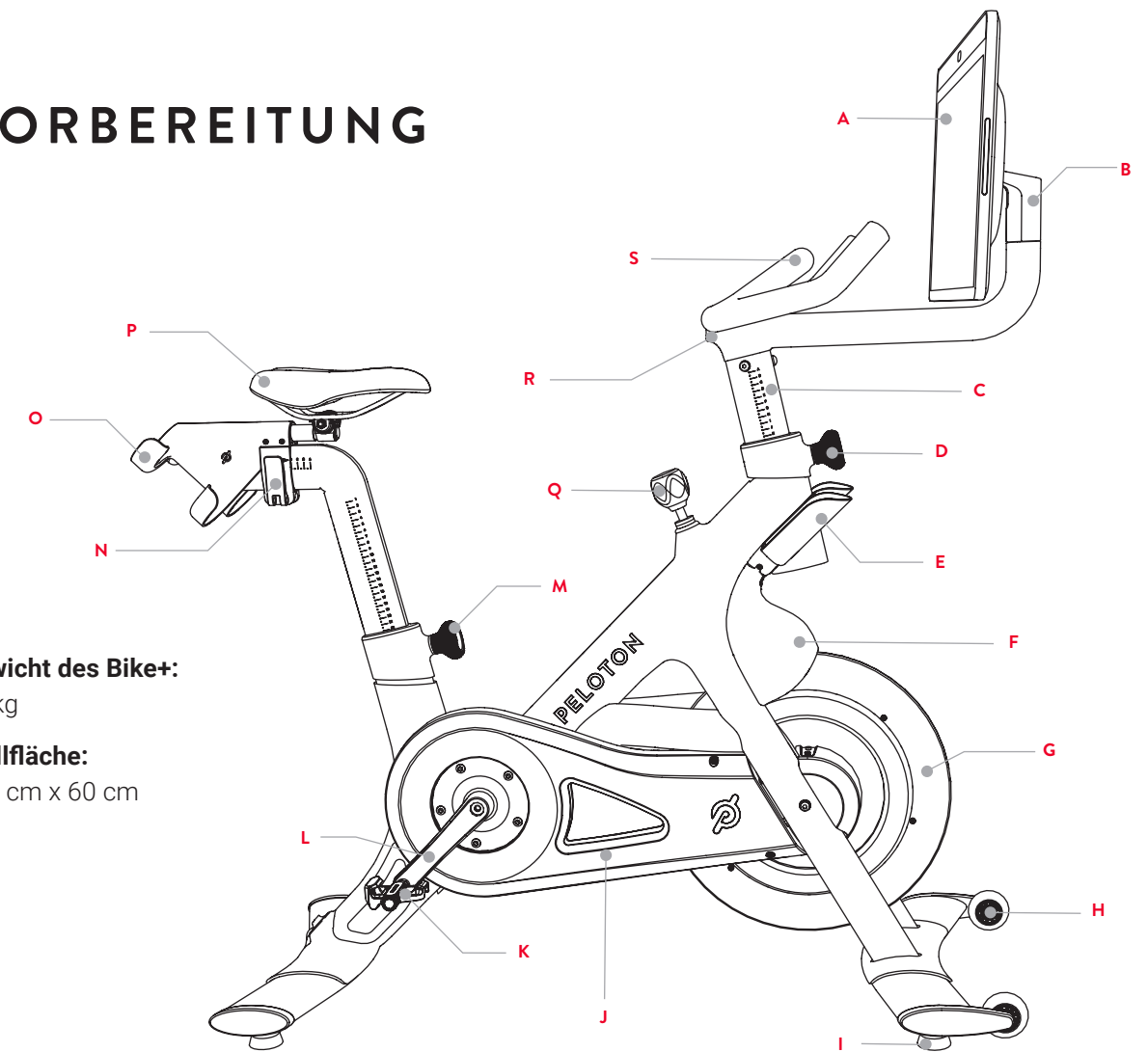

**Gewicht des Bike+:**  
64 kg

**Stellfläche:**  
120 cm x 60 cm

- |   |  |  |
|---|--|--|
| <b>A</b> Touchscreen                                | <b>I</b> Ausgleichsfüße  | <b>O</b> Hantelhalter                      |
| <b>B</b> Monitor-Arm                                | <b>J</b> Riemenschutz  | <b>P</b> Sattel                            |
| <b>C</b> Lenkerstange                               | <b>K</b> Pedale  | <b>Q</b> Widerstands-Drehknopf / Notbremse |
| <b>D</b> Drehknopf zur Höhenverstellung des Lenkers | <b>L</b> Kurbelarm   | <b>R</b> Audio-Buchse                      |
| <b>E</b> Trinkflaschenhalter                        | <b>M</b> Drehknopf zur Höhenverstellung des Sattels                    | <b>S</b> Lenker                            |
| <b>F</b> Frontverkleidung                           | <b>N</b> Verriegelung des Drehknopfes zur Höhenverstellung des Sattels |  |
| <b>G</b> Schwungrad                                 |  |  |
| <b>H</b> Rollen                                     |  |  |

USA



DEUTSCHLAND



### VIDEO-ANLEITUNG

Scanne den QR-Code oder gehe auf [onpeloton.de/setup/bike+](https://onpeloton.de/setup/bike+), um dir das Montage-Video und weitere Anleitungen anzuschauen

# VORBEREITUNG

## STELLPLATZ VORBEREITEN

**⚠ VORSICHT:** Das Bike+ selbst und das gesamte Bike+-Paket sind sehr schwer und erfordern mehr als nur eine Person zum Heben oder Tragen.

- Finde einen geeigneten Stellplatz für dein Bike+. Peloton empfiehlt, das Bike+ in dem Raum aufzubauen, in dem es auch benutzt werden soll, damit es nach dem Aufbau nicht mehr umgestellt werden muss. Das Bike+ muss auf einer festen, ebenen Fläche mit ausreichend Abstand zu allen Seiten aufgestellt werden. In der Bedienungsanleitung findest du alle Anforderungen für einen geeigneten Platz.
- Du brauchst für den Aufbau eine freie Fläche von ungefähr 1,5 m x 1,5 m.
- Außerdem benötigst du eine Schere oder Ähnliches zum Auspacken des Werkzeugs. Alle anderen Werkzeuge für den Aufbau deines Bike+ sind im Lieferumfang enthalten.
- Wir empfehlen eine zweite Person, die beim Aufbau hilft.

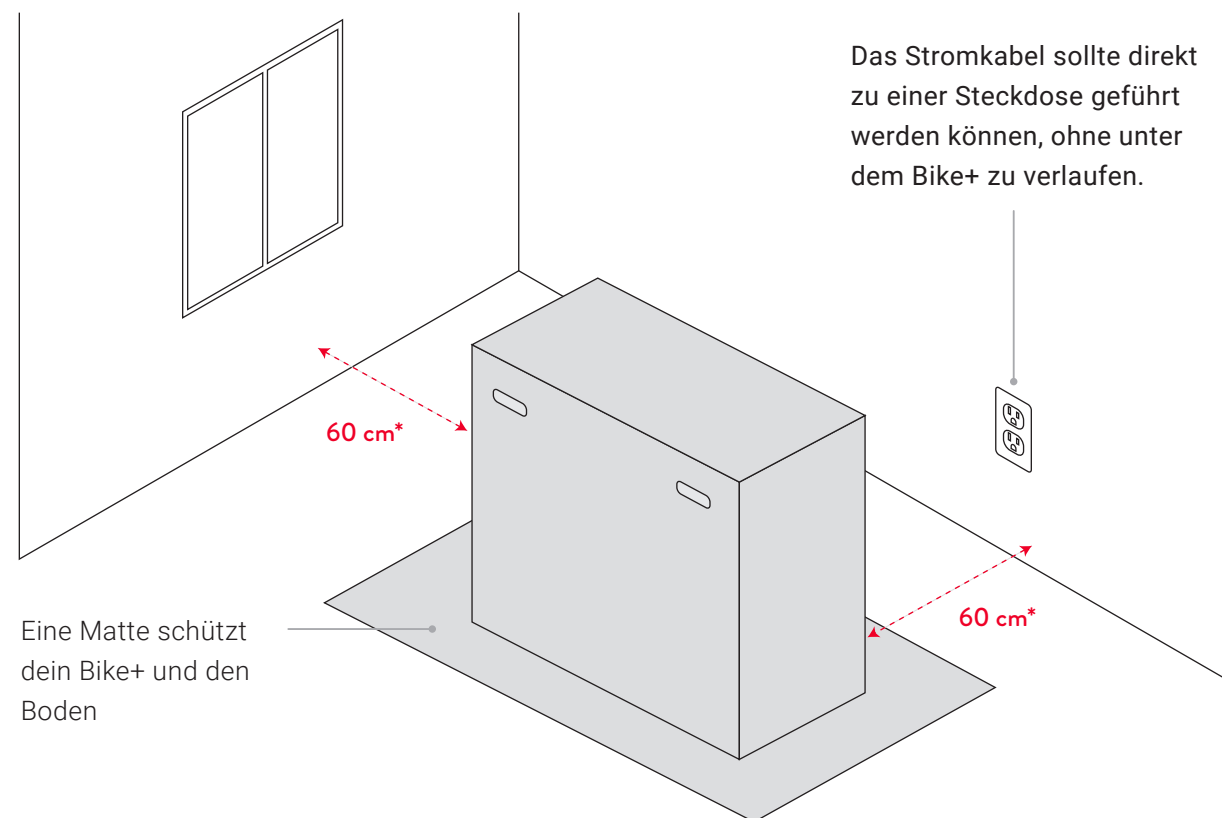

**⚠ ACHTUNG:** Verwende keine Verlängerungskabel oder Adapter. Achte darauf, dass das Stromkabel niemals unter dem Bike+ hindurchgeführt wird. Halte das Stromkabel immer sauber und trocken. Schweiß, verschüttete Flüssigkeiten und andere Schäden am Stromkabel können zu Sach- oder Personenschäden führen.

\* Auf jeder Seite des zusammengebauten Bike+ sollte ein Abstand von 60 cm verbleiben.

# VORBEREITUNG

## DAS BIKE+ AUSPACKEN

1 Öffne den Außenkarton. Im Inneren findest du den Bike+-Karton, das Montage-Set für zuhause und die Touchscreen-Box. Entferne den Rest der Papp-Verpackung, aber lass den aufgefalteten Außenkarton unter dem Bike+ liegen – er schützt das Bike+ und deinen Boden während des Aufbaus.

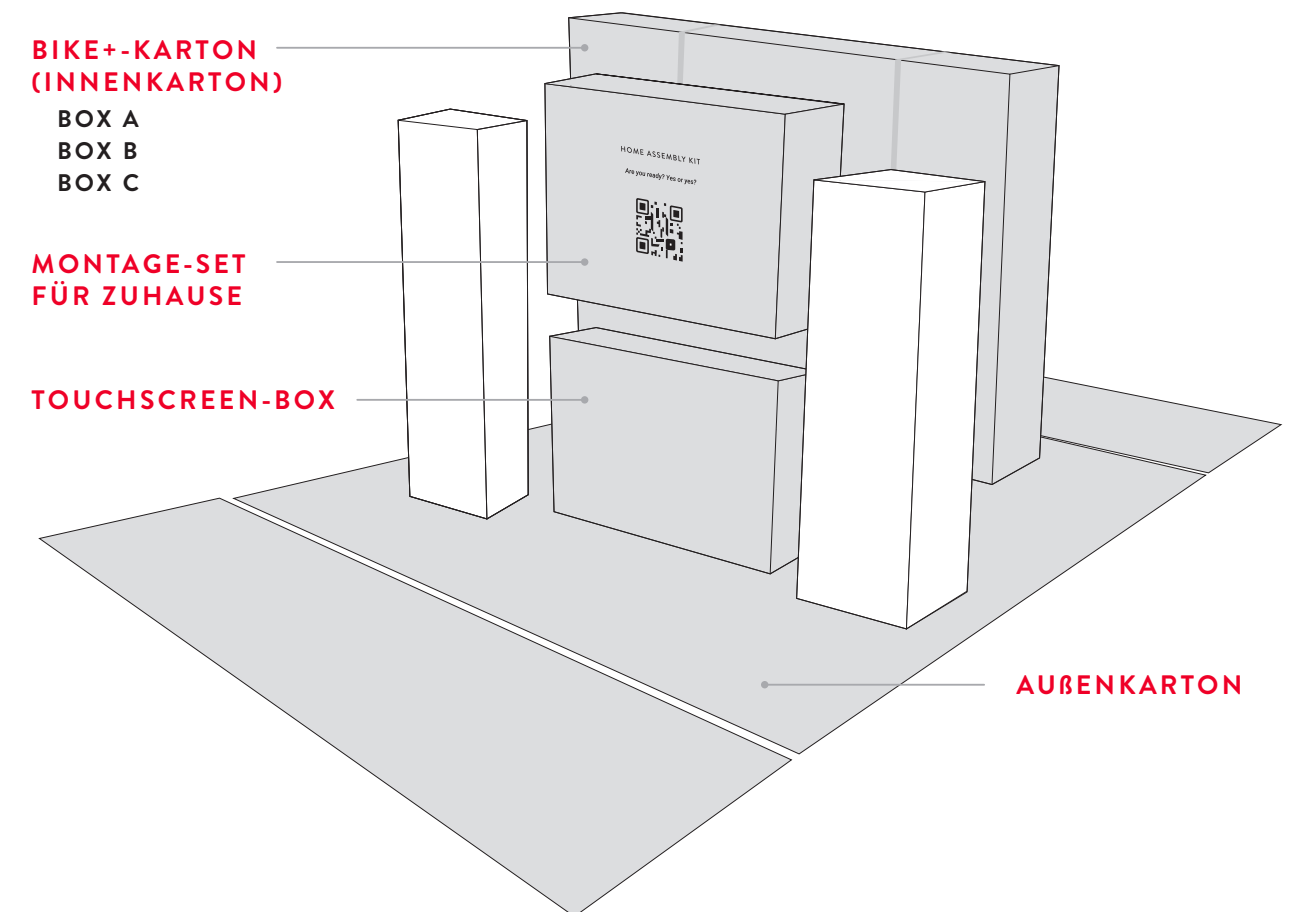

2 Schneide mit einer Schere die (3) Kunststoffbänder am Innenkarton durch.

3 Hebe den Kartondeckel vom Boden ab. Er sollte sich leicht entfernen lassen.

## VORBEREITUNG

- 4 Entferne den Karton an der Vorder- und Rückseite des Bike+. Achte darauf, dass du den Hantelhalter hinten aus dem Karton nimmst.

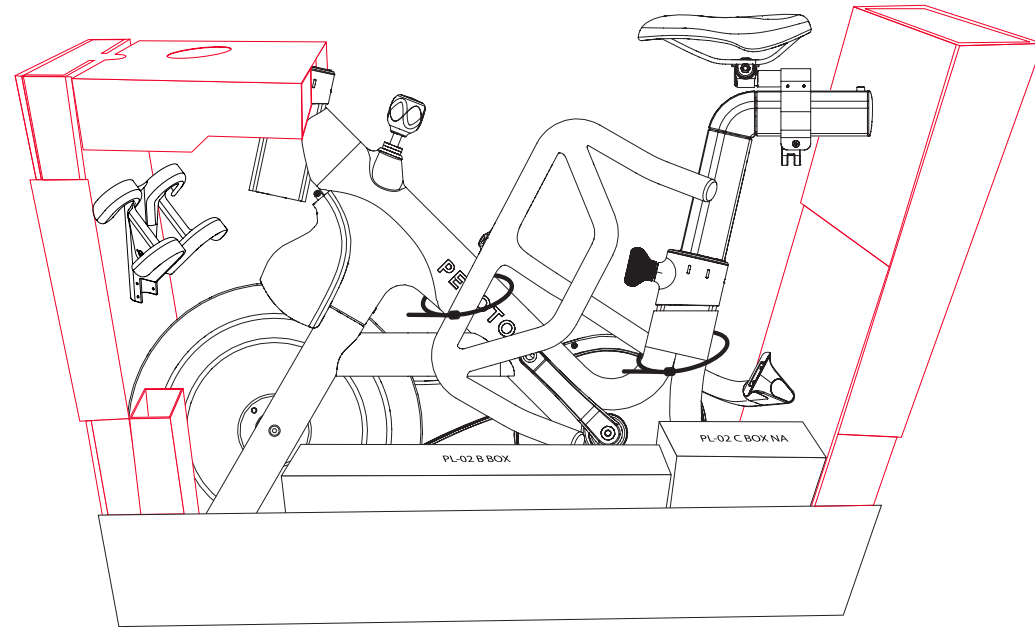

- 5 Nimm die Boxen B und C aus dem Kartonboden und entferne den Kunststoff um den Bike+-Rahmen.

- 6 Schneide zwei Kabelbinder durch, um den Lenker zu lösen. Lege ihn zur Seite.

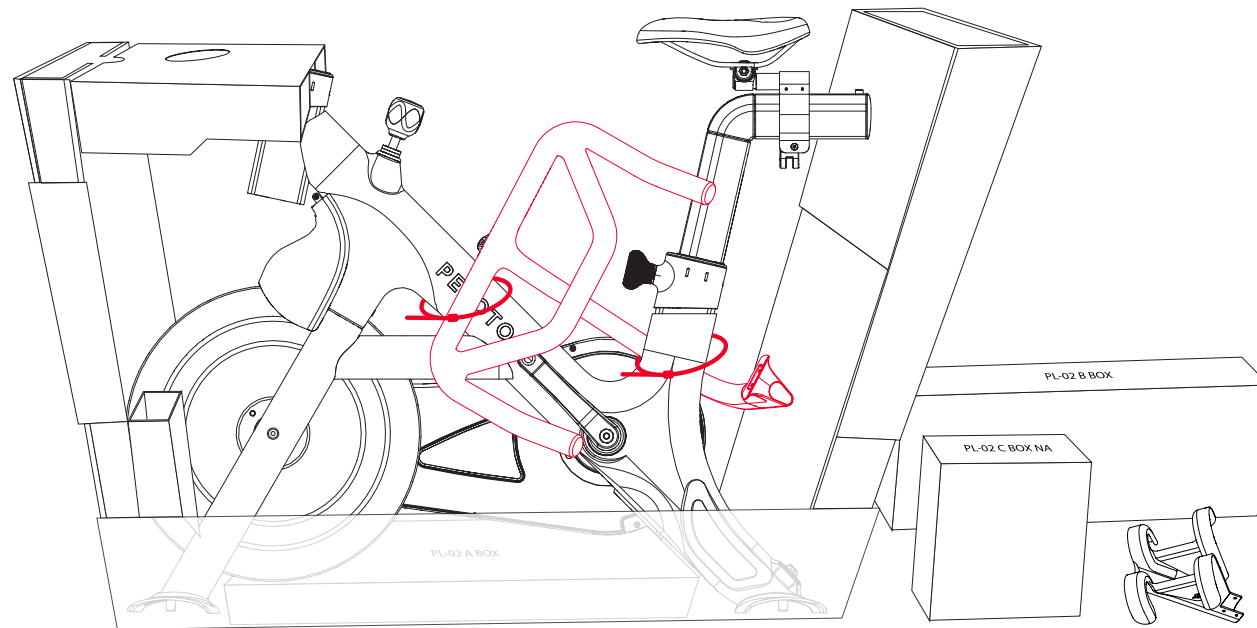

## VORBEREITUNG

### TEILE IDENTIFIZIEREN

Bevor du mit dem Aufbau beginnst, verschaffe dir einen Überblick über alle Teile und Werkzeuge.

#### BIKE+-KARTON

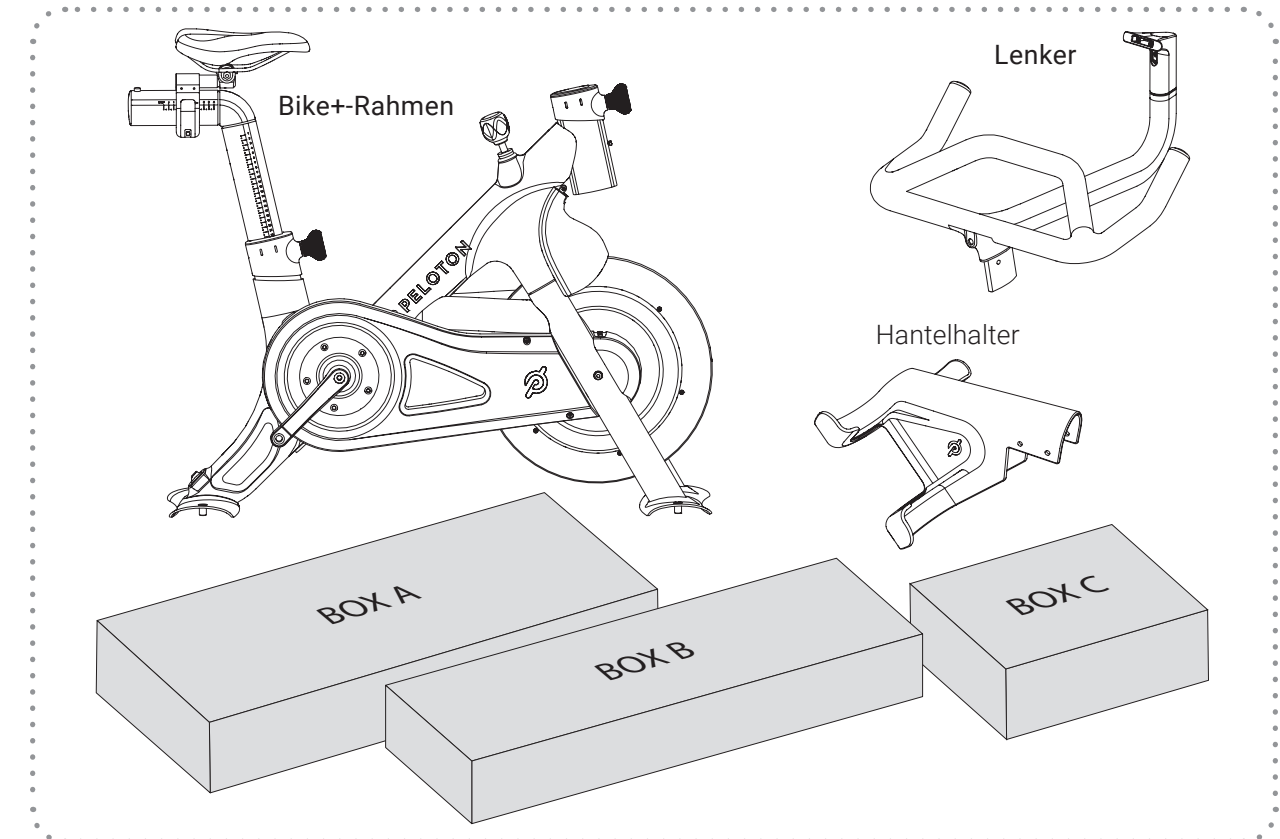

#### BOX A\*

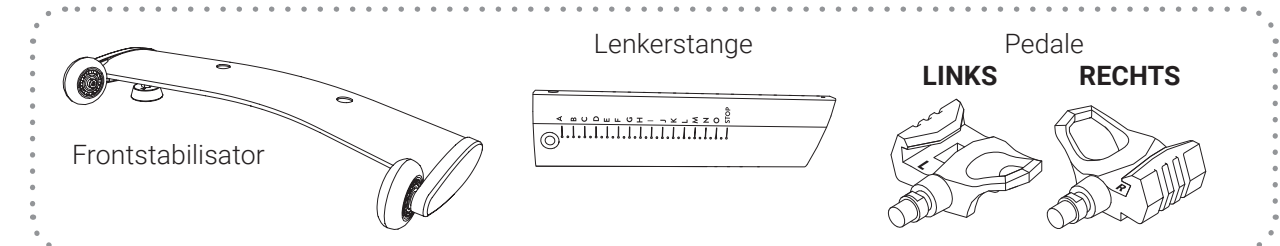

\* Box A befindet sich unterhalb des Bike+-Rahmens. Du kannst sie herausnehmen, wenn du den Kartonboden vom Bike entfernst.

#### BOX B

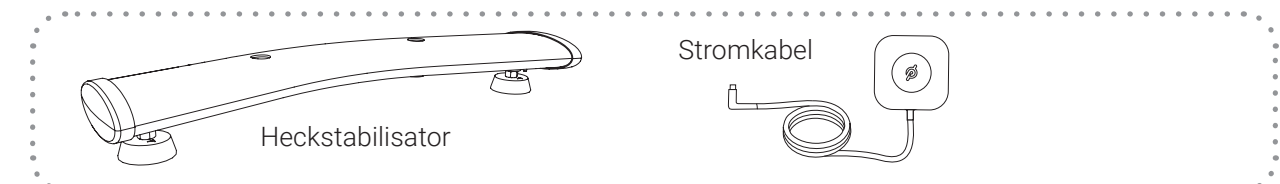

# VORBEREITUNG

## BOX C

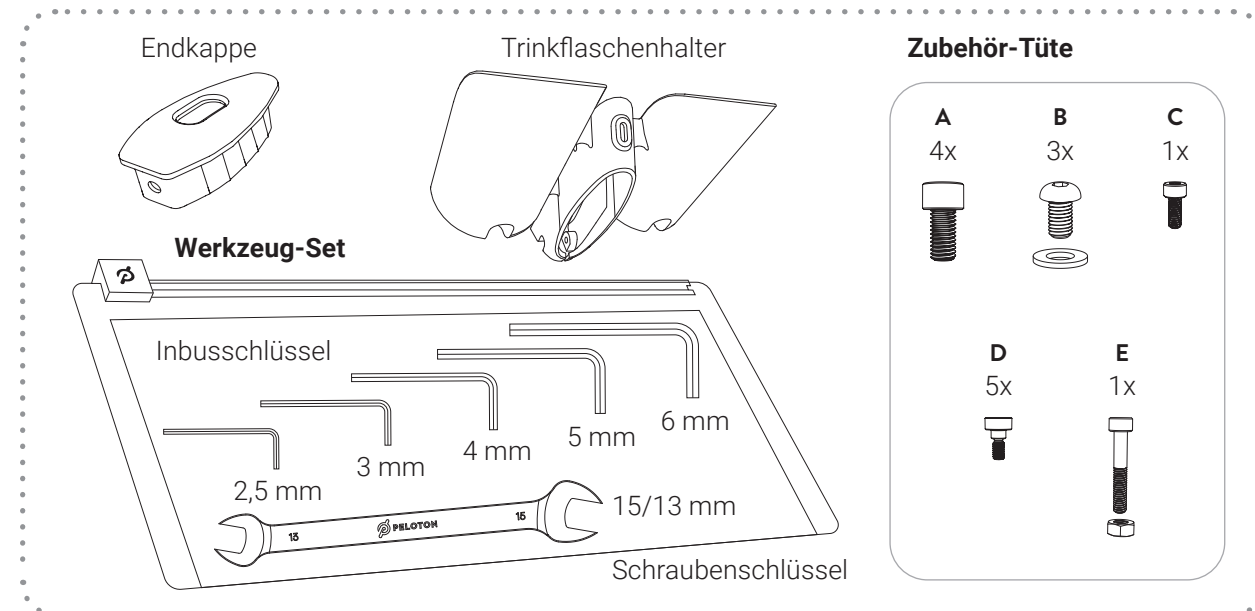

## MONTAGE-SET FÜR ZUHAUSE

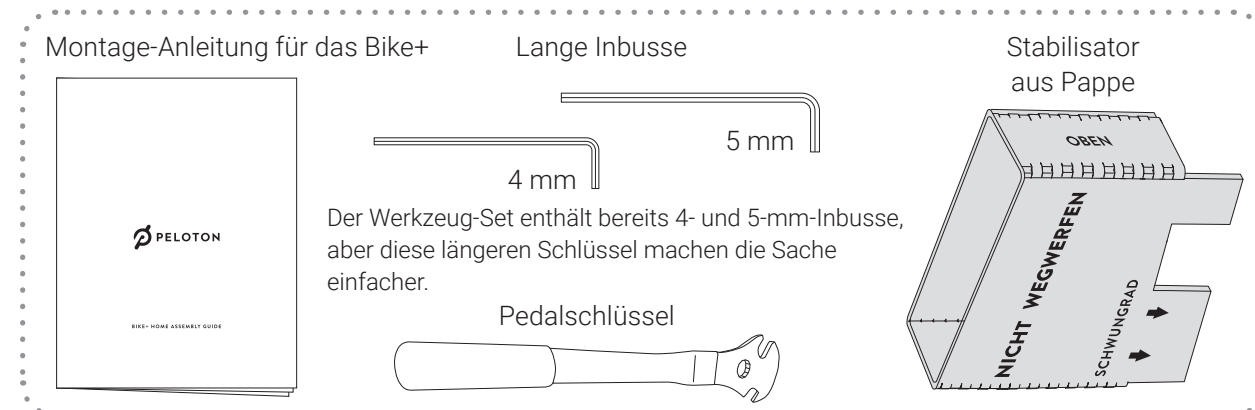

## TOUCHSCREEN-BOX

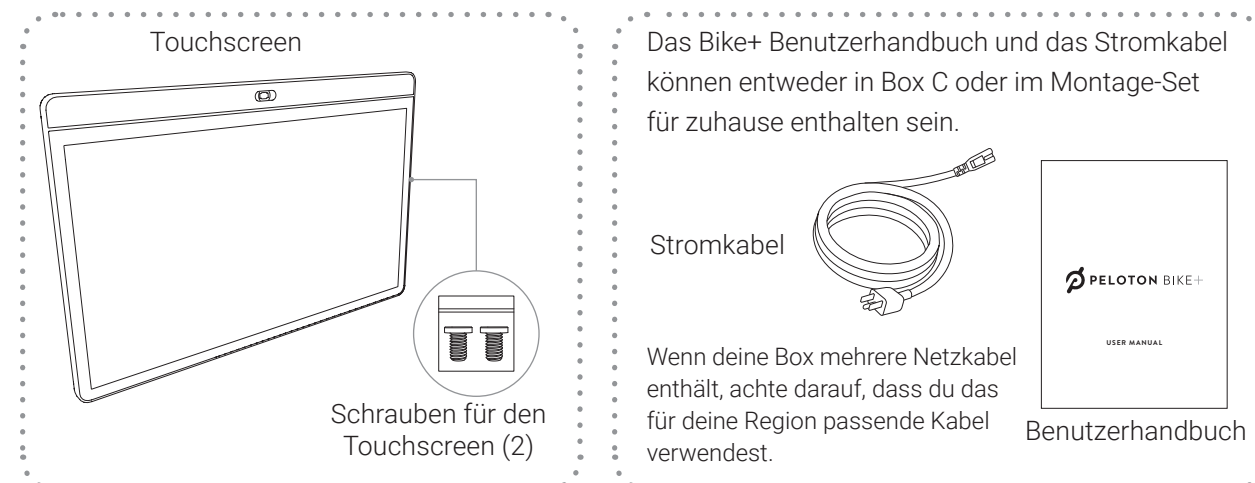

# BIKE+ -MONTAGE

## ABSENKEN DES BIKE+

1 Bringe den Stabilisator aus Pappe wie abgebildet am Rahmen an. Achte darauf, dass er bündig am Schwungrad anliegt.

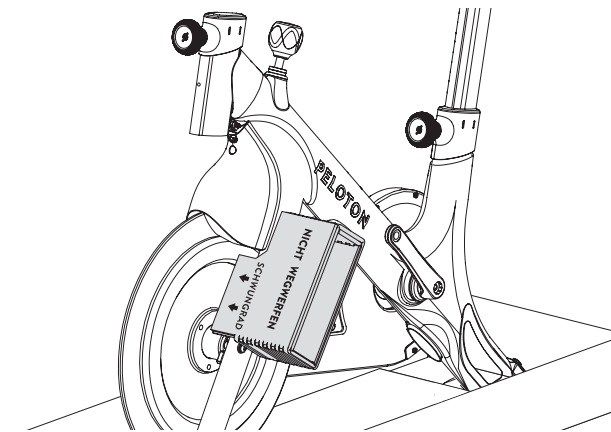

**VORSICHT:** Das Heben schwerer Gegenstände kann zu Muskelzerrungen und Rückenverletzungen führen. Verwende beim Transport oder Zusammenbau des Peloton Bike+ Hebehilfen und geeignete Hebetechniken. Eine zweite Person kann beim Aufrichten und Absenken des Bike+ hilfreich sein.

**ACHTUNG:** Vergewissere dich, dass der Drehknopf zur Höhenverstellung des Sattels fest angezogen ist, bevor du fortfährst.

2 Lege das Bike+ langsam auf die linke Seite. Achte darauf, dass der Stabilisator an seinem Platz bleibt und flach auf dem Boden aufliegt.

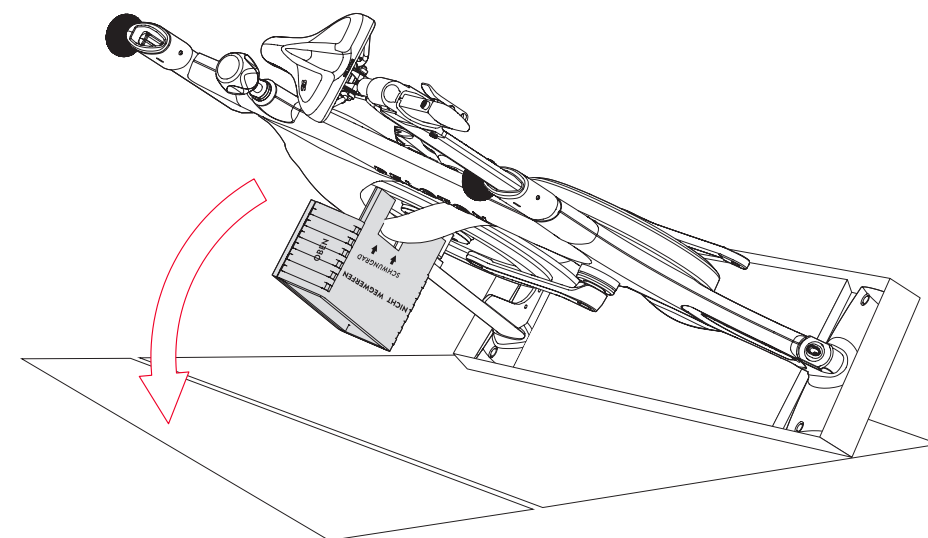

3 Entferne den Boden des Kartons von der Unterseite des Bike+. Nimm Box A aus dem Karton.

## TEILE UND WERKZEUGE

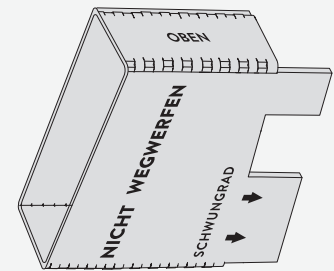

Stabilisatoreinsatz aus Pappe

# BIKE+-MONTAGE

## ANBRINGEN DER STABILISATOREN

- 1 Hebe den vorderen Fuß des Bike+ leicht an und stecke den Frontstabilisator fest an.

**Hinweis:** Vergewissere dich, dass du den richtigen Stabilisator nimmst. Der Frontstabilisator hat Rollen, der Heckstabilisator nicht.

- 2 Befestige den Frontstabilisator mit dem 6 mm Inbus und den (2) Schrauben **A** am Fuß des Bike+. Achte darauf, beide Schrauben fest anzuziehen.

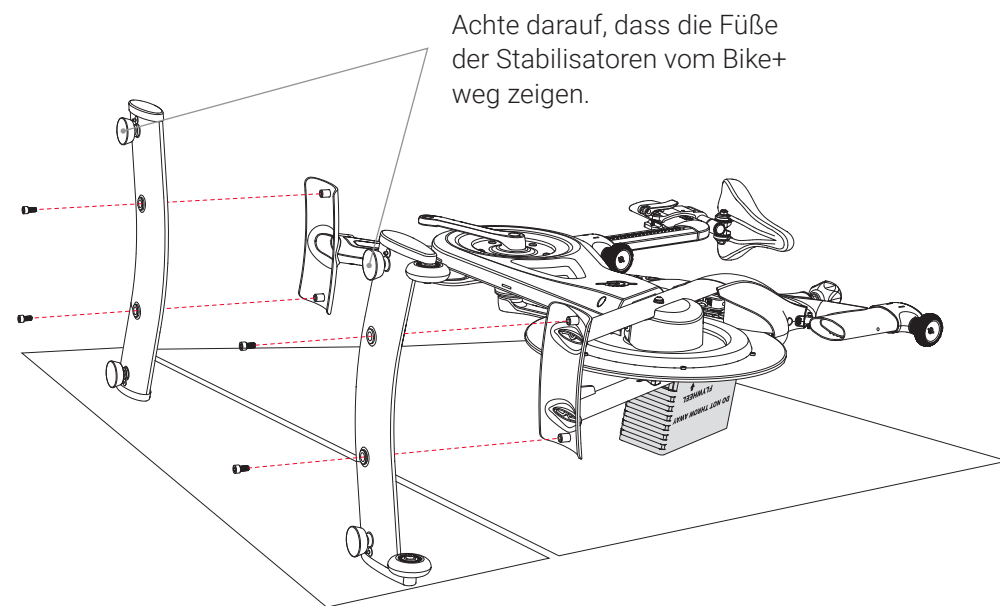

- 3 Befestige den Heckstabilisator am hinteren Fuß des Bike+.

- 4 Befestige den Heckstabilisator mit dem 6 mm Inbus und den (2) Schrauben **A** am Fuß des Bike+. Achte darauf, beide Schrauben fest anzuziehen.

**⚠ VORSICHT:** Achte darauf, dass alle Schrauben fest angezogen sind, bevor du zum nächsten Schritt übergehst. Rüttle an jedem Stabilisator, um sicherzustellen, dass er sicher am Rahmen angebracht ist. Falls sie sich noch bewegen lassen, ziehe die Schrauben erneut an. Beim Festziehen das kurze Ende des Inbus in die Schraube stecken.

- 5 Hebe das Bike+ vorsichtig an und stelle es aufrecht hin.

## TEILE UND WERKZEUGE

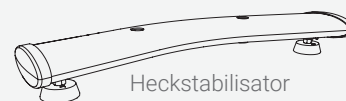

# BIKE+-MONTAGE

## LENKER-MONTAGE

- 1 Ziehe das Spiralkabel an der Unterseite des Lenkers heraus und führe es durch die Lenkerstange.

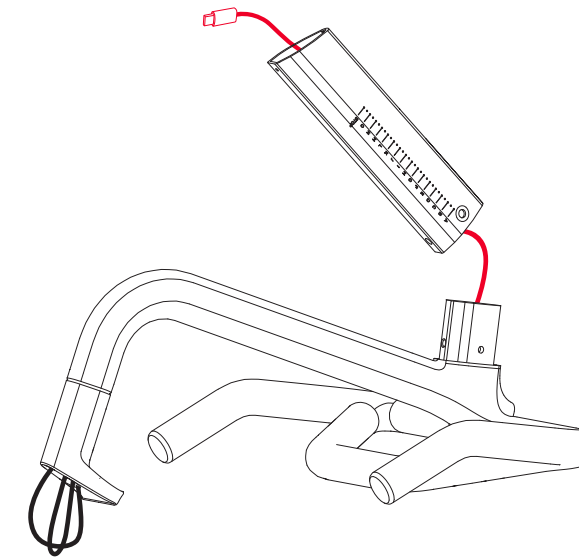

- 2 Befestige die Lenkerstange am Leckersockel.

- 3 Bring die drei Schrauben **B** mit Unterlegscheiben an der Lenkerstange an. Ziehe sie mit dem **langen** 5 mm Inbus aus dem Montage-Set für zuhause fest.

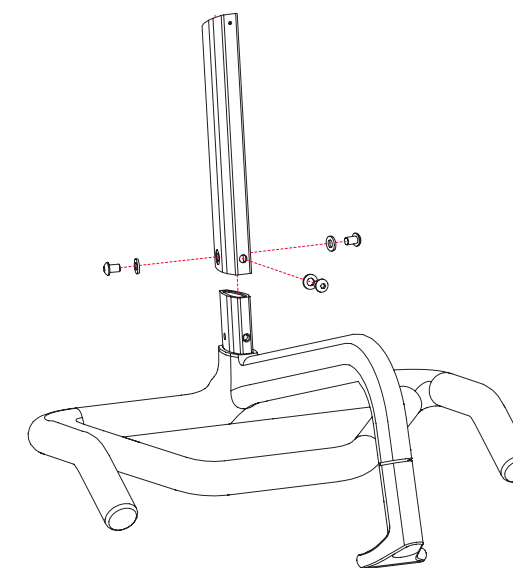

## TEILE UND WERKZEUGE

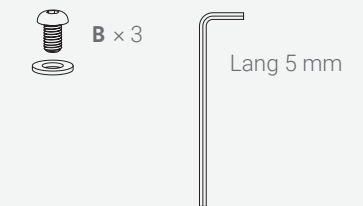
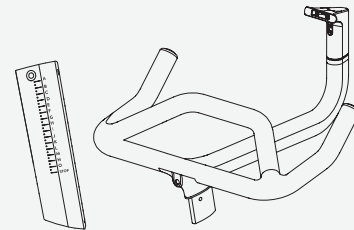

## BIKE+-MONTAGE

- 4 Führe das Kabel durch die Endkappe und befestige die Endkappe an der Lenkerstange.

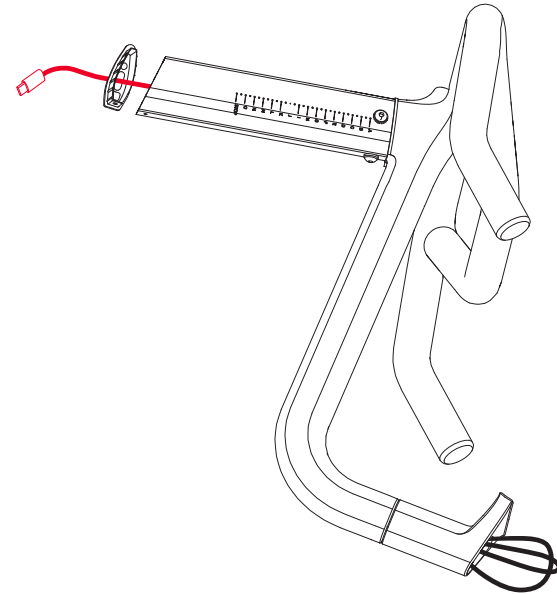

- 5 Löse den Drehknopf zur Höhenverstellung des Lenkers an der Vorderseite des Bike+, indem du ihn gegen den Uhrzeigersinn drehst.
- 6 Führe das Kabel durch das Steuerrohr und stecke dann die Lenkerstange ein.
- 7 Bring den Lenker in die unterste Position und befestige die Schraube C mit einem 3 mm Inbus an der Lenkerstange.

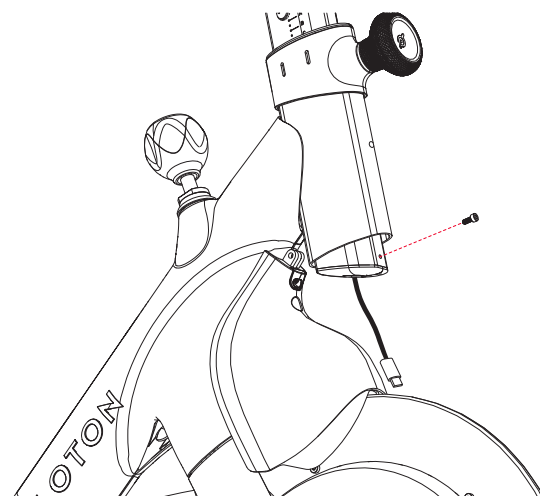

## TEILE UND WERKZEUGE

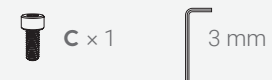

## BIKE+-MONTAGE

- 8 Stecke das Kabel in die Frontabdeckung.

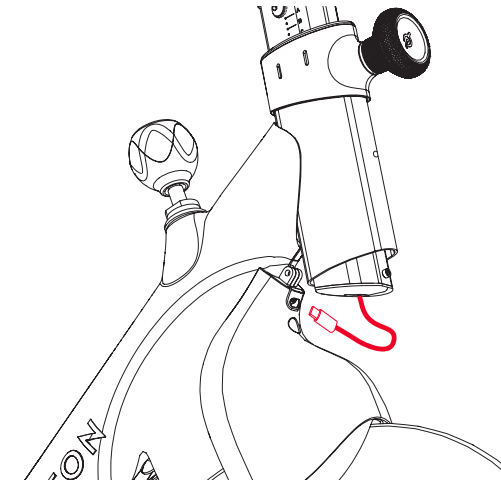

- 9 Ziehe den Drehknopf zur Höhenverstellung des Lenkers fest und versuche am Lenker zu wackeln. Prüfe auf Bewegungen zwischen dem Lenker und Lenkerstange. Prüfe dann erneut, wenn der Lenker in der höchsten Position steht. Wenn du in einer der beiden Positionen eine Bewegung feststellst, ziehe die Schrauben an der Lenkerstange nach.

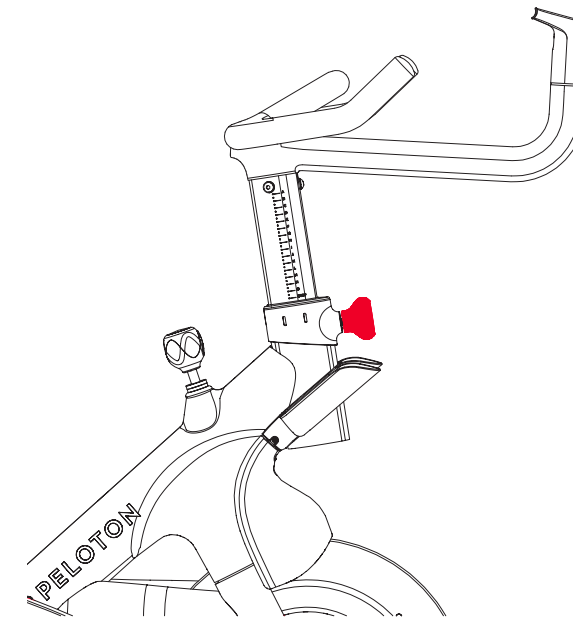

- ⚠ ACHTUNG:** Vergewissere dich, dass der Drehknopf zur Höhenverstellung des Lenkers und alle Schrauben fest angezogen sind, bevor du zum nächsten Schritt übergehst.

## TEILE UND WERKZEUGE

## BIKE+-MONTAGE

### ANBRINGEN DES HANTELHALTERS

- 1 Montiere den Hantelhalter auf der Rückseite der Sattelstütze.
- 2 Befestige ihn mit den **(4)** Schrauben **D** und dem 3 mm Inbus.

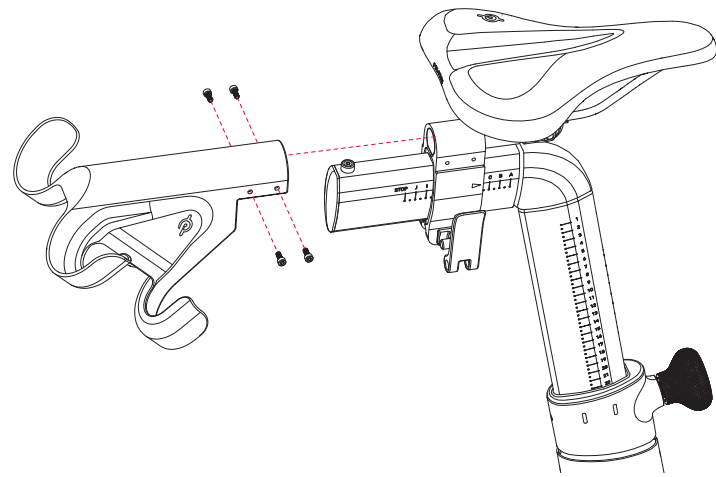

### EINBAU DER PEDALE

⚠ **VORSICHT:** Vergewissere dich, welches das rechte und welches das linke Pedal ist, bevor du mit dem Einbau beginnst. Achte darauf, dass jedes Pedal das passende Gewinde hat, bevor du es einschraubst. Wenn du die Gewinde falsch ausrichtest oder ein Pedal in die falsche Richtung drehst, kann dies zu Verletzungen führen und das Pedal und das Bike+ beschädigen.

LINKS

RECHTS

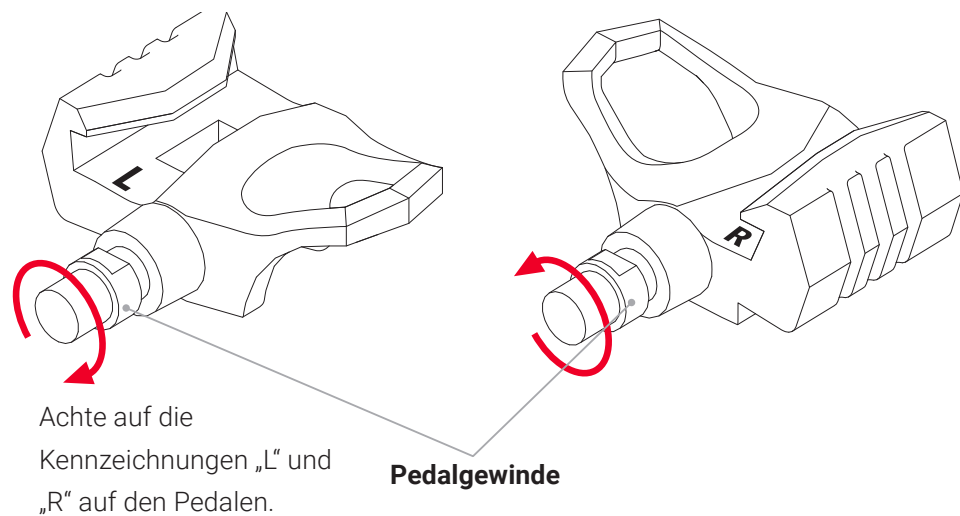

### TEILE UND WERKZEUGE

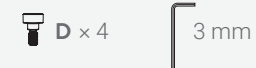

## BIKE+-MONTAGE

- 1 Stecke das rechte Pedal in einem 90-Grad-Winkel in den rechten Kurbelarm. Halte das Pedal fest und drehe die Achse **im Uhrzeigersinn**, bis sie **handfest** angezogen ist. Es kann sein, dass du das Pedal etwas gegen den Uhrzeigersinn drehen musst, bevor du es einschrauben kannst.

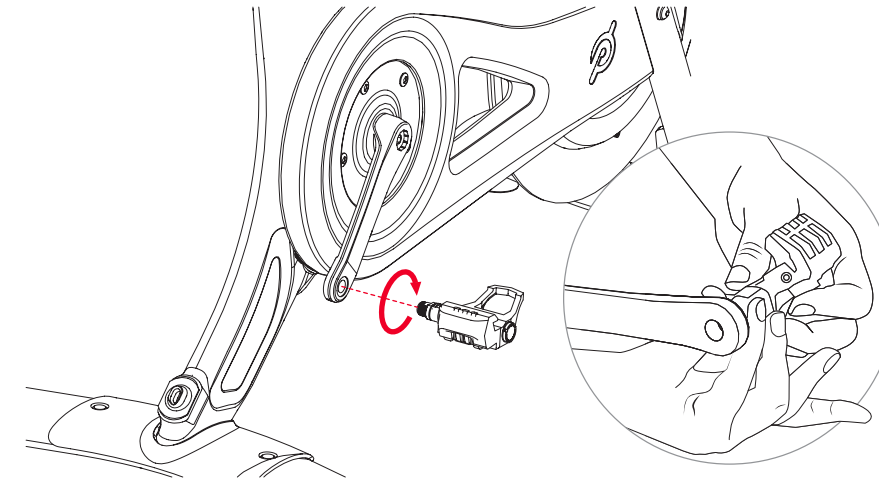

- 2 Stecke das linke Pedal in einem 90-Grad-Winkel in den linken Kurbelarm. Halte das Pedal fest und drehe die Achse **gegen den Uhrzeigersinn**, bis sie **handfest** angezogen ist. Es kann sein, dass du das Pedal etwas im Uhrzeigersinn drehen musst, bevor du es einschrauben kannst.

⚠ **VORSICHT:** Verwende kein Werkzeug an den Pedalen, bis jedes Pedal mit mindestens **(4)** vollen Umdrehungen von Hand eingeschraubt wurde.

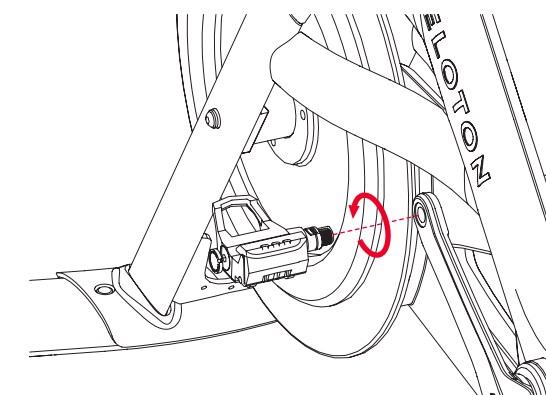

### TEILE UND WERKZEUGE

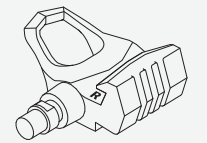

RECHTS

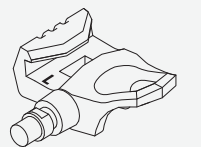

LINKS



## BIKE+-MONTAGE

- Sobald beide Pedale eingeschraubt sind, halte den Kurbelarm fest und benutze deinen Pedalschlüssel, um sie vollständig festzuziehen. Drehe den Schlüssel auf beiden Seiten in Richtung der Vorderseite des Bike+.

**Hinweis:** Denke daran, das linke Pedal **gegen den Uhrzeigersinn** zu drehen, um es festzuziehen.

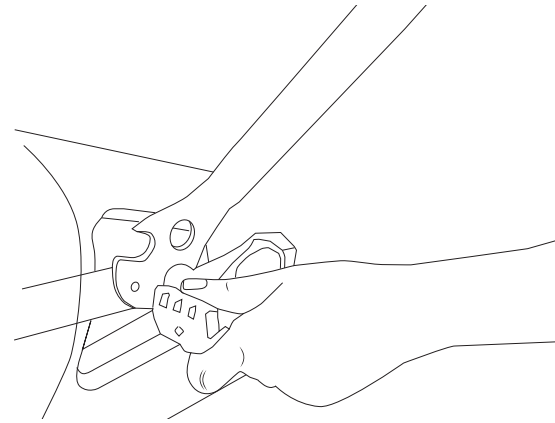

## ANBRINGEN DER TRINKFLASCHENHALTER

- Ziehe den Trinkflaschenhalter leicht auseinander, um ihn am Steuerrohr anzubringen.

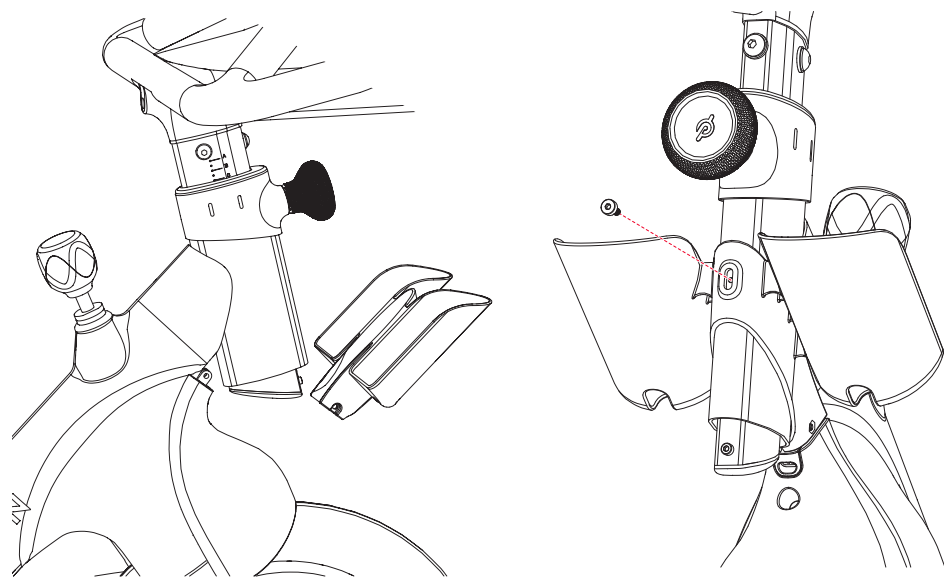

## TEILE UND WERKZEUGE

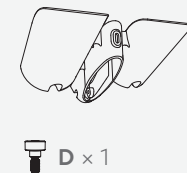

## BIKE+-MONTAGE

- Bring die letzte Schraube **D** an der Vorderseite des Trinkflaschenhalters an, aber ziehe sie noch nicht fest.

- Nimm die lange Schraube und Mutter **E**. Schiebe die Schraube ganz in die rechte Seite des Trinkflaschenhalters.

**⚠ VORSICHT:** Bevor du die lange Schraube anbringst, vergewissere dich, dass die Löcher in der vorderen Abdeckung, dem Trinkflaschenhalter und dem gummierten USB-C-Eingang auf einer Linie sind. Sonst könnte das Kabel beschädigt werden.

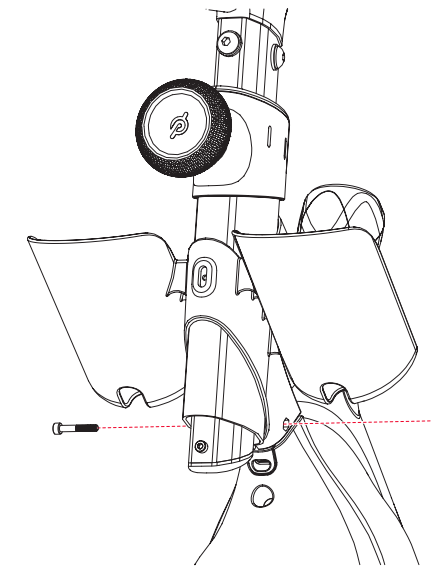

- Schraube die Mutter auf der anderen Seite ein und ziehe die Schraube mit dem 3 mm Inbus fest. Eventuell musst du dafür die Mutter mit einem Finger oder einem anderen Inbusschlüssel fixieren.

- Zieh jetzt auch die Schraube **D** aus Schritt 2 mit dem 3 mm Inbus fest.

**⚠ VORSICHT:** Vergewissere dich, dass der USB-C-Eingang bündig mit der vorderen Abdeckung ist. Wenn er herausragt, sind der Eingang, der Trinkflaschenhalter und die Verkleidung nicht richtig ausgerichtet. In diesem Fall kehre zu Schritt 3 zurück.

## TEILE UND WERKZEUGE

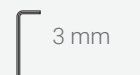
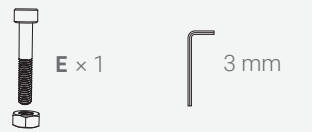

## BIKE+-MONTAGE

### MONTIEREN DES TOUCHSCREENS

1 Öffne die Verpackung des Touchscreens und nimm den Touchscreen und die kleine Tüte mit den zwei Schrauben heraus.

⚠ **VORSICHT:** Halte den Touchscreen während der Installation fest. Solange der Touchscreen nicht vollständig am Monitor-Arm befestigt ist, kann er herunterfallen und beschädigt werden.

2 Befestige den Touchscreen am Monitor-Arm und kippe ihn nach oben.

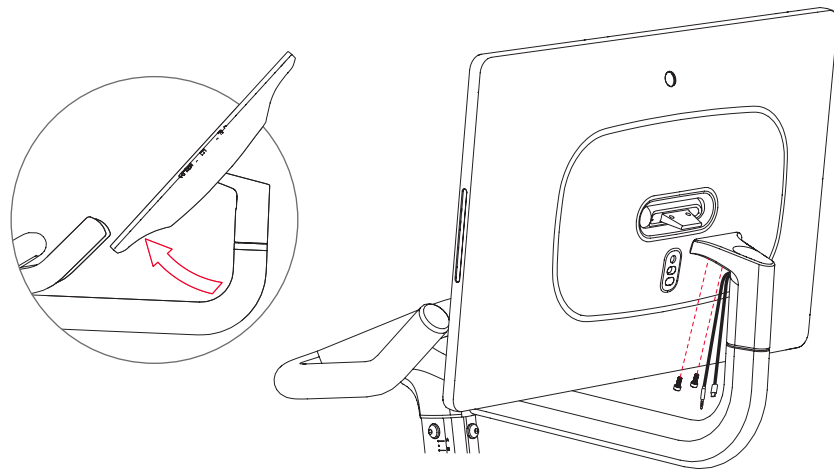

3 Bringe die beiden Schrauben an der Unterseite des Monitor-Arms an. Schraube sie mit dem **langen** 4 mm Inbus aus dem Montage-Set für zuhause ein.

⚠ **ACHTUNG:** Achte darauf, dass die Schrauben gerade eingedreht werden und bündig am Monitor-Arm anliegen. Schief eingedrehte Schrauben halten den Touchscreen möglicherweise nicht sicher und bergen das Risiko von Schäden und Verletzungen.

### TEILE UND WERKZEUGE

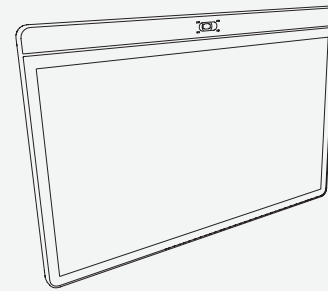

 Touchscreen-Schrauben x 2

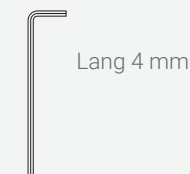

Lang 4 mm

## BIKE+-MONTAGE

### TEILE UND WERKZEUGE

4 Finde die beiden Kabel, die vom Monitor-Arm kommen, und entferne alle Schaumstoffreste und Kabelbinder. Stecke das Audiokabel in den oberen Anschluss. Stecke das USB-C-Kabel in den mittleren Anschluss.

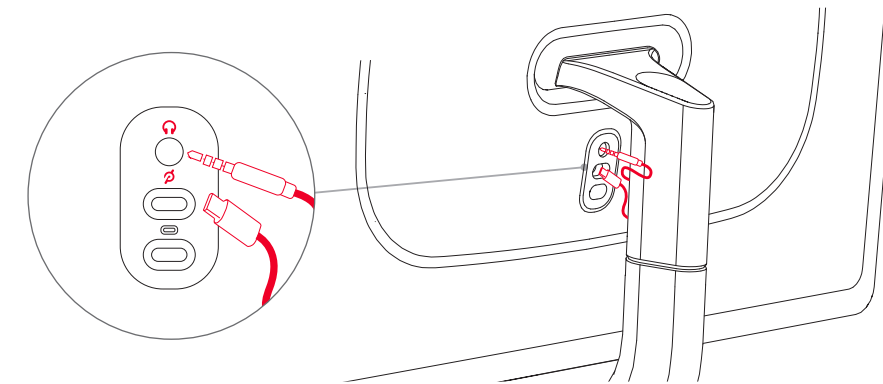

⚠ **VORSICHT:** Stecke nur das USB-C-Kabel des Monitor-Arms in den  $\varnothing$  Anschluss. Schließe das Stromkabel niemals direkt an den Touchscreen an.

## BIKE+-MONTAGE

### AUSRICHTEN DES BIKE+

- 1 Roll das Bike+ vom Karton, indem du es nach vorne auf die vorderen Rollen kippst. Informiere dich im Benutzerhandbuch über die Standortvoraussetzungen und stelle sicher, dass das Bike+ dort steht, wo du es benutzen möchtest.
- 2 Schiebe den Sattel und den Lenker leicht hin und her, um zu prüfen, ob das Bike+ schwankt oder wackelt.
- 3 Wenn es wackelt, überprüfe jeden der vier AusgleichsfüÙe. Wenn ein Fuß nicht fest auf dem Boden steht, drehe ihn im Uhrzeigersinn, um ihn abzusenken.

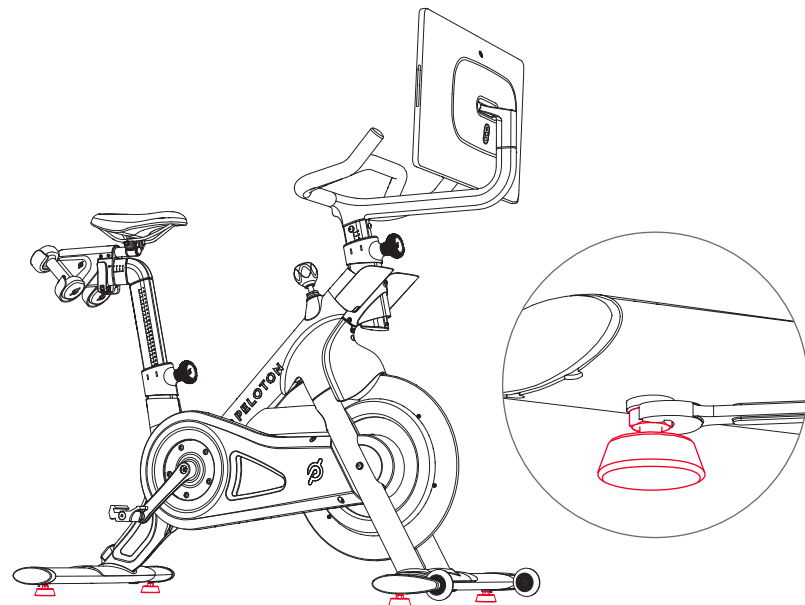

- 4 Ziehe die Schraubenmutter an jedem der AusgleichsfüÙe mit dem 15 mm Schraubenschlüssel fest. Die Mutter sollte an der Unterseite des Stabilisators anliegen.



15 mm

## BIKE+-MONTAGE

**WARTE!** Dein Peloton Bike+ ist jetzt vollständig zusammengebaut, aber es gibt noch ein paar Dinge, die du beachten solltest, bevor du losfahren kannst. Im Peloton Bike+ Benutzerhandbuch findest du die nächsten Schritte, wie z.B. das Anschließen des Stromkabels, wie du das Bike+ perfekt auf dich einstellst und wie du dich mit deinem Peloton Nutzer:innenkonto verbindest.

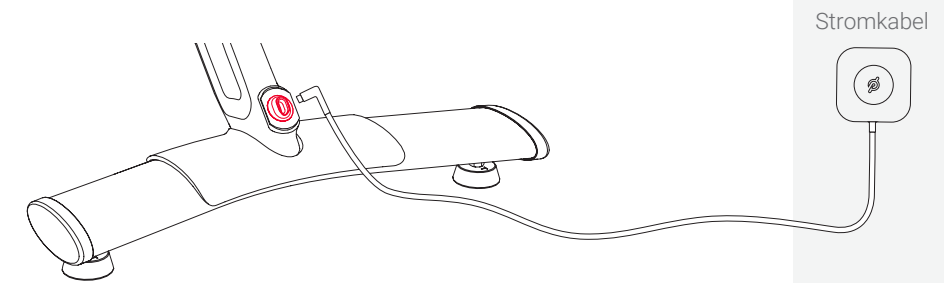

Wenn in deiner Box mehr als ein Stromkabel enthalten ist, achte darauf, dass du das für deine Region passende verwendest.

**⚠ VORSICHT:** Führe eine vollständige Sichtprüfung des Peloton Bike+ durch und teste alle Funktionen und Eigenschaften vor dem Einsatz.

### TEILE UND WERKZEUGE