



REAL® 6100 PLUS



**NOTKUNAR- OG VIÐHALDSLEIÐBEININGAR
REAL 6100 PLUS með stjórnboxi DX/DX2**

Skjalnr 20-07458-IS-02
Breytt 2020-12-04
Gildir frá 2011-12-01

REAL 6100 PLUS er lækningatæki í flokki I. Varan er CE-merkt í samræmi við reglusafn sænsku lyfjastofnunarinnar um lækningatæki LVFS 2003: 11 og hefur verið prófuð og samþykkt í samræmi við EN 12184, flokk A. Öll textílefi stólsins eru prófuð og samþykkt í samræmi við EN 1021-1 og EN 1021-2. Mercado Medic AB er vottað samkvæmt ISO 9001, ISO 14001 og ISO 13485 og fylgir gildandi vinnu- og umhverfislöggjöf.

Ef einhverjar spurningar vakna varðandi vöruna eða ef eitthvað ófyrirséð kemur upp skal fyrst hafa samband við aðilann sem gaf út ávísunina, en einnig er velkomið að hafa samband við okkur hjá Mercado Medic AB.

PDF-útgáfur af notkunar- og viðhaldsleiðbeiningum okkar, með möguleika á stækkun, er að finna á vefsíðu okkar, www.mercado.se. Þar er einnig að finna upplýsingar um fylgihluti sem hægt er að festa á stóla Mercado Medical, sem og öryggisráðgjöf til söluaðila, til markaðarins, upplýsingar vegna ávísana eða upplýsingar vegna innkallana á vörum og fylgihlutum.

Við áskiljum okkur rétt til að gera breytingar á þessari handbók og innihaldi hennar.

EFNISYFIRLIT

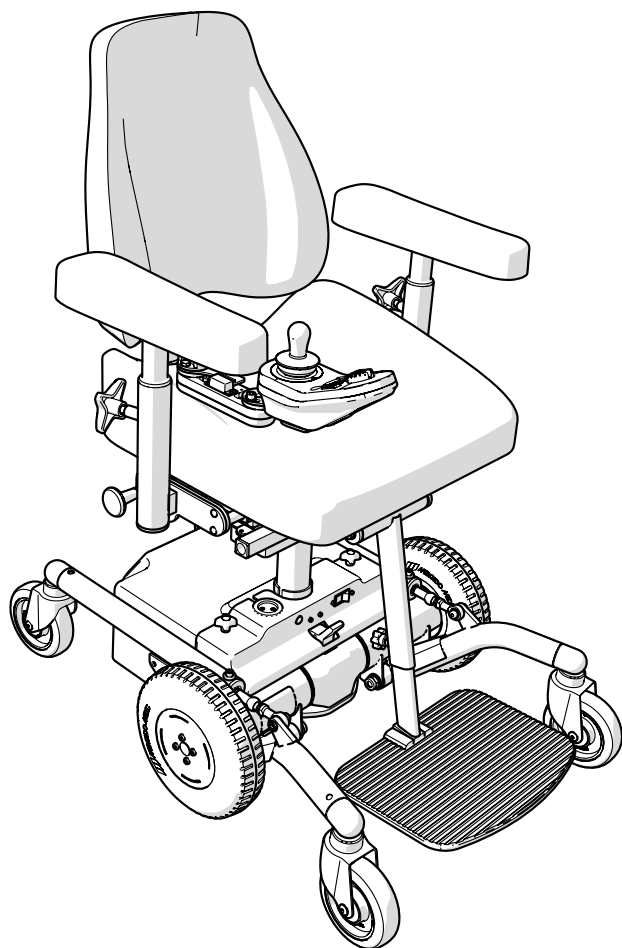

Mikilvægar upplýsingar	3
Ætlaður endingartími	3
Gátþættir fyrir akstur	4
Geymsla, þrif og viðhald	4
Tæknilegar upplýsingar og stærðir REAL 6100 PLUS.	4
Flutningur í og úr stólum	5
<input type="checkbox"/> Stjórnborð DX-REMG90A	11
<input type="checkbox"/> Stjórnborð DX2-REM421	12
<input type="checkbox"/> Stjórnborð DX2-REM550	13
Hleðsla	14
Þjónusta og bilanagreining í stjórnborði DX/DX2	15
Bilanagreining og úrræði fyrir DX/DX2	16
Þjónusta og bilanagreining í REAL 6100 PLUS.	17
Forritunaráætlun	17
Gátlisti endurnýjun og þjónusta REAL 6100 PLUS.	18
Leiðbeiningar um förgun	19
Viðmiðunarreglur fyrir einstaklingsbundnar stillingar á vörum frá Mercado Medic AB.	20

Til að geta notað þennan stól á öruggan hátt þarftu að lesa og skilja þessa handbók og leiðbeiningar um meðferð áður en stóllinn er tekinn í notkun.

MIKILVÆGAR UPPLÝSINGAR

Hægt er að skipta um íhluti og fylgihluti REAL 6100 PLUS-stólsins og stilla hann þannig að hann henti hverjum og einum. Aðeins einn notandi ætti að nota stólinn og aðeins í þeim tilgangi sem hann er stilltur fyrir.

Stóllinn er ætlaður til notkunar innanhúss og ekki má nota hann utandyra. Stóllinn má ekki að verða fyrir miklum kulda, miklum hita, langvarandi geislum sólar eða annarri geislun. Stóllinn ætti heldur ekki að fá á sig vatn, annan vökva eða efni.

Viðvörðun! Málmfletir á stólnum geta orðið mjög heitir ef sólin skín á þá. Ekki má nota aðra fylgihluti eða íhluti með stólnum en þá sem eru samþykktir af Mercado Medic AB. Aðeins starfsfólk sem hefur verið vottað af Mercado Medic AB má annast viðgerðir eða aðra tæknilega vinnu.

- REAL 6100 PLUS er í flokki A og er aðeins ætlaður til notkunar innanhúss.
- Hámarksþyngd notanda: 135 kg. Hafa skal samband við Mercado Medic AB ef stilla þarf stólinn fyrir þyngri notanda.
- Aðlaga skal akstursstillingar að notandanum svo notandi geti ekið stólnum á öruggan hátt fyrir bæði sig og umhverfi sitt. Eingöngu til þess hæft starfsfólk má annast leiðréttingu á akstursforritum.
- Ekki má nota aðra fylgihluti eða íhluti með REAL 6100 PLUS en þá sem eru samþykktir af Mercado Medic AB.
- Ábyrgðartími er tvö (2) ár nema um annað sé samið. Ef ábyrgðartilvik koma upp skal hafa samband við Mercado Medic AB.
- Hámarksendingartími er tíu (10) ár.
- Aðeins starfsfólk sem hefur verið vottað af Mercado Medic AB má annast viðgerðir eða aðra tæknilega vinnu.
- Stóll með stillanlegum sætishalla skal vera í fastri stöðu þegar sest er í stólinn eða staðið er upp úr honum.
- Ekki má aka REAL 6100 PLUS með sætinu upphækkuðu. Ef sætið er upphækkað kann það að minnka getu stólsins til að komast yfir hindranir vegna minni hraða og krafts í drifhjólum. Til að komast örugglega yfir hindranir skal keyra stólinn með lægstu mögulegu sætishæð.
- REAL 6100 PLUS í staðalútfærslu er með baki, sæti og fótstöð.
- Stóllinn er samþykktur fyrir allar tegundir flutnings.
- Slökkt skal vera á straumrofanum við flutning.
- Þetta tákni varar við hættu á að klemmast og aðstæðum þar sem við bendum á áhættu: 
- Ef REAL 6100 PLUS er með fótstöðir þarf notandinn að halda fótum sínum á fótaskemlinum þegar rafknúnar aðgerðir eru notaðar.
- Gætið varúðar þegar rafhlöðupakkanum er lyft þar sem hann er þungur og getur valdið meiðslum ef hann fellur.
- Að loknu viðhaldi skal alltaf koma rafhlöðuhlífinni fyrir aftur. Ef hlífín er ekki til staðar getur það valdið meiðslum þegar viðhaldi er sinnt í framtíðinni.
- Ekki leyfa ungum börnum að vera nálægt stólnum án eftirlits. Tappinn á framhliðinni hefur í för með sér hættu á köfnun fyrir ung börn. Sjá upplýsingar í kaflanum Þinn REAL 6100 PLUS.

ÆTLAÐUR ENDINGARTÍMI

Áætlaður líftími vörunnar er 10 ár þegar hún er notuð í samræmi við leiðbeiningar í þessari handbók. Dagsetningu framleiðslu vörunnar má finna ásamt raðnúmeri á einni af silfurmerkimiðunum á undirvagni vörunnar, merkt með Lev/Del og skráð á sniðinu ÁÁVV (ár og vikunúmer).

Notandi vörunnar ætti að hafa samband við ávísunaraðila, hjálpartækjamiðstöð eða dreifingaraðila ef afköst vörunnar minnka eða breytast.

Eftir áætlaðan líftíma er mikilvægt að heildarúttekt á vörunni sé gerð áður en notkun er haldið áfram. Eftir áætlaðan líftíma getur Mercado Medic AB ekki tryggt hentugleika og öryggi vörunnar, þar sem Mercado Medic AB hefur enga stjórn á því hvernig hún hefur verið notuð og orðið fyrir sliti. Heildarúttekt á vörunni skal framkvæmd af heilbrigðisstarfsmanni ef henni er ávísað og skal taka tillit til þess a.m.k. hvernig varan hefur verið notuð, í hvaða ástandi varan og íhlutir eru, hvort varan hafi verið endurnýjuð og þjónustuð, hvenær það gerðist, til hvaða aðgerða var gripið við þessi tilefni og ástæðu aðgerðanna.

Á mörkuðum utan Svíþjóðar og Noregs þar sem varan er seld beint til notandans, þar sem það á við, og hefur því ekki ábyrgðaraðila, skal reglubundið viðhald fara fram á tveggja ára fresti allan líftíma vörunnar í samræmi við leiðbeiningar í kafla um Endurbyggingu og þjónustu, til viðbótar ofangreindu heildarmati.

Eftir áætlaðan líftíma getur Mercado Medic AB ekki ábyrgst að hægt sé að útvega varahluti. CE-merking hefur ekki áhrif á áætlaðan líftíma.

GÁTÞÆTTIR FYRIR AKSTUR

- Draga skal alla hnúða og stýrslása út fyrir keyrslu. Ef vart verður við hlaup eða önnur frávik skal það tilkynnt viðkomandi þjónustuveri.
- Fótastoðin má ekki vera stillt þannig að hún nái niður að gólfi eða áþekkt.
- Ganga þarf þannig frá beltum og sambærilegum búnaði þannig að hann nái ekki að lenda í eða festast í öðrum hlutum stólsins.
- Fellið upp armstoðina.
- Fellið fótaskemilinn niður.
- Festið bakstoðina.

ATHUGUN Á STJÓRNÞÚNAÐI

- Kveikið á straumrofanum.
- Rafhlöðuvísirinn á ekki að vera niðri á rauða strikinu.
- Skjárinn má ekki birta villu (sjá kaflann *Bilanagreining og úrræði fyrir DX/DX2* til að leysa úr villuboðum).



Ekki keyra stólinn eftir að hafa fjarlæggt bak, fótaskemil og/eða armstoð.

GEYMSLA, ÞRIF OG VIÐHALD

Viðhaldstímabil: Ekki er þörf á fyrirbyggjandi viðhaldi.

Geymið stólinn við stofuhita í þurru umhverfi. Athugið hleðslu fyrir notkun. Ef stóllinn er geymdur lengur en í einn mánuð þarf að taka öryggi rafhlöðunnar úr sambandi. Stóllinn er til notkunar innanhúss og ekki má skola hann með vatni, öðrum vökva eða efnavöru. Þrifa/þurrka má stólinn með sótthreinsiefni fyrir yfirborð. Hreinsiefni með pH-stigi frá 7 til 12 eru leyfileg (óblönduð). Stóllinn má ekki vera í miklum hita eða vera lengi í sterku sólarljósi eða annarri geislun. Ef stóllinn er fluttur í miklum kulda skal bíða þar til hann nær stofuhita áður en hann er notaður. Strjúka ætti af stólnum og halda honum lausum við raka og óhreinindi.

Plussáklæði skal þrifa með froðuefni:

1. Fjarlægjið óhreinindi, mylsnu og þess háttar.
2. Berðu á þunnt lag af froðu, nuddaðu froðuna jafnt með rökum klút.

3. Þerraðu svo með hreinum, örlítið rökum klúti.
4. Ryksugið vel þegar allt er orðið vel þurrt.

Gervileður skal þrifa með sápuvatni eða með því að strjúka af því með sprittlausn, til dæmis sótthreinsispritti.

Ekki má nota önnur hreinsiefni.

Vegna virkni stólsins eru sæti, bakstoð og aðrir bólstraðir hlutar ekki gerðir úr sléttu efni. Ef um er að ræða enduruppsetningu ætti að skipta um bólstraða hluta af hreinlætisáæðum.

Rafmagnslyftibúnaðinn skal skoða reglulega með tilliti til raka, óhreininda og óstöðugleika: Færið setuna í hæstu stillingu. Strjúkið af stólnum með klúti. Ekki má nota vatn eða neins konar leysiefni. Smyrjið sýlinderinn með þunnu lagi af tefloneða sílikonsmurefni. Lakkyfirborðið er húðað með viðeigandi lit til endurbóta. Efnið er fánlegt hjá Mercado Medic AB.

TÆKNILEGAR UPPLÝSINGAR OG STÆRÐIR REAL 6100 PLUS

TÆKNILEGAR UPPLÝSINGAR

Hámarksþyngd notanda	135 kg
Drifhjól	bæði miðjuhjól
Vegalengd á einni hleðslu	u.þ.b. 15 km*
Þyngd	76 kg með rafhlöðu
Mótorar	ME803661C Allied Motion Stockholm AB
Hleðslutími	U.þ.b. 6-8 klst.
Hleðslutæki prófuð og samþykkt frá Mercado Medic AB	ECB-401 Easy Buddy 4A
Rafhlöður prófaðar og samþykktar frá Mercado Medic AB	FGS, FGG22805, 2 stk. 12V 28 Ah

STÆDALMÁL

Heildarbreidd	570 mm
Hæð	795 mm
Samanlögð hæð	550 mm
Stöðugleiki í kyrrstöðu	+6°/-6°***
Stöðugleiki í kyrrstöðu á hliðum	6°
Stöðugleiki á hreyfingu	upp 10°, niður 3° ***
Geta til að aka yfir hindranir	40 mm

STÆDALMÁL FRAMH.

Hámarkshraði	4,5 km/klst.
Hemlunarvegalengd við hámarkshraða	1,0 m/0,7 m með virkri bremsun
Sætishalli	-15°/+8°, -8°/+15°, 0°/+23°
Sætisdýpt	170-540 mm
Sætisbreidd	290-550 mm
Sætishæð	460-740, 380-580 mm****
Horn bakstoðar	-15/+45°
Hæð bakstoðar	390-650 mm
Lengd fótstoðar	370-530 mm
Horn fótstoðar	0°/+32°
Hæð armstoðar	150-300 mm
Bakplötu-/armstoðarbúnaður	100-250 mm
Beygjusvæði 180°	870 mm
Fram-/afturhjóli	125 mm í þvermál (vörunúmer 804362)
Drifhjól	225 mm í þvermál (vörunúmer 805203)



* Við kjöraðstæður aksturs.

** Stillingar á sætis- og bakhalla og hækkað sæti getur haft áhrif á stöðugleika stólsins í kyrrstöðu og á hreyfingu.

*** Ef hallinn er meiri er hægt að bakka stólnum.

**** Lengd frá gólfleti til botns sætisplötunnar með möguleika á stiglausri lækkan um allt 3 sm.

FLUTNINGUR Í OG ÚR STÓLNUM

SEST Í STÓLINN OG FARIÐ ÚR HONUM

Athugið: Hafið alltaf samband við þann sem ávísaði stólnum um bestu aðferðina við að flytja sig í og úr stólnum, að framanverðu eða frá hlið. Besta aðferðin er sú sem hentar þínum þörfum og hefur þar með í för með sér minnsta hættu á meiðslum.

VIÐVÖRUN! Aðeins skal færa sig í og úr stólnum á sléttum fleti. Staðsetjið stólinn rétt og stillið sætishæðina í rétta stöðu.

VIÐVÖRUN! Gætið þess að slökkt sé á stjórnborðinu og að bremsurnar séu læstar til að koma í veg fyrir að stóllinn hreyfist óvænt.

FLUTNINGUR FRÁ HLIÐ

Þegar sest er í stólinn frá hlið skal reyna að hafa sætið aðeins lægra en staðinn sem notandinn færir sig frá. Þegar farið er úr stólnum má hækka sætið til að það sé örlítið hærra en staðurinn sem notandinn færir sig á. Munið að fella aðeins niður eða lækka armstöðina þeim megin sem notandi flytur sig í stólinn.

FLUTNINGUR AÐ FRAMANVERÐU

Við flutning að framanverðu skal reyna að láta frambrún sætisins ekki ná lengra upp en að hnésbót til þess að geta sest djúpt í sætið án þess að þurfa að stilla það eftir á. Mundu að fella niður eða lækka fótaskemilinn til að komast nær sætinu. Sé lyfta notuð til að komast í og úr stólnum skal huga að hugsanlegri hættu á að klemmast. Gættu að því að hendur, fætur og fatnaður lendi ekki á milli og valdi hættu á meiðslum.

RAMPAR

VIÐVÖRUN! Áður en keyrt er inn á ramp skal ganga úr skugga um að hann ráði við samanlagða þyngd notanda og hjólastólsins. Lækkið sætislyftuna og réttið af sætishalla þegar keyrt er á rampi til að auka stöðugleika stólsins. Þegar ekið er af rampi er ráðlagt að bakka alltaf stólnum, en sé hallinn meiri en 3 gráður skal bakka honum.

Keyrið alltaf beint inn á ramp, en ekki frá hlið.

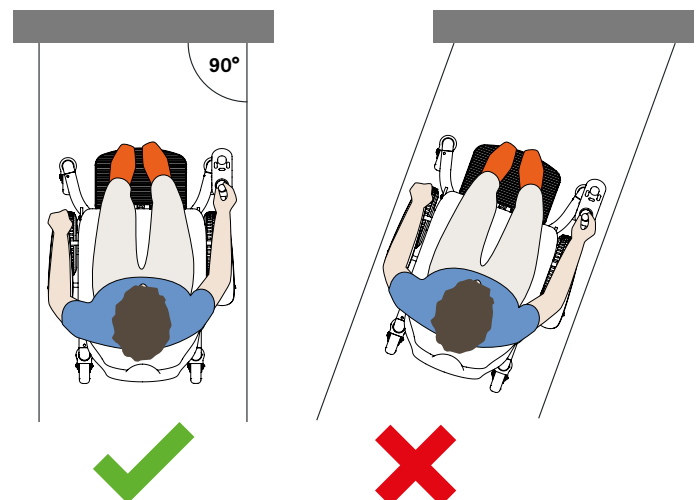
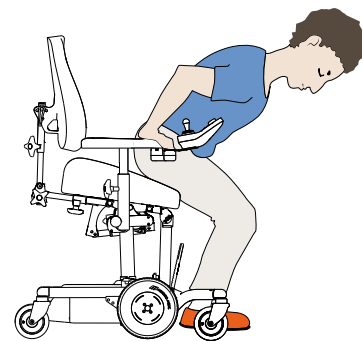
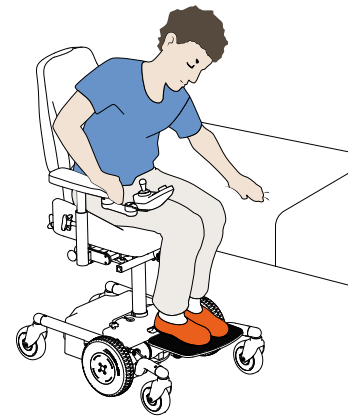

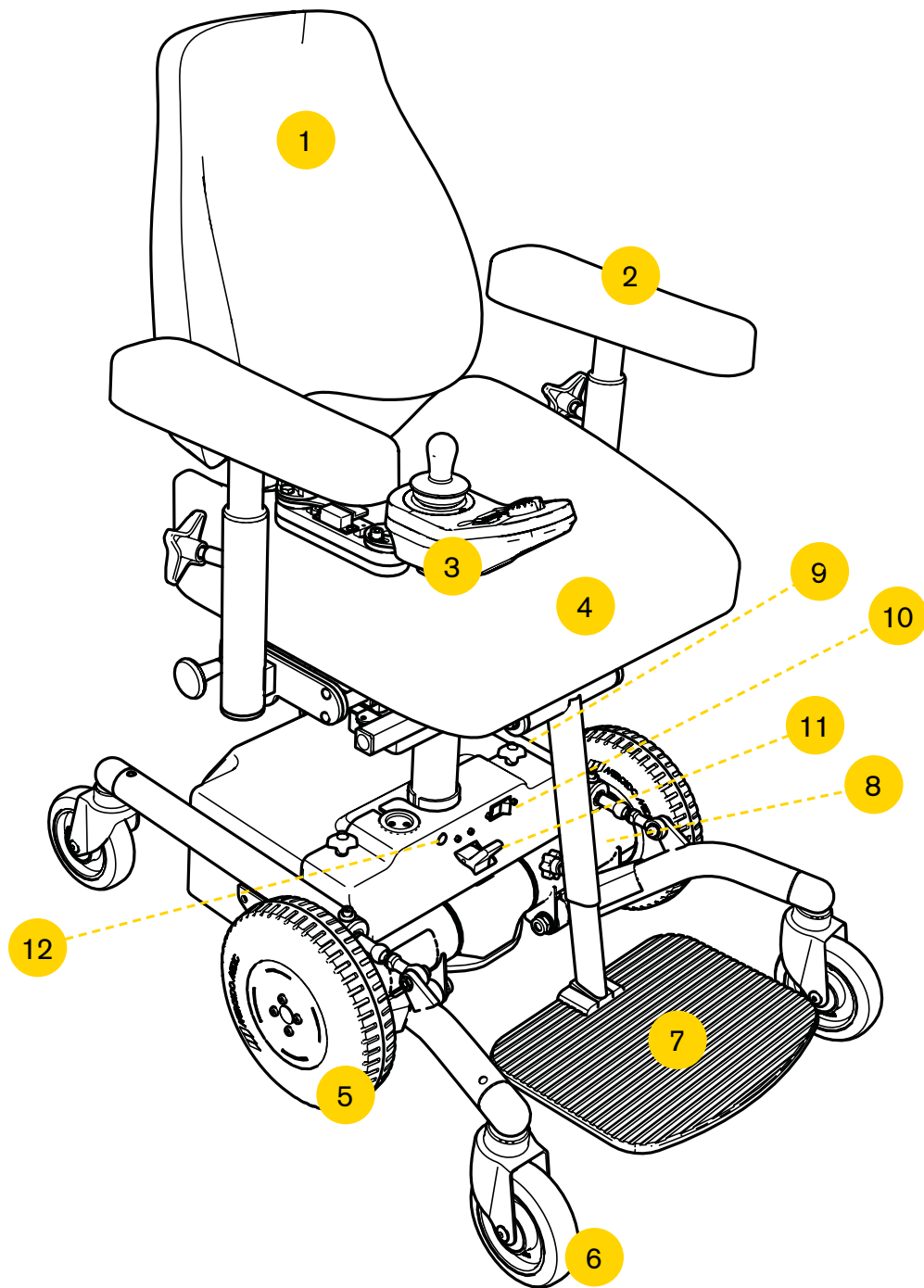

1. Bak. Hægt er að stilla hæð þess, halla og dýpt.
2. Armstoðir. Hægt er að stilla breidd og hæð þeirra.
3. Stjórnúnaður (einnig rafstýring sætis).
4. Sæti. Hægt er að stilla hæð þess og sætishalli er í boði sem aukabúnaður.
5. Drifhjól, gegnheil.
6. Eltihjól með hjólaupphengingum.
7. Fótaskemill. Hægt er að stilla hæð og halla hans.
8. Merking með einstöku raðnúmeri.
9. Viðvörðunarkerfi með upplýsingum um flutning.
10. Straumrofi til að kveikja og slökkva. Einnig notaður til að aftengja rafhlöður, svo sem þegar stóllinn er fluttur með flugi.
11. Stýring fyrir losun hemla.
12. Tappi á framhlið (sjá lýsingu á áhættu undir *Mikilvægar upplýsingar*).

ARMSTOÐIR

Notandinn getur stillt hæð og breidd armstoðarinnar. Ef stóllinn er búinn niðurfellanlegri armstoð er einnig hægt að fella armstoðina aftur.

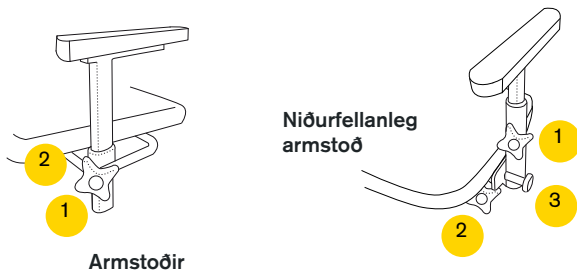

STÝRINGAR

1. Hæð. Til að stilla hæð armstoðarinnar er handfang (1) losað. Dragið/ýtið armstoðinni í hentuga hæð. Herðið svo handfangið.
2. Breidd. Til að stilla breidd er læsingin losuð, sem er annaðhvort handfang eða skrúfa* (2). Dragið/ýtið armstoðinni í hentuga breidd. Herðið svo læsinguna.
3. Niðurfelling. Til að fella armstoðina niður er pinninn dreginn út og honum snúið í 90° (3). Með þessu er losað um fellibúnaðinn. Fellið armstoðina aftur.

* Lykill fyrir læsiskrúfu fylgir stólnum og er fest aftan á bakplötuna.



ATHUGIÐ! Munið að skrúfa pinnann aftur í eftir að armstoðin hefur verið felld upp aftur til að tryggja að fellibúnaðurinn sé læstur.

FESTING BAKS

Færið niður bakstöngina (1) á bakstoðinni (2) um leið og smellilásnum (3) er haldið inni. Stillið á viðeigandi hæð (sjá kaflann *Bakbúnaður* leiðbeiningar um stillingu baks). Læstu bakstoðinni með handfanginu (4). Þegar bakið er tekið í sundur er ferlinu fylgt í öfugri röð.

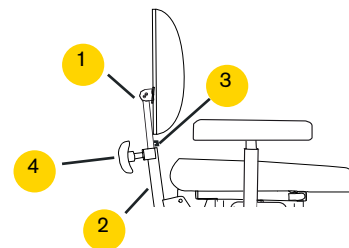

BÚNAÐUR FYRIR BAK

 Stillið bakið þannig að kálfi notandans sé í um 2-3 cm fjarlægð frá frambrún sætisins þegar hann situr í stólnum. Það stuðlar að góðu blóðflæði og eykur jafnframt stöðugleika í sæti þegar stólnum er ekið.

Hægt er að stilla hæð, dýpt og halla staðlaðs bakbúnaðar og er hann í boði með háu eða lágu baki.

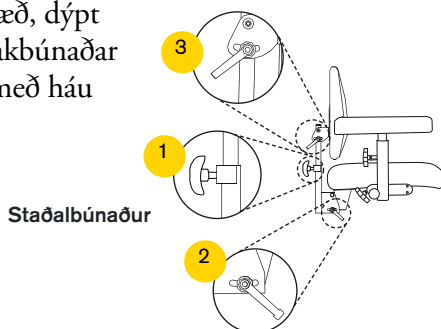

Auk hæðar-, dýptar- og hallastillingar býr bakbúnaður **Medic**-útgáfunnar (valbúnaður) yfir auknum möguleikum fyrir dýptarstillingu.

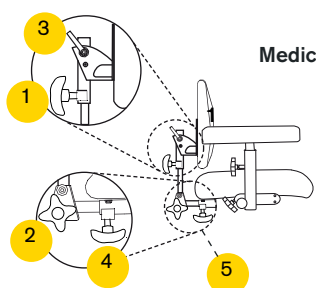

BÚNAÐUR FYRIR BAK ER AF FJÓRUM GERÐUM:

Standard, Medic, Comfort og EL. Allar gerðirnar eru fánlegar í háum og lágum útfærslum (stólarnir á skýringarmyndunum eru allar með lágu baki). Allir íhlutir í bakinu eru með sérstakar stýringar fyrir hæð, dýpt og halla. Medic-gerðin er með aukinni dýptarstillingu.

STÝRINGAR STAÐLAÐAR

1. Hæð. Til að stilla hæð baksins er handfang (1) losað. Ýtið á bakið eða dragið það í hentuga hæð.
2. Horn á búnaði fyrir bak. Losið stöng (2) til að stilla halla bakbúnaðarins. Færið bakbúnaðinn í hentugan halla og herðið stöngina aftur.
3. Horn á bakplötu. Losið stöng (3) til að stilla halla bakplötunnar. Færið bakplötuna í hentugan halla og herðið stöngina aftur.

STÝRINGAR MEDIC

1. Hæð. Til að stilla hæð baksins er handfang (1) losað. Ýtið á bakið eða dragið það í hentuga hæð. Herðið svo handfangið.
2. Horn á búnaði fyrir bak. Losið handfang (2) til að stilla halla bakbúnaðarins. Færið bakbúnaðinn í hentugan halla og herðið handfangið aftur.
3. Horn á bakplötu. Losið stöng (3) til að stilla halla bakplötunnar. Færið bakplötuna í hentugan halla og herðið stöngina aftur.
4. Dýpt. Til að stilla dýpt bakbúnaðarins er handfang losað (4). Dragið bakbúnaðinn eða ýtið honum í hentuga dýpt. Herðið svo handfangið.
5. Loftnippill. Þegar bakbúnaðurinn er stilltur skal gæta þess að loftnippillinn læsist og að bakbúnaður geti ekki gengið út.

FRAMH. BÚNAÐUR FYRIR BAK

Bakbúnaður **Comfort**-útgáfunnar (valbúnaður) hefur sama útlit og virkni og Medic-bakbúnaðurinn að undanskilinni dýptarstillingu auk þess sem hallastilling bakbúnaðarins er gerð með handfangi á gasfjöðruninni.

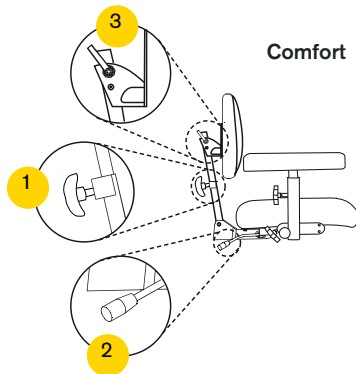

Hægt er að stilla hæð, dýpt og halla bakbúnaðar **EL**-útgáfunnar og er hann í boði með háu eða lágu baki. Hægt er að stilla búnaðinn fyrir tvö mismunandi horn.

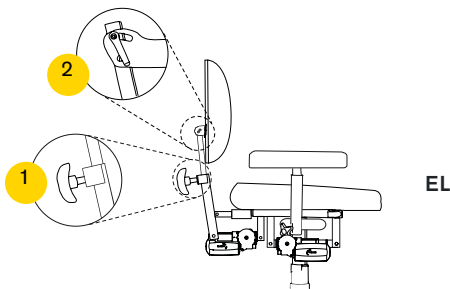

STÝRINGAR COMFORT

1. Hæð. Til að stilla hæð baksins er handfang (1) losað. Ýtið á bakið eða dragið það í hentuga hæð. Herðið svo handfangið.
2. Horn á búnaði fyrir bak. Stillið halla bakbúnaðarins með handfanginu á gasfjöðruninni (2). Færið bakbúnaðinn í hentugan halla og sleppið handfanginu.
3. Horn á bakplötu. Losið stöng (3) til að stilla halla bakplötunnar. Færið bakplötuna í hentugan halla og herðið stöngina aftur.

STÝRINGAR RAFMAGN

1. Hæð. Til að stilla hæð baksins er handfang (1) losað. Ýtið á bakið eða dragið það í hentuga hæð.
2. Horn á bakplötu. Þú stillir halla bakplötunnar með því að losa stöng (3). Settu síðan bakplötuna í það horn sem óskað er eftir og hertu á ný.
3. Horn á búnaði fyrir bak. Horn á búnaðinum fyrir bak leiðrétt frá stýrieiningunni.

FLUTNINGUR Í ÖKUTÆKI

Þegar REAL 6100 PLUS er fluttur með akstursþjónustu eða með öðrum sambærilegum ferðamáta verður notandinn að setjast í sæti bifreiðarinnar. Í slíkum ferðum skal stóllinn vera búinn flutningaboltum og festur með ólum flutningabifreiðarinnar. Slökkvið einnig á straumrofanum með því að ýta á OFF. Ef öryggi slær út þarf að endurstilla það með því að ýta á ON. Ræsa verður stýribúnaðinn tvisvar (2) til að endurstilla virkni stólsins. Hægt er að pantvaðna flutningabolta með vörunúmerinu TR1010.



Ekki er gert ráð fyrir því að setið sé í stólnum meðan á flutningi stendur.

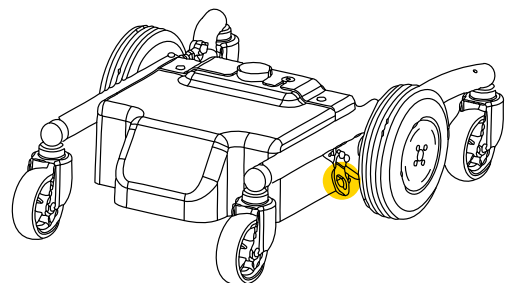

SÆTISHALLI

STÝRINGAR SÆTISHALLA ERU ÞRENNIS KONAR:

Gasfjöðrun, sveifarstýring og rafstýring.

Stýring gasfjöðrunarinnar er undir annarri armstoðinni (1)(1) eða undir hægri bakbrún sætisins (2) og er henni stjórnað með því að færa stöngina varlega áfram.

Sveifarstýrðum sætishalla er breytt með sveif (3). Hægt er að takmarka bil í sætishalla með rónum (4).

Rafstýrum sætishalla (5) er stjórnað með stjórnborðinu, sjá kaflann *Stjórnborð*.

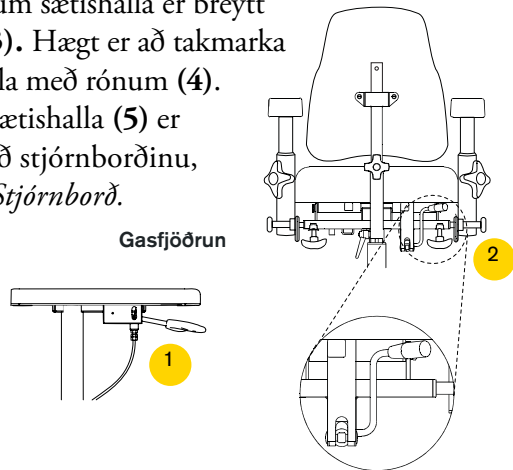

STÝRINGAR

1. Gasfjöðrun undir armstoð.
2. Gasfjöðrun undir sæti.
3. Sveifarstýring undir sæti.
4. Rær á sveifarstýringu halla.
5. Rafstýring – sjá hlutann *Stjórnborð*.

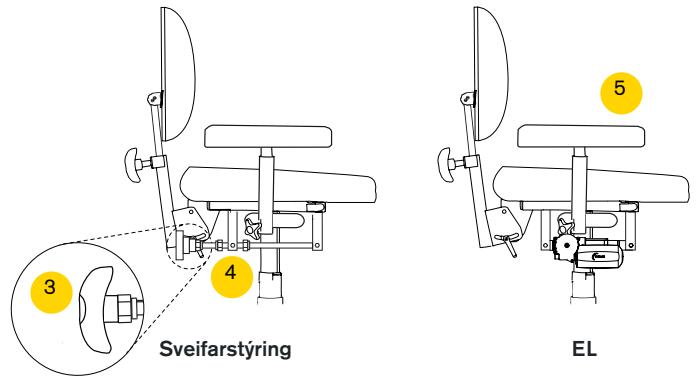

SÆTISKROSS -15/+23° (VALFRJÁLST)

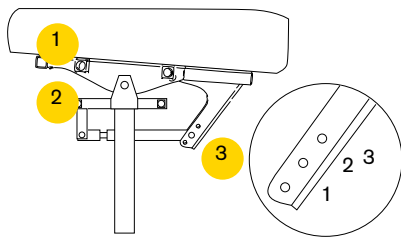

STÝRINGAR

1. Armstoðir sem eru staðsettar hér fylgja horni setunnar.
2. Armstoðir sem eru staðsettar hér fylgja ekki horni setunnar.
3. Stillingarnar eru þrjár. **Ef stilling 3 er valin verður stóllinn að vera með framlengingu á undirstöðu.**

1. Fram 15°, aftur 8° – staðlaður sætishalli
2. Fram 8°, aftur 15° – öflugur sætishalli
3. Fram 0°, aftur 23° – sætishalli alveg aftur

STAÐSETNING STJÓRNBORÐS STILLT

Hægt er að stilla dýpt og hlið stjórnborðsins.

Dýpt er stillt með því að fjarlægja skruví (1) með 5 mm sexkanti og 10 mm skruvíflykli. Flytjið stjórnborðsarminn í þá stöðu sem hentar (þrjár eru mögulegar) og festið skruvífuna. Færa má stjórnborðið á bæði innri og ytri hlið armstoðarinnar.

Tveir liðir eru á stjórnborðsarminum og því er hægt að færa stjórnborðið til lárétt án þess að nota verkfæri. Flytjið stjórnborðið á þann stað sem óskað er. Setja má stjórnborðið á hægri (staðalútgáfa) eða vinstri armstoð.

SAMHLIÐA UPPSETNING

Einfalt er að staðsetja stjórnborðið samhliða armstoðinni með segulfestingu. Stilltu stöðuna með skruví (1) og hertu svo skruvífuna. Færið stjórnborðið á þann stað sem óskað er og sleppið.

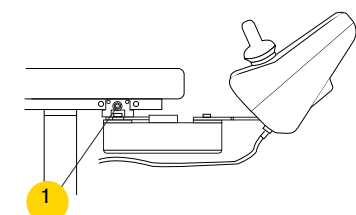
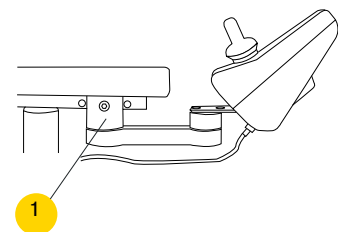

FÓTPLATA

Stilla má fótplötuna í hæð og horn.

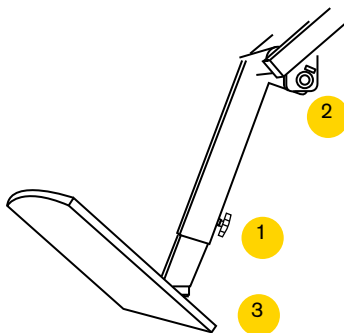

STÝRINGAR

1. Hæð. Til að stilla hæð fótaskemils er handfang (1) losað. Dragið fótaskemilinn eða ýtið honum í hentuga hæð*.
2. Halli fótstoðar. Hægt er að stilla fótstoðina í fjórar hallastöður. Hallinn er stilltur með því að losa skrufuna (2) með 5 mm sexkanti. Stillið viðeigandi halla og herðið skrufuna aftur.
3. Horn fótaskemils. Halli fótaskemilsins er stilltur með því að stilla skrufuna (3) með 5 mm sexkanti. Skemillinn er lækkaður með því að skrúfa réttsælis. Hann er lækkaður með því að skrúfa rangsælis.

* Gangið úr skugga um að handfangið gangi í raun inn í eitt af opunum á fótaskemilsrörinu. Þannig er tryggt að fótaskemillinn losni ekki.



ATHUGIÐ! Hætta er á því að klemma fætur milli fótaskemils og gólfs. Fætur skulu alltaf vera á fótaskemli þegar stólnum er ekið.

HEMILL TEKINN AF

Ef hemlar eru teknir af hjólunum getur notandinn fært stólinn til með handafla. Notandi tekur bremsuna af með því að draga stýringuna að sér (1), neðarlega á myndinni hægra megin. Bremsan er tengd aftur með því að ýta stýringunni aftur í upprunalega stöðu. Ef hemlar eru teknir af á meðan kveikt er á stólnum gefur stjórnborðið viðvörðun og ekki er hægt að keyra stólinn. Ef bremsan er tengd aftur hættir viðvörðunin og aftur er hægt að keyra stólinn.



ATHUGIÐ! Aldrei má flytja stólinn í bíl án þess að hafa hemlana tengda.

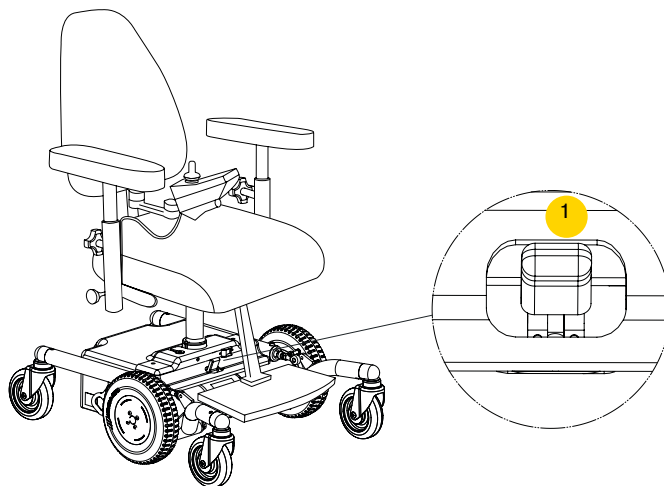

STILLINGAREINING

Eingöngu starfsfólk með vottun má annast leiðréttingu á akstursforritum.

Hægt er að stilla ýmsar aðgerðir:

- Hraði áfram
- Hröðun áfram
- Hemlunarvegalegd áfram
- Hraði aftur á bak
- Hröðun aftur á bak
- Hemlunarvegalegd aftur á bak
- Beygjuhraði
- Beygjuhröðun
- Beygjuhemlun
- Næmi stýripinnans
- Notkun ytri stýripinna
- Vixlaðar áttir stýripinnans



Aðlaga skal keyrslukerfið að notandanum til að notandinn geti hreyft stólinn á öruggan hátt fyrir sig og umhverfið.

STJÓRNUN AKSTUR

Kveiktu á straumrofanum (1). Kannaðu rafhlöðustöðuna (4). Rafhlaðan á ekki að vera á rauða strikinu. Gakktu úr skugga um að stýrieiningin sýni ekki villuboð (10).

Akstur: Gakktu úr skugga um að skjárinn (3) sýni eitthvert akstursforritanna. Þrýstu á akstursforritahnappana (2) þar til forritið sem þú vilt birtist. Ef svo er ekki skaltu ýta á aðgerðahnappinn (2) þar til einn af þessum tölustöfum birtist.

Færðu stýripinnann (5) beint áfram til að fara áfram og varlega til vinstri / hægri-áfram til að beygja. Hægt er að snúa stólnum með því að færa stýripinnann (5) beint til vinstri/hægri.

Hemlað er með því að sleppa stýripinnanum (5) þannig að hann fer í hlutlausu stöðu (í miðju), annar kostur er að draga stýripinnann í gagnstæða átt við stefnuna til að hemla hraðar. Hafið í huga að bremsunarvegalengd ræðst af undirlagi stólsins.





Niður brekkur = lengri bremsunarvegalengd
Upp brekkur = styttri bremsunarvegalengd

Bakkað er með því að draga stýripinnann (5) til baka.

STJÓRNUN SÆTI

Til að hækka/lækka sætið eða rafknúinn sætishalla/bakhalla eða halla fótstöðum. Ýttu á valhnappinn (6). Þær rafknúna aðgerðir sem í boði eru á stólnum lýsa á valskjánum (7), sú rafknúna aðgerð blikkar sem er virk. Færðu stýripinnann til hægri/vinstri til að skipta á milli tákna í valskjánum og fram/afturábak til að stýra mismunandi valmöguleikum.

STÝRIBÚNAÐUR - TÁKN

-  Sætishæð
-  Sætishalli
-  Bakhalli
-  Horn fótstöðar

Hægt er að stýra báðum fótstöðum samtímis þegar tákn þeirra beggja, þ.e. hægri/vinstri, blikka samtímis. Þegar rafknúna aðgerðir stólsins hafa ekki verið notaðar í fimm mínútur er sjálfkrafa slökkt á þeim til að spara rafhlöðuna. Rafbúnaðurinn er ræstur með því að þrýsta á aðalrofann (1) eða með því að hreyfa stýripin-

nann (5). Tímenn sem líður þar til sjálfkrafa slökknar á rafbúnaði er hægt að stilla. Flauta: Þrýstu á hnapp (8).

LÆSING

Rafeindabúnaðurinn er læst með segullyklinum (9). Það þarf að vera kveikt á rafeindarásinni með aðalrofa (1) við læsingu/aflæsingu. Segullykli (9) er haldið að lykiltákninu (10) fyrir læsingu/aflæsingu. Við læsingu slökknar alveg á stjórnborðinu og lykiltáknið blikkar rautt, eigi að aflæsa þarf að vera kveikt á aðalrofanum (1). Þegar stóllinn er læstur (og í gangi) blikkar rauða ljósið í lykiltákninu (10), endurtaktu ferlið með segullyklinum (9). Hnapparnir (11) hafa ekki verið forritaðir fyrir neina virkni. 

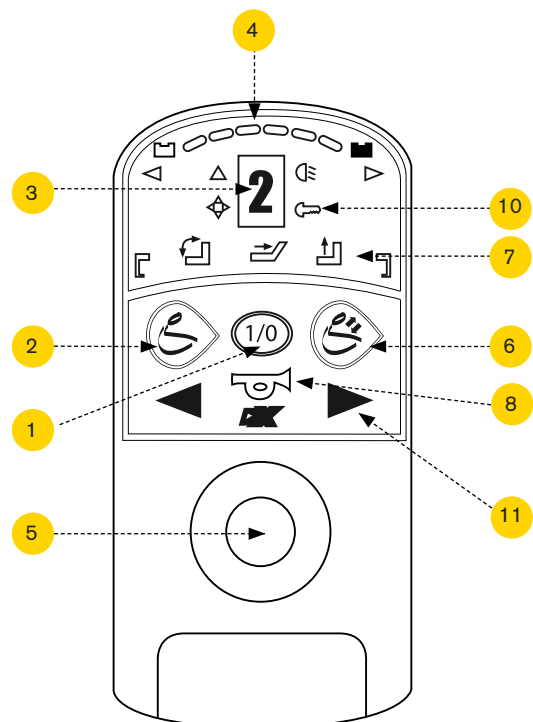

Stjórnborð DX-REMG90A

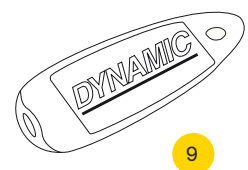

STJÓRNUN AKSTUR

Kveiktu á straumrofanum (1). Kannaðu rafhlöðustöðuna (4). Rafhlaðan á ekki að vera á rauða strikinu. Gakktu úr skugga um að stýriseiningin sýni ekki villuboð (9).

Akstur: Gakktu úr skugga um að skjárinn (3) sýni eitthvert akstursforritanna. Þrýstu á akstursforritahnappana (2) þar til forritið sem þú vilt birtist.

Færðu stýripinnann (5) beint áfram til að fara áfram og varlega til vinstri / hægri-áfram til að beygja. Hægt er að snúa stólnum með því að færa stýripinnann (5) beint til vinstri/hægri.

Hemlað er með því að sleppa stýripinnanum (5) þannig að hann fer í hlutlausu stöðu (í miðju), annar kostur er að draga stýripinnann í gagnstæða átt við stefnuna til að hemla hraðar. Hafðu í huga að bremsunarvegalengd ræðst af undirlagi stólsins.

Niður brekkur = lengri bremsunarvegalengd
Upp brekkur = styttri bremsunarvegalengd

Bakkað er með því að draga stýripinnann (5) til baka.

Flauta: Þrýstu á hnapp (8).

STJÓRNUN SÆTI

Til að hækka/lækka sætið eða rafknúinn sætishalla/bakhalla eða halla fótastöðu. Ýttu á valhnappana (7). Þær rafknúnu aðgerðir sem í boði eru á stólnum lýsa á valskjánum (6) (ein rafknúinn aðgerð er sýnileg í einu). Ýttu á aðgerðahnappana (7) til að skipta á milli tákna eða stýripinna, þau lýsast upp þegar þú velur. Færðu stýripinna fram/afturábak eða hægri/vinstri til að fyrir mismunandi valkosti.

Sætishæð stillt: Færðu stýripinnann (5) fram til að hækka sætið og aftur á bak til að lækka það.

Sætishalli stilltur: Færðu stýripinnann (5) fram til að halla stólnum áfram og aftur á bak til að halla honum aftur.

Bakhalli stilltur: Færðu stýripinnann (5) fram til að halla bakinu áfram og aftur á bak til að halla því aftur.

TIL AÐ LÆSA* STJÓRNBORÐI DX2-REM421

Þegar kveikt er á stjórnborðinu skal halda affrofanum niðri (1) í 4 sekúndur. Læsingar birtast á (10). Stjórnborðið slekkur á sér.

TIL AÐ OPNA* STJÓRNBORÐ DX2-REM421

Þrýstu á rafmagnshnappinn (1). Lás birtist á skjánum. Þrýstu tvisvar á flautuna (8) innan 10 sekúndna. Stjórnborðið ræsist. Þegar rafknúnar aðgerðir stólsins hafa ekki verið notaðar í fimm mínútur er sjálfkrafa slökkt á þeim til að spara rafhlöðuna. Rafbúnaðurinn er ræstur með því að ýta á hvað hnapp sem er. Hægt er að stilla tímamann sem líður þar til sjálfkrafa er slökkt á rafbúnaði.



* virkar aðeins ef aðgerðin er gerð virk í kerfinu

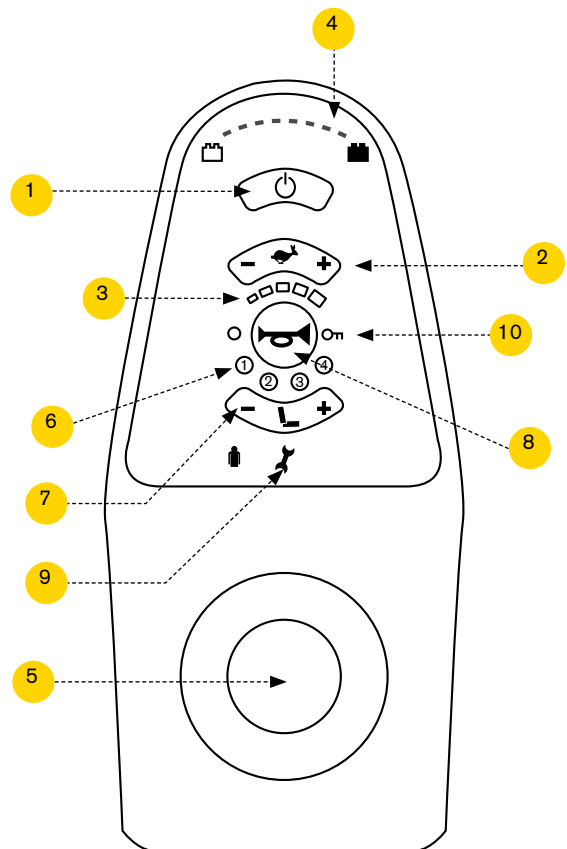

Stjórnborð DX2-REM421

STJÓRNUN AKSTUR

Kveiktu á straumrofanum (1). Kannaðu rafhlöðustöðuna (4). Rafhlaðan á ekki að vera á rauða strikinu. Gakktu úr skugga um að stýrieiningin gefi ekki röng skilaboð (9), birtast á efri brún skjásins sem lykill með tölu.

Akstur: Gakktu úr skugga um að skjárinn (3) sýni eitthvert akstursforritanna. Þrýstu á akstursforritahnappana (2) þar til einn af þessum tölustöfum birtist. Stilltu aksturhraða forritanna með aðgerðahnöppunum (6).

Færðu stýripinnann (5) beint áfram til að fara áfram og varlega til vinstri / hægri-áfram til að beygja. Hægt er að snúa stólnum með því að færa stýripinnann (5) beint til vinstri/hægri.

Hemlað er með því að sleppa stýripinnanum (5) þannig að hann fer í hlutlausu stöðu (í miðju), annar kostur er að draga stýripinnann í gagnstæða átt við stefnuna til að hemla hraðar. Hafid í huga að bremsunarvegalengd ræðst af undirlagi stólsins.

Niður brekku =
lengri hemlunarvegalengd
Upp brekku =
styttri hemlunarvegalengd

Bakkað er með því að draga stýripinnann (5) til baka.

Flauta: Þrýstu á hnapp (8).

STJÓRNUN SÆTI

Til að hækka/lækka sætið eða rafknúinn sætishalla/bakhalla eða halla fótstöða. Þrýstu á valhnappana (7) þar til stóll birtist. Þær rafknúna aðgerðir sem í boði eru á stólnum lýsa á valskjánum (ein rafknúin aðgerð er sýnileg í einu). Þrýstu á aðgerðahnappana (6) til að skipta á milli tákna eða stýripinna, þau lýsast upp þegar þú velur. Virka rafvirknin lýsir bláum lit á skjánum (3). Færðu stýripinna fram/afturábak eða hægri/vinstri til að fyrir mismunandi valkosti. Táknid á skjánum verður grænt þegar það er leiðrétt.

Sætishæð stillt: Færðu stýripinnann (5) fram til að hækka sætið og aftur á bak til að lækka það. Sætishalli stilltur: Færðu stýripinnann (5) fram til að halla stólnum áfram og aftur á bak til að halla honum aftur. Bakhalli stilltur: Færðu stýripinnann (5) fram til að halla bakinu áfram og aftur á bak til að halla því aftur.

STÝRING FÓTSTOÐAR - VALKOSTUR

Stilla má fótplötuna í hæð og horn. Þrýstu á valhnappana (7) þar til stóll birtist. Ýttu á aðgerðahnappana (6) eða hreyfðu stýripinnann (5) til hægri/vinstri til að velja stuðningsaðgerð við fótstöð sem skiptist í hægri og vinstri. Hreyfðu stýripinna (5) beint áfram til færa fótstöðina út og upp, en niður til að færa fótstöðina inn og aftur. Eigi aðeins að stilla halla á vinstri fótstöð ferðu á nr. 1 og hreyfir stýripinnann (5) áfram til halla fótstöðinni upp, og aftur á bak til halla henni niður. Eigi aðeins að lengja / stytta aðeins vinstri fótstöð ferðu á nr. 2 og hreyfir stýripinnann (5) fram til að lengja fótstöðina og aftur til að færa fótstöðina til baka.

Þú stillir horn fótstöðar hægra megin með því að fara á nr 3 (sjá skýringu við nr 1) og nr 4 fyrir lóðréttu leiðréttingu (sjá skýringu við nr 2).

Þegar rafknúna aðgerðir stólsins hafa ekki verið notaðar í fimm mínútur er sjálfkrafa slökkt á þeim til að spara rafhlöðuna. Rafbúnaðurinn er ræstur með því að ýta á hvað hnapp sem er. Hægt er að stilla tímann sem líður þar til sjálfkrafa er slökkt á rafbúnaði.

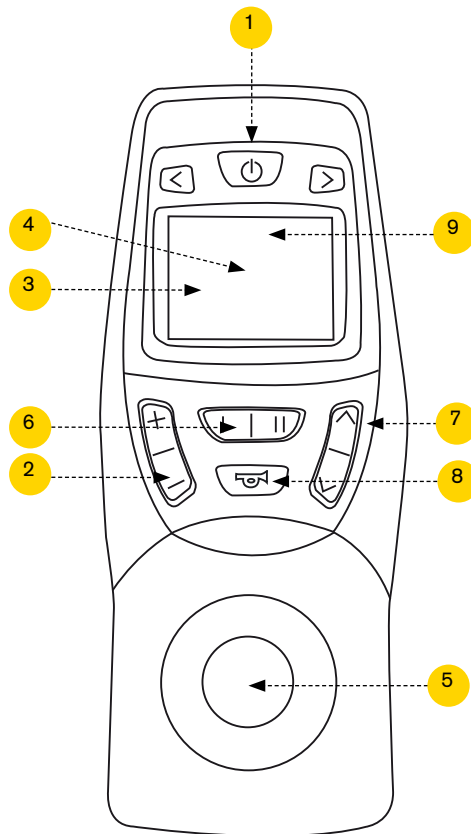

Stjórnborð DX2-REM550

TIL AÐ LÆSA* STJÓRNBORÐI DX2

Þegar kveikt er á stjórnborðinu skal halda aflrofanum niðri (1) í 4 sekúndur. Læsingar birtast á skjá. Stjórnborðið slekkur á sér.

TIL AÐ OPNA* STJÓRNBORÐ DX2

Þrýstu á rafmagnshnappinn (1). Lás birtist á skjánum. Þrýstu tvisvar á flautuna (8) innan 10 sekúndna. Stjórnborðið ræsist.



* virkar aðeins ef aðgerðin er gerð virk í kerfinu

DAGLEG NOTKUN

Tengdu hleðslutækið við hleðslutengið á stjórnborðinu og rafmagnssnúruna við innstungu. Hleðslutækið gefur til kynna hleðslu í gangi eða lokið.

! Ekki gleyma að taka hleðslutengið úr sambandi áður en stóllinn er notaður.

Hlaða þarf stóllinn í a.m.k. 12 klukkustundir fyrir fyrstu notkun. Algjör tæming getur skemmt rafhlöðurnar, haft neikvæð áhrif á afkastagetu þeirra og gert það erfitt að endurhlaða rafhlöðurnar fullnægjandi. Því skal fara eftir eftirfarandi ráðleggingum:

- Hleddu stóllinn daglega.
- Hleddu stóllinn eins fljótt og auðið er ef stjórnborðið gefur til kynna að rafhlaða sé að tæmast.

Ef rafhlöðurnar eru engu að síður að tæmast, þarf að hlaða stóllinn í að minnsta kosti 24 klukkustundir áður en hann er tekinn í notkun á ný.

LANGTÍMAGEYMSLA

Ef ekki á að nota stóllinn í langan tíma ber að aftengja rafhlöðurnar. Þetta er gert með því að stilla sjálfvirka öryggið á „Off“.

Ef geyma á stóllinn lengur en fjóra mánuði skal viðhaldshlaða rafhlöðurnar* til að tryggja afkastagetu þeirra. Athugaðu að skipta stilla þarf sjálfvirka öryggið á „On“ svo hægt sé að hlaða stóllinn.

Áður en stóllinn er tekinn í notkun á ný þarf að ganga úr skugga um að sjálfvirka öryggið hafi verið stillt á „On“ og að stóllinn hafi verið fullhlaðinn.

* Þar sem hleðslutækið notar mjög lítinn straum og ofhleður ekki rafhlöðuna má það vera tengt þar til stóllinn er tekinn í notkun.

VIÐVARANIR

- ! Stóllinn skal aðeins hlaða með meðfylgjandi hleðslutæki EC Buddy ECB-401 4A 24V
- ! Rafhlöður gefa frá sér sprengifimar lofttegundir við hleðslu; forðist loga og neista.
- ! Hleðslutækið er aðeins gert fyrir blýrafhlöður með 12 hlöðum (24V).
- ! Hleðslutækið er búið ofhitnunarvörn en verður heitt við hleðslu.
- ! Hleðslan skal fara fram á vel loftræstu svæði.
- ! Umhverfishiti við hleðslu skal vera á milli 10°C og 30°C
- ! Aðeins framleiðandi eða viðurkenndur viðgerðaraðili má skipta um snúrur og tengi.

1. Hleðslutengi
2. Hleðsluinnstunga
3. Gátljós
4. Rafmagnssnúra

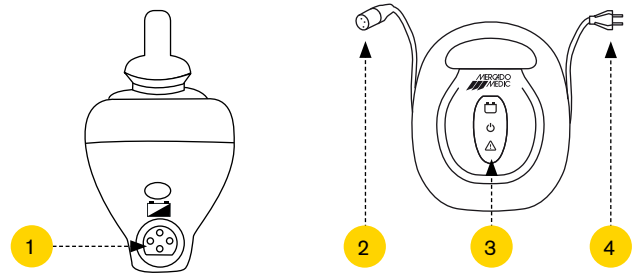

ÁBENDING	MERKING/OR-SÖK	ÚRRÆÐI
Stöðugt ljós	Net tengt	
Blikkar	Rafhlaða í hleðslu	
Stöðugt ljós	Rafhlaða fullhlaðin	
Stöðugt ljós	Röng skautun við rafhlöðu	Hafa samband við þjónustuaðila
Blikkar	Bilun í rafhlöðu	Hafa samband við þjónustuaðila

- ! Kapla og tengi skal kanna fyrir hverja hleðslu í leit að skemmdum eða sliti. Ef galli finnst skal strax skipta um hleðslutæki.
- ! Mikill hiti tengis gefur til kynna að það sé skemmt eða slitið. Við þær aðstæður ætti bæði að skipta um innstungu og tengi, eða hleðslutæki ef við á.
- ! Ekki má láta skammhlaup verða í rafhlöðu.
- ! Rafhlaðan má ekki verða fyrir miklu höggi.
- ! Skipta skal um rafhlöðu eftir þrjú (3) ár til að minnka líkur á leka.
- ! Ef húð kemst í snertingu við rafgeymasýru skal skola svæðið með vatni í um 15 mínútur. Hafið samband við lækni.
- ! Rafhlöðum skal alltaf skilað til förgunar á endurvinnslustöðvum.

MIKILVÆGAR UPPLÝSINGAR

- Hleðslutækið er búið vörn gegn rangri skautun, skammhlaupi í geymissnúrum, myndun rafneista og ofhitnun
- Hleðslutækið má ekki vera í beinu sólarljósi.
- Ekki má halda rafhlöðunni í vatni, að hluta til eða henni allri, né heldur þekja hana með snjó.
- Hleðslutækið er hreinsað eftir þörfum með aðeins rökum klút.
- Hleðslutækið uppfyllir eftirfarandi staðla: EN 60601-1, EN 60601-1-2, EN 12184 og ISO 7176-14. Samsetning stólsins og hleðslutækisins uppfyllir einnig ISO 7176-21.
- Haldið hleðslutæki, tengjum og rafhlöðum hreinum og lausum við ryk og oxun.

ÞJÓNUSTA OG BILANAGREINING Í STJÓRNBORÐI DX/DX2

VILLUBOÐ EF UM ER AÐ RÆÐA GANGTRUFLANIR

Allar bilanir í DX eru sýndar með blikkandi ljósi stjórnborðsins þegar kveikt eða slökkt er með straumrofanum. Blikkin birtast í 1-12 skipti samfleytt með 2 sekúndna millibili. Hver bilun er gefin til kynna með því hve oft ljósið blikkar (1-12).

UM TÖFLUNA

Ef bilun er alvarleg og hefur áhrif á öryggi við akstur stöðvast rafmagnsstóllinn sjálfkrafa. Bilanir sem eru ekki jafn alvarlegar eru aðeins sýndar með ljósinu og áfram er hægt að keyra stólinn.

Þegar sumar bilanir hafa verið lagfærðar er rafmagnsbúnaðurinn endurstilltur og gátljósið logar stöðugt. Aðrar bilanir geta verið til staðar og þarf þá að slökkva á rafmagnsstólnum í minnst 2 sekúndur og svo kveikja á honum aftur til að fá villuna upp aftur. Þegar bilanir eru ekki jafn alvarlegar er hægt að stilla

rafmagnsbúnaðinn í varaakstursstöðu. Þá er áfram hægt að keyra rafmagnsstólinn en allar hraðastillingar eru takmarkaðar.

FJÖLDI BLIKKA	TEGUND VILLU
1	DX-eining
2	DX-fylgihlutir
3	Vi-vél (M1)
4	Hæ-vél (M2)
5	Vi stöðuhemill (M1)
6	Hæ stöðuhemill (M2)
7	Lág rafhlöðuspenna
8	Há rafhlöðuspenna
9	Tengisnúra
10	Tengisnúra
11	Yfirálag
12	Samhæfingarvilla

1 BLIKK - DX-EININGARVILLA

Þetta þýðir að einhver DX-eininganna er gölluð og um hana þarf að skipta. Skoðið gátljósinn sem tengd eru við einingarnar. Ef eitthvað af þeim blikkar þýðir það að einingin er biluð (staða stjórnborðs er sýnd í tölustafaglugganum).

2 BLIKK - DX-FYLGIAHLUTIR

Merkið getur þýtt tvennt. Ef stóllinn er búinn rafmagnslyftibúnaði gefur merkið til kynna að sætið sé í lyftustöðu og að sætishraðinn sé virkur. Merkið getur einnig gefið til kynna að rafbúnaður sé bilaður eða með tengivillu. Athugaðu allar rafknúnar aðgerðir, tengla og leiðslur.

3 BLIKK – VINSTRI VÉL (M1)

Þetta þýðir að straumur hefur rofnað eða skammhlaup orðið í leiðslu frá M1-raftenginu til vélar eða að bilun sé í vél. Athugið þetta með því að aftengja M1-tengið og mæla viðnám milli ystu punktanna (1 og 4) til að komast að því hvort um bilun eða skammhlaup sé að ræða.

4 BLIKK – HÆGRI VÉL (M2)

Sjá 3 *BLIKK*, en fyrir M2-tengið.

5 BLIKK – VINSTRI STÖÐUHEMILL (M1)

Þetta þýðir að straumur hefur rofnað eða skammhlaup orðið í M1-tengi til stöðuhemils eða að bilun sé í stöðuhemli. Athugaðu þetta með því að aftengja M1-tengið og mæla viðnám milli innri punktanna (2 og 3) til að komast að því hvort um bilun eða skammhlaup sé að ræða. Gakktu einnig úr skugga um að losunarstýring stöðuhemils losi í raun hemilinn þegar stöngin er færð í akstursstöðu.

6 BLIKK – HÆGRI (M2) STÖÐUHEMILL

Sjá ofar, en fyrir M2-tengið.

7 BLIKK - OF LÁG RAFHLÖÐUSPENNA

Þetta þýðir að rafhlöðuspennan er of lág til að hægt sé að keyra rafknúna hjólastólinn. Hleddu rafhlöðurnar og kannaðuhvort gátlampi hleðslutækisins sýni að stóllinn sé í hleðslu. Ef bilunin leysist ekki skaltu mæla rafhlöðuspennuna bæði meðan og án tengingar við hleðslutækið. Ef verulegur munur er á spennu eru rafhlöðurnar líklega slæmar og þá þarf að skipta um þær. Athugaðu einnig tengingar og raflögn við rafhlöður.

8 BLIKK - OF HÁ RAFHLÖÐUSPENNA

Þetta þýðir að rafhlöðuspennan er hærri en 32V. Yfirleitt getur þetta aðeins gerst við hleðslu og gefur til kynna að hleðslutækið sé gallað.

9 BLIKK - CANL - VILLA

Þetta þýðir að það er truflun (rof eða skammhlaup) í raflögn. Stýrikerfið virkar áfram í biðstöðu aksturshams. Áfram verður hægt að aka stólnum en á takmörkuðum hraða. Bilunina skal finna og lagfæra eins fljótt og auðið er. Ein möguleg orsök bilunar er skemmdur BUS-kapall á milli stjórnborðs og rafkerfiseiningar. Gáðu að skemmdum á BUS köplum eða raftengjum.

10 BLIKK - CANH - VILLA

CANH-leiðslan BUS kapallinn er notaður til samskipta milli rafrænna eininga. Merki er hægt að gefa handvirkt, til dæmis með neyðarrofa eða sjálfvirkt úr einingu sem skynjar bilun og slekkur á kerfinu. Þetta þýðir að CANH-villur geta stafað af margskonar vandamálum. Stýrikerfið virkar áfram, sé það hægt, í biðstöðu aksturshams. Áfram verður hægt að aka stólnum en á takmörkuðum hraða. Gáðu að skemmdum á BUS köplum eða raftengjum.

11 BLIKK OFHLEÐSLA

Orka til vélnanna hefur stöðugt farið yfir markgildin. Slökkti á kerfinu og leyfðu öllum íhlutum að kólna. Aftengdu stólinn og kannaðu hvort aflhjólin geti snúist hindrunarlaust. Gakktu úr skugga um að vélnar séu ekki heitar. Endurræstu rafkerfið til að endurstilla stólinn.

12 BLIKK - SAMHÆFINGARVILLA

Þetta þýðir að samhæfingarvilla er á milli tveggja eða fleiri rafeininga í DX-kerfinu eða að eining hefur verið forrituð á rangan hátt. Þannig villa getur ekki orðið í stól í gangi. Gakktu úr skugga um að rétt forrit hafi verið sótt.

ÞJÓNUSTA OG BILANAGREINING Í REAL 6100 PLUS

EINKENNI	ORSÖK	ÚRRÆÐI
Stjórnborð virkar ekki	Bilun í stjórnborði	Endurforrita eða skipta um það
Stjórnborð virkar ekki	Bilun í leiðslum	Skipti
Stjórnborð virkar ekki	Rafhlaða	Skipti
Hjólin hreyfast ekki	Fríhjólsbúnaður er aftengdur eða óvirkur	Gakktu úr skugga um að fríhjólabúnaðurinn sé læstur Skiptu um
Hjólin hreyfast ekki Drífmótorinn er hljóðlaus	Bilun í drífmótor	Skipti
Sætið hleypur mikið í snúningsstefnu	Gangsetningarbúnaður brást hávaði	Endurnýjun
Rafmagnslyfta virkar ekki	Hlaup	Stilla diskahemla eða hafa samband við þjónustuaðila
Hávaði í eltihjólum	Ósmurðar legur eða slitnar legur	Smurning eða skipti
Slitin drifhjól	Gömul/fullnýtt dekk	Skipti

FORRITUNARÁÆTLUN

SJÁLFGEFIÐ KERFI			
	DX2		
	STILLING 1	STILLING 2	STILLING 3
Hámarkshraði áfram	25%	45%	75%
Hröðun áfram	20%	25%	30%
Bremsun áfram	35%	40%	50%
Hámarkshraði aftur á bak	20%	25%	50%
Hröðun aftur á bak	20%	20%	25%
Bremsun aftur á bak	35%	35%	50%
Hámarksbeygjuhraði	15%	20%	45%
Beygjuhröðun	20%	20%	25%
Beygjubremsun	35%	40%	55%

! Mikilvægar upplýsingar:

- Varan þarfnast ekki reglubundins viðhalds í þeim tilvikum þegar ábyrgur ávísandi er í heilbrigðisgeiranum. Á mörkuðum utan Svíþjóðar og Noregs þar sem varan er seld beint til notandans, þar sem það á við, og hefur því ekki ábyrgðaraðila, skal reglubundið viðhald fara fram á tveggja ára fresti allan líftíma vörunnar í samræmi við málgreinar 1 til 12 í kafla þessum.
- Fram ætti að fara ítarleg sjónskoðun á helstu íhlutum vörunnar í hvert sinn sem viðhaldi og enduruppsetningu er sinnt til að tryggja öryggi notandans. Þar á meðal má nefna undirstöðu, lyftibúnað, setugrind, bakstoð og stillingarrofa fyrir armstoðir. Eftirlitsskoðun skal einnig ná til suðuhluta, læsanlegra aðgerða og stillinga.
- Ef villur eða skemmdir finnast skal forðast að nota stólinn þar til vandamálið hefur verið greint og samþykkt af viðeigandi þjónustuaðila.
- Notandi má ekki sitja á eða í stólnum á meðan enduruppsetning, viðhald eða viðgerðir fara fram.
- Áður en notaður stóll er settur upp fyrir nýjan notanda þarf að skipta um setugrind og bakstoð.
- Ekki má nota háþrýstipvottabúnað við hreinsun.

1. Rafeindabúnaður

- 1.1. Rafeindabúnaður/virkni/hreinsun

Tengdu Leiðsagnarforritið og lestu greininguna. Athugaðu virkar villur og greiningu. Bregstu við villum ef við á og endurstilltu dagbók.

- 1.2. Stjórnborð/virkni/hreinsun

Kannið virkni stjórnborðsins og gangið úr skugga um að belgurinn sé heill og að stýripinninn og allir hnappar virki. Þurrkið af stýringunum með rökum klúti með sótthreinsiefni. Þetta er gert til að koma í veg fyrir smit. Ekki má nota leysiefni, bleikiefni, fægiefni, syntetísk hreinsiefni, bón eða úðaefni við hreinsun og viðhald.

- 1.3. Rafmagnssætisvirkni (DCI) / virkni

Athugaðu hvort raftenginvirki og að 12-pinna tengið á afleiningunni sé ekki laust eða hafi sýnilegar skemmdir.

- 1.4. Festing tengja

Gangið úr skugga um að leiðslur og snertur séu heilar og sitji tryggilega. Gangið úr skugga um að engin klemmuhætta sé til staðar við snúrur og snertur.

- 1.5. Rafhlöður/hleðslutæki/virkni

Gangið úr skugga um að hleðslutækið virki og að engar skemmdir séu sýnilegar á húsi eða snúrum. Mælið rafhlöðurnar og gangið úr skugga um að ekki sé of mikill munur á hleðslu rafhlaðanna; það gefur til kynna að einhver sellanna í rafhlöðunni hafi brotnað.

- 1.6. Rafknúinn sætishalli / virkni

Gangið úr skugga um engar skemmdir sjáist á rafknúna stólnum. Kannið virkni hreyfanlegra hluta í rafknúna stólnum. Gangið úr skugga um að allar læsiskrúfur séu hertar og að ekkert hlaup eigi sér stað í endanlegri stöðu.

- 1.7. Rafknúid bak / virkni

Gangið úr skugga um engar skemmdir sjáist á rafknúna stólnum. Kannið virkni hreyfanlegra hluta í rafknúna stólnum. Gangið úr skugga um að allar læsiskrúfur séu hertar og að ekkert hlaup eigi sér stað í endanlegri stöðu.

- 1.8. Rafknúna fótastoðir / virkni

Gangið úr skugga um engar skemmdir sjáist á rafknúna stólnum. Kannið

virkni hreyfanlegra hluta í rafknúna stólnum. Gangið úr skugga um að allar læsiskrúfur séu hertar og að ekkert hlaup eigi sér stað í endanlegri stöðu. Athugaðu allar festingar og að neðri klemmufesting sé tryggilega hert

2. Rafmagnslyfta

- 2.1. Skrölt/hlaup

Hlustið eftir skrölti í legum gírahússins og skiptið um búnaðinn ef einhverjar af legunum eru slitnar. Hægt er að senda rafmagnslyftibúnaðinn til Mercado Medic AB til viðgerðar/enduruppsetningar. Setjið þunga á stólinn og gangið úr skugga um að rafmagnslyftibúnaðurinn renni ekki til þegar hann er í neðstu stöðu. Ef rafmagnslyftan snuðar skaltu herða á tenginu þar til hún hættir að snuða.

- 2.2. Veltilás/smurning

Gangið úr skugga um að rafmagnslyftibúnaðurinn renni ekki til við snúning. Ef hann er laus skal skipta um rafmagnslyftibúnað. Hægt er að senda rafmagnslyftibúnaðinn til Mercado Medic AB til viðgerðar/enduruppsetningar.

- 3.3. Festingar/hersla

Gangið úr skugga um að festingin við setugrindina og undirstaðan hafi verið hert nægilega.

- 4.4. Rafmagnssnúrir/slit

Athugaðu hvort slit- eða klemmuskemmdir sjást á snúrum.

3. Undirvagn

- 3.1. Suðuhlutar

Skoðið alla suðuhluta vel og leitið eftir merkjum um sprungur, ryð eða tilfærslu.

- 3.2. Skrúffestingar

Skoðuðu vel og hertu allar skrúffestingar. Skiptu um skrúfur sem eru með skemmdir á skrúfgangi eða gengjum.

4. Drifhjól

- 4.1. Virkni/slit

Gakktu úr skugga um að mynstur á dekkjum drifhjóla sé nægilega djúpt og að þau séu ekki uppbornuð (gefur skert grip á gólfi).

- 4.2. Legur/hjólbrautir

Gangið úr skugga um að drifhjólin renni eins og þau eiga að gera og að ekkert hlaup sé í girum mótóranna.

- 4.3. Festingar/hersla

Fjarlægðu drifhjólin og athugaðu skrúfuherslu á vél. Ef þörf krefur skal hreinsa burt ryk og óhreini við vélar.

5. Eltihjól

- 5.1. Virkni/hjól/snúningur

Hreinsið hár og ryk af eltihjólum og kannið hvort slit eða hlaup sést á hjólunum eða legunum. Gangið úr skugga um að eltihjólin snúist og að krapparnir snúist sem skyldi. Skiptið um eltihjól ef þörf krefur.

- 5.2. Festingar/hersla

Gakktu úr skugga um að skrúfur í eltihjólum séu heilar og vel hertar.

6. Losun hemla

- 6.1. Virkni

Tryggðu að ekkert hlaup sé í hemlastýringu og að segullinn verki á þungaeininguna við aftengingu. Gakktu úr skugga um að drifhjólin snúist auðveldlega frá tengd.

- 6.2. Stilling/herðing

Ef hemlar losna ekki rétt er nauðsynlegt að stilla hemlabúnaðinn.

7. Setugrind

- 7.1. Vélbúnaður/suðuhlutar

Skoðið vandlega alla suðuhluta (einkum við hengda festingu hallabúnaðar, þar sem slíkir hlutar þurfa að þola mikið álag)

- 7.2. Skrúffestingar/hersla

Athugaðu allar skrúfur og hertu þær upp. Skiptu um skrúfur með skemmdan haus eða gengjur.

- 7.3. Plasttappar / fóðringar á stýringum

Gangið úr skugga um að fóðringar á stýringum og plasttappar hafi verið tryggilega fest á réttum stöðum. Ef slit eða skemmdir sjást á íhlutum skal skipta um þá.

- 7.4. Setuplata/skipti/hreinsun

Skiptið um setuplötu og hreinsið eða skiptið um áklæðið ef þörf krefur

7.5. Stýringar/smurning

Gangið úr skugga um að hnúðar og handföng fyrir setugrind virki rétt og læsist sem skyldi.

7.6. Gasfjöðrun/virkni

Ef stóllinn er búinn gasknúnni hallastýringu skal ganga úr skugga um að hún læsist rétt og að hallinn breytist ekki þegar sest er í stóllinn. Skoðið víra og virhlfar og skiptið út ef skemmdir finnast.

7.7. Hallastýringarsveif / slit

Ef stóllinn er búinn hallastýringarsveif skal gæta þess að ekkert hlaup sé til staðar og að allar skrúfur séu vel hertar.

7.8. Coxit-búnaður / stýringar

Gangið úr skugga um að flipastýringarnar opnast snurðulaust og að þeim sé vel læst með mótvægisró.

8. Búnaður fyrir bak

8.1. Virkni/slit

Skoðið og skiptið um slitna íhluti og gangið úr skugga um að allir hreyfanlegir hlutar virki sem skyldi.

8.2. Festingar/hersla

Gangið úr skugga um að allar skrúfur, hnappar og rofar læsist sem skyldi og að fjöðrunarhnappurinn virki sem skyldi.

8.3. Plasttappar / fóðringar á stýringum

Gangið úr skugga um að fóðringar á stýringum og plasttappar hafi verið tryggilega fest á réttum stöðum. Ef slit eða skemmdir sjást á íhlutum skal skipta um þá.

8.4. Bakplata/skipti/hreinsun

Skiptu um bakplötu og hreinsaðu eða skiptu um áklæðið ef þörf krefur

8.5. Gasfjöðurstýring/virkni

Athugið gasþrýsting og stöðugleika gasfjöðrunar, að fjöðrunin læsist sem skyldi og að halli baks breytist ekki smám saman við álag. Skoðið víra og virhlfar og skiptið út ef skemmdir finnast.

9. Armstoðir

9.1. Virkni/slit

Skoðið og skiptið um slitna íhluti og gangið úr skugga um að læsingar og allir hreyfanlegir hlutar virki sem skyldi.

9.2. Plasttappar / fóðringar á stýringum

Gangið úr skugga um að fóðringar á stýringum og plasttappar hafi verið tryggilega fest á réttum stöðum. Ef slit eða skemmdir sjást á íhlutum skal skipta um þá.

9.3. Armstoðaplötur/skipti/hreinsun

Skiptu um armstoðaplöturnar.

9.4. Vélbúnaður í armstoðum / virkni

Skoðið alla suðuhluta og gangið úr skugga um að engar skemmdir sjást á rörabúnaði sem gætu veikt eða rýrt burðarþolið.

10. Fylgihlutir

10.1. Endurheimt

Fjarlægjið fylgihluta sem ættu venjulega ekki að vera á stólnum og skoðið þá eins og lýst er hér að neðan áður en

þeim er komið fyrir aftur.

10.2. Vélbúnaður

Skoðið alla suðuhluta og gangið úr skugga um að engar skemmdir sjást á vélbúnaði, sem gætu veikt eða rýrt burðarþolið.

10.3. Virkni/slit

Skoðið og skiptið um slitna íhluti og gangið úr skugga um að læsingar og allir hreyfanlegir hlutar virki sem skyldi.

10.4. Bólstraðir hlutar

Fargaðu bólstrun svo hún geti ekki miðlað sýkingu, ef við á. Fargaðu eða þvoðu í samræmi við leiðbeiningar um þvott.

11. Stillingar

Endurstilltu forritið í sjálfgefið forrit. Gakktu úr skugga um að allar dagbækur séu endurstilltar ef stóllinn er afhentur öðrum notanda.

12. Prófun

Prufukeyrið stóllinn og gangið úr skugga um að allar rafknúnar aðgerðir, akstursstillingar og bremsur virki samkvæmt staðlaðri stillingu. Ef setja á stóllinn í geymslu þarf að slökkva á aðalörygginu á framhlið rafhlöðuhólfins til að spara rafhlöðuna.

LEIÐBEININGAR UM FÖRGUN

Leiðbeiningar um flokkun íhlutanna. Mesta mögulega þyngd hvers íhlutar (ræðst af útfærslu stólsins) er gefin upp í kílógrömmum.

Brennanlegir hlutar:

- Sæti (3,2 kg)
- Bak (4 kg)
- Höfuðpúði (0,7 kg)
- Armstoð (0,7 kg)
- Aðrir bólstraðir hlutar sem seldir eru af öðrum en Mercado Medic AB

Plast:

- Áklæði eru flokkuð samkvæmt merkingu á plastinu. Ef engin merking er til staðar skal plastið flokkað sem brennanlegt.

Málmhlutar:

- Armstoðabúnaður (1,8 kg)
- Bakstoðabúnaður (7,2 kg)
- Höfuðpúðabúnaður (2,6 kg)
- Fótstoð (3,3 kg)
- Undirstaða (22,5 kg)
- Sætisgrind (7,7 kg)
- Gangsetningarbúnaður fyrir halla o.fl. (1,3 kg)
- Gangsetningarbúnaður fyrir lyftingu upp/niður (3,6 kg)
- Gasfjöðrun fyrir sætishalla (0,3 kg)
- Gashylki (3,2 kg)
- Aðrir málmhlutar úr vörum sem eru seldar af öðrum en Mercado Medic AB

Rafeindahlutar til förgunar:

- Mótórar (3,2 kg)
- Snúrur (0,3 kg)
- Afleining (0,9 kg)
- Stýripinni (0,4 kg)
- Box gangsetningarbúnaður (0,15 kg)

Blýrafhlaða:

- Rafhlöður (9,7 kg hver)

VIÐMIÐUNARREGLUR FYRIR EINSTAKLINGSBUNDNAR STILLINGAR Á VÖRUM FRÁ MERCADO MEDIC AB

Aðeins starfsfólk með vottun sem hefur fengið þjálfun í viðhaldi og enduruppsetningu hjá Mercado Medic AB má annast stillingar. Heimilt er að setja upp íhluti sem eru tilgreindir á lista yfir gilda samninga um samhæfa íhluti www.mercado.se/mercado-dokument með meðfylgjandi CE-merkingu frá Mercado Medic AB. Ef óskað er eftir að nota íhluti sem ekki eru tilgreindir á lista yfir gilda samninga um samhæfða íhluti verður vottaður starfsmaður viðskiptavinar að fá skriflegt samþykki fyrir því hjá Mercado Medic AB.

Íhluti sem þarf að meta verður að senda til Mercado Medic AB frá annaðhvort viðskiptavini eða birgi viðkomandi íhlutar. Mercado Medic AB hefur síðan samband við viðkomandi birgi vörunnar. Sé samningur í gildi um samhæfi viðkomandi íhlutar framkvæmir Mercado Medic AB áhættugreiningu á íhlutum. Að áhættugreiningu lokinni fær viðskiptavinur skriflega heimild.

Sé stólum breytt á neðangreindan hátt þarf Mercado Medic AB að votta þá til að Mercado Medic AB taki áfram á sig vöruábyrgðina.

- Bólstraðir íhlutir (svo sem setur, bakstoðir, armstoðir, hliðarstoðir, bókstoðir og höfuðpúða) hafa verið aðlagðir utan gildandi ytri stillingaviðmiða vörunnar.
- Þyngdarpunkturinn yfir lyftubúnaðinum (á að halda/miðjustilla) hefur breyst.
- Bólstraðir íhlutir sem ekki uppfylla viðeigandi kröfur um eldvarnir og/eða aðrar umhverfiskröfur eru notaðir.
- Fletir sem verða fyrir umtalsverðu lóðréttu álagi lenda utan við þann flöt (grunn) sem tengipunktur hjólanna við gólf afmarka.

Sé þessum leiðbeiningum fylgt telst Mercado Medic AB áfram ábyrgt fyrir vöru sinni.

Sé vara stillt sérstaklega af heilbrigðisstarfsmanni sem ekki starfar í umboði Mercado Medic AB og sá starfsmaður tekur einnig við vöruábyrgðinni er hægt að færa vöruna aftur í upprunalegt ástand. Þetta þarf viðurkenndur tæknimaður að gera sem er samþykktur af Mercado Medic AB. Í slíkum tilvikum tekur Mercado Medic AB aftur við vöruábyrgðinni, í samræmi við CE-merkingu 93/42 EBE; tilskipun um lækningatæki.

Ef þú hefur einhverjar spurningar varðandi stillingar eða sérstillingar skal hafa samband við framleiðslustjóra Mercado Medic AB, Ronny Fogelqvist:

Sími +46 (0)708 27 96 14

Netfang ronny.fogelqvist@mercado.se

[Pláss fyrir vörumerkimiða með raðnúmeri.]



Mercado Medic AB
Tryffelslingan 14
181 57 Lidingö

Sími og fax
Sími +46 8 555 143 00
Fax +46 8 555 143 99

Netfang og vefslóð
Netfang info@mercado.se
Internet www.mercado.se