

Notkunarleiðbeiningar

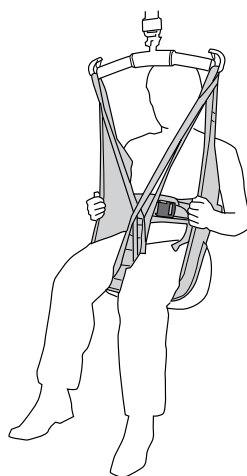

Vörulýsing

Liko HygieneSling er hannað til að aðstoða við að klæða og afklæða þegar lyft er á og af salerni, en þetta eru lyftiaðstæður sem eru oft erfiðar fyrir umönnunaraðila. Þar sem opið í kringum rasskinnar er stórt er hægt að klæða og afklæða á meðan á sjálfri lyftiaðgerðinni stendur. HygieneSling er auðvelt í notkun, jafnvel þótt þröngt sé um sjúklinginn í hjólastólum. Handleggir sjúklingsins skulu ávallt vera utan við HygieneSling til að tryggja öryggi.

HygieneSling virkar venjulega vel fyrir sjúklinga í síðum buxum og fyrir sjúklinga í pilsu og leggjabuxum.

Það er nauðsynlegt að hafa góðan stöðugleika líkama svo sjúklingurinn sitji vel í HygieneSling. Oft hæfir það sjúklingum með ákveðinn stífleika í líkamanum mjög vel. Gerð 41 er útbúið með belti. Ef belti er notað rétt og handleggirnir eru fyrir utan seglið varnar það því að sjúklingurinn renni úr seglinu.

Allar stærðir eru framleiddar í einlitu grænu pólýester með styrktum og flauelsfóðruðum stoðum fyrir fótleggji.

Fyrir fólk sem á erfitt með jafnvægi, eða þegar notandinn þarf að hafa annan handlegginn innan í seglinu, er mælt með að nota Liko HygieneSling með Safety belt gerð 45. Þessar gerðir eru með öryggisbelti sem heldur og lyftir efri hluta líkama sjúklingsins ef hann sígur of langt niður í lyftiaðgerð.

Valkostur fyrir sjúklinga með lélega vöðvaspennu

Fyrir lyftingar á/af salerni fyrir sjúklinga með lélega vöðvaspennu (og þurfa meiri stuðning við efri hluta líkamans), er mælt með að nota Liko HygieneVest gerð 55. Gerð 55 er útbúin með innbyggðum höfuðstuðningi.

⚠ Handleggir sjúklingsins þurfa að vera fyrir utan HygieneSling gerð 41 í lyftiaðgerðum til að forðast hættuna á að sjúklingurinn renni úr seglinu.

Hentugar lyftur

Hægt er að nota HygieneSling með öllum Liko loft- og hreyfanlegum lyftum. Þú getur valið á milli loftlyftanna LikoGuard™, Likorall™, og Multirall™ eða hreyfanlegu lyftanna Golvo™, Viking™, Uno™, og Liko™ M220/M230.

Í þessu skjali er manneskjan sem verið er að lyfta kölluð „sjúklingurinn“ og manneskjan sem hjálpar henni er kölluð „umönnunaraðilinn“.

MIKILVÆGT!





















Lyfting og flutningur á sjúklingi felur alltaf í sér ákveðna áhættu. Lestu leiðbeiningarnar fyrir bæði sjúklingalyftarann og lyftingaraukabúnað fyrir notkun. Mikilvægt er að skilja til fullnustu innihald leiðbeininganna fyrir notkun. Eingöngu þjálfað starfsfólk á að nota búnaðinn. Gakktu úr skugga um að lyftingaraukabúnaður henti fyrir lyftarann sem verið er að nota. Auðsýndu gætni og varúð meðan á notkun stendur. Sem umönnunaraðili berð þú ávallt ábyrgð á öryggi sjúklingsins. Þú verður að vera meðvitaður/meðvituð um getu sjúklingsins til að takast á við lyftiaðstæðurnar. Ef eitthvað er óskýrt skaltu hafa samband við framleiðandann eða birgðasalann.

Efnisyfirlit

Lýsing á táknum.....	3
Öryggisleiðbeiningar	4
Umhirða og viðhald	4
Skilgreiningar	4
Hvernig tengja á segl við mismunandi herðatré	5
Hvernig tengja á HygieneSling við herðatré með 4 krókum (tvíslár)	7
Lyft úr hjólastól á salerni	7
Aftur upp af salerni og í hjólastól	8
Ráðleggingar fyrir reynslumátun	9
Önnur segl til að lyfta á og af salerninu	10
Aukahlutir	10
Yfirlit yfir Liko HygieneSling, gerð 41.....	10
Ráðlagðar samsetningar	10

Lýsing tákns

Þessi tákn er að finna í þessu skjali og/eða á vörunni.

Tákn	Lýsing
	Viðvörðun: Þessar kringumstæður útheimta aukna varkárni og aðgát.
	Lestu notkunarleiðbeiningarnar fyrir notkun
	CE-merki
	Löglegur framleiðandi
	Framleiðsludagsetning
	Auðkenni vöru
	Raðnúmer
	Lækningatæki
	Ekki þurrhreinsa
	Ekki strauja
	Þurrkun í þurrkara
	Ekki þurrka í þurrkara
	Pvottur Táknið er alltaf í samsetningu með ráðlögðu hitastigi í °C og °F.
	Inniheldur ekki latex
	Reglubundin skoðun
	Ekki nota bleikiefni
	Látið þorna á snúru í skugga
	Snýr upp á við og tákn utan á búnaði.
	Tákn utan á búnaði.
 <small>(01) 0100887761997127 (11) ÁÁMMDD (21) 012345678910</small>	GS1 Gagnafylkisstrikamerki sem kann að innihalda eftirfarandi upplýsingar. (01) GTIN-númer (e. Global Trade Item Number) (11) Framleiðsludagsetning (21) Raðnúmer

Öryggisleiðbeiningar

⚠️ Áður en þú lyftir skaltu hafa eftirfarandi atriði í huga:

- Ábyrg manneskja innan þinnar stofnunar ætti að ákveða á grundvelli hvers tilviks fyrir sig hvort þörf er á einum eða fleiri umönnunaraðilum.
- Tryggðu að valið segl mæti þörfum sjúklingsins hvað varðar gerð, stærð, efni og hönnun.
- Heildarhámarksálag fyrir lyftarakerfi er alltaf ákvarðað af þeirri vöru í kerfinu sem hefur lægsta tilgreinda hámarksálagið.
- Af öryggis- og hreinlætisástæðum skal nota sérstök segl fyrir hvern sjúkling.
- Skipuleggðu lyftiaðgerðina þannig að hægt sé að gera hana eins örugglega og hnökralaust og mögulegt er.
- Athugaðu að lyftingaraukabúnaður hangi lóðrétt og geti hreyfst frjálsglega.
- Þrátt fyrir að Liko-herðatré séu búin krækjum verður að sýna sérstaka varúð. Áður en sjúklingnum er lyft af undirliggjandi fleti, en þegar ólarnar hafa verið teygðar út til fulls, skal ganga úr skugga um að ólarnar séu almennilega tengdar við króka herðatrésins.
- Gættu þess að sjúklingurinn sitji með öruggum hætti í seglinu áður en hann er fluttur á annan stað.
- Aldrei skal lyfta sjúklingi hærra upp af undirliggjandi fleti en nauðsynlegt er til að ljúka við lyftingu og flutning.
- Aldrei skilja sjúkling eftir án eftirlits meðan á lyftingu stendur.
- Gakktu úr skugga um að hjólin á hjólastólnum, rúminu, sjúkravagninum, o.s.frv., séu læst meðan á lyftingu/flutningi stendur.
- Alltaf skal vinna vinnuvistfræðilega. Notaðu getu sjúklingsins til að taka virkan þátt í aðgerðunum.
- Þegar ekki er verið að nota seglið skal ekki setja það í beint sólarljós.
- Það er ráðlagt að fjarlægja seglið þegar flutningi er lokið.

⚠️ Röng festing á segli við herðatré getur valdið miklu líkamstjóni hjá sjúklingnum.

⚠️ Að snúa sjúklingi með höndum í rúmi getur skaðað umönnunaraðilann.

Ⓒ Lækningatæki í flokki I Vara

EINKALEYFI www.hillrom.com/patents

Getur verið varið með einu eða fleiri einkaleyfum. Sjá veffang hér að ofan.

Hill-Rom-fyrirtækin eru eigendur evrópskra, bandarískra og annarra einkaleyfa og einkaleyfisumsókna í bið.

Breytingar á vöru

Liko-vörurnar eru í stöðugri þróun, þess vegna áskiljum við okkur rétt til að gera breytingar á vöru án fyrirvara. Hafðu samband við fulltrúa Hill-Rom til að fá ráðleggingar og upplýsingar um uppfærslu á vörum.

Design and Quality by Liko in Sweden

Liko er gæðavottað samkvæmt ISO 9001 og jafngildi þess fyrir lækningatækjaiðnaðinn, ISO 13485. Liko er einnig vottað samkvæmt umhverfisstaðlinum ISO 14001.

Tilkynning til notenda og/eða sjúklinga innan ESB

Öll alvarleg atvik sem hafa átt sér stað í tengslum við búnaðinn, skal tilkynna framleiðandanum og lögbærum yfirvöldum í aðildarríkinu þar sem notandinn/sjúklingurinn býr.

Umhirða og viðhald

Athugaðu seglið fyrir hverja notkun. Athugaðu eftirfarandi atriði með tilliti til slits og skemmda:

- Efni
- Ólar
- Saumar
- Upphengilykkjur
- Sylgja

⚠ Notaðu ekki skemmdan aukabúnað fyrir lyftingar.

Ef eitthvað er óskýrt skaltu vinsamlegast hafa samband við framleiðandann eða birgðasalann.

Þvottaleiðbeiningar: Skoðaðu vörumerkimiða seglsins og viðhengdan viðauka „Umhirða og viðhald á Liko-seglum“.

Reglubundin skoðun

Vöruna þarf að skoða að lágmarki á sex mánaða fresti. Hugsanlega er þörf á tíðari skoðunum ef varan er notuð eða þvegin oftar en vanalega. Sjá verklýsingu Liko „Reglubundin skoðun á Liko textílvörum“. Hafðu samband við fulltrúa Hill-Rom til að fá verklýsingar.

Væntanlegur endingartími

Væntanlegur endingartími vörunnar er 1-5 ár meðan á eðlilegri notkun stendur. Væntanlegur endingartími er breytilegur eftir dúk, notkunartíðni, aðferð við þvott og borinni þyngd.

Leiðbeiningar um endurvinnslu

Alla hluti vörunnar, þ.m.t. stoðir, hlífðarefni o.s.frv. skal flokka sem brennanlegan úrgang.

Hill-Rom metur og býður upp á tilsögn fyrir notendur sína um örugga meðhöndlun og förgun á búnaði sínum til að aðstoða við að koma í veg fyrir líkamstjón, þar með talið, en ekki takmarkað við: skurði, stungur á húðinni, skrámur, og alla hreinsun og sótthreinsun á lækningabúnaðinum sem þörf er á eftir notkun og fyrir förgun. Viðskiptavinir skulu fara eftir öllum alríkis-, ríkis-, svæðis- og/eða staðarlögum og reglugerðum varðandi örugga förgun á lækningabúnaði og aukabúnaði.

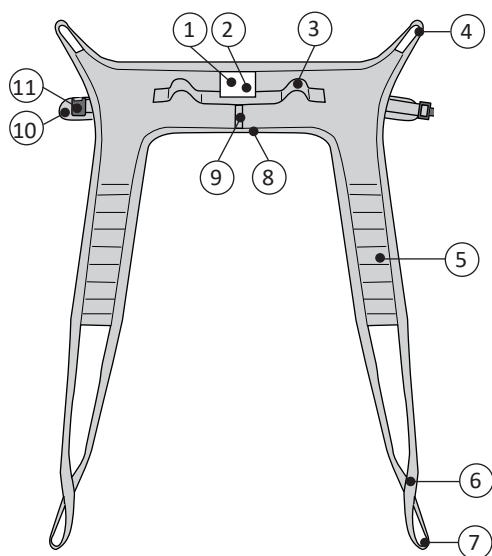

Ef notandi búnaðarins er í vafa skal hann fyrst hafa samband við tækniþjónustu Hill-Rom til að fá leiðbeiningar um örugga aðferð við förgun.

Skilgreiningar

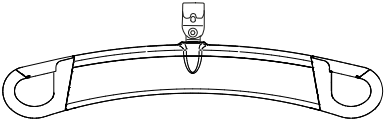
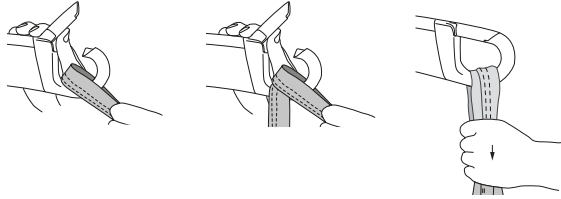
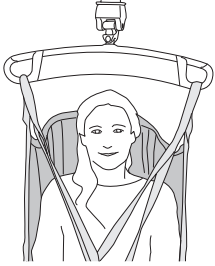
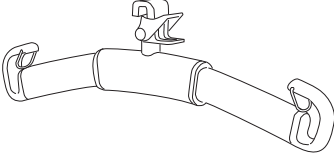
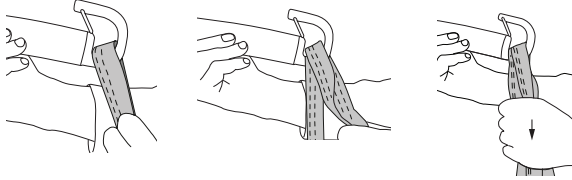

1. Merkimiði vöru
2. Raðnúmer
3. Handfang
4. Efri ólarlykkja
5. Stoð fyrir fótleggi
6. Styttarstaða
7. Ytri lykkja á stoð fyrir fótleggi
8. Neðri brún
9. Stærðarmerking
10. Belti
11. Sylgja (Prófuð fyrir styrkleika allt að 200 kg (440 pund) af birgðasala sylgjunnar)

Hvernig tengja á segli við mismunandi herðatré

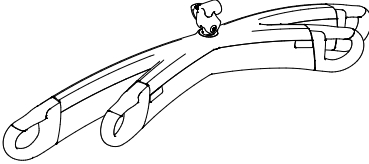
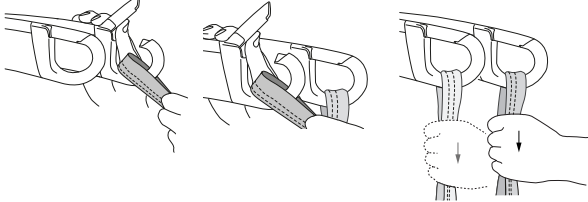
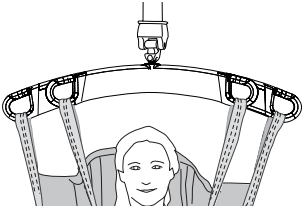
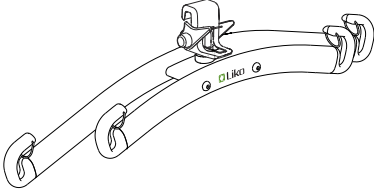
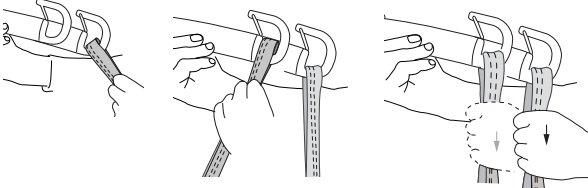
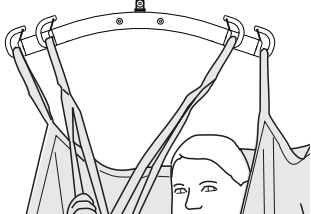
Herðatré	Segllykkjur tengdar við króka á herðatré	Rétt
 <p>SlingGuard™</p>		
 <p>Universal</p>		
 <p>SlingGuard™ Twin</p>		
 <p>Universal Twin</p>		

Rangt!

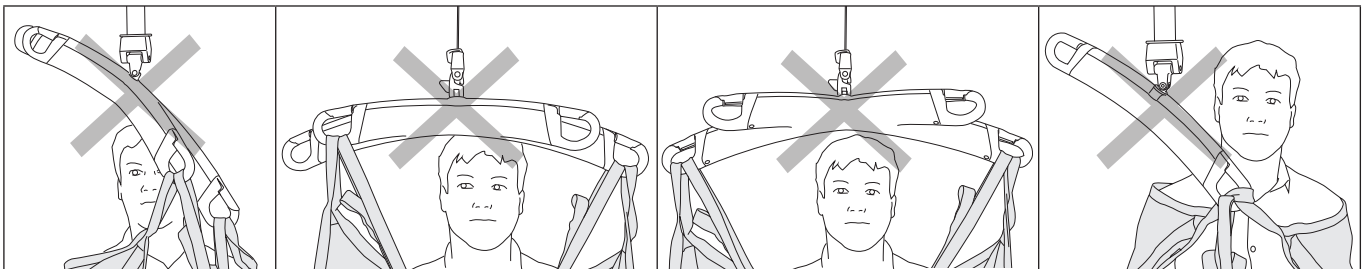

Hvernig tengja á HygieneSling við herðatré með 4 krókum (tvíslár og krossslár)

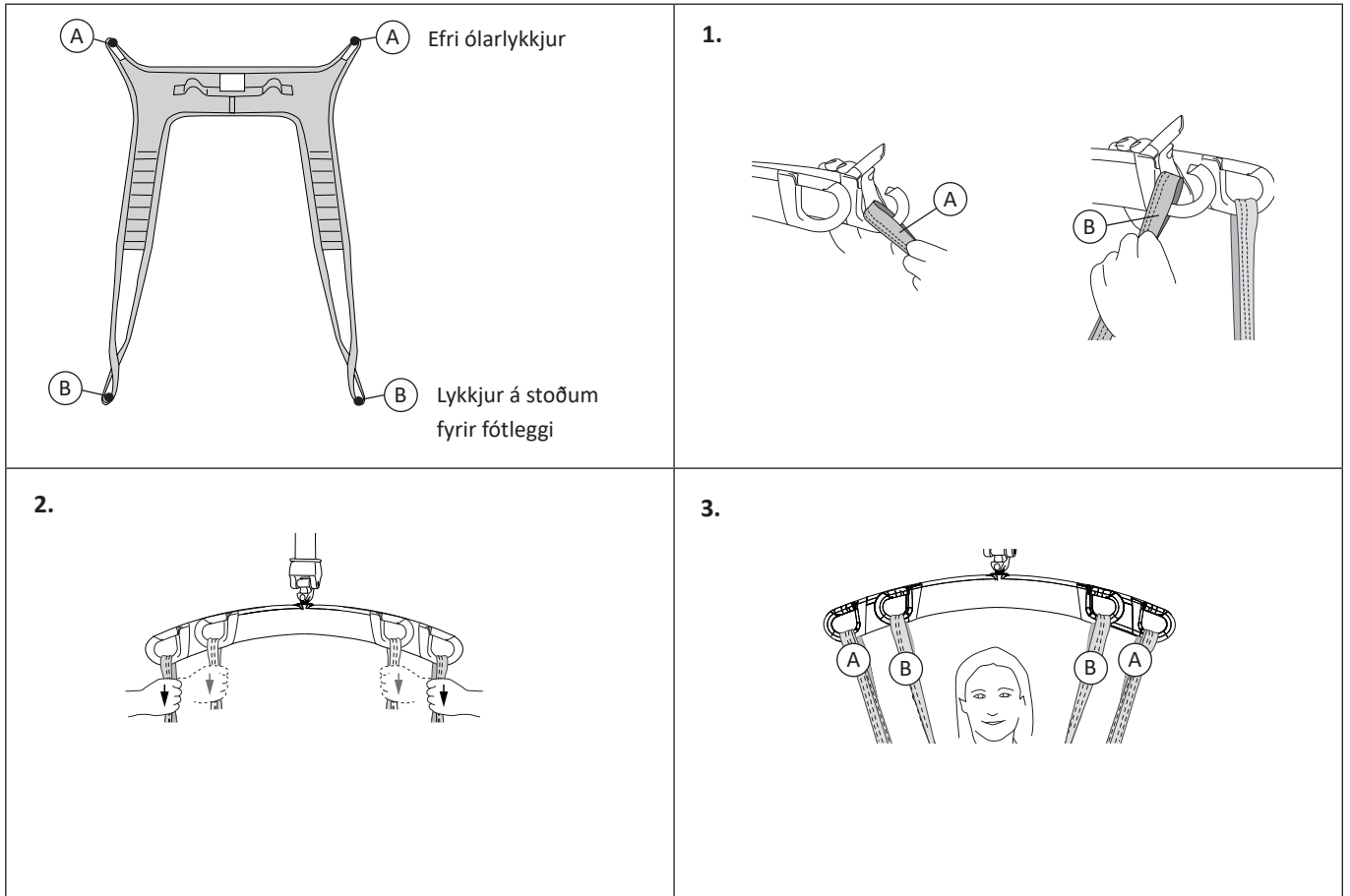

Lyft úr hjólastól á salerni

Undirbúðu að afklæða, t.d. með því að losa hnappa og reimar.

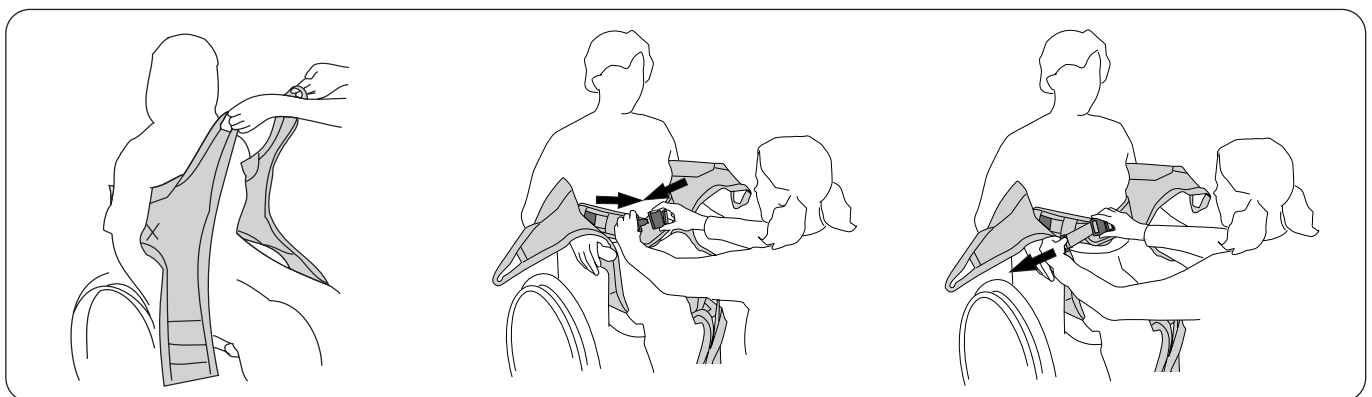

Settu HygieneSling upp þannig að vörumerkingin sé á miðju baki sjúklingsins. Bólstraða efri brúnin á að vera rétt undir handarkrikunum.

⚠ Handleggi utan við!

Spennu beltið.

Stilltu beltið þannig að það passi utanum efri hluta líkama sjúklingsins.

⚠ Hertu beltið ekki frekar þegar sjúklingnum hefur verið lyft, þar sem það kann að valda því að sjúklingurinn sé spenntur of fast þegar hann er látinn síga.

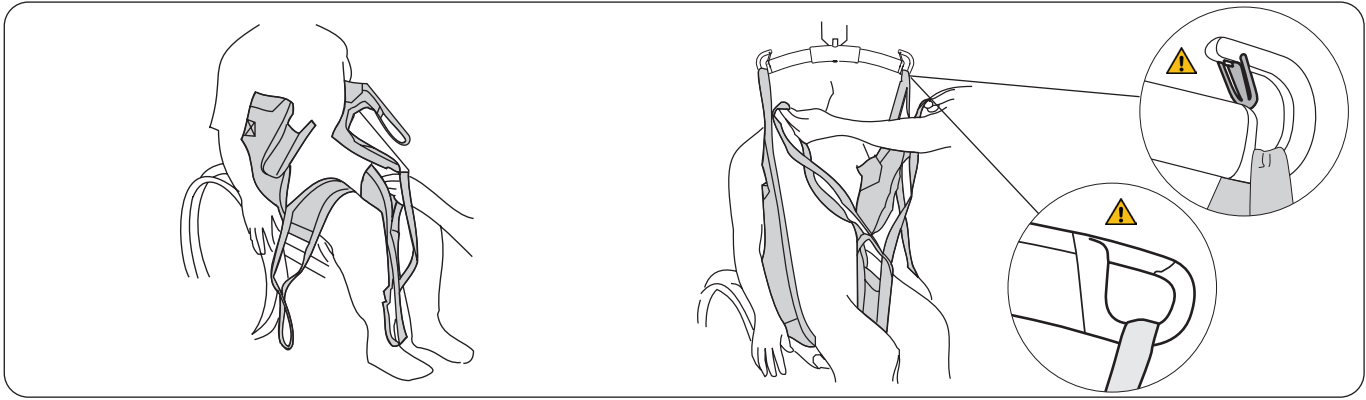

Settu stoðir fyrir fótleggi undir fótleggi sjúklingsins. Krossleggðu stoðir fyrir fótleggi með því að setja aðra lykkju stoðar fyrir fótlegg í gegnum hina.

Tengdu fyrst efri ólarlykkjurnar, síðan lykkjur stoðar fyrir fótleggi á herðatrénu. Á bls. 6-7 er hægt að sjá leiðbeiningar um hvernig á að festa lykkjurnar á seglinu við mismunandi herðatré.

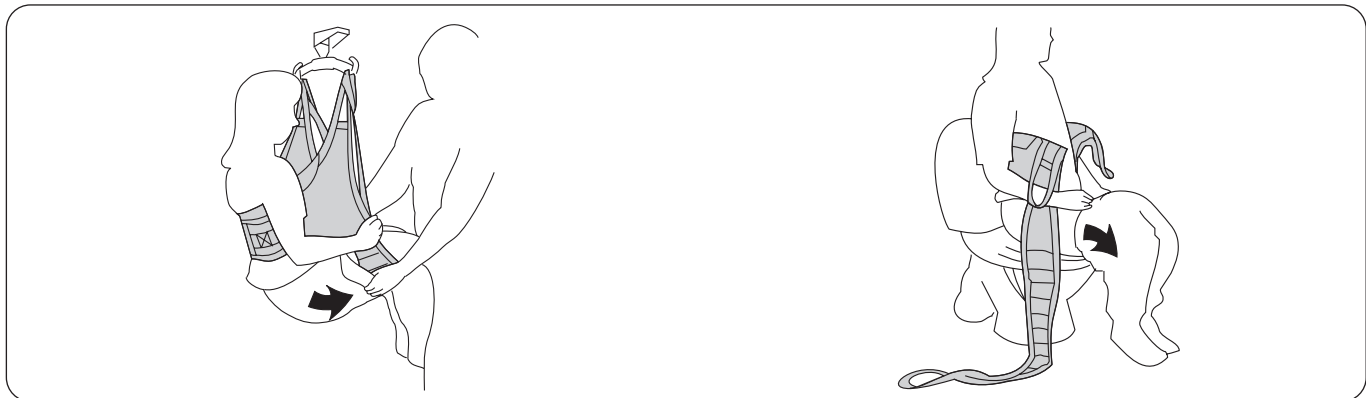

Lyftu sjúklingnum. Togaðu buxurnar niður eins langt og mögulegt er.

Láttu sjúklinginn síga niður á salernið. Brjóttu frá stoðir við fótleggi og togaðu buxurnar lengra niður til að fá betra aðgengi.

Aftur upp af salerni og í hjólastól

Hér á eftir fara tvær lýsingar á því hvernig klætt er í aftur eftir að salernisferðinni er lokið. Kosturinn sem þú velur fer eftir fatnaðinum og líkamlegu ástandi sjúklingsins.

Valkostur 1: Stoðir fyrir fótleggi utan yfir buxurnar. Þetta á við um buxur sem eru ekki úr teygjanlegu efni.

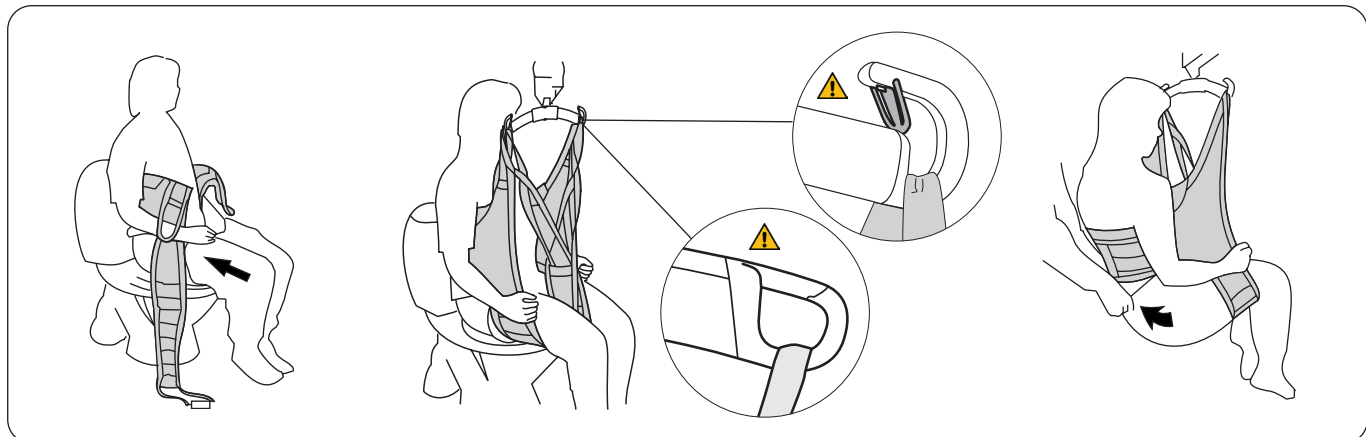

Togaðu buxurnar eins langt upp og mögulegt er.

Settu stuðning við fótleggi undir fótleggina, en utanyfir nærbuxurnar.

⚠ Handleggi utan við!

Tengdu fyrst efri ólarlykkjurnar við krókana á herðatrénu og síðan lykkjurnar á stoðunum fyrir fótleggina. Á bls. 6-7 er hægt að sjá leiðbeiningar um hvernig á að festa lykkjurnar á seglinu við mismunandi herðatré. Lyftu sjúklingnum.

Ef þörf er á skal setja bleyju inn í buxurnar áður en þær eru togaðar aftur yfir rasskinnar. Framkvæmdu flutninginn og láttu sjúklinginn síga niður í hjólastólinn.

Valkostur 2: Stoðir fyrir fótleggi fyrst – buxur utan yfir. Þessi aðferð hentar fyrir buxur sem eru úr teygjanlegu efni.

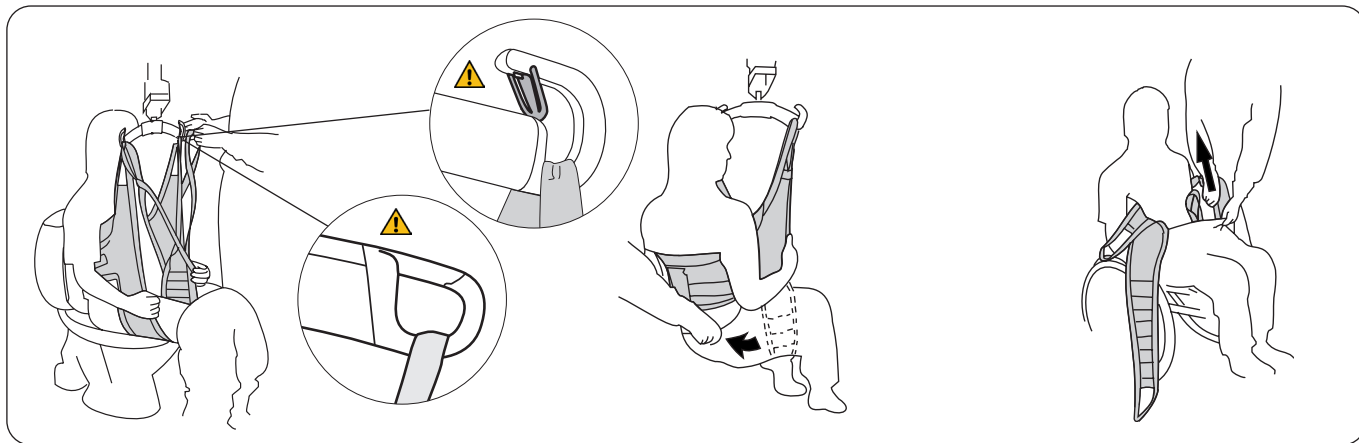

Settu HygieneSling á sjúklinginn samkvæmt leiðbeiningunum á blaðsíðu 5. Tengdu fyrst efri ólarlykkjurnar við krókana á herðatrénu og síðan lykkjurnar á stoðunum fyrir fótleggina. Á bls. 6-7 er hægt að sjá leiðbeiningar um hvernig á að festa lykkjurnar á seglinu við mismunandi herðatré. Lyftu sjúklingnum.

Ef þörf er á skal setja bleyju inn í krosslagðan stuðning við fótleggi.

Togaðu nærbuxurnar upp yfir rasskinnarnar og seglið þegar sjúklingnum hefur verið lyft og er enn sitjandi í HygieneSling. Láttu sjúklinginn síga niður í hjólastólinn.

Dragðu stuðning við fótleggi varlega út úr nærbuxunum og fjarlægðu HygieneSling.

Ráðleggingar fyrir reynslumátun

⚠ Sitjandi staða fer eftir því hvar stoðir fyrir fótleggi eru settar undir fótleggi sjúklingsins. Þeir sem eru vöðvarýrir skulu settir hátt í átt að naranum svo að viðkomandi sitji ekki of lágt í seglinu.

Sjúklingar með lélega vöðvaspennu sitja vanalega betur í minni stærðum af HygieneSling. Hið gagnstæða á við um notendur sem eru vöðvameiri. Þeir sitja betur í stærri HygieneSling, að því gefnu að bakstuðningurinn sé nógu ofarlega og stoðir fyrir fótleggi séu nógu nálægt beygjunum í hnjánum.

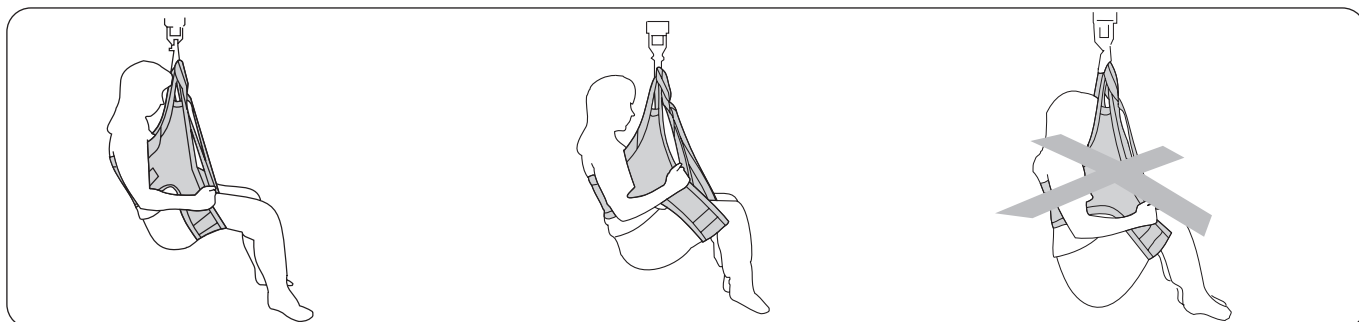

Í flestum tilfellum ætti að setja stuðning við fótleggi eins nálægt naranum og mögulegt er, sérstaklega hjá sjúklingum með mjög lélega vöðvaspennu. Minna segl kann að reynast gagnlegt í þessu tilfelli.

Hægt er að setja stoðir fyrir fótleggi nær beygju hnjánna hjá þeim sem hafa mikla vöðvaspennu. Þetta auðveldar að klæða og afklæða og hjálpar til við að minnka síbeygjukrampa. Stærri segl kann að reynast gagnlegt í þessu tilfelli.

Of lág og óþægileg sitjandi staða er annaðhvort vegna þess að stuðningur við fótleggi er settur of nálægt beygjunni í hnjánum eða seglið er of stórt. Prófaðu minna segl.

Styttingarstaða

Í ákveðnum tilfellum er gagnlegt að stytta stuðning við fótleggi svo að sjúklingurinn sitji vel í HygieneSling.

Styttingarstöðuna má nota tímabundið þegar rétt lengd er prófuð, en of mikil notkun getur skemmt saumana. Viljir þú stytta lykkjuna á stoðum fyrir fótleggi til langs tíma titið er ráðlegt að binda hnút á lykkjuna til að stytta hana um 10 cm (4 tommur). Þá er það ytri lykkjan á stoð fyrir fótleggi sem ætti að vera tengd við herðatréð.

Önnur segl til að lyfta á og af salerninu

Í okkar breiða vöruvali af seglum eru margar gerðir sem hægt er að nota fyrir salernistengdar lyftiaðstæður. Vinsamlegast farðu á www.hillrom.com til að fá frekari upplýsingar. Hér á eftir eru sýnishorn af mögulegum afbrigðum af seglum:

Liko HygieneSling með öryggisbelti, gerð 45

Liko HygieneVest High Back, gerð 55

Liko MasterVest, gerð 60

Liko MasterVest með lokun að framan, gerð 64

Aukahlutir

Framlengingarlykkja, græn, 12 cm

Framlengingarlykkja, græn 22 cm

Framlengingarlykkja, grá, 12 cm

Framlengingarlykkja, grá, 22 cm

Vörunr. 3691102

Vörunr. 3691103

Vörunr. 3691302

Vörunr. 3691303

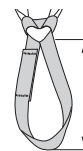

- 2 = 12 cm

- 3 = 22 cm

Yfirlit, Liko™ HygieneSling, gerð 41

Nafn	Vörunr.	Stærð		Þyngd sjúklings ¹	Hámarksálag ²
Liko HygieneSling	3541133	XS	Mjög lítið	< 30 kg	200 kg
Liko HygieneSling	3541134	S	Lítið	25-50 kg	200 kg
Liko HygieneSling	3541135	M	Miðlungs	40-90 kg	200 kg
Liko HygieneSling	3541136	L	Stórt	80-120 kg	200 kg
Liko HygieneSling	3541137	XL	Mjög stórt	> 100 kg	300 kg

¹ Uppgefin þyngd sjúklings er aðeins til viðmiðunar – það kunna að vera frávik.

² Til að viðhalda hámarksþyngd er þörf á lyftara/aukabúnaði sem ætlaður er fyrir sömu þyngd eða meiri.

Of stórt segl leiðir til hættunnar á að renna úr; of lítið segl getur skorist inn í nárann og valdið óþægindum. Sjá viðbótarupplýsingar undir Ráðleggingar fyrir reynslumátun, síðu 9.

Efni: HygieneSling er fánlegt úr pólýester.

Ráðlagðar samsetningar

Ráðlagðar samsetningar Liko HygieneSlings og Liko-herðatrjáa:	Mini 220	Herðatré 350 ³	Standard 450	Herðatré 450 ¹	Tvíslár 670 ²
Yfirlit yfir HygieneSling gerð 41, XS	1	1	2	2	4
Yfirlit yfir HygieneSling gerð 41, S	1	1	2	1	4
Yfirlit yfir HygieneSling gerð 41, M	1	1	1	1	4
Yfirlit yfir HygieneSling gerð 41, L	1	1	1	1	2
HygieneSling gerð 41, XL	2	1	1	1	2

Útskýring:

1 = Ráðlagt

2 = Kann að virka

3 = Ekki ráðlegt

4 = Óviðeigandi

¹ Herðatré 450 tengjast Universal SlingBar 450, vörunr. 3156075, 3156085 og 3156095 og einnig SlingGuard 450, vörunr. 3308020 and 3308520.

² Tvíslár 670 tengjast Universal TwinBar 670 Vörunr 3156077, og 3156087, og einnig SlingGuard 670 Twin Vörunr. 3308040 og 3308540.

³ Herðatré 350 tengist Universal SlingBar 350 Vörunr. 3156074, 3156084, og 3156094.

Samsetningar með Liko HygieneSling og krossslá, krossslá 450/670 eða hliðarslám eru ekki viðeigandi.

Aðrar samsetningar

Samsetning fylgihluta/vara annarra en þeirra sem Liko ráðleggur getur leitt til öryggisáhættu fyrir sjúklinginn.



www.hillrom.com

Liko AB
Nedre vägen 100
975 92 Luleå, Sweden
+46 (0)920 474700

Liko AB is a subsidiary of Hill-Rom Holdings, Inc.

Enhancing outcomes for
patients and their caregivers:

Hill-Rom