

Skráningarhandbók fyrir vinnuvélar og tæki



 **Vinnueftirlitið**

Uppfærð:03/03/2020

Inngangur

Í skráningarhandbókinni eru upplýsingar um skráningarkerfi vinnuvéla og tækja sem skráð eru hjá Vinnueftirliti ríkisins. Þetta hefti er gefið út til endurnýjunar á hliðstæðum eldri ritum og nú bætist við skráning á geymslum fyrir sprengiefni.

Frá því að heftið var fyrst gefið út hafa mörg fyrirtæki, stofnanir og einstaklingar óskað eftir upplýsingum um skráningarkerfi Vinnueftirlitsins fyrir vinnuvélar og tæki.

Með þessi útgáfa er leitast við að gefa glögga mynd af skráningarkerfinu t.d. fyrir þá sem sækja um skráningar vinnuvéla og tækja til Vinnueftirlitsins og aðra þá sem þurfa að kunna skil á því. Skráningarhandbókin er fyrst og fremst ætluð sem netútgáfa og liggur ekki fyrir sem prentuð handbók hjá Vinnueftirlitinu.

Skráningarnúmer vinnuvéla og tækja eru með tveimur bókstöfum og fjórum tölustöfum. Fyrri bókstafur í skráningarnúmeri gefur til kynna að vélin eða tækið tilheyri tilteknum hópi vinnuvéla eða tækja en síðari bókstafurinn flokkum innan hópsins. Einnig er hægt að kalla þetta yfirflokk og undirflokk. Fyrri bókstafurinn er einnig tenging við réttindaskírteini vinnuvélastjóra. Tölustafirnar eru raðnúmer innan tiltekinna flokka og ásamt bókstöfunum tveimur er það skráningarnúmer tiltekinnar vinnuvélar eða tækis.

Í skráningarhandbókinni eru myndir af dæmigerðum vélum og tækjum fyrir flokkana. Einnig er þar að finna samheiti fyrir vélar og tæki og í sumum tilvikum stuttar skýringar.

Vakin er athygli á því að lyftigeta krana er gefin upp með einingunni tm (tonnmetrar). Tonnmetrar er mesta leyfileg lyftigeta krana í tonnum sinnum fjarlægð þyngdarpunkts byrðar frá hugsuðum snúningsás krana.

Í skráningarhandbókinni eru notuð táknið við skilgreiningu á lyftigetu lyftitækja og stærð hreyfils í tækjum.

Merking tákna er eftirfarandi:

< = minna en

> = meira en

≤ = minna eða jafnt og

≥ = meira eða jafnt og

Reykjavík í júní 2013

Magnús Guðmundsson

Skráningarflokkar vinnuvéla og tækja, raðað í stafrófsröð eftir fyrri bókstaf í skráningarnúmeri.

Flokkar vinnuvéla og tækja	bls.
AB. Byggingakranar.	5
AH. Hafnarkranar og iðnaðarkranar, lyftigeta > 18 tm.	5
BB. Grindarbómukranar á beltum, lyftigeta > en 18 tm.	5
BG. Grindarbómukranar á hjólum, lyftigeta > 18 tm.	6
BH. Hleðslukranar, lyftigeta > 18 tm.	6
BS. Vökvakranar með skotbómu, lyftigeta > 18 tm.	6
CA. Hafnarkranar og löndunarkranar, lyftigeta ≤ 18 tm.	7
CB. Brúkranar, lyftigeta > 1000 kg.	7
CD. Hlaupakettir og talíur, lyftigeta > 1000 kg.	7
CI. Iðnaðarkranar, lyftigeta > 1000 kg.	8
DA. Farandkranar, lyftigeta ≥ 1000 kg en ≤ 18 tm.	8
DK. Körfukranar og körfulyftur, lyftigeta > 150 kg.	8
DS. Steypudælukranar.	9
EA. Gröfur á hjólum með 360° snúning, eigin þyngd > 4 tonn.	9
EB. Gröfur á beltum með 360° snúning, eigin þyngd > 4 tonn.	9
EH. Gröfur á hjólum (traktorsgröfur), eigin þyngd > 4 tonn.	10
EK. Gröfur á hjólum, ekki gerðar til aksturs, eigin þyngd > 4 tonn.	10
FB. Ámokstursskóflur (beltaskóflur) á beltum, eigin þyngd > 4 tonn.	10
FH. Ámokstursskóflur á hjólum (hjólaskóflur), eigin þyngd > 4 tonn.	11
GB. Jarðýtur, eigin þyngd > 4 tonn.	11
GS. Borvagnar og bortæki, eigin þyngd > 4 tonn.	11
HV. Vegheflar, eigin þyngd > 4 tonn.	12
IA. Dráttartæki, hreyfill > 15 kW.	12
IB. Sópar, snjóplógar og blásarar, vélbörur o.fl., hreyfill > 15 kW.	12
ID. Dráttarvélar með tækjabúnaði, hreyfill > 15 kW.	13
IF. Efnisdælur, blöndunarvélar, dembarar o.fl., burðarg. > 5 tonn.	13
II. Sérþúnar vinnuvélar í iðjuverum, hreyfill > 15 kW.	13
IM. Gröfur og skóflur, eigin þyngd ≤ 4 tonn.	14
IS. Snjótroðarar, hreyfill > 15 kW.	14
IT. Dráttartöggar, hreyfill > 15 kW.	14
JF. Lyftarar með skotbómu, lyftigeta ≥ 1,2 tonn en ≤ 10 tonn miðað við 0,6 m hlassmi.	15
JL. Lyftarar, lyftigeta ≥ 1,2 tonn en ≤ 10 tonn miðað við 0,6 m hlassmiðju.	15
JV. Afgreiðslutæki á flugvöllum, hreyfill > 15 kW.	15
KG. Lyftarar, lyftigeta > 10 tonn.	16
KL. Lyftarar með skotbómu, lyftigeta > 10 tonn.	16
LS. Valtarar, hreyfill > 15 kW.	17
MM. Útlagningarvélar og fræsarar, hreyfill > 15 kW.	17
NB. Bílalyftur, gerðar til að lyfta ökutækjum.	17
NC. Bílalyftur, vökvalyftur með tjökkum í gólfi, gerðar til að lyfta ökutækjum.	18
NF. Fólkslyftur.	18
NG. Fólks- og vörulyftur.	18
NH. Lyftur fyrir fólk með fötlun.	19
NL. Lyftipallar.	19
NM. Þjónustulyftur, burðargeta ≥ 10 kg en ≤ 100 kg.	20
NR. Rennistigar og færíbönd til fólksflutninga.	20
NV. Vörulyftur, burðargeta > 100 kg.	20
OB. Togbrautir fyrir skíðafólk.	21
OS. Stólalyftur.	21
OT. Toglyftur fyrir skíðafólk.	21
PH. Hleðslukranar, lyftigeta > 8 tm en ≤ 18 tm.	22

RB. Jarðborar, eigin þyngd ≤ 10 tonn.	22
RM. Jarðborar sem geta flutt sig úr stað fyrir með vélarafli, eigin þyngd > 10 tonn.	22
RS. Jarðborar sem ekki geta flutt sig úr stað með eigin vélarafli.	23
SA. Valtarar, sópar, snjóplógar o.fl, tæki sem ekki geta flutt sig úr stað m. eigin vélarafli.	23
SB. Lyftibúnaður á ökutækjum, s.s hleðslukranar lyftigeta ≥ 1000 kg en ≤ 8 tm.	23
SD. Garðaúðunartæki.	24
SE. Sláttuvélar og ýmis flutningatæki, hreyfill > 10 kW en ≤ 15 kW.	24
SF. Brjótar og kurlarar, hreyfill > 15 kW.	24
SH. Hörpur gerðar til flokkunar á jarðefnum.	25
SI. Stór vélknúin leiktæki.	25
SJ. Minni vélknúin leiktæki.	26
SK. Minni gerð af vélknúnum hringekjum.	26
SL. Minnsta gerð af vélknúnum leiktækjum.	26
SM. Lyftitæki gerð fyrir akstur, lyftigeta ≥ 600 kg. og lyftihæð > 400 mm.	27
SN. Flutningatæki, lyftigeta ≥ 1000 kg. og lyftihæð < 400 mm.	27
VA. Gámarammar.	27
VB. Lyftiverkpallar.	28
VD. Lyftibúnaður (brettaskápar, herðatré og fleira).	28
VH. Körfur gerðar til að lyfta fólki með lyftara eða hífa fólki með krana.	29
VL. Lyftiverkpallar, t.d. skæralyftur, turnlyftur o.fl.	29
VP. Hengiverkpallar.	29
XA. Lausir geymar, flokkur 2, gas.	30
XB. Fastir geymar á ökutækjum, flokkur 2, gas.	30
XD. Fastir geymar á vögnum, flokkur 2, gas.	30
YA. Lausir geymar, flokkur 3, eldfimir vökvar.	31
YB. Fastir geymar á ökutækjum, flokkur 3, eldfimir vökvar.	31
YD. Fastir geymar á vögnum, flokkur 3, eldfimir vökvar.	31
ZA. Eimkatlar 1.	31
ZB. Eimkatlar 2.	31
ZD. Eimkatlar 3	32
ZE. Eimkatlar 4.	32
ZF. Vatnshitunarkerfi.	33
ÖA. Sprengiefnakistur, flokkur I.	33
ÖB. Sprengiefnagámar, flokkur II.	33

AB Byggingakranar,
kranarnir geta verið staðbundnir, á spori eða á undirvagni með beltum eða hjólum.



AH Hafnarkranar/iðnaðarkranar,
kranarnir geta verið staðbundnir eða á spori.
Lyftigeta > 18 tm.



BB Grindarbómukranar á beltum,
farandkranar á beltum.
Lyftigeta > 18 tm.



BG Grindarbómukranar á hjólum,
farandkranar á hjólum, kranarnir geta einnig verið á ökutækjaskrá.
Lyftigeta > 18 tm.



BH Hleðslukranar,
Lyftigeta > 18 tm.



BS Vökvakranar,
farandkranar á hjólum með skotbómu, kranarnir oftast einnig á ökutækjaskrá.
Lyftigeta > 18 tm.



CA Hafnarkranar (Löndunarkranar),
staðbundnir kranar aðallega ætlaðir til að þjóna minni bátum í höfnum.
Lyftigeta ≤ 18 tm.



CB Brúkranar,
sem t.d. eru notaðir í iðjuverum, verksmiðjum eða á verksræðum.
Lyftigeta > 1000 kg.

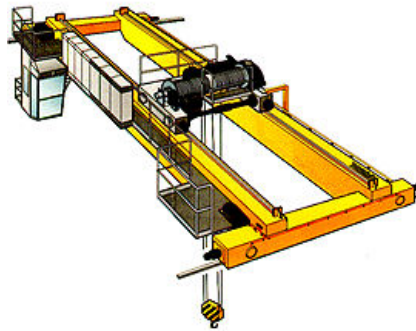

CD Hlaupakettir og talíur,
sem t.d. eru notaðir í iðjuverum, verksmiðjum eða á verkstæðum.
Lyftigeta > 1000 kg.

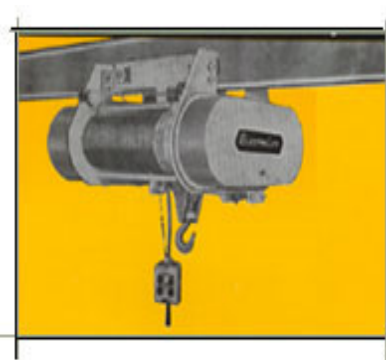

CI Iðnaðarkranar,
staðbundnir kranar sem t.d. eru notaðir í verksmiðjum eða á verkstæðum.
Lyftigeta > 1000 kg en \leq 18 tm.



DA Farandkranar,
samheiti fyrir farandkrana af minni gerð, sem einnig geta verið á ökutækjaskrá.
Lyftigeta \leq 18 tm.



DK Körfukranar, körfulyftur,
vinnulyftur gerðar til að lyfta fólki í körfu, karfan getur farið útfyrir undirstöðuflöt lyftunnar,
körfukranar geta einnig verið á ökutækjum sem eru á ökutækjaskrá.
Lyftigeta > 150 kg.



DS Steypudælukranar,
búnaður á ökutækjum, gerður til að dæla steypu, kranarnir geta einnig verið á
ökutækjaskrá.



EA Gröfur á hjólum,
oftast með 360° snúning á undirvagni.
Eigin þyngd > 4 tonn.



EB Gröfur á beltum,
oftast með 360° snúning á undirvagni.
Eigin þyngd > 4 tonn.



EH Gröfur á hjólum, traktorsgröfur, gröfur með ámokstursskóflu og gröfuarmi, ekki með snúning á undirvagni. Eigin þyngd > 4 tonn.



EK Gröfur á hjólum, sem ekki eru gerðar til aksturs fyrir eigin vélarafi. Eigin þyngd > 4 tonn.



FB Ámokstursskóflur á beltum, Þessar vinnuvélar eru kallaðar beltaskóflur Eigin þyngd > 4 tonn.



FH Ámokstursskóflur á hjólum,
þessar vinnuvélar eru almennt kallaðar hjólaskóflur.
Eigin þyngd > 4 tonn.



GB Jarðýtur,
Eigin þyngd > 4 tonn.



GS Borvagnar/bortæki,
borvagnar og bortæki sem stjórnandi situr í eða stendur á, notaðir við jarðgangnagerð,
bergþéttingu, bergstyrkingu og til að bora holur vegna sprengivinnu.
Eigin þyngd > 4 tonn.



HV Vegheflar,
Eigin þyngd > 4 tonn.



IA Dráttatæki,
tæki ætluð til að draga vagna eða ýta þeim, d. á flugvöllum og í iðjuverum, vélar og tæki sem ekki eru skráð í ökutækjaskrá.
Hreyfill > 15 kW.



IB Sópar, snjóplógar, snjóblásarar, kornþreskivélar, vélbörur, einnig ýmsar aðrar sérþúnar vinnuvélar s.s, sláttuvélar og sugur, vélar og tæki sem ekki eru í ökutækjaskrá.
Hreyfill >15 kW.



ID Dráttavélar með tækjabúnaði, dráttarvélar og tæki með drifskaftstengdum eða vökvaknúnum vélum eða tækjum. Á dráttarvélum sem skráðar eru á ökutækjaskrá er **ID** númer Vinnueftirlitsins sem notað er við eftirlit og skráningu. Hreyfill > 15 kW.



IF Efnisdælur og blöndunarvélar, dembarar o.fl. vinnuvélar sem ekki eru skráðir á ökutækjaskrá, burðargeta meiri en 5 t. Hreyfill > 15 kW.



II Sérbúnaðar vinnuvélar í iðjuverum, sérhæfðar vinnuvélar sem gerðar eru til aksturs, s.s. skúmtæki, ryksugur, áltökutæki og skurnbrjótar. Hreyfill > 15 kW.



IM Gröfur, ámokstursskóflur.

Gröfur, ámokstursskóflur og aðrar jarðvinnuvélar.

Eigin þyngd ≥ 350 kg og ≤ 4000 kg.



IS Snjótroðarar,

vinnuvélar á beltum með tönn og snjómillu, notaðir sem vinnutæki á skíðasvæðum.

Hreyfill > 15 kW.



IT Dráttartöggar,

sérbúnaðar vinnuvélar gerðar til að draga flugvélar eða ýta þeim.

Hreyfill > 15 kW.



JF Lyftarar með skotbómu,
lyftarar með skotbómu gerðir til að t.d. að lyfta vöru á göfflum, eða til moksturs.
Lyftigeta $\geq 1,2$ tonn en ≤ 10 tonn miðað við 0,6 m hlassmiðju.



JL Lyftarar,
lyftarar sem stjórnandi situr eða stendur á, lyftihæð $> 0,4$ m.
Lyftigeta $\geq 1, 2$ tonn en ≤ 10 tonn miðað við 0,6 m hlassmiðju.



JV Afgreiðslutæki á flugvöllum,
tæki gerð til að þjónusta flugvélar t.d. vöruhyftur, eldhúsbílar, stigabílar, hreinsibílar og farangursbönd.
Hreyfill > 15 kW.



KG Lyftarar,

stærri gerð lyftarar sem aðallega eru ætlaðir til að lyfta gámum með gámaramma, sé gámarammi ekki fasttengdur við lyftarann skal skrá hann í skráningarflokk VA. Lyftararnir geta verið með mastri eða skotbómu.

Lyftigeta > 10 tonn.



KL Lyftarar með skotbómu,

lyftarar með skotbómu stærri gerð, m.a. ætlaðir til að lyfta vöru á göflum eða til moksturs.

Lyftigeta > 10 tonn miðað við 0,6 m hlassmiðju.



LS Valtarar.
Hreyfill > 15 kW.



MM Útlagningarvélur og fræsarar,
vinnuvélur gerðar til að leggja bundið slitlag, steypa kanta og rennustein og fræsarar
gerðir til að fræsa bundið slitlag.
Hreyfill > 15 kW.



NB Bílalyftur,
lyftur gerðar til að lyfta ökutækjum, lyfturnar geta verið tveggja póst, fjögurra póst eða
póstarnir geta verið sjálfstæðir.



NC Bílalyftur,

Vökvaknúnar bílalyftur gerðar til að lyfta ökutækjum, póstar geta verið tveir eða fleiri.



NF Fólkslyftur,

lyftur í byggingum, lyftur sem eingöngu eru ætlaðar til að flytja fólk á milli hæða.



NG Fólks- og vörulyftur,

lyftur í byggingum, lyftur sem gerðar eru til að flytja fólk eða fólk og vörur á milli hæða.



NH Lyftur fyrir fólk með fötlun,
lyfturnar geta verið gerðar fyrir fólk í hjólastól, stóll eða pallur sem gengur eftir braut við
stig á milli hæða, eða pallur sem lyft er lóðrétt við tröppur eða pall.



NL Lyftipallar,
lyftur sérstakrar gerðar, t.d. ætlaðar til að flytja vörur á milli tveggja viðkomustaða, eða
sviðslyftur.

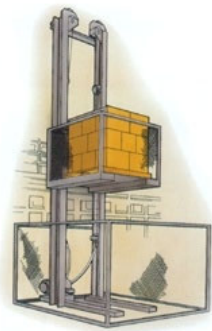

NM Þjónustulyftur,
lyftur í byggingum gerðar m.a. til að flytja matvæli og ýmsan annan varning á milli hæða t.d. fyrir bækur, blöð eða matvæli.
Burðargeta ≥ 10 kg en ≤ 100 kg.



OB Togbrautir fyrir skíðafólk,
skíðalyftur sem gerðar eru til að draga fólk á skíðum eða brettum á milli endastöðva, dráttarstrengur er neðarlega, í lyftunni eru ekki möstur á milli endastöðva.

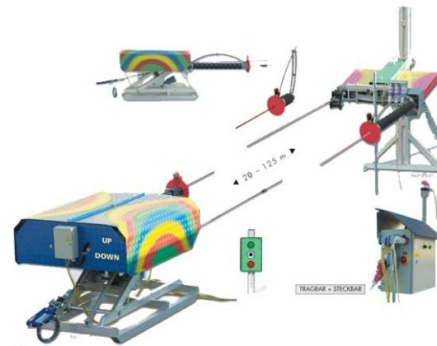

OS Stólalyftur,
skíðalyftur sem gerðar eru til að flytja farþega í stólum á milli endastöðva.



OT Toglyftur,
skíðalyftur sem gerðar eru til að draga fólk á skíðum eða brettum á milli endastöðva,
toglyftur eru með möstrum á milli endastöðva.



PH Hleðslukranar,
hleðslukranar á ökutækjum, kranarnir eru oftast settir á ökutæki sem eru á
ökutækjaskrá.
Lyftigeta > 8 tm. en ≤ 18 tm.



RB Jarðborar,
jarðborar sem eru aðallega gerðir til að bora tilraunaholur. Eiginþyngd ≤ 10
tonn.



RM Jarðborar,
sem geta flutt sig til með eigin vélarafli.
Eigin þyngd > 10 tonn



RS Jarðborar,
stærri gerð jarðbora sem ekki geta flutt sig til með eigin vélarafli.



SA Valtarar, sópar, plógar og fl,
tæki tengd ökutæki en vinna með eigi aflvél, t.d. með titringi.



SB Lyft- og vökvabúnaður á ökutækjum,
Ýmiss konar lyftibúnaður s.s. hleðslukranar með lyftigetu ≥ 1000 kg en ≤ 8 tm, sugur og færibönd fyrir steypu.



SD Garðúðunartæki,
búnaður sem er mótör, dæla og tankur, notaður til garðaúðunar í atvinnuskyni



SE Vinnuvélar,
sláttuvélar sem t.d. eru notaðar á golfvöllum og í öðrum atvinnurekstri, snjóblásarar og sópar.

Hreyfill > 10 kW en ≤ 15 kW



SF Brjótar og kurlarar,
brjótar í efnisvinnslu samstæðum og sjálfstæðir kurlarar með hreyfil > 15 kW.



SH Hörpur,
ætlaðar til flokkunar á jarðefnum.

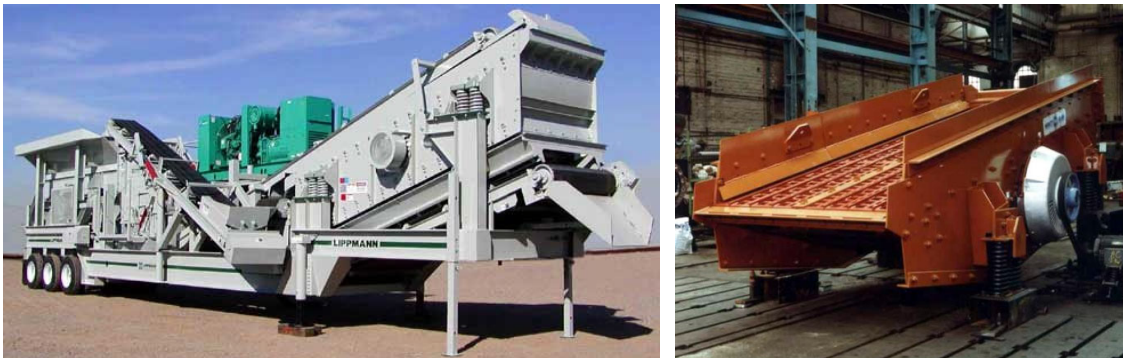

SI Stór leiktæki,
leiktæki s.s.stórar hringekjur. „parísarhjól” og stærri leiktækja samstæður.



SJ Minni hringekjur,
minni leiktæki.



SK Leiktæki,
minni gerð.



SL Leiktæki,
minnsta gerð.



SM Lyftitæki,

tæki með gaffla, lyftigeta \geq en 600 kg. og lyftihæð $>$ 400 mm.

Sé lyftigeta \geq 1000 kg. og lyftihæð \geq 2500 mm. skal skrá tækið í **JL** skráningarflokk.

Lyftigeta $<$ 600 kg. og lyftihæð \geq 400 mm. og stjórnandi fer upp með tækinu fer það í **VB** skráningarflokk.



SN Flutningatæki,

tæki með gaffla, lyftigeta \geq en 1000 kg. og lyftihæð $<$ 400 mm.

Ekki skráð ef eingöngu er gengið með og ekki fjarstýrt.



VA Gámarammar,

lyftibúnaður til notkunar í krana eða sem laus búnaður á lyftara, gerður til að lyfta gámun.



VB Lyftiverkallar,
Lyftigeta ≤ 300 kg



VD Lyftibúnaður (Brettaskápar, herðatré og fleira)



VH Mannkörfur,
körfur gerðar til að til að hífa fólk með krana eða lyfta því með lyftara.



VL Lyftiverkþallar og byggingalyftur,
skæralyftur og turnlyftur gerðar til að lyfta fólki við tímabundna vinnu.
Lyftigeta > 300 kg.



VP Hengiverkpallar,
vinnupallar sem hengdir eru á mannvirki og notaðir við tímabundin verkefni.

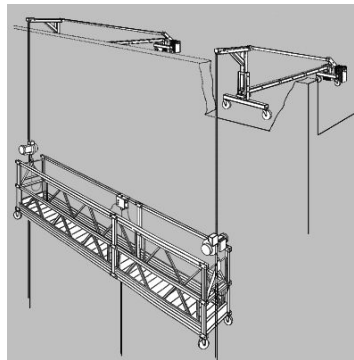

XA Flokkur 2, gas,
lausir geymar (Gámatankar)



XB Flokkur 2, gas,
fastir geymar á bifreiðum.



XD Flokkur 2, gas,
fastir geymar á eftirvögnum, tengi- og hengivögnum.



YA Flokkur 3, eldfimir vökvar,
lausir geymar (gámatanka).



YB Flokkur 3, eldfimir vökvar.
fastir geymar á bifreiðum.



YD Flokkur 3, eldfimir vökvar.
fastir geymar á eftirvögnum, tengi- og hengivögnum.



ZA Eimketill 1

$0,1 \leq P \times V < 1,0$ (P stendur fyrir vinnuþrýsting mældur í bar eða kg/fersentimetra
V stendur fyrir rýmd í rúmmetrum).



ZB Eimketill 2

$1,0 \leq P \times V < 8,0$



ZD Eimketill 3
 $8,0 \leq P \times V < 80$



ZE Eimketill 4
 $P \times V > 80$



ZF Vatnshitunarkerfi.

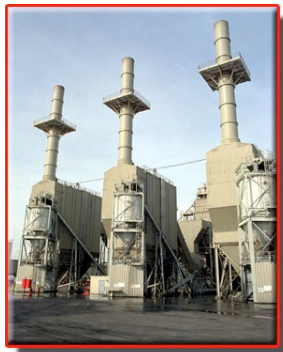

ÖA Sprengiefnakistur,
færanlegar sprengiefnakistur, flokkur I

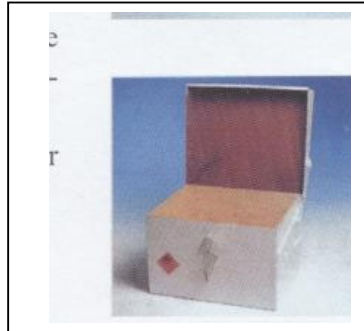

ÖB Sprengiefnagámar,
færanlegir sprengiefnagámar, flokkur II

