



**REAL® 9000 PLUS**



**NOTKUNAR- OG VIÐHALDSLEIÐBEININGAR  
REAL 9000 PLUS/EL/ADULT/CHILD/MINI/COXIT**

Skjal 20-07313-IS-03  
Vörnr 803410  
Breytt 2020-12-04  
Gildir frá 2007-06-01

REAL 9000 PLUS er lækningatæki í flokki I. Varan er CE-merkt í samræmi við reglusafn sænsku lyfjastofnunarinnar um lækningatæki LVFS 2003: 11 og hefur verið prófuð og samþykkt í samræmi við EN 1335, IEC 60601 og EN 12182. Öll textílefni stólsins eru prófuð og samþykkt í samræmi við EN 1021-1 og EN 1021-2. Mercado Medic AB er vottað samkvæmt ISO 9001, ISO 14001 og ISO 13485 og fylgir gildandi vinnu- og umhverfislöggjöf.

Ef þú hefur einhverjar spurningar varðandi vöruna eða ef eitthvað ófyrirséð kemur upp skaltu fyrst hafa samband við aðilann sem gaf út ávísunina, en þér er einnig velkomið að hafa samband við okkur hjá Mercado Medic AB.

PDF-útgáfur af notkunar- og viðhaldsleiðbeiningum okkar, með möguleika á stækkun, er að finna á vefsíðu okkar, [www.mercado.se](http://www.mercado.se). Þar er einnig að finna upplýsingar um fylgihluti sem hægt er að festa á stóla Mercado Medical, sem og öryggistilkynningar til söluaðila, til markaðarins, upplýsingar vegna ávísana eða upplýsingar vegna innkallana á vörum og fylgihlutum.

Við áskiljum okkur rétt til að gera breytingar á þessari handbók og innihaldi hennar.

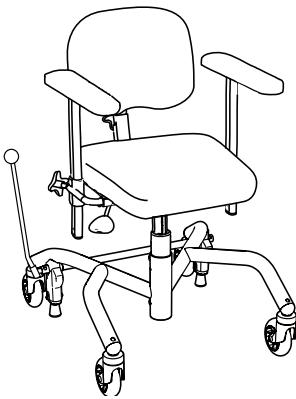

REAL PLUS

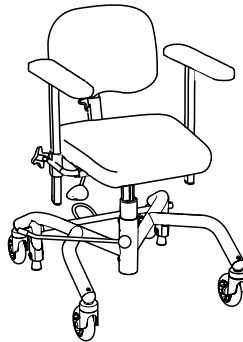

REAL PLUS BARN/MINI

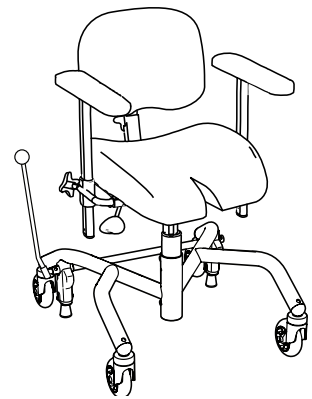

REAL PLUS COXIT

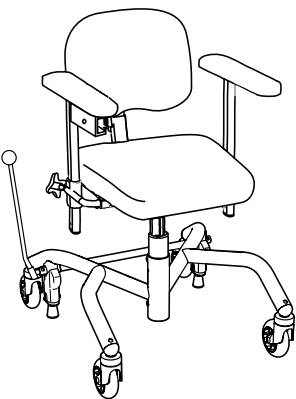

REAL PLUS EL

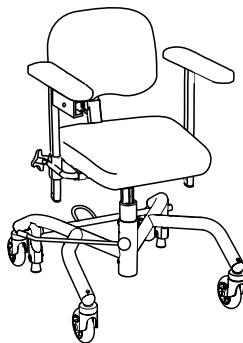

REAL PLUS CHILD/MINI  
EL

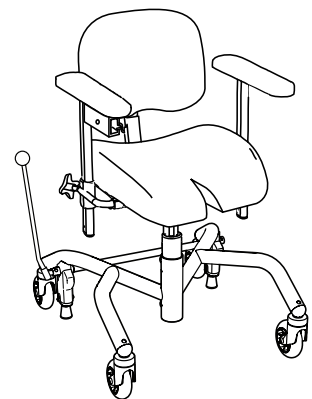

REAL PLUS COXIT EL

Til að geta notað þennan stól á öruggan hátt þarftu að lesa og skilja þessa handbók og leiðbeiningar um meðferð áður en stóllinn er tekinn í notkun.





## EFNISYFIRLIT

MIKILVÆGAR UPPLÝSINGAR OG FLOKKUR .....	BLS. 4
ÆTLAÐUR ENDINGARTÍMI .....	BLS. 4
LEIÐBEININGAR UM FÖRGUN .....	BLS. 5
KYNNTU ÞÉR REAL 9000 PLUS .....	BLS. 5
SÉRSNIÐIN AÐLÖGUN .....	BLS. 5
NOTKUNARLEIÐBEININGAR .....	BLS. 6
ÞRIF, UMHIRÐA OG HLEÐSLA .....	BLS. 8
ENDURUPPSETNING OG ÞJÓNUSTA .....	BLS. 9

Hægt er að skipta um íhluti og fylgi hluti REAL-stólsins og stilla hann þannig að hann henti hverjum og einum. Aðeins einn notandi ætti að nota stólinn og aðeins í þeim tilgangi sem hann er stilltur fyrir. Stóllinn er til notkunar innanhúss og ætti ekki að komast í snertingu við vatn, vökva eða efnavöru. Þá má hann ekki vera í miklum hita eða lengi í sterkri sól eða annarri geislun. Ekki má nota aðra fylgihluti eða íhluti með stólnum en þá sem eru samþykktir af Mercado Medic AB. Ekki má gera neinar breytingar á CE-merkinu nema að fengnu samþykki Mercado Medic AB. Aðeins starfsfólk sem hefur verið vottað af Mercado Medic AB má annast viðgerðir eða aðra tæknilega vinnu. Lestu þessa handbók vandlega áður en þú notar stólinn.

- REAL PLUS EL er í öryggisflokki II, innri rafhlaða.
- REAL PLUS EL er í öryggisflokki B.
- REAL PLUS EL er EMC-prófaður og einnig prófaður samkvæmt EN 60601-1-1 og EN 60601-1-2. Því skal meðhöndla hann samkvæmt notkunar- og viðhaldsleiðbeiningum.
- Hægt er að hlaða niður EMC-fylgiskjöllum frá [mercado.se/dokument](http://mercado.se/dokument)
- Hámarksþyngd notanda: REAL PLUS 140 kg. REAL PLUS EL 150 kg.
- Stóllinn skal flytja í þar til gerðum pappakassa á bretti. Geymist innanhúss við að minnsta kosti 10 °C.
- Aðeins má nota rafmagnsbúnað frá Mercado Medic AB fyrir REAL PLUS EL.
- ATHUGAÐU! Hægt er að nota rafknúnar aðgerðir REAL PLUS EL-stólanna í að hámarki 10% af notkunartímanum (hámark 6 mín./klst.). Stóllinn getur skemmt ef farið er yfir þessi mörk.
- Ef REAL PLUS EL er með fótastoðir ætti að nota rafknúnar aðgerðir til að halda fótum notandans á fótaskemlinum.
- Viðvörunartákn sem geta komið fram á stólnum: Klemmuhætta(1), Heitt yfirborð(2)



①



②

## ÆTLAÐUR ENDINGARTÍMI

Áætlaður líftími vörunnar er 10 ár þegar hún er notuð í samræmi við leiðbeiningar í þessari handbók. Dagsetningu framleiðslu vörunnar má finna ásamt raðnúmeri á einni af silfurmerkimiðunum á undirvagnni vörunnar, merkt með Lev/Del og skráð á sniðinu ÁÁVV (ár og vikunúmer).

Notandi vörunnar ætti að hafa samband við ávísunaraðila, hjálpartækjamiðstöð eða dreifingaraðila ef afköst vörunnar minnka eða breytast.

Eftir áætlaðan líftíma er mikilvægt að heildarúttekt á vörunni sé gerð áður en notkun er haldið áfram. Eftir áætlaðan líftíma getur Mercado Medic AB ekki tryggt hentugleika og öryggi vörunnar, þar sem Mercado Medic AB hefur enga stjórn á því hvernig hún hefur verið notuð og orðið fyrir sliti. Heildarúttekt á vörunni skal framkvæmd af heilbrigðisstarfsmanni ef henni er ávísað og skal taka tillit til þess a.m.k. hvernig varan hefur verið notuð, í hvaða ástandi varan og íhlutir eru, hvort varan hafi verið endurnýjuð og þjónustuð, hvenær það gerðist, til hvaða aðgerða var gripið við þessi tilefni og ástæðu aðgerðanna.

Á mörkuðum utan Svíþjóðar og Noregs þar sem varan er seld beint til notandans, þar sem það á við, og hefur því ekki ábyrgðaraðila, skal reglubundið viðhald fara fram á tveggja ára fresti allan líftíma vörunnar í samræmi við leiðbeiningar í kafla um Endurbýggingu og þjónustu, til viðbótar ofangreindu heildarmati.

Eftir áætlaðan líftíma getur Mercado Medic AB ekki ábyrgst að hægt sé að útvega varahluti. CE-merking hefur ekki áhrif á áætlaðan líftíma.

## LEIÐBEININGAR UM FÖRGUN

Brennanlegir hlutar:

- Seta
- Bak
- Armstoðir
- Höfuðpúði
- Aðrir bólstraðir hlutar sem seldir eru af öðrum en Mercado Medic AB

Rafeindahlutar til förgunar:

- Mótorar
- Snúrur
- Stýribúnaður

Málmhlutar:

- Undirstaða
- Rafmagnslyftibúnaður
- Gashylki
- Gasfjaðrir
- Setugrind
- Hallastilling fyrir bak
- Stillingarofar fyrir breidd armstoða og armstoðabúnaður
- Aðrir málmhlutar úr vörum seldar af Mercado Medic AB

ATHUGIÐ! Rafhlaðan er flokkuð sérstaklega.

## KYNNTU ÞÉR REAL 9000 PLUS

### GÁTLISTI FYRIR NOTKUN

1. Stilltu armstoðirnar í æskilega hæð og læstu hæðarstýringu fyrir þær.
2. Settu bakstoðina í æskilega stillingu og læstu hæðarstýringu hennar.
3. Settu bremsuhandfangið í fyrirhugaða festingu (á hægri eða vinstri hlið). Þetta á ekki við um rafbremsur.
4. Herða verður allar stýringar og hnappa áður en sest er í stólinn.
5. Áður en þú sest á stólinn eða stendur upp úr honum ætti alltaf að setja hann í bremsu.
6. Hlaða skal stólinn samkvæmt meðfylgjandi leiðbeiningum áður hann er notaður í fyrsta sinn (á við um EL-stólinn).

## VIÐMIÐUNARREGLUR FYRIR EINSTAKLINGSMIÐAÐAR STILLINGAR Á VÖRUM MERCADO MEDIC AB

Aðeins starfsfólk sem hefur fengið þjálfun í viðhaldi og enduruppsetningu hjá Mercado Medic AB má annast stillingar. Heimilt er að setja upp íhluti sem eru tilgreindir á lista yfir gilda samninga um samhæfa íhluti [www.mercado.se/mercado-dokument](http://www.mercado.se/mercado-dokument) með meðfylgjandi CE-merkingu frá Mercado Medic AB. Ef óskað er eftir að nota íhluti sem ekki eru tilgreindir á lista yfir gildandi samninga um samhæfða íhluti verður vottaður starfsmaður viðskiptavinar að fá skriflegt samþykki fyrir því hjá Mercado Medic AB.

Íhluti sem þarf að meta verður að senda til Mercado Medic AB frá annaðhvort viðskiptavini eða birgi viðkomandi íhlutar. Mercado Medic AB mun því næst láta birgi vita hvort samningur er í gildi um samhæfi viðkomandi íhlutar og Mercado Medic AB framkvæmir því næst áhættugreiningu á íhlutnum. Að áhættugreiningu lokinni fær viðskiptavinur skriflega heimild.

Sé stóllum breytt á neðangreindan hátt þarf Mercado Medic AB að votta þá til að Mercado Medic AB taki áfram á sig vöruábyrgðina.

- Stilla má bólstraða hluta, svo sem setur, bakstoðir, armstoðir, hliðarstoðir, bókstoðir og höfuðpúðar, svo fremi sem ekki er farið yfir gildandi ytri stillingaviðmið vörunnar.
- Til að tryggja sem besta virkni verður þyngdarpunkturinn yfir lyftubúnaðinum að vera miðjustilltur.
- Bólstraðir hlutar verða að uppfylla gildandi kröfur um eldvarnir og aðrar umhverfiskröfur.
- Fletir sem verða fyrir umtalsverðu lóðréttu álagi mega ekki vera utan við þann flöt (grunn) sem miðpunktur hjólanna afmarka.

Sé þessum leiðbeiningum fylgt telst Mercado Medic AB áfram ábyrgt fyrir vöru sinni.

Ef varan er stillt sérstaklega af heilbrigðisstarfsmanni sem ekki starfar í umboði Mercado Medic AB og sá starfsmaður tekur einnig við vöruábyrgðinni er hægt að færa vöruna aftur í upprunalegt ástand. Þetta verður að gera af viðurkenndum tæknimanni sem er samþykktur af Mercado Medic AB. Í slíkum tilvikum tekur Mercado Medic AB aftur við vöruábyrgðinni, í samræmi við CE-merkingu 93/42 EBE; tilskipun um lækningatæki.

Ef þú hefur einhverjar spurningar varðandi stillingar eða sérstillingar skal hafa samband við Ronny Fogelqvist:

Sími +46 (0)708 27 96 14

Netfang [ronny.fogelqvist@mercado.se](mailto:ronny.fogelqvist@mercado.se)

## BREMSUR

**ATHUGAÐU!** Áður en þú sest á stólinn eða stendur upp úr honum ætti alltaf að setja hann í bremsu. Skoða verður bremsuna reglulega. Ef um slit er til staðar skal skipta um gúmmíbremsufót. Bremsuvirknin getur skerst ef yfirborð er óslétt.

### BREMSURNAR GETA VERIÐ ÞRENNIS KONAR:

Bremsuhandfang, fótbremsa eða rafmagnsbremsa.

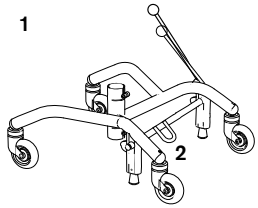

Handbremsa og fótbremsa

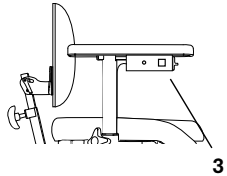

Rafbremsa (valbúnaður)

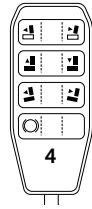

Rafhemlastýring með fjarstýringu (valbúnaður)

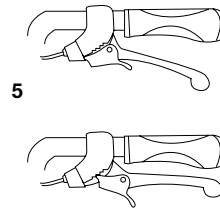

Handbremsa

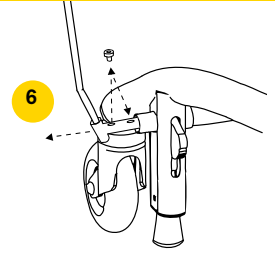

Bremsustangarfesting

## STÝRINGAR

1. Bremsa, PLUS-undirstaða 48 fyrir framvísandi handfang.
2. Bremsa, PLUS-undirstaða 43 fyrir bakvísandi handfang, niðurvísandi fótstig.
3. Rafmagnsbremsa, þrýst á hnapp.
4. Rafmagnsbremsa, þrýst á hnapp.
5. Til að nota stöðuhemil er full hemlun sett á og þrýst á rauða fleyginn. Til að opna - þrýstu handfanginu upp þar til fleygurinn losnar.
6. Handfang stöðuhemils - til að hemla í stólnum jafnvel þó armstöðin sé stillt á fulla breidd, losaðu skrúfuna á festingunni fyrir handfangið með 6 mm sexkanti, dragðu festinguna upp, settu skrúfuna í næsta gat og hertu hana mjög vel með sexkantinum.

## SÆTISHÆÐ/LYFTIBÚNAÐUR

### LYFTIBÚNAÐUR ER AF TVEIMUR GERÐUR:

Með gasfjöður og rafknúinn. Sætishæð er ýmist stöðluð eða lág. Stýringu fyrir gasfjöður má staðsetja undir setu eða armstöð. Rafstýringar eru staðsettar undir armstöðinni.

**ATHUGAÐU!** Fólk með litla líkamsþyngd þarf hugsanlega aðstoð við að hækka eða lækka gasfjödurstýrða sætið.

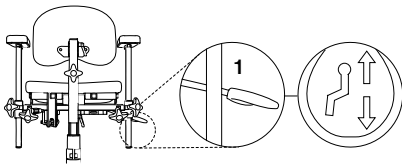

Gasfjödunarstýring undir sæti

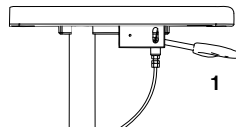

Gasfjödunarstýring undir armstöð (valbúnaður)

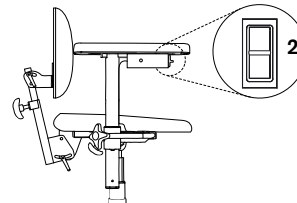

Rafknúinn stýring

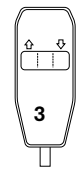

Rafstýring með fjarstýringu/ stýripinni/fjarstýringu í boði sem aukabúnaður. Myndin sýnir fjarstýringu.

## SÆTISHALLI (VALBÚNAÐUR)

### STÝRINGAR SÆTISHALLA ERU ÞRENNIS KONAR:

Með sveif, gasfjöður eða rafstýringu. Gasfjödurstýringu má staðsetja við aftari brún sætis vinstra megin eða undir armstöð. Rafstýringar eru staðsettar undir armstöðinni. Stöðluð stilling á halla sætis er +15°/-8°.

## STÝRINGAR

1. Sætishalli. Sveifarás - snúningshnappur.
2. Sætishalli. Gasfjöður - fyrir stýringu aftur.
3. Sætishalli. Gasfjöður - fyrir stýringu upp.
4. Sætishalli. Rafstýring - fyrir stýringu upp/niður.
5. Sætishalli. Rafstýring - stýring með fjarstýringu. Vinstri hnappur = fram. Hægri hnappur = aftur.

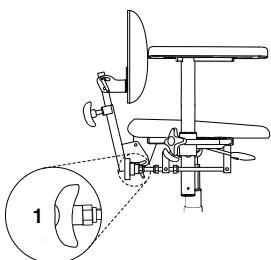

Sveifarstýring

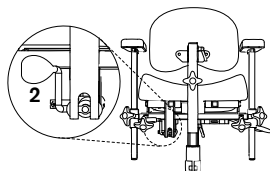

Gasfjödunarstýring undir sæti

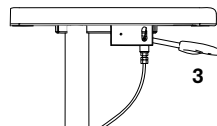

Gasfjödunarstýring undir armstöð

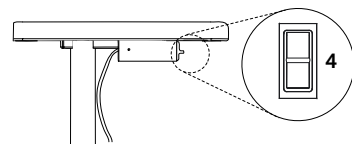

Rafknúinn stýring

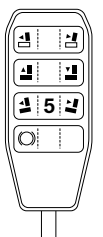

Rafknúinn stýring í fjarstýringu

## STÝRINGAR

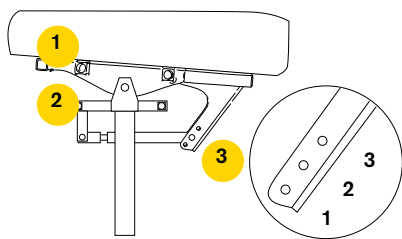

1. Armstoðir sem eru staðsettar hér fylgja horni setunnar.
2. Armstoðir sem eru staðsettar hér fylgja ekki horni setunnar.
3. Stillingarnar eru þrjár. **Ef stilling 3 er valin verður stóllinn að vera með framlengingu á undirstöðu.**
  1. Fram 15°, aftur 8° – staðlaður sætishalli
  2. Fram 8°, aftur 15° – öfugur sætishalli
  3. Fram 0°, aftur 23° – sætishalli alveg aftur

## BÚNAÐUR FYRIR BAK

### BÚNAÐUR ER AF FJÓRUM GERÐUM FYRIR BAK:

Standard, Medic, Comfort og EL. Allar gerðirnar eru fáanlegar í háum og lágum útfærslum (stólarnir á skýringarmyndunum eru allar með lágu baki). Allir íhlutir í bakinu eru með sérstakar stýringar fyrir hæð, dýpt og halla. Medic-gerðin er með aukinni dýptarstillingu.

## STÝRINGAR

1. Hæð.
2. Horn á búnaði fyrir bak.
3. Horn á bakplötu.
4. Dýpt.
5. Horn á baki. Rafstýring með fjarstýringu.  
Vinstri hnappur = fram  
Hægri hnappur = aftur.

**ATHUGIÐ!** Gakktu úr skugga um að Medic-bakstoðin gangi inn í festinguna þannig að fjaðurlásinn læsist og ekki sé hægt að draga bakstoðina út.

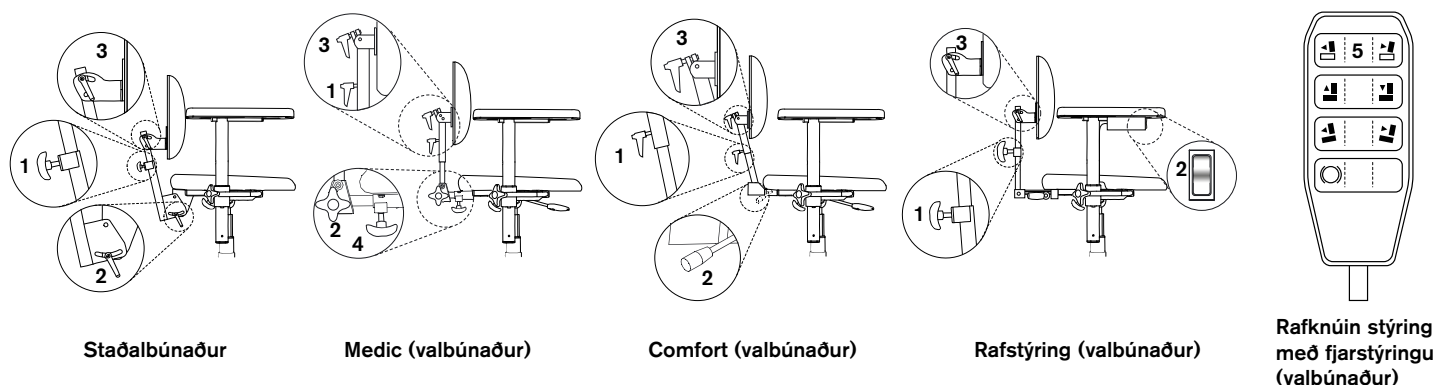

## ARMSTOÐIR

### STÝRINGAR

1. Hæðarstilling.
2. Breiddarstilling.
3. Niðurfelling.

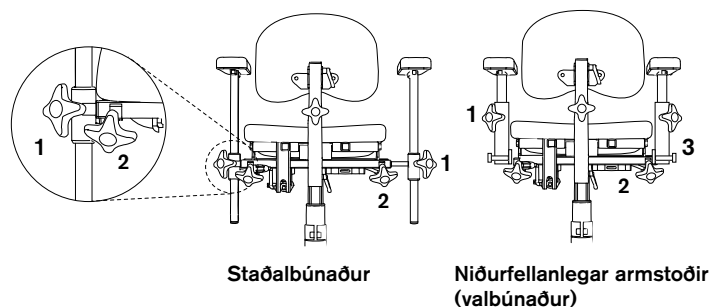

## SLEPPIROFI FYRIR SNÚNING (VALBÚNAÐUR)

**ATHUGAÐU!** Snúningur verður að vera læstur þegar notandi sest í stólinn eða stendur upp úr honum. Gakktu úr skugga um að læsingunni hafi verið „smellt“ á.

### STÝRINGAR

1. Snúðu réttisælís til að aftengjast, rangsælís til að læsa.

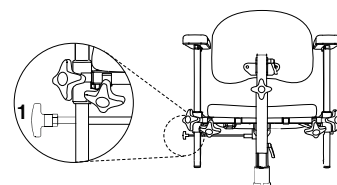

## UPPSETNING Á COXIT-FLIPUM

### REAL PLUS COXIT/EL

Coxit-flipana er hægt að stilla með tvenns konar hætti. Á stól án sætishalla er stýringin undir fremri brún sætisins. Á stól með sætishalla er stýringin undir aftari brún sætisins.

### STÝRINGAR

1. Losaðu stýringuna, stilltu hallann og hertu á ný.
2. Snúðu stýringunni til að lækka eða hækka flipann.

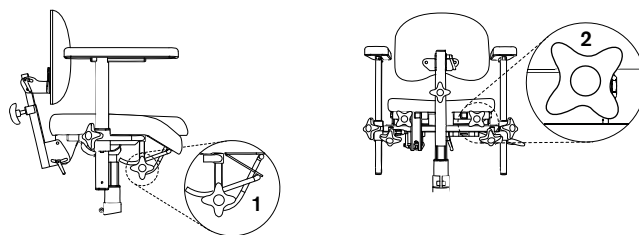

## ÞRIF, UMHIRÐA OG HLEÐSLA

Strjúka ætti af stólnum og halda honum lausum við raka og óhreinindi. Hreinsiefni með pH-stigi frá 7 til 12 eru leyfileg (óblönduð).

**Plussáklæði** skal þrifa með froðuefni:

1. Fjarlægðu laust efni, mylsnu og þess háttar.
2. Berðu á þunnt lag af froðu, nuddaðu froðuna jafnt með rökum klút.
3. Þerraðu svo með hreinum, örlítið rökum klúti.
4. Ryksugaðu vel þegar allt er orðið vel þurrt.

**Gervileður** skal hreinsa með sápuvatni eða með því að strjúka af því með sprittlausn, til dæmis sótthreinsispritti.

Sæti, bakstoð og aðrir bólstraðir hlutar eru vegna virkni stólsins ekki gerðir úr lokuðu efni.

Ef um er að ræða enduruppsetningu ætti að skipta um bólstraða hluta af hreinlætisástæðum.

Rafmagnslyftibúnaðinn skal skoða reglulega með tilliti til raka, óhreininda og óstöðugleika: Færið setuna í hæstu stillingu. Strjúkið af stólnum með klúti. Ekki má nota vatn eða neins konar leysiefni. Smyrjið tjakkinn með þunnu lagi af teflon- eða sílikonsmurefni.

Við mælum með því að nota REAL 9000 hleðslutæki af gerð 2240-12V, vörunr. 802289, til að hlaða stólinn. Ef þú vilt nota annað hleðslutæki skaltu hafa samband við Mercado Medic AB til að fá skriflegt samþykki. Hlaða skal rafhlöðuna reglulega, helst einu sinni á dag ef það er hægt. Mikilvægt er fyrir endingu rafhlöðunnar að hún tæmist aldrei alveg.

### HLEÐSLA (Á VIÐ UM RAFMAGNSSTÓL)

Tengdu hleðslutengi hleðslutækisins við hleðsluinnstunguna (1) á boxinu við rofann til að hækka og lækka stólinn. Settu því næst tengið á hleðslutækinu í samband við rafmagnsinnstungu. LED-ljosið á hleðslutækinu logar til að gefa til kynna að hleðsla sé í gangi. Þegar LED-ljosið skiptir um lit, úr appelsínugulu yfir í grænt, er rafhlaðan fullhlaðin. Hægt er að hækka og lækka stólinn á meðan hleðsla stendur yfir. Þetta á við um EL-stóla frá útgáfu 11 2013 eða eldri stóla sem hafa verið uppfærðir.

### ATHUGIÐ!

Hleðsla rafhlöðunnar er sérlega mikilvæg fyrir stóla. Með rafhemlum, rafstýringu sætishalla og rafstýringu baks, þar sem þessar aðgerðir þurfa mikla hleðslu til að missa ekki virknina. Til að tryggja aðgengi að þessum aðgerðum skal því hlaða rafhlöðuna einu sinni á dag. Þegar skipt er um rafhlöðu (tegund: HP7-12 12V 7.2Ah) skal gæta þess að rauða rafhlöðumerkið sé fest á plússkaut rafhlöðunnar og mínusmerkið á mínusskautið. Ef rafmagnsvirkni stólsins hættir að virka hefur öryggi líklega slegið út. Athugaðu örygginn. Þau er að finna undir sætinu, á milli rafhlöðunnar og gangsetningarbúnaðarins. Skiptu biluðum öryggjum út fyrir ný 25 A öryggi.

### HAFÐU EFTIRFARANDI Í HUGA ÞEGAR ÞÚ MEÐHÖNDLAR RAFHLÖÐUR:

- Ekki má láta skammhlaup verða í rafhlöðu.
- Ekki láta rafhlöðuna verða fyrir miklu höggi eða opnum logum.
- Ef þú kemst í snertingu við rafgeymasýru skaltu skola húðina með vatni í um 30 mínútur og hafa samband við lækni.
- Farga skal rafhlöðum á endurvinnslustöðvum við lok endingartíma þeirra.

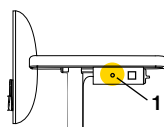

Hleðslutæki nr. 802289



## ! Mikilvægar upplýsingar vegna enduruppsetningar og viðhalds á REAL 9000 PLUS (hér á eftir nefnt „varan“):

- Varan þarfnast ekki reglubundins viðhalds í þeim tilvikum þegar ábyrgur ávísandi er í heilbrigðisgeiranum. Á mörkuðum utan Svíþjóðar og Noregs þar sem varan er seld beint til notandans, þar sem það á við, og hefur því ekki ábyrgðaraðila, skal reglubundið viðhald fara fram á tveggja ára fresti allan líftíma vörunnar í samræmi við málsgreinar 1 til 10 í kafla þessum.
- Fram ætti að fara ítarleg sjónskoðun á helstu íhlutum vörunnar í hvert sinn sem viðhaldi og enduruppsetningu er sinnt til að tryggja öryggi notandans. Þar á meðal má nefna undirstöðu, lyftibúnað, setugrind, bakstoð og stillingarrofa fyrir breidd armstoða. Skoðunin skal einnig ná til suðuhluta, læsanlegra aðgerða og stillinga.
- Notandi má ekki sitja á eða í vörunni á meðan enduruppsetning, viðhald eða viðgerðir fara fram.
- Ekki má nota háþrýstipvottabúnað við hreinsun vörunnar.
- Við skoðun á undirstöðu skal skoða suðuhluta á milli fremri og aftari fóta. Ef einhver ummerki um sprungur í efninu eða mislitun sjást á því svæði skal skipta undirstöðunni út, eða jafnvel vörunni í heild.
- Ef bremsuvirkni vörunnar er skert skal skoða jafnvægisstillingar vörunnar og ástand bremsufótanna. Ef varan hvílir ekki fullkomlega á öllum fjórum fótunum í bremsulausri stillingu skal taka vöruna tafarlaust úr notkun. Skoða þarf hvort vart verður við ójafnvægi á fleiri stöðum og til allra átta, til að kanna hvort ójafnvægið orsakist af ósléttu gólfi.

## GÁTLISTI FYRIR ENDURUPPSETNINGU

### 1. Rafeindabúnaður

- 1.1. Rafeindabúnaður / virkni / hreinsun

Skoðaðu rafeindabúnaðinn og kannaðu hvaða rafknúna aðgerðir eru tengdar. Prófaðu rafmagnsvirkni ef stóllinn virkar ekki. Athugaðu hvort einhverjar skemmdir séu á rafeindaspjöldum, stjórnbúnaði eða snúrum.

- 1.2. Stýribox / virkni / hreinsun  
Athugaðu virkni stýringa og gakkðu úr skugga um að húsið sé heilt og að allir hnappar virki rétt. Þurrkaðu af stýringunum með rökum klúti með sótthreinsiefni. Þetta er gert til að koma í veg fyrir smit. Ekki má nota leysiefni, bleikiefni, fægiefni, syntetísk hreinsiefni, bón eða úðaefni við hreinsun og viðhald.

- 1.3. Snertur, tengingar  
Athugaðu að leiðslur og snertur séu heil og sitji tryggilega. Gakktu úr skugga um að engin klemmuhætta sé til staðar við snúrur og snertur.

- 1.4. Rafhlöður / hleðslutæki / virkni  
Gangið úr skugga um að hleðslutækið virki og að engar skemmdir séu sýnilegar á húsi eða snúrum.

Mældu rafhlöðuna og gakkðu úr skugga um að gildið sé ekki of lágt – það gefur til kynna að rafhlaðan hafi ekki verið hlaðin eða að einhver sellanna í rafhlöðunni hafi brotnað.

- 1.5. Rafknúinn sætishalli / virkni  
Gangið úr skugga um engar skemmdir sjáist á rafknúna stólnum.

Kannið virkni hreyfanlegra hluta í rafknúna stólnum. Gakktu úr skugga um að allar læsiskrúfur séu hertar og að ekkert hlaup eigi sér stað í endanlegri stöðu.

- 1.6. Rafknúinn bak / virkni  
Gangið úr skugga um engar skemmdir sjáist á rafknúna stólnum. Kannið virkni hreyfanlegra hluta í rafknúna stólnum. Gangið úr skugga um að allar læsiskrúfur séu hertar og að ekkert hlaup eigi sér stað í endanlegri stöðu.

- 1.7. Rafbremsa/ virkni  
Gakktu úr skugga um engar skemmdir sjáist á rafknúna stólnum. Kannið virkni hreyfanlegra hluta í rafknúna stólnum. Gakktu úr skugga um að allar læsiskrúfur séu hertar og að ekkert hlaup eigi sér stað í endanlegri stöðu.

Skoðaðu öll samskeyti og að klemmufestingar á bremsuöxlinum og undirstöðurörum sitji rétt.

### 2. Rafmagnslyfta

- 2.1. Skrölt/hlaup  
Hlustið eftir skrölti í legum gírahússins og skiptið um búnaðinn ef einhverjar af legunum eru slitnar. Hægt er að senda rafmagnslyftibúnaðinn til Mercado Medic AB til viðgerðar/ enduruppsetningar.

Setjið þunga á stólinn og gangið úr skugga um að rafmagnslyftibúnaðurinn renni ekki til þegar hann er í neðstu stöðu. Ef svo er skal herða rafmagnslyftuna að réttu hersluátaki.

- 2.2. Veltilás/smurning

Gangið úr skugga um að rafmagnslyftibúnaðurinn renni ekki til við snúning. Ef hann er laus skal skipta um rafmagnslyftibúnað. Hægt er að senda rafmagnslyftibúnaðinn til Mercado Medic AB til viðgerðar/ enduruppsetningar.

- 2.3. Festingar / hersla  
Gakktu úr skugga um að festingin við setugrindina og undirstaðan hafi verið hert nægilega.

- 2.4. Rafmagnssnúrun / slit  
Athugaðu hvort slit- eða klemmuskemmdir sjást á snúrum.

### 3. Undirvagn

- 3.1. Suðuhlutar  
Skoðið alla suðuhluta vel og leitið eftir merkjum um sprungur, ryð eða tilfærslu.

- 3.2. Skróffestingar  
Skoðaðu vel og hertu allar skrófufestingar. Skiptu um skrúfur sem eru með skemmdir á skrófgangi eða gengjum.

### 4. Bremsur

- 4.1. Virkni / slit  
Skiptu um bremsufætur og gakkðu úr skugga um að bremsurnar virki sem skyldi.

- 4.2. Plasttappar / fóðringar á stýringum

Gakktu úr skugga um að fóðringar á stýringum og plasttappar hafi verið tryggilega fest á réttum stöðum. Ef slit eða skemmdir sjást á íhlutum skal skipta um þá.

## 5. Eltihjól

5.1. Virkni/hjól/snúningur  
Hreinsið hár og ryk af eltihjólum og kannið hvort slit eða hlaup sést á hjólunum eða legunum. Gangið úr skugga um að eltihjólin snúist og að krapparnir snúist sem skyldi. Skiptið um eltihjól ef þörf krefur.

5.2. Festingar/hersla  
Gangið úr skugga um að skrúfurnar í eltihjólunum séu heilar og vel hertar.

## 6. Setugrind

6.1. Vélbúnaður / suðuhlutar  
Skoðaðu vandlega alla suðuhluta (einkum við hengda festingu hallabúnaðar, þar sem slíkir hlutar þurfa að þola mikið álag)

6.2. Skrufufestingar / hersla  
Skoðaðu vel og hertu allar skrufufestingar. Skiptu um skrufur sem eru með skemmdir á skrufgangi eða gengjum.

6.3. Plasttappar / fóðringar á stýringum

Gakktu úr skugga um að fóðringar á stýringum og plasttappar hafi verið tryggilega fest á réttum stöðum. Ef slit eða skemmdir sjást á íhlutum skal skipta um þá.

6.4. Setuplata / skipti / hreinsun  
Skiptu um setuplötur og hreinsaðu eða skiptu um áklæðið ef þörf krefur

6.5. Stýringar / smurning  
Gakktu úr skugga um að stýringar og hnappar fyrir setugrind virki rétt og læsist sem skyldi.

6.6. Gasfjöðrun / virkni  
Ef stóllinn er búinn gasknúinni hallastýringu skal ganga úr skugga um að hallastýringin læsist rétt og að hallinn breytist ekki smám saman þegar sest er í stóllinn. Skoðaðu víra og vírhlífur og skiptu út ef skemmdir finnast.

6.7. Hallastýrisveif / slit  
Ef stóllinn er með hallastýrisveif skal gæta þess að ekkert hlaup sé til staðar og að allar skrúfur séu vel hertar.

6.8. Coxit-búnaður / stýringar  
Gakktu úr skugga um að flipastýringarnar opnast snurðulaust og að þeim sé vel læst með mótvægisró.

## 7. Búnaður fyrir bak

7.1. Virkni / slit  
Skoðaðu og skiptu um slitna íhluti og gakktu úr skugga um að allir hreyfanlegir hlutar virki sem skyldi.

7.2. Festingar / hersla  
Gakktu úr skugga um að allar skrúfur, hnappar og rofar læsist sem skyldi og að fjöðrunarhnappurinn virki sem skyldi.

7.3. Plasttappar / fóðringar á stýringum

Gangið úr skugga um að fóðringar á stýringum og plasttappar hafi verið tryggilega fest á réttum stöðum. Ef slit eða skemmdir sjást á íhlutum skal skipta um þá.

7.4. Bakplata / skipti / hreinsun  
Skiptu um bakplötu og hreinsaðu eða skiptu um áklæðið ef þörf krefur

7.5. Gasfjöðurstýring / virkni  
Athugið gasþrýsting og stöðugleika gasfjöðrunar, að fjöðrunin læsist sem skyldi og að halli baks breytist ekki smám saman við álag. Skoðaðu víra og vírhlífur og skiptu út ef skemmdir finnast.

## 8. Armstoðir

8.1. Virkni / slit  
Skoðaðu og skiptu um slitna íhluti og gakktu úr skugga um að læsingar og allir hreyfanlegir hlutar virki sem skyldi.

8.2. Plasttappar / fóðringar á stýringum

Gakktu úr skugga um að fóðringar á stýringum og plasttappar hafi verið tryggilega fest á réttum stöðum. Ef slit eða skemmdir sjást á íhlutum skal skipta um þá.

8.3. Armstoðaplötur / skipti / hreinsun

Skiptu um armstoðaplöturnar.

8.4. Vélbúnaður í armstoðum / virkni

Skoðaðu alla suðuhluta og gakktu úr skugga um að engar skemmdir sjáist á rörabúnaði sem gætu veikt eða rýrt burðarpolið.

## 9. Fylgihlutir

9.1. Endursamsetning  
Fjarlægðu fylgihluta sem ættu venjulega ekki að vera á stólnum og skoðaðu þá eins og lýst er hér að neðan áður en þeim er komið fyrir aftur.

9.2. Vélbúnaður  
Skoðaðu alla suðuhluta og gakktu úr skugga um að engar skemmdir sjáist á vélbúnaði, sem gætu veikt eða rýrt burðarpolið.

9.3. Virkni / slit  
Skoðaðu og skiptu um slitna íhluti og gakktu úr skugga um að læsingar og allir hreyfanlegir hlutar virki sem skyldi.

9.4. Bólstraðir hlutar  
Fargaðu bólstruðum hlutum stólsins til að hindra smit, fargaðu áklæði eða hreinsaðu í samræmi við þvottaleiðbeiningar.

## 10. Lokaskoðun

10.1. Prófun  
Prófaðu stóllinn og athugaðu hvort allar aðgerðir, rafaðgerðir og bremsur virka sem skyldi. Ef stóllinn á að fara í geymslu skal setja hann í hvíldarstöðu með þar til gerðri 9 V rafhlöðu til að spara rafhlöðunotkun.



# HAFA SAMBAND VIÐ MERCADO

## Aðalskrifstofa

Heimilisfang  
Tryffelslingan 14, 181 57 Lidingö, Svíþjóð

## Póstfang

Box 1074, 181 22 Lidingö, Svíþjóð

Verslunin er opin: Mán.-fös. 08:00-16:30

Sími: +46 (0)8-555 143 00

Fax: +46 (0)8-555 143 99

Netfang: [info@mercado.se](mailto:info@mercado.se)

## Þjónusta og tæknileg aðstoð

Símatími Mán.-fös.

08.00-12.00 og 13:00-16:00.

Sími: +46 (0)8-555 143 08

Fax: +46 (0)8-555 143 99

Farsími: +46 (0)70-550 63 98, +46 (0)70-894 63 68

Netfang: [service@mercado.se](mailto:service@mercado.se)

*[Pláss fyrir vörumerkimiða með raðnúmeri.]*