

MASTER[®]
» BUILDERS
SOLUTIONS

— MasterFinish RL

Agents de démoulage

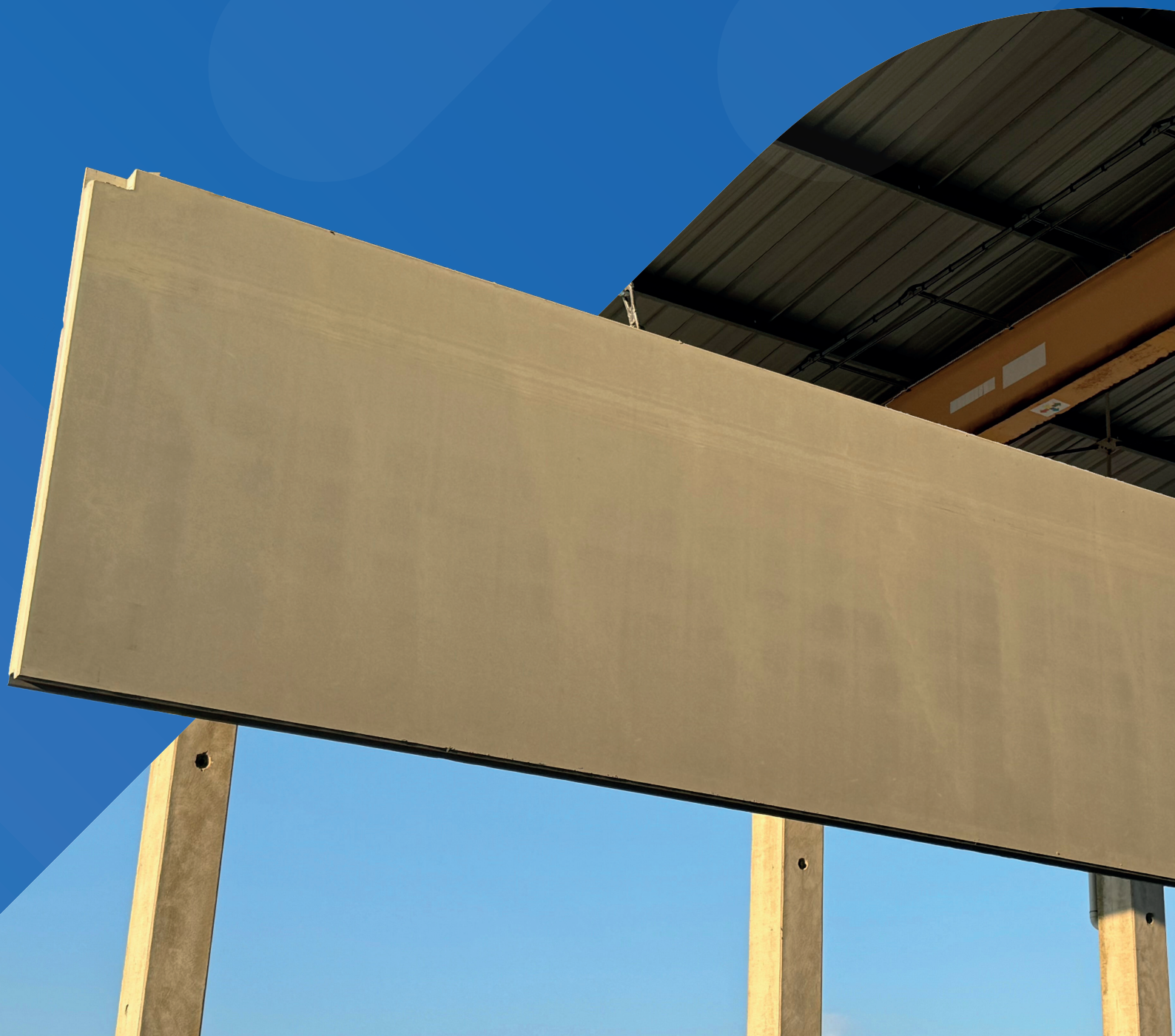

Agents de démoulage MasterFinish RL

Solutions pour très haute qualité de parement







Les agents de démoulage de la gamme MasterFinish RL **facilitent le démoulage** et **améliorent significativement l'aspect de surface** des bétons coulés sur chantier ou préfabriqués en usine.

En conformité avec le **règlement CLP** et la **classification SYNAD** (Syndicat National des Adjuvants pour Bétons et Mortiers), la gamme MasterFinish RL prend en considération le confort et les conditions de travail des utilisateurs tout en proposant des solutions performantes et respectueuses des impératifs des entreprises. Sécurité et performances sont les deux axes de développement dans la gamme MasterFinish RL de Master Builders Solutions.

Classification SYNAD

Devant la demande croissante des utilisateurs et le manque de référentiel concernant les agents de démoulage, les adhérents du SYNAD, au travers d'une démarche volontaire et autonome, ont élaboré en 2004, une classification des agents de démoulage.

L'ensemble de notre gamme MasterFinish RL est classé dans les différentes familles suivant la classification Synad 2019.

FAMILLE Appellations	Agents de démoulage	Classification SYNAD				Pictogrammes de sécurité
		Sécurité feu	Hygiène	COV	Bio dégradabilité	
VEGETALE						
Pur Végétal 	MasterFinish RL 411 	●●	●●●●	●	●	NC*
Emulsion d'huile végétale 	MasterFinish RL 211 	●●	●●●●	●	●	NC*
	MasterFinish RL 341	●●	●●●●	●	●	NC*
Végétal 	MasterFinish RL 418	●○	●●●○	○	●	NC*
	MasterFinish RL 2426	●○	●●●○	○	●	NC*
SYNTHESE						
Synthèse	MasterFinish RL 322	●●	●●○○	●	○	H 304 
	MasterFinish RL 4415	●●	●●○○	●	○	NC*
Emulsion d'huile de synthèse	MasterFinish RL 446	●●	●●●●	○	○	NC*
	MasterFinish RL 215	●●	●●●●	○	○	NC*
	MasterFinish R 520	●●	●●●●	●	○	NC*
BASE SYNTHESE						
Minéral Neuf	MasterFinish RL 314	●●	●●○○	○	○	H 304 

● : Critère favorable

○ : Critère défavorable

NC* : Non concerné



Les agents de démoulage de la famille VEGETALE sont entièrement ou en partie formulés à partir de constituants végétaux (> 75 %). Ils répondent à un critère de biodégradabilité à 28 jours supérieur à 60 %.



Les agents de démoulage pouvant bénéficier du logo « Excellence SYNAD » ont un taux de B[a]P < 10 ppb. Ce critère suit les recommandations des organismes de prévention des risques professionnels. Le B[a]P (Benzo[a]Pyrène) est le principal représentant de la famille des hydrocarbures aromatiques polycycliques, impureté issue du raffinage des hydrocarbures d'origine fossile.

Nouveau

MasterFinish RL 2426



- Huile végétale idéale pour application sur chantier
- Application simple et homogène sur tous types de coffrages (acier, bois, résine)
- Bonne tenue même en conditions climatiques difficiles, notamment à basse température
- Biodégradable à plus de 60% , sans pictogramme de danger

Nouveau

MasterFinish RL 4415

- Etuvage jusqu'à 80°C
- Protection des coffrages contre la corrosion
- Pulvérisation homogène sans surconsommation
- Qualité de parement irréprochable, sans arrachements ni bullage excessif
- Décoffrage facile pour un gain de temps et une meilleure sécurité des équipes

MasterFinish RL 520 : Agent de démoulage pour bétons bas carbone

- Emulsion d'huile de synthèse
- Réduction significative de la corrosion et de l'encrassement des coffrages
- Très haute qualité de parement sans bullage ni décoloration
- Nettoyage plus facile et plus rapide des coffrages



Avec agent de démoulage conventionnel



Avec MasterFinish RL 520

MasterFinish RL 411



- Fraction végétale > 95% à très haut pouvoir décoffrant
- Formation instantanée du film, coulage sans délai d'attente
- Résistant aux conditions de stockage hivernales et estivales rencontrées sur chantier
- Idéal pour chantier

MasterFinish RL 418



- Composés végétaux > 85 %
- Utilisable dans toutes les configurations en démoulage différé (préfabrication sans étuvage, avec étuvage, chantier...)
- Très bonne qualité de parements sans encrassement des moules

MasterFinish RL 211



- Réduction considérable du bullage pour une très haute qualité de parement
- Confort de pulvérisation grâce à une faible viscosité
- Produit de couleur blanche permettant de visualiser l'application et d'éviter les surdosages
- Idéal pour les bétons architectoniques, colorés coulés sur chantier ou en unité de préfabrication



MasterFinish FW 323 : Cire de décoffrage sans solvant

- Cire à appliquer au chiffon ou au pinceau
- Complément à l'agent de démoulage utilisé sur la surface du coffrage
- Excellent décoffrage des éléments préfabriqués à géométrie complexe
- Surface parfaite des segments
- Compatible avec tous les agents de démoulage MasterFinish RL



Avec agent de démoulage conventionnel



Avec MasterFinish FW 323

En complément de la gamme d'agents de démoulage MasterFinish RL, nous proposons des solutions pour la durabilité de vos équipements de production :

MasterFinish MPT 349

- Produit de protection végétal, biodégradable, sans solvant, pour équipements de production de béton
- Sans d'altération des matériaux de type EPDM, tricoclair
- Aucun danger pour l'utilisateur
- Aucun pictogramme de sécurité

MasterFinish CLN 689

- Agent nettoyant végétal destiné aux moules métalliques
- Elimination des traces de corrosion, colle, laitance, graisse...
- Parements propres et sans tache
- Création d'un film gras protecteur sans dessèchement de la surface des moules
- Aucun pictogramme de sécurité



Poutre précontrainte avec
MasterFinish RL 418

Performances de la gamme MasterFinish RL

Famille Agents de démoulage	Domaines d'emploi	Réduction du bullage	Homogénéité des teintes	Propreté des moules	Réduction du farinage	Tenue à l'étuvage	Compatibilité matrice PU/ABS/Silicone	Corrosion
VEGETALE								
MasterFinish RL 411	- Différé	★	★★★★	★★	★★	★★	-	★
MasterFinish RL 211	- Différé	★★★★★	★★★★★	★	★★	★	-	★★★★
MasterFinish RL 341	- Planches*	NA	NA	NA	NA	NA	NA	NA
MasterFinish RL 418	- Différé	★★★★	★★★★	★★★★	★★	★★★★	-	★★
SYNTHESE								
MasterFinish RL 322	- Différé - Planches*	★★	★	★★	★★★★	★★★★	★	★★
MasterFinish RL 446	- Différé - Planches*	★★★★	★★	★★★★	★★★★	★★★★	★★★★	★★★★
MasterFinish RL 215	- Différé	★★★★	★★	★★	★	★	★	★★★★
MasterFinish RL 520	- Différé	★★★★★	★★★★★	★★★★	★★★★	★★★★	★★	★★★★
BASE SYNTHESE								
MasterFinish RL 314	- Différé - Planches*	★	★	★★	★★★★	★★★★	-	★

★ : Critère favorable

* : Planches de préfabrication pour démoulage immédiat

Guide d'application

Agents de démoulage MasterFinish

1

Nettoyer le coffrage soigneusement



2

Utiliser une buse adaptée à l'agent de démoulage et à l'application (cf. Fiche Technique)

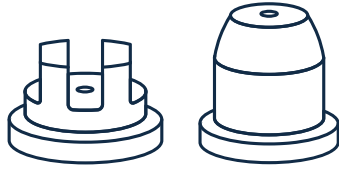

3

Remplir le pulvérisateur aux $\frac{3}{4}$ avec l'agent de démoulage



4

Maintenir une pression minimale de 4 bars



5

Pulvériser à une distance de 40 cm de la surface du coffrage

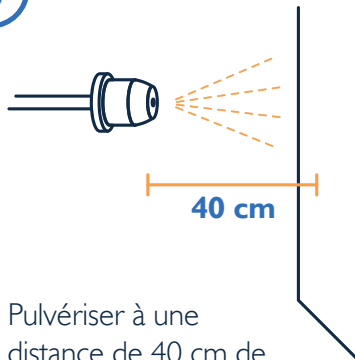

6

Ne pas pulvériser aléatoirement



7

Pulvériser de manière méthodique pour éviter tout excès

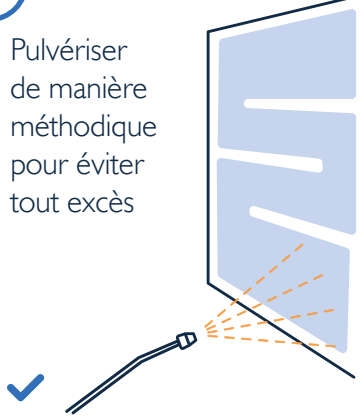

8

En cas de coulures, vérifier la pression, le type de buse et la vitesse de passage



9

Veiller à obtenir un film homogène sur le coffrage



Master Builders Solutions

Inspiring people to build better

MasterAir®

Solutions pour bétons avec air entraîné

MasterCast®

Solutions pour l'industrie de la préfabrication légère

MasterCem®

Solutions d'additifs pour la production du ciment

MasterCO₂re®

Solutions pour la production de béton à faible teneur en clinker

MasterEase®

Solutions pour l'optimisation de la viscosité et de la rhéologie des bétons

MasterFinish®

Solutions pour le démoulage du béton et les bétons décoratifs

MasterFiber®

Solutions pour les bétons renforcés de fibres

MasterGlenium®

Solutions pour les bétons fluides et très fluides

MasterKure®

Solutions pour la cure des bétons

MasterLife®

Solutions pour une durabilité accrue

MasterMatrix®

Solutions pour le contrôle de la stabilité des bétons fluides et autoplaçants

MasterPel®

Solutions pour des bétons étanches

MasterPolyheed®

Solutions pour la fabrication de bétons de consistance très plastique à fluide

MasterPozzolith®

Solutions pour les bétons plastiques à très plastiques

MasterRheobuild®

Solutions pour les bétons avec superplastifiants

MasterRoc®

Solutions pour les travaux souterrains

MasterSet®

Solutions pour le contrôle de la prise de béton

MasterSol

Chapes fluides autonivelantes à base de ciment certifiées QB46

MasterSphere®

Solutions pour la résistance aux cycles gel/dégel

MasterSuna®

Solutions pour bétons intégrant des sables concassés

MasterSure®

Solutions pour le contrôle de la maniabilité

Master X-Seed®

Solutions innovantes d'accélération du durcissement des bétons

Libérez le pouvoir de MasterCO₂re™ :
Technologie Intelligent Cluster System pour
la production de béton à faible teneur en clinker

master-builders-solutions.com/fr-fr/produits/masterco2re/

Master Builders Solutions France S.A.S.

10 Rue des Cévennes

91090 Lisses, France

Tél : +33 (0)1 69 47 50 00 - Fax : +33 (0)1 60 86 06 32

www.master-builders-solutions.com/fr-fr

Les informations contenues dans cette publication sont basées sur nos connaissances et expériences les plus récentes. Elles ne doivent pas être considérées comme une source d'information contractuelle sur la qualité de nos produits, car de nombreux facteurs peuvent influencer leurs utilisations ou leurs applications, et de ce fait, ne dispensent pas l'utilisateur final de réaliser ses propres essais de convenance. Les caractéristiques contractuelles des produits sont contenues dans la dernière version de la fiche technique. Le contenu de la brochure, tels que dessins, photographies, caractéristiques, proportions, poids, etc. peut changer sans préavis. Il convient aux utilisateurs de nos produits, de s'assurer et de respecter tout droit de propriété intellectuelle et la législation en vigueur (06/2023).

® Marque commerciale déposée de Master Builders Solutions dans de nombreux pays

