

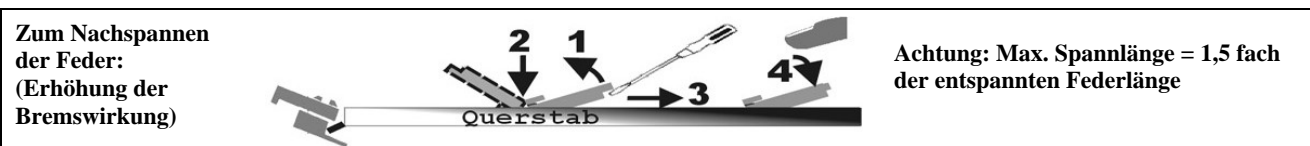

MONTAGEANLEITUNG: LOFT WG300 - KLICK

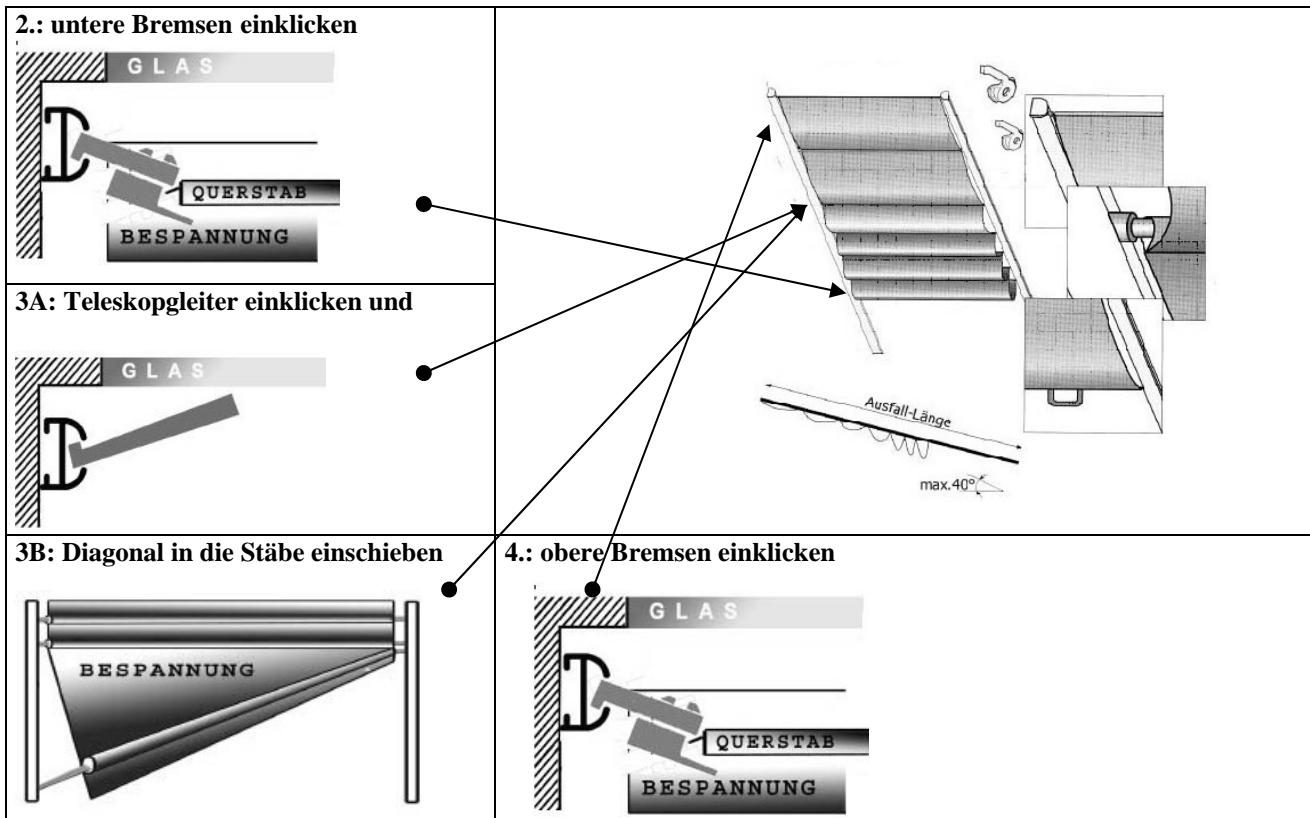
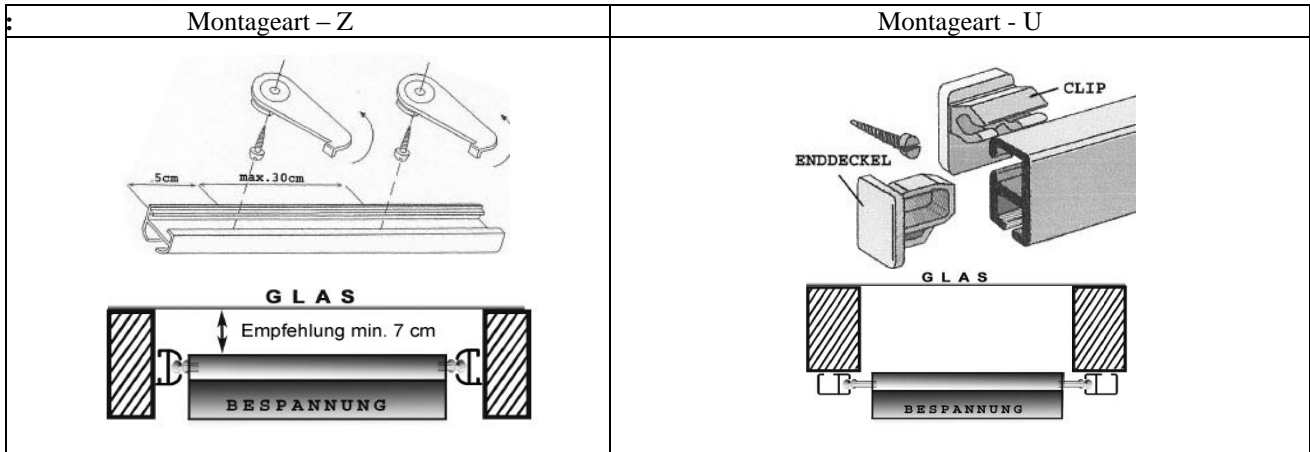

Fachhändlerstempel

Zusaterklärung für Montage-Arten UV und ZV

(1= bei sehr geringem Abstand zum Glas kann der Gleiter nicht normal eingebaut werden)

Die Klickgleiter werden im Gegensatz zur Standardmontage verkehrt eingebaut.
Der Ausbau erfolgt ebenfalls gegengleich.

Einbau:

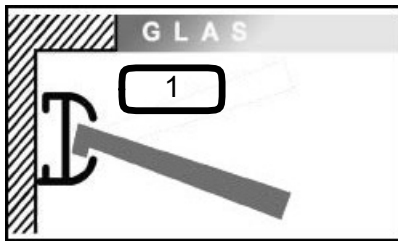
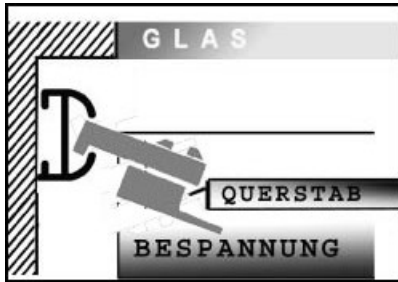

Ausbau:

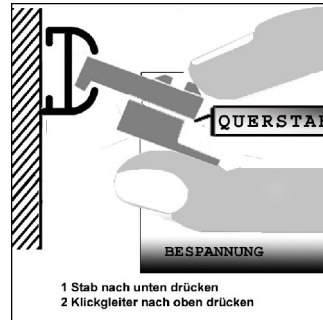

Sonderform: Dreieckige oder Vieleckige Anlagen

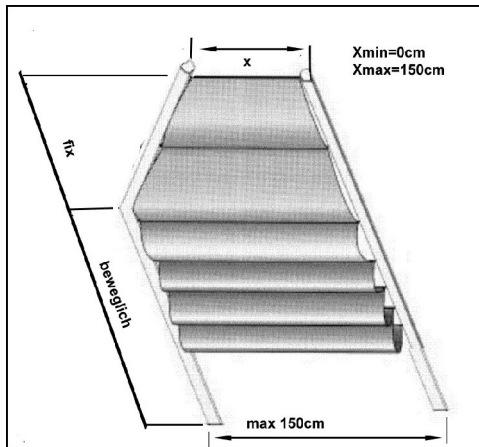

Der bewegliche Teil wird wie beschrieben eingebaut.

Der fixe Teil muss je nach Situation eventuell mit Feststellern arretiert werden.

Sonderform: Querneigung

Bei Anlagen mit Querneigung muss der höher liegende Teleskopgleiter im Querstab zusammen mit der BESPANNUNG fixiert sein!!