



Square Kiosk

Premiers pas

Guía de configuración



Scannez ce code avec l'appareil photo de votre smartphone pour obtenir des instructions étape par étape ou consultez square.com/go/fr/guide-stand-kiosk.

Escanea este código con la cámara de tu teléfono para acceder a las instrucciones paso a paso. Si lo prefieres, ve a square.com/go/es/guia-kiosk.

SOMMAIRE

Contenu de la boîte	2
Options d'installation	4
Fixation murale inclinée	6
Fixation murale plate	8
Fixation pour comptoir	10
Fixation VESA.....	12
Obtenir l'application Square Kiosk	14
Accepter les paiements, même sans électricité	15
Aide et informations sur la garantie	16

ÍNDICE

Contenido de la caja	18
Opciones de instalación	20
Soporte en ángulo para pared	22
Soporte plano para pared	24
Soporte para mostrador	26
Soporte VESA	28
Obtén la aplicación Square Kiosk	30
Acepta pagos incluso sin estar enchufado	31
Ayuda e información sobre la garantía	32

CONTENU DE LA BOÎTE

Tout le nécessaire pour installer et faire fonctionner votre Square Kiosk se trouve à l'intérieur. Avant de commencer, assurez-vous que votre iPad compatible est opérationnel.

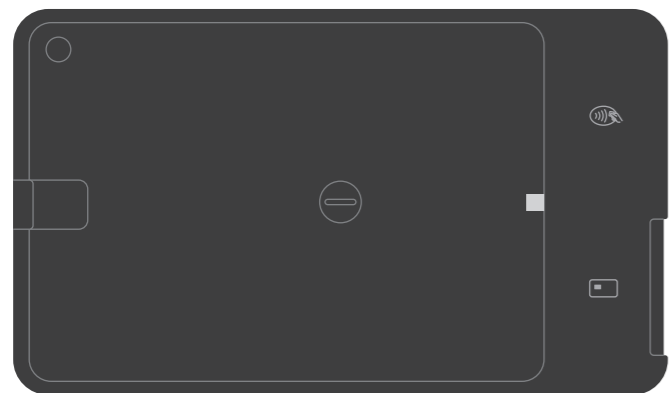

Square Kiosk (face avant)

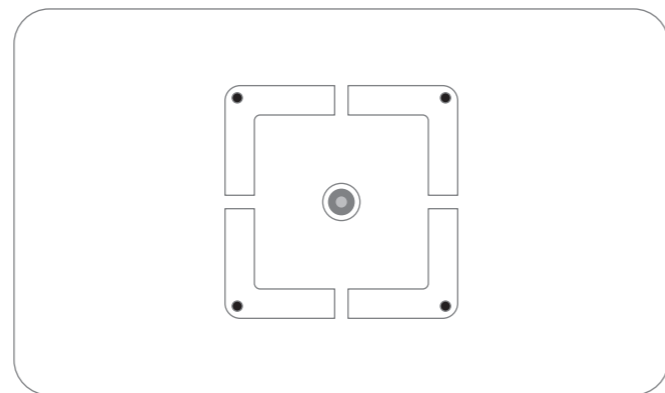

Square Kiosk (face arrière)

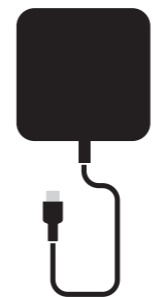

Adaptateur d'alimentation



Câble de l'adaptateur d'alimentation



Hub USB

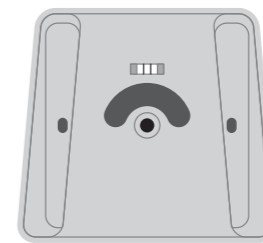

Support incliné avec niveau intégré

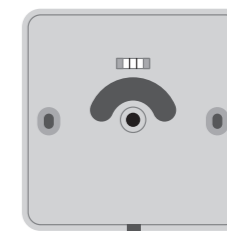

Support plat avec niveau intégré



Adaptateur iPad Air et iPad Pro



Mèche pour cloison sèche



Embout long de tournevis Phillips PH2

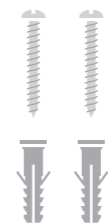

Ancrages muraux (x2) et vis murales (x2)

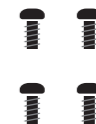

Vis VESA



Vis de sécurité

COMMENT VOULEZ-VOUS INSTALLER VOTRE BORNE DE COMMANDE SQUARE KIOSK ?

Il y a quatre façons d'installer le Square Kiosk. Lisez ce qui suit pour choisir la méthode qui correspond le mieux aux besoins de votre entreprise.

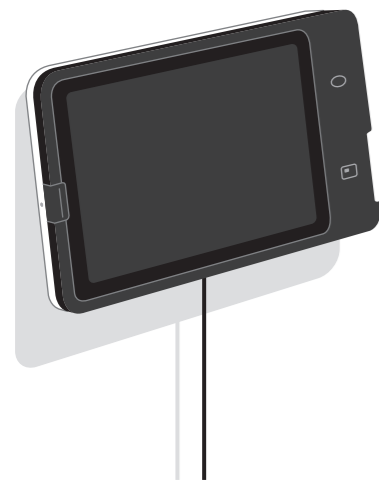

FIXATION MURALE INCLINÉE

Positionne l'écran vers le haut, en direction du personnel et des clients

Consultez la page 6.

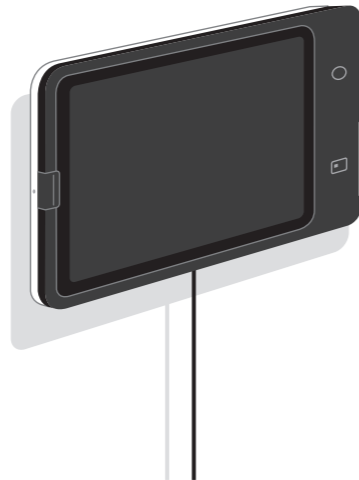

FIXATION MURALE PLATE

Design mince et peu encombrant qui se pose à plat contre le mur

Consultez la page 8.



FIXATION POUR COMPTOIR

Orienté l'écran vers le haut pour créer un environnement de comptoir peu encombrant

Consultez la page 10.

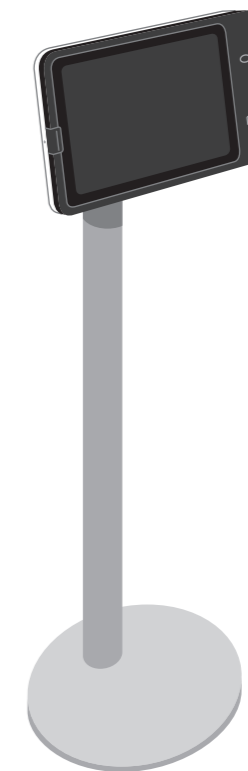

FIXATION VESA

Compatible avec n'importe quelle fixation VESA de 100 mm x 100 mm pour fixer un socle autonome, un bras pivotant ou toute autre option d'installation

Consultez la page 12.

FIXATION MURALE INCLINÉE

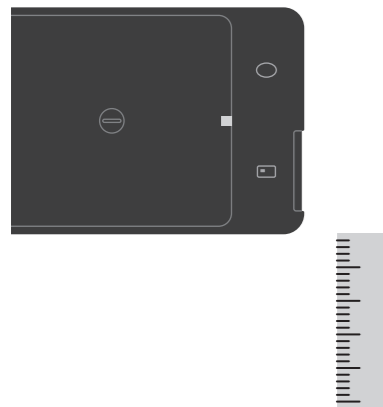

- 1 Choisir un endroit sur le mur**
Tenez le Square Kiosk contre le mur pour trouver la hauteur qui vous convient. Évitez de placer la fixation sur des montants.

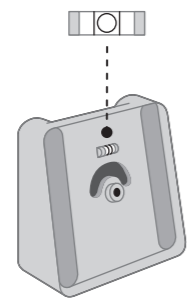

- 2 Positionner le support incliné**
Mettez le support à niveau sur le mur, puis marquez la position du trou des vis à l'aide d'un crayon.

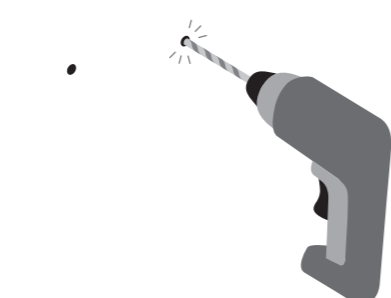

- 3 Percer les trous que vous venez de marquer**
Si vous installez la fixation sur une cloison sèche, utilisez la mèche incluse.

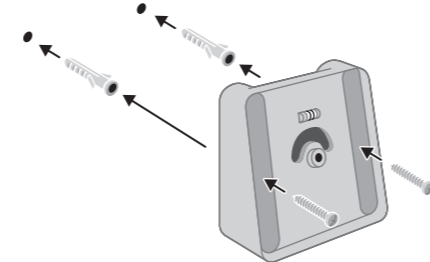

- 4 Visser le support incliné au mur**
Insérez les ancrages muraux dans le trou des vis. Positionnez le support incliné, puis insérez les vis murales et vissez-les. Assurez-vous qu'il est à niveau lorsque vous serrez les vis complètement.

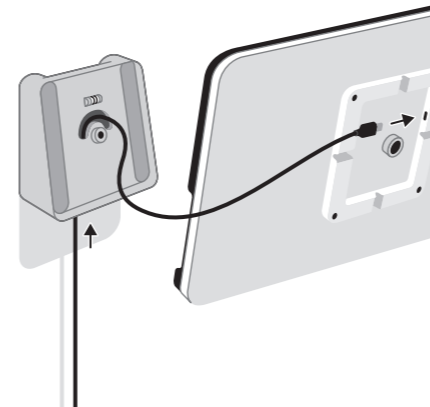

- 5 Brancher le hub USB au Square Kiosk**
En commençant par le bas du support, faites passer le câble USB-C du hub par le trou passe-câble et dans le connecteur situé à l'arrière du Square Kiosk.

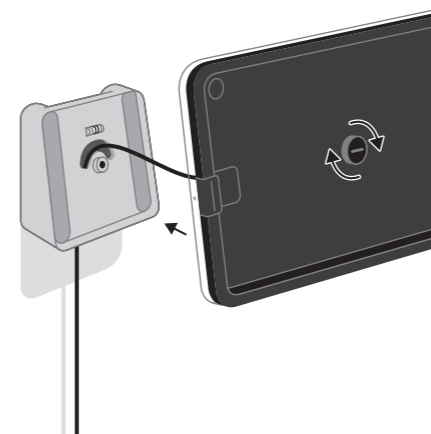

- 6 Placer le Square Kiosk dans le support**
Serrez la vis de fixation centrale jusqu'à ce que vous ne puissiez plus voir le côté rouge de la vis. Assurez-vous que tout est bien fixé et que rien ne bouge plus.

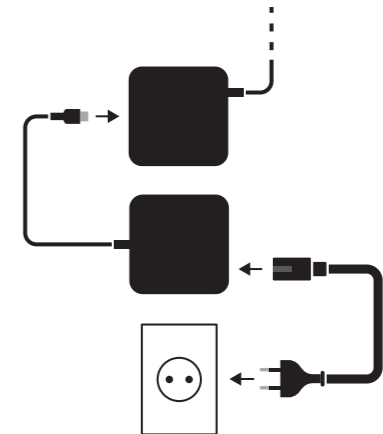

- 7 Brancher le Square Kiosk**
Branchez le câble USB-C de l'adaptateur d'alimentation au hub, puis branchez une des extrémités du câble à l'adaptateur d'alimentation et l'autre extrémité dans une prise.

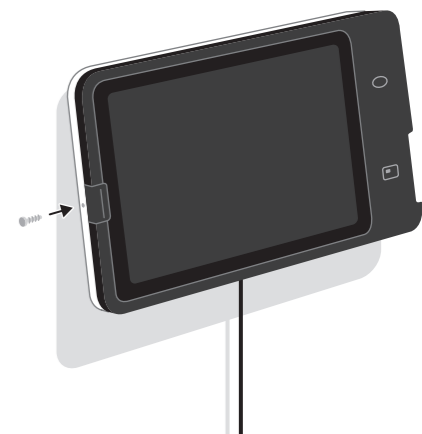

- 8 Insérer et fixer l'iPad**
Fixez votre iPad au connecteur et assurez-vous que le loquet de sécurité s'enclenche. Facultatif : pour sécuriser davantage votre iPad, utilisez un petit tournevis Phillips PH1 pour fixer la vis de sécurité sur le côté du Square Kiosk.

Ce dont vous avez besoin dans la boîte

- Support incliné
- Square Kiosk
- Hub USB
- Câble de l'adaptateur d'alimentation
- Adaptateur d'alimentation

- Vis murales (2)
- Ancrages muraux (2)
- Embout long de tournevis PH2
- Mèche pour cloison sèche
- Vis de sécurité (facultatif)

Ce dont vous avez besoin en plus

- Perceuse
- Détecteur de métaux
- Crayon
- Tournevis Phillips PH2
- Tournevis Phillips PH1 (facultatif)

FIXATION MURALE PLATE

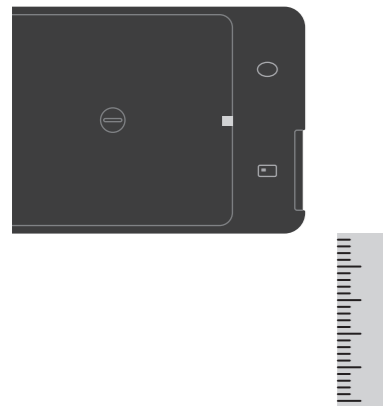

1 Choisir un endroit sur le mur

Tenez le Square Kiosk contre le mur pour trouver la hauteur qui vous convient. Évitez de placer la fixation sur des montants.

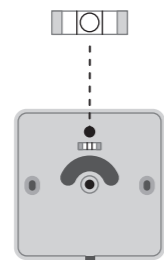

2 Positionner le support plat

Mettez le support à niveau sur le mur, puis marquez la position du trou des vis à l'aide d'un crayon.

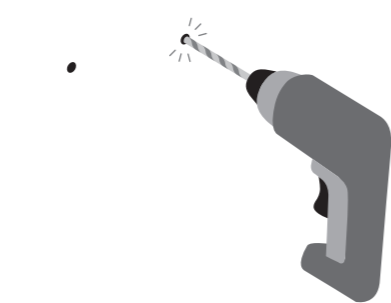

3 Percer les trous que vous venez de marquer

Si vous installez la fixation sur une cloison sèche, utilisez la mèche incluse.

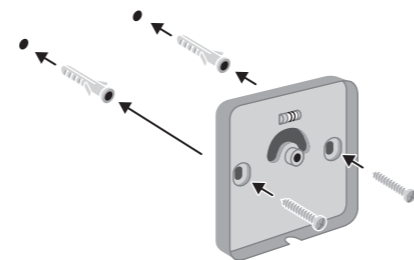

4 Visser le support plat au mur

Insérez les ancrages muraux dans le trou des vis. Positionnez le support plat, puis insérez les vis murales et vissez-les. Assurez-vous que le support est à niveau lorsque vous serrez les vis complètement.

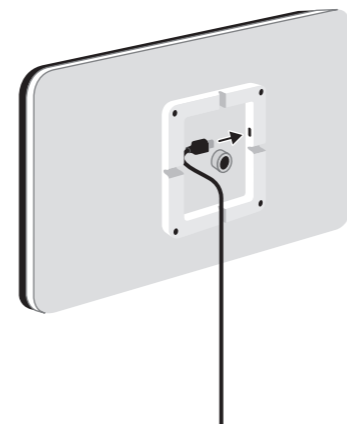

5 Brancher le hub USB au Square Kiosk

Insérez le câble USB-C du hub dans le trou passe-câble situé à l'arrière du Square Kiosk. Vérifiez que le câble ne se prend pas dans la vis de fixation.

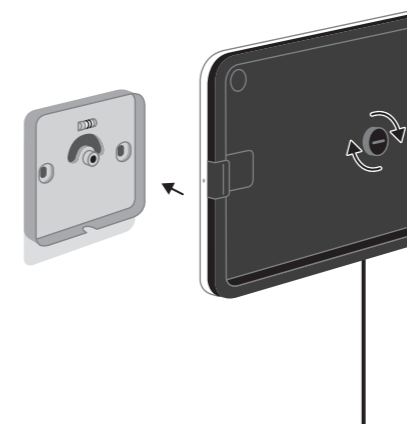

6 Placer le Square Kiosk dans le support

Serrez la vis de fixation centrale jusqu'à ce que vous ne puissiez plus voir le côté rouge de la vis. Assurez-vous que tout est bien fixé et que rien ne bouge plus.

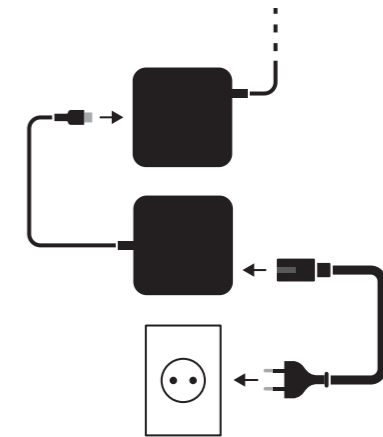

7 Brancher le Square Kiosk

Connectez le câble USB-C de l'adaptateur d'alimentation au hub, puis connectez une des extrémités du câble de l'adaptateur d'alimentation à l'adaptateur, et l'autre extrémité à une prise.

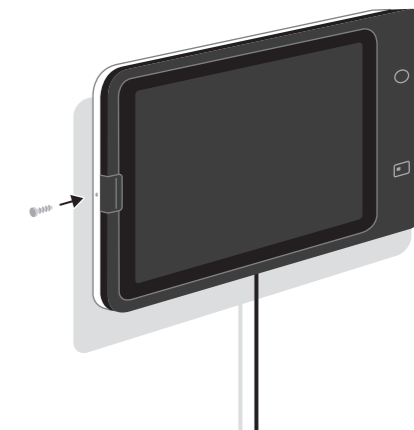

8 Insérer et fixer l'iPad

Fixez votre iPad au connecteur et assurez-vous que le loquet de sécurité s'enclenche. Facultatif : pour sécuriser davantage votre iPad, utilisez un petit tournevis Phillips PH1 pour fixer la vis de sécurité sur le côté du Square Kiosk.

Ce dont vous avez besoin dans la boîte

- Support plat
- Square Kiosk
- Hub USB
- Câble de l'adaptateur d'alimentation
- Adaptateur d'alimentation

- Vis murales (2)
- Ancrages muraux (2)
- Embout long de tournevis PH2
- Mèche pour cloison sèche
- Vis de sécurité (facultatif)

Ce dont vous avez besoin en plus

- Perceuse
- Détecteur de métaux
- Crayon
- Tournevis Phillips PH2
- Tournevis Phillips PH1 (facultatif)

FIXATION POUR COMPTOIR

Ce dont vous avez besoin dans la boîte

- Support incliné
- Square Kiosk
- Hub USB
- Câble de l'adaptateur d'alimentation
- Adaptateur d'alimentation
- Vis de sécurité (facultatif)

Ce dont vous avez besoin en plus

- Tournevis Phillips PH1 (facultatif)

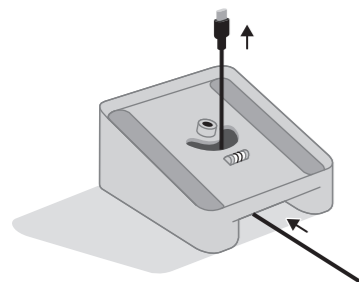

1 Choisir un endroit sur le comptoir

En positionnant le support incliné face à vous comme illustré, faites passer le câble USB-C du hub dans le trou passe-câble.

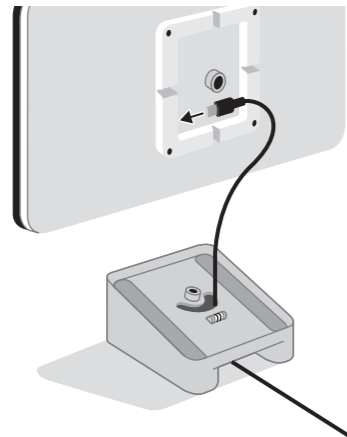

2 Brancher le hub USB au Square Kiosk

Assurez-vous que le câble USB-C du hub est bien enfoncé.

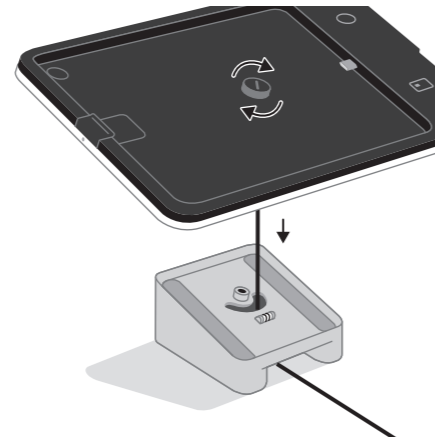

3 Placer le Square Kiosk dans le support

Serrez la vis de fixation centrale jusqu'à ce que vous ne puissiez plus voir le côté rouge de la vis. Assurez-vous que tout est bien fixé et que rien ne bouge plus.

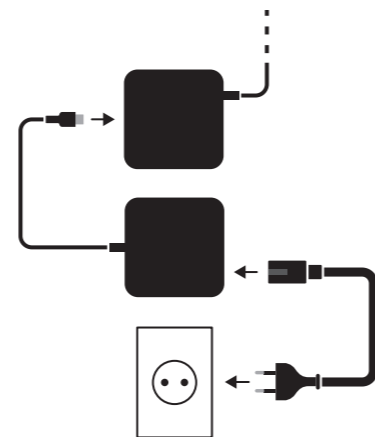

4 Brancher le Square Kiosk

Connectez le câble USB-C de l'adaptateur d'alimentation au hub, puis connectez une des extrémités du câble de l'adaptateur d'alimentation à l'adaptateur et l'autre extrémité à une prise.

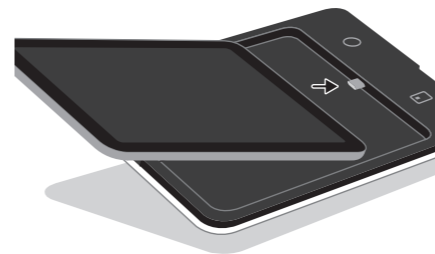

5 Insérer l'iPad

Fixez votre iPad au connecteur et assurez-vous que le loquet de sécurité s'enclenche.



6 Sécuriser l'iPad (facultatif)

À l'aide d'un petit tournevis cruciforme Phillips PH1, fixez la vis de sécurité sur le côté du Square Kiosk pour mieux sécuriser l'iPad.

FIXATION VESA

Connectez le Square Kiosk à un système VESA tiers. Avant de commencer l'installation, assurez-vous d'avoir le guide d'installation fourni avec la fixation VESA que vous utilisez.
Remarque : Square Kiosk est compatible uniquement avec les plaques VESA de 100 x 100 mm.

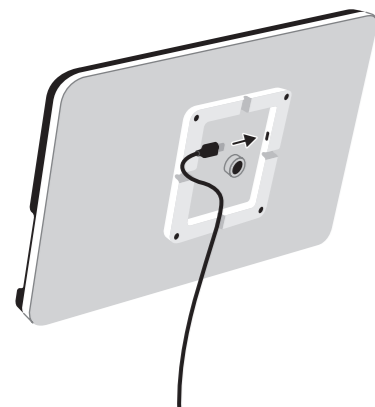

1 Brancher le hub USB au Square Kiosk

Décidez de quel côté vous voulez que le câble USB-C du hub sorte, puis insérez-le dans le trou passe-câble, ou si le support VESA le permet, faites passer le câble à travers le support VESA.

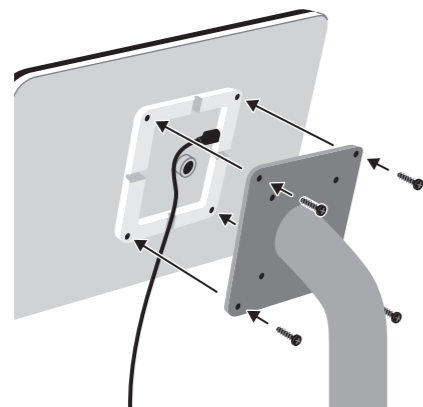

2 Visser le Square Kiosk sur la plaque VESA

Alignez les trous de vis de la plaque VESA 100 x 100 mm avec les filetages à l'arrière du Square Kiosk et vissez.

Ce dont vous avez besoin dans la boîte

- Square Kiosk
- Hub USB
- Câble de l'adaptateur d'alimentation
- Adaptateur d'alimentation
- Vis VESA
- Vis de sécurité (facultatif)

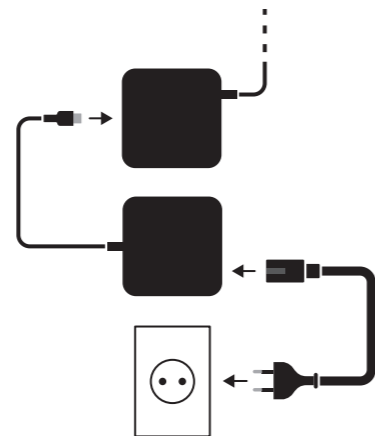

3 Brancher le Square Kiosk

Connectez le câble USB-C de l'adaptateur d'alimentation au hub, puis connectez une des extrémités du câble de l'adaptateur d'alimentation à l'adaptateur et l'autre extrémité à une prise.

Ce dont vous avez besoin en plus

- Tournevis Phillips PH2
- Tournevis Phillips PH1 (facultatif)

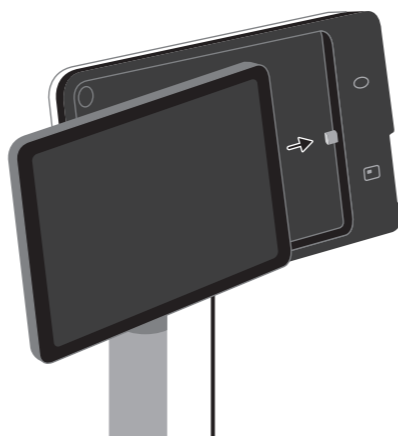

4 Insérer l'iPad

Fixez votre iPad au connecteur et assurez-vous que le loquet de sécurité s'enclenche.

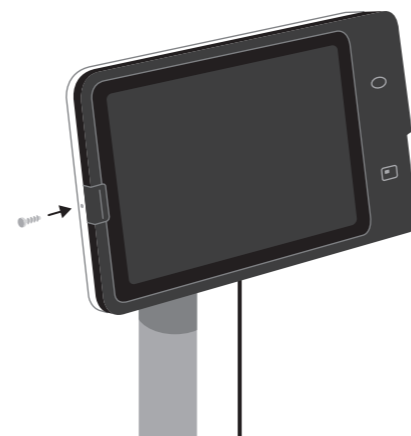

5 Sécuriser l'iPad (facultatif)

À l'aide d'un petit tournevis cruciforme Phillips PH1, fixez la vis de sécurité sur le côté du Square Kiosk pour mieux sécuriser l'iPad.

OBTENIR L'APPLICATION SQUARE KIOSK

Réduisez vos coûts de personnel sans faire attendre vos clients. L'application Square Kiosk permet de synchroniser la salle et la cuisine de votre établissement grâce à des mises à jour des menus et des données de vente en temps réel. Pour mettre en place votre borne de commande en libre-service, téléchargez l'application Square Kiosk et abonnez-vous moyennant des frais mensuels supplémentaires.

Pour en savoir plus sur l'application Square Kiosk, rendez-vous sur square.com/go/kiosk-support.

Téléchargez l'application
Square Kiosk

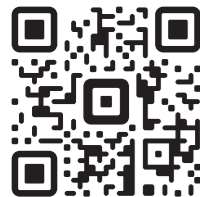

ACCEPTER LES PAIEMENTS, MÊME SANS ÉLECTRICITÉ

Passez de la configuration à la vente en un rien de temps. De plus, grâce au mode d'alimentation par iPad, la borne de commande continue de fonctionner avec la batterie de l'iPad, assurant ainsi les ventes même en cas de panne d'électricité ou de débranchement.



1 Insérer une carte

Insérez une carte à puce dans la fente clignotante.



2 Passer une carte

L'icône sans contact clignotante indique où passer une carte sans contact ou un appareil mobile.

AIDE

Consultez nos questions fréquentes, obtenez des informations sur le matériel compatible et recevez de l'aide concernant la résolution de problèmes sur square.com/go/fr/guide-stand-kiosk.

PROTECTION DU MATÉRIEL

Si votre matériel Square ne fonctionne pas correctement, le produit est sous garantie pendant un (1) an. Rendez-vous sur square.com/go/fr/garantie pour que nous puissions vous aider.

RETOURS GRATUITS PENDANT 30 JOURS

Square offre une politique de retour sans risque de 30 jours pour tous les achats effectués sur le site square.com/go/fr/magasin. Accédez à square.com/go/fr/retour pour traiter votre retour. Une fois le retour effectué, vous recevrez le remboursement de votre achat.

GARANTIE LIMITÉE EN CAS DE DÉFAUT MATÉRIEL

Squareup International Limited (« Square ») garantit ce produit contre tout défaut ou vice de fabrication conformément aux caractéristiques définies dans le manuel d'utilisation (« Défaut ») pendant une période d'un (1) an à partir de la date d'achat. Si l'acheteur d'origine du produit (ou son cessionnaire) constate un défaut du produit dans un délai d'un (1) an à partir de la date originelle d'achat, Square remplacera le produit sans aucuns frais. Cette garantie limitée sera nulle si le défaut a été constaté au travers d'un autre usage que ceux prévus dans le manuel d'utilisation. Si vous êtes un consommateur assujéti à une législation applicable, cette garantie limitée s'ajoute (sans les affecter) aux garanties statutaires ou autres droits ou recours pouvant exister selon la loi.

APPLICATION DE LA GARANTIE

Les droits de cette garantie limitée peuvent être attribués à une autre personne sans aucun préjudice, y compris, mais sans s'y limiter, la durée d'application limitée d'un (1) an pour les clients en France à partir de la date d'achat, comme spécifié au premier paragraphe de cette garantie. Veuillez consulter la page square.com/go/fr/garantie pour de plus amples informations.

Cette garantie limitée ne s'applique pas dans les cas où le produit a été altéré, modifié/adapté, utilisé de manière non adéquate, à mauvais escient ou d'une façon autre que celles prévues dans le manuel d'utilisation ; ni s'il a été associé à des matériels et/ou des logiciels qui n'ont pas été conçus par Square ou un membre de son groupe, n'ont pas été développés pour être associés avec le produit ou n'étaient pas livrés avec celui-ci dans son emballage d'origine. Pour toute demande d'assistance ou pour faire jouer la garantie le cas échéant, nous vous invitons à contacter directement le fabricant du matériel ou logiciel concerné (et non Square).

Pour contacter Square, veuillez consulter la page square.com/go/fr/assistance ou nous contacter directement par téléphone au 0 805 082 054. Cette garantie limitée s'applique exclusivement aux résidents de France métropolitaine et est émise par Square, dont l'adresse officielle se trouve au 70 Sir John Rogerson's Quay, Dublin 2, D02 R296, Irlande.

CONFORMITÉ AVEC LA DIRECTIVE 2014/53/EU SUR LES ÉQUIPEMENTS RADIOÉLECTRIQUES

Les produits sans fil Square sont conformes aux exigences de l'article 10(2) puisqu'ils peuvent fonctionner dans au moins un État membre. Conformément à l'article 10 (10), dans les situations où des restrictions s'appliquent sur la mise en service, les informations figurant sur l'emballage doivent permettre d'identifier les États membres ou la zone géographique à l'intérieur d'un État membre dans lesquels existent les restrictions à la mise en service ou les exigences concernant l'autorisation d'utilisation.

SÉCURITÉ CONCERNANT LES ACCESSOIRES

- L'utilisation d'un adaptateur ou d'un câble d'alimentation incompatible peut provoquer un incendie, une explosion ou d'autres dangers.
- N'utilisez que les accessoires approuvés par le fabricant de l'appareil pour ce modèle. L'utilisation de tout autre type d'accessoire peut annuler la garantie, contrevenir à la législation locale et représenter un danger. Veuillez contacter votre revendeur pour obtenir des informations sur les accessoires approuvés.

SÉCURITÉ CONCERNANT L'ADAPTATEUR D'ALIMENTATION

- Ne pas faire tomber l'adaptateur d'alimentation ni lui faire subir de choc.
- Si le câble d'alimentation est endommagé (par exemple, le cordon est dénudé ou rompu) ou que la prise est lâche, cessez immédiatement de l'utiliser. L'utilisation prolongée pourrait provoquer des décharges électriques, des courts-circuits ou un incendie.
- Ne pas toucher l'adaptateur d'alimentation avec des mains mouillées. Cela pourrait provoquer des défaillances, des courts-circuits ou des décharges électriques.

NFC

Fréquence : 13,56 MHz
Puissance de transmission maximale : 1.39 dBμA/m à 10 m

CONFORMITÉ

Le soussigné, Block, Inc. déclare que l'équipement radioélectrique du type SPH1-02-A est conforme à la directive 2014/53/UE. Le texte complet de la déclaration UE de conformité est disponible à l'adresse Internet suivante : squareup.com/fr/fr/legal/general/dc

Identification du modèle	SWJ1-01
Tension d'entrée	100-240 V
Fréquence d'entrée	50/60 Hz
Tension de sortie	5 V/9 V/15 V/3 A 20 V/2,25 A
Courant de sortie	3 A, 2,25 A
Puissance de sortie	45 W max
Rendement moyen en mode actif	84,91 %
Rendement à faible charge (10 %)	79,58 %
Consommation d'énergie hors charge	0,054 W

RÈGLEMENT (UE) 2019/1782 DE LA COMMISSION DU 1ER OCTOBRE 2019

Établissant des exigences d'écoconception pour les sources d'alimentation externe en vertu de la directive 2009/125/CE du Parlement européen et du Conseil.

Nom, numéro d'immatriculation commerciale et adresse du fabricant :

Squareup International Ltd.
70, Sir John Rogerson's Quay,
Dublin 2, D02 R296, Irlande.

CRO Numéro d'entité : 583287
NUMÉRO DE TVA : IE 3426675NH

TRAITEMENT DES BATTERIES ET DES ÉQUIPEMENTS ÉLECTRONIQUES ET ÉLECTRIQUES USAGÉS

Le symbole ci-dessous indique que le produit ou ses batteries ne doivent pas être jetés à la poubelle avec les déchets ménagers. Il relève de votre responsabilité de les déposer dans un point de collecte approprié pour le recyclage des batteries et des équipements électroniques et électriques.

La collecte et le recyclage distincts permettront de préserver les ressources naturelles et de prévenir tout effet nuisible à la santé humaine et à l'environnement en raison de la possible présence de substances dangereuses dans les batteries ou les équipements électroniques et électriques qui pourraient être mis au rebut de manière inappropriée.

La réglementation sur le traitement des déchets pouvant varier d'une région à l'autre, veuillez vous conformer à la réglementation locale. Pour obtenir plus d'informations sur les lieux où déposer vos batteries ainsi que vos équipements électroniques et électriques usagés, veuillez contacter votre municipalité, le service local de traitement des déchets ménagers ou le revendeur auprès duquel vous avez acheté ce produit. Pour connaître le point de collecte des matières recyclables le plus proche de chez vous, veuillez consulter la page square.com/go/fr/recyclage.



Points de collecte sur www.quefairedemesdechets.fr

CONTENIDO DE LA CAJA

La caja contiene todo lo necesario para instalar tu Square Kiosk. Antes de comenzar, ten a mano tu iPad compatible.

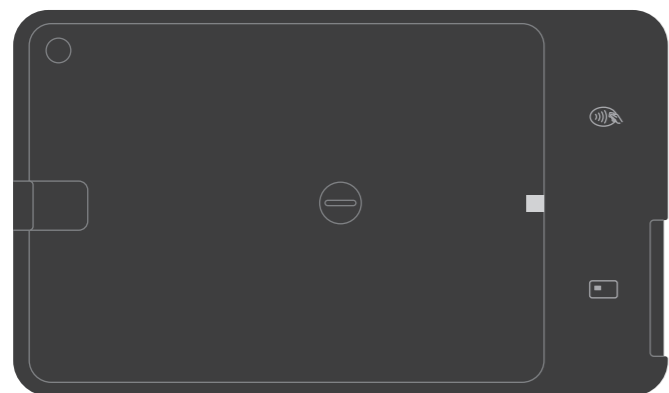

Square Kiosk (parte delantera)

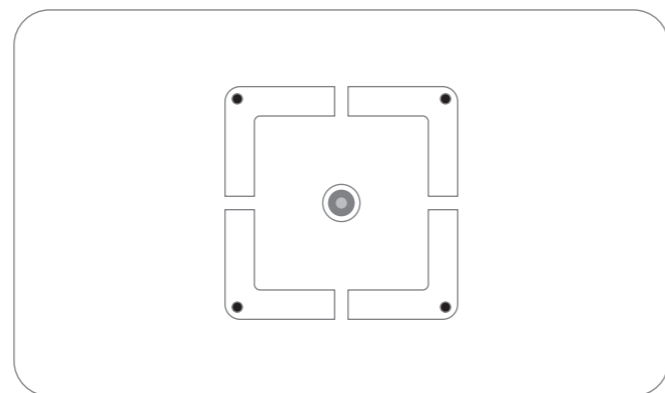

Square Kiosk (parte trasera)

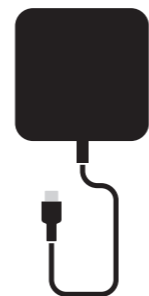

Adaptador de corriente



Cable del adaptador de corriente



Hub USB

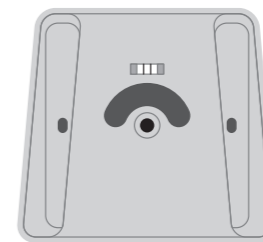

Soporte en ángulo con nivel incorporado

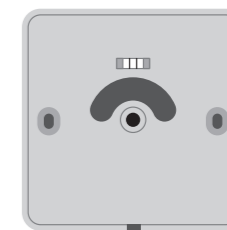

Soporte plano con nivel incorporado



Adaptador para iPad Air y iPad Pro



Broca para yeso



Broca larga para destornillador Phillips n.º 2

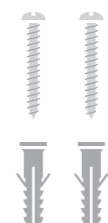

Anclajes de pared (2) y tornillos de pared (2)

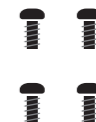

Tornillos VESA



Tornillo de seguridad

¿CÓMO QUIERES INSTALAR TU SQUARE KIOSK?

Puedes instalar Square Kiosk de cuatro formas distintas. Sigue leyendo para elegir la que mejor se adapte a las necesidades de tu negocio.

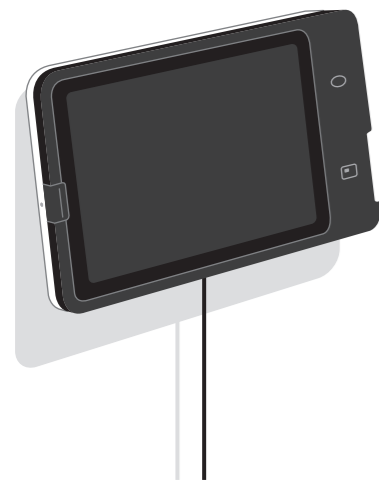

SOPORTE EN ÁNGULO PARA PARED

Coloca la pantalla inclinada hacia arriba, orientada hacia el personal y los clientes.

Ve a la página 22.

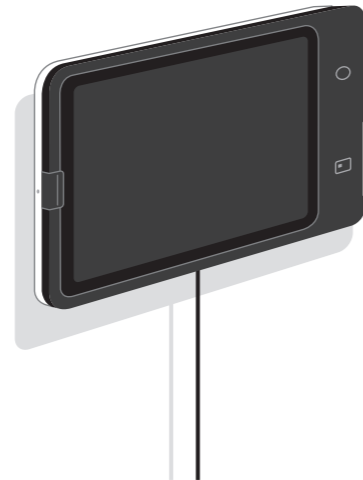

SOPORTE PLANO PARA PARED

Tiene un diseño fino y compacto que se ajusta perfectamente a la pared.

Ve a la página 24.



SOPORTE PARA MOSTRADOR

Coloca el dispositivo en el mostrador con la pantalla ligeramente inclinada hacia arriba.

Ve a la página 26.

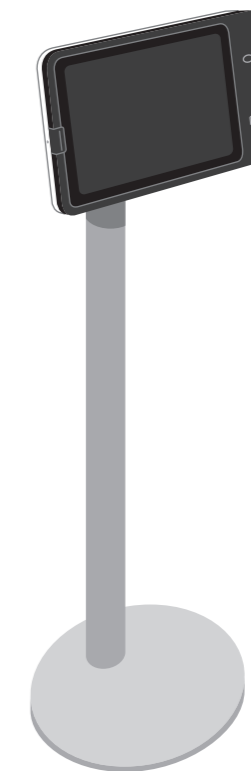

SOPORTE VESA

Utiliza cualquier soporte VESA de 100 mm x 100 mm para fijar una base independiente, un brazo basculante u otro tipo de instalación.

Ve a la página 28.

SOPORTE EN ÁNGULO PARA PARED

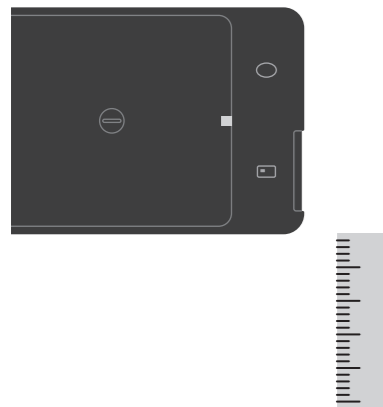

1 Decide en qué zona de la pared quieres instalar el soporte

Sostén Square Kiosk contra la pared para definir la altura a la que quieres colocarlo. No lo instales delante de un montante.

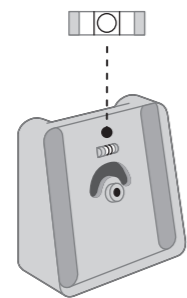

2 Coloca el soporte en ángulo

Nivela el soporte en la pared y luego marca la posición de los orificios para los tornillos con un lápiz.

3 Perfora los agujeros que acabas de marcar

Si vas a instalar el soporte en paneles de yeso, utiliza la broca para yeso que se incluye en la caja.

¿Qué accesorios necesitas de la caja?

- Soporte en ángulo
- Square Kiosk
- Hub USB
- Cable del adaptador de corriente
- Adaptador de corriente
- Tornillos de pared (2)
- Anclajes de pared (2)
- Broca larga para destornillador Phillips n.º 2
- Broca para yeso
- Tornillo de seguridad (opcional)

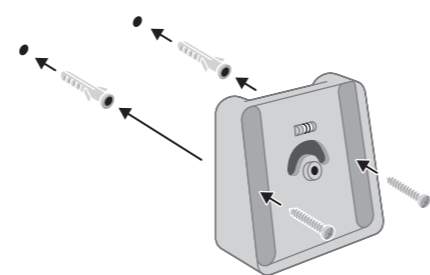

4 Atornilla el soporte en ángulo en la pared

Introduce los anclajes de pared en los orificios. Coloca el soporte en ángulo. A continuación, introduce los tornillos de pared en la parte delantera y apriétalos del todo, asegurándote de que el soporte se mantenga nivelado.

¿Qué accesorios y herramientas necesitas que no estén incluidos en la caja?

- Taladro
- Detector de montantes
- Lápiz
- Destornillador Phillips n.º 2
- Destornillador Phillips n.º 1 (opcional)

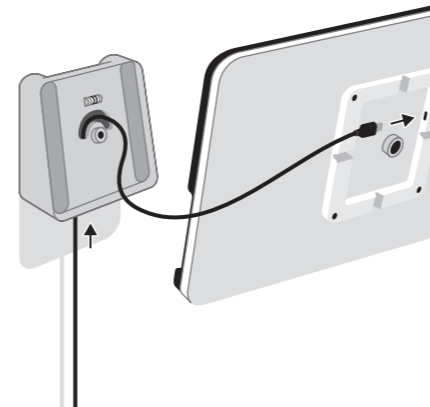

5 Conecta el hub USB a Square Kiosk

Desde la parte inferior del soporte, introduce el cable USB-C del hub por el orificio de paso hasta llegar al conector de la parte posterior de Square Kiosk.

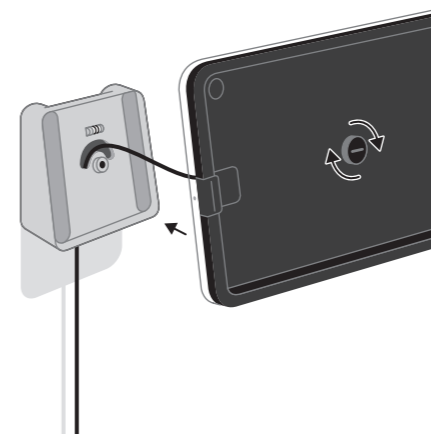

6 Coloca Square Kiosk en el soporte

Aprieta el tornillo de montaje central hasta que no se vea ninguno de los laterales rojos. Comprueba que esté firme y no se mueva.

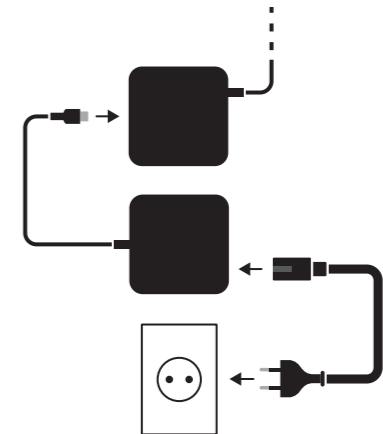

7 Conecta Square Kiosk

Enchufa el cable USB-C del adaptador de corriente al hub y, a continuación, conecta un extremo del cable al adaptador de corriente y el otro a un enchufe.

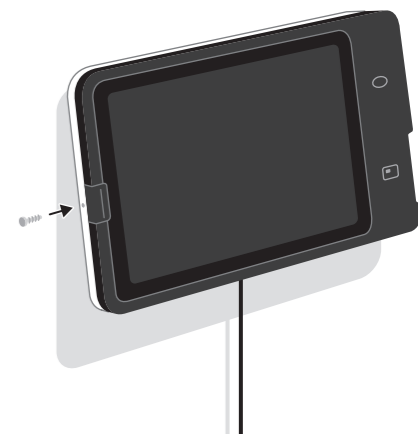

8 Coloca el iPad y sujétalo

Coloca el iPad en el conector y asegúrate de que el pestillo de seguridad haga clic. **Opcional:** Para fijar el iPad de forma aún más segura, utiliza un destornillador Phillips n.º 1 pequeño para apretar el tornillo de seguridad que encontrarás en el lateral de Square Kiosk.

Otras opciones de instalación: Para instalar el soporte en otras superficies, como hormigón o ladrillo, o para ocultar los cables durante la instalación, ve a square.com/go/es/configuracion-kiosk.

Quitar el iPad de Square Kiosk: Si has apretado el tornillo de seguridad opcional, desenróscalo. Para retirar el iPad del soporte, solo debes tirar hacia fuera y empujar hacia abajo la pestaña de seguridad situada junto a la cámara del iPad. Una vez desacoplado, desliza el iPad con cuidado hacia la izquierda.

SOPORTE PLANO PARA PARED

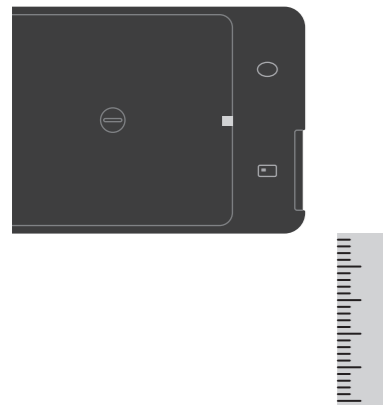

1 Decide en qué zona de la pared quieres instalar el soporte

Sujeta Square Kiosk contra la pared para decidir a qué altura quieres colocarlo. No lo instales delante de un montante.

2 Coloca el soporte plano

Nivela el soporte en la pared y luego marca la posición de los orificios para los tornillos con un lápiz.

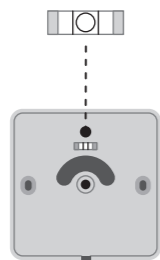

3 Perfora los agujeros que acabas de marcar

Si vas a instalar el soporte en paneles de yeso, utiliza la broca para yeso que se incluye en la caja.

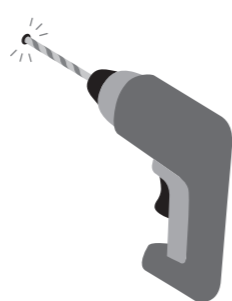

4 Atornilla el soporte plano en la pared

Introduce los anclajes de pared en los orificios. Coloca el soporte plano. A continuación, introduce los tornillos de pared en la parte delantera y apriétalos del todo, asegurándote de que el soporte se mantenga nivelado.

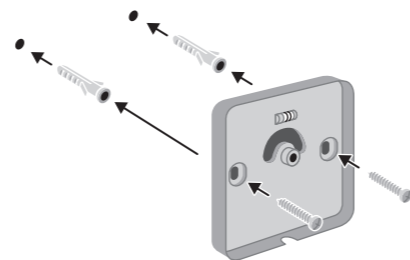

¿Qué accesorios necesitas de la caja?

- Soporte plano
- Square Kiosk
- Hub USB
- Cable del adaptador de corriente
- Adaptador de corriente
- Tornillos de pared (2)
- Anclajes de pared (2)
- Broca larga para destornillador Phillips n.º 2
- Broca para yeso
- Tornillo de seguridad (opcional)

¿Qué accesorios y herramientas necesitas que no estén incluidos en la caja?

- Taladro
- Detector de montantes
- Lápiz
- Destornillador Phillips n.º 2
- Destornillador Phillips n.º 1 (opcional)



5 Conecta el hub USB a Square Kiosk

Coloca el cable USB-C del hub en el túnel para cables que encontrarás en la parte posterior de Square Kiosk. Comprueba que no haya interferencias entre el cable y el tornillo de montaje.

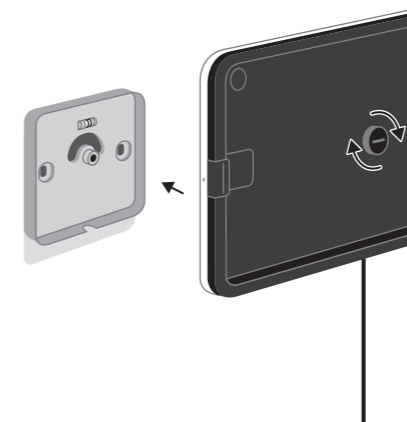

6 Coloca Square Kiosk en el soporte

Aprieta el tornillo de montaje central hasta que no se vea ninguno de los laterales rojos. Comprueba que esté firme y no se mueva.

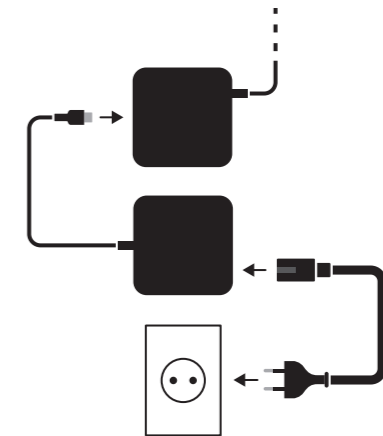

7 Conecta Square Kiosk

Enchufa el cable USB-C del adaptador de corriente al hub y, a continuación, conecta un extremo del cable al adaptador de corriente y el otro a un enchufe.

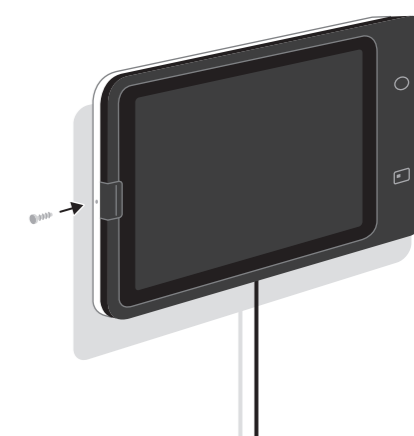

8 Coloca el iPad y sujétalo

Coloca el iPad en el conector y asegúrate de que el pestillo de seguridad haga clic. **Opcional:** Para fijar el iPad de forma aún más segura, utiliza un destornillador Phillips n.º 1 pequeño para apretar el tornillo de seguridad que encontrarás en el lateral de Square Kiosk.

Otras opciones de instalación: Para instalar el soporte en otras superficies, como hormigón o ladrillo, o para ocultar los cables durante la instalación, ve a square.com/go/es/configuracion-kiosk.

Cómo quitar el iPad de Square Kiosk: Si has apretado el tornillo de seguridad opcional, desenróscalo. Para retirar el iPad del soporte, solo debes tirar hacia fuera y empujar hacia abajo la pestaña de seguridad situada junto a la cámara del iPad. Una vez desacoplado, desliza el iPad con cuidado hacia la izquierda.

SOPORTE PARA MOSTRADOR

¿Qué accesorios necesitas de la caja?

- Soporte en ángulo
- Square Kiosk
- Hub USB
- Cable del adaptador de corriente
- Adaptador de corriente
- Tornillo de seguridad (opcional)

¿Qué accesorios y herramientas necesitas que no estén incluidos en la caja?

- Destornillador Phillips n.º 1 (opcional)

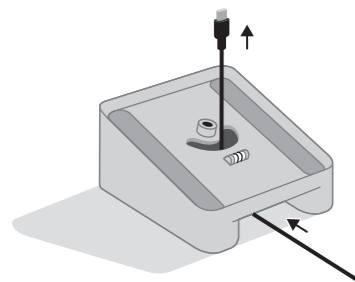

1 Decide en qué zona del mostrador quieres instalar el soporte

Con el soporte en ángulo hacia ti, tal y como se indica en la imagen, pasa el cable USB-C del hub por el orificio.

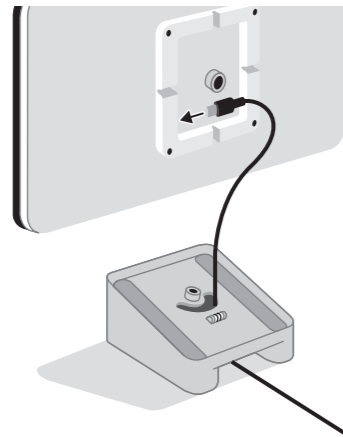

2 Conecta el hub USB a Square Kiosk

Asegúrate de que el cable USB-C del hub esté bien conectado.

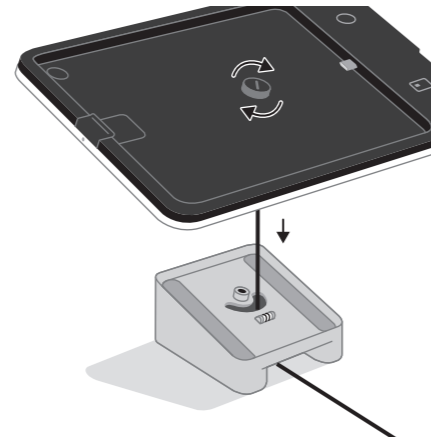

3 Coloca Square Kiosk en el soporte

Aprieta el tornillo de montaje central hasta que no se vea ninguno de los laterales rojos. Comprueba que esté firme y no se mueva.

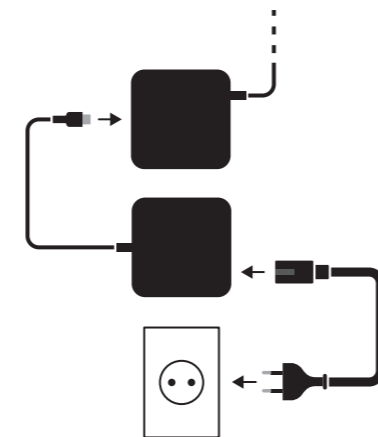

4 Conecta Square Kiosk

Enchufa el cable USB-C del adaptador de corriente al hub y, a continuación, conecta un extremo del cable al adaptador de corriente y el otro a un enchufe.

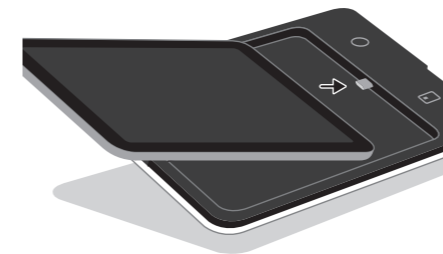

5 Coloca el iPad

Coloca el iPad en el conector y asegúrate de que el pestillo de seguridad haga clic.



6 Opcional: fija el iPad

Con un destornillador Phillips n.º 1 pequeño, aprieta el tornillo de seguridad que encontrarás en el lateral de Square Kiosk para fijar el iPad de forma aún más segura.

Cómo quitar el iPad de Square Kiosk: Si has apretado el tornillo de seguridad opcional, desenróscalo. Para retirar el iPad del soporte, solo debes tirar hacia fuera y empujar hacia abajo la pestaña de seguridad situada junto a la cámara del iPad. Una vez desacoplado, desliza el iPad con cuidado hacia la izquierda.

SOPORTE VESA

Conecta Square Kiosk a un sistema VESA externo. Antes de comenzar con la instalación, ten a mano la guía que viene con el soporte VESA que vas a usar. Nota: Square Kiosk solo es compatible con placas VESA de 100 x 100 mm.

¿Qué accesorios necesitas de la caja?

- Square Kiosk
- Hub USB
- Cable del adaptador de corriente
- Adaptador de corriente
- Tornillos VESA
- Tornillo de seguridad (opcional)

¿Qué accesorios y herramientas necesitas que no estén incluidos en la caja?

- Destornillador Phillips n.º 2
- Destornillador Phillips n.º 1 (opcional)



1 Conecta el hub USB a Square Kiosk

Decide de qué lado quieres que salga el cable USB-C del hub y colócalo en el canal del cable o, si se puede, pasa el cable por el soporte VESA.

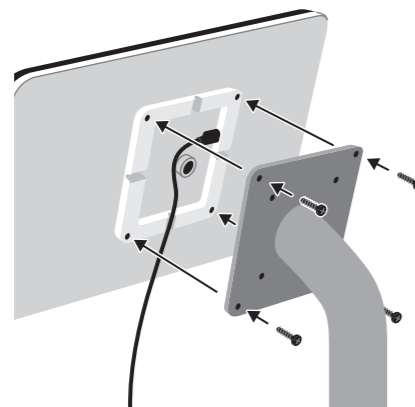

2 Atornilla Square Kiosk a la placa VESA

Alinea los orificios para tornillos de la placa VESA de 100 x 100 mm con las roscas de la parte posterior de Square Kiosk y aprieta los tornillos.

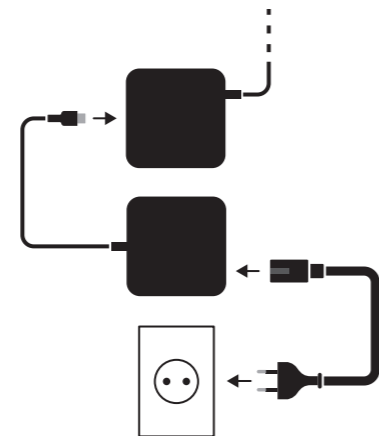

3 Conecta Square Kiosk

Enchufa el cable USB-C del adaptador de corriente al hub y, a continuación, conecta un extremo del cable al adaptador de corriente y el otro a un enchufe.

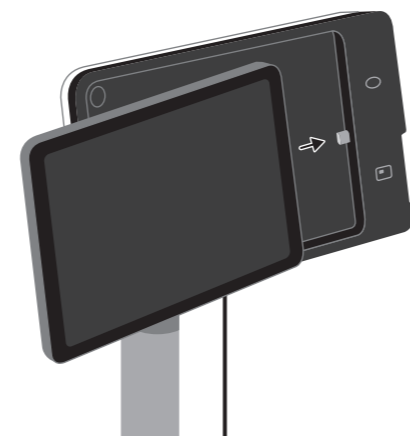

4 Coloca el iPad

Coloca el iPad en el conector y asegúrate de que el pestillo de seguridad haga clic.

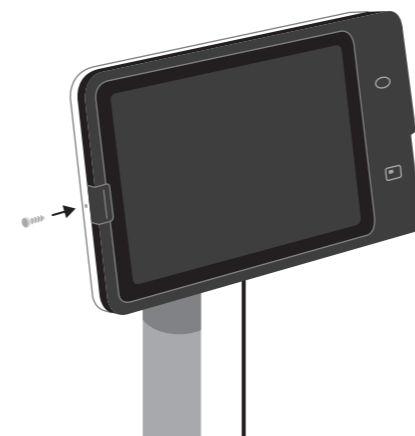

5 Opcional: fija el iPad

Con un destornillador Phillips n.º 1 pequeño, aprieta el tornillo de seguridad que encontrarás en el lateral de Square Kiosk para fijar el iPad de forma aún más segura.

Cómo quitar el iPad de Square Kiosk: Si has apretado el tornillo de seguridad opcional, desenróscalo. Para retirar el iPad del soporte, solo debes tirar hacia fuera y empujar hacia abajo la pestaña de seguridad situada junto a la cámara del iPad. Una vez desacoplado, desliza el iPad con cuidado hacia la izquierda.

OBTÉN LA APLICACIÓN SQUARE KIOSK

¿Quieres controlar el gasto en personal sin hacer esperar a tus clientes? Con la aplicación Square Kiosk, tendrás sincronizadas en todo momento la sala y la cocina, con actualizaciones instantáneas de la carta y datos de ventas en tiempo real. Para poner en marcha tu kiosco de pedidos de autoservicio, descarga la aplicación Square Kiosk y suscríbete por una comisión mensual adicional.

Consulta más información sobre la aplicación en square.com/go/kiosk-ayuda.

Descarga la aplicación
Square Kiosk



ACEPTA PAGOS INCLUSO SIN ESTAR ENCHUFADO

Configúralo todo y empieza a vender en un abrir y cerrar de ojos. Además, Square Kiosk puede usar la batería del iPad para seguir funcionando aunque desenchufes el dispositivo o te quedes sin electricidad.



1 Pagos sin contacto

El icono de pagos sin contacto parpadeará para indicar dónde acercar la tarjeta o el dispositivo móvil.



2 Tarjetas con chip

También se pueden insertar tarjetas con chip en la ranura, que parpadeará para indicar dónde está.

AYUDA Y ATENCIÓN AL CLIENTE

Visita la página square.com/go/es/guia-kiosk para consultar la sección de preguntas frecuentes, obtener más información sobre los componentes y accesorios compatibles y solicitar asistencia técnica para resolver cualquier incidencia.

GARANTÍA DEL EQUIPO

Te ofrecemos un (1) año de cobertura por si tienes algún problema con tu equipo de Square. Accede a la página square.com/go/es/garantia para que podamos ayudarte.

30 DÍAS PARA DEVOLUCIONES GRATUITAS

Square ofrece una política de devolución de 30 días para todas las compras realizadas en la página square.com/go/es/tienda. Accede a square.com/go/es/devoluciones para solicitar una devolución. El reembolso se emitirá una vez completada la devolución.

GARANTÍA LIMITADA DEL PRODUCTO CONTRA DEFECTOS

Squareup International Limited (en adelante, «Square») garantiza este producto en el caso de cualquier defecto de fabricación o mano de obra, o de que el producto incumpla las especificaciones establecidas en el manual de instrucciones (en adelante, «Defecto») por un periodo de un (1) año a partir de la fecha de entrega. Si dicho defecto aparece en el plazo de un (1) año desde la fecha original de entrega, Square sustituirá el producto sin coste alguno. La garantía limitada quedará anulada si el Defecto del producto se ha producido por un uso distinto al establecido en el manual de instrucciones.

COBERTURA DE LA GARANTÍA

Los derechos de esta garantía limitada pueden ser cedidos a otra persona sin perjuicio de la restricción temporal de un (1) año para los clientes en España a partir de la fecha de entrega indicada en el primer párrafo de esta garantía limitada del producto. Consulta square.com/go/es/garantia para obtener más información.

El abuso, mal uso o cualquier otro uso distinto al establecido en el manual de instrucciones suponen la invalidación de esta garantía limitada. La garantía también pierde su validez si el producto ha sido alterado, modificado o adaptado, o bien se ha combinado con cualquier equipo, componente o programa que no haya sido fabricado o creado por Square o por un miembro de su grupo corporativo, que no esté destinado a ser utilizado con el producto o que no esté incluido en su embalaje original. Para recibir asistencia técnica, soporte o garantía en estas circunstancias, te recomendamos que te pongas en contacto directamente con el fabricante del equipo o el programa de terceros correspondiente (y no con Square).

Para ponerte en contacto con Square, accede a la página square.com/go/es/ayuda. También puedes ponerte en contacto con el servicio de atención al cliente por teléfono a través del número +34 900 423 168. La garantía limitada se aplica exclusivamente a los residentes en España y ha sido emitida por Square, cuyo domicilio social se encuentra en el número 70 de Sir John Rogerson's Quay, Dublín 2, D02 R296, Irlanda.

CUMPLIMIENTO DE LA DIRECTIVA 2014/53/UE SOBRE EQUIPOS RADIOELÉCTRICOS

Los productos inalámbricos de Square cumplen con los requisitos del artículo 10, apartado 2, ya que pueden funcionar en al menos un Estado miembro. De conformidad con el artículo 10, apartado 10, en las situaciones en las que se apliquen restricciones para la puesta en servicio, la información que figure en el embalaje debe indicar los Estados miembros o la zona geográfica de un Estado miembro en los que existan restricciones para la puesta en servicio o requisitos relativos a la autorización de uso.

SEGURIDAD DE LOS ACCESORIOS

- El uso de un adaptador o un cable de alimentación no compatibles puede provocar incendios, explosiones u otros riesgos.
- Utiliza únicamente los accesorios aprobados por el fabricante de este modelo. Si se utiliza cualquier otro tipo de accesorio, no solo podría resultar peligroso, sino que se podría estar incumpliendo la legislación local y la garantía quedaría anulada. Ponte en contacto con tu distribuidor para obtener información sobre los accesorios aprobados.

SEGURIDAD RELATIVA AL ADAPTADOR DE CORRIENTE

- No dejes caer el adaptador de corriente ni le des golpes.
- Si el cable de alimentación está dañado (por ejemplo, si está roto o el interior está a la vista) o si el enchufe está suelto, deja de utilizarlo inmediatamente. Un uso prolongado podría provocar descargas eléctricas, cortocircuitos o incendios.
- No toques el adaptador de alimentación con las manos mojadas, ya que se podrían producir fallos, cortocircuitos o descargas eléctricas.

NFC

Frecuencia: 13,56 MHz
Potencia de transmisión máxima: 18,27 dBuA/M

CONFORMIDAD

Por la presente, Block, Inc. declara que el tipo de equipo radioeléctrico SPH1-02-A

es conforme con la Directiva 2014/53/UE. El texto completo de la declaración UE de conformidad está disponible en la siguiente dirección de internet siguiente: squareup.com/es/es/legal/general/dc

REGLAMENTO (UE) 2019/1782 DE LA COMISIÓN DEL 1 DE OCTUBRE DE 2019

Se establecen requisitos de diseño ecológico para las fuentes de alimentación externas de conformidad con la Directiva 2009/125/CE del Parlamento Europeo y del Consejo.

Nombre del fabricante, número de registro comercial y dirección:

Squareup International Ltd.
70 Sir John Rogerson's Quay,
Dublín 2, D02 R296, Irlanda.

Número de entidad CRO: 583287
NÚMERO DE IVA: IE 3426675NH

Identificación del modelo	SWJ1-01
Voltaje de entrada	100-240 V
Frecuencia de entrada	50/60 Hz
Voltaje de salida	5 V / 9 V / 15 V / 3 A 20 V / 2,25 A
Corriente de salida	3 A, 2,25 A
Potencia de salida	Máx. 45 W
Eficiencia media en modo activo	84.91 %
Rendimiento con poca carga (10 %)	79.58 %
Consumo en modo de suspensión	0.054W

TRATAMIENTO DE LAS BATERÍAS Y EQUIPOS ELECTRÓNICOS Y ELÉCTRICOS USADOS

El símbolo del contenedor que aparece en la parte inferior de la página indica que el producto o sus baterías no deben tirarse a la basura con los residuos domésticos. Es tu responsabilidad depositarlos en un punto de recogida adecuado para el reciclaje de baterías y equipos electrónicos y eléctricos.

La recogida y el reciclaje por separado permiten conservar los recursos naturales y evitar cualquier efecto adverso sobre la salud humana y el medioambiente debido a la posible presencia de sustancias peligrosas en las baterías o en los equipos electrónicos y eléctricos que podría provocar la eliminación inadecuada de este producto.

Las normas de tratamiento de residuos pueden variar de una región a otra, por lo que te recomendamos que cumplas la normativa local. Para obtener más información sobre dónde depositar las baterías y los equipos electrónicos y eléctricos usados, ponte en contacto con las autoridades municipales, con el servicio local de recogida de residuos domésticos o con el distribuidor al que hayas comprado este producto. Para encontrar el punto de recogida de material reciclable más cercano, accede a square.com/go/es/reciclaje.



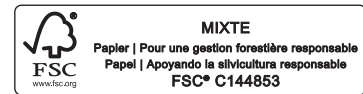

Votre utilisation de l'application Square et de la Square Kiosk, y compris toute garantie associée à ces produits, est régie par vos accords avec Square et les politiques connexes disponibles sur square.com/legal. Square et le logo Square sont des marques déposées de Block, Inc. iPad, iPad Air et iPad Pro sont des marques d'Apple Inc., enregistrées aux États-Unis et dans d'autres pays. Les autres marques appartiennent à leur propriétaire respectif.

El uso que hagas de la aplicación de Square y de Square Kiosk, incluidas las garantías correspondientes, se regirá por los acuerdos que hayas establecido con Square y por las políticas relacionadas que puedes consultar en square.com/legal. Square y el logotipo de Square son marcas registradas de Block, Inc. iPad, iPad Air y iPad Pro son marcas comerciales de Apple Inc., registradas en EE. UU. y en otros países. Otras marcas son propiedad de sus respectivos propietarios.

© 2024 Block, Inc., 1955 Broadway, Ste. 600, Oakland, CA 94612. Squareup Pte. Ltd., 8 Marina Boulevard #05-02, Marina Bay Financial Centre, Singapore (018981). M-LIT-0323-02