



Installation and Operation Instructions

CZ6015/CZ6016, Mount Kit

IMPORTANT! Read all instructions before installing and using. Installer: This manual must be delivered to the end user.



WARNING!

Failure to install or use this product according to manufacturer's recommendations may result in property damage, serious injury, and/or death to those you are seeking to protect!



Do not install and/or operate this safety product unless you have read and understood the safety information contained in this manual.

1. Proper installation combined with operator training in the use, care, and maintenance of emergency warning devices are essential to ensure the safety of emergency personnel and the public.
2. Emergency warning devices often require high electrical voltages and/or currents. Exercise caution when working with live electrical connections.
3. This product must be properly grounded. Inadequate grounding and/or shorting of electrical connections can cause high current arcing, which can cause personal injury and/or severe vehicle damage, including fire.
4. Proper placement and installation is vital to the performance of this warning device. Install this product so that output performance of the system is maximized and the controls are placed within convenient reach of the operator so that they can operate the system without losing eye contact with the roadway.
5. Do not install this product or route any wires in the deployment area of an air bag. Equipment mounted or located in an air bag deployment area may reduce the effectiveness of the air bag or become a projectile that could cause serious personal injury or death. Refer to the vehicle owner's manual for the air bag deployment area. It is the responsibility of the user/operator to determine a suitable mounting location ensuring the safety of all passengers inside the vehicle particularly avoiding areas of potential head impact.
6. It is the responsibility of the vehicle operator to ensure daily that all features of this product work correctly. In use, the vehicle operator should ensure the projection of the warning signal is not blocked by vehicle components (i.e., open trunks or compartment doors), people, vehicles or other obstructions.
7. The use of this or any other warning device does not ensure all drivers can or will observe or react to an emergency warning signal. Never take the right-of-way for granted. It is the vehicle operator's responsibility to be sure they can proceed safely before entering an intersection, drive against traffic, respond at a high rate of speed, or walk on or around traffic lanes.
8. This equipment is intended for use by authorized personnel only. The user is responsible for understanding and obeying all laws regarding emergency warning devices. Therefore, the user should check all applicable city, state, and federal laws and regulations. The manufacturer assumes no liability for any loss resulting from the use of this warning device.



WARNING!

Maximum recommended vehicle speed for safe operation using the Semi Permanent Mount is 80 mph (129 km/h) or POSTED SPEED LIMIT. Higher speeds could cause the mount to fail, which could cause damage to other vehicles and injury or death to the passengers.



WARNING!

1. These mounting assemblies are ONLY intended for lightbars less than 24" in length.
2. Do not operate the vehicle if the mounting foot locations are not fully adhered to the vehicle. Check by visually inspecting the mount and physically pushing on the bracket to verify the mount is secure.

CZ6015 Mounting:

1. Before proceeding with installation, plan all wiring and cable routing. Select the mounting location for the lightbar on a flat, smooth surface and center the unit across the width of the vehicle. The mounting location for the mount should be chosen such that the lightbar is level, there is no less than 1/4" clearance between the roof and lightbar at any point, and visibility to approaching traffic is optimized.

2. Attach the mount to the lightbar using the hardware supplied with the lightbar, ensure the bolts used do not extend more than 3/4". Do not tighten the hardware - allow the mount to slide along the channels of the lightbar extrusion. Place the entire assembly on the roof of the vehicle and determine the optimal placement (see Step 1). Tighten the hardware that attaches the mount to the lightbar. See Figure 1.

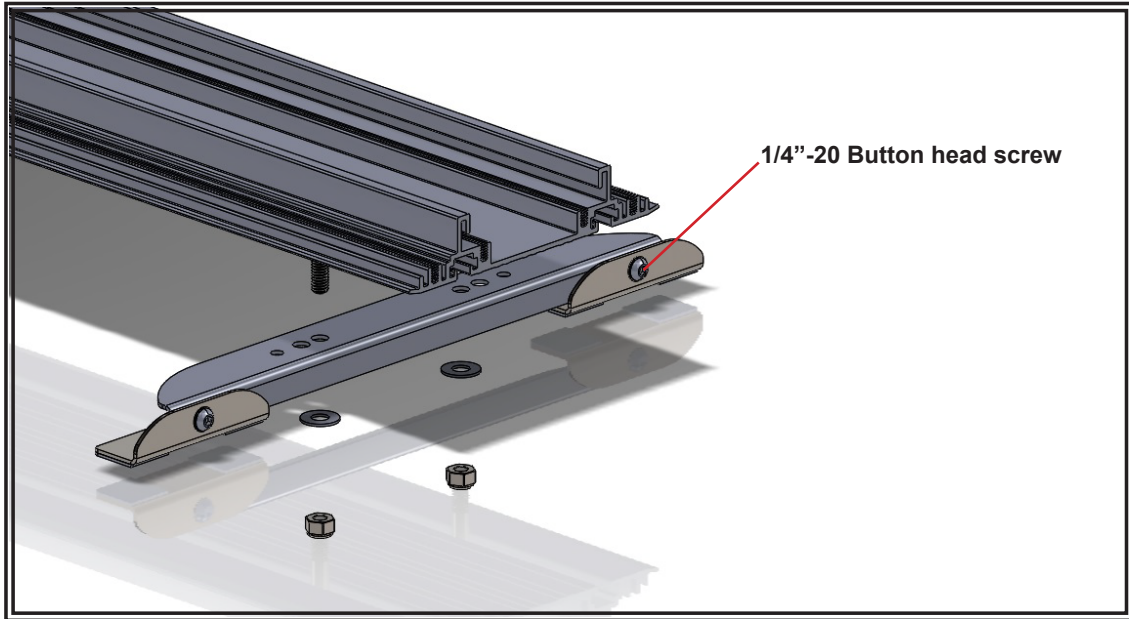

Figure 1

3. Loosen the four 1/4"-20 button head screws that attach the feet to the mounting brackets so that the feet can pivot freely. (Do not completely remove the screws.) Prepare the roof of the vehicle by cleaning roof with detergent and water. Prepare the surface by wiping with isopropyl alcohol pads. Coat the area with the tape primer and allow the primer to dry thoroughly. The surface temperature should be at least 50°F(10°C) but 70°F(21°C) is preferred. Remove the backing on the VHB tape on one side of the mount sub-assembly and place it on the roof of the vehicle. Make sure that enough pressure is applied so that the mount will stay temporarily in place. Repeat for the other side of the assembly.

4. Remove the four 1/4"-20 button head screws and star washers from the mounting bracket and set aside. Remove the lightbar (with the brackets still attached) from the vehicle roof and set aside. See Figure 2.

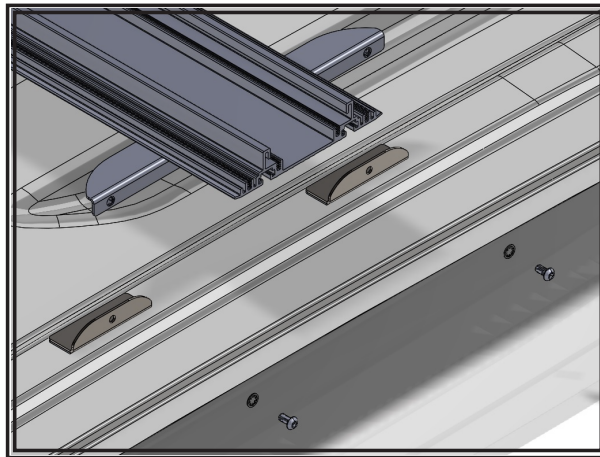

Figure 2

5. Press on each of the 4 feet evenly with at least 30 pounds of force for at least 5 seconds. Return the lightbar and mounting bracket assembly to the roof of the vehicle, and line up the holes of the four feet with the mounting brackets. Replace the four 1/4"-20 screws and star washers. (Do not fully tighten until all four screws are in place.) Once all screws are in place and the assembly is suitably located, tighten all screws to 4.5 ft-lbs.

** Time for bond strength is greatly affected by time. At room temp 70F (21C) bond strength will be at 50% in 20 minutes and 90% after 24 hours. Temperature as low as 50F(10C) can take more than 72 hours to reach 90%. Elevated temperatures (e.g. 150F [66C]) can speed up bond time, achieving 80% in 20 minutes and 99% in one hour.

Cleanliness and application temperature has a significant affect on product performance.

CZ6016 Mounting:

1. Attach the CZ6015 mount to the CZ6016 mounting plate using the supplied hardware. Use the countersunk holes in the mounting plate that allow the feet to sit on a flat part of the roof. Place the entire assembly on the roof of the vehicle. See Figure 4.

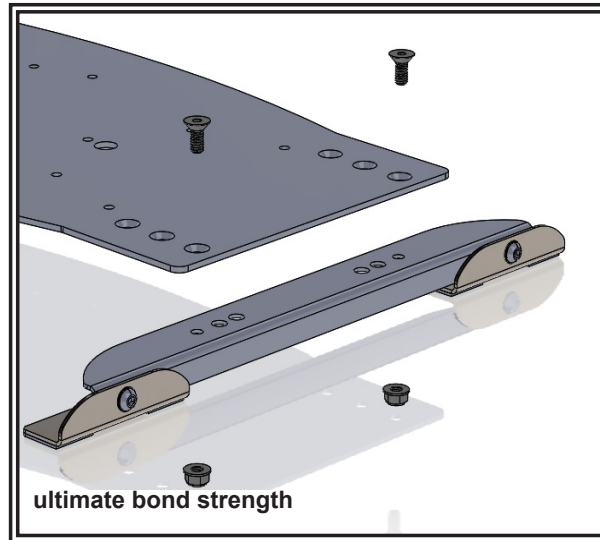

Figure 4

2. Attach desired product to the CZ6016 mounting plate.

3. Loosen the four 1/4"-20 button head screws that attach the feet to the mounting brackets so that the feet can pivot freely. (Do not completely remove the screws.) Prepare the roof of the vehicle by cleaning roof with detergent and water. Prepare the surface by wiping with isopropyl alcohol pads. Coat the area with the tape primer and allow the primer to dry thoroughly. The surface temperature should be at least 50°F(10°C) but 70°F(21°C) is preferred. Remove the backing on the VHB tape on one side of the mount sub-assembly and place it on the roof of the vehicle. Make sure that enough pressure is applied so that the mount will stay temporarily in place. Repeat for the other side of the assembly.

4. Remove the four 1/4"-20 button head screws and star washers from the mounting bracket and set aside. Remove the plate assembly (with the brackets still attached) from the vehicle roof and set aside. See Figure 5.

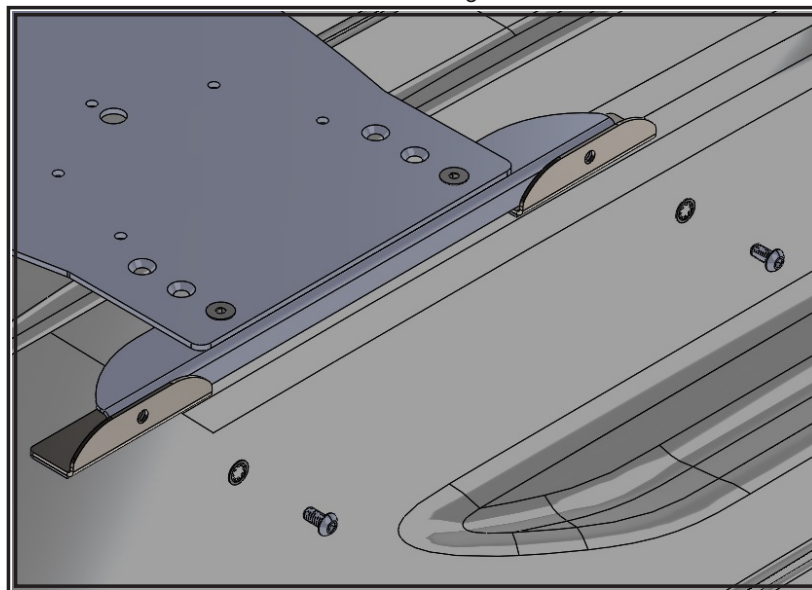

Figure 5

5. Press on each of the 4 feet evenly with at least 30 pounds of force for at least 5 seconds. Return the plate assembly to the roof of the vehicle, and line up the holes of the four feet with the mounting brackets. Replace the four 1/4"-20 screws and star washers. (Do not fully tighten until all four screws are in place.) Once all screws are in place and the assembly is suitably located, tighten all screws to 4.5 ft-lbs. Wait 72 hours before driving vehicle for VHB to reach ultimate bond strength.

** Time for bond strength is greatly affected by time. At room temp 70F (21C) bond strength will be at 50% in 20 minutes and 90% after 24 hours. Temperature as low as 50F(10C) can take more than 72 hours to reach 90%. Elevated temperatures (e.g. 150F [66C]) can speed up bond time, achieving 80% in 20 minutes and 99% in one hour.

Cleanliness and application temperature has a significant affect on product performance.

Reapplication:

Clean the bottom of the mounting feet with detergent and water, removing any remnants of VHB or any other material. Prepare the surface by wiping with isopropyl alcohol pads. Coat the area with the tape primer and allow the primer to dry thoroughly. The surface temperature should be at least 50°F(10°C) but 70°F(21°C) is preferred. Remove the backing on one side of the VHB tape and adhere it to the foot of the mount sub-assembly. See Figure 1. Leave the backing on the other side of the VHB tape for now. Repeat for the other side of the foot and for the other three mounting feet. Follow steps 1-5 for vehicle installation.

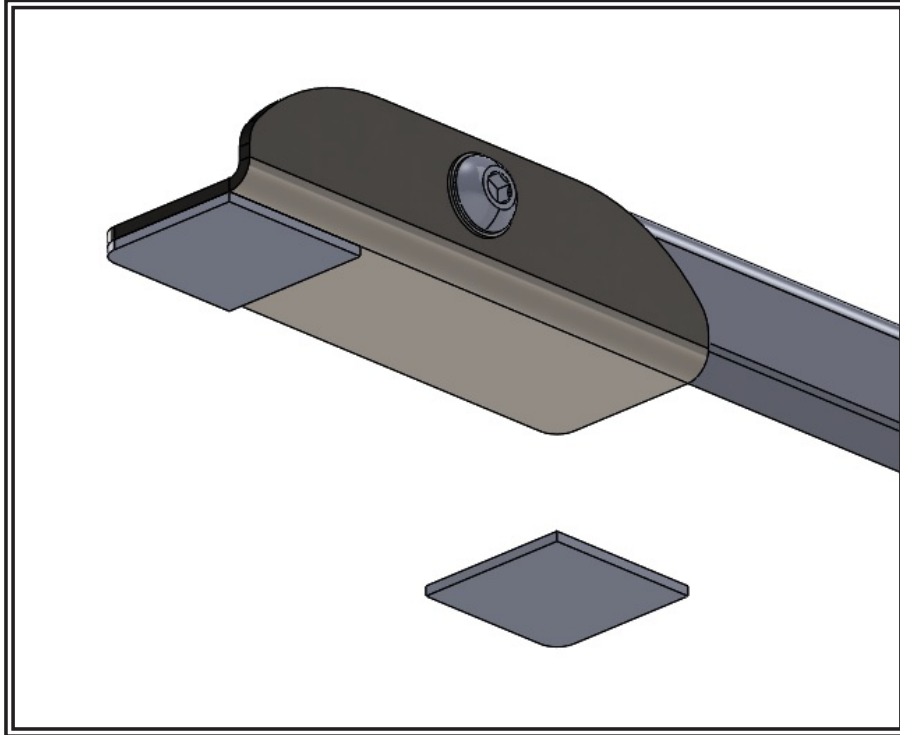

Figure 1

Warranty:

Manufacturer Limited Warranty Policy:

Manufacturer warrants that on the date of purchase this product will conform to Manufacturer's specifications for this product (which are available from the Manufacturer upon request). This Limited Warranty extends for Twelve (12) months from the date of purchase.

DAMAGE TO PARTS OR PRODUCTS RESULTING FROM TAMPERING, ACCIDENT, ABUSE, MISUSE, NEGLIGENCE, UNAPPROVED MODIFICATIONS, FIRE OR OTHER HAZARD; IMPROPER INSTALLATION OR OPERATION; OR NOT BEING MAINTAINED IN ACCORDANCE WITH THE MAINTENANCE PROCEDURES SET FORTH IN MANUFACTURER'S INSTALLATION AND OPERATING INSTRUCTIONS VOIDS THIS LIMITED WARRANTY.

Exclusion of Other Warranties:

MANUFACTURER MAKES NO OTHER WARRANTIES, EXPRESS OR IMPLIED. THE IMPLIED WARRANTIES FOR MERCHANTABILITY, QUALITY OR FITNESS FOR A PARTICULAR PURPOSE, OR ARISING FROM A COURSE OF DEALING, USAGE OR TRADE PRACTICE ARE HEREBY EXCLUDED AND SHALL NOT APPLY TO THE PRODUCT AND ARE HEREBY DISCLAIMED, EXCEPT TO THE EXTENT PROHIBITED BY APPLICABLE LAW. ORAL STATEMENTS OR REPRESENTATIONS ABOUT THE PRODUCT DO NOT CONSTITUTE WARRANTIES.

Remedies and Limitation of Liability:

MANUFACTURER'S SOLE LIABILITY AND BUYER'S EXCLUSIVE REMEDY IN CONTRACT, TORT (INCLUDING NEGLIGENCE), OR UNDER ANY OTHER THEORY AGAINST MANUFACTURER REGARDING THE PRODUCT AND ITS USE SHALL BE, AT MANUFACTURER'S DISCRETION, THE REPLACEMENT OR REPAIR OF THE PRODUCT, OR THE REFUND OF THE PURCHASE PRICE PAID BY BUYER FOR NON-CONFORMING PRODUCT. IN NO EVENT SHALL MANUFACTURER'S LIABILITY ARISING OUT OF THIS LIMITED WARRANTY OR ANY OTHER CLAIM RELATED TO THE MANUFACTURER'S PRODUCTS EXCEED THE AMOUNT PAID FOR THE PRODUCT BY BUYER AT THE TIME OF THE ORIGINAL PURCHASE. IN NO EVENT SHALL MANUFACTURER BE LIABLE FOR LOST PROFITS, THE COST OF SUBSTITUTE EQUIPMENT OR LABOR, PROPERTY DAMAGE, OR OTHER SPECIAL, CONSEQUENTIAL, OR INCIDENTAL DAMAGES BASED UPON ANY CLAIM FOR BREACH OF CONTRACT, IMPROPER INSTALLATION, NEGLIGENCE, OR OTHER CLAIM, EVEN IF MANUFACTURER OR A MANUFACTURER'S REPRESENTATIVE HAS BEEN ADVISED OF THE POSSIBILITY OF SUCH DAMAGES. MANUFACTURER SHALL HAVE NO FURTHER OBLIGATION OR LIABILITY WITH RESPECT TO THE PRODUCT OR ITS SALE, OPERATION AND USE, AND MANUFACTURER NEITHER ASSUMES NOR AUTHORIZES THE ASSUMPTION OF ANY OTHER OBLIGATION OR LIABILITY IN CONNECTION WITH SUCH PRODUCT.

This Limited Warranty defines specific legal rights. You may have other legal rights which vary from jurisdiction to jurisdiction. Some jurisdictions do not allow the exclusion or limitation of incidental or consequential damages.

Product Returns:

If a product must be returned for repair or replacement*, please contact our factory to obtain a Return Goods Authorization Number (RGA number) before you ship the product to Code 3®, Inc. Write the RGA number clearly on the package near the mailing label. Be sure you use sufficient packing materials to avoid damage to the product being returned while in transit.

*Code 3®, Inc. reserves the right to repair or replace at its discretion. Code 3®, Inc. assumes no responsibility or liability for expenses incurred for the removal and /or reinstallation of products requiring service and/or repair.; nor for the packaging, handling, and shipping; nor for the handling of products returned to sender after the service has been rendered.



10986 North Warson Road, St. Louis, MO 63114 USA

Technical Service USA (314) 996-2800

c3_tech_support@code3esg.com

CODE3ESG.com

¡IMPORTANTE! Lea todas las instrucciones antes de instalar y utilizar. Instalador: Este manual se debe entregar al usuario final.



ADVERTENCIA

Si este producto no se instala o se utiliza de acuerdo con las recomendaciones del fabricante, esto podría tener como resultado daños a la propiedad, lesiones graves o la muerte de las personas que se busca proteger.



No instale ni opere este producto de seguridad, a menos que haya leído y comprendido la información de seguridad contenida en este manual.

1. La correcta instalación junto con la capacitación del operador respecto del uso, el cuidado y el mantenimiento de los dispositivos de advertencia de emergencia son esenciales para garantizar la seguridad del personal de emergencia y del público.
2. Los dispositivos de advertencia de emergencia a menudo requieren altas tensiones o corrientes eléctricas. Tenga precaución cuando trabaje con conexiones eléctricas con carga.
3. Este producto debe estar correctamente conectado a tierra. La conexión inadecuada a tierra o el cortocircuito de las conexiones eléctricas pueden causar arcos con alta corriente, lo que puede causar lesiones físicas o daños graves en vehículos, incluido fuego.
4. La correcta ubicación e instalación son vitales para el rendimiento de este dispositivo de advertencia. Instale este producto de forma que el rendimiento de producción del sistema se maximice y los controles estén situados a una distancia apropiada para el operador, de modo que pueda operar el sistema sin perder contacto visual con el camino.
5. No instale este producto ni tienda los cables en el área de despliegue de una bolsa de aire. Los equipos instalados o montados en el área de despliegue de una bolsa de aire pueden reducir su eficacia o convertirse en un proyectil que podría causar lesiones personales graves o la muerte. Consulte el manual del propietario del vehículo para ver el área de despliegue de la bolsa de aire. Es responsabilidad del operador/usuario determinar la ubicación idónea para el montaje que garantice la seguridad de todos los pasajeros en el interior del vehículo. En particular, se deben evitar las áreas de posible impacto con la cabeza.
6. Es responsabilidad del operador del vehículo asegurarse diariamente de que todas las funciones de este producto funcionen correctamente. Durante el uso, el operador del vehículo debe garantizar que los componentes de este (es decir, maleteros o puertas de compartimientos abiertas), personas, vehículos u otras obstrucciones no bloqueen la proyección de la señal de advertencia.
7. El uso de este o cualquier otro dispositivo de advertencia no garantiza que todos los conductores puedan observar o reaccionar ante una señal de advertencia de emergencia ni que lo hagan. Nunca tome el derecho de paso por sentado. Es responsabilidad del operador del vehículo asegurarse de que pueda continuar de forma segura antes de entrar en una intersección, conducir contra el tráfico, responder a una alta velocidad, o caminar sobre los carriles de tráfico o cerca de estos.
8. Este equipo está diseñado para que solamente el personal autorizado pueda utilizarlo. El usuario es responsable de entender y obedecer todas las leyes relacionadas con los dispositivos de advertencia en emergencias. Por lo tanto, el usuario debe comprobar todas las leyes y regulaciones de la ciudad, el estado y el país. El fabricante no asume ninguna responsabilidad por cualquier pérdida ocasionada por el uso de este dispositivo de advertencia.



ADVERTENCIA

La velocidad máxima recomendada del vehículo para un funcionamiento seguro con el montaje semipermanente es de 129 km/h (80 mph), lo que se denomina también LÍMITE DE VELOCIDAD ESTABLECIDO. Las velocidades que superen este valor podrían provocar fallas en el montaje, lo que podría ocasionar daños a otros vehículos y lesiones graves o fatales a los pasajeros.



ADVERTENCIA

1. Estos conjuntos de montaje están diseñados SOLO para barras luminosas de menos de 24" de longitud.
2. No utilice el vehículo si las ubicaciones de la base del montaje no están completamente adheridas al vehículo. Revise inspeccionando visualmente el montaje y empujando el soporte para verificar que el montaje esté fijo.

Montaje de CZ6015:

1. Antes de continuar con la instalación, planifique todo el cableado y el tendido de los cables. Seleccione la ubicación de montaje de la barra luminosa en una superficie plana y lisa, y centre la unidad a lo ancho del vehículo. La ubicación de instalación para el montaje debe elegirse de modo que la barra luminosa esté nivelada, que haya más de 6,4 mm (1/4") de espacio entre el techo y la barra luminosa en todo momento, y se optimice la visibilidad hacia el tráfico que se aproxima.
2. Fije el montaje en la barra luminosa con los accesorios suministrados con la barra luminosa, asegúrese de que los pernos utilizados no se extiendan más de 19,1 mm (3/4"). No apriete la tornillería; permita que el montaje se deslice a lo largo de los canales de la extrusión de la barra luminosa. Coloque todo el conjunto en el techo del vehículo y determine la ubicación óptima (consulte el paso 1). Apriete la tornillería que conecta el montaje a la barra luminosa. Consulte la Figura 1.



Figura 1

3. Afloje los cuatro tornillos de cabeza de botón de 1/4"-20 que sujetan las patas a los soportes de montaje para que las patas puedan girar libremente. (No quite los tornillos por completo). Limpie el techo del vehículo con detergente y agua para prepararlo. Limpie la superficie con almohadillas con alcohol isopropílico para prepararla. Recubra el área con un imprimador para cinta y deje que se seque completamente. La temperatura de la superficie debe ser de, al menos, 10 °C (50 °F), pero se prefiere una temperatura de 21 °C (70 °F). Quite la parte posterior de la cinta de adhesión muy alta (VHB, del inglés *Very High Bond*) en un lado del subconjunto de montaje y colóquelo en el techo del vehículo. Asegúrese de que se aplique suficiente presión para que el montaje permanezca temporalmente en su lugar. Repita el procedimiento en el otro lado del conjunto.
4. Retire los cuatro tornillos de cabeza de botón de 1/4"-20 y las arandelas de estrella del soporte de montaje y déjelos a un lado. Retire la barra luminosa (con los soportes todavía instalados) del techo del vehículo y déjela a un lado. Consulte la Figura 2.

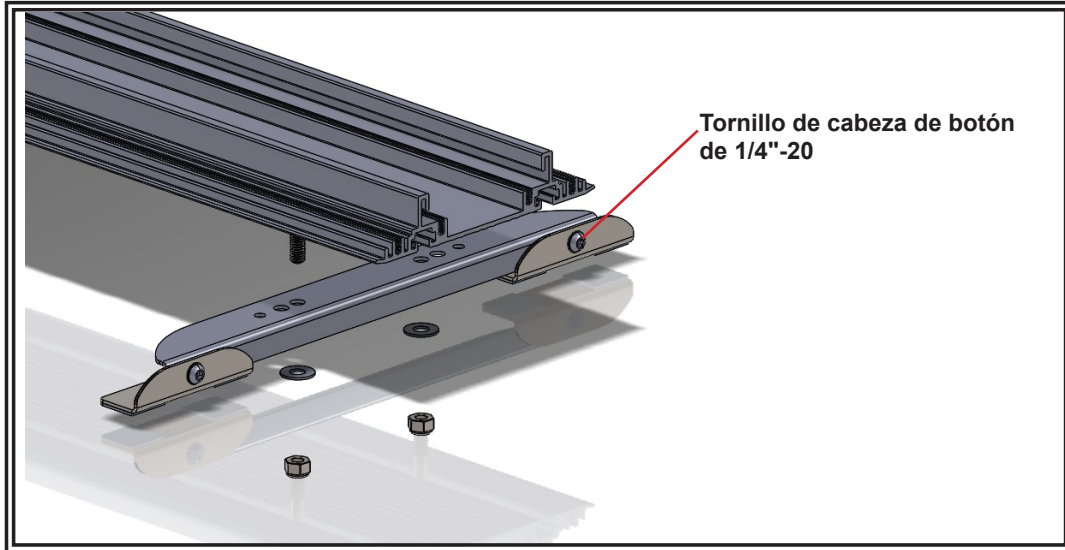

Figura 2

5. Presione uniformemente cada una de las 4 patas con, al menos, 30 libras de fuerza durante, por lo menos, 5 segundos. Vuelva a colocar el conjunto de la barra luminosa y el soporte de montaje en el techo del vehículo y alinee los orificios de las cuatro patas con los soportes de montaje. Vuelva a colocar los cuatro tornillos 1/4"-20 y las arandelas de estrella. (No apriete completamente hasta que los cuatro tornillos estén en su lugar). Una vez que todos los tornillos estén en su lugar y el conjunto esté correctamente ubicado, apriete todos los tornillos a 4,5 pies-lb.

** El tiempo que tarda en lograrse la resistencia de la adhesión se ve fuertemente afectado por el clima. A una temperatura ambiente de 21 °C (70 °F), la resistencia de la adhesión será de un 50 % a los 20 minutos y de un 90 % después de 24 horas. En temperaturas bajas de hasta 10 °C (50 °F), puede tomar más de 72 horas para lograr un 90 %. En temperaturas elevadas (por ejemplo, 66 °C [150 °F]), el tiempo de adhesión puede ser más corto y lograr un 80 % en 20 minutos y un 99 % en una hora.

La limpieza y la temperatura de aplicación tienen un efecto significativo en el rendimiento del producto.

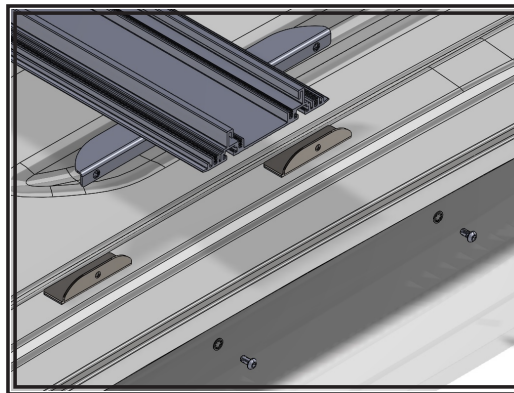
Montaje de CZ6016:

1. Fije el montaje CZ6015 a la placa de montaje CZ6016 con los accesorios suministrados. Utilice los orificios avellanados de la placa de montaje que permiten que las patas se asienten en una parte plana del techo. Coloque todo el conjunto en el techo del vehículo. Consulte la Figura 4.



Figura 4

2. Fije el producto deseado en la placa de montaje CZ6016.

3. Afloje los cuatro tornillos de cabeza de botón de 1/4"-20 que sujetan las patas a los soportes de montaje para que las patas puedan girar libremente. (No quite los tornillos por completo). Limpie el techo del vehículo con detergente y agua para prepararlo. Limpie la superficie con almohadillas con alcohol isopropílico para prepararla. Recubra el área con un imprimador para cinta y deje que se seque completamente. La temperatura de la superficie debe ser de, al menos, 10 °C (50 °F), pero se prefiere una temperatura de 21 °C (70 °F). Quite la parte posterior de la cinta de adhesión muy alta (VHB, del inglés *Very High Bond*) en un lado del subconjunto de montaje y colóquelo en el techo del vehículo. Asegúrese de que se aplique suficiente presión para que el montaje permanezca temporalmente en su lugar. Repita el procedimiento en el otro lado del conjunto.

4. Retire los cuatro tornillos de cabeza de botón de 1/4"-20 y las arandelas de estrella del soporte de montaje y déjelos a un lado. Retire el conjunto de la placa (con los soportes todavía conectados) del techo del vehículo y déjelo a un lado. Consulte la Figura 5.

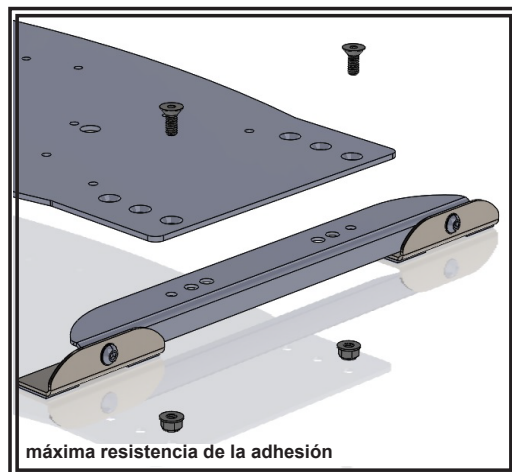

Figura 5

5. Presione uniformemente cada una de las 4 patas con, al menos, 30 libras de fuerza durante, por lo menos, 5 segundos. Vuelva a colocar el conjunto de placa en el techo del vehículo y alinee los orificios de las cuatro patas con los soportes de montaje. Vuelva a colocar los cuatro tornillos 1/4"-20 y las arandelas de estrella. (No apriete completamente hasta que los cuatro tornillos estén en su lugar). Una vez que todos los tornillos estén en su lugar y el conjunto esté correctamente ubicado, apriete todos los tornillos a 4,5 pies-lb. Espere 72 horas antes de conducir el vehículo para que la VHB alcance la máxima resistencia de la adhesión.

** El tiempo que tarda lograr la resistencia de la adhesión se ve importantemente afectado por el clima. A una temperatura ambiente de 21 °C (70 °F), la resistencia de la adhesión será de un 50 % a los 20 minutos y de un 90 % después de 24 horas. En temperaturas bajas de hasta 10 °C (50 °F), puede tomar más de 72 horas lograr un 90 %. En temperaturas elevadas (por ejemplo, 66 °C [150 °F]), el tiempo de adhesión puede ser más corto y lograr un 80 % en 20 minutos y un 99 % en una hora.

La limpieza y la temperatura de aplicación tienen un efecto significativo en el rendimiento del producto.

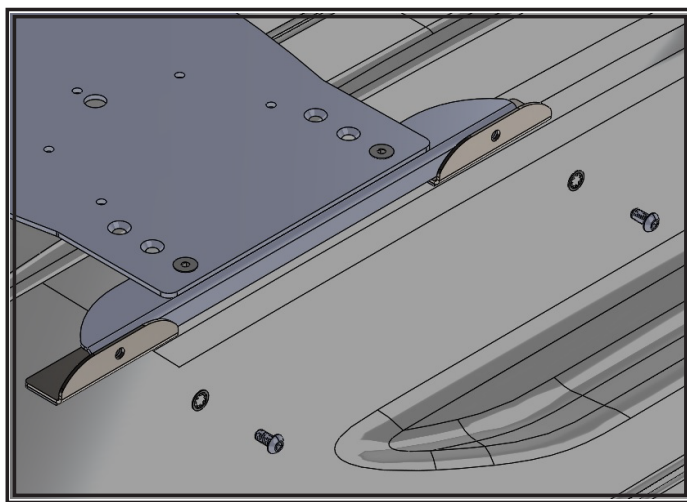
Reaplicación:

Limpie la parte inferior de las patas de montaje con detergente y agua, y elimine cualquier residuo de VHB o cualquier otro material. Limpie la superficie con almohadillas con alcohol isopropílico para prepararla. Recubra el área con un imprimador para cinta y deje que se seque completamente. La temperatura de la superficie debe ser de, al menos, 10 °C (50 °F), pero se prefiere una temperatura de 21 °C (70 °F). Quite la parte posterior de un lado de la cinta VHB y adhiérala a la pata del subconjunto de montaje. Consulte la Figura 1. No quite la parte posterior del otro lado de la cinta VHB por ahora. Repita el procedimiento en el otro lado de la pata y en las otras tres patas de montaje. Siga los pasos 1-5 para la instalación en el vehículo.



Figura 1

Política de garantía limitada del fabricante:

El fabricante garantiza que, en la fecha de compra, este producto se ajustará a las especificaciones del fabricante para este producto (disponible de parte del fabricante a petición). Esta garantía limitada se extiende durante doce (12) meses desde la fecha de compra.

LOS DAÑOS A LAS PIEZAS O LOS PRODUCTOS DEBIDO A MANIPULACIÓN, ACCIDENTE, ABUSO, MAL USO, NEGLIGENCIA, MODIFICACIONES NO APROBADAS, FUEGO U OTRO PELIGRO, INSTALACIÓN U OPERACIÓN INCORRECTAS, O NO REALIZAR EL MANTENIMIENTO SEGÚN LOS PROCEDIMIENTOS DE MANTENIMIENTO INDICADOS EN LAS INSTRUCCIONES DE INSTALACIÓN Y OPERACIÓN DEL FABRICANTE ANULARÁN ESTA GARANTÍA LIMITADA.

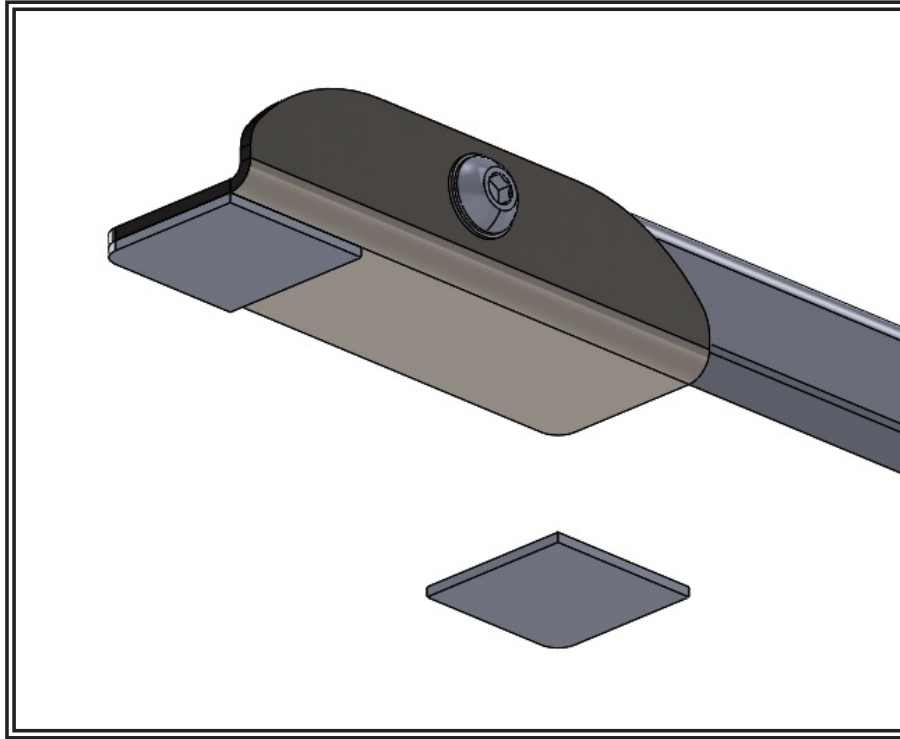
Exclusión de otras garantías:

EL FABRICANTE NO REALIZA OTRAS GARANTÍAS, EXPRESAS O IMPLÍCITAS. LAS GARANTÍAS IMPLÍCITAS PARA LA COMERCIALIZACIÓN, CALIDAD O ADECUACIÓN CON UN PROPÓSITO ESPECÍFICO O QUE SURJAN DEL CURSO DE NEGOCIACIONES, USO O PRÁCTICA COMERCIAL QUEDAN, POR LA PRESENTE, EXCLUIDAS Y NO SE APLICARÁN AL PRODUCTO, SALVO EN LA MEDIDA EN QUE ESTÉ PROHIBIDO POR LA LEY VIGENTE. LAS DECLARACIONES O DESCRIPCIONES ORALES SOBRE EL PRODUCTO NO CONSTITUYEN GARANTÍAS.

Soluciones y limitación de responsabilidad:

LA RESPONSABILIDAD EXCLUSIVA DEL FABRICANTE Y EXCLUSIVO RECURSO DEL COMPRADOR, YA SEA DE ACUERDO CON EL CONTRATO, COMO RESPONSABILIDAD CIVIL EXTRA CONTRACTUAL (INCLUIDAS NEGLIGENCIAS) O CUALQUIER OTRO FUNDAMENTO LEGAL CONTRA EL FABRICANTE SOBRE EL PRODUCTO Y SU USO SERÁ, BAJO EL CRITERIO DEL FABRICANTE, EL REEMPLAZO O LA REPARACIÓN DEL PRODUCTO, O EL REEMBOLSO DEL PRECIO DE LA COMPRA PAGADO POR EL COMPRADOR POR EL PRODUCTO QUE NO CUMPLA CON LOS REQUISITOS. EN NINGÚN CASO LA RESPONSABILIDAD DEL FABRICANTE QUE SURGE DE ESTA GARANTÍA LIMITADA O DE OTRA DECLARACIÓN RELACIONADA CON LOS PRODUCTOS DEL FABRICANTE EXCEDE LA CANTIDAD PAGADA POR EL COMPRADOR POR EL PRODUCTO EN LA COMPRA ORIGINAL. EN NINGÚN CASO EL FABRICANTE SERÁ RESPONSABLE DE LA PÉRDIDA DE GANANCIAS, EL COSTO DE EQUIPOS DE REEMPLAZO O MANO DE OBRA, DAÑO A LA PROPIEDAD U OTROS DAÑOS ESPECIALES, DERIVADOS O INCIDENTALES BASADOS EN CUALQUIER RECLAMACIÓN POR INCUMPLIMIENTO DE CONTRATO, INSTALACIÓN INADECUADA, NEGLIGENCIA U OTRA RECLAMACIÓN, INCLUSO SI AL FABRICANTE O EL REPRESENTANTE DE ESTE SE LE HA INFORMADO DE LA POSIBILIDAD DE DICHOS DAÑOS. EL FABRICANTE NO TENDRÁ MAYOR OBLIGACIÓN O RESPONSABILIDAD EN CUANTO AL PRODUCTO O SU VENTA, OPERACIÓN Y USO, Y EL FABRICANTE TAMPOCO ASUME NI AUTORIZA LA CONJETURA DE CUALQUIER OTRA OBLIGACIÓN O RESPONSABILIDAD RELACIONADA CON TAL PRODUCTO.

Esta garantía limitada define derechos legales específicos. Puede tener otros derechos legales que varían entre jurisdicciones. Algunas jurisdicciones no permiten la exclusión o limitación de daños derivados o incidentales.



10986 North Warson Road
St. Louis, MO 63114 USA
(314) 996-2800
c3_tech_support@code3esg.com
CODE3ESG.com

Unit 1, Green Park, Coal Road
Seacroft, Leeds, England LS14 1FB
+44 (0)113 2375340
esguk-code3@eccogroup.com
CODE3ESG.co.uk

An ECCO SAFETY GROUP™ Brand
ECCOSAFETYGROUP.com

IMPORTANT! Lisez toutes les instructions avant l'installation et l'utilisation. Installateur : ce manuel doit être remis à l'utilisateur final.

**AVERTISSEMENT!**

Le non-respect des recommandations du fabricant au cours de l'installation ou de l'utilisation de ce produit peut entraîner des dommages matériels et causer à ceux que vous souhaitez protéger des blessures graves, voire mortelles!



N'installez pas ce produit de sécurité et ne l'utilisez pas à moins d'avoir lu et compris les informations de sécurité contenues dans ce manuel.

1. Une installation appropriée et un opérateur formé à utiliser, à entretenir et à réparer des dispositifs d'avertissement d'urgence sont essentiels pour garantir la sécurité du personnel d'urgence et du public.
2. Les dispositifs d'avertissement d'urgence nécessitent souvent des tensions et des courants électriques élevés. Soyez prudent lorsque vous travaillez avec des connexions électriques sous tension.
3. Ce produit doit être mis à la terre adéquatement. Une mise à la terre inadéquate ou un court-circuit des connexions électriques peuvent provoquer un arc électrique à courant élevé, ce qui peut provoquer des blessures corporelles ou des dommages importants au véhicule, y compris un incendie.
4. Un positionnement et une installation adéquats sont essentiels au bon fonctionnement de ce dispositif d'avertissement. Installez ce produit afin que les performances de productivité du système soient optimales et que les commandes soient à portée de main de l'opérateur pour qu'il puisse utiliser le système sans perdre le contact visuel avec la chaussée.
5. N'installez pas ce produit ou ne faites pas passer de câble dans la zone de déploiement d'un sac gonflable. De l'équipement installé ou situé dans la zone de déploiement d'un sac gonflable peut réduire l'efficacité de ce dernier ou devenir un projectile pouvant causer des blessures corporelles graves, voire mortelles. Consultez le manuel du propriétaire du véhicule pour connaître les zones de déploiement des sacs gonflables. Il est de la responsabilité de l'utilisateur ou de l'opérateur de déterminer si un emplacement convient à l'installation d'un équipement afin d'assurer la sécurité des occupants du véhicule en portant particulièrement attention aux zones à fort potentiel d'impact frontal.
6. Il incombe à l'opérateur du véhicule de s'assurer tous les jours que toutes les fonctionnalités de ce produit fonctionnent correctement. En cours d'utilisation, l'opérateur du véhicule doit s'assurer que la visibilité du signal d'avertissement n'est pas bloquée par des composantes du véhicule (c.-à-d., des coffres ou des portes de compartiment ouverts), des personnes, des véhicules ou d'autres obstacles.
7. L'utilisation de ce dispositif ou de tout autre dispositif d'avertissement ne garantit pas que tous les conducteurs seront attentifs aux signaux ou qu'ils réagiront conséquemment à un signal d'urgence. Ne tenez jamais la priorité de passage pour acquise. Il est de la responsabilité de l'opérateur du véhicule de s'assurer qu'il puisse procéder en toute sécurité avant d'entrer dans une intersection, de conduire dans le sens inverse de la circulation, de répondre à un appel en conduisant à une vitesse élevée ou encore de marcher sur ou autour des voies de circulation.
8. Cet équipement est destiné uniquement au personnel autorisé. Il incombe à l'utilisateur de comprendre et de respecter toutes les lois relatives aux dispositifs d'avertissement d'urgence. Par conséquent, l'utilisateur doit vérifier toutes les lois et réglementations en vigueur dans la ville, la province et le pays. Le fabricant décline toute responsabilité en cas de perte résultant de l'utilisation de ce dispositif d'avertissement.

**AVERTISSEMENT!**

La vitesse maximale recommandée du véhicule pour une utilisation en toute sécurité avec le support semi-permanent est de 129 km/h (80 mi/h) ou la LIMITE DE VITESSE INDIQUÉE. Des vitesses plus élevées peuvent entraîner la défaillance du support, ce qui peut endommager les autres véhicules et blesser ou tuer les passagers.

**AVERTISSEMENT!**

1. Ces ensembles de montage sont conçus **UNIQUEMENT** pour les barres lumineuses de moins de 24 po de long.
2. Ne pas utiliser le véhicule si le pied de montage n'est pas bien collé. Vérifier si le support est bien fixé en l'inspectant visuellement et en poussant dessus.

Montage de la CZ6015 :

1. Avant de procéder à l'installation, planifiez l'acheminement de tout le câblage et des câbles. Sélectionnez l'emplacement de montage de la barre lumineuse sur une surface plane et lisse et centrez l'unité par rapport à la largeur du véhicule. L'emplacement de montage du support doit être choisi de manière à ce que la barre lumineuse soit de niveau, qu'il y ait un espace d'au moins 6,4 mm (1/4 po) entre le toit et la barre lumineuse à n'importe quel point, et que la visibilité à la circulation approchante soit optimisée;
2. Fixez le support à la barre lumineuse à l'aide de la quincaillerie fournie avec la barre, en vous assurant que les boulons utilisés ne dépassent pas de plus de 19,1 mm (3/4 po). Ne serrez pas la quincaillerie; laissez le support glisser le long des canaux de l'extrusion de la barre lumineuse. Placez l'ensemble complet sur le toit du véhicule et déterminez le positionnement optimal (voir l'étape 1). Serrez la quincaillerie qui fixe le support à la barre lumineuse; Voir la Figure 1.

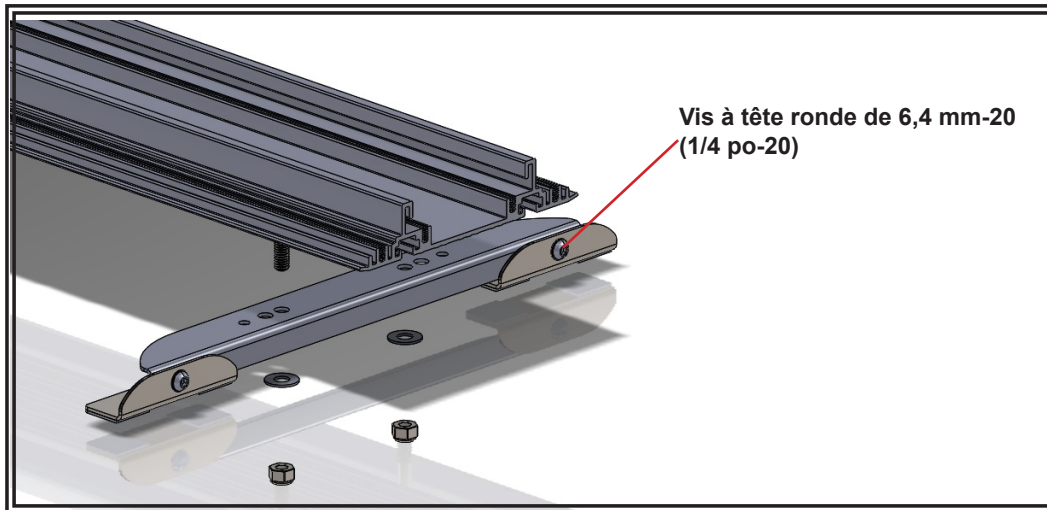

Figure 1

3. Desserrez les 4 vis à tête ronde de 6,4 mm-20 (1/4 po-20) qui fixent les pieds aux supports de montage afin que les pieds puissent pivoter librement. (Ne retirez pas complètement les vis.) Préparez le toit du véhicule en le nettoyant avec du détergent et de l'eau. Préparez la surface en l'essuyant avec des tampons d'alcool isopropylique. Enduisez la zone d'une couche adhésive et laissez celle-ci sécher complètement. La température de surface doit être d'au moins 10 °C (50 °F), mais une température de 21 °C (70 °F) est préférable. Retirez l'endos du ruban adhésif VHB d'un côté du sous-ensemble de support et placez-le sur le toit du véhicule. Assurez-vous que la pression est suffisante pour que le support reste temporairement en place. Répétez l'opération de l'autre côté de l'ensemble;
4. Retirez les 4 vis à tête ronde de 6,4 mm-20 (1/4 po-20) et les rondelles en étoile du support de montage et mettez-les de côté. Retirez la barre lumineuse (avec les supports toujours fixés) du toit du véhicule et mettez-la de côté; Voir la Figure 2.

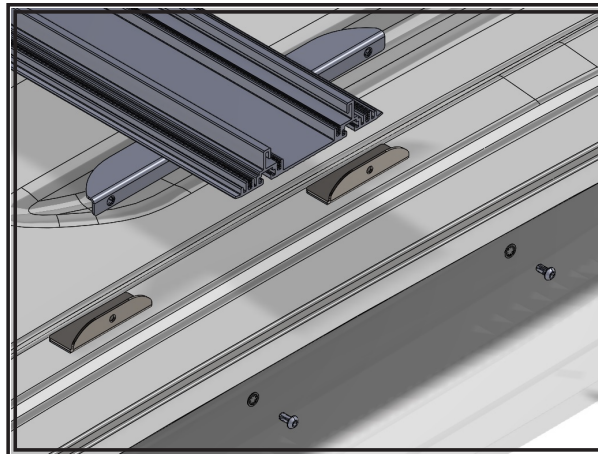

Figure 2

5. Appuyez uniformément sur chacun des 4 pieds avec une force d'au moins 13,61 kg (30 lb) pendant au moins 5 secondes. Remplacez l'ensemble de la barre lumineuse et du support de montage sur le toit du véhicule et alignez les trous des quatre pieds avec les supports de montage. Remplacez les 4 vis de 6,4 mm-20 (1/4 po-20) et les rondelles en étoile. (Ne serrez pas complètement tant que les quatre vis ne sont pas toutes en place.) Une fois toutes les vis en place et l'ensemble correctement positionné, serrez toutes les vis à 6,1 Nm (4,5 pi-lb).

**Le temps nécessaire à la solidité de l'adhérence est grandement influencé par le temps. À une température ambiante de 21 °C (70 °F), la force d'adhérence sera de 50 % après 20 minutes et de 90 % après 24 heures. Une température aussi basse que 10 °C (50 °F) peut demander plus de 72 heures pour atteindre 90 %. Des températures élevées (p. ex., 66 °C [150 °F]) peuvent accélérer le temps d'adhérence, atteignant 80 % en 20 minutes et 99 % en une heure.

La propreté et la température d'application ont un effet important sur les performances du produit.

Montage de la CZ6016 :

1. Fixez le support CZ6015 à la plaque de montage CZ6016 à l'aide de la quincaillerie fournie. Utilisez les trous fraisés dans la plaque de montage qui permettent aux pieds de reposer sur une partie plate du toit. Placez l'ensemble complet sur le toit du véhicule; Voir la Figure 4.

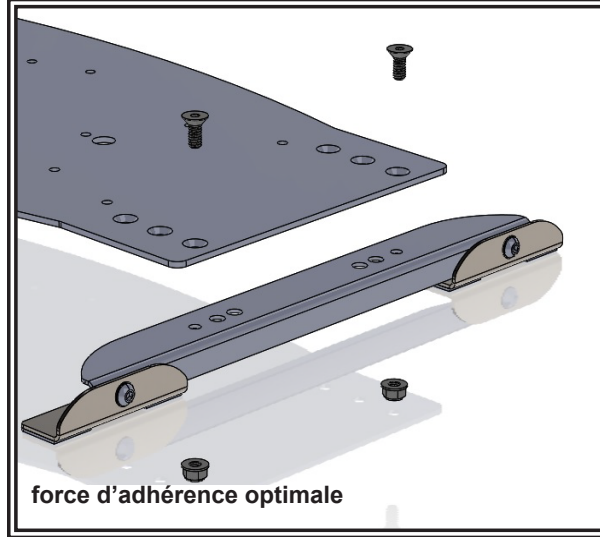

Figure 4

2. Fixez le produit souhaité à la plaque de montage CZ6016;

3. Desserrez les 4 vis à tête ronde de 6,4 mm-20 (1/4 po-20) qui fixent les pieds aux supports de montage afin que les pieds puissent pivoter librement. (Ne retirez pas complètement les vis.) Préparez le toit du véhicule en le nettoyant avec du détergent et de l'eau. Préparez la surface en l'essuyant avec des tampons d'alcool isopropylique. Enduisez la zone d'une couche adhésive et laissez celle-ci sécher complètement. La température de surface doit être d'au moins 10 °C (50 °F), mais une température de 21 °C (70 °F) est préférable. Retirez l'endos du ruban adhésif VHB d'un côté du sous-ensemble de support et placez-le sur le toit du véhicule. Assurez-vous que la pression est suffisante pour que le support reste temporairement en place. Répétez l'opération de l'autre côté de l'ensemble;

4. Retirez les 4 vis à tête ronde de 6,4 mm-20 (1/4 po-20) et les rondelles en étoile du support de montage et mettez-les de côté. Retirez l'ensemble de plaque (avec les supports toujours fixés) du toit du véhicule et mettez-le de côté; Voir la Figure 5.

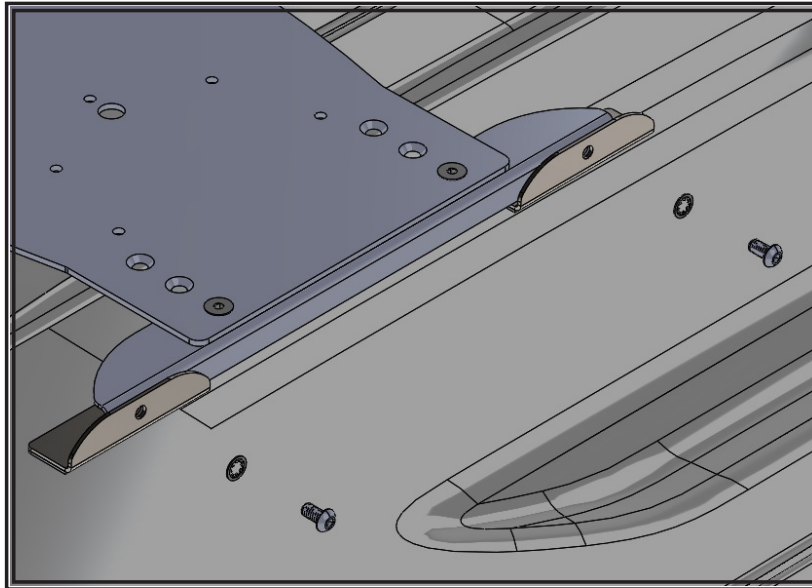

Figure 5

5. Appuyez uniformément sur chacun des 4 pieds avec une force d'au moins 13,61 kg (30 lb) pendant au moins 5 secondes. Remplacez l'ensemble de plaque sur le toit du véhicule et alignez les trous des quatre pieds avec les supports de montage. Remplacez les 4 vis de 6,4 mm-20 (1/4 po-20) et les rondelles en étoile. (Ne serrez pas complètement tant que les quatre vis ne sont pas toutes en place.) Une fois toutes les vis en place et l'ensemble correctement positionné, serrez toutes les vis à 6,1 Nm (4,5 pi-lb). Patientez 72 heures avant de conduire le véhicule pour que le VHB atteigne une force d'adhérence optimale.

**Le temps nécessaire à la solidité de l'adhérence est grandement influencé par le temps. À une température ambiante de 21 °C (70 °F), la force d'adhérence sera de 50 % après 20 minutes et de 90 % après 24 heures. Une température aussi basse que 10 °C (50 °F) peut demander plus de 72 heures pour atteindre 90 %. Des températures élevées (p. ex., 66 °C [150 °F]) peuvent accélérer le temps d'adhérence, atteignant 80 % en 20 minutes et 99 % en une heure.

La propreté et la température d'application ont un effet important sur les performances du produit.

Nouvelle application :

Nettoyez la partie inférieure des pieds de montage avec du détergent et de l'eau, en éliminant tout résidu de VHB ou de tout autre matériau. Préparez la surface en l'essuyant avec des tampons d'alcool isopropylique. Enduisez la zone d'une couche adhésive et laissez celle-ci sécher complètement. La température de surface doit être d'au moins 10 °C (50 °F), mais une température de 21 °C (70 °F) est préférable. Retirez l'endos d'un côté du ruban VHB et collez-le au pied du sous-ensemble de montage. Voir la Figure 1. Laissez l'endos de l'autre côté du ruban VHB pour le moment. Répétez l'opération pour l'autre côté du pied et pour les trois autres pieds de montage. Suivez les étapes 1 à 5 pour l'installation sur le véhicule.

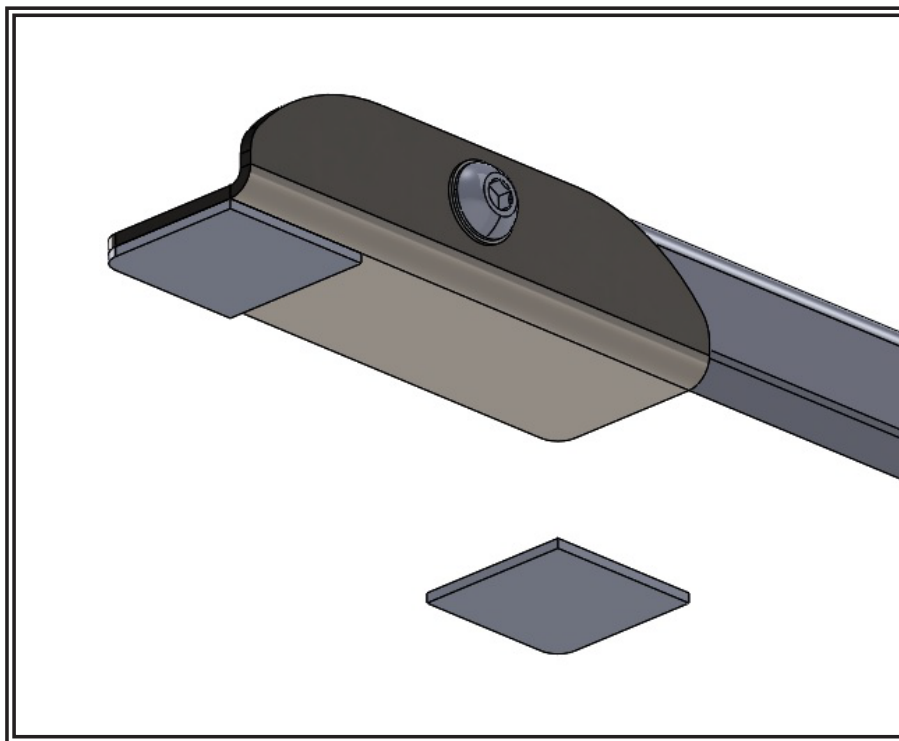

Figure 1

Politique de garantie limitée du fabricant :

Le fabricant garantit qu'à la date d'achat, ce produit sera conforme aux spécifications du fabricant pour ce produit (disponibles sur demande auprès du fabricant). La présente garantie limitée s'étend pendant douze (12) mois à compter de la date d'achat.

LES DOMMAGES AUX PIÈCES OU AUX PRODUITS RÉSULTANT D'UNE ALTÉRATION, D'UN ACCIDENT, D'UNE UTILISATION ABUSIVE, D'UNE MAUVAISE UTILISATION, D'UNE NÉGLIGENCE, DE MODIFICATIONS NON APPROUVÉES, D'UN INCENDIE OU D'AUTRES DANGERS, D'UNE INSTALLATION OU D'UN FONCTIONNEMENT INCORRECTS OU D'UN ENTRETIEN NON CONFORME AUX PROCÉDURES DE MAINTENANCE ÉNONCÉES DANS LES INSTRUCTIONS D'INSTALLATION ET D'UTILISATION DU FABRICANT ANNULENT CETTE GARANTIE LIMITÉE.

Exclusion des autres garanties :

LE FABRICANT N'ACCORDE AUCUNE AUTRE GARANTIE, EXPLICITE OU IMPLICITE. LES GARANTIES IMPLICITES DE QUALITÉ MARCHANDE, DE QUALITÉ OU D'ADÉQUATION À UN USAGE PARTICULIER, OU DÉCOULANT D'UNE CONDUITE COMMERCIALE, D'UNE UTILISATION OU D'UNE PRATIQUE COMMERCIALE SONT PAR LES PRÉSENTES EXCLUES ET NE S'APPLIQUENT PAS AU PRODUIT ET SONT PAR LES PRÉSENTES REJETÉES, SAUF DANS LA MESURE INTERDITE PAR LA LOI APPLICABLE. LES DÉCLARATIONS OU REPRÉSENTATIONS ORALES SUR LE PRODUIT NE CONSTITUENT PAS UNE GARANTIE.

Recours et limitation de responsabilité :

LA SEULE RESPONSABILITÉ DU FABRICANT ET LE RECOURS EXCLUSIF DE L'ACHETEUR DANS LE CADRE D'UN CONTRAT, D'UN DÉLIT CIVIL (Y COMPRIS LA NÉGLIGENCE), OU SOUS TOUTE AUTRE THÉORIE CONTRE LE FABRICANT CONCERNANT LE PRODUIT ET SON UTILISATION, SONT, À LA DISCRÉTION DU FABRICANT, LE REMPLACEMENT OU LA RÉPARATION DU PRODUIT, OU LE REMBOURSEMENT DU PRIX D'ACHAT PAYÉ PAR L'ACHETEUR POUR UN PRODUIT NON CONFORME. EN AUCUN CAS LA RESPONSABILITÉ DU FABRICANT DÉCOULANT DE CETTE GARANTIE LIMITÉE OU DE TOUTE AUTRE RÉCLAMATION RELATIVE AUX PRODUITS DU FABRICANT NE PEUT DÉPASSER LE MONTANT PAYÉ POUR LE PRODUIT PAR L'ACHETEUR AU MOMENT DE L'ACHAT INITIAL. EN AUCUN CAS LE FABRICANT NE POURRA ÊTRE TENU RESPONSABLE DES PERTES DE PROFITS, DU COÛT DE L'ÉQUIPEMENT DE REMPLACEMENT OU DE LA MAIN-D'ŒUVRE, DES DOMMAGES MATÉRIELS OU AUTRES DOMMAGES SPÉCIAUX, CONSÉCUTIFS OU ACCESSOIRES, SUR LA BASE D'UNE RÉCLAMATION POUR RUPTURE DE CONTRAT, INSTALLATION INCORRECTE, NÉGLIGENCE, OU TOUTE AUTRE RÉCLAMATION, MÊME SI LE FABRICANT OU LE REPRÉSENTANT DU FABRICANT A ÉTÉ INFORMÉ DE LA POSSIBILITÉ DE TELS DOMMAGES. LE FABRICANT N'AURA AUCUNE AUTRE OBLIGATION OU RESPONSABILITÉ À L'ÉGARD DU PRODUIT OU DE SA VENTE, DE SON EXPLOITATION ET DE SON UTILISATION, ET LE FABRICANT N'ASSUME NI N'AUTORISE LA PRISE EN CHARGE DE TOUTE AUTRE OBLIGATION OU RESPONSABILITÉ EN RAPPORT AVEC CE PRODUIT.

La présente garantie limitée définit des droits légaux particuliers. Vous pouvez disposer d'autres droits légaux qui varient d'un territoire de compétence à un autre. Certains territoires de compétence n'autorisent pas l'exclusion ou la limitation des dommages accessoires ou consécutifs.



10986 North Warson Road
St. Louis, MO 63114 USA
(314) 996-2800
c3_tech_support@code3esg.com
CODE3ESG.com

Bâtiment A15, 5 Avenue Lionel Terray,
Meyzieu, 69330, France
+33 (0) 4 78 79 60 00
adv@esg.global
CODE3ESG.co.uk

An ECCO SAFETY GROUP™ Brand
ECCOSAFETYGROUP.com

WICHTIG! Lesen Sie vor der Installation und Verwendung alle Anweisungen. Monteur: Diese Anleitung muss dem Endbenutzer zugestellt

**WARNUNG!**

Wenn Sie dieses Produkt nicht gemäß den Empfehlungen des Herstellers installieren oder verwenden, kann dies zu Sachschäden, ernsthaften Verletzungen und/oder zum Tod für die Personen, denen Sie helfen möchten, führen!



Installieren und/oder verwenden Sie dieses Sicherheitsprodukt nur, wenn Sie die Sicherheitsinformationen in dieser Anleitung gelesen und verstanden haben.

1. Eine ordnungsgemäße Installation sowie eine Bedienerschulung in Hinsicht auf die Verwendung, Pflege und Wartung von Warnvorrichtungen sind unerlässlich, um die Sicherheit von Rettungskräften sowie der Öffentlichkeit zu gewährleisten.
2. Notfallwarnvorrichtungen erfordern oft eine hohe elektrische Spannung und/oder Stromstärke. Gehen Sie bei der Arbeit mit stromführenden elektrischen Anschlüssen vorsichtig vor.
3. Dieses Produkt muss ordnungsgemäß geerdet werden. Eine unzureichende Erdung und/oder ein Kurzschluss der elektrischen Anschlüsse können zu Hochstromlichtbögen führen, die Verletzungen und/oder schwere Schäden am Fahrzeug, einschließlich Fahrzeugbrand, verursachen können.
4. Die richtige Platzierung und Installation sind für die Leistung der Warnvorrichtung von entscheidender Bedeutung. Installieren Sie dieses Produkt so, dass die Ausgangsleistung des Systems maximiert wird und die Bedienelemente sich in Reichweite des Bedieners befinden, damit das System bedient werden kann, ohne den Blick von der Fahrbahn nehmen zu müssen.
5. Montieren Sie dieses Produkt nicht im Entfaltungsbereich eines Airbags und verlegen Sie dort auch keine Kabel. Geräte, die sich im Entfaltungsbereich eines Airbags befinden bzw. dort montiert sind, beeinträchtigen möglicherweise die Wirksamkeit des Airbags oder können zu „Geschossen“ werden, die schwere Verletzungen oder den Tod verursachen können. Informationen zum Entfaltungsbereich des Airbags finden Sie im Fahrerhandbuch des Fahrzeugs. Es liegt in der Verantwortung des Benutzers/Bedieners, einen geeigneten Montageort festzulegen, um die Sicherheit aller Fahrzeuginsassen zu gewährleisten und insbesondere Bereiche zu vermeiden, in denen möglicherweise Kopfverletzungen auftreten können.
6. Es liegt in der Verantwortung des Fahrers, täglich sicherzustellen, dass alle Funktionen dieses Produkts ordnungsgemäß funktionieren. Der Fahrer muss während der Verwendung sicherstellen, dass das Warnsignal nicht durch Fahrzeugkomponenten (z. B. offene Kofferraumklappe oder Türen), Personen, Fahrzeuge oder andere Hindernisse blockiert wird.
7. Durch die Verwendung dieser oder anderer Warnvorrichtungen kann nicht gewährleistet werden, dass alle Verkehrsteilnehmer das Notfallwarnsignal sehen oder darauf reagieren. Sehen Sie das Vorfahrtsrecht niemals als selbstverständlich an. Es liegt in der Verantwortung des Fahrers, sicherzustellen, dass keine Gefahr besteht, bevor eine Kreuzung überquert, entgegen der Verkehrsrichtung oder mit hoher Geschwindigkeit gefahren oder sich außerhalb des Fahrzeugs auf oder in der Nähe der Fahrspur bewegt wird.
8. Dieses Gerät darf nur von autorisiertem Personal verwendet werden. Der Benutzer ist dafür verantwortlich, alle Gesetze in Bezug auf Notfallwarnvorrichtungen zu verstehen und einzuhalten. Daher sollte der Benutzer alle geltenden Gesetze und Vorschriften auf Stadt-, Landes- und Bundesebene prüfen. Der Hersteller übernimmt keine Haftung für Verluste, die durch die Verwendung dieser Warnvorrichtung entstehen.

**WARNUNG!**

Die maximal empfohlene Fahrgeschwindigkeit für den sicheren Betrieb mit der semipermanenten Befestigung beträgt 129 km/h (80 mph) oder die ANGEGEBENE GESCHWINDIGKEITSBEGRENZUNG. Bei höheren Geschwindigkeiten kann die Befestigung versagen, was Schäden an anderen Fahrzeugen und Verletzungen oder den Tod der Insassen verursachen kann.

**WARNUNG!**

1. Diese Montagebaugruppen sind NUR für Kennleuchten mit einer Länge von weniger als 609,6 mm vorgesehen.
2. Nehmen Sie das Fahrzeug nicht in Betrieb, wenn die Montagefüße nicht vollständig am Fahrzeug befestigt sind. Überprüfen Sie, ob die Halterung sicher befestigt ist, indem Sie eine Sichtprüfung der Montage vornehmen und Druck auf die Halterung ausüben.

Montage CZ6015:

1. Planen Sie vor der Installation die gesamte Verkabelung und die Kabelführung. Wählen Sie den Montageort für die Kennleuchte auf einer ebenen, glatten Oberfläche aus, und zentrieren Sie das Gerät über der Fahrzeugbreite. Der Montageort für die Halterung sollte so gewählt werden, dass die Kennleuchte waagrecht ist, an jedem Punkt mindestens ein Abstand von 6,4 mm (1/4 ") zwischen Dach und Kennleuchte besteht und die Sicht auf den herannahenden Verkehr optimiert wird.

2. Befestigen Sie die Halterung an der Kennleuchte. Verwenden Sie dazu die im Lieferumfang der Kennleuchte enthaltenen Befestigungsteile. Stellen Sie sicher, dass die verwendeten Schrauben nicht mehr als 19,1 mm (3/4 ") herausragen. Ziehen Sie die Befestigungsteile nicht fest. Lassen Sie die Halterung entlang der Kanäle des Kennleuchtenprofils gleiten. Legen Sie die gesamte Konstruktion auf das Dach des Fahrzeugs, und bestimmen Sie die optimale Position (siehe Schritt 1). Ziehen Sie die Befestigungsteile fest, mit denen die Halterung an der Kennleuchte befestigt wird. Siehe Abbildung 1.



Abbildung 1

3. Lösen Sie die vier 6,4 mm (1/4 "-20) Halbrundschrauben, mit denen die Füße an den Montagehalterungen befestigt sind, damit sie sich frei drehen können. (Die Schrauben nicht vollständig entfernen.) Bereiten Sie das Dach des Fahrzeugs vor, indem Sie das Dach mit Reinigungsmittel und Wasser reinigen. Bereiten Sie die Oberfläche vor, indem Sie sie mit Isopropanol-Pads abwischen. Den Bereich mit dem Tape Primer bestreichen und den Primer gründlich trocknen lassen. Die Oberflächentemperatur sollte mindestens 10 °C (50 °F) betragen, wobei 21 °C (70 °F) bevorzugt wird. Entfernen Sie die Schutzfolie vom VHB-Klebeband auf einer Seite der Montageunterbaugruppe, und legen Sie sie auf das Dach des Fahrzeugs. Achten Sie darauf, dass genügend Druck ausgeübt wird, damit die Halterung vorübergehend in Position bleibt. Wiederholen Sie den Vorgang auf der anderen Seite der Konstruktion.

4. Entfernen Sie die vier 6,4 mm (1/4 "-20) Halbrundschrauben und die Sternscheiben von der Montagehalterung und legen Sie sie beiseite. Entfernen Sie die Kennleuchte (mit den noch angebrachten Halterungen) vom Fahrzeugdach, und legen Sie sie beiseite. Siehe Abbildung 2.

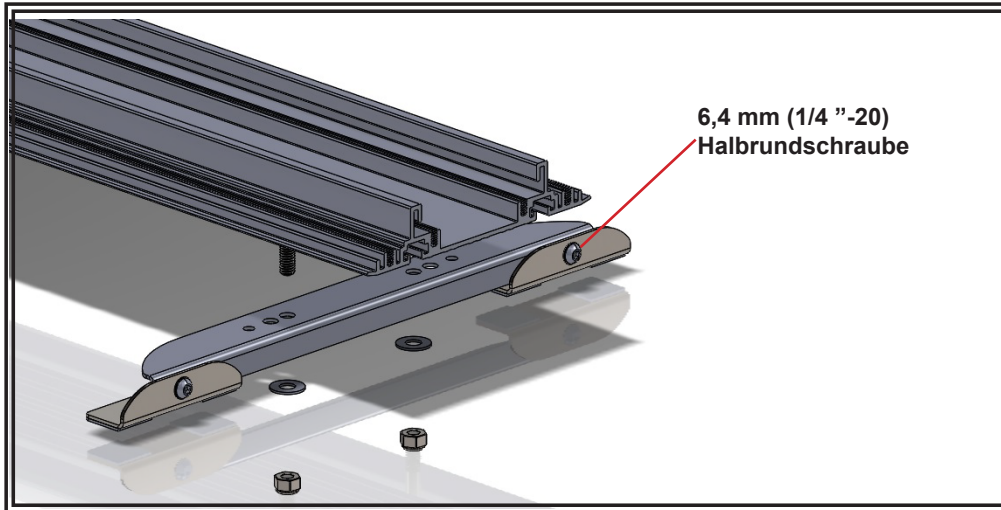

Abbildung 2

5. Drücken Sie mindestens 5 Sekunden lang mit mindestens 13,6 kg (30 lbs) Kraft gleichmäßig auf jeden der 4 Füße. Bringen Sie die Kennleuchten- und Montagehalterungskonstruktion wieder am Dach des Fahrzeugs an und richten Sie die Löcher der vier Füße an den Montagehalterungen aus. Ersetzen Sie die vier 6,4 mm (1/4 "-20) Halbrundschrauben und die Sternscheiben. (Ziehen Sie die Schrauben erst dann vollständig fest, wenn alle vier Schrauben in Position sind.) Wenn alle Schrauben in Position sind und die Konstruktion richtig positioniert ist, ziehen Sie alle Schrauben mit einem Drehmoment von 6,1 Nm (4,5 ft-lbs) fest.

**Die Bindungszeit der Klebekraft wird von der Zeit stark beeinflusst. Bei einer Raumtemperatur von 21 °C (70 °F) liegt die Klebekraft bei 50 % nach 20 Minuten und bei 90 % nach 24 Stunden. Bei niedrigen Temperaturen bis 10 °C (50 °F) kann es mehr als 72 Stunden dauern, bis 90 % erreicht sind. Erhöhte Temperaturen (z. B. 66 °C [150 °F]) können die Bindungszeit beschleunigen und 80 % nach 20 Minuten und 99 % nach einer Stunde erreichen.

Sauberkeit und Anwendungstemperatur haben einen erheblichen Einfluss auf die Produktleistung.

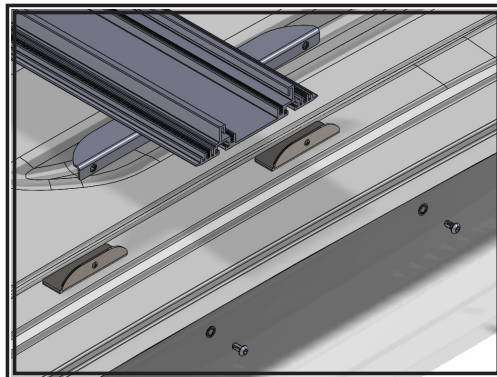
Montage CZ6016:

1. Befestigen Sie die CZ6015-Halterung mit den mitgelieferten Befestigungsteilen an der CZ6016-Montageplatte. Verwenden Sie die Senkbohrungen in der Montageplatte, durch die die Füße auf einem flachen Teil des Dachs aufsitzen können. Legen Sie die gesamte Konstruktion auf das Dach des Fahrzeugs. Siehe Abbildung 4.



Abbildung 4

2. Bringen Sie das gewünschte Produkt an der CZ6016-Montageplatte an.

3. Lösen Sie die vier 6,4 mm (1/4"-20) Halbrundschräuben, mit denen die Füße an den Montagehalterungen befestigt sind, damit sie sich frei drehen können. (Die Schrauben nicht vollständig entfernen.) Bereiten Sie das Dach des Fahrzeugs vor, indem Sie das Dach mit Reinigungsmittel und Wasser reinigen. Bereiten Sie die Oberfläche vor, indem Sie sie mit Isopropanol-Pads abwischen. Den Bereich mit dem Tape Primer bestreichen und den Primer gründlich trocknen lassen. Die Oberflächentemperatur sollte mindestens 10 °C (50 °F) betragen, wobei 21 °C (70 °F) bevorzugt wird. Entfernen Sie die Schutzfolie vom VHB-Klebeband auf einer Seite der Montageunterbaugruppe, und legen Sie sie auf das Dach des Fahrzeugs. Achten Sie darauf, dass genügend Druck ausgeübt wird, damit die Halterung vorübergehend in Position bleibt. Wiederholen Sie den Vorgang auf der anderen Seite der Konstruktion.

4. Entfernen Sie die vier 6,4 mm (1/4"-20) Halbrundschräuben und die Sternscheiben von der Montagehalterung und legen Sie sie beiseite. Entfernen Sie die Plattenkonstruktion (mit den noch angebrachten Halterungen) vom Fahrzeugdach und legen Sie sie beiseite. Siehe Abbildung 5.

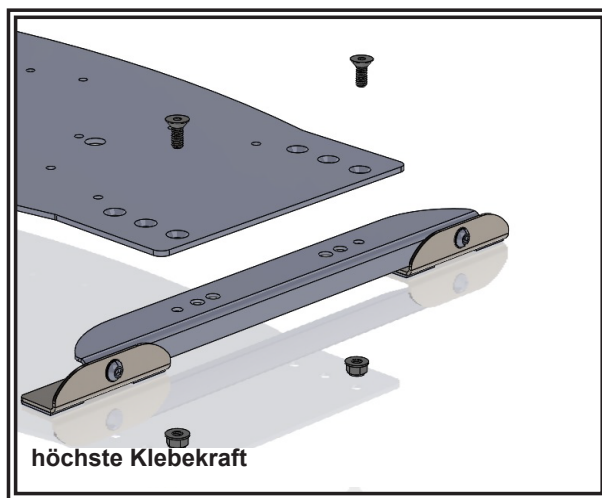

Abbildung 5

5. Drücken Sie mindestens 5 Sekunden lang mit mindestens 13,6 kg (30 lbs) Kraft gleichmäßig auf jeden der 4 Füße. Bringen Sie die Plattenkonstruktion wieder an das Dach des Fahrzeugs an und richten Sie die Löcher der vier Füße an den Montagehalterungen aus. Ersetzen Sie die vier 6,4 mm (1/4"-20) Halbrundschräuben und die Sternscheiben. (Ziehen Sie die Schrauben erst dann vollständig fest, wenn alle vier Schrauben in Position sind.) Wenn alle Schrauben in Position sind und die Konstruktion richtig positioniert ist, ziehen Sie alle Schrauben mit einem Drehmoment von 6,1 Nm (4,5 ft-lbs) fest. Vor dem Fahren des Fahrzeugs 72 Stunden warten, bis das VHB-Klebeband die höchste Klebekraft erreicht hat.

**Die Bindungszeit der Klebekraft wird von der Zeit stark beeinflusst. Bei einer Raumtemperatur von 21 °C (70 °F) liegt die Klebekraft bei 50 % nach 20 Minuten und bei 90 % nach 24 Stunden. Bei niedrigen Temperaturen bis 10 °C (50 °F) kann es mehr als 72 Stunden dauern, bis 90 % erreicht sind. Erhöhte Temperaturen (z. B. 66 °C [150 °F]) können die Bindungszeit beschleunigen und 80 % nach 20 Minuten und 99 % nach einer Stunde erreichen.

Sauberkeit und Anwendungstemperatur haben einen erheblichen Einfluss auf die Produktleistung.

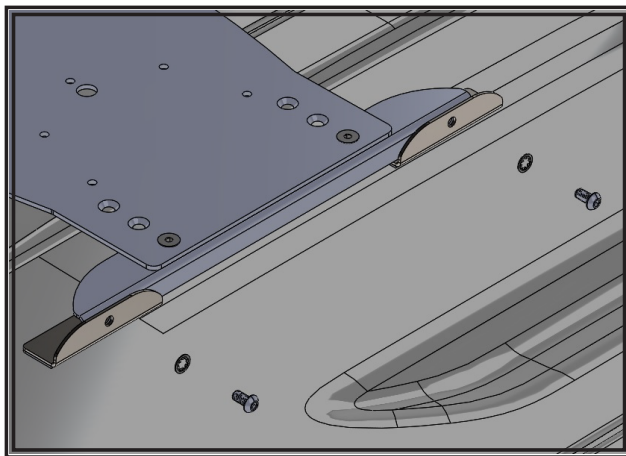
Erneute Anwendung:

Reinigen Sie die Unterseite der Montagefüße mit Reinigungsmittel und Wasser, und entfernen Sie alle VHB-Rückstände oder andere Materialien. Bereiten Sie die Oberfläche vor, indem Sie sie mit Isopropanol-Pads abwischen. Den Bereich mit dem Tape Primer bestreichen und den Primer gründlich trocknen lassen. Die Oberflächentemperatur sollte mindestens 10° C (50° F) betragen, wobei 21° C (70° F) bevorzugt wird. Entfernen Sie die Schutzfolie auf einer Seite des VHB-Klebebands und befestigen Sie es am Fuß der Montageunterbaugruppe. Siehe Abbildung 1. Lassen Sie die Schutzfolie auf der anderen Seite des VHB-Klebebands vorerst außen vor. Wiederholen Sie den Vorgang für die andere Seite des Fußes und für die anderen drei Montagefüße. Befolgen Sie die Schritte 1-5 für den Fahrzeugeinbau.



Abbildung 1

Richtlinie zur beschränkten Herstellergarantie:

Der Hersteller garantiert, dass dieses Produkt zum Zeitpunkt des Erwerbs den Spezifikationen des Herstellers für dieses Produkt (auf Anfrage beim Hersteller erhältlich) entspricht. Diese beschränkte Garantie gilt zwölf (12) Monate ab dem Zeitpunkt des Erwerbs.

BEI SCHÄDEN AN TEILEN ODER PRODUKTEN, DIE DURCH MANIPULATION, UNFALL, MISSBRAUCH, UNSACHGEMÄSSE VERWENDUNG, FAHRLÄSSIGKEIT, NICHT GENEHMIGTE VERÄNDERUNGEN, FEUER ODER SONSTIGE GEFAHR; UNSACHGEMÄSSE INSTALLATION ODER BEDIENUNG; ODER NICHT-EINHALTUNG DER IN DEN VOM HERSTELLER FESTGELEGTEN INSTALLATIONS- UND BEDIENUNGSANWEISUNGEN FESTGELEGTEN WARTUNGSVERFAHREN IST DIESE BESCHRÄNKTE GARANTIE UNGÜLTIG.

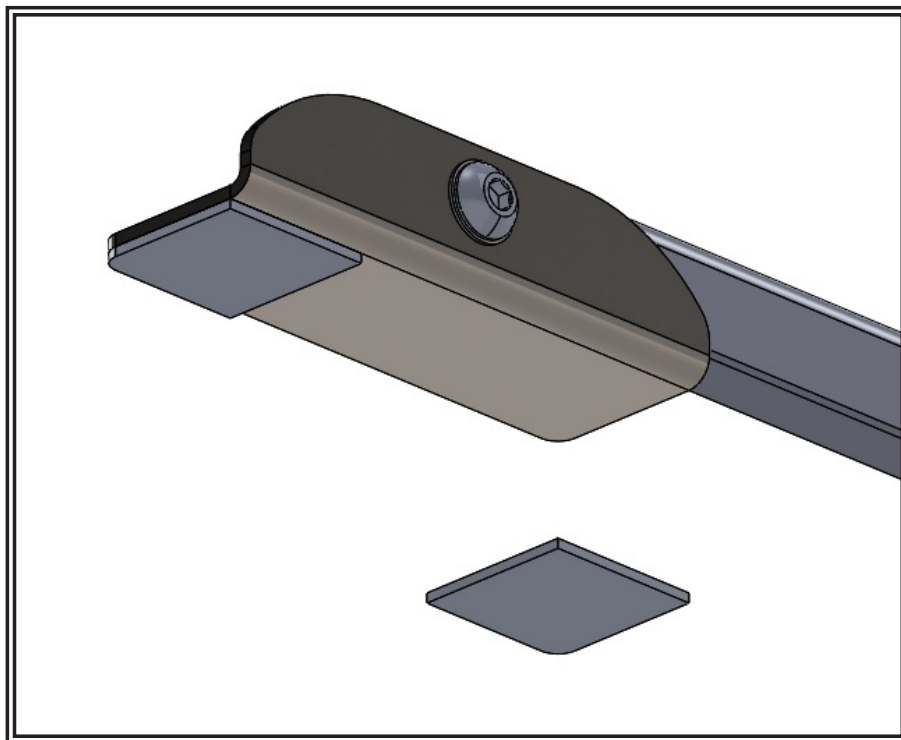
Ausschluss sonstiger Garantieansprüche:

DER HERSTELLER ÜBERNIMMT KEINE DARÜBER HINAUSGEHENDEN GARANTIE, WEDER AUSDRÜCKLICH NOCH STILLSCHWEIGEND. DIE STILLSCHWEIGENDEN GARANTIE FÜR MARKTGÄNGIGKEIT, QUALITÄT ODER EIGNUNG FÜR EINEN BESTIMMTEN ZWECK; ODER DIE SICH AUS DEM REGELMÄSSIGEN GESCHÄFTSGANG, DER NUTZUNG ODER DES HANDELSBRAUCHS ERGEBEN; WERDEN HIERMIT AUSGESCHLOSSEN UND GELTEN NICHT FÜR DAS PRODUKT, SOWEIT NACH ANWENDBAREM RECHT ZULÄSSIG. MÜNDLICHE AUSSAGEN ODER ZUSICHERUNGEN ZUM PRODUKT STELLEN KEINE GARANTIE DAR.

Rechtsbehelfe und Haftungsbeschränkung:

DIE ALLEINIGE HAFTUNG DES HERSTELLERS UND DER AUSSCHLIESSLICHE RECHTSBEHELFE DES KÄUFERS, OB AUF VERTRAGLICHER GRUNDLAGE, AUS UNERLAUBTER HANDLUNG (EINSCHLIESSLICH FAHRLÄSSIGKEIT) ODER EINEM SONSTIGEN RECHTLICHEN GRUND GEGEN DEN HERSTELLER IN HINSICHT AUF DAS PRODUKT UND SEINE VERWENDUNG BESTEHEN NACH ERMESSEN DES HERSTELLERS IM ERSATZ ODER IN DER REPARATUR DES PRODUKTES ODER IN DER RÜCKERSTATTUNG DES KAUFPREISES, DEN DER KÄUFER FÜR DAS NICHT KONFORME PRODUKT BEZAHLT HAT. UNTER KEINEN UMSTÄNDEN ÜBERSTEIGT DIE AUS DIESER BESCHRÄNKTEN GARANTIE ODER EINEM ANDEREN ANSPRUCH IM ZUSAMMENHANG MIT DEN PRODUKTEN DES HERSTELLERS ENTSTEHENDE HAFTUNG DES HERSTELLERS DEN KAUFPREIS DES PRODUKTES ZUM ZEITPUNKT DES URSPRÜNGLICHEN ERWERBS DURCH DEN KÄUFER. UNTER KEINEN UMSTÄNDEN HAFTET DER HERSTELLER FÜR ENTGANGENE GEWINNE, KOSTEN FÜR ERSATZGERÄTE ODER ARBEITSAUFWAND, SACHSCHADEN, ODER SONSTIGE SPEZIELLE SCHÄDEN, FOLGESCHÄDEN ODER BEILÄUFIGE SCHÄDEN BASIEREND AUF ANSPRÜCHEN AUFGRUND VON VERTRAGSVERLETZUNG, FEHLERHAFTER INSTALLATION, FAHRLÄSSIGKEIT, ODER ANDEREN ANSPRÜCHEN, SELBST WENN DER HERSTELLER ODER EIN VERTRETER DES HERSTELLERS AUF DIE MÖGLICHKEIT SOLCHER SCHÄDEN HINGEWIESEN WURDE. DER HERSTELLER ÜBERNIMMT KEINE WEITERE VERPFLICHTUNG ODER HAFTUNG HINSICHTLICH DES PRODUKTES ODER SEINES VERKAUFS, SEINER BEDIENUNG UND SEINER VERWENDUNG, UND DER HERSTELLER ÜBERNIMMT KEINE HAFTUNG UND GENEHMIGT KEINE ÜBERNAHME ANDERER VERPFLICHTUNGEN ODER HAFTUNGEN IM ZUSAMMENHANG MIT DIESEM PRODUKT.

Diese beschränkte Garantie definiert bestimmte Rechte. Möglicherweise haben Sie andere Rechte, die je nach Rechtsprechung variieren. In einigen Rechtsprechungen ist der Ausschluss oder die Beschränkung von Neben- oder Folgeschäden nicht zulässig.



10986 North Warson Road
St. Louis, MO 63114 USA
(314) 996-2800
c3_tech_support@code3esg.com
CODE3ESG.com

Riedweg 58-60,
Ulm, 89081, Germany
+49 731 935 210
ulm@eccogroup.com
CODE3ESG.co.uk

An ECCO SAFETY GROUP™ Brand
ECCOSAFETYGROUP.com