

**MIT DYNAMO
OHNE EXTERNE
STROMVERSORGUNG**



Aliva[®]-101 Quick Connect Dynamo SPRITZKOPF FÜR IHREN BAGGER

■ Schnell und einfach montierbar

Der robuste Aliva-101 Quick Connect Spritzkopf ist mit jedem gängigen Schnellwechselsystem kompatibel und rasch an Ihren Bagger anzubauen. So wird Ihre Baumaschine im Handumdrehen zum Betonspritzgerät.

■ Für Trocken- und Nassspritzen

Ausgerüstet mit der Aliva Converto Spritzeinrichtung kann der Aliva-101 Quick Connect Spritzkopf für Trocken- und Nassspritzbeton verwendet werden. Mit der neuen, grösseren und stärkeren "Large" Version kann jetzt auch mit der DN80 Dichtstromdüse gespritzt werden.

■ Kompatibel mit Rotormaschinen und Betonpumpen

Zusammen mit einer Betonpumpe oder Rotormaschine von Aliva bildet der Aliva-101 Quick Connect Spritzkopf ein autarkes Betonspritzsystem.

Aliva[®]-101 Quick Connect Spritzkopf

SCHNELL, EINFACH, FLEXIBEL

Der Aliva-101 Quick Connect Spritzkopf mit Dynamo ist die neueste Innovation von Aliva. Für den Betrieb wird keine externe Stromversorgung mehr benötigt. Dank dem neuen Ölmenge-Regelsystem kann der Aliva-101 Quick Connect Spritzkopf auf grossen und kleinen Baumaschinen noch flexibler eingesetzt werden, z.B. für Baugruben-, Hangsicherungen oder im Tunnelbau. Mit dem Aliva-101 Quick Connect Spritzkopf auf Ihrem Gerät mit Schnellwechselsystem sind Sie stets für den individuellen Betonspritz Einsatz gerüstet.

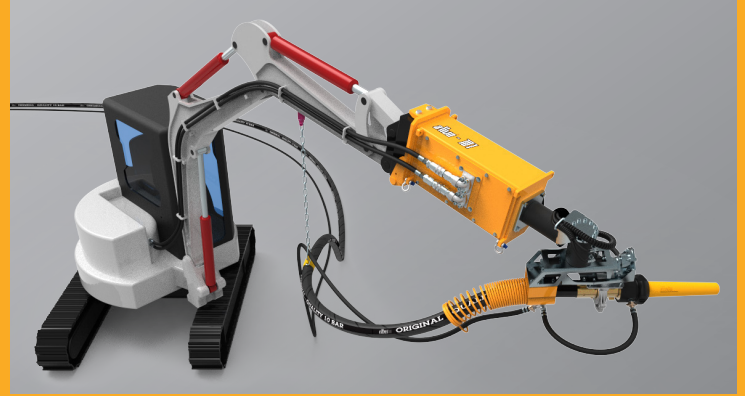

VORTEILE UND NUTZEN

- Geeignet für jeden Bagger
- Mit Funkfernsteuerung
- Kompatibel für jedes Schnellwechselsystem
- Anschluss an Bagger-Hydraulik
- Für Nass- und Trockenspritzen
- Mit Pumpen und Rotormaschinen von Aliva als komplettes, autarkes Betonspritzsystem einsetzbar

VARIANTEN: DYNAMO ODER 12/24 VDC

- Mit Dynamo, Betrieb ohne externe Stromversorgung
- 12 VDC (5A) oder 24 VDC (5A) ohne Dynamo

VARIANTEN IN ZWEI GRÖSSEN ERHÄLTlich:

- Standard für DN65 / 210 bar
- Large für DN80 / 210 bar (DN65 / 180 bar)

Technische Daten

Variante	Gewicht in kg	Schlauchgrösse	Hydraulik Anschlüsse	Hydraulik Druck	Hydraulik Ölmenge
Standard	210	Max. DN65	G1" IG	Min. 210 bar Max. 350 bar	Min. 15 l/min. Max. 480 l/min
Large	230	Max. DN80	SAE CFS 404-GAS 1 1/4"		

Für den Betrieb ist zusätzlich noch eine Fördermaschine notwendig. Vor Verwendung und Verarbeitung ist stets die aktuelle Betriebsanleitung der verwendeten Produkte zu konsultieren. Es gelten unsere jeweils aktuellen Allgemeinen Geschäftsbedingungen.

KOMBINIERBAR MIT ALIVA SPRITZSYSTEMEN

Aliva[®] Converto RoboSpray Dicht- oder Dünnstrom



SYSTEM ANBAUPLATTE

Kompatibel mit vorgegebener Verschraubung oder mittels Verschweissung mit jedem standard Schnellwechselsystem.

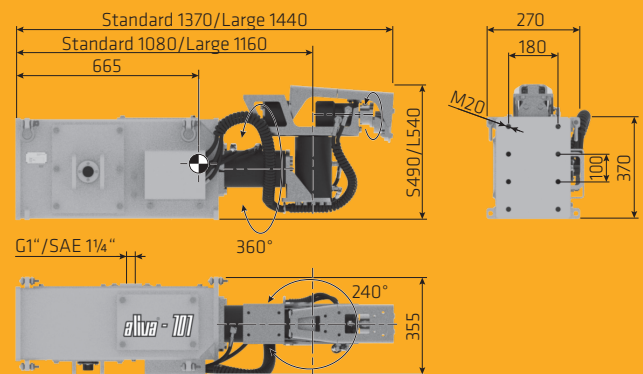

NORMET INTERNATIONAL LIMITED

Aliva Equipment
Bellikerstrasse 218
CH-8967 Widen
Switzerland

Contact

Phone +41 58 436 32 22
www.aliva-equipment.com
aliva.equipment@normet.com

normet **aliva**