

Marshall

**STOCKWELL III
PORTABLE LOUDSPEAKER**

SPARE PART INSTRUCTIONS

CONTENTS

INDEX

Replacing the carrying handle	003
Replacing the silicone sleeve	004
Replacing the front or back grille	006
Replacing the battery	009

INSTRUCTIONS

ENGLISH

REPLACING THE CARRYING HANDLE

- I. Pull the ends of the carrying handle over the buttons on the side of the speaker to remove it.
- II. Push the ends of the new carrying handle over the buttons.
- III. Make sure the carrying handle is secured to the speaker before using it.

Make sure to dispose of the old carrying handle in a correct manner.

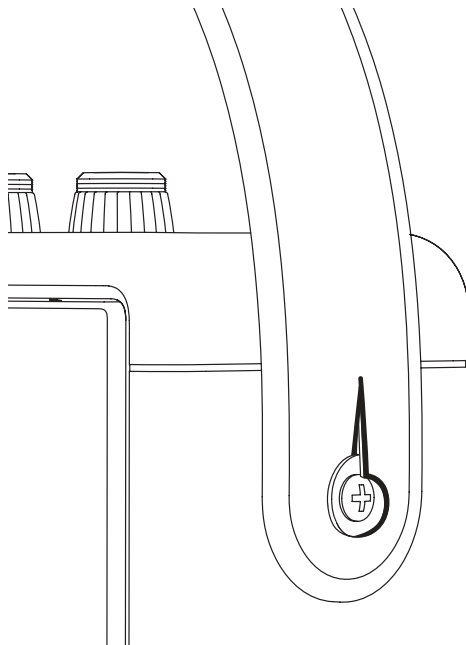

INSTRUCTIONS

ENGLISH

REPLACING THE SILICONE SLEEVE

Before starting the procedure, make sure that you are working in a well-lit, clean and clutter free area. All cables should be disconnected and the speaker powered off. Place the speaker on a soft lint-free towel while working to protect it and your working surface.

REMOVING THE SILICONE SLEEVE

Remove the carrying handle before removing the silicone sleeve, see section Replacing the carrying handle.

- I. Start by peeling open the silicone around the edges of the front and the rear grille.
- II. Work slowly to pull and slide the silicone sleeve off the speaker.

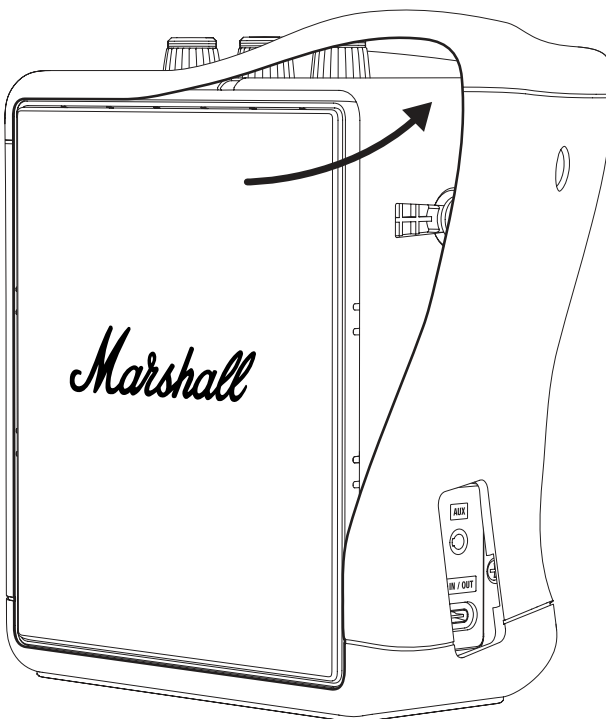

INSTRUCTIONS

ENGLISH

ATTACHING THE SILICONE SLEEVE

- I. Make sure that the silicone sleeve is oriented correctly, aligning the holes on the sleeve with the speaker features.
- II. Gently stretch and slide the silicone sleeve on the speaker.
Note: Be careful not to damage the speaker or the sleeve.
- III. Push on the sleeve around the top panel, USB-C port, grilles, and buttons to snap it in place.

Make sure to recycle the old silicone sleeve in a correct manner.

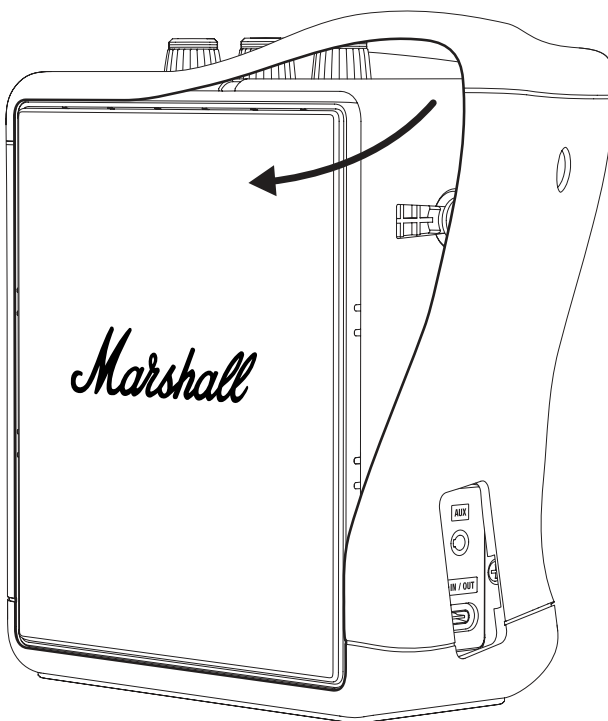

INSTRUCTIONS

ENGLISH

REPLACING THE FRONT OR BACK GRILLE

Before starting the procedure, make sure that you are working in a well-lit, clean and clutter free area. All cables should be disconnected and the speaker powered off. You will need a flathead screwdriver to replace the grille. Place the speaker on a soft lint-free towel while working to protect it and your working surface.

Note: Removing the grille will expose the speaker driver membrane. Do not touch the membrane as it may damage the driver.

REMOVING THE SILICONE SLEEVE

Remove the carrying handle before removing the silicone sleeve, see section Replacing the carrying handle.

- I. Start by peeling open the silicone around the edges of the front and the rear grille.
- II. Work slowly to pull and slide the silicone sleeve off the speaker.

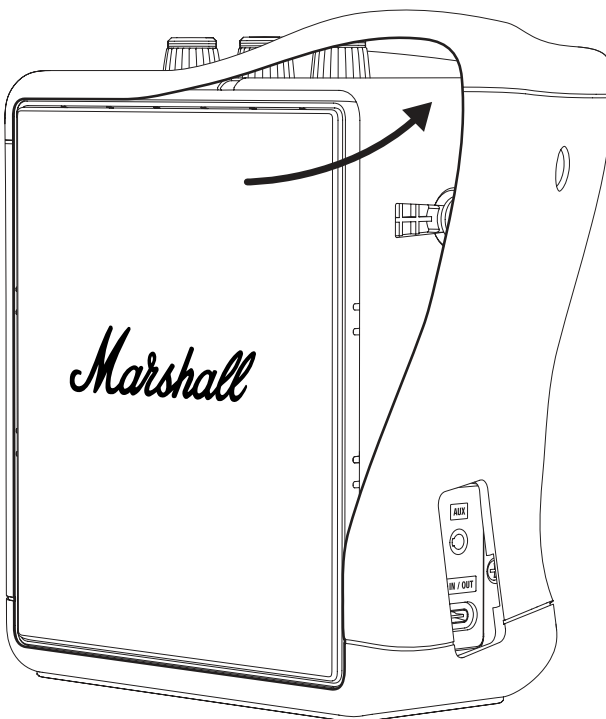

INSTRUCTIONS

ENGLISH

REMOVING THE OLD GRILLE

- I. Use a flathead screwdriver to gently pry open the grille starting from the right side as shown in the figure below.
- II. Continue with prying around the grille until it comes completely loose.
- III. Carefully detach and remove the grille.

ATTACHING THE NEW GRILLE

- I. Make sure that the grille is correctly oriented and place it on the speaker.
- II. Push the grille in place then push on its edges to secure it in place.

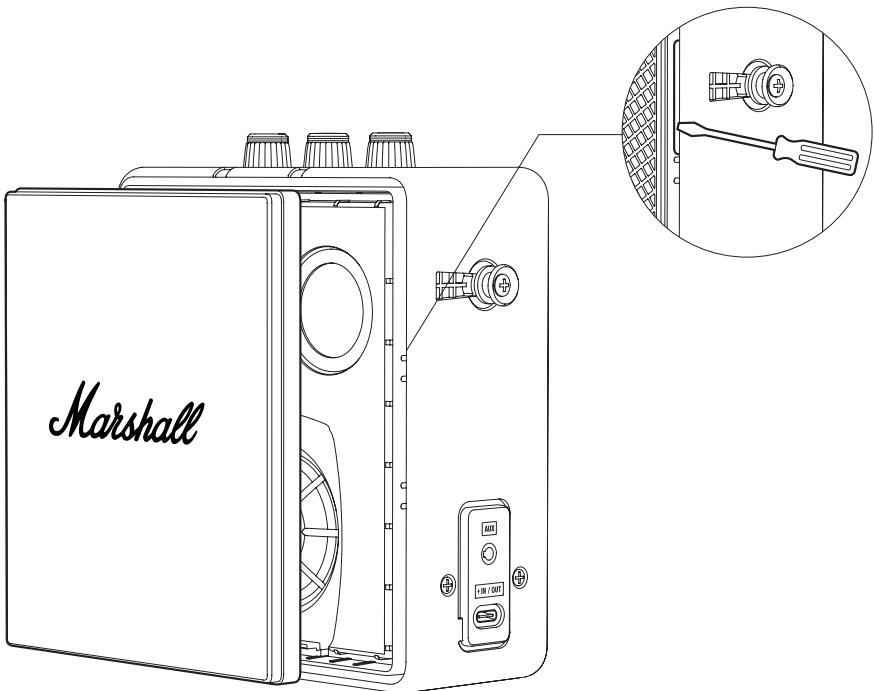

INSTRUCTIONS

ENGLISH

ATTACHING THE SILICONE SLEEVE

- I. Make sure that the silicone sleeve is oriented correctly, aligning the holes on the sleeve with the speaker features.
- II. Gently stretch and slide the silicone sleeve on the speaker.
Note: Be careful not to damage the speaker or the sleeve.
- III. Push on the sleeve around the top panel, USB-C port, grilles, and buttons to snap it in place.

Make sure to recycle the old grille sleeve in a correct manner.

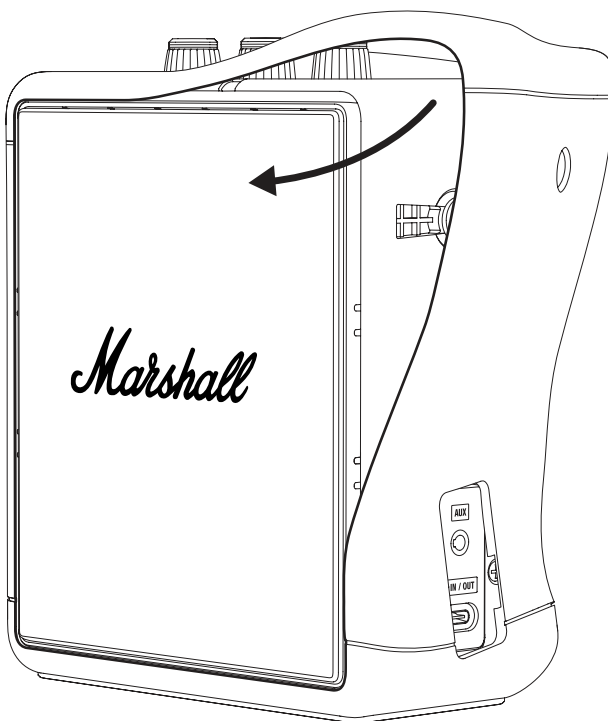

INSTRUCTIONS

ENGLISH

REPLACING THE BATTERY

Before starting the procedure, make sure that you are working in a well-lit, clean and clutter free area. All leads should be disconnected and the speaker powered off. Place the speaker on a soft lint-free towel while working to protect it and your working surface. It is good practice to store screws and small parts in cups to prevent losing them. You will need a Phillips screwdriver, size 2 (PH2) to open the battery hatch.

Warning: Only replace the battery with a Stockwell III spare part battery from marshall.com or an equivalent type.

REMOVING THE SILICONE SLEEVE

Remove the carrying handle before removing the silicone sleeve, see section Replacing the carrying handle.

- I. Start by peeling open the silicone around the edges of the front and the rear grille.
- II. Work slowly to pull and slide the silicone sleeve off the speaker.

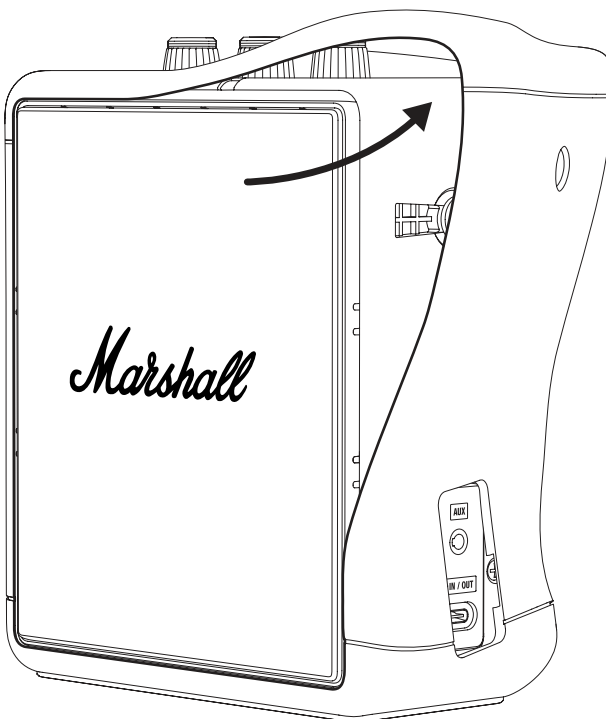

INSTRUCTIONS

ENGLISH

OPENING THE BATTERY HATCH

- I. Turn the speaker on its side and place it on a soft lint-free towel to protect the speaker and working surface.
- II. Use a PH2 screwdriver to remove the 4 screws securing the battery hatch and then open the hatch.



INSTRUCTIONS

ENGLISH

REMOVING THE OLD BATTERY

- I. Gently lift the top edge of the battery according to the figure below to access the battery connector. Note: Do not pull on the battery cable.
- II. Push on the battery connector tab to disconnect it.
- III. Remove the battery.

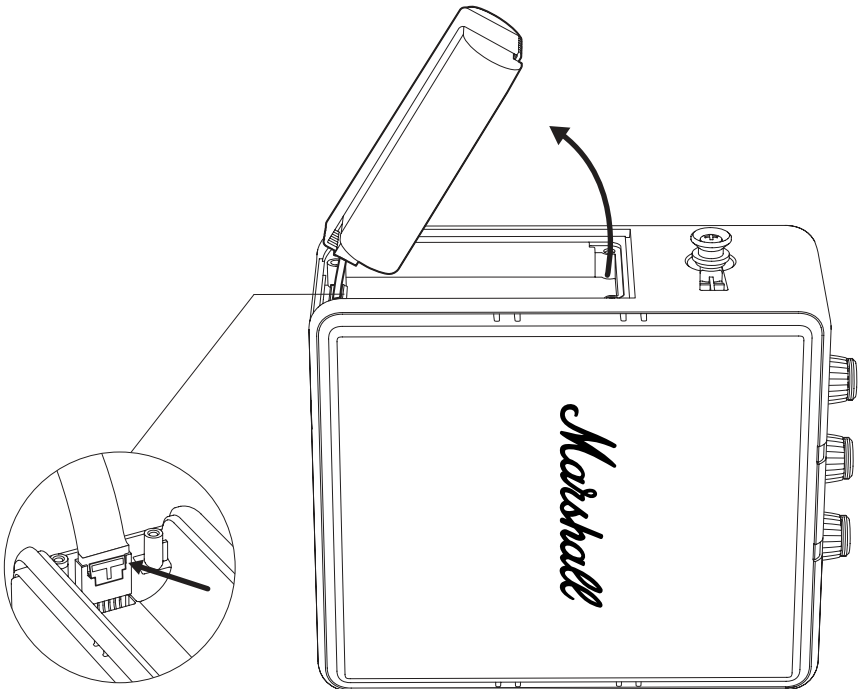

INSTRUCTIONS

ENGLISH

INSTALLING THE NEW BATTERY

- I. Unpack the battery.
- II. Connect the battery to the battery connector on the speaker. Make sure the connector clicks properly in place.
- III. Fold back the battery into the battery compartment.

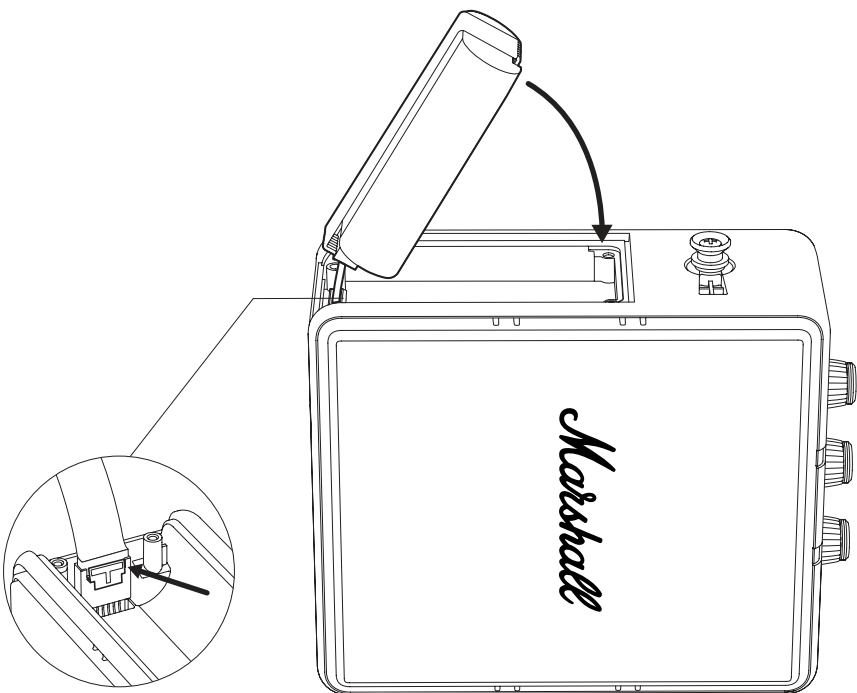

INSTRUCTIONS

ENGLISH

CLOSING THE BATTERY HATCH

- I. Place the battery hatch in position and tighten the 4 screws using a PH2 screwdriver to secure the hatch.



INSTRUCTIONS

ENGLISH

ATTACHING THE SILICONE SLEEVE

- I. Make sure that the silicone sleeve is oriented correctly, aligning the holes on the sleeve with the speaker features.
- II. Gently stretch and slide the silicone sleeve on the speaker.
Note: Be careful not to damage the speaker or the sleeve.
- III. Push on the sleeve around the top panel, USB-C port, grilles, and buttons to snap it in place.

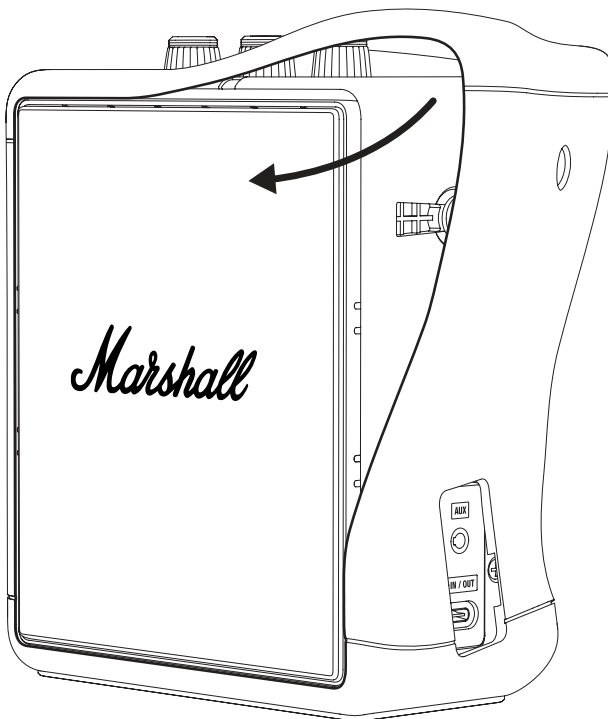

INSTRUCTIONS

ENGLISH

RECYCLING THE OLD BATTERY

Please recycle your old battery and packaging material in the correct manner.

- I. Cover the battery connector with adhesive tape to prevent short circuit.
- II. Put the old battery in a clear plastic bag or the packaging for the new battery and leave it at a battery recycling point.

WARNING

- Damaged lithium batteries have an increased fire and explosion risk.
- Do not puncture, bend, or crush the battery pouch or cell.
- Do not ship damaged batteries by post or deposit them in unmonitored recycle bins.
- If the battery is swollen, hot, or leaking, quickly place it on a non-flammable container (ceramic plate, sand, or kitty litter in a metal box). Take the battery to a staffed recycling centre as soon as possible.



Electrical products, cables, batteries, packaging, and the manual, should not be mixed with general household waste. For proper recycling, please take these products to a designated collection point where they will be accepted free of charge or return them to your local retailer. Correct product disposal saves resources and prevents negative effects on human health and the environment.

To prevent possible harm to the environment or human health from uncontrolled waste disposal, dispose of defective rechargeable battery at special collection points or return them to your specialist dealer.

All intellectual property in the product and packaging (including the MARSHALL trade mark, copyright, designs, and patents) are owned by Marshall Group AB and may not be used without permission. All rights reserved. Marshall Group AB, Centralplan 15, 111 20 Stockholm, Sweden. Produced in China. R 0.3

Marshall

STOCKWELL III
PORTABLE LOUDSPEAKER

الدليل الكامل على الإنترنت

المحتويات

الفهرس

003	استبدال مقبض الحمل
004	استبدال غلاف السيليكون
006	استبدال الشبكة الأمامية أو الخلفية
009	استبدال البطارية

العربة

تعليمات

استبدال مقبض الحمل

- ا. اسحب طرفي مقبض الحمل فوق الأزرار الموجودة على جانب مكبر الصوت لإزالته.
 - ا. ادفع أطراف مقبض الحمل الجديد فوق الأزرار.
 - ا. تأكد من تثبيت مقبض الحمل في مكبر الصوت قبل استخدامه.
- تأكد من التخلص من مقبض الحمل القديم بطريقة صحيحة.

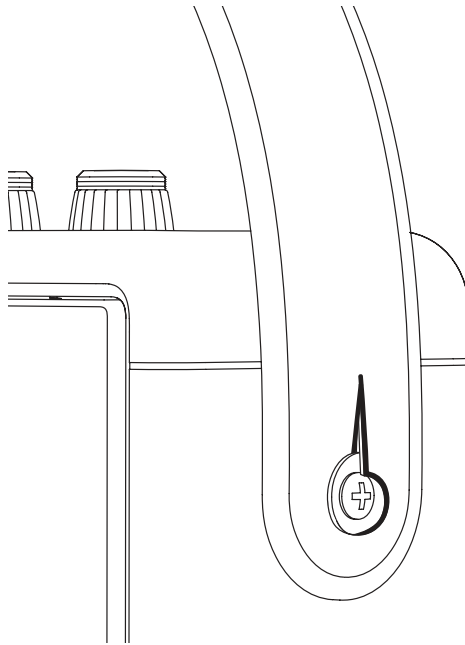

العربة

تعليمات

استبدال غلاف السيليكون

قبل البدء في تنفيذ الإجراء، تأكد من أنك تعمل في منطقة جيدة الإضاءة ونظيفة وخالية من القوضى. يجب فصل جميع الكابلات وإيقاف تشغيل مكبر الصوت. ضع السماعة على منشفة ناعمة خالية من الوبر أثناء العمل لحمايتها وحماية سطح العمل.

إزالة غلاف السيليكون

قم بإزالة مقبض الحمل قبل إزالة غلاف السيليكون، انظر قسم استبدال غلاف الحمل.

- أ. ابدأ بنزع السيليكون الموجود حول حواف الشبكة الأمامية والخلفية.
- ب. اعمل ببطء على سحب غلاف السيليكون وإزاحته خارج مكبر الصوت.

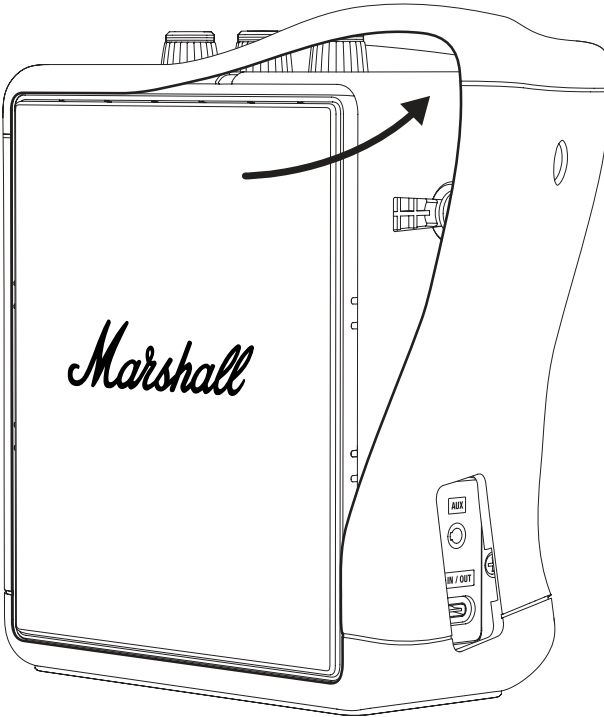

العربية

تعليمات

تركيب غلاف السيليكون

- i. تأكد من أن غلاف السيليكون موجه بشكل صحيح، بحيث تتماشى الفتحات الموجودة على الغلاف مع ميزات مكبر الصوت.
 - ii. قم بتمديد غلاف السيليكون الموجود على مكبر الصوت وحركه بلطف. ملاحظة: احرص على عدم إتلاف مكبر الصوت أو الغلاف.
 - iii. اضغط على الغلاف حول اللوحة العلوية ومنفذ USB-C والشبكات والأزرار لتثبيته في مكانه.
- تأكد من إعادة تدوير غلاف السيليكون القديم بطريقة صحيحة.

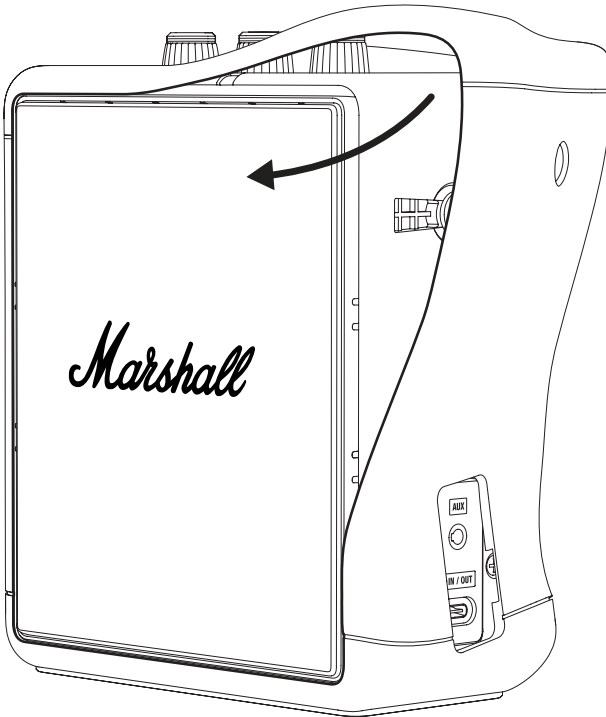

العربية

تعليمات

استبدال الشبكة الأمامية أو الخلفية

قبل البدء في تنفيذ الإجراء، تأكد من أنك تعمل في منطقة جيدة الإضاءة ونظيفة وخالية من القوضى. يجب فصل جميع الكابلات وإيقاف تشغيل مكبر الصوت. ستحتاج إلى مفك مسطح الرأس لاستبدال الشبكة. ضع السماعة على منشفة ناعمة خالية من الوبر أثناء العمل لحمايتها وحماية سطح العمل.

ملاحظة: ستؤدي إزالة الشبكة إلى كشف غشاء محرك مكبر الصوت. لا تلمس الغشاء لأنه قد يؤدي إلى تلف المحرك.

إزالة غلاف السيليكون

قم بإزالة مقبض الحمل قبل إزالة غلاف السيليكون، انظر قسم استبدال مقبض الحمل.

- أ. ابدأ بنزع السيليكون الموجود حول حواف الشبكة الأمامية والخلفية.
- أ. اعمل ببطء على سحب غلاف السيليكون وإزاحته خارج مكبر الصوت.

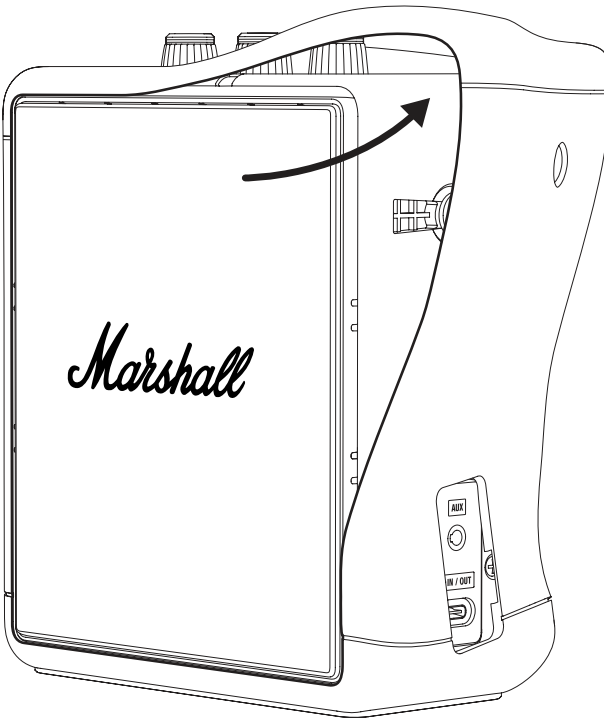

العربة

تعليمات

إزالة الشبكة القديمة

١. استخدم مفك براغي مسطح الرأس لفتح الشبكة برفق بدءًا من الجانب الأيمن كما هو موضح في الشكل أدناه.
٢. استمر في فتح الشبكة برفق حتى تصبح مفكوكة بالكامل.
٣. قم بفصل الشبكة بعناية وإزالتها.

تثبيت الشبكة الجديدة

١. تأكد من أنّ الشبكة موجهة بشكل صحيح ثم ضعها على مكبر الصوت.
٢. ادفع الشبكة في مكانها ثم اضغط على حوافها لتثبيتها في مكانها.

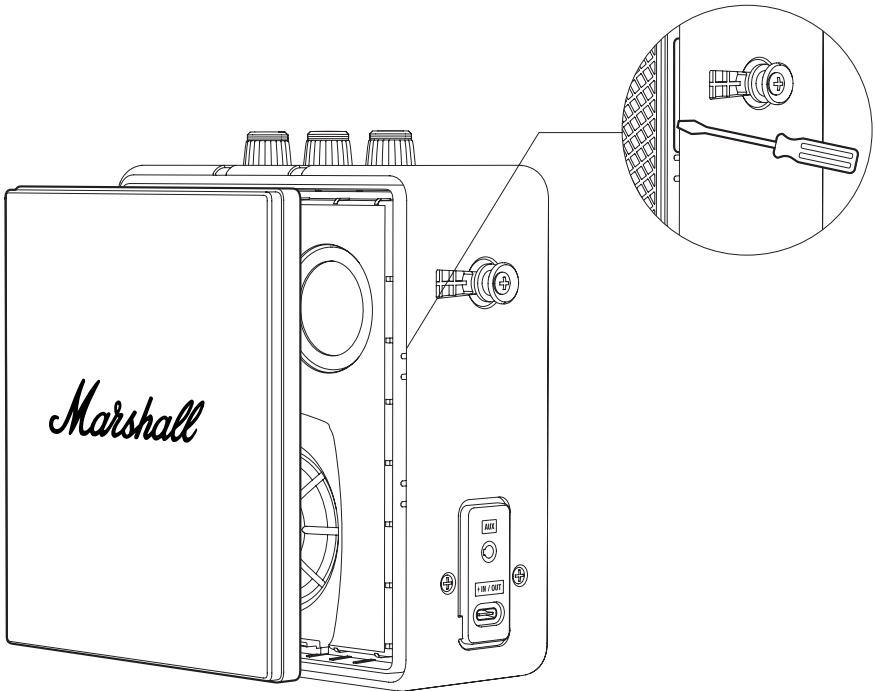

العربية

تعليمات

تركيب غلاف السيليكون

- i. تأكد من أن غلاف السيليكون موجه بشكل صحيح، بحيث تتماشى الفتحات الموجودة على الغلاف مع ميزات مكبر الصوت.
 - ii. قم بتمديد غلاف السيليكون الموجود على مكبر الصوت وحركه بلطف. ملاحظة: احرص على عدم إتلاف مكبر الصوت أو الغلاف.
 - iii. اضغط على الغلاف حول اللوحة العلوية ومنفذ USB-C والشبكات والأزرار لتثبيته في مكانه.
- تأكد من إعادة تدوير الغلاف الشبكي القديم بطريقة صحيحة.

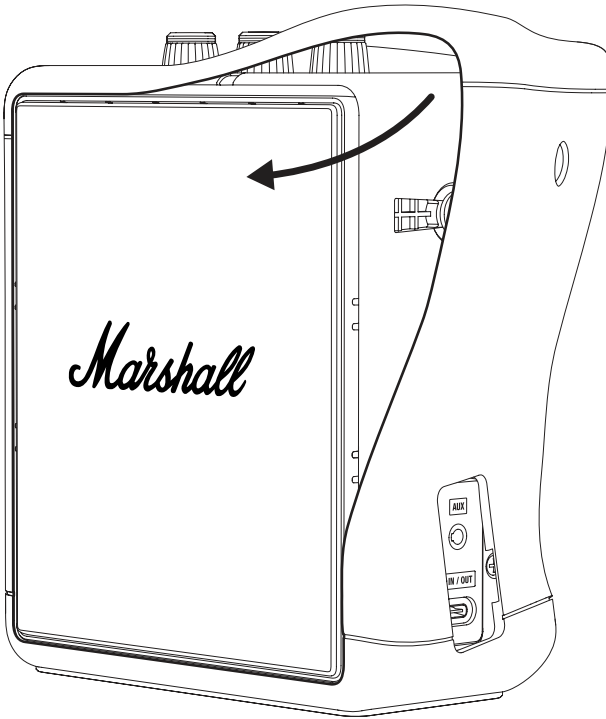

العربية

تعليمات

استبدال البطارية

قبل البدء في تنفيذ الإجراء، تأكد من أنك تعمل في منطقة جيدة الإضاءة ونظيفة وخالية من القوضى. يجب فصل جميع الأسلاك وإيقاف تشغيل مكبر الصوت. ضع السماعة على منشفة ناعمة خالية من الوبر أثناء العمل لحمايتها وحماية سطح العمل. من الممارسات الجيدة تخزين البراغي والأجزاء الصغيرة في أكواب لتجنب فقدانها. ستحتاج إلى مفك براغي فيليبس، حجم 2 (PH2) لفتح غطاء البطارية.

تحذير: لا تستبدل البطارية إلا ببطارية أخرى من قطع غيار Stockwell III من موقع marshall.com أو نوع مكافئ.

إزالة غلاف السيليكون

قم بإزالة مقبض الحمل قبل إزالة غلاف السيليكون، انظر قسم استبدال مقبض الحمل.

- أ. ابدأ بنزع السيليكون الموجود حول حواف الشبكة الأمامية والخلفية.
- ب. اعمل ببطء على سحب غلاف السيليكون وإزاحته خارج مكبر الصوت.

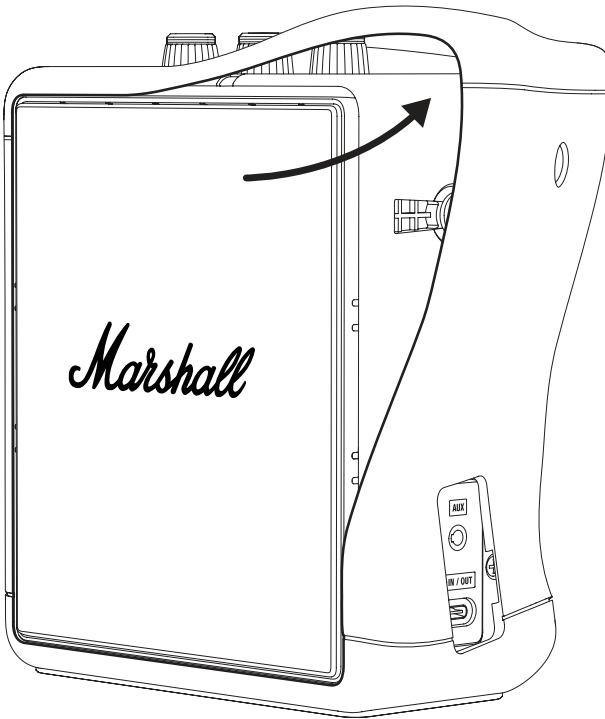

العربة

تعليمات

فتح غطاء البطارية

- ا. اقلب السماعة على جانبها وضعها على منشفة ناعمة خالية من الوبر لحماية السماعة وسطح العمل.
- ا. استخدم مفك براغي PH2 لإزالة البراغي الأربعة التي تثبت فتحة البطارية ثم افتح الفتحة.

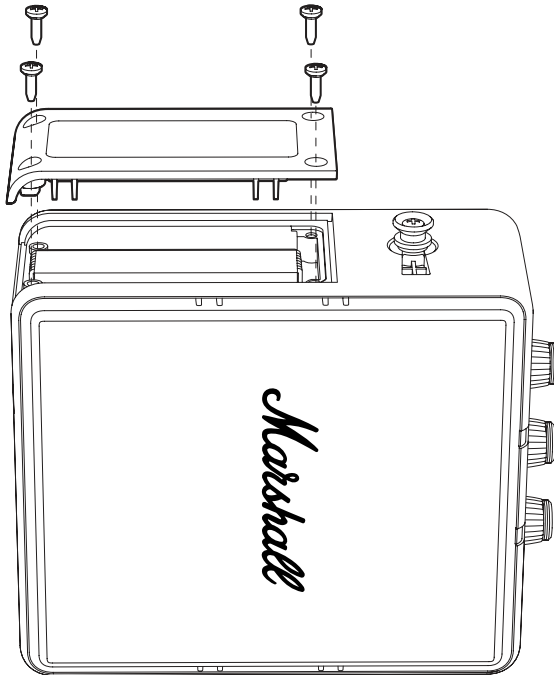

العربة

تعليمات

إزالة البطارية القديمة

- ا. ارفع الحافة العلوية للبطارية برفق وفقاً للشكل أدناه للوصول إلى موصل البطارية. ملاحظة: لا تسحب كابل البطارية.
- ا. اضغط على لسان موصل البطارية لفصله.
- ا. قم بإزالة البطارية.

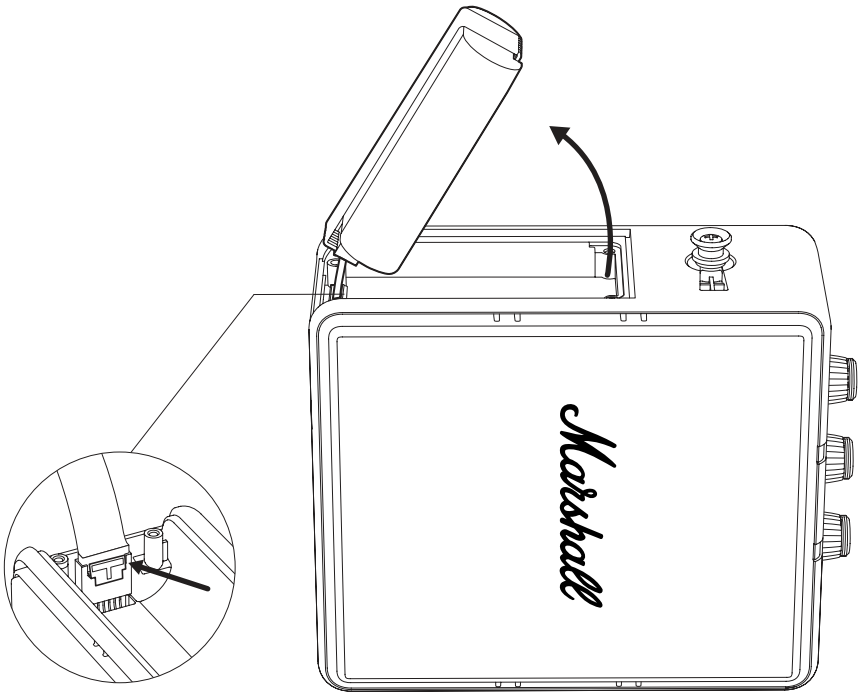

العربة

تعليمات

تركيب البطارية الجديدة

١. قم بإخراج البطارية من العبوة.
٢. قم بتوصيل البطارية بموصل البطارية في مكبر الصوت. تأكد من أن الموصل يثبت في مكانه بشكل صحيح.
٣. قم ببطي البطارية مرة أخرى في حجرة البطارية.

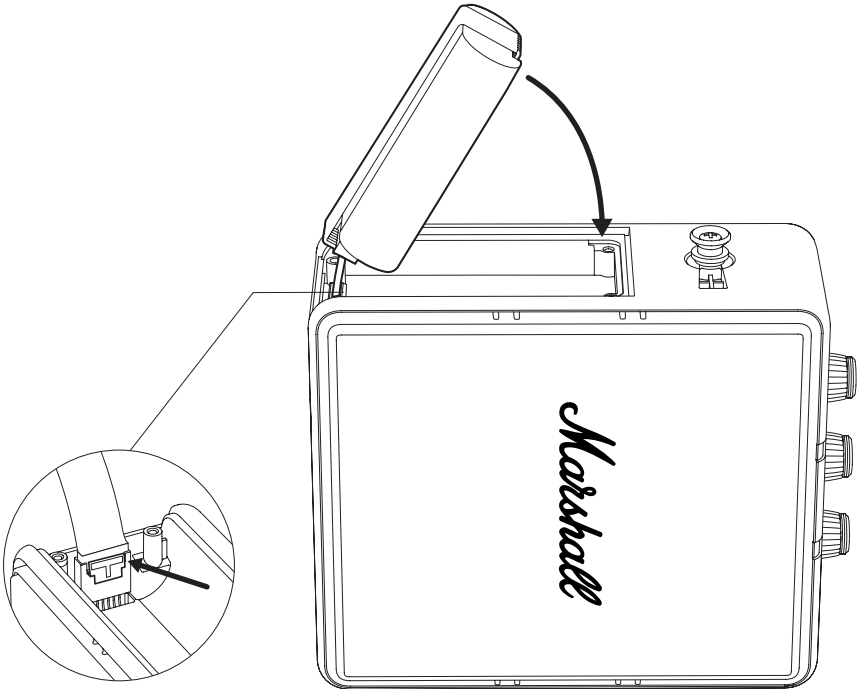

العربة

تعليمات

إغلاق غطاء البطارية

1. ضع غطاء البطارية في موضعه وقم بإحكام ربط البراغي الأربعة باستخدام مفك براغي PH2 لتثبيت الغطاء.



العربية

تعليمات

تركيب غلاف السيليكون

- i. تأكد من أن غلاف السيليكون موجه بشكل صحيح، بحيث تتماشى الفتحات الموجودة على الغلاف مع ميزات مكبر الصوت.
- ii. قم بتمديد غلاف السيليكون الموجود على مكبر الصوت وحركه بلطف. ملاحظة: احرص على عدم إتلاف مكبر الصوت أو الغلاف.
- iii. اضغط على الغلاف حول اللوحة العلوية ومنفذ USB-C والشبكات والأزرار لتثبيته في مكانه.

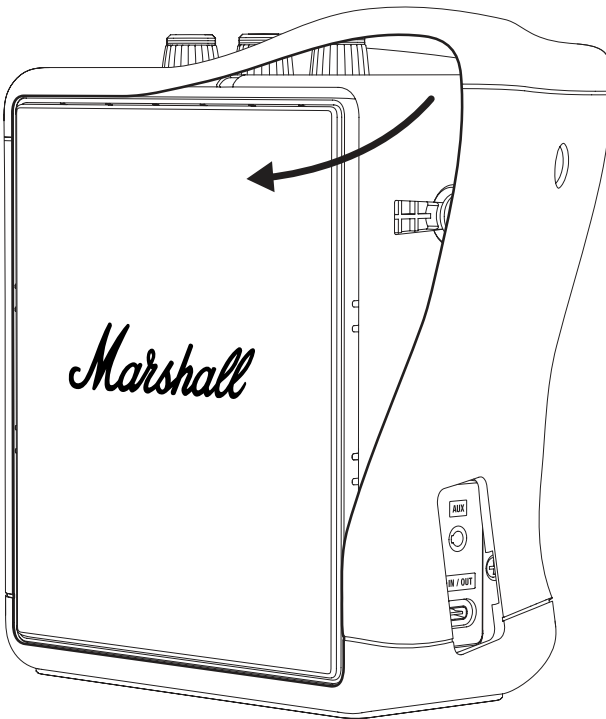

العربية

تعليمات

إعادة تدوير البطارية القديمة

يُرجى إعادة تدوير البطارية القديمة ومواد التغليف لديك بطريقة صحيحة.

- أ. قم بتغطية موصل البطارية بشريط لاصق لمنع حدوث ماس كهربائي.
- ب. ضع البطارية القديمة في كيس بلاستيكي شفاف أو عبوة البطارية الجديدة واتركها في مركز إعادة تدوير البطاريات.

تحذير

- تزيد البطاريات الليثيوم التالفة من مخاطر الحريق والانفجار.
- لا تثقب أو تثني أو تسحق كيس البطارية أو الخلية.
- لا تشحن البطاريات التالفة بالبريد أو تودعها في صناديق إعادة التدوير غير المراقبة.
- إذا كانت البطارية منتفخة أو ساخنة أو بها تسريب، ضعها بسرعة في وعاء غير قابل للاشتعال (طبق خزفي أو رمل أو فضلات القطط في صندوق معدني). خذ البطارية إلى مركز إعادة تدوير مزود بالموظفين في أسرع وقت ممكن.

ينبغي عدم خلط المنتجات الكهربائية والكابلات والبطاريات والتغليف والكتيب مع النفايات المنزلية العامة. لإعادة التدوير بشكل صحيح، يُرجى أخذ هذه المنتجات إلى مركز تجميع مخصص حيث سيتم قبولها مجاناً أو إعادتها إلى بائع التجزئة المحلي لديك. التخلص من المنتج بشكل صحيح يوفر الموارد ويمنع انعكاس الآثار السلبية على صحة الإنسان والبيئة.



لمنع أي ضرر محتمل يلحق بالبيئة أو صحة الإنسان من التخلص من النفايات دون الخضوع للرقابة، تخلص من البطاريات المعيبة القابلة لإعادة الشحن في نقاط تجميع خاصة أو أعدها إلى الموزع المختص.

All intellectual property in the product and packaging (including the MARSHALL trade mark, copyright, designs, and patents) are owned by Marshall Group AB and may not be used without permission. All rights reserved. Marshall Group AB, Centralplan 15, 111 20 Stockholm, Sweden. Produced in China. R 0.3

Marshall

STOCKWELL III
PORTABLE LOUDSPEAKER

ПЪЛНО ОНЛАЙН РЪКОВОДСТВО

СЪДЪРЖАНИЕ

ИНДЕКС

Смяна на дръжката за носене.....	003
Смяна на силиконовия калъф.....	004
Смяна на предната или задната решетка ...	006
Смяна на батерията	009

ИНСТРУКЦИИ

БЪЛГАРСКИ ЕЗИК

СМЯНА НА ДРЪЖКАТА ЗА НОСЕНЕ

- I. Издърпайте краищата на дръжката за носене над бутоните отстрани на високоговорителя, за да я премахнете.
- II. Поставете краищата на новата дръжка за носене над бутоните.
- III. Уверете се, че дръжката за носене е закрепена към високоговорителя преди употреба.

Уверете се, че изхвърляте старата дръжка за носене по правилен начин.

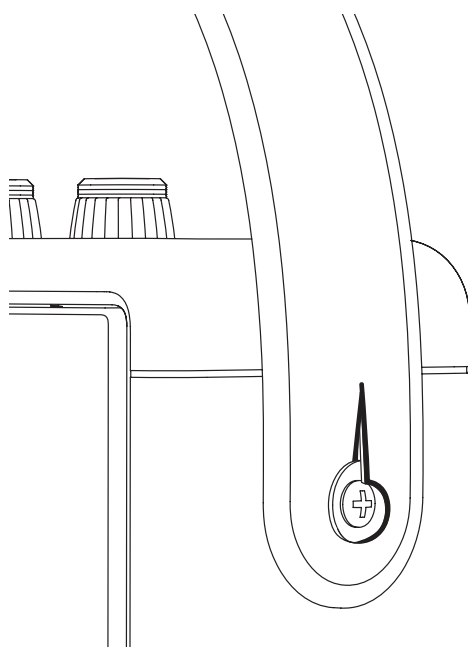

ИНСТРУКЦИИ

БЪЛГАРСКИ ЕЗИК

СМЯНА НА СИЛИКОНОВИЯ КАЛЪФ

Преди да започнете процедурата, се уверете, че работите в добре осветена, чиста и подредена зона. Всички проводници трябва да бъдат изключени, а високоговорителят да бъде изключен от захранването. По време на работа поставете високоговорителя върху мека кърпа без власинки, за да предпазите него и работната си повърхност.

ОТСТРАНЯВАНЕ НА СИЛИКОНОВИЯ КАЛЪФ

Отстранете дръжката за носене преди да свалите силиконовия калъф, вижте раздела „Смяна на дръжката за носене“.

- I. Започнете, като отлепите силикона около ръбовете на предната и задната решетка.
- II. Бавно издърпайте и изплъзнете силиконовия калъф от високоговорителя.

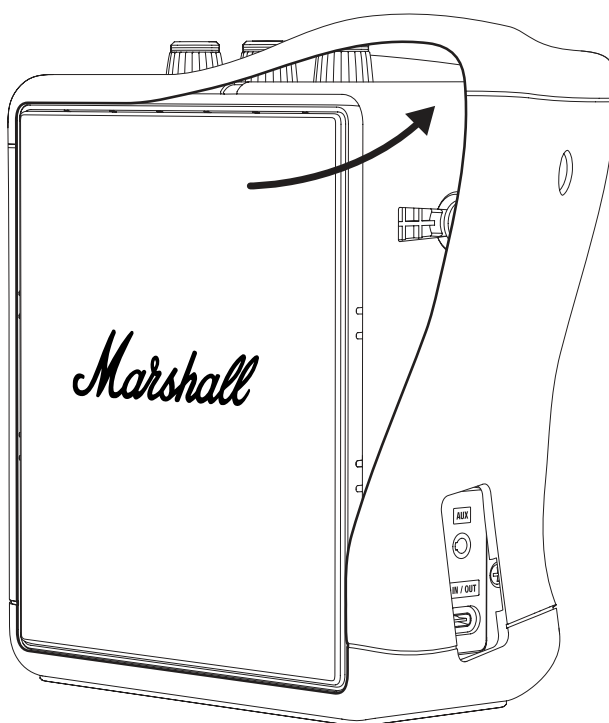

ИНСТРУКЦИИ

БЪЛГАРСКИ ЕЗИК

ПОСТАВЯНЕ НА СИЛИКОНОВИЯ КАЛЪФ

- I. Уверете се, че силиконовият калъф е ориентиран правилно, като подравните отворите на калъфа с функциите на високоговорителя.
- II. Внимателно разтегнете и плъзнете силиконовия калъф върху високоговорителя.
Забележка: Внимавайте да не повредите високоговорителя или калъфа.
- III. Натиснете калъфа около горния панел, USB-C порта, решетките и бутоните, за да го закрепите на място.

Рециклирайте стария силиконов калъф по правилен начин.

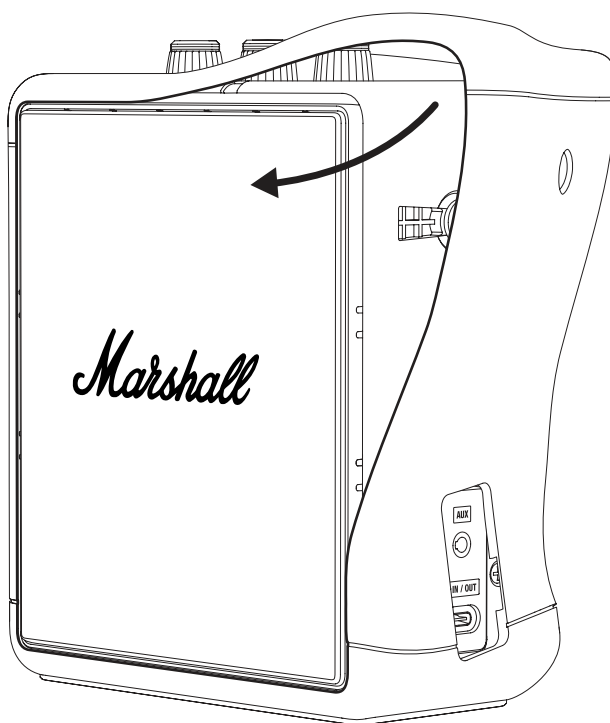

ИНСТРУКЦИИ

БЪЛГАРСКИ ЕЗИК

СМЯНА НА ПРЕДНАТА ИЛИ ЗАДНАТА РЕШЕТКА

Преди да започнете процедурата, се уверете, че работите в добре осветена, чиста и подредена зона. Всички проводници трябва да бъдат изключени, а високоговорителят да бъде изключен от захранването. Ще Ви трябва плоска отвертка, за да смените решетката. По време на работа поставете високоговорителя върху мека кърпа без власинки, за да предпазите него и работната си повърхност.

Забележка: Отстраняването на решетката ще разкрие мембраната на главата на високоговорителя. Не докосвайте мембраната, тъй като това може да повреди главата.

ОТСТРАНЯВАНЕ НА СИЛИКОНОВИЯ КАЛЪФ

Отстранете дръжката за носене преди да свалите силиконовия калъф, вижте раздела „Смяна на дръжката за носене“.

- I. Започнете, като отлепите силикона около ръбовете на предната и задната решетка.
- II. Бавно издърпайте и изплъзнете силиконовия калъф от високоговорителя.

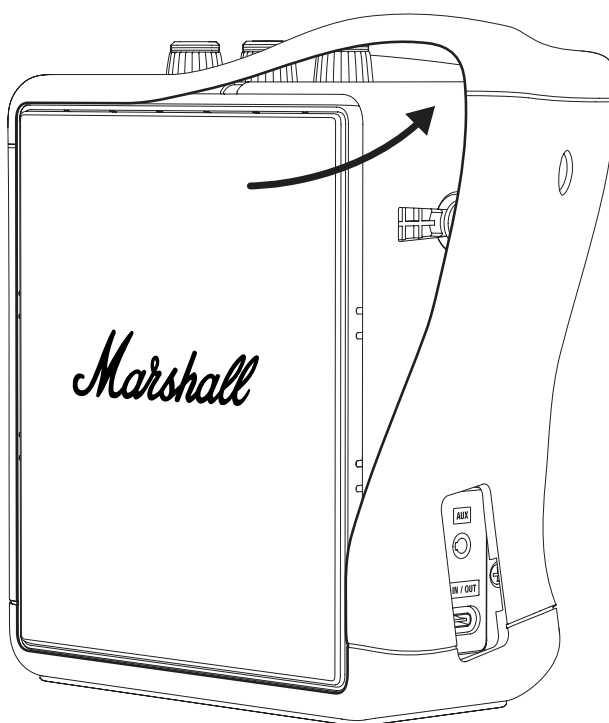

ИНСТРУКЦИИ

БЪЛГАРСКИ ЕЗИК

ОТСТРАНЯВАНЕ НА СТАРАТА РЕШЕТКА

- I. Използвайте плоска отвертка, за да отворите внимателно решетката, като започнете от дясната страна, както е показано на фигурата по-долу.
- II. Продължете да повдигате решетката, докато тя се освободи напълно.
- III. Внимателно отделете и премахнете решетката.

ПРИКРЕПВАНЕ НА НОВАТА РЕШЕТКА

- I. Уверете се, че решетката е правилно ориентирана, и я поставете върху високоговорителя.
- II. Поставете решетката на мястото ѝ, след което натиснете краищата ѝ, за да я закрепите на място.

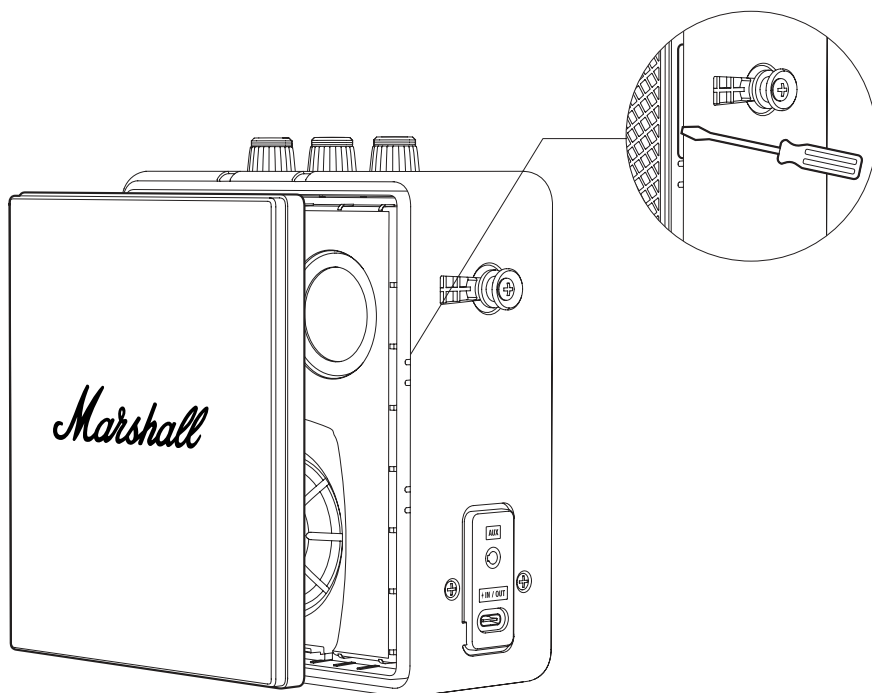

ИНСТРУКЦИИ

БЪЛГАРСКИ ЕЗИК

ПОСТАВЯНЕ НА СИЛИКОНОВИЯ КАЛЪФ

- I. Уверете се, че силиконовият калъф е ориентиран правилно, като подравните отворите на калъфа с функциите на високоговорителя.
- II. Внимателно разтегнете и плъзнете силиконовия калъф върху високоговорителя.
Забележка: Внимавайте да не повредите високоговорителя или калъфа.
- III. Натиснете калъфа около горния панел, USB-C порта, решетките и бутоните, за да го закрепите на място.

Уверете се, че рециклирате стария калъф на решетката по правилен начин.

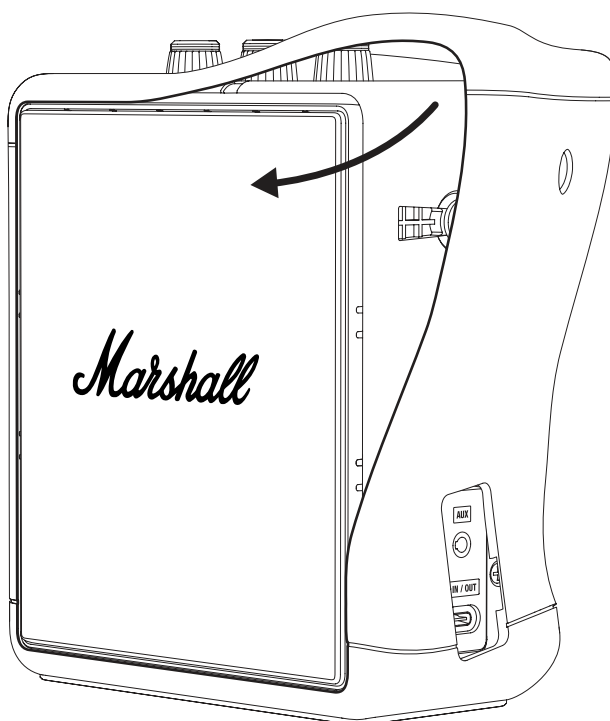

ИНСТРУКЦИИ

БЪЛГАРСКИ ЕЗИК

СМЯНА НА БАТЕРИЯТА

Преди да започнете процедурата, се уверете, че работите в добре осветена, чиста и подредена зона. Всички проводници трябва да бъдат изключени, а високоговорителят да бъде изключен от захранването. По време на работа поставете високоговорителя върху мека кърпа без власинки, за да предпазите него и работната си повърхност. Добра практика е да съхранявате винтовете и дребните части в чаши, за да предотвратите загубата им. Ще Ви е необходима отвертка тип Phillips, размер 2 (PH2), за да отворите капака на батерията.

Предупреждение: Заменяйте батерията само с резервна батерия Stockwell III от marshall.com или с еквивалентен тип.

ОТСТРАНЯВАНЕ НА СИЛИКОНОВИЯ КАЛЪФ

Отстранете дръжката за носене преди да свалите силиконовия калъф, вижте раздела „Смяна на дръжката за носене“.

- I. Започнете, като отлепите силикона около ръбовете на предната и задната решетка.
- II. Бавно издърпайте и изплъзнете силиконовия калъф от високоговорителя.

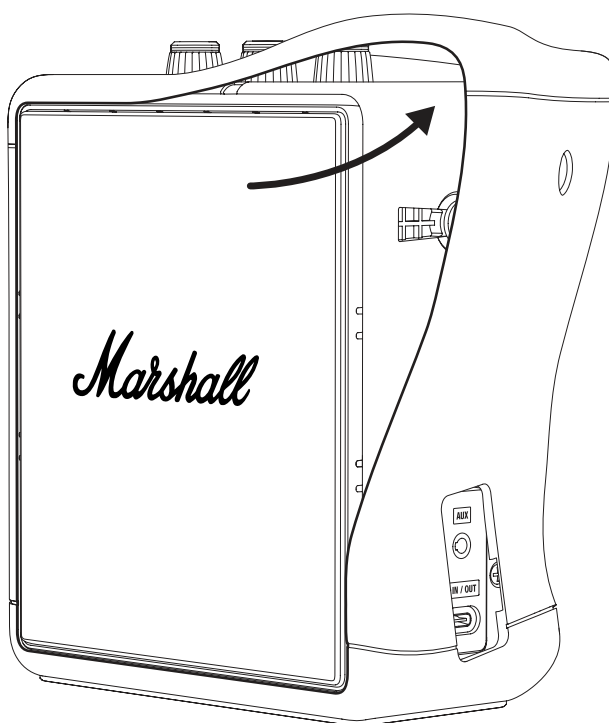

ИНСТРУКЦИИ

БЪЛГАРСКИ ЕЗИК

ОТВАРЯНЕ НА КАПАКА НА БАТЕРИЯТА

- I. Обърнете високоговорителя настрана и го поставете върху мека кърпа без власинки, за да предпазите високоговорителя и работната повърхност.
- II. Използвайте отвертка PH2, за да отстраните 4-те винта, които закрепват капака на батерията, и след това отворете капака.

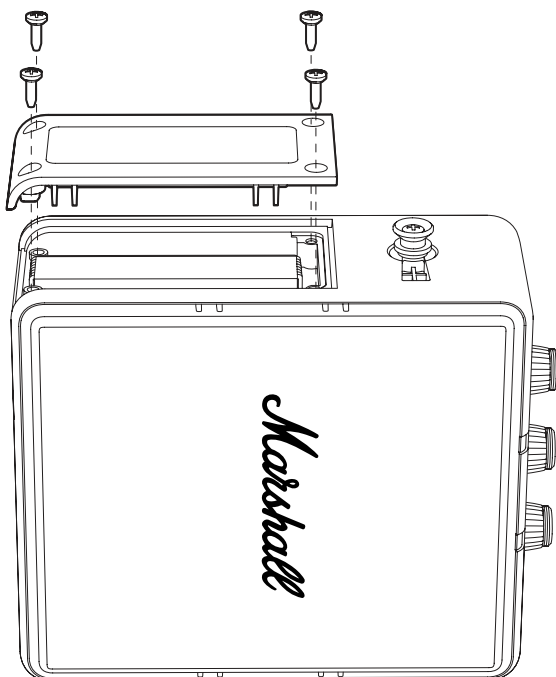

ИНСТРУКЦИИ

БЪЛГАРСКИ ЕЗИК

ПРЕМАХВАНЕ НА СТАРАТА БАТЕРИЯ

- I. Внимателно повдигнете горния край на батерията съгласно фигурата по-долу, за да получите достъп до конектора на батерията. Забележка: Не дърпайте кабела на батерията.
- II. Натиснете върху езичето на конектора на батерията, за да го изключите.
- III. Извадете батерията.

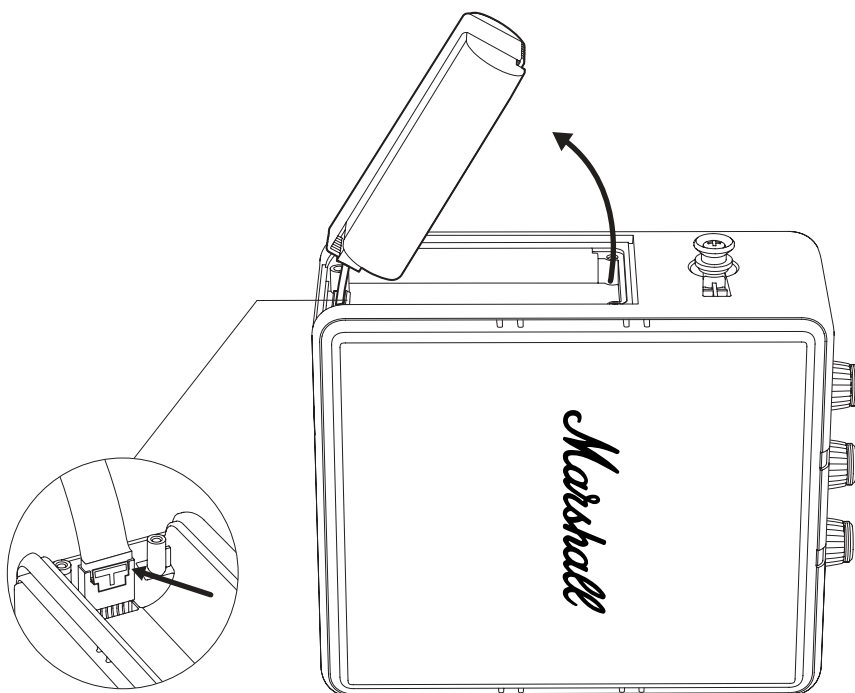

ИНСТРУКЦИИ

БЪЛГАРСКИ ЕЗИК

ИНСТАЛИРАНЕ НА НОВАТА БАТЕРИЯ

- I. Разопакувайте батерията.
- II. Свържете батерията към конектора за батерия на високоговорителя. Уверете се, че конекторът е щракнал правилно на мястото си.
- III. Поставете обратно батерията в отделениято за батерията.

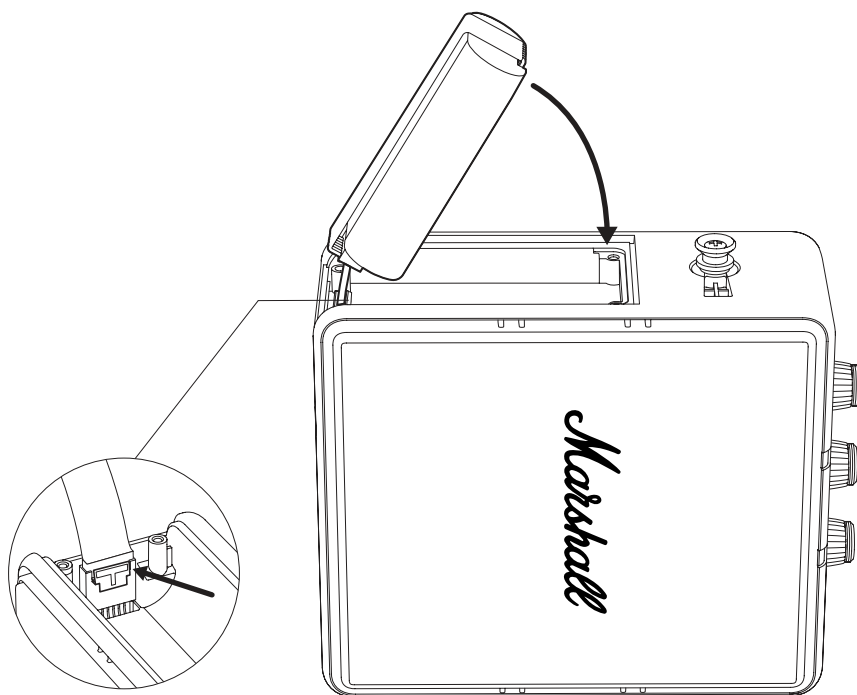

ИНСТРУКЦИИ

БЪЛГАРСКИ ЕЗИК

ЗАТВАРЯНЕ НА КАПАКА НА БАТЕРИЯТА

- I. Поставете капака на батерията на мястото му и затегнете 4-те винта с отвертка PH2, за да го закрепите.

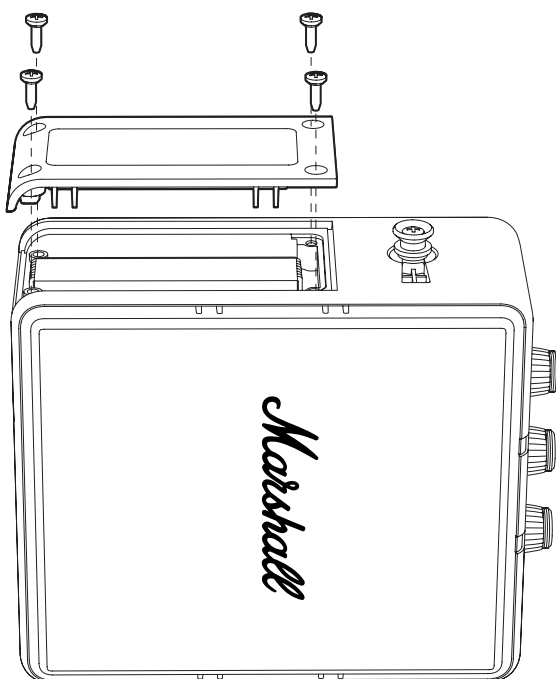

ИНСТРУКЦИИ

БЪЛГАРСКИ ЕЗИК

ПОСТАВЯНЕ НА СИЛИКОНОВИЯ КАЛЪФ

- I. Уверете се, че силиконовият калъф е ориентиран правилно, като подравните отворите на калъфа с функциите на високоговорителя.
- II. Внимателно разтегнете и плъзнете силиконовия калъф върху високоговорителя.
Забележка: Внимавайте да не повредите високоговорителя или калъфа.
- III. Натиснете калъфа около горния панел, USB-C порта, решетките и бутоните, за да го закрепите на място.

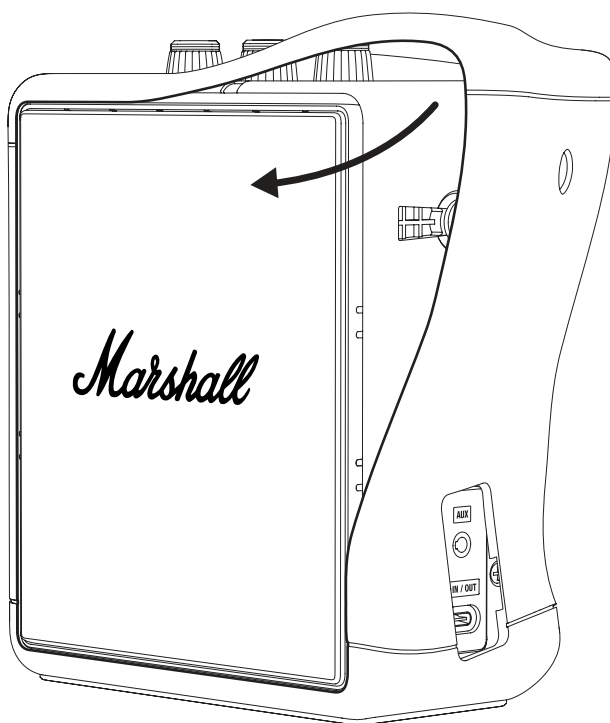

ИНСТРУКЦИИ

БЪЛГАРСКИ ЕЗИК

РЕЦИКЛИРАНЕ НА СТАРАТА БАТЕРИЯ

Моля, рециклирайте Вашата стара батерия и опаковъчния материал по правилния начин.

- I. Покрийте конектора на батерията с лепенка, за да предотвратите късо съединение.
- II. Поставете старата батерия в прозрачна пластмасова торбичка или в опаковката на новата батерия и я оставете в пункт за рециклиране на батерии.

ПРЕДУПРЕЖДЕНИЕ

- Повредените литиеви батерии имат повишен риск от пожар и експлозия.
- Не пробивайте, не огъвайте и не смачквайте опаковката или клетката на батерията.
- Не изпращайте повредени батерии по пощата и не ги изхвърляйте в неконтролирани контейнери за рециклиране.
- Ако батерията е подута, гореща или течаша, бързо я поставете в незапалим съд (керамична плоча, пясък или котешка тоалетна в метална кутия). Отнесете батерията в център за рециклиране с персонал възможно най-скоро.



Електрическите изделия, кабелите, батериите, опаковките и ръководството не трябва да се смесват с обикновените битови отпадъци. За правилно рециклиране занесете тези изделия в определен събирателен пункт, където ще бъдат приети безплатно, или ги върнете в магазина, от който сте ги купили. Правилното обезвреждане на изделието спестява ресурси и предотвратява отрицателните въздействия върху човешкото здраве и околната среда.

За да предотвратите възможно увреждане на околната среда или човешкото здраве от неконтролирано изхвърляне на отпадъци, изхвърлете дефектната акумулаторна батерия в специални пунктове за събиране или я върнете на вашия специализиран магазин.

All intellectual property in the product and packaging (including the MARSHALL trade mark, copyright, designs, and patents) are owned by Marshall Group AB and may not be used without permission. All rights reserved. Marshall Group AB, Centralplan 15, 111 20 Stockholm, Sweden. Produced in China. R 0.3

Marshall

**STOCKWELL III
PORTABLE LOUDSPEAKER**

POTPUNI INTERNETSKI PRIRUČNIK

SADRŽAJ

INDEKS

Zamjena ručke za nošenje	003
Zamjena silikonske navlake	004
Zamjena prednje ili stražnje rešetke	006
Zamjena baterije	009

UPUTE

HRVATSKI

ZAMJENA RUČKE ZA NOŠENJE

- I. Povucite krajeve ručke za nošenje preko tipki na bočnoj strani zvučnika kako biste uklonili ručku.
 - II. Gurnite krajeve nove ručke za nošenje preko tipki.
 - III. Prije uporabe provjerite je li ručka za nošenje pričvršćena za zvučnik.
- Obavezno zbrinite staru ručku za nošenje na ispravan način.

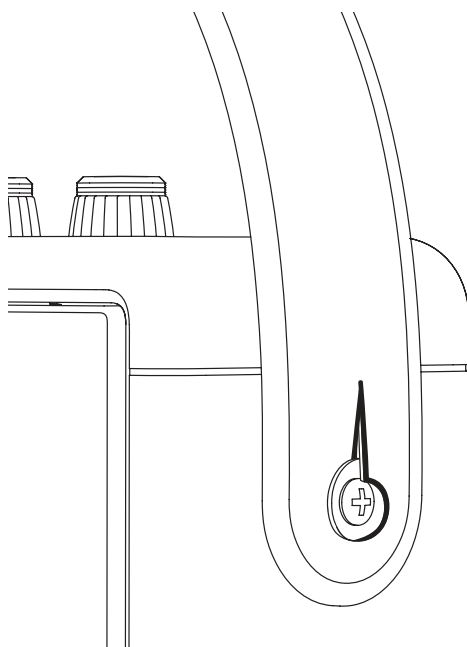

UPUTE

HRVATSKI

ZAMJENA SILIKONSKE NAVLAKE

Prije nego što počnete s postupkom, pobrinite se da radite u dobro prozračenom, čistom mjestu bez prepreka. Svi kabeli trebaju biti odvojeni, a zvučnik isključen. Stavite zvučnik na mekani ručnik bez dlačica dok radite kako biste zaštitili zvučnik i radnu površinu.

UKLANJANJE SILIKONSKE NAVLAKE

Uklonite ručku za nošenje prije uklanjanja silikonske navlake, pogledajte odjeljak Zamjena ručke za nošenje.

- I. Počnite tako da odlijepite silikon oko rubova prednje i stražnje rešetke.
- II. Lagano povucite i kliznim pokretom skinite silikonsku navlaku sa zvučnika.

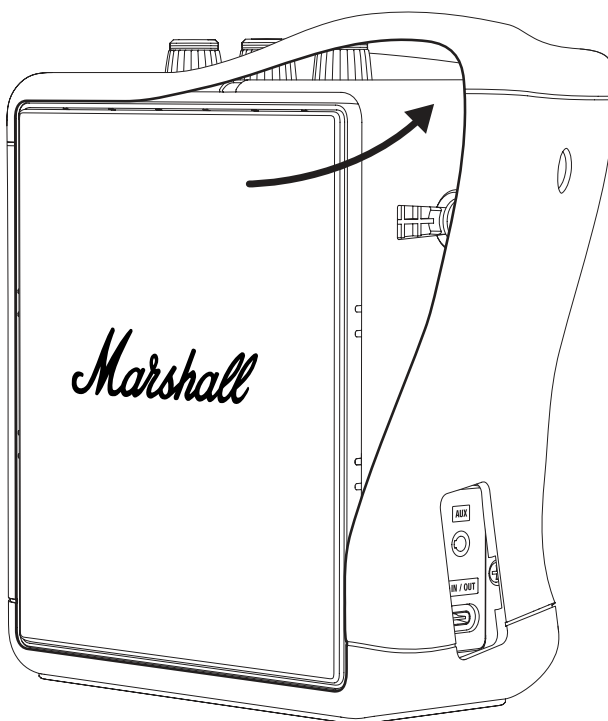

PRIČVRŠĆIVANJE SILIKONSKE NAVLAKE

- I. Provjerite je li silikonska navlaka pravilno usmjerena, poravnavajući otvore na navlaci s funkcijama zvučnika.
- II. Nježno rastegnite i kliznim pokretom navucite silikonsku navlaku na zvučnik.
Napomena: pazite da ne oštetite zvučnik ili navlaku.
- III. Pritisnite navlaku oko gornje ploče, USB-C priključka, rešetki i gumba kako biste je učvrstili na mjestu.

Staru silikonsku navlaku obavezno reciklirajte na odgovarajući način.

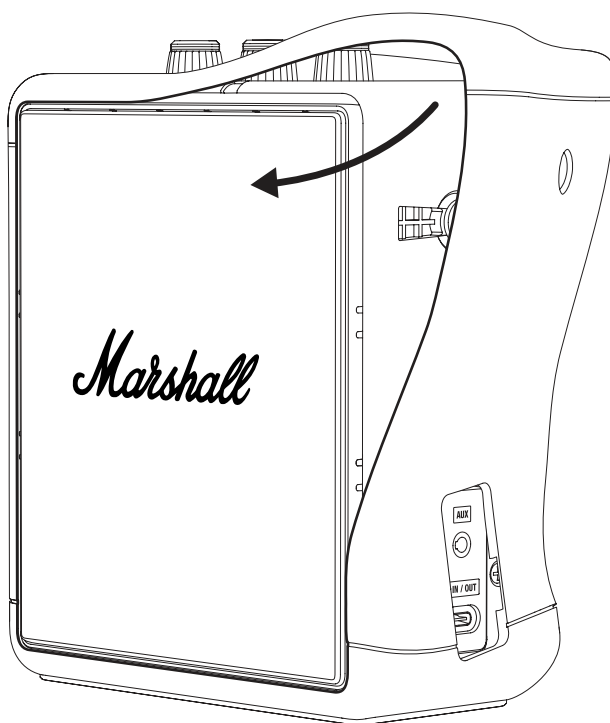

UPUTE

HRVATSKI

ZAMJENA PREDNJE ILI STRAŽNJE REŠETKE

Prije nego što počnete s postupkom, pobrinite se da radite u dobro prozračenom, čistom mjestu bez prepreka. Svi kabeli trebaju biti odvojeni, a zvučnik isključen. Za zamjenu rešetke trebat će vam ravni odvijač. Stavite zvučnik na mekani ručnik bez dlačica dok radite kako biste zaštitili zvučnik i radnu površinu.

Napomena: Uklanjanjem rešetke otkrit će se membrana pogonskog sklopa zvučnika. Nemojte dirati membranu jer time možete oštetiti pogonski sklop.

UKLANJANJE SILIKONSKE NAVLAKE

Uklonite ručku za nošenje prije uklanjanja silikonske navlake. Pogledajte odjeljak Zamjena ručke za nošenje.

- I. Počnite tako da odlijepite silikon oko rubova prednje i stražnje rešetke.
- II. Lagano povucite i kliznim pokretom skinite silikonsku navlaku sa zvučnika.

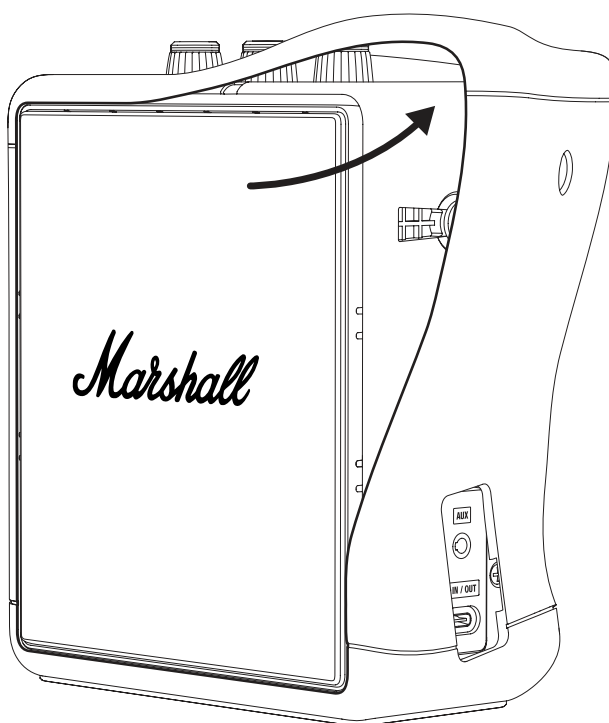

UPUTE

HRVATSKI

UKLANJANJE STARE REŠETKE

- I. Pomoću ravnog odvijača lagano podignite rešetku počevši s desne strane kao što je prikazano na donjoj slici.
- II. Nastavite s podizanjem rešetke dok se potpuno ne olabavi.
- III. Pažljivo odvojite i uklonite rešetku.

PRIČVRŠĆIVANJE NOVE REŠETKE

- I. Provjerite je li rešetka pravilno usmjerena i postavite je na zvučnik.
- II. Gurnite rešetku na mjesto, a zatim pritisnite njezine rubove kako biste je učvrstili.

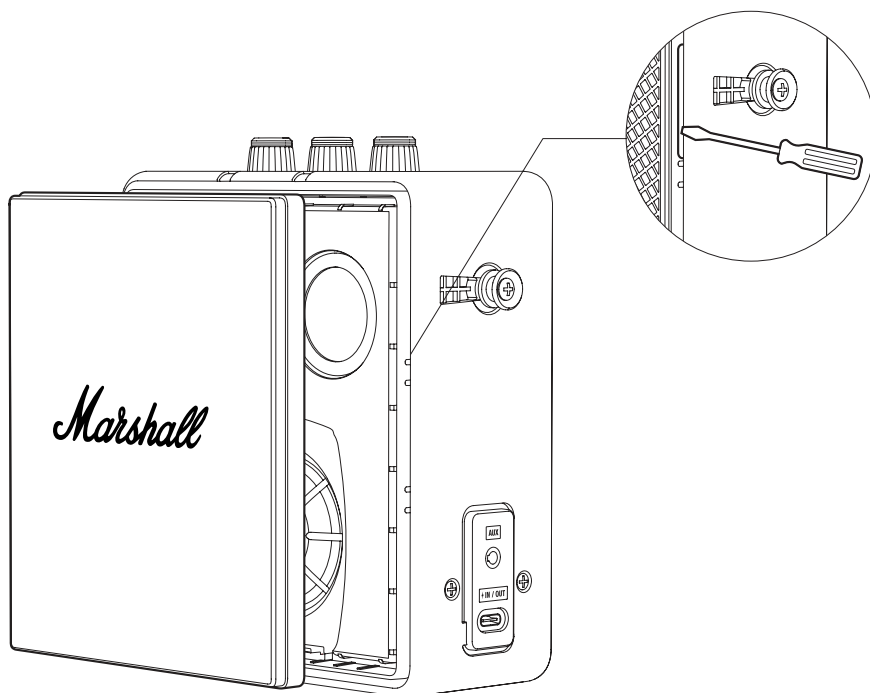

PRIČVRŠĆIVANJE SILIKONSKE NAVLAKE

- I. Provjerite je li silikonska navlaka pravilno usmjerena, poravnavajući otvore na navlaci s funkcijama zvučnika.
- II. Nježno rastegnite i kliznim pokretom navucite silikonsku navlaku na zvučnik.
Napomena: pazite da ne oštetite zvučnik ili navlaku.
- III. Pritisnite navlaku oko gornje ploče, USB-C priključka, rešetki i gumba kako biste je učvrstili na mjestu.

Staru rešetku obavezno reciklirajte na ispravan način.

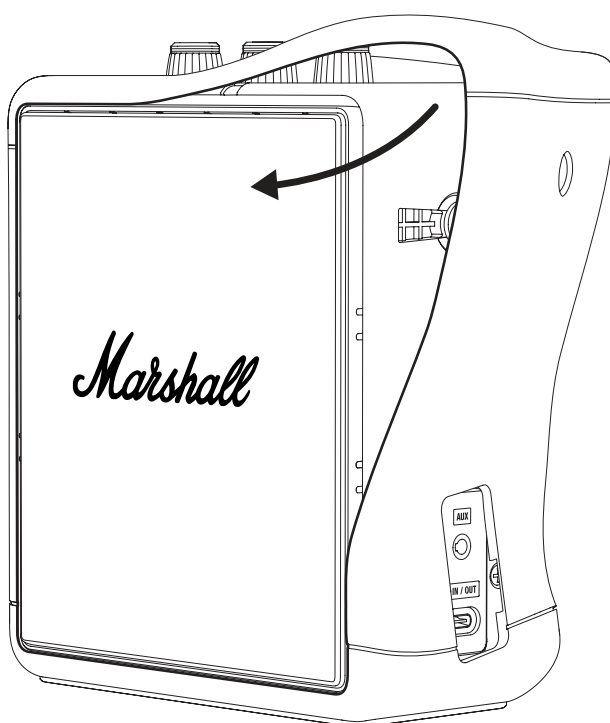

UPUTE

HRVATSKI

ZAMJENA BATERIJE

Prije nego što počnete s postupkom, pobrinite se da radite u dobro prozračenom, čistom mjestu bez prepreka. Svi priključci trebaju biti odspojeni, a zvučnik isključen. Stavite zvučnik na mekani ručnik bez dlačica dok radite kako biste zaštitili zvučnik i radnu površinu. Dobra je praksa čuvati vijke i male dijelove u šalicama kako se ne bi izgubili. Za otvaranje poklopca baterije trebat će vam Phillips odvijač veličine 2 (PH2).

Upozorenje: Zamijenite bateriju samo rezervnim dijelom Stockwell III navedenom na marshall.com ili ekvivalentnom vrstom.

UKLANJANJE SILIKONSKE NAVLAKE

Uklonite ručku za nošenje prije uklanjanja silikonske navlake. Pogledajte odjeljak Zamjena ručke za nošenje.

- I. Počnite tako da odlijepite silikon oko rubova prednje i stražnje rešetke.
- II. Lagano povucite i kliznim pokretom skinite silikonsku navlaku sa zvučnika.

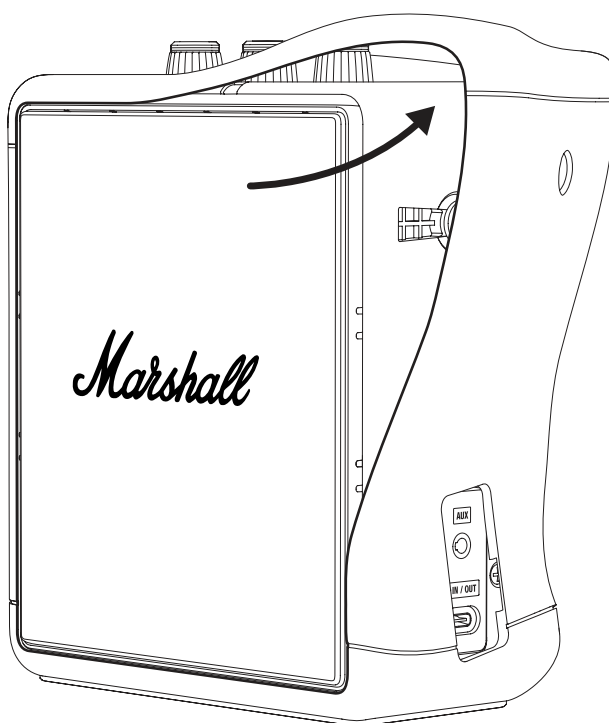

UPUTE

HRVATSKI

OTVARANJE POKLOPCA BATERIJE

- I. Okrenite zvučnik na bok i stavite ga na mekani ručnik koji ne ostavlja dlačice kako biste zaštilili zvučnik i radnu površinu.
- II. Koristite PH2 odvijač za uklanjanje 4 vijaka koji pričvršćuju poklopac baterije, a zatim otvorite poklopac.

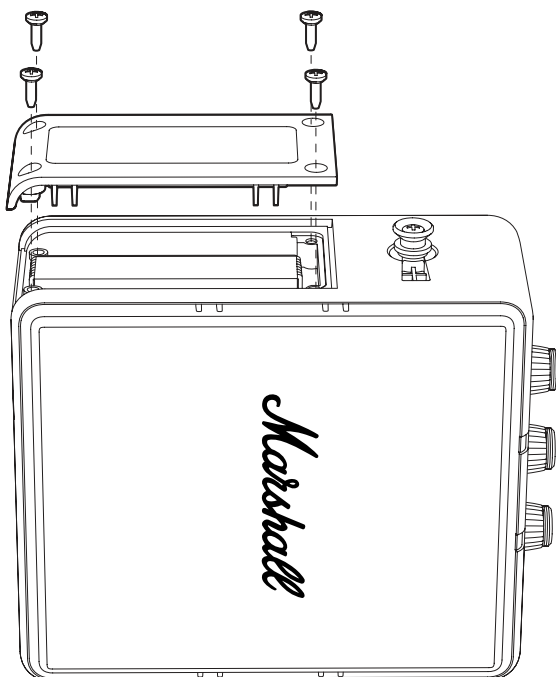

UKLANJANJE STARE BATERIJE

- I. Nježno podignite gornji rub baterije prema slici ispod kako biste pristupili priključku baterije. Napomena: nemojte povlačiti kabel baterije.
- II. Pritisnite jezičak priključka baterije kako biste ga odvpjili.
- III. Izvadite bateriju.

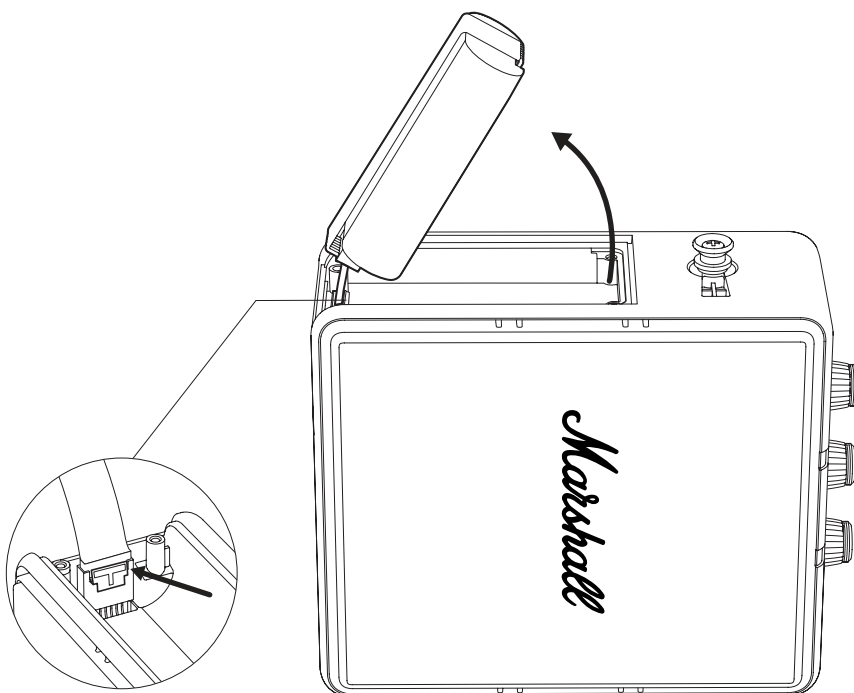

UPUTE

HRVATSKI

UMETANJE NOVE BATERIJE

- I. Raspakirajte bateriju.
- II. Spojite bateriju na priključak za bateriju na zvučniku. Provjerite je li priključak pravilno kliknuo na mjesto.
- III. Preklopite bateriju natrag u pretinac za bateriju.

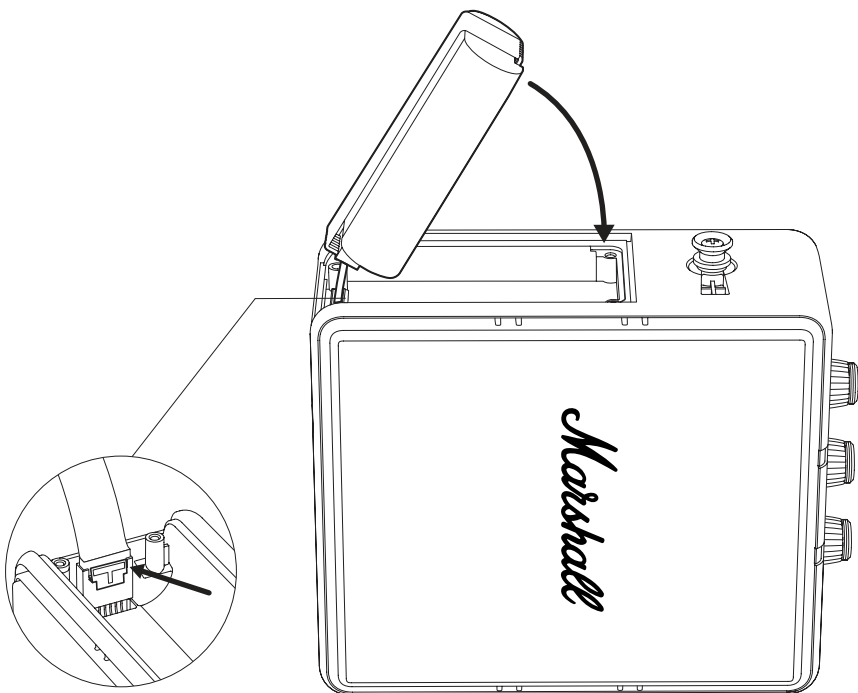

ZATVARANJE POKLOPCA BATERIJE

- I. Postavite poklopac baterije u položaj i zategnite 4 vijka s pomoću odvijača PH2 kako biste učvrstili poklopac.

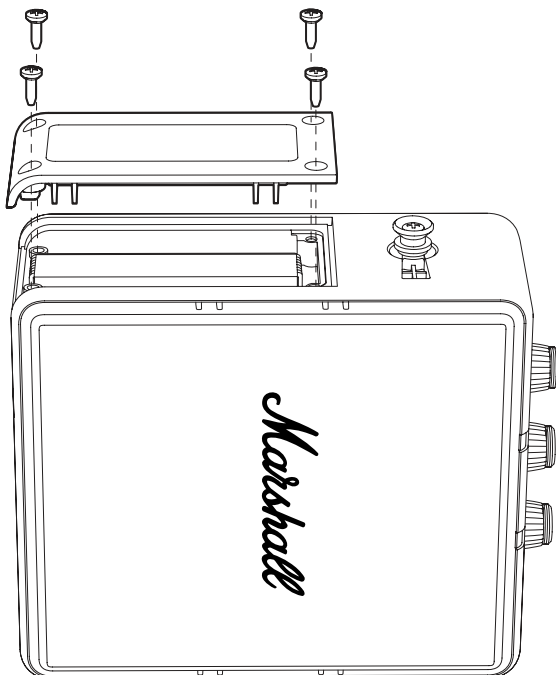

PRIČVRŠĆIVANJE SILIKONSKE NAVLAKE

- I. Provjerite je li silikonska navlaka pravilno usmjerena, poravnavajući otvore na navlaci s funkcijama zvučnika.
- II. Nježno rastegnite i kliznim pokretom navucite silikonsku navlaku na zvučnik.
Napomena: pazite da ne oštetite zvučnik ili navlaku.
- III. Pritisnite navlaku oko gornje ploče, USB-C priključka, rešetki i gumba kako biste je učvrstili na mjestu.

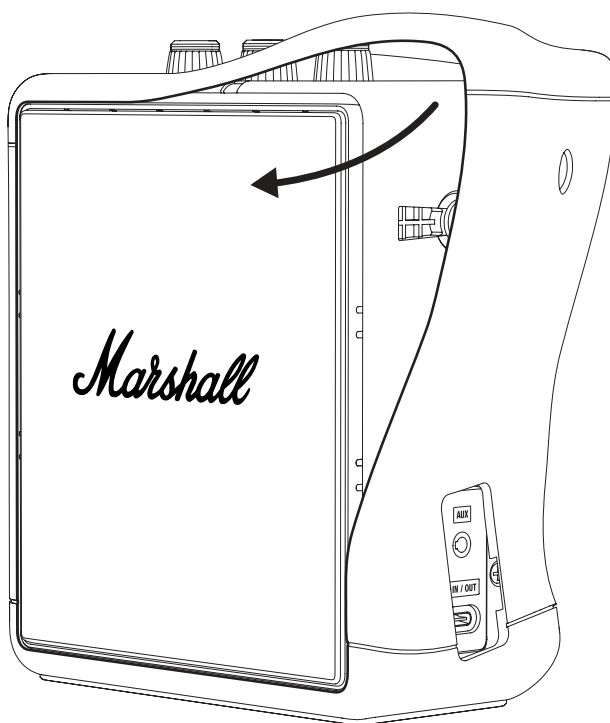

UPUTE

HRVATSKI

RECIKLIRANJE STARE BATERIJE

Reciklirajte staru bateriju i materijal za pakiranje na odgovarajući način.

- I. Pokrijte priključak baterije ljepljivom trakom kako biste spriječili kratki spoj.
- II. Stavite staru bateriju u prozirnu plastičnu vrećicu ili ambalažu nove baterije i ostavite je na mjestu za recikliranje baterija.

UPOZORENJE

- Oštećene litijske baterije predstavljaju povećan rizik od požara i eksplozije.
- Nemojte bušiti, savijati ili drobiti vrećicu baterije ili ćeliju.
- Nemojte slati oštećene baterije poštom ili ih odlagati u nenadzirane kante za recikliranje.
- Ako je baterija napuhana, vruća ili curi, brzo je stavite u nezapaljivu posudu (keramički tanjur, pijesak ili pijesak za mačke u metalnoj kutiji). Odnosite bateriju u centar za recikliranje s osobljem što prije.



Električni proizvodi, kabeli, baterije, ambalaža i priručnik ne smiju se miješati s kućanskim otpadom. Da biste ih pravilno reciklirali, te proizvode odnesite na odgovarajuće reciklažno dvorište, gdje će se besplatno zbrinuti, ili ih vratite lokalnom maloprodajnom predstavniku. Pravilnim odlaganjem proizvoda u otpad čuvaju se resursi i sprječavaju negativni učinci na ljudsko zdravlje i okoliš.

Da biste spriječili moguće štetno djelovanje na okoliš ili ljudsko zdravlje zbog nenadziranog odlaganja otpada, neispravnu punjivu bateriju odnesite na reciklažno dvorište ili ih vratite specijaliziranom prodavaču.

All intellectual property in the product and packaging (including the MARSHALL trade mark, copyright, designs, and patents) are owned by Marshall Group AB and may not be used without permission. All rights reserved. Marshall Group AB, Centralplan 15, 111 20 Stockholm, Sweden. Produced in China. R 0.3

Marshall

**STOCKWELL III
PORTABLE LOUDSPEAKER**

KOMPLETNÍ ONLINE NÁVOD

OBSAH

REJSTŘÍK

Výměna rukojeti	003
Výměna silikonového návleku	004
Výměna přední nebo zadní mřížky	006
Výměna baterie	009

NÁVOD

ČEŠTINA

VÝMĚNA RUKOJETI

- I. Rukojeť odstraní přetažením konců rukojeti přes tlačítka na straně reproduktoru.
- II. Konce nové rukojeti nasuňte přes tlačítka.
- III. Ujistěte se, že je rukojeť před použitím řádně připevněna k reproduktoru.

Ujistěte se, že starou rukojeť zlikvidujete správným způsobem.

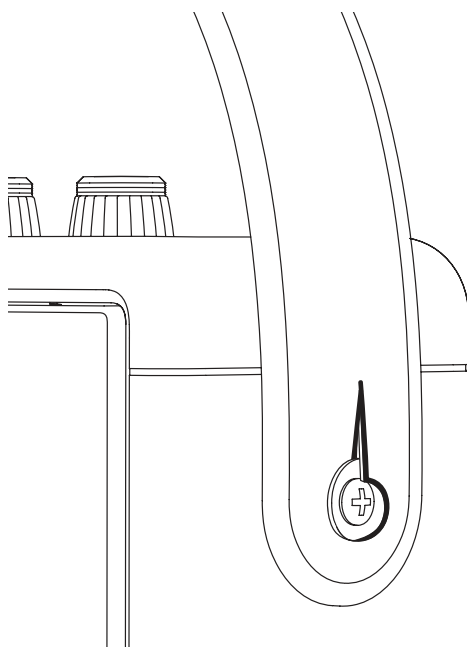

NÁVOD

ČEŠTINA

VÝMĚNA SILIKONOVÉHO NÁVLEKU

Před zahájením výměny se ujistěte, že pracujete v dobře osvětleném, uklizeném a čistém prostředí. Všechny kabely by měly být odpojeny a reproduktor vypnutý. Během práce položte reproduktor na měkkou utěrku, která nepouští vlákna, abyste chránili reproduktor i pracovní plochu.

SEJMUTÍ SILIKONOVÉHO NÁVLEKU

Před sejmutím silikonového návleku odstraňte nosné madlo, viz část Výměna nosného madla.

- I. Začněte odtahovat silikon od reproduktoru kolem hran přední a zadní mřížky.
- II. Pomalým tahem stáhněte silikonový návlek z reproduktoru.

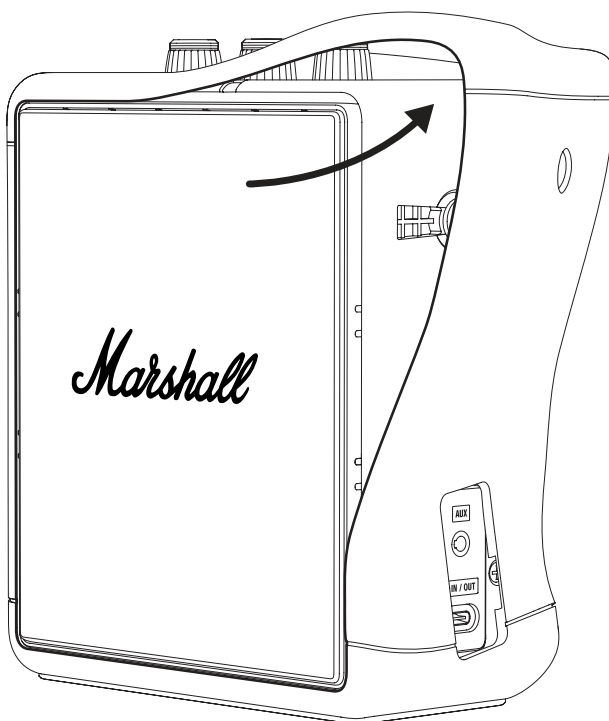

NÁVOD

ČEŠTINA

NASAZENÍ SILIKONOVÉHO NÁVLEKU

- I. Ujistěte se, že je silikonový návlek správně orientován, zarovnejte otvory na návleku s prvky reproduktoru.
- II. Jemně natáhněte a nasuňte silikonový návlek na reproduktor.
Poznámka: Dávejte pozor, abyste nepoškodili reproduktor nebo návlek.
- III. Zatlačte na návlek kolem horního panelu, portu USB-C, mřížek a tlačítek, aby se zacvakl na místo.

Starý silikonový návlek recyklujte náležitým způsobem.

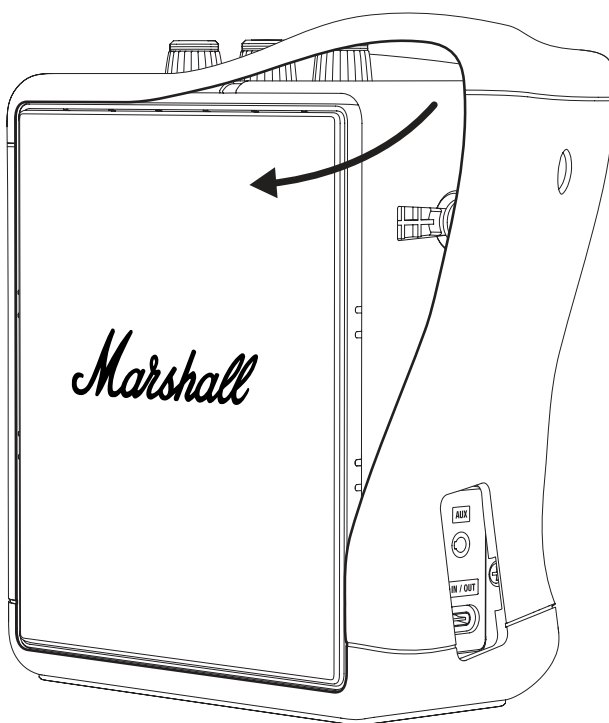

NÁVOD

ČEŠTINA

VÝMĚNA PŘEDNÍ NEBO ZADNÍ MŘÍŽKY

Před zahájením výměny se ujistěte, že pracujete v dobře osvětleném, uklizeném a čistém prostředí. Všechny kabely by měly být odpojeny a reproduktor vypnutý. Pro výměnu mřížky budete potřebovat plochý šroubovák. Během práce položte reproduktor na měkkou utěrku, která nepouští vlákna, abyste ochránili reproduktor i pracovní plochu.

Poznámka: Demontáží mřížky se odkryje membrána reproduktorového měniče. Aby nedošlo k poškození ovladače, této membrány se nedotýkejte.

SEJMUTÍ SILIKONOVÉHO NÁVLEKU

Před odstraněním silikonového návleku odstraňte rukojeť pro přenášení, viz část Výměna rukojeti pro přenášení.

- I. Začněte odtažovat silikon od reproduktoru kolem hran přední a zadní mřížky.
- II. Pomalým tahem stáhněte silikonový návlek z reproduktoru.

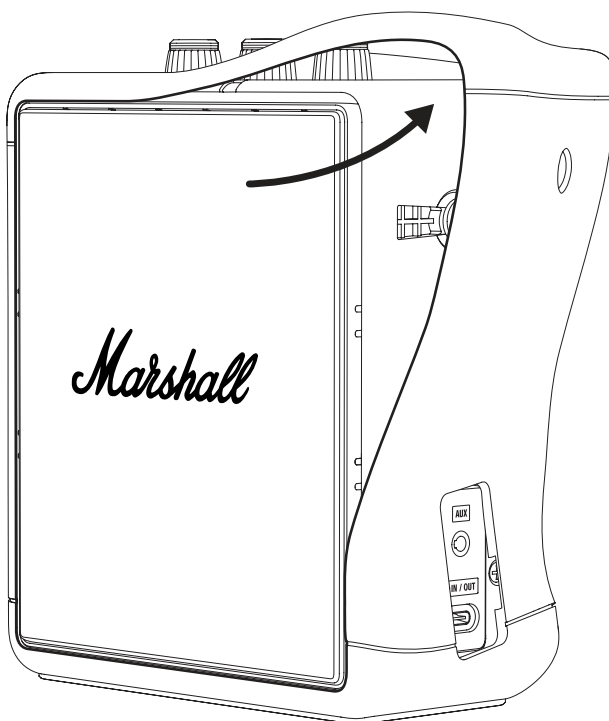

NÁVOD

ČEŠTINA

VYJMUTÍ STARÉ MŘÍŽKY

- I. Použijte plochý šroubovák k jemnému vypáčení mřížky, začněte na pravé straně, jak je znázorněno na obrázku níže.
- II. Pokračujte v páčení kolem mřížky, dokud se zcela neuvolní.
- III. Opatrně oddělte a sejměte mřížku.

PŘIPEVNĚNÍ NOVÉ MŘÍŽKY

- I. Ujistěte se, že je mřížka správně orientovaná, a nasadte ji na reproduktor.
- II. Zatlačte mřížku na místo a poté zatlačte na její okraje, abyste ji zajistili na místě.

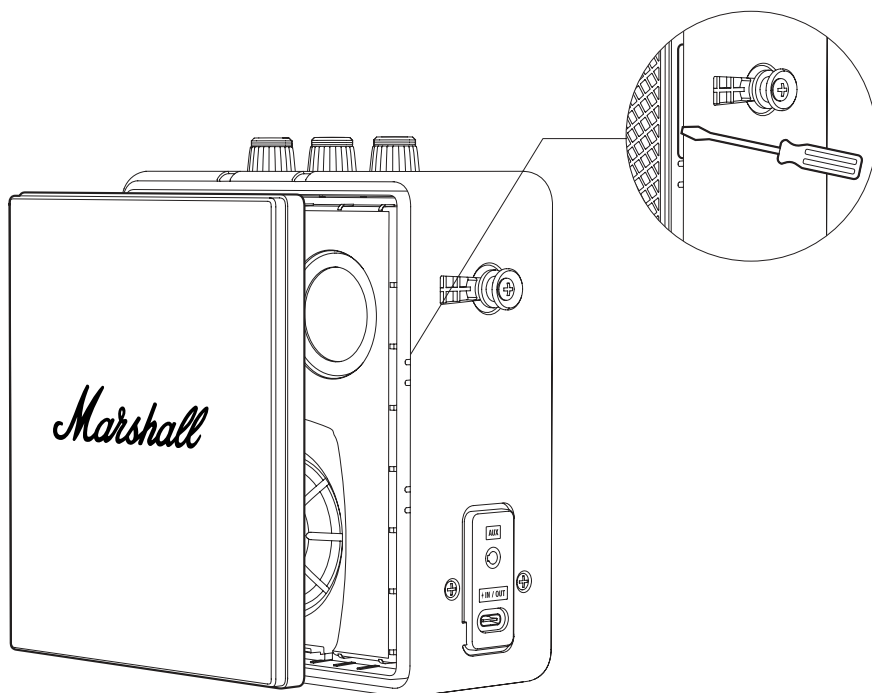

NÁVOD

ČEŠTINA

NASAZENÍ SILIKONOVÉHO NÁVLEKU

- I. Ujistěte se, že je silikonový návlek správně orientován, zarovnejte otvory na návleku s prvky reproduktoru.
- II. Jemně natáhněte a nasuňte silikonový návlek na reproduktor.
Poznámka: Dávejte pozor, abyste nepoškodili reproduktor nebo návlek.
- III. Zatlačte na návlek kolem horního panelu, portu USB-C, mřížek a tlačítek, aby se zacvakl na místo.

Starý návlek na mřížku recyklujte náležitým způsobem.

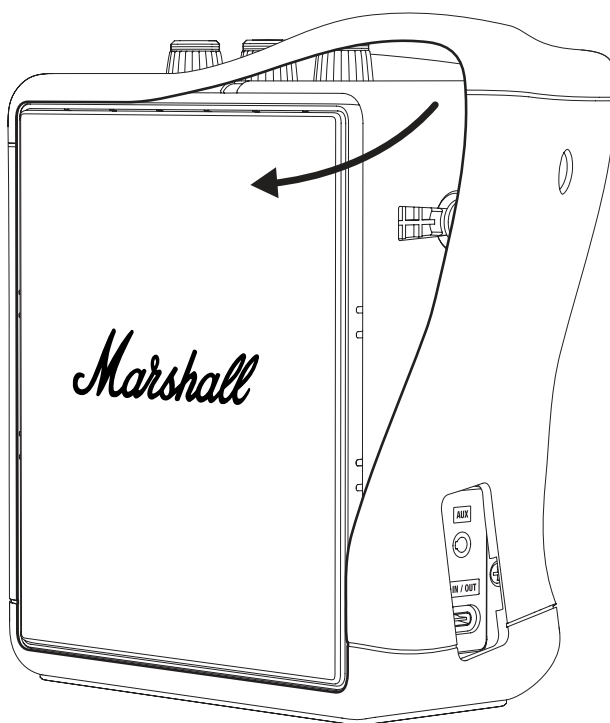

NÁVOD

ČEŠTINA

VÝMĚNA BATERIE

Před zahájením výměny se ujistěte, že pracujete v dobře osvětleném, uklizeném a čistém prostředí. Všechny vodiče by měly být odpojeny a reproduktor vypnutý. Během práce položte reproduktor na měkkou utěrku, která nepouští vlákna, abyste ochránili reproduktor i pracovní plochu. Šrouby a malé díly je vhodné uložit do kelímků, aby se neztratily. K otevření krytu baterie budete potřebovat křížový šroubovák velikosti 2 (PH2).

Varování: Baterii vyměňte pouze za náhradní baterii Stockwell III ze stránky marshall.com nebo za ekvivalentní typ.

SEJMUTÍ SILIKONOVÉHO NÁVLEKU

Před odstraněním silikonového návleku odstraňte rukojeť pro přenášení, viz část Výměna rukojeti pro přenášení.

- I. Začněte odtahovat silikon od reproduktoru kolem hran přední a zadní mřížky.
- II. Pomalým tahem stáhněte silikonový návlek z reproduktoru.

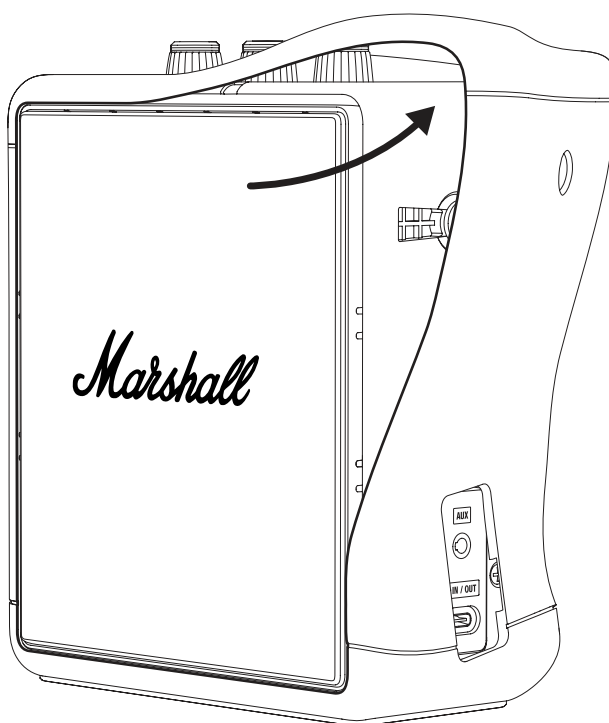

NÁVOD

ČEŠTINA

OTEVŘENÍ KRYTU BATERIE

- I. Otočte reproduktor na bok a položte jej na měkkou utěrku, která nepouští vlákna, abyste ochránili reproduktor a pracovní plochu.
- II. Pomocí šroubováku PH2 odstraňte 4 šrouby zajišťující kryt baterie a poté kryt otevřete.

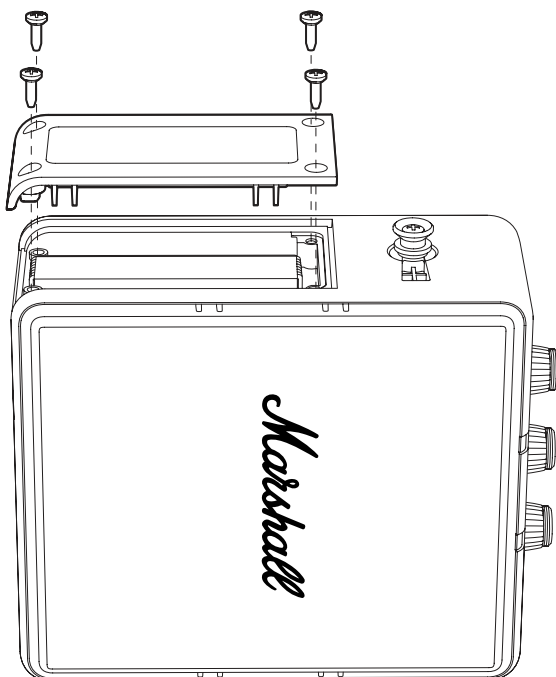

NÁVOD

ČEŠTINA

VYJMUTÍ STARÉ BATERIE

- I. Opatrně zvedněte horní okraj baterie podle obrázku níže, abyste získali přístup ke konektoru baterie. Poznámka: Netahejte za kabel baterie.
- II. Zatlačte na výstupek konektoru baterie, abyste jej odpojili.
- III. Vyjměte baterii.

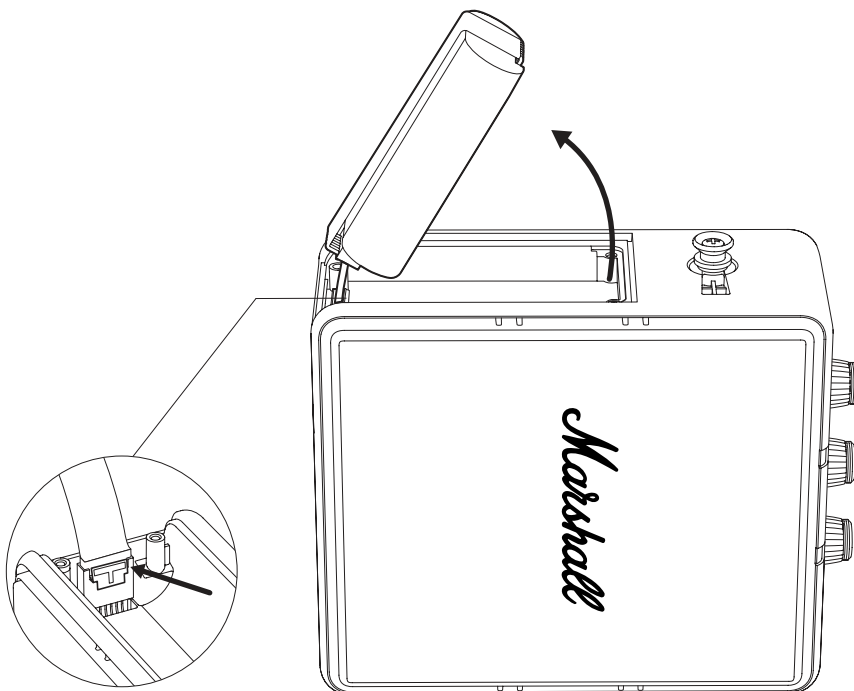

NÁVOD

ČEŠTINA

INSTALACE NOVÉ BATERIE

- I. Vybalte baterii.
- II. Připojte baterii ke konektoru baterie na reproduktoru. Ujistěte se, že konektor správně zapadne na místo.
- III. Zasuňte baterii zpět do přihrádky na baterii.

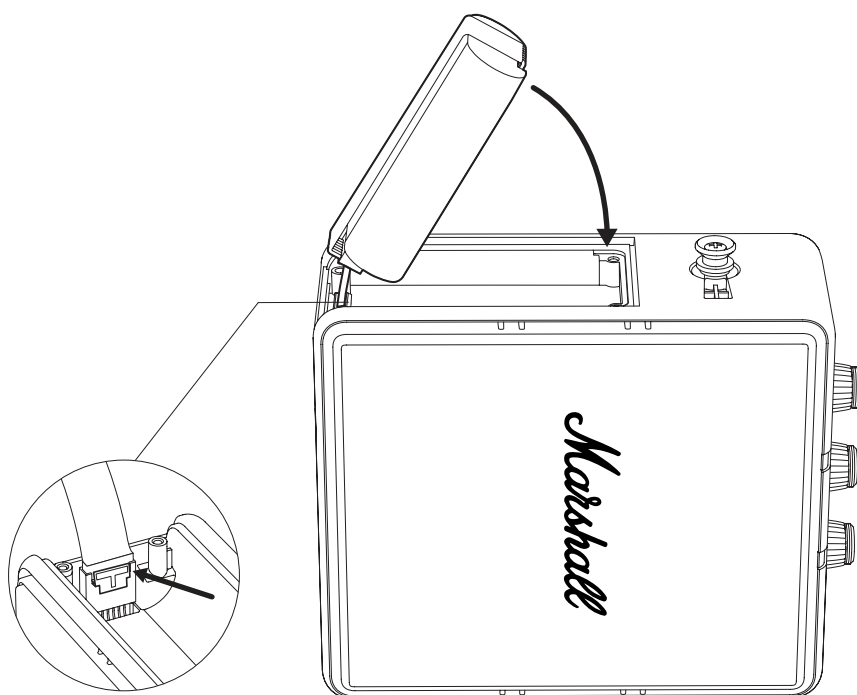

NÁVOD

ČEŠTINA

UZAVŘENÍ KRYTU BATERIE

- I. Umístěte kryt baterie na místo a utáhněte 4 šrouby pomocí šroubováku PH2, abyste kryt zajistili.



NÁVOD

ČEŠTINA

NASAZENÍ SILIKONOVÉHO NÁVLEKU

- I. Ujistěte se, že je silikonový návlek správně orientován, zarovnejte otvory na návleku s prvky reproduktoru.
- II. Jemně natáhněte a nasuňte silikonový návlek na reproduktor.
Poznámka: Dávejte pozor, abyste nepoškodili reproduktor nebo návlek.
- III. Zatlačte na návlek kolem horního panelu, portu USB-C, mřížek a tlačítek, aby se zacvakl na místo.

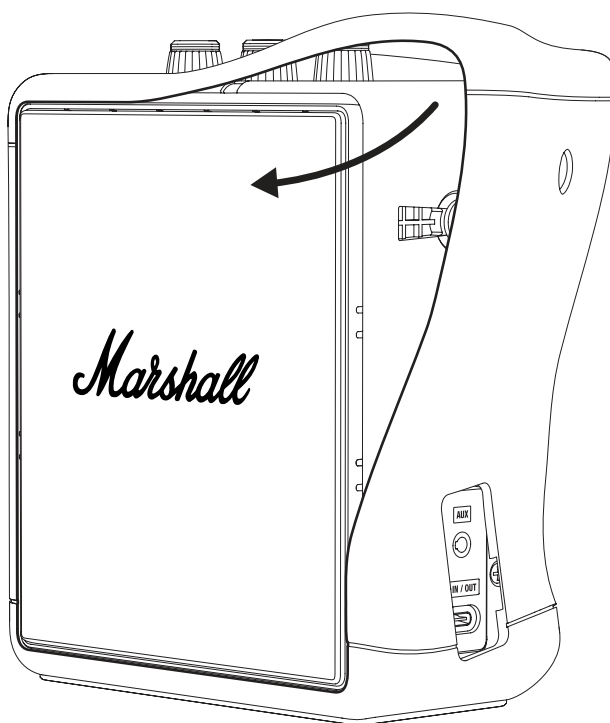

NÁVOD

ČEŠTINA

RECYKLACE STARÉ BATERIE

Starou baterii a obalový materiál řádným způsobem recyklujte.

- I. Zakryjte konektor baterie lepicí páskou, abyste zabránili zkratu.
- II. Starou baterii vložte do průhledného plastového sáčku nebo do obalu od nové baterie a odevzdejte ji na recyklačním místě.

VAROVÁNÍ

- Poškozené lithiové baterie představují zvýšené riziko požáru a výbuchu.
- Neprorážejte, neohýbejte ani nemačkejte pouzdro nebo článek baterie.
- Poškozené baterie neposílejte poštou ani je nevhazujte do nekontrolovaných recyklačních nádob.
- Pokud je baterie nafouklá, horká nebo vytéká, rychle ji položte na nehořlavou podložku (keramickou desku, písek nebo kočičí stelivo v kovové krabici). Baterii co nejdříve odevzdejte do recyklačního centra s obsluhou.



Elektrická zařízení, kabely, baterie, obaly a návody nelikvidujte společně s běžným domovním odpadem. Odneste tyto výrobky na určená sběrná místa, kde budou zdarma přijaty a řádným způsobem zrecyklovány. V některých zemích je také možné výrobky vrátit místnímu prodejci. Řádná likvidace výrobku chrání cenné zdroje a zabrání možným negativním vlivům na lidské zdraví a životní prostředí.

Aby nedocházelo k možnému poškození životního prostředí nebo lidského zdraví v důsledku nekontrolované likvidace odpadu, odevzdávejte vadné dobíjecí baterie na speciálních sběrných místech nebo je odevzdejte místnímu specializovanému prodejci.

All intellectual property in the product and packaging (including the MARSHALL trade mark, copyright, designs, and patents) are owned by Marshall Group AB and may not be used without permission. All rights reserved. Marshall Group AB, Centralplan 15, 111 20 Stockholm, Sweden. Produced in China. R 0.3

Marshall

**STOCKWELL III
PORTABLE LOUDSPEAKER**

KOMPLET ONLINEMANUAL

INDHOLD

INDEKS

Udskiftning af bærehåndtag	003
Udskiftning af silikonemanchetten	004
Udskiftning af front- eller baggitter	006
Udskiftning af batteriet	009

INSTRUKTIONER

DANSK

UDSKIFTNING AF BÆREHÅNDTAG

- I. Træk enderne af bærehåndtaget over knapperne på siden af højttaleren for at fjerne håndtaget.
 - II. Skub enderne af det nye bærehåndtag over knapperne.
 - III. Sørg for, at bærehåndtaget er fastgjort til højttaleren, før du bruger det.
- Sørg for at bortskaffe det gamle bærehåndtag på korrekt vis.

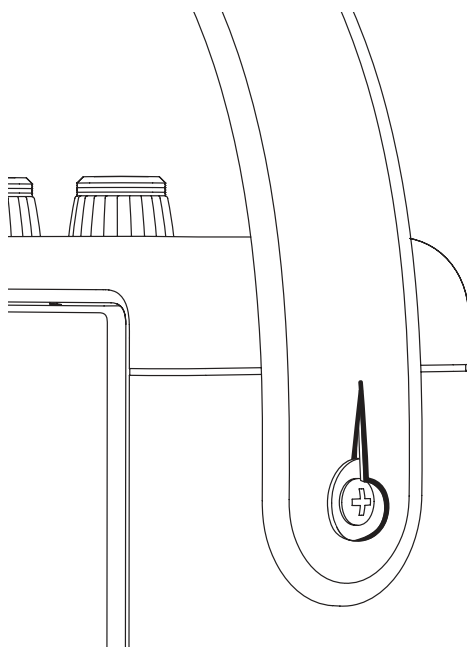

INSTRUKTIONER

DANSK

UDSKIFTNING AF SILIKONEMANCHETTEN

Inden proceduren påbegyndes, skal du sørge for, at du arbejder i et veloplyst, rent og ryddeligt område. Alle ledninger skal være frakoblet, og højttaleren skal være slukket. Læg højttaleren på et blødt, frugfrit håndklæde, mens du arbejder, for at beskytte den og arbejdsfladen.

SÅDAN FJERNES SILIKONEMANCHETTEN

Fjern bærehåndtaget, før du fjerner silikonemanchetten. Se afsnittet Udskiftning af bærehåndtaget.

- I. Begynd med at løsne silikonemanchetten omkring kanterne af det forreste og det bageste gitter.
- II. Træk langsomt silikonemanchetten af højttaleren.

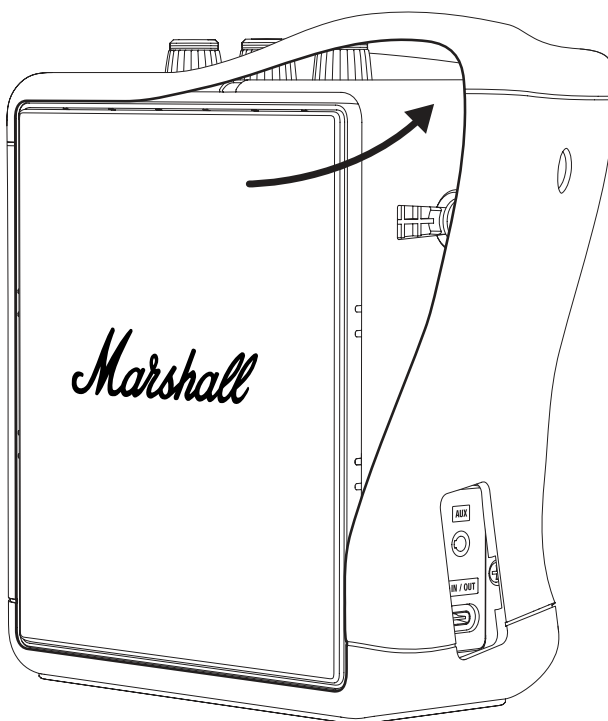

INSTRUKTIONER

DANSK

SÅDAN FASTGØRES SILIKONEMANCHETTEN

- I. Sørg for, at silikonemanchetten vender i den rigtige retning, så hullerne i manchetten er justeret med højttalerens funktioner.
- II. Træk forsigtigt silikonemanchetten på højttaleren.
Bemærk: Vær forsigtig ikke at beskadige højttaleren eller manchetten.
- III. Tryk på manchetten omkring toppanelet, USB-C-porten, gitterne og knapperne for at sætte den på plads.

Sørg for at aflevere den gamle silikonemanchet til genanvendelse på korrekt vis.

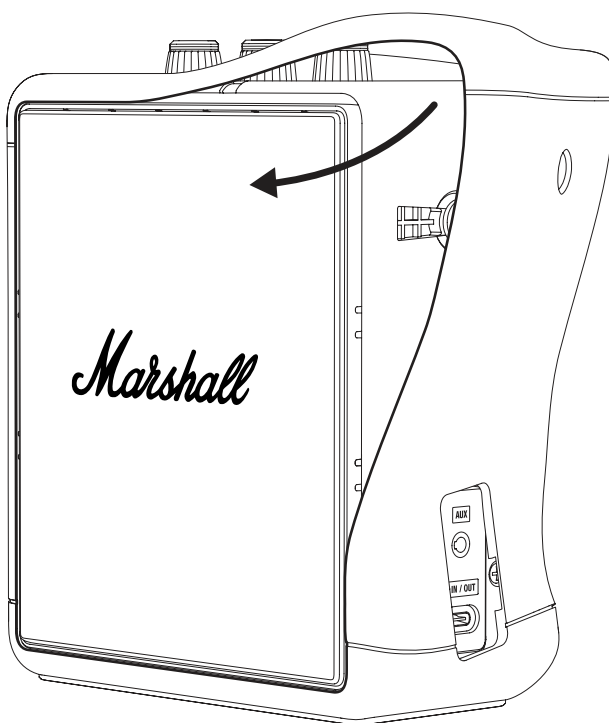

INSTRUKTIONER

DANSK

UDSKIFTNING AF FRONT- ELLER BAGGITTER

Inden proceduren påbegyndes, skal du sørge for, at du arbejder i et veloplyst, rent og ryddeligt område. Alle ledninger skal være frakoblet, og højttaleren skal være slukket. Du skal bruge en flad skruetrækker til at udskifte gitteret. Læg højttaleren på et blødt, fnugfrit håndklæde, mens du arbejder, for at beskytte den og arbejdsfladen.

Bemærk: Når gitteret fjernes, blotlægges højttalerdriverens membran. Undlad at berøre membranen, da det kan beskadige driveren.

SÅDAN FJERNES SILIKONEMANCHETTEN

Fjern bærehåndtaget, før du fjerner silikonemanchetten. Se afsnittet Udskiftning af bærehåndtaget.

- I. Begynd med at løsne silikonen omkring kanterne af det forreste og det bageste gitter.
- II. Træk langsomt silikonemanchetten af højttaleren.

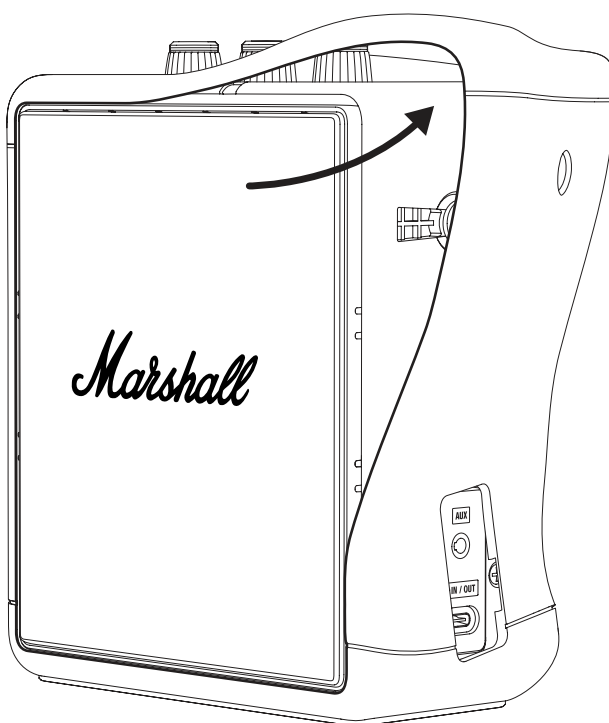

INSTRUKTIONER

DANSK

SÅDAN FJERNES DET GAMLE GITTER

- I. Brug en flad skruetrækker til forsigtigt at lirke gitteret op fra højre side, som vist på figuren nedenfor.
- II. Fortsæt med at lirke rundt om gitteret, indtil det er helt løsnet.
- III. Tag forsigtigt gitteret af, og fjern det.

SÅDAN FASTGØRES DET NYE GITTER

- I. Sørg for, at gitteret vender i den rigtige retning, og sæt det på højtaleren.
- II. Skub gitteret på plads, og tryk derefter på kanterne for at trykke det på plads.

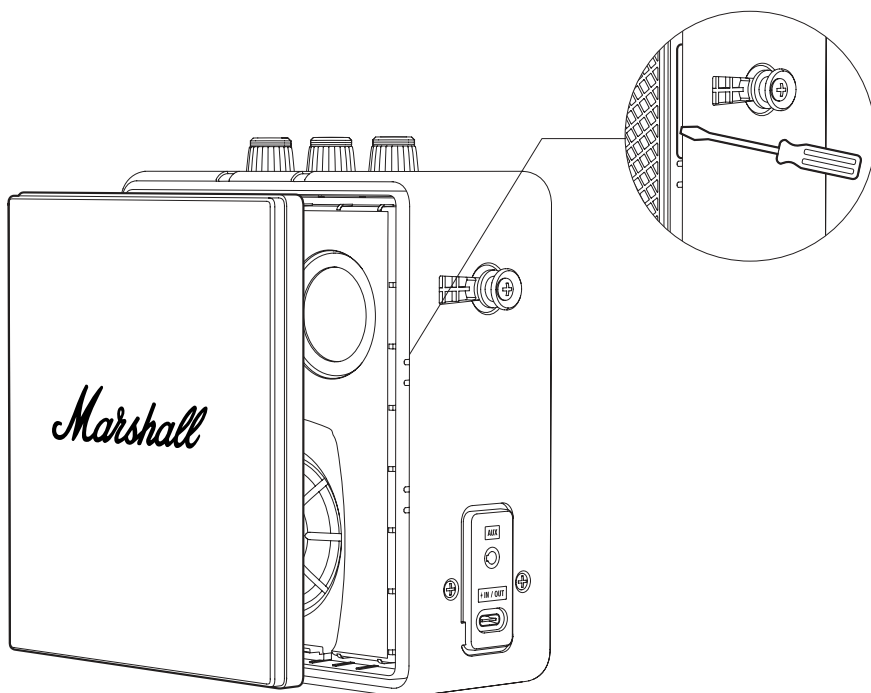

INSTRUKTIONER

DANSK

SÅDAN FASTGØRES SILIKONEMANCHETTEN

- I. Sørg for, at silikonemanchetten vender i den rigtige retning, så hullerne i manchetten er justeret med højttalerens funktioner.
- II. Træk forsigtigt silikonemanchetten på højttaleren.
Bemærk: Vær forsigtig ikke at beskadige højttaleren eller manchetten.
- III. Tryk på manchetten omkring toppanelet, USB-C-porten, gitterne og knapperne for at sætte den på plads.

Sørg for at aflevere den gamle gittermanchet til genanvendelse på korrekt vis.

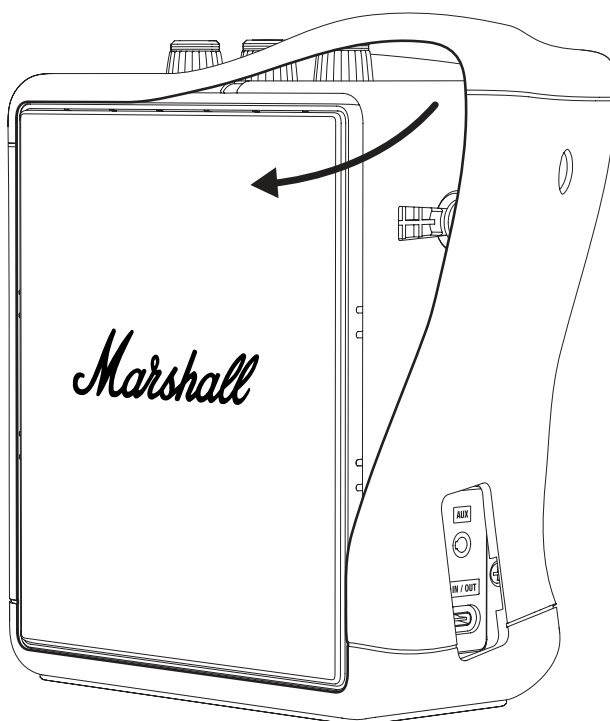

INSTRUKTIONER

DANSK

UDSKIFTNING AF BATTERIET

Inden proceduren påbegyndes, skal du sørge for, at du arbejder i et veloplyst, rent og ryddeligt område. Alle ledninger skal være frakoblet, og højttaleren skal være slukket. Læg højttaleren på et blødt, frugtfrit håndklæde, mens du arbejder, for at beskytte den og arbejdsfladen. Det er god praksis at opbevare skruer og små dele i kopper, så de ikke bliver væk. Du skal bruge en stjerneskruetrækker, størrelse 2 (PH2), for at åbne batteridækslet.

Advarsel: Udskift kun batteriet med et Stockwell III-reservebatteri fra marshall.com eller en tilsvarende type.

SÅDAN FJERNES SILIKONEMANCHETTEN

Fjern bærehåndtaget, før du fjerner silikonemanchetten. Se afsnittet Udskiftning af bærehåndtaget.

- I. Begynd med at løsne silikonen omkring kanterne af det forreste og det bageste gitter.
- II. Træk langsomt silikonemanchetten af højttaleren.

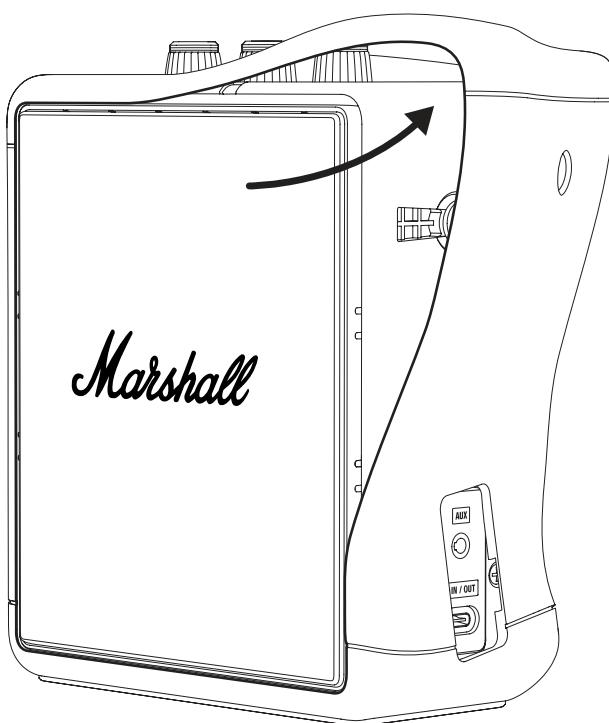

INSTRUKTIONER

DANSK

SÅDAN ÅBNES BATTERIDÆKSLET

- I. Vend højttaleren om på siden, og læg den på et blødt, fnugfrit håndklæde for at beskytte højttaleren og arbejdsfladen.
- II. Brug en PH2-skruetrækker til at fjerne de 4 skruer, der fastgør batteridækslet, og åbn derefter dækslet.

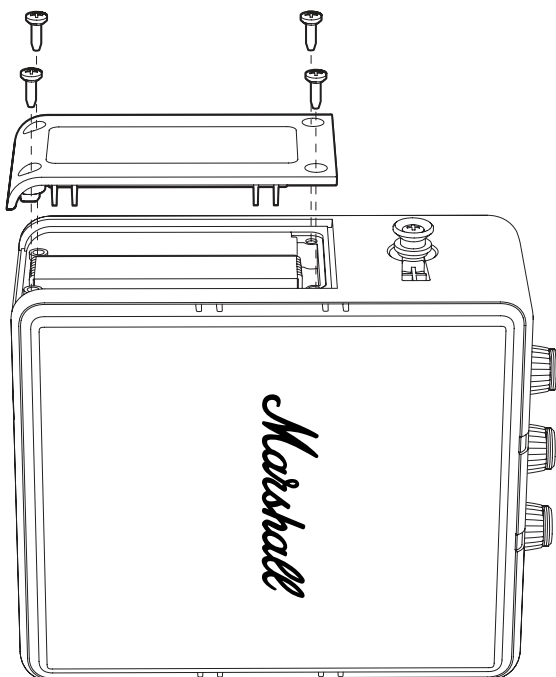

INSTRUKTIONER

DANSK

SÅDAN FJERNES DET GAMLE BATTERI

- I. Løft forsigtigt batteriets øverste kant i henhold til figuren nedenfor for at få adgang til batteristikket. Bemærk: Træk ikke i batterikablet.
- II. Tryk på batteristikkets tap for at frakoble det.
- III. Tag batteriet ud.

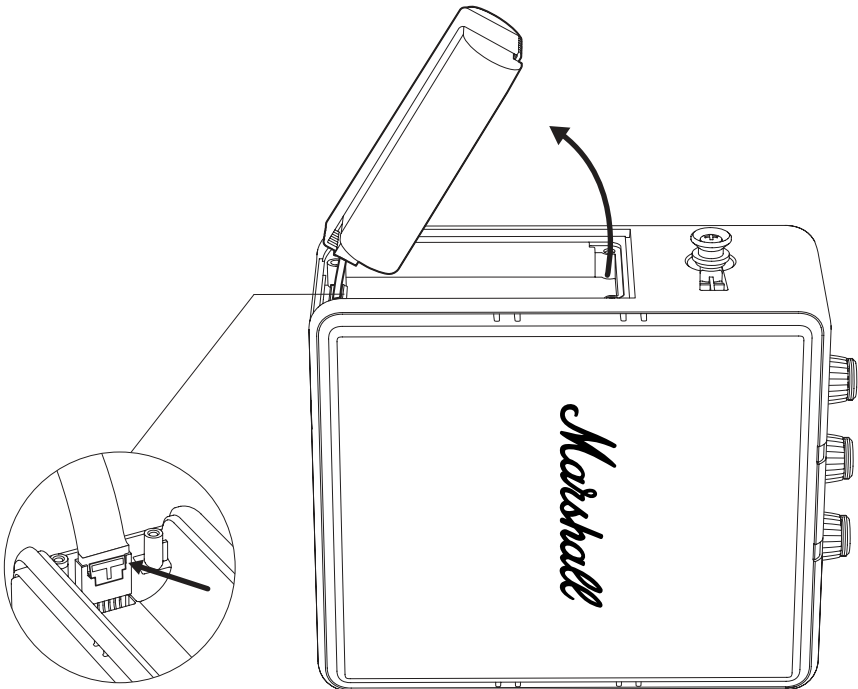

INSTRUKTIONER

DANSK

SÅDAN MONTERES DET NYE BATTERI

- I. Pak batteriet ud.
- II. Tilslut batteriet til batterikontakten på højttaleren. Sørg for, at stikket klikker korrekt på plads.
- III. Fold batteriet tilbage i batterirummet.

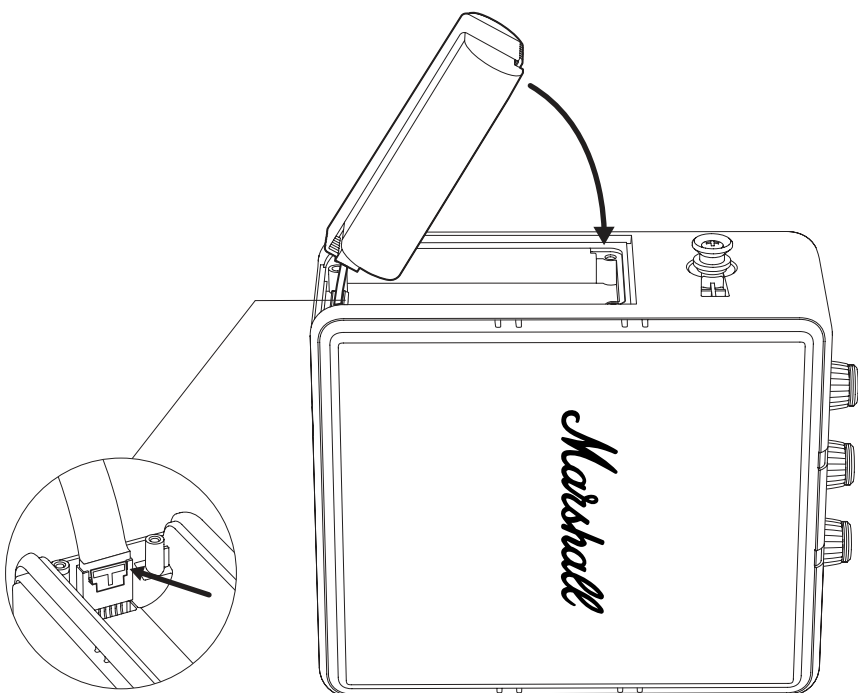

INSTRUKTIONER

DANSK

LUKNING AF BATTERIDÆKSLET

- I. Placer batteridækslet i den rigtige position, og stram de 4 skruer med en PH2-skruetrækker for at fastgøre dækslet.

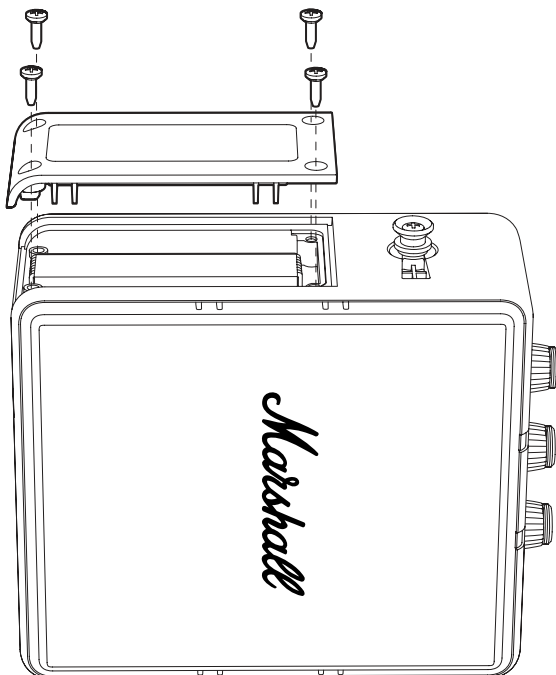

INSTRUKTIONER

DANSK

SÅDAN FASTGØRES SILIKONEMANCHETTEN

- I. Sørg for, at silikonemanchetten vender i den rigtige retning, så hullerne i manchetten er justeret med højttalerens funktioner.
- II. Træk forsigtigt silikonemanchetten på højttaleren.
Bemærk: Vær forsigtig ikke at beskadige højttaleren eller manchetten.
- III. Tryk på manchetten omkring toppanelet, USB-C-porten, gitterne og knapperne for at sætte den på plads.

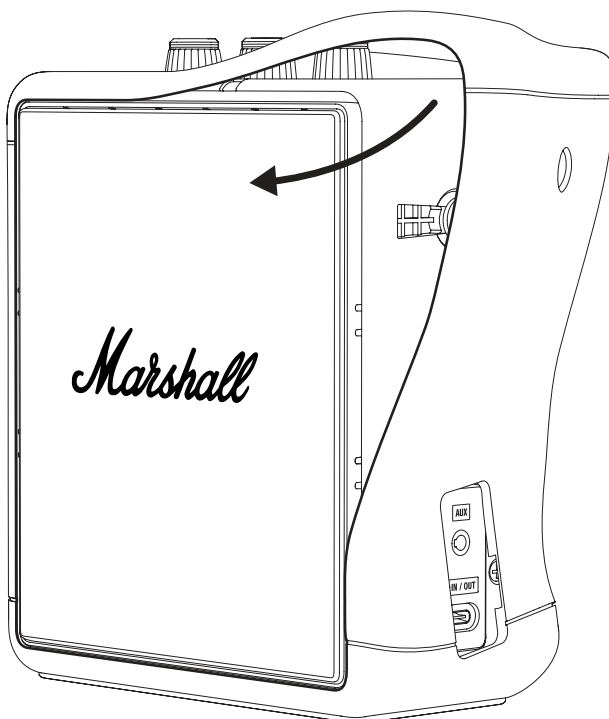

INSTRUKTIONER

DANSK

GENANVENDELSE AF DET GAMLE BATTERI

Bortskaf dit gamle batteri og emballagematerialet til genanvendelse på korrekt vis.

- I. Dæk batteristikket med tape for at forhindre kortslutning.
- II. Læg det gamle batteri i en klar plastpose eller i emballagen til det nye batteri, og aflever det på en genbrugsstation for batterier.

ADVARSEL

- Beskadigede litiumbatterier har en øget risiko for brand og eksplosion.
- Batteriposen eller cellen må ikke punkteres, bøjes eller knuses.
- Send ikke beskadigede batterier med posten, og smid dem ikke i uovervågede genbrugsbeholdere.
- Hvis batteriet er hævet, varmt eller lækker, skal du hurtigt placere det på en ikke-brændbar beholder (keramisk plade, sand eller kattegrus i en metalkasse). Aflever batteriet på en bemanded genbrugsstation så hurtigt som muligt.



Elektriske produkter, kabler, batterier, emballage og brugervejledningen må ikke blandes med almindeligt husholdningsaffald. Aflever disse produkter til korrekt genanvendelse på en offentlig genbrugsstation, hvor de modtages gratis, eller returner dem til din lokale forhandler. Korrekt bortskaffelse af produkter sparer ressourcer og forebygger negative indvirkninger på menneskers helbred og miljøet.

For at forhindre mulig skade på miljøet eller menneskers helbred som følge af ukontrolleret bortskaffelse af affald skal du bortskaffe defekte genopladelige batterier på særlige genbrugsstationer eller aflevere dem hos din specialistforhandler.

All intellectual property in the product and packaging (including the MARSHALL trade mark, copyright, designs, and patents) are owned by Marshall Group AB and may not be used without permission. All rights reserved. Marshall Group AB, Centralplan 15, 111 20 Stockholm, Sweden. Produced in China. R 0.3

Marshall

**STOCKWELL III
PORTABLE LOUDSPEAKER**

COMPLETE ONLINE HANDLEIDING

INHOUD

INDEX

De draaggreep vervangen	003
De siliconenhoes vervangen.....	004
Het voor- of achterrooster vervangen	006
De batterij vervangen	009

INSTRUCTIES

NEDERLANDS

DE DRAAGGREEP VERVANGEN

- I. Trek de uiteinden van de draaggreep over de knoppen aan de zijkant van de luidspreker heen om de greep te verwijderen.
- II. Druk de uiteinden van de nieuwe draaggreep over de knoppen heen.
- III. Zorg ervoor dat de draaggreep aan de speaker is bevestigd voordat je deze gebruikt.

Zorg ervoor dat je de oude draaggreep op de juiste manier afvoert.

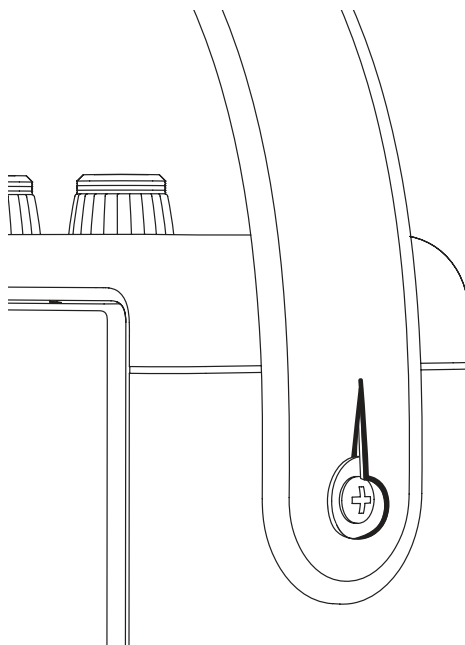

INSTRUCTIES

NEDERLANDS

DE SILICONENHOES VERVANGEN

Voordat je begint, moet je ervoor zorgen dat je je in een goed verlichte en schone omgeving bevindt, die vrij van rommel is. Alle kabels moeten worden losgekoppeld en de speaker moet worden uitgeschakeld. Leg de speaker tijdens het werken op een zachte, pluisvrije handdoek om de speaker en je werkoppervlak te beschermen.

DE SILICONENHOES VERWIJDEREN

Verwijder de draagriem voordat je de siliconenhoes verwijdert. Zie de sectie Draagriem vervangen.

- I. Begin met het losmaken van de siliconenhoes bij de randen van het rooster aan de voor- en achterkant.
- II. Ga voorzichtig te werk en trek de siliconenhoes van de speaker.

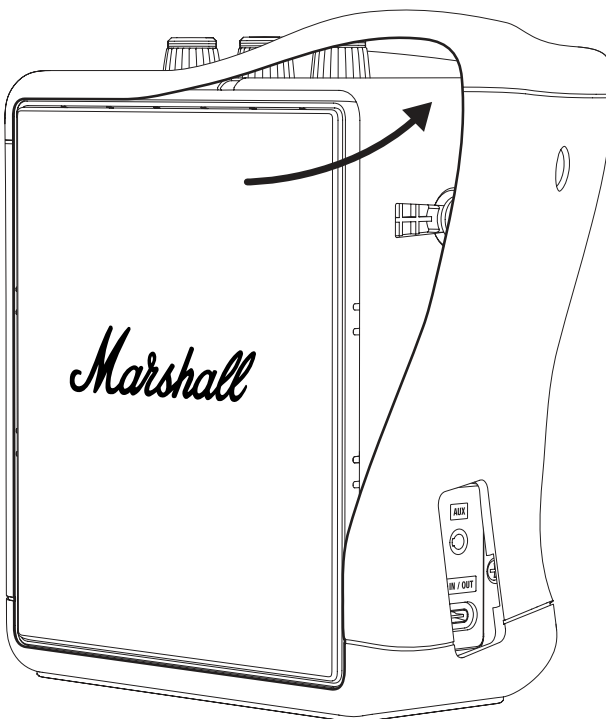

INSTRUCTIES

NEDERLANDS

DE SILICONENHOES BEVESTIGEN

- I. Zorg ervoor dat de siliconenhoes correct is geplaatst, waarbij de gaten in de hoes zijn uitgelijnd met de functies van de speaker.
- II. Rek en trek de siliconenhoes voorzichtig over de speaker.
Let op: Zorg ervoor dat je de speaker of de hoes niet beschadigt.
- III. Druk de hoes rond het bovenpaneel, de USB-C-poort, de roosters en de knoppen stevig aan om deze op zijn plaats te klikken.

Zorg ervoor dat je de oude siliconenhoes op de juiste manier recyclet.

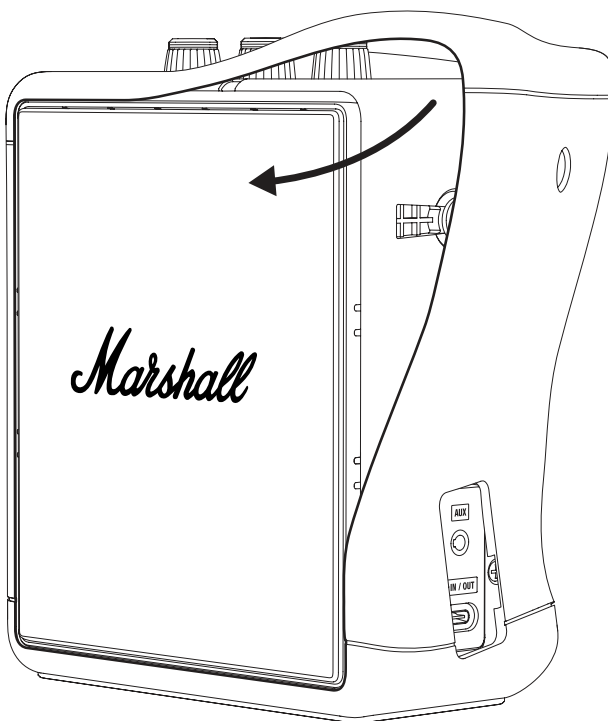

INSTRUCTIES

NEDERLANDS

HET VOOR- OF ACHTERROOSTER VERVANGEN

Voordat je begint, moet je ervoor zorgen dat je je in een goed verlichte en schone omgeving bevindt, die vrij van rommel is. Alle kabels moeten worden losgekoppeld en de speaker moet worden uitgeschakeld. Je hebt een platte schroevendraaier nodig om het rooster te vervangen. Plaats de speaker tijdens het werken op een zachte, pluivrije handdoek om hem en je werkoppervlak te beschermen.

Let op: Als het rooster wordt verwijderd, wordt het drivermembraan van de speaker blootgelegd. Raak het membraan niet aan. Dit kan de driver beschadigen.

DE SILICONENHOES VERWIJDEREN

Verwijder de draagbeugel voordat je de siliconen hoes verwijdert; zie sectie De draagbeugel vervangen.

- I. Begin met het losmaken van de siliconenhoes bij de randen van het rooster aan de voor- en achterkant.
- II. Ga voorzichtig te werk en trek de siliconenhoes van de speaker.

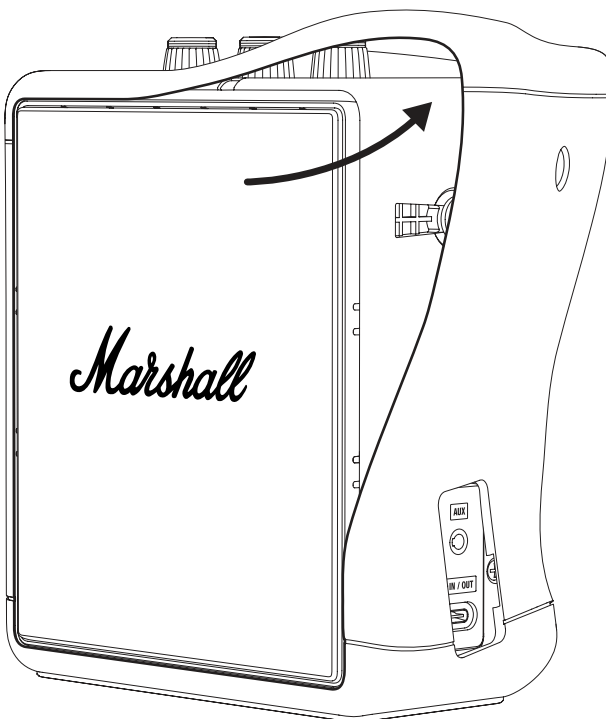

INSTRUCTIES

NEDERLANDS

HET OUDE ROOSTER VERWIJDEREN

- I. Gebruik een platte schroevendraaier om het rooster voorzichtig open te wrikken, beginnend aan de rechterkant zoals weergegeven in de onderstaande afbeelding.
- II. Blijf het rooster rondom wrikken totdat het volledig loskomt.
- III. Maak het rooster voorzichtig los en verwijder het.

HET NIEUWE ROOSTER BEVESTIGEN

- I. Zorg ervoor dat het rooster juist is uitgelijnd en plaats het op de speaker.
- II. Duw het rooster op zijn plaats en druk vervolgens op de randen om het vast te zetten.

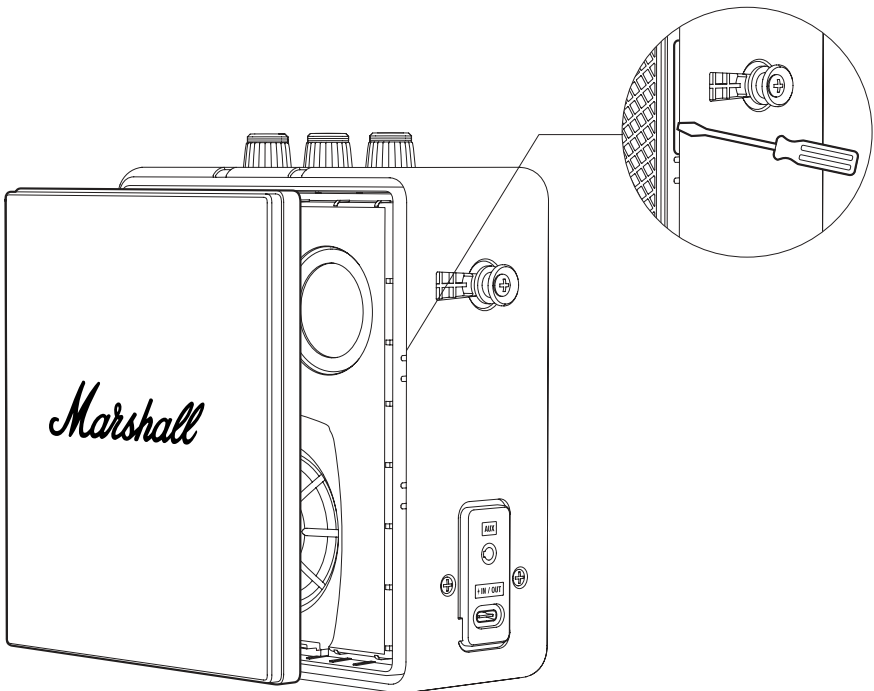

INSTRUCTIES

NEDERLANDS

DE SILICONENHOES BEVESTIGEN

- I. Zorg ervoor dat de siliconenhoes correct is geplaatst, waarbij de gaten in de hoes zijn uitgelijnd met de functies van de speaker.
- II. Rek en trek de siliconenhoes voorzichtig over de speaker.
Let op: Zorg ervoor dat je de speaker of de hoes niet beschadigt.
- III. Druk de hoes rond het bovenpaneel, de USB-C-poort, de roosters en de knoppen stevig aan om deze op zijn plaats te klikken.

Zorg ervoor dat je de oude roostermantel op de juiste manier recyclet.

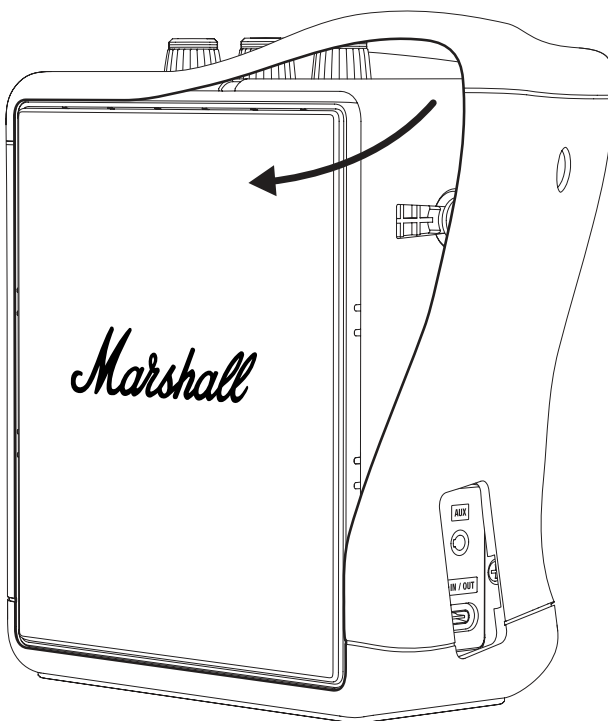

INSTRUCTIES

NEDERLANDS

DE BATTERIJ VERVANGEN

Voordat je begint, moet je ervoor zorgen dat je je in een goed verlichte en schone omgeving bevindt, die vrij van rommel is. Alle aansluitingen moeten worden losgekoppeld en de speaker moet worden uitgeschakeld. Plaats de speaker tijdens het werken op een zachte, pluïsvrije handdoek om hem en je werkoppervlak te beschermen. We raden je aan de schroeven en kleine onderdelen in bekertjes te bewaren om te voorkomen dat je ze kwijtraakt. Je hebt een kruiskopschroevendraaier van maat 2 (PH2) nodig om het batterijvak te openen.

Waarschuwing: Vervang de batterij alleen door een Stockwell III reservebatterij van marshall.com of een gelijkwaardig type.

DE SILICONENHOES VERWIJDEREN

Verwijder de draagbeugel voordat je de siliconen hoes verwijdert; zie sectie De draagbeugel vervangen.

- I. Begin met het losmaken van de siliconenhoes bij de randen van het rooster aan de voor- en achterkant.
- II. Ga voorzichtig te werk en trek de siliconenhoes van de speaker.

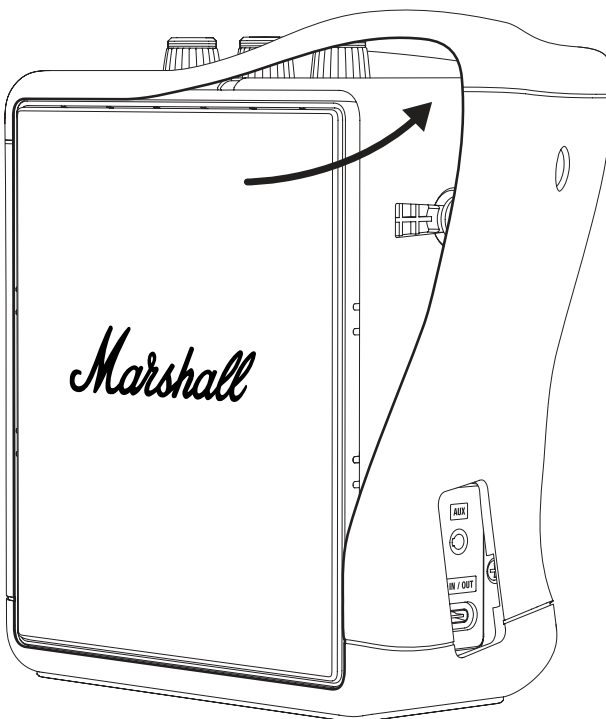

INSTRUCTIES

NEDERLANDS

BATTERIJVAK OPENEN

- I. Draai de speaker op zijn kant en leg deze op een zachte, pluïsvrije handdoek om de speaker en het werkoppervlak te beschermen.
- II. Gebruik een PH2-schroevendraaier om de 4 schroeven die de klep van het batterijvak vastzetten te verwijderen en open vervolgens de klep.



INSTRUCTIES

NEDERLANDS

DE OUDE BATTERIJ VERWIJDEREN

- I. Til de bovenrand van de batterij voorzichtig op volgens de onderstaande afbeelding om toegang te krijgen tot de batterijaansluiting. Let op: Trek niet aan de kabel van de batterij.
- II. Druk op het lipje van de batterijaansluiting om deze los te koppelen.
- III. Verwijder de batterij.

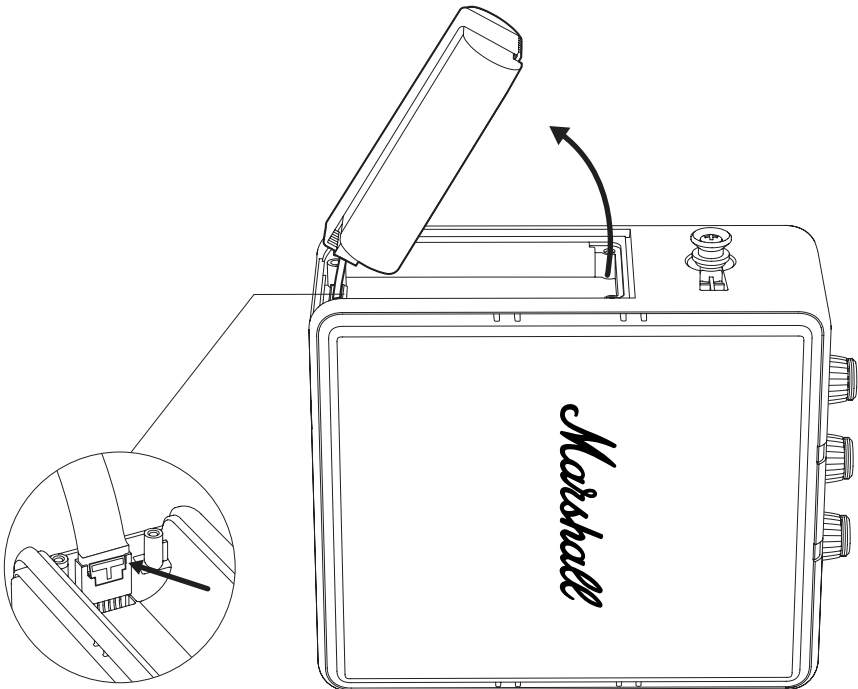

INSTRUCTIES

NEDERLANDS

DE NIEUWE BATTERIJ PLAATSEN

- I. Pak de batterij uit.
- II. Sluit de batterij aan op de batterijconnector op de speaker. Zorg ervoor dat de aansluiting goed vastklikt.
- III. Vouw de batterij terug in het batterijvak.

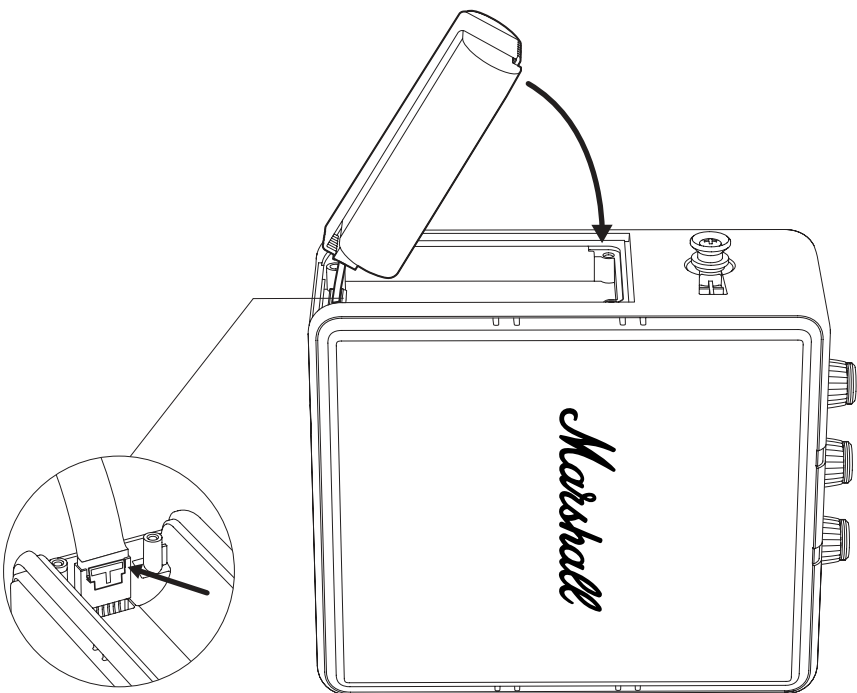

INSTRUCTIES

NEDERLANDS

HET BATTERIJVAK SLUITEN

- I. Breng de klep van het batterijvak op zijn plek aan en draai de 4 schroeven vast met een PH2-schroevendraaier om de klep vast te zetten.

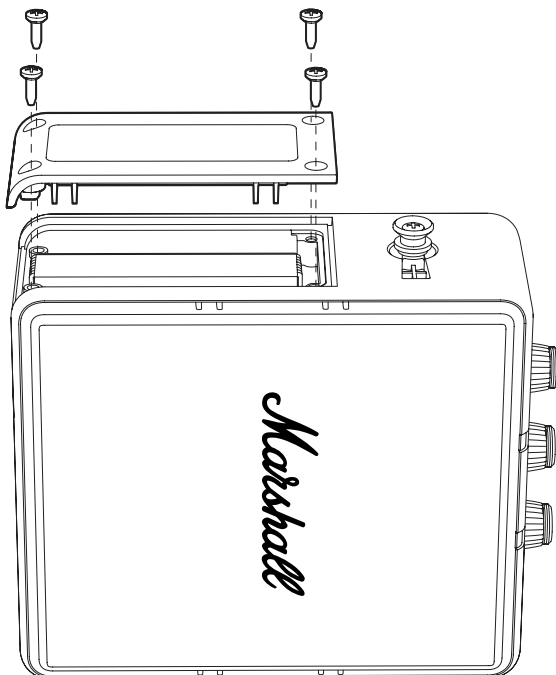

INSTRUCTIES

NEDERLANDS

DE SILICONENHOES BEVESTIGEN

- I. Zorg ervoor dat de siliconenhoes correct is geplaatst, waarbij de gaten in de hoes zijn uitgelijnd met de functies van de speaker.
- II. Rek en trek de siliconenhoes voorzichtig over de speaker.
Let op: Zorg ervoor dat je de speaker of de hoes niet beschadigt.
- III. Druk de hoes rond het bovenpaneel, de USB-C-poort, de roosters en de knoppen stevig aan om deze op zijn plaats te klikken.

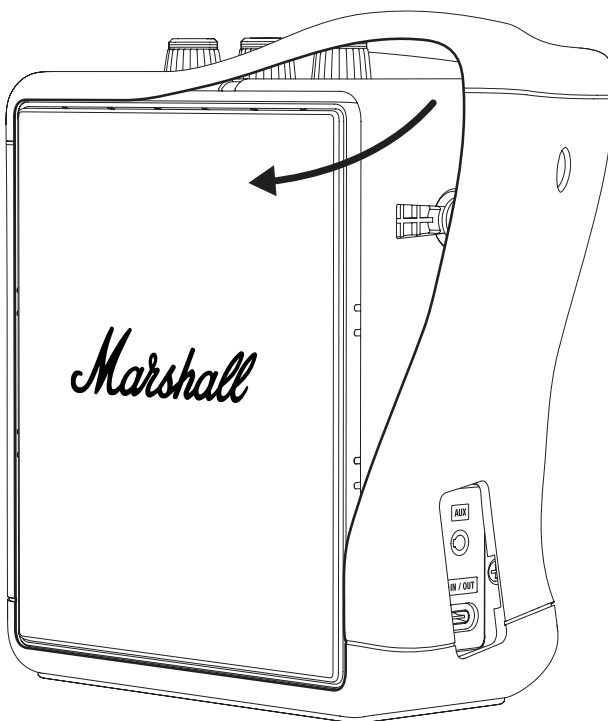

INSTRUCTIES

NEDERLANDS

DE OUDE BATTERIJ RECYCLEN

Recycle je oude batterij en het verpakkingsmateriaal op de juiste manier.

- I. Bedek de batterijaansluiting met plakband om kortsluiting te voorkomen.
- II. Doe de oude batterij in een doorzichtige plastic zak of de verpakking voor de nieuwe batterij en laat deze achter bij een batterijrecyclingpunt.

WAARSCHUWING

- Beschadigde lithiumbatterijen hebben een verhoogd risico op brand en explosie.
- Prik, buig of verpletter de batterijzak of cel niet.
- Verstuur beschadigde batterijen niet per post en deponeer ze niet in onbewaakte recyclebakken.
- Als de batterij opgezwollen, heet of lek is, plaats deze dan snel in een niet-ontvlambare container (keramische plaat, zand of kattenbakvulling in een metalen doos). Breng de batterij zo snel mogelijk naar een bemand recyclingcentrum.



Elektrische producten, kabels, batterijen, verpakkingen en de handleiding horen niet bij het huishoudelijk afval. Breng deze producten voor juiste recycling naar een aangewezen verzamelpunt waar deze gratis in te leveren zijn of breng ze terug naar de lokale winkel. Producten juist afvoeren bespaart grondstoffen en voorkomt een negatieve impact op de menselijke gezondheid en het milieu.

Voer een defecte oplaadbare batterij af via speciale verzamelpunten of breng deze terug naar speciaalzaken om mogelijke schade aan het milieu en de menselijke gezondheid door ongecontroleerde afvalverwerking te voorkomen.

All intellectual property in the product and packaging (including the MARSHALL trade mark, copyright, designs, and patents) are owned by Marshall Group AB and may not be used without permission. All rights reserved. Marshall Group AB, Centralplan 15, 111 20 Stockholm, Sweden. Produced in China. R 0.3

Marshall

**STOCKWELL III
PORTABLE LOUDSPEAKER**

TÄIELIK VEEBIJUHEND

SISU

REGISTER

Kandekäepideme asendamine	003
Silikoonist ümbrise asendamine	004
Esivõre või tagavõre vahetamine	006
Aku vahetamine	009

KANDEKÄEPIDEME ASENDAMINE

- I. Tõmmake kandekäepideme otsad üle kõlari küljel olevate nuppude, et kõlar eemaldada.
- II. Lükake uue kandekäepideme otsad nuppudele.
- III. Veenduge, et kanderihm oleks enne kasutamist kindlalt kõlari külge kinnitatud.

Veenduge, et vana kanderihm kõrvaldatakse õigel viisil.

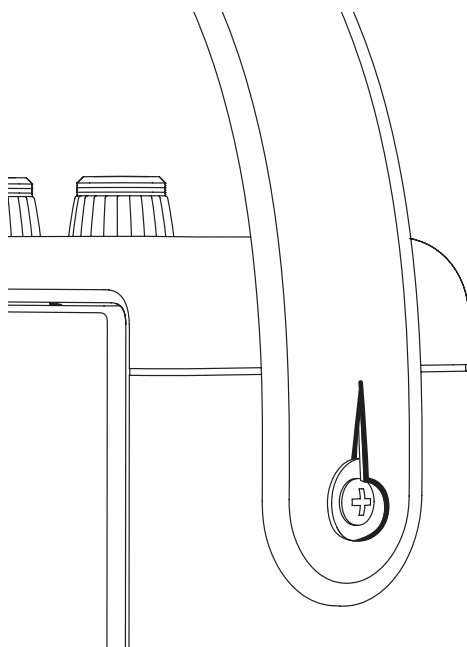

SILIKOONIST ÜMBRISE ASENDAMINE

Enne alustamist tagage, et töötaksite hästi valgustatud ja puhtas alas, kus pole palju segadust. Kõik kaablid tuleb lahti ühendada ja kõlar välja lülitada. Asetage kõlar töötamise ajal pehmele nukivabale rätikule, et kaitsta seda ja teie tööpinda.

SILIKOONIST ÜMBRISE EEMALDAMINE

Eemaldage kanderihm enne silikoonhülssi eemaldamist. Vaadake jaotist Kanderihma vahetamine.

- I. Alustage silikooni tõstmist esivõre ja tagavõre servade ümbert.
- II. Tõmmake ja libistage silikoonist ümbris aeglaselt kõlarilt maha.

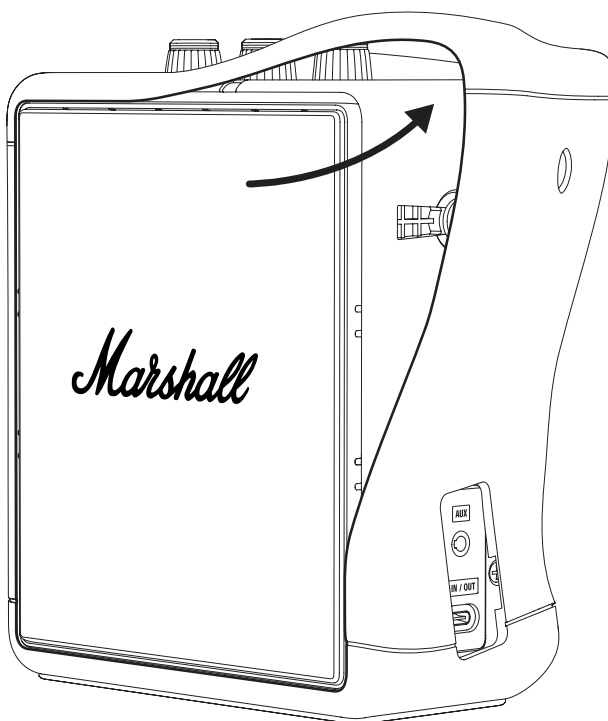

SILIKOONIST ÜMBRISE PAIGALDAMINE

- I. Veenduge, et silikoonhüls oleks õigesti paigutatud, joondades hülsi avad kõlari omadustega.
- II. Venitage ettevaatlikult silikoonist ümbrist ja libistage see kõlarile.
Märkus. Olge ettevaatlik, et te ei kahjustaks kõlarit või ümbrist.
- III. Vajutage hülsi ülemise paneeli, USB-C pordi, restide ja nuppude ümber, et see paika napsata.

Vana silikoonist ümbris tuleb kindlasti õigel viisil ringlusse võtta.

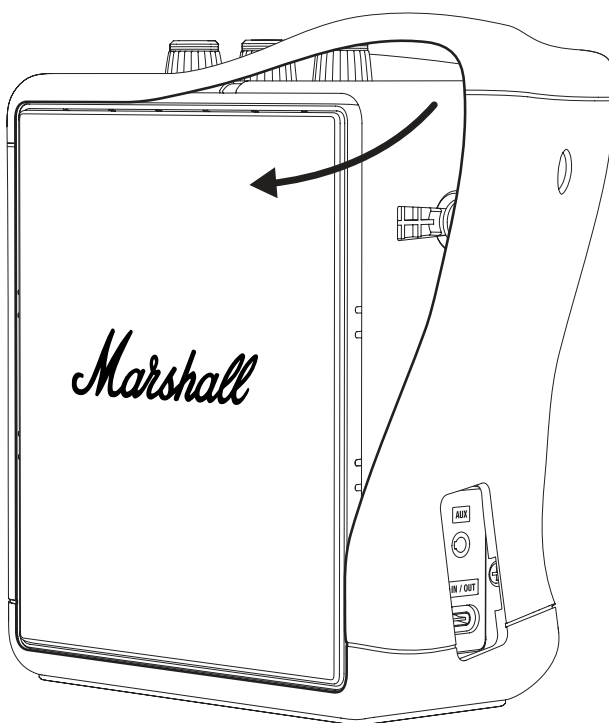

ESIVÕRE VÕI TAGAVÕRE VAHETAMINE

Enne alustamist tagage, et töotaksite hästi valgustatud ja puhtas alas, kus pole palju segadust. Kõik kaablid tuleb lahti ühendada ja kõlar välja lülitada. Võre vahetamiseks läheb vaja lamepea kruvikeerajat. Asetage kõlar pehmele ebemevabale rätikule, et kaitsta seda ja teie tööpinda.

Märkus. Võre eemaldamine paljastab kõlari valjuhääldi membraani. Ärge puudutage membraani, sest see võib valjuhääldit kahjustada.

SILIKOONIST ÜMBRISE EEMALDAMINE

Enne silikoonümbrise eemaldamist eemaldage kandekäepide, vt jaotist Kandekäepideme vahetamine.

- I. Alustage silikooni tõstmist esivõre ja tagavõre servade ümbert.
- II. Tõmmake ja libistage silikoonist ümbris aeglaselt kõlarilt maha.

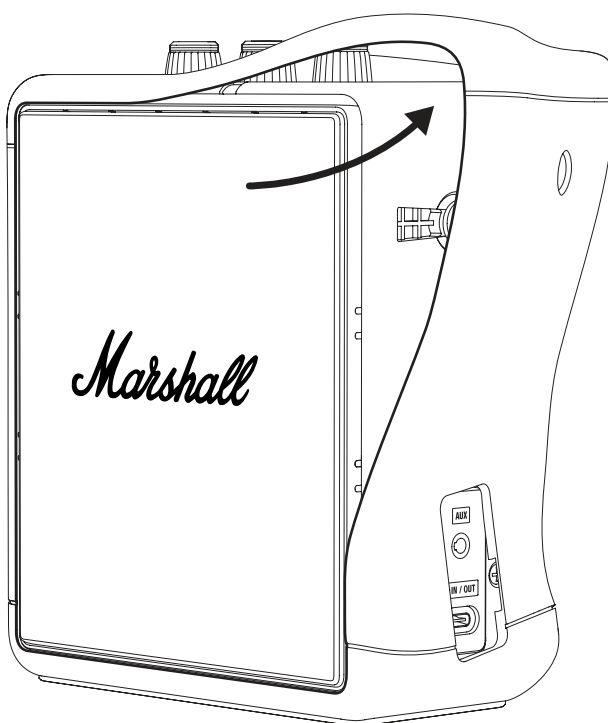

JUHISED

EESTI

VANA VÕRE EEMALDAMINE

- I. Kasutage lamedapäist kruvikeerajat, et avada võre ettevaatlikult, alustades paremast küljest, nagu on näidatud alloleval joonisel.
- II. Jätkake võre lahtivõtmist, kuni see täielikult lahti tuleb.
- III. Eemaldage ja võtke võre ettevaatlikult lahti.

UUE VÕRE KINNITAMINE

- I. Veenduge, et võre oleks õigesti orienteeritud, ja asetage see kõlarile.
- II. Lükake võre oma kohale ja vajutage selle servadele, et see kindlalt paigale jääks.

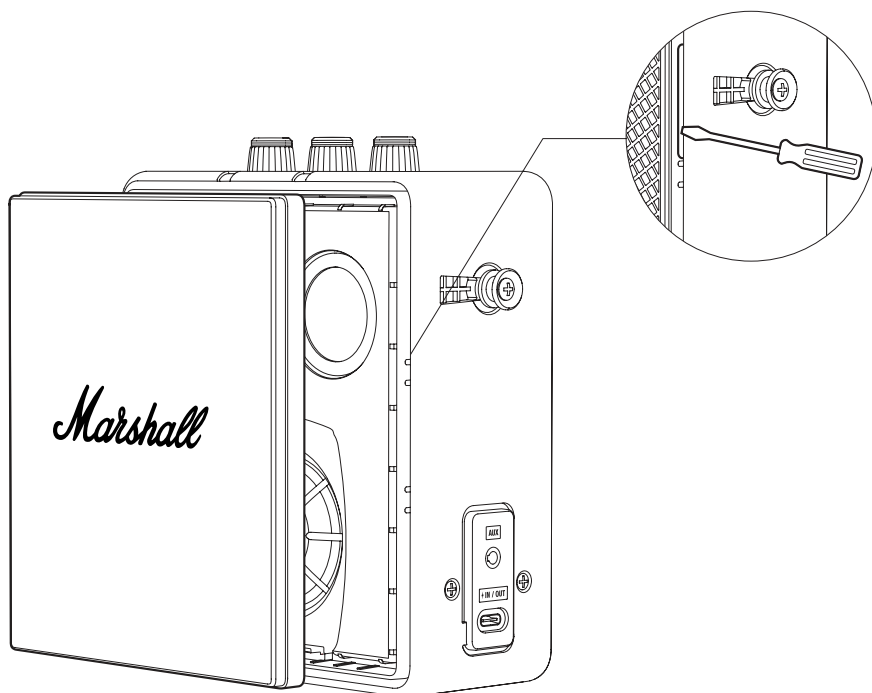

SILIKOONIST ÜMBRISE PAIGALDAMINE

- I. Veenduge, et silikoonhüls oleks õigesti paigutatud, joondades hülsi avad kõlari omadustega.
- II. Venitage ettevaatlikult silikoonist ümbrist ja libistage see kõlarile.
Märkus. Olge ettevaatlik, et te ei kahjustaks kõlarit või ümbrist.
- III. Vajutage hülsi ülemise paneeli, USB-C pordi, restide ja nuppude ümber, et see paika napsata.

Veenduge, et vana võreümbris võetakse õigel viisil ringlusse.

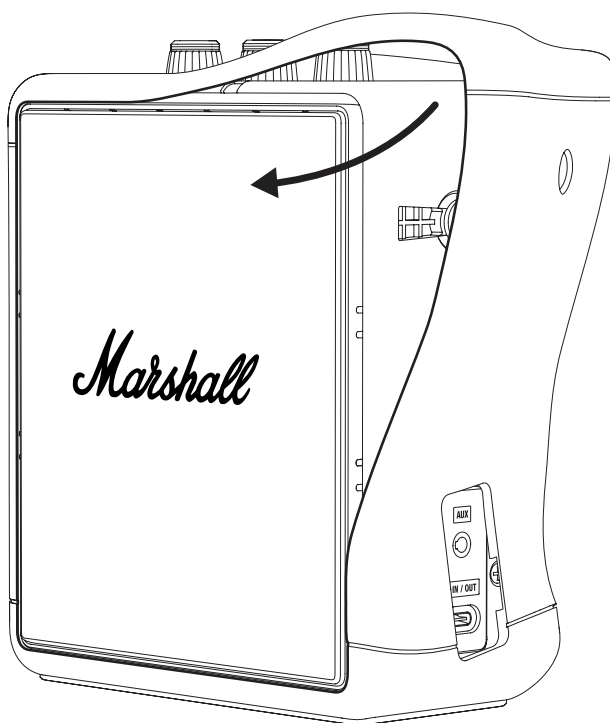

JUHISED

EESTI

AKU VAHETAMINE

Enne alustamist tagage, et töotaksite hästi valgustatud ja puhtas alas, kus pole palju segadust. Kõik juhtmed tuleks lahti ühendada ja kõlar välja lülitada. Asetage kõlar pehmele ebemevabale rätikule, et kaitsta seda ja teie tööpinda. Kruvide ja väikeste osade kaotamiseks on hea tava hoida neid topsides. Akuluugi avamiseks on vaja Phillipsi kruvikeerajat, suurusega 2 (PH2).

Hoiatus. Vahetage aku ainult Stockwell III varuosa aku vastu marshall.com-ist või samaväärse tüübi vastu.

SILIKOONIST ÜMBRISE EEMALDAMINE

Enne silikoonümbrise eemaldamist eemaldage kandekäepide, vt jaotist Kandekäepideme vahetamine.

- I. Alustage silikooni tõstmist esivõre ja tagavõre servade ümbert.
- II. Tõmmake ja libistage silikoonist ümbris aeglaselt kõlarilt maha.

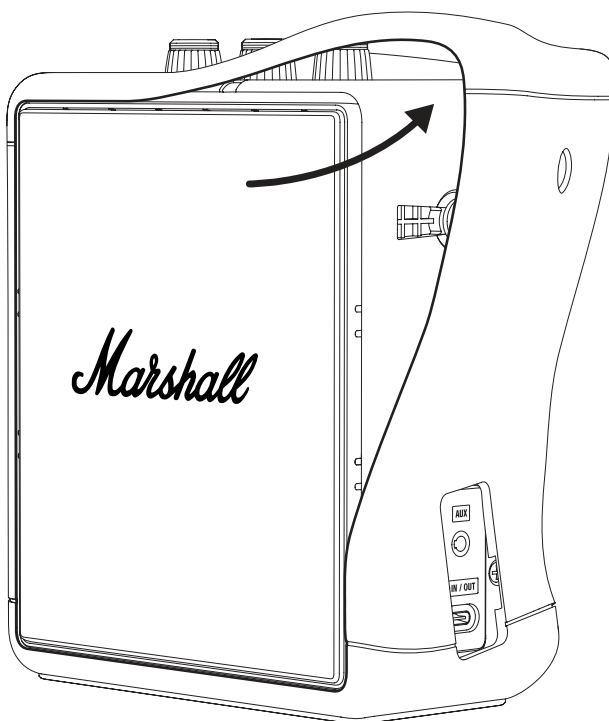

JUHISED

EESTI

AKULUUGI AVAMINE

- I. Keerake kõlar küljele ja asetage see pehmele ebemevabale rätikule, et kaitsta kõlarit ja tööpinda.
- II. Kasutage PH2 kruvikeerajat, et eemaldada 4 kruvi, mis kinnitavad aku luuki, ja seejärel avage luuk.

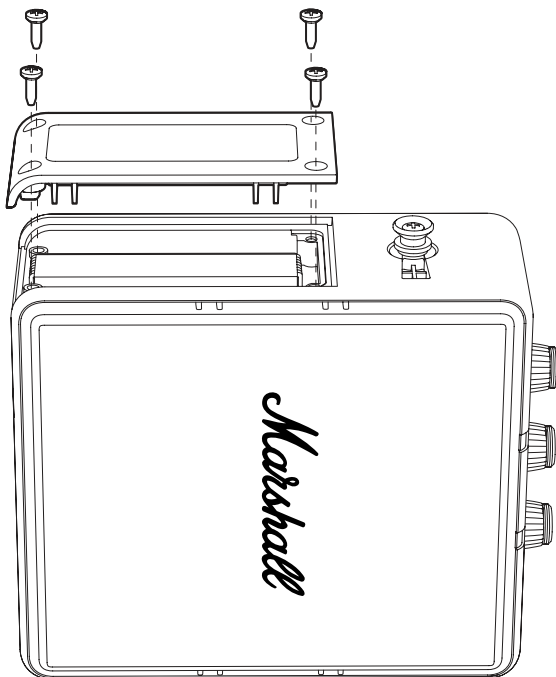

VANA AKU EEMALDAMINE

- I. Tõstke aku ülemist serva ettevaatlikult vastavalt allolevale joonisele, et pääseda ligi aku pistikule. Märkus. Ärge tõmmake aku kaablit.
- II. Vajutage aku pistiku sakile, et see lahti ühendada.
- III. Eemaldage aku.

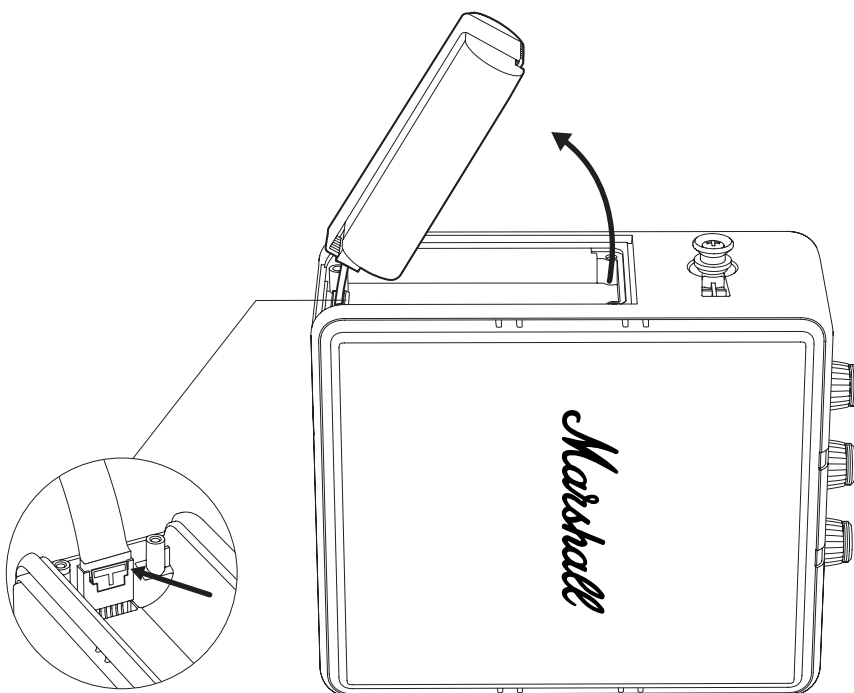

JUHISED

EESTI

UUE AKU PAIGALDAMINE

- I. Võtke aku pakendist välja.
- II. Ühendage aku kõlari akupistikuga. Veenduge, et pistik klõpsaks korralikult oma kohale.
- III. Klappige aku tagasi akupessa.

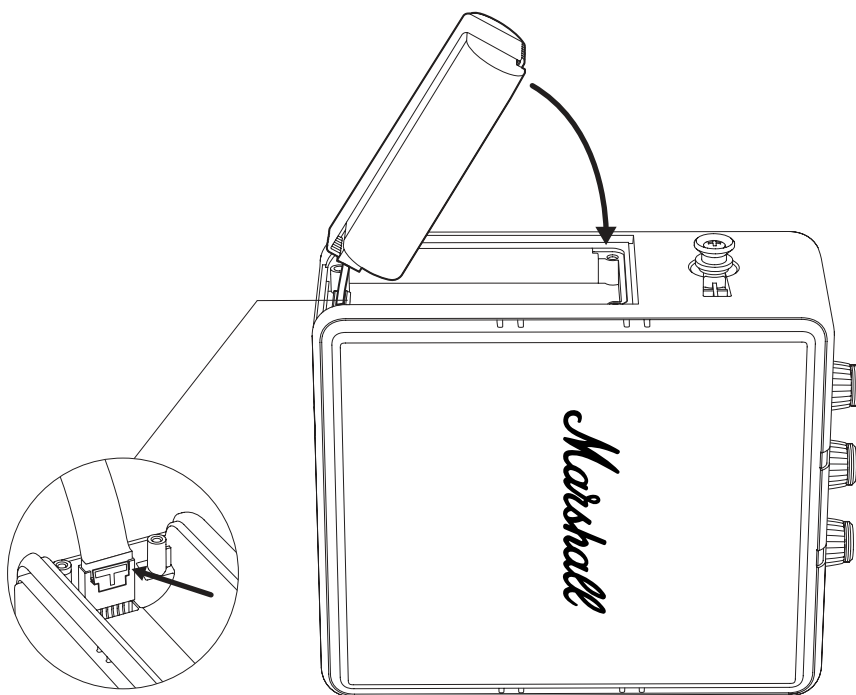

JUHISED

EESTI

AKULUUGI SULGEMINE

- I. Asetage akuluuk oma kohale ja pingutage 4 kruvi PH2 kruvikeerajaga, et luuk kindlalt kinnitada.



SILIKOONIST ÜMBRISE PAIGALDAMINE

- I. Veenduge, et silikoonhüls oleks õigesti paigutatud, joondades hülsi avad kõlari omadustega.
- II. Venitage ettevaatlikult silikoonist ümbrist ja libistage see kõlarile.
Märkus. Olge ettevaatlik, et te ei kahjustaks kõlarit või ümbrist.
- III. Vajutage hülsi ülemise paneeli, USB-C pordi, restide ja nuppude ümber, et see paika napsata.

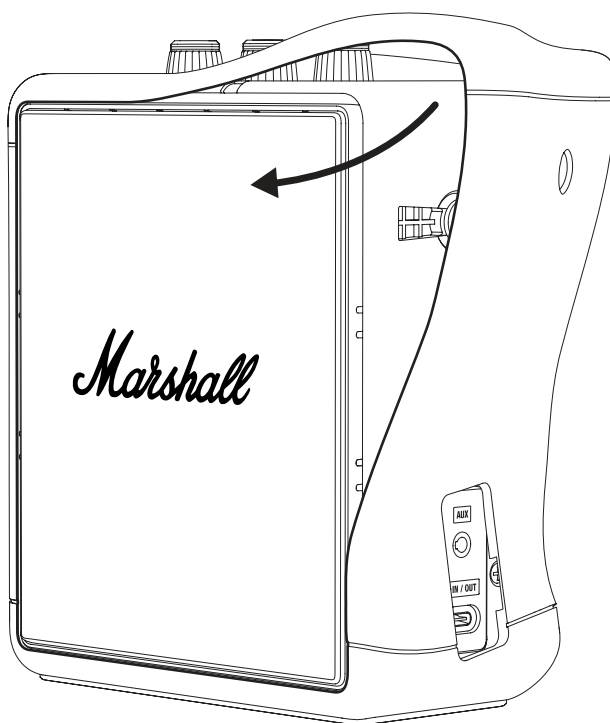

VANA AKU RINGLUSSEVÕTT

Viige oma vana aku ja pakkematerjal asjakohasel viisil ringlusse.

- I. Katke aku pistik kleeplindiga, et vältida lühist.
- II. Pange vana aku läbipaistvasse kilekotti või uue aku pakendisse ja jätke see akude ringlussevõtupunkti.

HOIATUS!

- Kahjustatud liitiumakudel on suurenenud tule- ja plahvatusoht.
- Ärge läbistage, painutage ega purustage akukotti või akuelementi.
- Ärge saatke kahjustatud patareisid posti teel ega visake neid järelevalveta ringlussevõtu prügikastidesse.
- Kui aku on paistes, kuum või lekib, asetage see kiiresti mittesüttivale pinnale (keraamiline plaat, liiv või metallkastis olev kassiliiv). Viige patarei võimalikult kiiresti personaliga varustatud ringlussevõtukeskusesse.



Elektroonikatooteid, juhtmeid, akusid, pakendit ja juhendit ei tohi ära visata koos tavapäraste kodumajapidamisjätmetega. Õigeks ringlussevõtmiseks viige need tooted ettenähtud kogumispunkti, kus need võetakse tasuta vastu, või tagastage need kohalikule jaemüüjale. Toodete korrektne kasutusest kõrvaldamine säästab ressursse ning aitab vältida negatiivset mõju inimtervisele ja keskkonnale.

Selleks et vältida kontrollimata jätmete kõrvaldamisest tingitud kahju keskkonnale või inimtervisele, viige defektne aku spetsiaalsesse kogumispunkti või tagastage see spetsialistist edasimüüjale.

All intellectual property in the product and packaging (including the MARSHALL trade mark, copyright, designs, and patents) are owned by Marshall Group AB and may not be used without permission. All rights reserved. Marshall Group AB, Centralplan 15, 111 20 Stockholm, Sweden. Produced in China. R 0.3

Marshall

**STOCKWELL III
PORTABLE LOUDSPEAKER**

KUMPLETONG ONLINE NA MANUAL

NILALAMAN

INDEX

Pagpapalit ng hawakan sa pagbitbit.....	003
Pagpapalit ng silicone sleeve.....	004
Pagpapalit ng harap o likod na grille.....	006
Pagpapalit ng baterya	009

MGA TAGUBILIN

WIKANG FILIPINO

PAGPAPALIT NG HAWAKAN SA PAGBITBIT

- I. Hilahin ang mga dulo ng hawakan sa pagbitbit mula sa mga button sa gilid ng speaker para maalis ito.
- II. Idiin ang mga dulo ng bagong hawakan sa pagbitbit sa ibabaw ng mga button.
- III. Tiyaking maayos na nakakabit sa speaker ang hawakan sa pagbitbit bago ito gamitin.

Tiyaking itapon ang lumang hawakan sa pagbitbit sa wastong paraan.

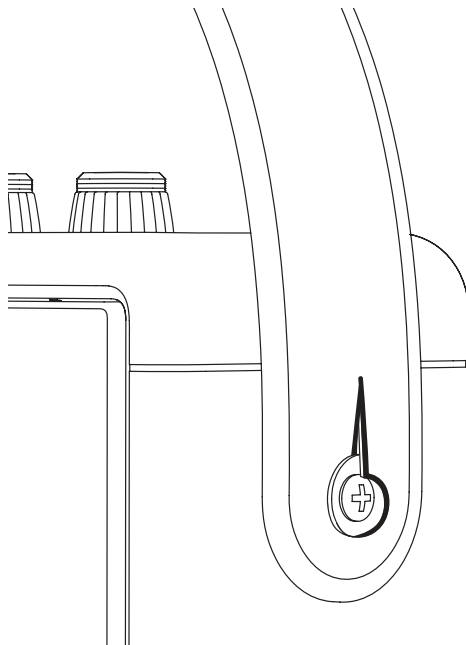

MGA TAGUBILIN

WIKANG FILIPINO

PAGPAPALIT NG SILICONE SLEEVE

Bago simulan ang proseso, tiyaking gumagawa ka sa isang lugar na maliwanag, malinis, at walang kalat. Nakadiskonekta dapat ang lahat ng kable at nakapatay ang speaker. Ipatong ang speaker sa isang malambot na tuwalya na walang lint habang nagtatrabaho upang maprotektahan ito at ang iyong pinagtatrabahuhan.

PAG-AALIS NG SILICONE SLEEVE

Alisin ang hawakan sa pagbitbit bago alisin ang silicon sleeve, tingnan ang seksyong Pagpapalit ng hawakan sa pagbitbit.

- I. Simulan sa pamamagitan ng pagtuklap sa silicone sa mga gilid ng harap at likurang grille.
- II. Dahan-dahang hilahin at alisin ang silicone sleeve sa speaker.

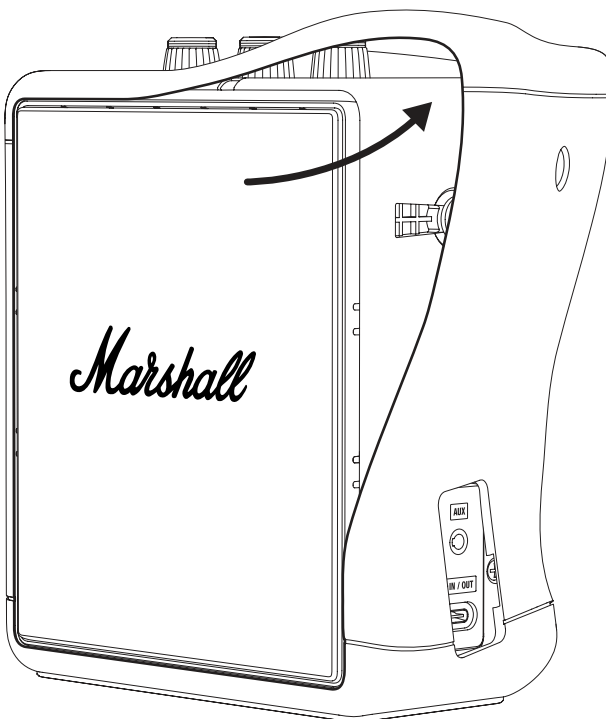

MGA TAGUBILIN

WIKANG FILIPINO

PAGKAKABIT NG SILICONE SLEEVE

- I. Tiyakin na tama ang pagkakaayos ng silicone sleeve, itugma ang mga butas sa sleeve sa mga tampok ng speaker.
- II. Dahan-dahang banatin at isuot ang silicone sleeve sa speaker.
Tandaan: Mag-ingat para hindi masira ang speaker o ang sleeve.
- III. Diinan ang sleeve sa paligid ng tuktok na panel, USB-C port, mga grille, at mga button upang i-snap ito sa lugar.

Tiyaking i-recycle ang lumang silicone sleeve sa wastong paraan.

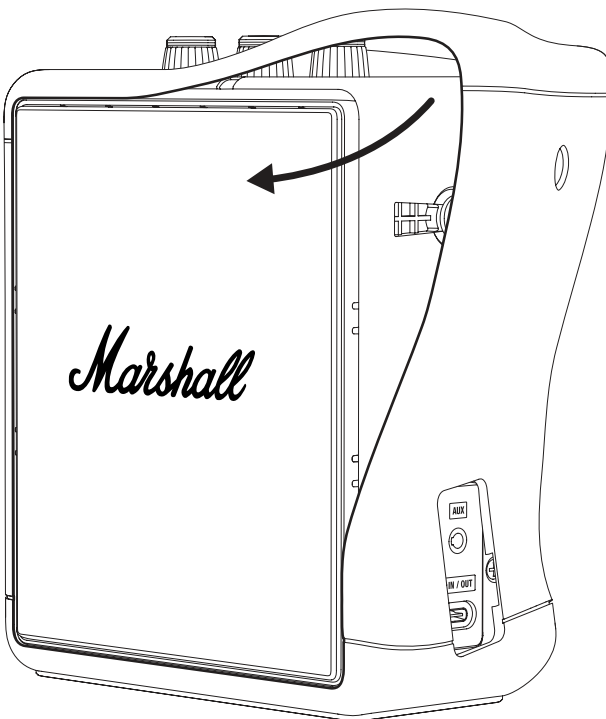

MGA TAGUBILIN

WIKANG FILIPINO

PAGPAPALIT NG HARAP O LIKOD NA GRILLE

Bago simulan ang proseso, tiyaking gumagawa ka sa isang lugar na maliwanag, malinis, at walang kalat. Nakadiskonekta dapat ang lahat ng kable at nakapatay ang speaker. Kakailanganin mo ng flathead screwdriver para palitan ang grille. Ipatong ang speaker sa isang malambot na tuwalya na walang lint habang nagtatrabaho upang maprotektahan ito at ang iyong pinagtatrabahuhan.

Tandaan: Kapag inalis ang grille, malalantad ang membrane ng speaker driver. Huwag hawakan ang membrane dahil maaaring masira ang driver dahil dito.

PAG-AALIS NG SILICONE SLEEVE

Alisin ang hawakan sa pagbitbit bago alisin ang silicon sleeve, tingnan ang seksyong Pagpapalit ng hawakan sa pagbitbit.

- I. Simulan sa pamamagitan ng pagtuklap sa silicone sa mga gilid ng harap at likurang grille.
- II. Dahan-dahang hilahin at alisin ang silicone sleeve sa speaker.

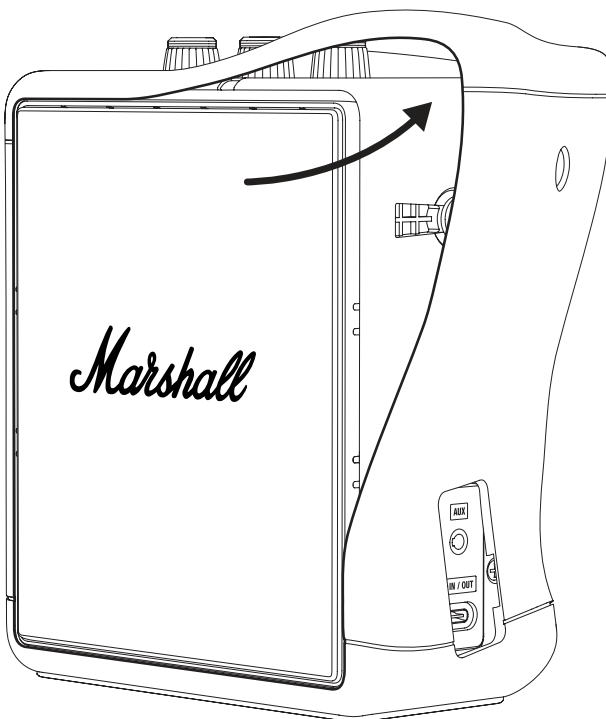

MGA TAGUBILIN

WIKANG FILIPINO

PAG-AALIS NG LUMANG GRILLE

- I. Gumamit ng flathead screwdriver upang dahan-dahang buksan ang grille na nagsisimula mula sa kanang bahagi tulad ng ipinapakita sa figure sa ibaba.
- II. Magpatuloy sa pag-pry sa paligid ng grille hanggang sa ito ay ganap na lumuwag.
- III. Maingat na tanggalin at alisin ang grille.

PAGKAKABIT NG BAGONG GRILLE

- I. Siguraduhin na ang grille ay tama ang pagkaka-orient at ilagay ito sa speaker.
- II. Diinan ang grille sa lugar, pagkatapos ay diinan ang mga gilid nito upang ma-secure ito.

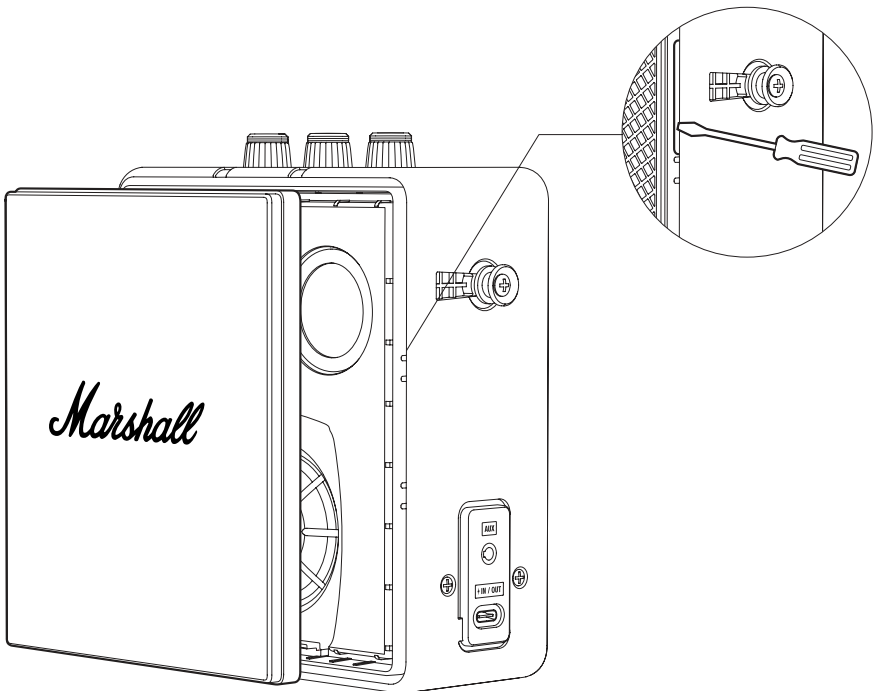

MGA TAGUBILIN

WIKANG FILIPINO

PAGKAKABIT NG SILICONE SLEEVE

- I. Tiyakin na tama ang pagkakaayos ng silicone sleeve, itugma ang mga butas sa sleeve sa mga tampok ng speaker.
- II. Dahan-dahang banatin at isuot ang silicone sleeve sa speaker.
Tandaan: Mag-ingat para hindi masira ang speaker o ang sleeve.
- III. Diinan ang sleeve sa paligid ng tuktok na panel, USB-C port, mga grille, at mga button upang i-snap ito sa lugar.

Tiyaking i-recycle ang lumang grille sleeve sa wastong paraan.

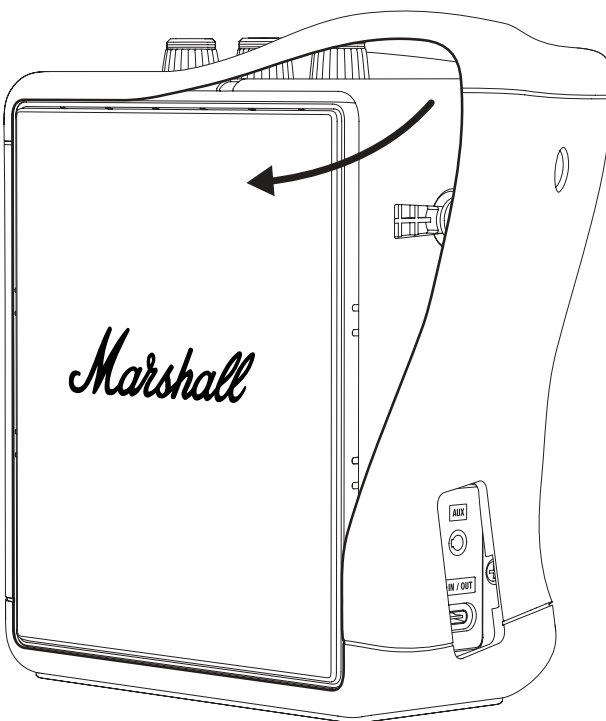

MGA TAGUBILIN

WIKANG FILIPINO

PAGPAPALIT NG BATERYA

Bago simulan ang proseso, tiyaking gumagawa ka sa isang lugar na maliwanag, malinis, at walang kalat. Nakadiskonekta dapat ang lahat ng lead at naka-off ang speaker. Ipatong ang speaker sa isang malambot na tuwalya na walang lint habang nagtatrabaho upang maprotektahan ito at ang iyong pinagtatrabahuhan. Isang magandang kasanayan ang paglalagay ng mga turnilyo at maliit na piyesa sa mga cup para maiwasang mawala ang mga ito. Kakailanganin mo ng isang Phillips screwdriver, na size 2 (PH2) para mabuksan ang takip ng baterya.

Babala: Palitan lamang ang baterya ng ekstrang baterya ng Stockwell III mula sa marshall.com o ng katumbas na uri.

PAG-AALIS NG SILICONE SLEEVE

Alisin ang hawakan sa pagbitbit bago alisin ang silicon sleeve, tingnan ang seksyong Pagpapalit ng hawakan sa pagbitbit.

- I. Simulan sa pamamagitan ng pagtuklap sa silicone sa mga gilid ng harap at likurang grille.
- II. Dahan-dahang hilahin at alisin ang silicone sleeve sa speaker.

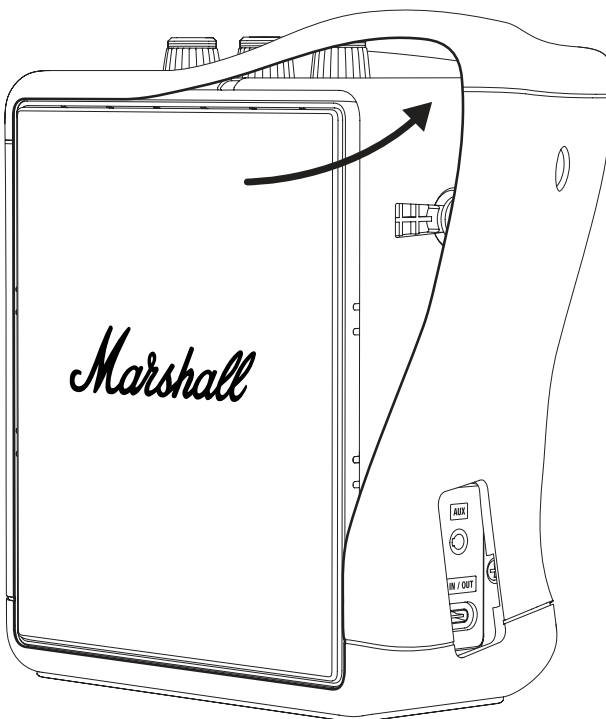

MGA TAGUBILIN

WIKANG FILIPINO

PAGBUBUKAS NG TAKIP NG BATERYA

- I. Ihiga ang speaker sa gilid nito at ipatong ito sa isang malambot na tuwalya na walang lint upang maprotektahan ang speaker at ang pinagtatrabahuan.
- II. Gumamit ng PH2 na screwdriver upang alisin ang 4 na turnilyo na nagse-secure sa takip ng baterya at pagkatapos ay buksan ang takip.

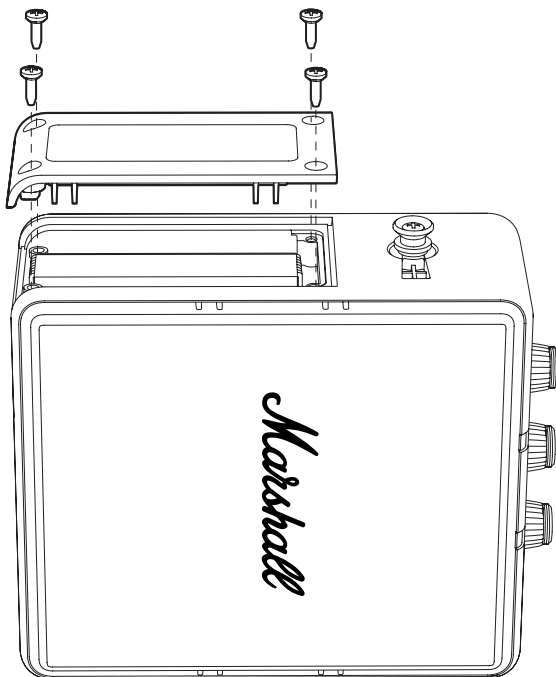

MGA TAGUBILIN

WIKANG FILIPINO

PAG-AALIS NG LUMANG BATERYA

- I. Dahan-dahang iangat ang tuktok na gilid ng baterya ayon sa figure sa ibaba upang ma-access ang connector ng baterya. Tandaan: Huwag hilahin ang kable ng baterya.
- II. Pindutin ang tab ng connector ng baterya upang idiskonekta ito.
- III. Tanggalin ang baterya.

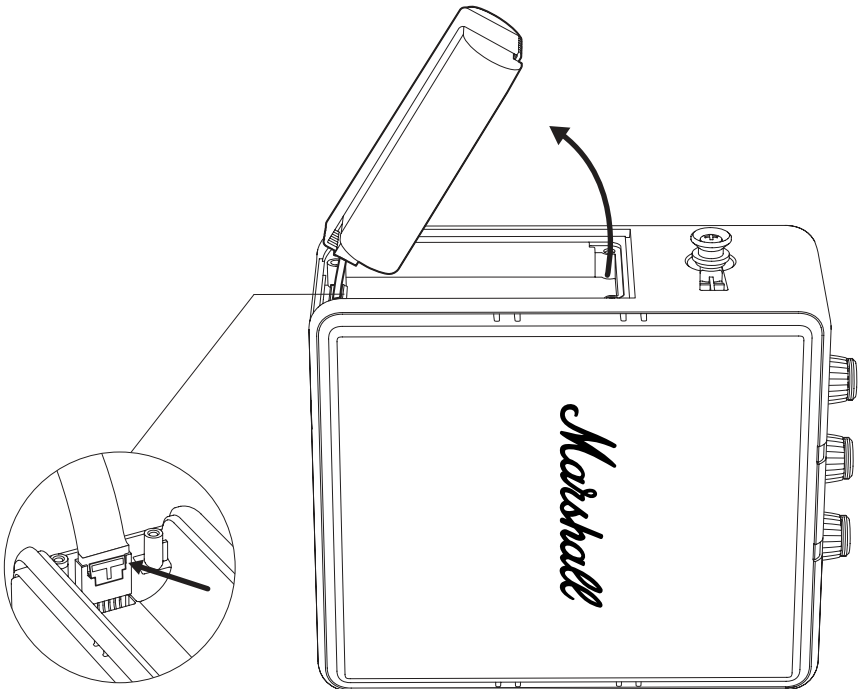

MGA TAGUBILIN

WIKANG FILIPINO

PAGLALAGAY NG BAGONG BATERYA

- I. Alisin sa balot nito ang baterya.
- II. Ikonekta ang baterya sa connector ng baterya sa speaker. Tiyaking maayos na nagki-click ang connector sa lugar.
- III. Ibalik ang baterya sa compartment ng baterya.

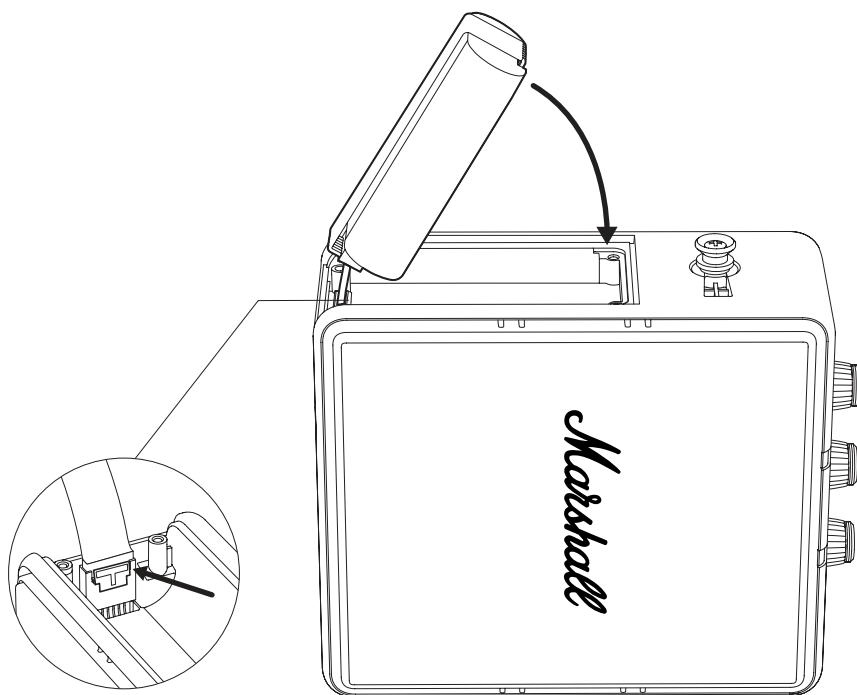

MGA TAGUBILIN

WIKANG FILIPINO

PAGSASARA NG TAKIP NG BATERYA

- I. Ilagay ang takip ng baterya sa posisyon at higitan ang 4 na turnilyo gamit ang PH2 na screwdriver upang ma-secure ang takip.



MGA TAGUBILIN

WIKANG FILIPINO

PAGKAKABIT NG SILICONE SLEEVE

- I. Tiyakin na tama ang pagkakaayos ng silicone sleeve, itugma ang mga butas sa sleeve sa mga tampok ng speaker.
- II. Dahan-dahang banatin at isuot ang silicone sleeve sa speaker.
Tandaan: Mag-ingat para hindi masira ang speaker o ang sleeve.
- III. Diinan ang sleeve sa paligid ng tuktok na panel, USB-C port, mga grille, at mga button upang i-snap ito sa lugar.

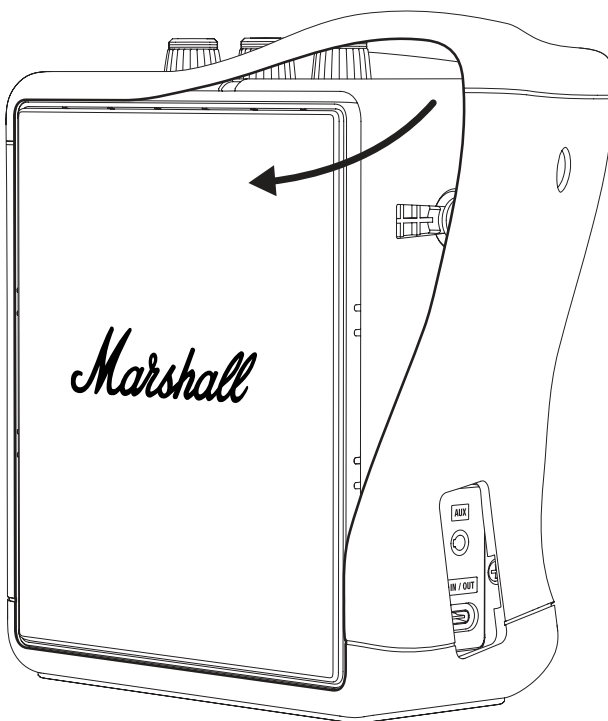

MGA TAGUBILIN

WIKANG FILIPINO

PAG-RECYCLE NG LUMANG BATERYA

Paki-recycle ang iyong lumang baterya at materyal ng packaging sa tamang paraan.

- I. Takpan ang connector ng baterya ng adhesive tape upang maiwasan ang short circuit.
- II. Ilagay ang lumang baterya sa isang malinaw na plastic bag o sa balot ng bagong baterya at iwanan ito sa isang lugar ng pag-recycle ng baterya.

BABALA

- Ang mga nasirang baterya ng lithium ay may mas mataas na panganib ng sunog at pagsabog.
- Huwag butasin, baluktutin, o durugin ang pouch o cell ng baterya.
- Huwag ipadala ang mga nasirang baterya sa pamamagitan ng koreo o ilagay ang mga ito sa mga hindi sinusubaybayang recycle bin.
- Kung ang baterya ay tumaba, mainit, o tumutulo, agad itong ilagay sa isang hindi nasusunog na lalagyan (ceramic plate, buhangin, o kitty litter sa isang metal na kahon). Dalhin ang baterya sa isang recycling center na may tauhan sa lalong madaling panahon.



Hindi dapat isama ang mga produktong de-kuryente, kable, baterya, packaging, at ang manual sa pangkalahatang basura ng sambahayan. Para sa wastong pag-recycle, pakidala ang mga produktong ito sa isang itinalagang punto ng pagkolekta kung saan libreng tatanggapin ang mga ito o ibalik ang mga ito sa iyong lokal na retailer. Makakatipid ng mga resource sa wastong pagtatapon ng produkto at pinipigilan nito ang mga negatibong epekto sa kalusugan ng tao at sa kapaligiran.

Para pigilan ang posibleng pinsala sa kapaligiran o kalusugan ng tao mula sa hindi kontroladong pagtatapon ng basura, itapon ang depektibong rechargeable na baterya sa mga espesyal na punto ng pagkolekta o ibalik ang mga ito sa iyong espesyalistang dealer.

All intellectual property in the product and packaging (including the MARSHALL trade mark, copyright, designs, and patents) are owned by Marshall Group AB and may not be used without permission. All rights reserved. Marshall Group AB, Centralplan 15, 111 20 Stockholm, Sweden. Produced in China. R 0.3

Marshall

**STOCKWELL III
PORTABLE LOUDSPEAKER**

TÄYDELLINEN ONLINE-KÄYTTÖOPAS

SISÄLTÖ

HAKEMISTO

Kantokahvan vaihtaminen.....	003
Silikonisuojausten vaihtaminen.....	004
Etu- tai takasäleikön vaihto.....	006
Akun vaihtaminen.....	009

OHJEET

SUOMI

KANTOKAHVAN VAIHTAMINEN

- I. Vedä kantokahvan päät kaiuttimen sivulla olevien painikkeiden yli poistaaksesi sen.
- II. Työnnä uuden kantokahvan päät nappien yli.
- III. Varmista, että kantokahva on kiinnitetty kaiuttimeen ennen käyttöä.

Hävitä vanha kantokahva asianmukaisesti.

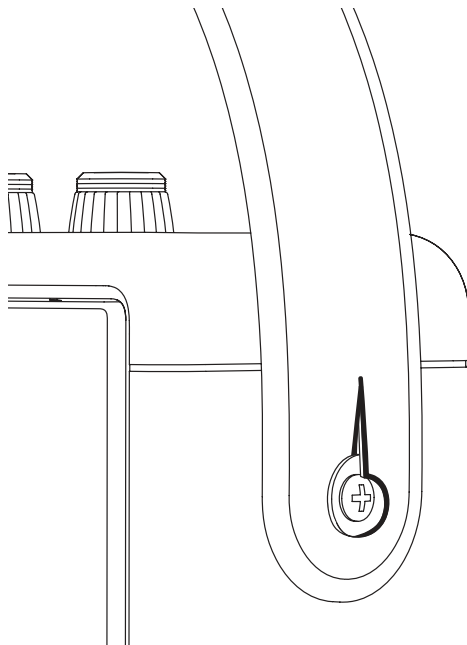

SILIKONISUOJUKSEN VAIHTAMINEN

Varmista ennen aloittamista, että työtila on hyvin valaistu, puhdas ja siisti. Irrota kaikki johdot ja kytke kaiutin pois päältä. Aseta kaiutin pehmeälle nukkaamattomalle pyyhkeelle vaihtamisen ajaksi, jotta kaiutin ja työtaso eivät vahingoitu.

SILIKONISUOJUKSEN IRROTTAMINEN

Irrota kantohihna ennen silikonisuojuksen irrottamista. Katso ohjeet Kantohihnan vaihtaminen -kohdasta.

- I. Aloita irrottamalla silikosuojus etu- ja takasäleikön reunojen ympäriltä.
- II. Vedä silikonisuojus hitaasti ja varovasti pois kaiuttimen päältä.

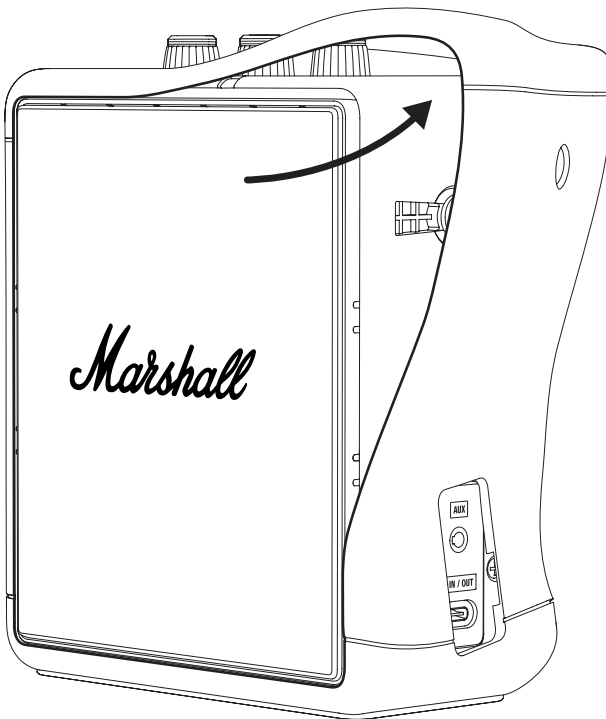

SILIKONISUOJUKSEN ASENTAMINEN

- I. Varmista, että silikonisuojaus on oikein päin ja että suojuksen reiät ovat kohdakkain kaiuttimien osien kanssa.
- II. Venytä suojusta varovasti ja vedä se kaiuttimien päälle.
Huom. Varo, ettei kaiutin tai suojus vahingoitu.
- III. Työnnä suojus yläpaneelin, USB-C-portin, säleikköjen ja painikkeiden ympärille niin, että se napsahtaa paikalleen.

Kierrätä vanha silikonisuojaus asianmukaisesti.

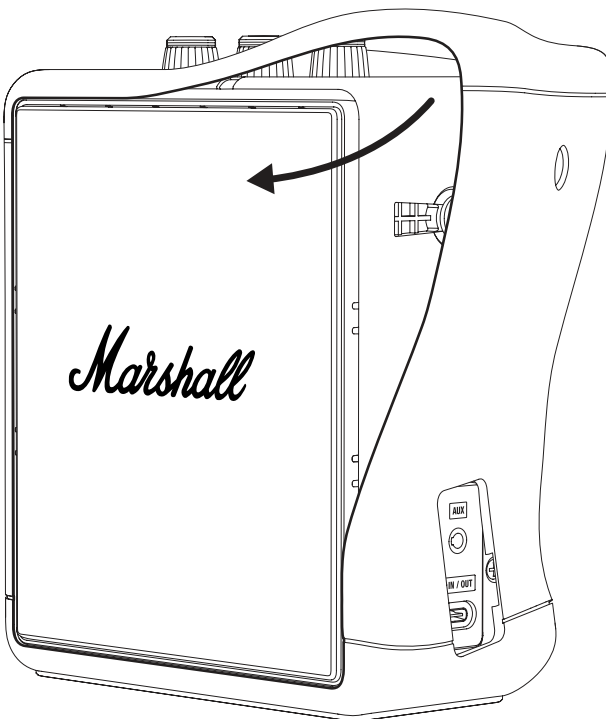

ETU- TAI TAKASÄLEIKÖN VAIHTO

Varmista ennen aloittamista, että työtila on hyvin valaistu, puhdas ja siisti. Irrota kaikki johdot ja kytke kaiutin pois päältä. Tarvitset tasapäisen ruuvitaltan säleikön vaihtamiseen. Aseta kaiutin pehmeälle nukkaamattomalle pyyhkeelle, jotta kaiutin ja työtaso eivät vahingoitu.

Huom. Säleikön irrottaminen paljastaa kaiutinelementin kalvon. Älä kosketa kalvoa, jotta kaiutinelementti ei vahingoitu.

SILIKONISUOJUKSEN IRROTTAMINEN

Irrota kantokahva ennen silikonisuojuksen irrottamista. Katso ohjeet Kantokahvan vaihtaminen -kohdasta.

- I. Aloita irrottamalla silikonisuojaus etu- ja takasäleikön reunojen ympäriltä.
- II. Vedä silikonisuojaus hitaasti ja varovasti pois kaiuttimen päältä.

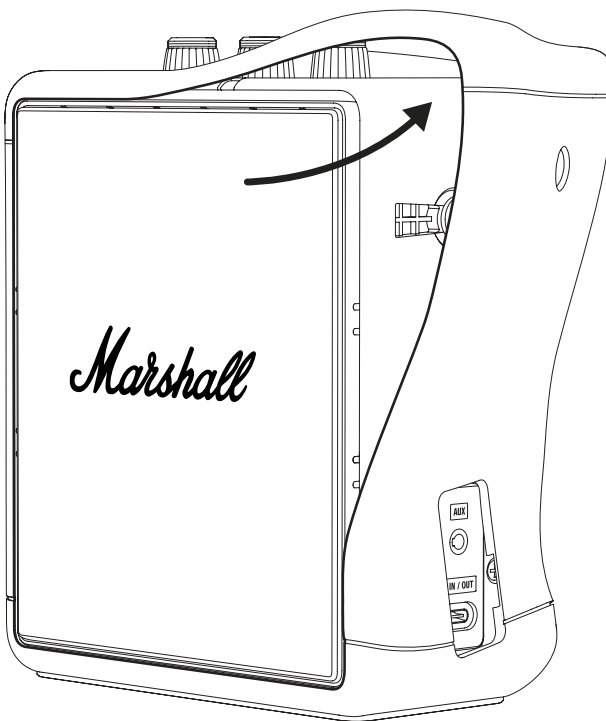

OHJEET

SUOMI

VANHAN SÄLEIKÖN IRROTTAMINEN

- I. Avaa säleikkö varovasti litteäkärkisellä ruuvitaltalla. Aloita oikeasta reunasta, kuten alla olevassa kuvassa.
- II. Kankea säleikön reunoja, kunnes se irtoa kokonaan.
- III. Irrota ja poista säleikkö varovasti.

UUDEN SÄLEIKÖN KIINNITTÄMINEN

- I. Varmista, että säleikkö on oikein päin ja aseta se kaiuttimeen.
- II. Työnnä säleikkö paikalleen ja paina sen reunoja, jotta se kiinnittyy kunnolla.

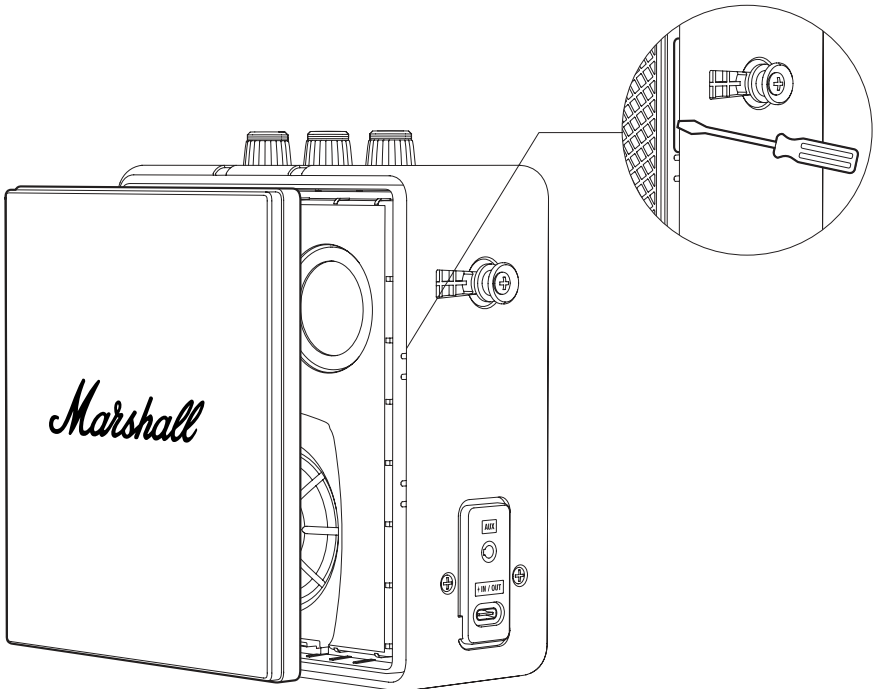

SILIKONISUOJUKSEN ASENTAMINEN

- I. Varmista, että silikonisuojaus on oikein päin ja että suojuksen reiät ovat kohdakkain kaiuttimien osien kanssa.
- II. Venytä suojusta varovasti ja vedä se kaiuttimien päälle.
Huom. Varo, ettei kaiutin tai suojus vahingoitu.
- III. Työnnä suojus yläpaneelin, USB-C-portin, säleikköjen ja painikkeiden ympärille niin, että se napsahtaa paikalleen.

Kierrätä vanha säleikön suojus asianmukaisesti.

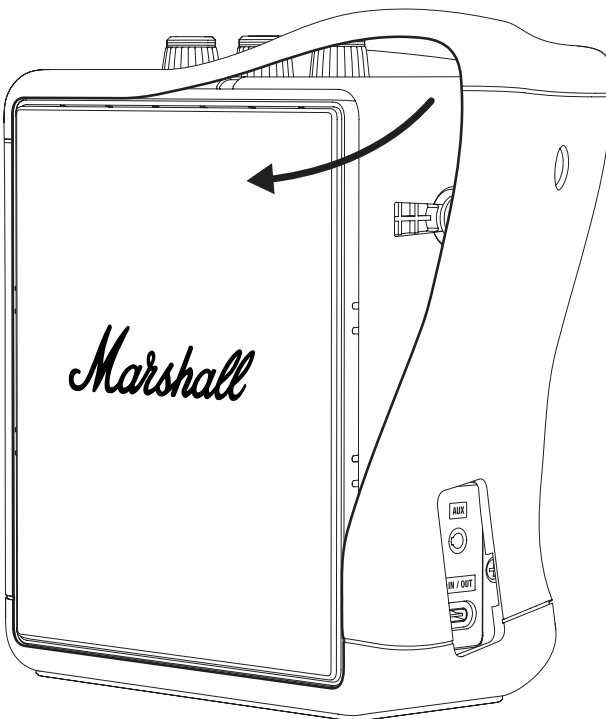

OHJEET

SUOMI

AKUN VAIHTAMINEN

Varmista ennen aloittamista, että työtila on hyvin valaistu, puhdas ja siisti. Kaikki johdot tulee irrottaa ja kaiuttimen virta katkaista. Aseta kaiutin pehmeälle nukkaamattomalle pyyhkeelle, jotta kaiutin ja työtaso eivät vahingoitu. Säilytä ruuvit ja pienet osat kupeissa, jotta ne eivät katoa. Tarvitset akkuluukun avaamiseen PH2-kokoisen Phillips-ruuvitaltan.

Varoitus: Vaihda akku vain Stockwell III -varaosa-akkuun, joka on saatavilla osoitteesta marshall.com, tai vastaavaan akkuun.

SILIKONISUOJUKSEN IRROTTAMINEN

Irrota kantokahva ennen silikonisuojuksen irrottamista. Katso ohjeet Kantokahvan vaihtaminen -kohdasta.

- I. Aloita irrottamalla silikonisuojaus etu- ja takasäleikön reunojen ympäriltä.
- II. Vedä silikonisuojaus hitaasti ja varovasti pois kaiuttimen päältä.

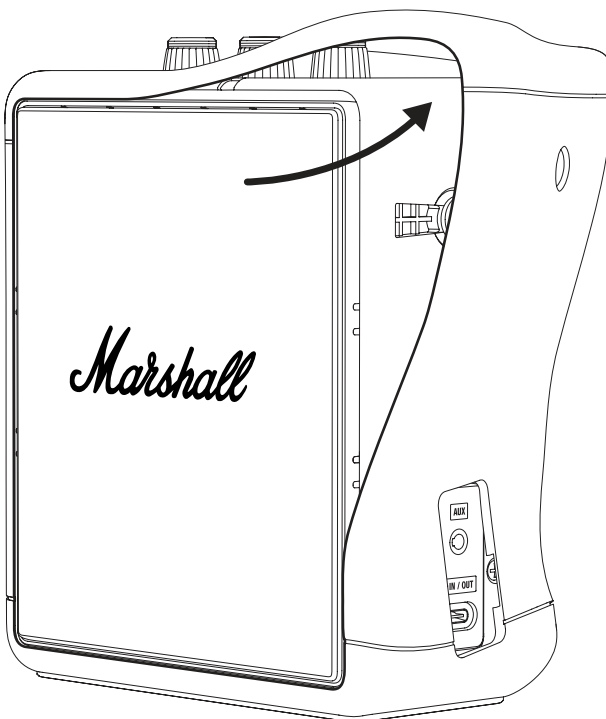

OHJEET

SUOMI

AKKULUUKUN AVAAMINEN

- I. Käännä kaiutin kyljelleen pehmeälle, nukkaamattomalle pyyhkeelle, jotta kaiutin ja työtaso eivät vahingoitu.
- II. Irrota PH2-ruuvitaltalla neljä ruuvia, joilla akkuluukku on kiinnitetty, ja avaa sitten luukku.



OHJEET

SUOMI

VANHAN AKUN IRROTTAMINEN

- I. Nosta varovasti akun yläreunaa alla olevan kuvan mukaisesti, jotta pääset käsiksi akun liittimeen. Huom. Älä vedä akun johdosta.
- II. Irrota akkuliittimen kieleke painamalla sitä.
- III. Irrota akku.

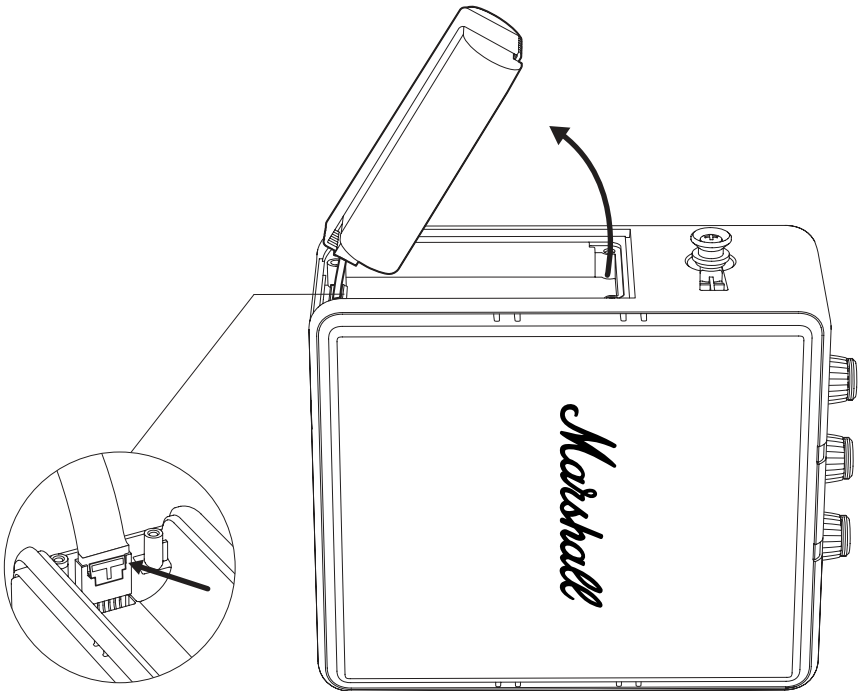

OHJEET

SUOMI

UUDEN AKUN ASENTAMINEN

- I. Poista akku pakkauksesta.
- II. Kytke akku kaiuttimen akkuliittimeen. Varmista, että liitin napsahtaa kunnolla paikalleen.
- III. Työnnä akku akkulokeroon.

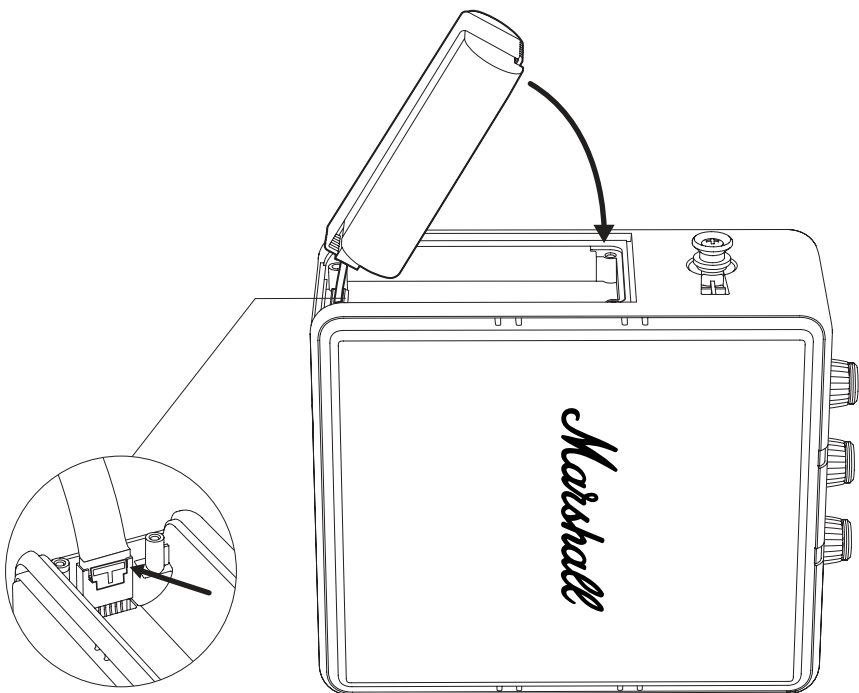

OHJEET

SUOMI

AKKULUUKUN SULKEMINEN

- I. Aseta akkuluukku paikalleen ja kiinnitä se kiristämällä neljä ruuvia PH2-ruuvitaltalla.



SILIKONISUOJUKSEN ASENTAMINEN

- I. Varmista, että silikonisuojaus on oikein päin ja että suojuksen reiät ovat kohdakkain kaiuttimien osien kanssa.
- II. Venytä suojusta varovasti ja vedä se kaiuttimien päälle.
Huom. Varo, ettei kaiutin tai suojus vahingoitu.
- III. Työnnä suojus yläpaneelin, USB-C-portin, säleikköjen ja painikkeiden ympärille niin, että se napsahtaa paikalleen.

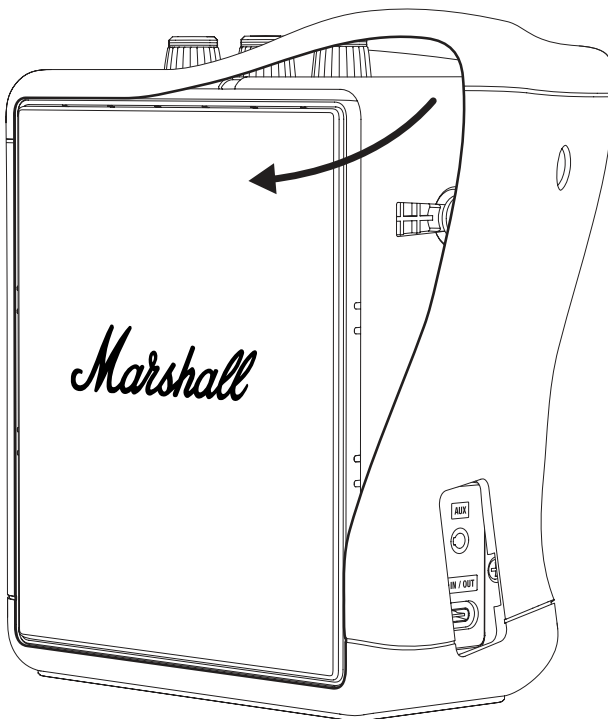

OHJEET

SUOMI

VANHAN AKUN KIERRÄTTÄMINEN

Kierrätä vanha akku ja pakkausmateriaali asianmukaisesti.

- I. Peitä akun liitin teipillä oikosulun estämiseksi.
- II. Toimita vanha akku akkujen kierrätyspisteeseen kirikkaassa muovipussissa tai uuden akun pakkauksessa.

VAROITUS

- Vaurioituneet litiumakut muodostavat tulipalo- ja räjähdysvaaran.
- Älä puhkaise, taivuta tai murskaa akkupussia tai -kennoa.
- Älä lähetä vahingoittuneita akkuja postitse tai jätä niitä valvomattomiin kierrätysastioihin.
- Jos akku on turvonnut, kuuma tai vuotaa, aseta se nopeasti palamattomaan astiaan (keraaminen lautanen, hiekka tai kissanhiekka metallilaatikossa). Vie akku mahdollisimman pian kierrätyskeskukseen, jossa on paikalla henkilökuntaa.



Älä hävitä sähkölaitteita, johtoja, akkuja, pakkausta tai ohjekirjaa sekajätteenä. Kierrätä tällaiset jätteet asianmukaisesti viemällä ne kierrätyspisteeseen, jossa ne otetaan vastaan maksutta, tai palauttamalla ne paikalliselle jälleenmyyjälle. Tuotteiden asianmukainen hävittäminen säästää luonnonvaroja ja ehkäisee terveys- ja ympäristöhaittoja.

Ehkäise jätteiden valvomattoman hävityksen aiheuttamia ympäristö- ja terveyshaittoja toimittamalla vialliset akut niille tarkoitettuun keräyspisteeseen tai palauttamalla ne jälleenmyyjälle.

All intellectual property in the product and packaging (including the MARSHALL trade mark, copyright, designs, and patents) are owned by Marshall Group AB and may not be used without permission. All rights reserved. Marshall Group AB, Centralplan 15, 111 20 Stockholm, Sweden. Produced in China. R 0.3

Marshall

**STOCKWELL III
PORTABLE LOUDSPEAKER**

MANUEL EN LIGNE COMPLET

SOMMAIRE

INDEX

Remplacement de la poignée de transport.....	003
Remplacement du manchon en silicone.....	004
Remplacement de la grille avant ou arrière...	006
Remplacement de la batterie.....	009

INSTRUCTIONS

FRANÇAIS

REMPACEMENT DE LA POIGNÉE DE TRANSPORT

- I. Tirez les extrémités de la poignée de transport pour la détacher des boutons situés sur le côté de l'enceinte.
- II. Enfoncez les extrémités de la nouvelle poignée de transport sur les boutons.
- III. Assurez-vous que la poignée de transport est bien fixée à l'enceinte avant de l'utiliser.

Veillez à recycler correctement l'ancienne poignée de transport.

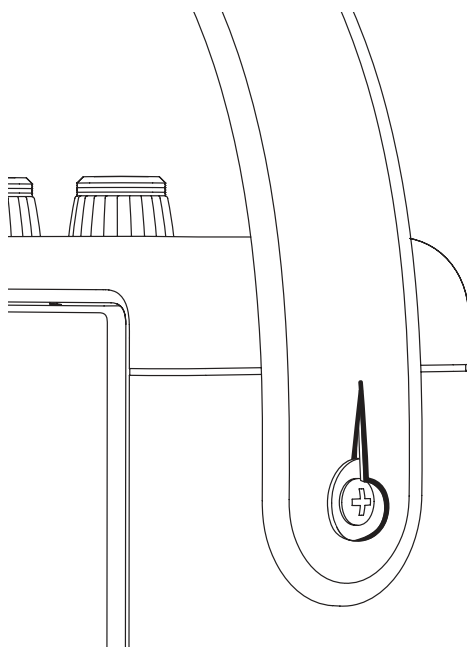

INSTRUCTIONS

FRANÇAIS

REPLACEMENT DU MANCHON EN SILICONE

Il est recommandé de travailler dans un endroit bien éclairé, propre et dégagé. Tous les fils et câbles doivent être débranchés et l'enceinte éteinte. Placez l'enceinte sur une serviette douce et non pelucheuse afin de la protéger ainsi que votre surface de travail.

RETRAIT DU MANCHON EN SILICONE

Retirez la poignée de transport avant de retirer le manchon en silicone, voir « Remplacement de la poignée de transport ».

- I. Commencez par décoller le silicone sur les bords des grilles avant et arrière.
- II. Tirez lentement et faites glisser le manchon en silicone pour le retirer de l'enceinte.

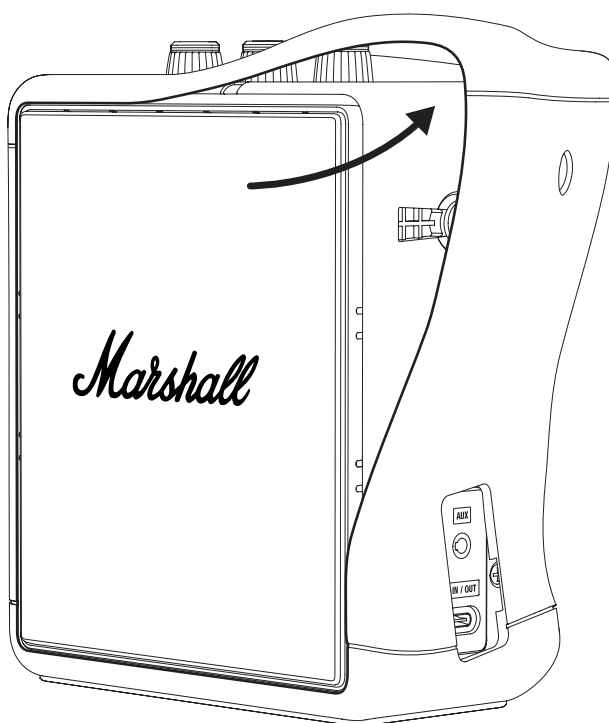

INSTRUCTIONS

FRANÇAIS

FIXATION DU MANCHON EN SILICONE

- I. Assurez-vous que le manchon en silicone est correctement orienté sur l'enceinte.
- II. Étirez doucement le manchon en silicone et faites-le glisser sur l'enceinte.
Remarque : attention à ne pas endommager l'enceinte ou le manchon.
- III. Poussez sur le manchon autour du panneau supérieur, du port USB-C, des grilles et des boutons pour le mettre en place.

Veillez à recycler correctement l'ancien manchon en silicone.

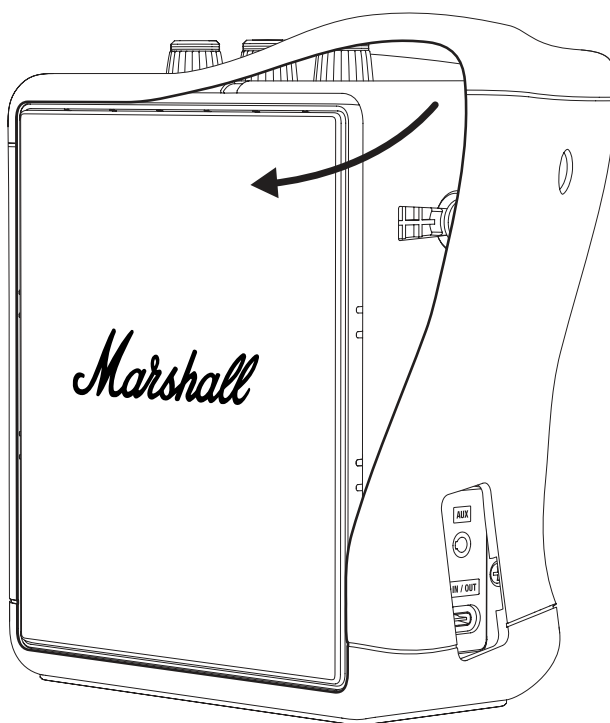

INSTRUCTIONS

FRANÇAIS

REPLACEMENT DE LA GRILLE AVANT OU ARRIÈRE

Il est recommandé de travailler dans un endroit bien éclairé, propre et dégagé. Tous les fils et câbles doivent être débranchés et l'enceinte éteinte. Vous aurez besoin d'un tournevis à tête plate pour remplacer la grille. Placez l'enceinte sur une serviette douce et non pelucheuse afin de protéger l'enceinte et votre surface de travail.

Remarque : le retrait de la grille exposera la membrane de l'enceinte. Ne touchez pas la membrane, car cela pourrait endommager l'enceinte.

RETRAIT DU MANCHON EN SILICONE

Retirez la poignée de transport avant d'enlever le manchon en silicone, voir « Remplacement de la poignée de transport ».

- I. Commencez par décoller le silicone sur les bords des grilles avant et arrière.
- II. Tirez lentement et faites glisser le manchon en silicone pour le retirer de l'enceinte.

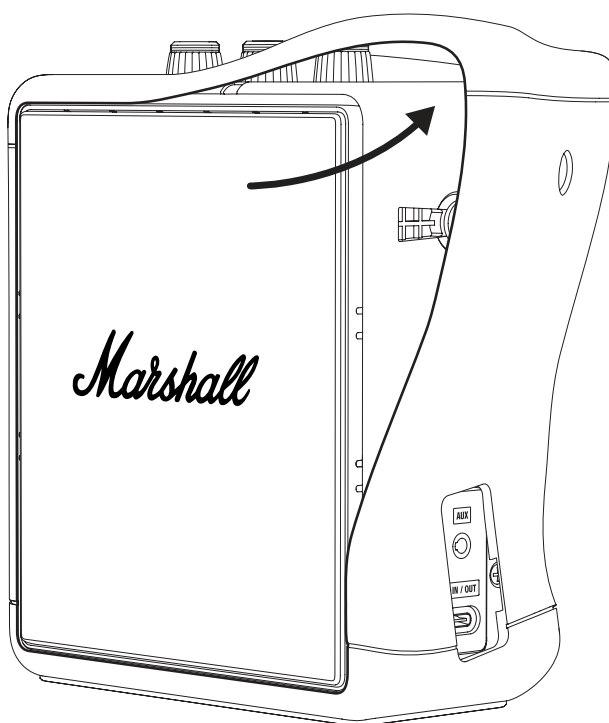

INSTRUCTIONS

FRANÇAIS

RETRAIT DE L'ANCIENNE GRILLE

- I. Utilisez un tournevis à tête plate pour ouvrir délicatement la grille en commençant par le côté droit, comme indiqué sur la figure ci-dessous.
- II. Continuez à faire levier autour de la grille jusqu'à ce qu'elle se détache complètement.
- III. Détachez et retirez soigneusement la grille.

INSTALLATION DE LA NOUVELLE GRILLE

- I. Assurez-vous que la grille est correctement orientée et placez-la sur l'enceinte.
- II. Poussez la grille, puis appuyez sur ses bords pour la mettre en place.

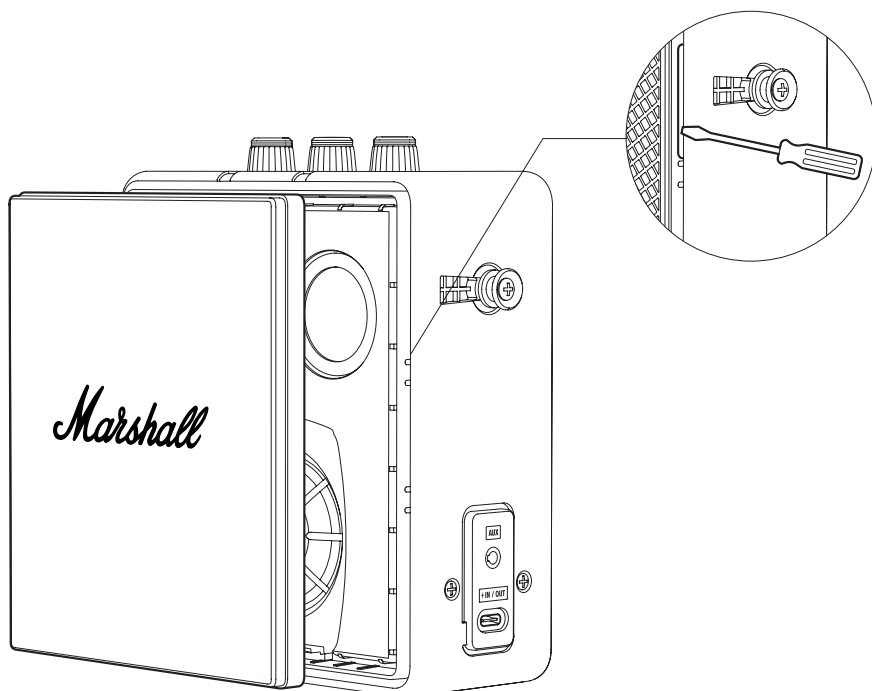

INSTRUCTIONS

FRANÇAIS

FIXATION DU MANCHON EN SILICONE

- I. Assurez-vous que le manchon en silicone est correctement orienté sur l'enceinte.
- II. Étirez doucement le manchon en silicone et faites-le glisser sur l'enceinte.
Remarque : attention à ne pas endommager l'enceinte ou le manchon.
- III. Poussez sur le manchon autour du panneau supérieur, du port USB-C, des grilles et des boutons pour le mettre en place.

Veillez à recycler correctement l'ancien manchon.

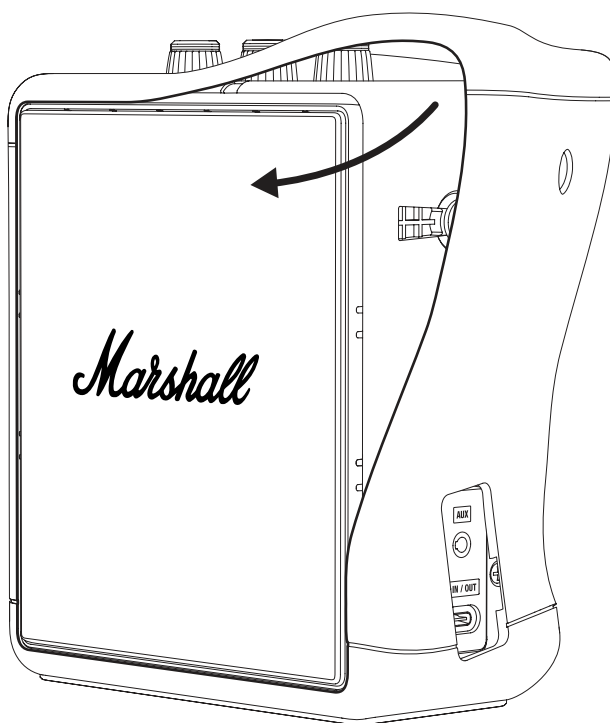

INSTRUCTIONS

FRANÇAIS

REPLACEMENT DE LA BATTERIE

Il est recommandé de travailler dans un endroit bien éclairé, propre et dégagé. Tous les fils et câbles doivent être débranchés et l'enceinte doit être éteinte. Placez l'enceinte sur une serviette douce et non pelucheuse afin de protéger l'enceinte et votre surface de travail. Il est recommandé de placer les vis et les petites pièces dans des gobelets pour éviter de les perdre. Vous aurez besoin d'un tournevis cruciforme Phillips de taille 2 (PH2) pour ouvrir le couvercle de la batterie.

Avertissement : ne remplacez la batterie que par une batterie de rechange Stockwell III de marshall.com ou par un type équivalent.

RETRAIT DU MANCHON EN SILICONE

Retirez la poignée de transport avant d'enlever le manchon en silicone, voir « Remplacement de la poignée de transport ».

- I. Commencez par décoller le silicone sur les bords des grilles avant et arrière.
- II. Tirez lentement et faites glisser le manchon en silicone pour le retirer de l'enceinte.

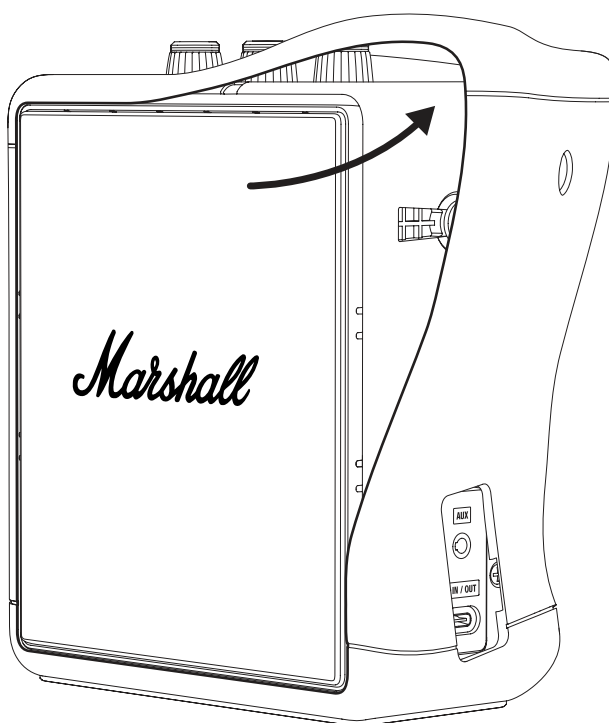

INSTRUCTIONS

FRANÇAIS

OUVERTURE DU COUVERCLE DE BATTERIE

- I. Tournez l'enceinte sur le côté et placez-la sur une serviette douce et non pelucheuse pour protéger l'enceinte et la surface de travail.
- II. Utilisez un tournevis PH2 pour retirer les 4 vis de fixation du couvercle de la batterie, puis ouvrez le couvercle.

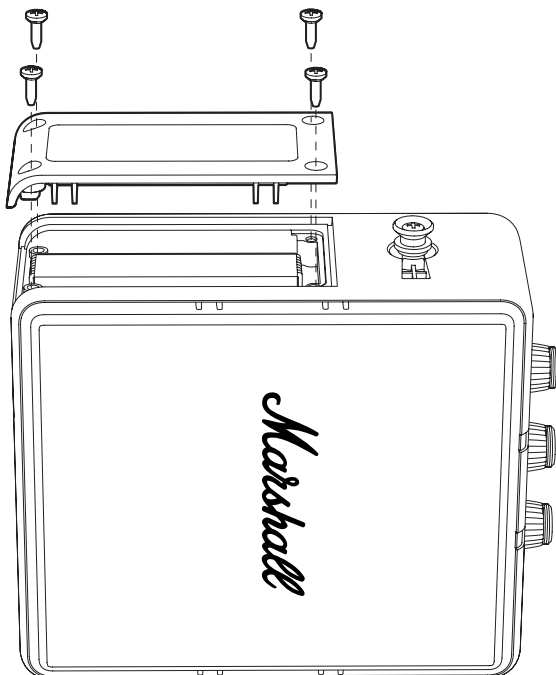

INSTRUCTIONS

FRANÇAIS

RETRAIT DE L'ANCIENNE BATTERIE

- I. Soulevez doucement le bord supérieur de la batterie, comme indiqué dans la figure ci-dessous, pour accéder au connecteur. Remarque : ne tirez pas sur le câble de la batterie.
- II. Appuyez sur la languette du connecteur de la batterie pour le déconnecter.
- III. Retirez la batterie.

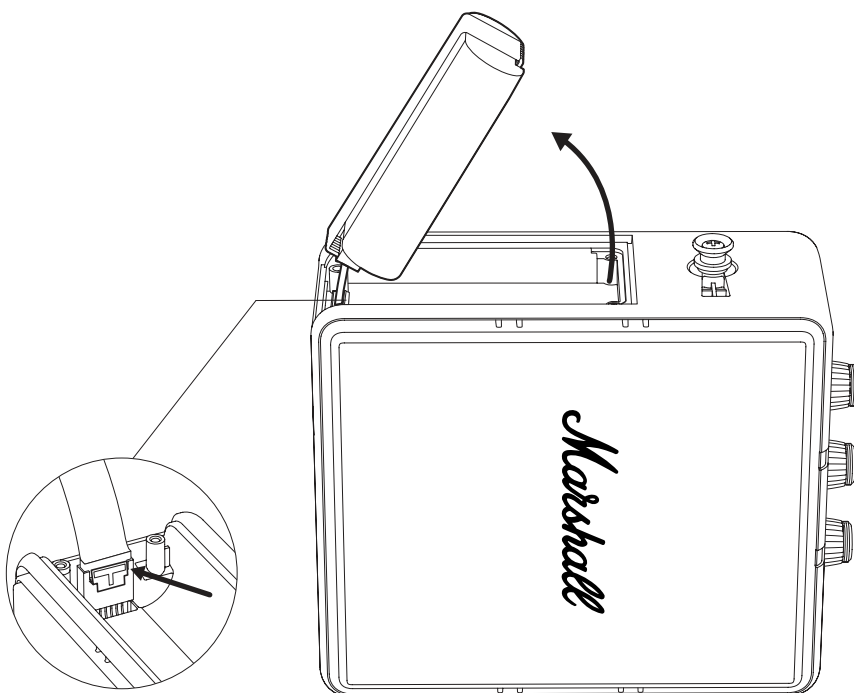

INSTRUCTIONS

FRANÇAIS

INSTALLATION DE LA NOUVELLE BATTERIE

- I. Déballez la batterie.
- II. Connectez la batterie au connecteur de l'enceinte. Assurez-vous que le connecteur s'enclenche correctement.
- III. Installez la batterie dans le compartiment.

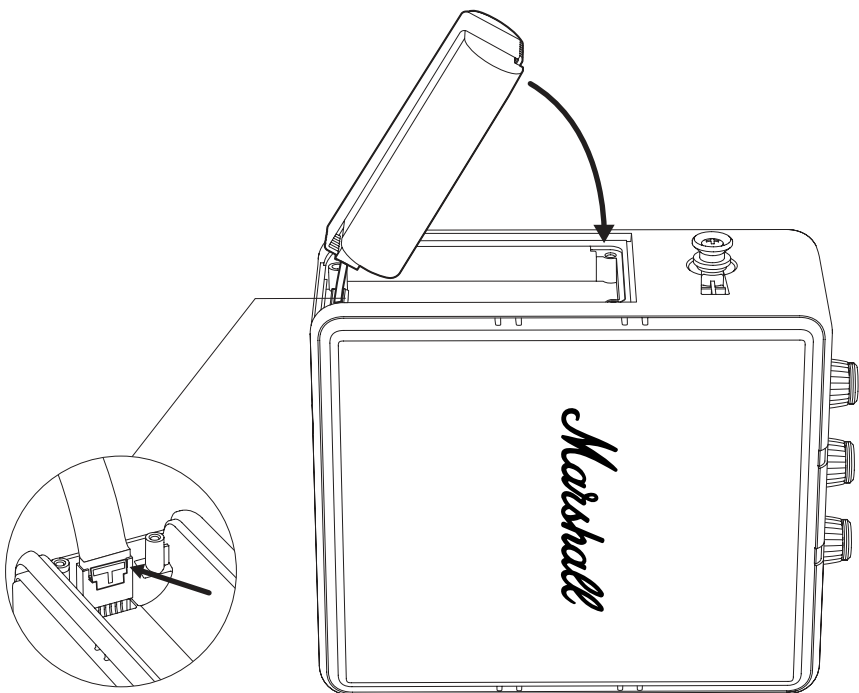

INSTRUCTIONS

FRANÇAIS

FERMETURE DU COUVERCLE DE BATTERIE

- I. Mettez le couvercle de la batterie en place et serrez les 4 vis à l'aide d'un tournevis PH2.

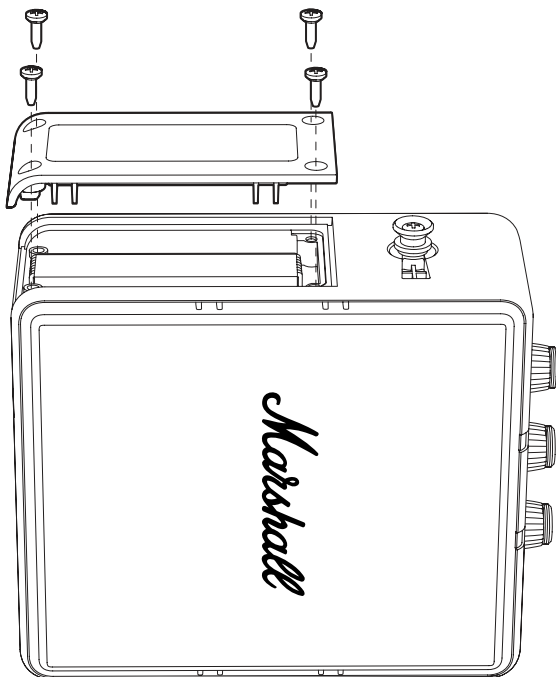

INSTRUCTIONS

FRANÇAIS

FIXATION DU MANCHON EN SILICONE

- I. Assurez-vous que le manchon en silicone est correctement orienté sur l'enceinte.
- II. Étirez doucement le manchon en silicone et faites-le glisser sur l'enceinte.
Remarque : attention à ne pas endommager l'enceinte ou le manchon.
- III. Poussez sur le manchon autour du panneau supérieur, du port USB-C, des grilles et des boutons pour le mettre en place.

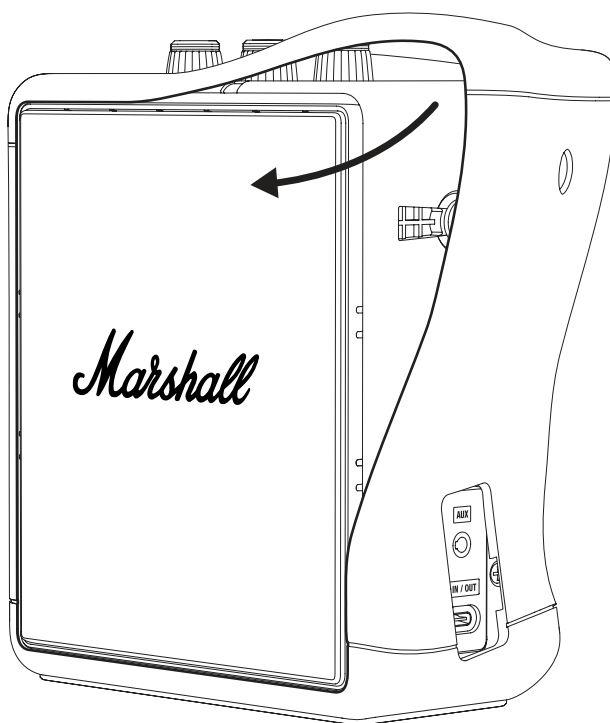

INSTRUCTIONS

FRANÇAIS

RECYCLAGE DE L'ANCIENNE BATTERIE

Veillez recycler l'ancienne batterie et l'emballage de manière appropriée.

- I. Couvrez le connecteur de la batterie avec du ruban adhésif pour éviter un court-circuit.
- II. Mettez la batterie usagée dans un sac en plastique transparent ou dans l'emballage de la batterie neuve et déposez-la dans un point de recyclage des batteries.

AVERTISSEMENT

- Les batteries au lithium endommagées présentent un risque accru d'incendie et d'explosion.
- Ne percez pas, ne pliez pas et n'écrasez pas l'enveloppe ni la cellule de la batterie.
- N'expédiez pas de batteries endommagées par courrier ; ne les déposez pas dans des conteneurs de recyclage non surveillés.
- Si la batterie est gonflée, chaude ou fuit, placez-la rapidement dans un récipient ininflammable (assiette en céramique, sable ou litière pour chat dans une boîte métallique). Apportez dès que possible la batterie à un centre de recyclage où le personnel s'en occupera.



Les produits électriques, les câbles, les piles, l'emballage et le manuel ne doivent pas être mélangés aux déchets ménagers classiques. Veuillez apporter ces produits à un point de collecte désigné où ils seront acceptés gratuitement ou confiez-les à votre revendeur. L'élimination correcte des produits permet d'économiser des ressources et d'éviter les effets négatifs sur la santé humaine et l'environnement.

Pour éviter que l'élimination incontrôlée des déchets ne nuise à l'environnement ou à la santé humaine, déposez les piles rechargeables défectueuses dans les points de collecte prévus à cet effet ou renvoyez-les à votre revendeur spécialisé.

All intellectual property in the product and packaging (including the MARSHALL trade mark, copyright, designs, and patents) are owned by Marshall Group AB and may not be used without permission. All rights reserved. Marshall Group AB, Centralplan 15, 111 20 Stockholm, Sweden. Produced in China. R 0.3

Marshall

**STOCKWELL III
PORTABLE LOUDSPEAKER**

VOLLSTÄNDIGES ONLINE-HANDBUCH

INHALT

INDEX

Den Tragegriff austauschen	003
Die Silikon-Schutzhülle austauschen.....	004
Das vordere oder hintere Gitter austauschen...	006
Den Akku austauschen.....	009

ANLEITUNGEN

DEUTSCH

DEN TRAGEGRIFF AUSTAUSCHEN

- I. Ziehe die Enden des Tragegriffs über die Knöpfe an der Seite des Lautsprechers, um ihn zu entfernen.
- II. Schiebe die Enden des neuen Tragegriffs über die Knöpfe.
- III. Stelle vor der Verwendung sicher, dass der Tragegriff sicher am Lautsprecher befestigt ist.

Entsorge den alten Tragegriff ordnungsgemäß.

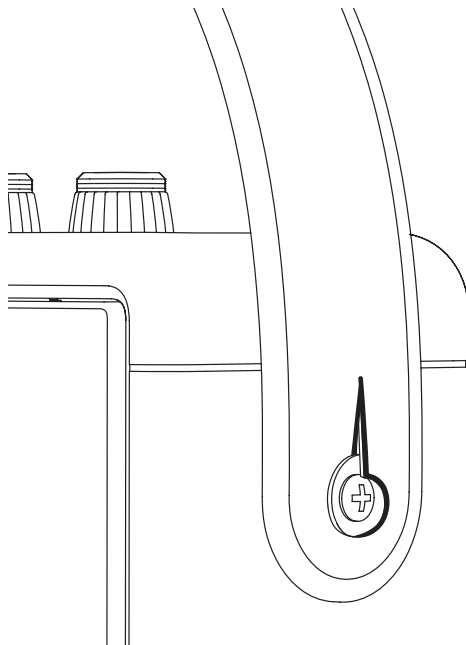

ANLEITUNGEN

DEUTSCH

DIE SILIKON-SCHUTZHÜLLE AUSTAUSCHEN

Für diese Tätigkeit solltest du dich in einem Bereich befinden, der gut beleuchtet, sauber und ordentlich ist. Alle Kabel sollten getrennt und der Lautsprecher ausgeschaltet werden. Lege den Lautsprecher während der Arbeit auf ein weiches, fusselndes Tuch, um ihn und die Arbeitsfläche zu schützen.

DIE SILIKON-SCHUTZHÜLLE ENTFERNEN

Entferne den Tragegriff, falls er angebracht ist, bevor du die Silikon-Schutzhülle entfernst. Siehe Abschnitt „Den Tragegriff austauschen“.

- I. Löse zuerst das Silikon an den Kanten des vorderen und hinteren Gitters ab.
- II. Ziehe die Silikon-Schutzhülle langsam und vorsichtig vom Lautsprecher ab.

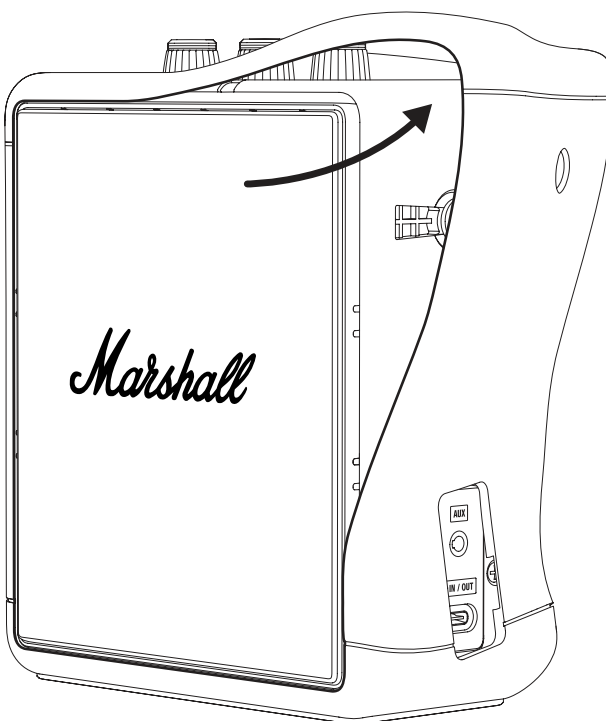

ANLEITUNGEN

DEUTSCH

DIE SILIKON-SCHUTZHÜLLE ANBRINGEN

- I. Richte die Silikon-Schutzhülle korrekt aus. Die Löcher in der Schutzhülle müssen sich über den Reglern des Lautsprechers befinden.
- II. Ziehe die Silikon-Schutzhülle durch Dehnen vorsichtig über den Lautsprecher.
Hinweis: Gehe vorsichtig vor, damit der Lautsprecher und die Schutzhülle nicht beschädigt werden.
- III. Drücke die Hülle um das obere Bedienfeld, den USB-C-Anschluss, die Gitter und die Tasten herum an, bis sie einrastet.

Recycle die alte Silikon-Schutzhülle entsprechend den lokalen Vorschriften.

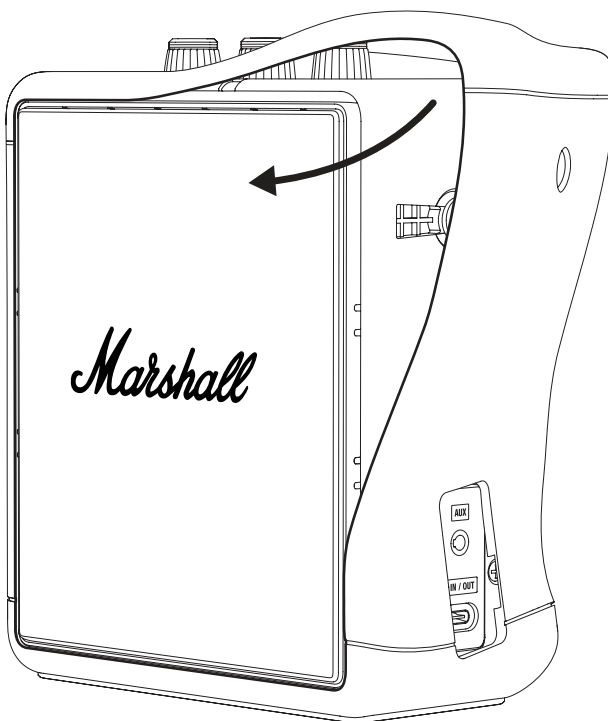

ANLEITUNGEN

DEUTSCH

DAS VORDERE ODER HINTERE GITTER AUSTAUSCHEN

Für diese Tätigkeit solltest du dich in einem Bereich befinden, der gut beleuchtet, sauber und ordentlich ist. Alle Kabel sollten getrennt und der Lautsprecher ausgeschaltet werden. Zum Austausch des Gitters benötigst du einen Schlitzschraubendreher. Lege den Lautsprecher während der Arbeit auf ein weiches, fusselndes Tuch, um ihn und die Arbeitsfläche zu schützen.

Hinweis: Beim Entfernen des Gitters wird die Membran des Lautsprechertreibers freigelegt. Die Membran darf nicht berührt werden, da dies den Treiber beschädigen könnte.

DIE SILIKON-SCHUTZHÜLLE ENTFERNEN

Entferne den Tragegriff, bevor du die Silikonhülle abnimmst. Siehe Abschnitt „Den Tragegriff austauschen“.

- I. Löse zuerst das Silikon an den Kanten des vorderen und hinteren Gitters ab.
- II. Ziehe die Silikon-Schutzhülle langsam und vorsichtig vom Lautsprecher ab.

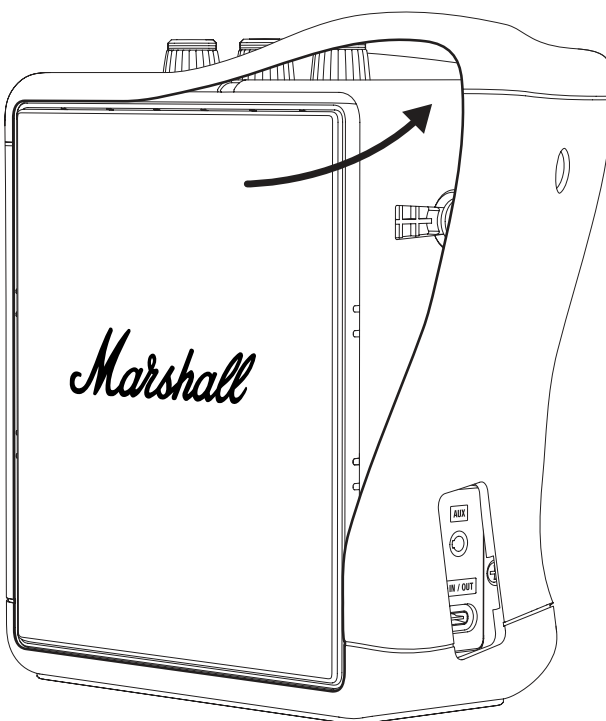

ANLEITUNGEN

DEUTSCH

DAS ALTE GITTER ENTFERNEN

- I. Verwende einen Schlitzschraubendreher, um das Gitter vorsichtig von der rechten Seite aus anzuhebeln, wie in der Abbildung unten gezeigt.
- II. Fahre damit fort, bis es sich vollständig löst.
- III. Löse und entferne das Gitter vorsichtig.

DAS NEUE GITTER ANBRINGEN

- I. Vergewissere dich, dass das Gitter richtig ausgerichtet ist, und setze es auf den Lautsprecher.
- II. Drücke das Gitter an und entlang der Kanten, um es zu befestigen.

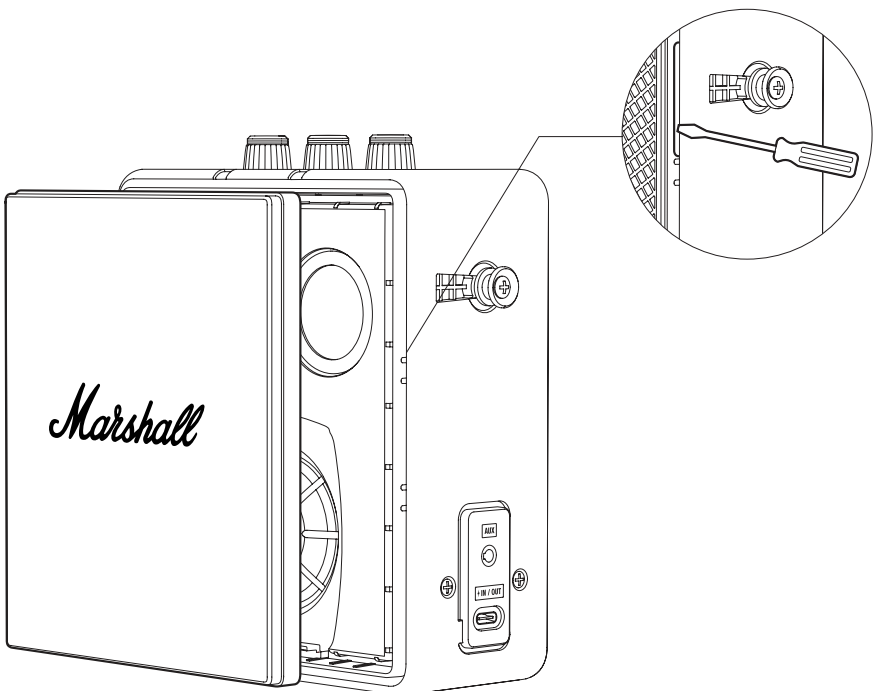

ANLEITUNGEN

DEUTSCH

DIE SILIKON-SCHUTZHÜLLE ANBRINGEN

- I. Richte die Silikon-Schutzhülle korrekt aus. Die Löcher in der Schutzhülle müssen sich über den Reglern des Lautsprechers befinden.
- II. Ziehe die Silikon-Schutzhülle durch Dehnen vorsichtig über den Lautsprecher.
Hinweis: Gehe vorsichtig vor, damit der Lautsprecher und die Schutzhülle nicht beschädigt werden.
- III. Drücke die Hülle um das obere Bedienfeld, den USB-C-Anschluss, die Gitter und die Tasten herum an, bis sie einrastet.

Recycle das alte Gitter entsprechend den lokalen Vorschriften.

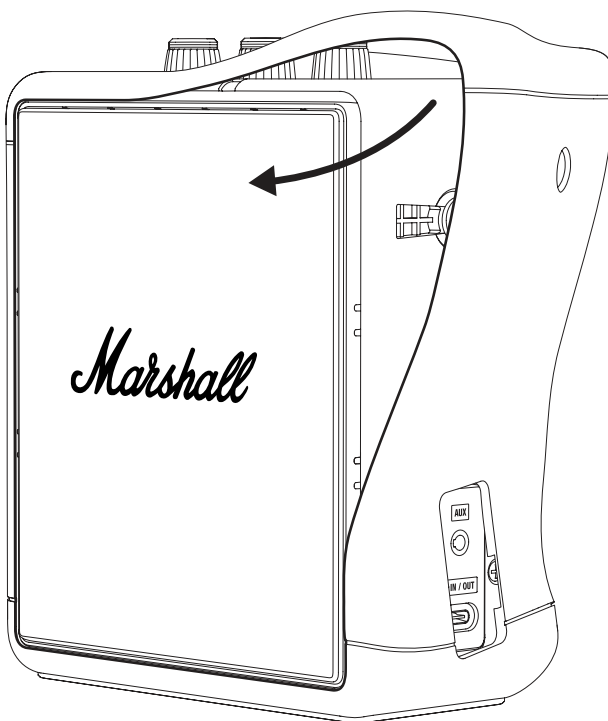

ANLEITUNGEN

DEUTSCH

DEN AKKU AUSTAUSCHEN

Für diese Tätigkeit solltest du dich in einem Bereich befinden, der gut beleuchtet, sauber und ordentlich ist. Alle Kabelverbindungen sollten getrennt und der Lautsprecher ausgeschaltet werden. Lege den Lautsprecher während der Arbeit auf ein weiches, fusselfreies Tuch, um ihn und die Arbeitsfläche zu schützen. Es empfiehlt sich, Schrauben und Kleinteile in Tassen zu legen, damit sie nicht verloren gehen. Du brauchst einen Kreuzschraubendreher der Größe 2 (PH2), um die Akkuklappe zu öffnen.

Warnung: Tausche den Akku nur gegen einen Stockwell III Ersatzakku von marshall.com oder einen gleichwertigen Typ aus.

DIE SILIKON-SCHUTZHÜLLE ENTFERNEN

Entferne den Tragegriff, bevor du die Silikonhülle abnimmst. Siehe Abschnitt „Den Tragegriff austauschen“.

- I. Löse zuerst das Silikon an den Kanten des vorderen und hinteren Gitters ab.
- II. Ziehe die Silikon-Schutzhülle langsam und vorsichtig vom Lautsprecher ab.

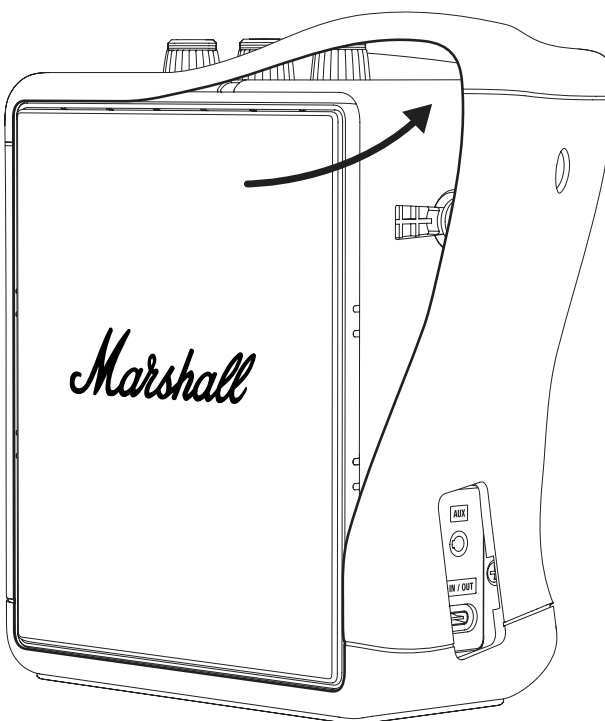

ANLEITUNGEN

DEUTSCH

DIE AKKUKLAPPE ÖFFNEN

- I. Lege den Lautsprecher auf die Seite auf ein weiches, fusselfreies Tuch, um ihn und die Arbeitsfläche zu schützen.
- II. Verwende einen PH2-Kreuzschraubendreher, um die 4 Schrauben zu entfernen, mit denen die Akkuklappe befestigt ist. Öffne dann die Klappe.



ANLEITUNGEN

DEUTSCH

DEN ALTEN AKKU ENTFERNEN

- I. Hebe die Oberkante des Akkus wie in der Abbildung unten gezeigt vorsichtig an, um an den Akkuanschluss zu gelangen. Hinweis: Ziehe nicht am Akkukabel.
- II. Drücke auf die Lasche des Akkuanschlusses, um ihn zu lösen.
- III. Entferne den Akku.

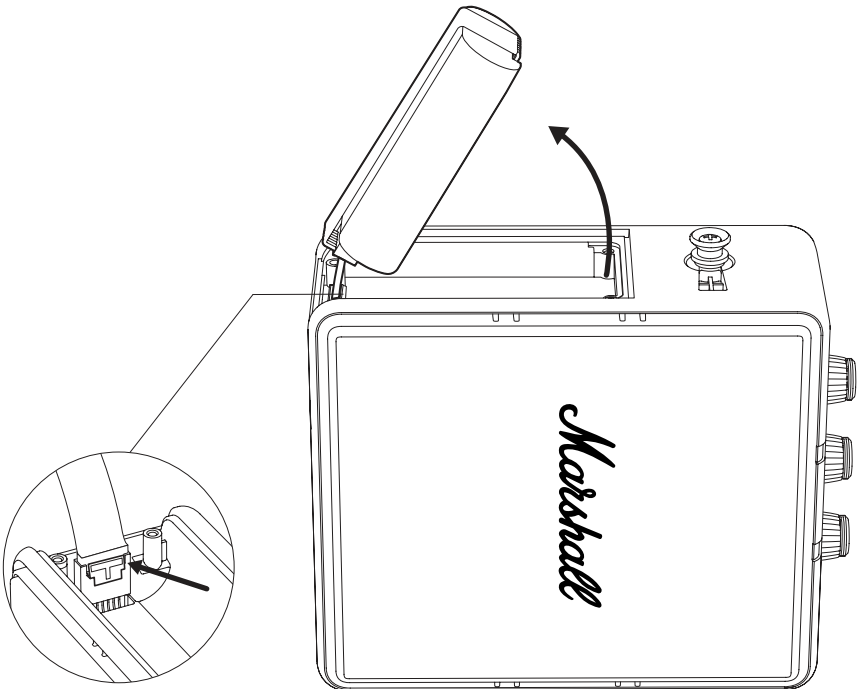

ANLEITUNGEN

DEUTSCH

DEN NEUEN AKKU EINSETZEN

- I. Packe den Akku aus.
- II. SchlieÙe den Akku an den Akkuanschluss des Lautsprechers an.
Vergewissere dich, dass der Anschluss richtig einrastet.
- III. Klappe den Akku in das Akkufach.

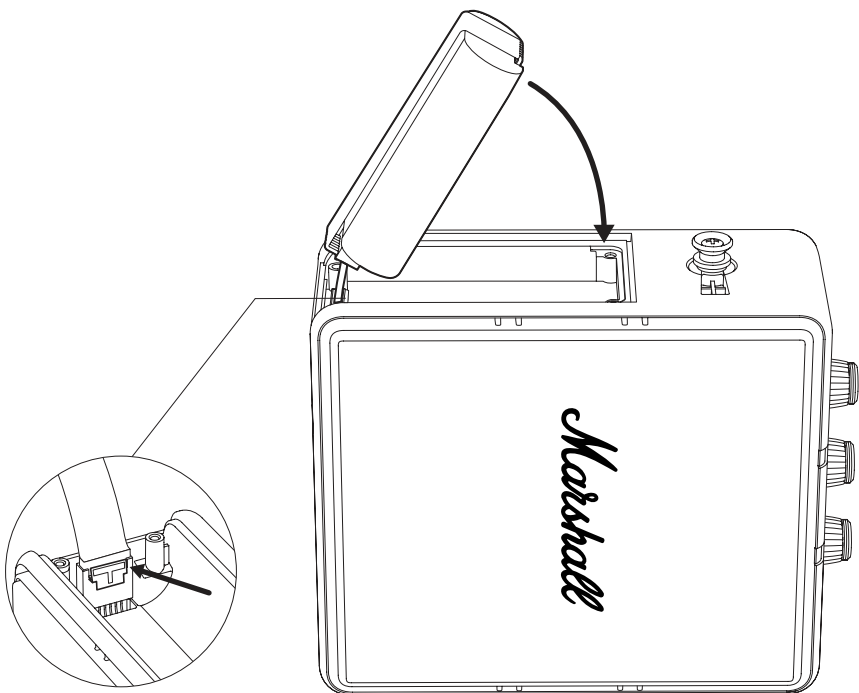

ANLEITUNGEN

DEUTSCH

DIE AKKUKLAPPE SCHLIESSEN

- I. Bringe die Akkuklappe in Position und ziehe die 4 Schrauben mit einem PH2-Kreuzschraubendreher fest, um sie zu sichern.



ANLEITUNGEN

DEUTSCH

DIE SILIKON-SCHUTZHÜLLE ANBRINGEN

- I. Richte die Silikon-Schutzhülle korrekt aus. Die Löcher in der Schutzhülle müssen sich über den Reglern des Lautsprechers befinden.
- II. Ziehe die Silikon-Schutzhülle durch Dehnen vorsichtig über den Lautsprecher.
Hinweis: Gehe vorsichtig vor, damit der Lautsprecher und die Schutzhülle nicht beschädigt werden.
- III. Drücke die Hülle um das obere Bedienfeld, den USB-C-Anschluss, die Gitter und die Tasten herum an, bis sie einrastet.

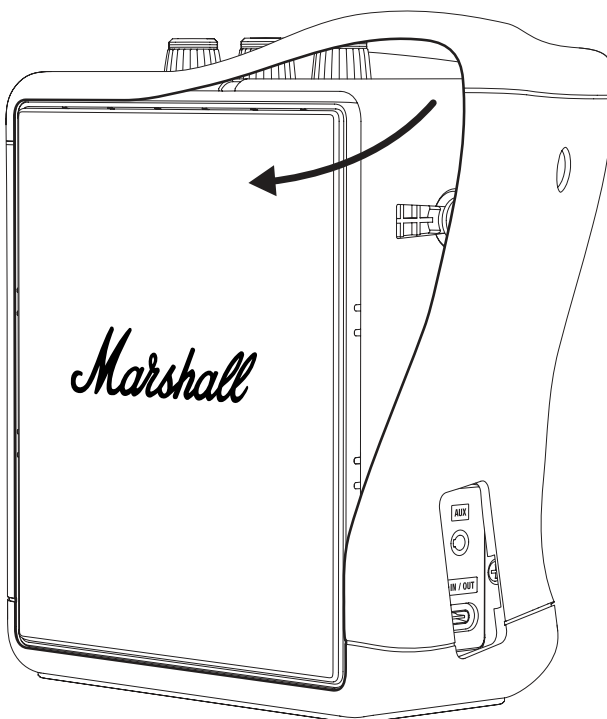

ANLEITUNGEN

DEUTSCH

DEN ALTEN AKKU RECYCELN

Bitte recycle den alten Akku und das Verpackungsmaterial entsprechend den lokalen Vorschriften.

- I. Decke den Akkuanschluss mit Klebeband ab, um einen Kurzschluss zu verhindern.
- II. Lege den alten Akku in eine durchsichtige Plastiktüte oder in die Verpackung des neuen Akkus und gib ihn an einer Batterie-Recyclingstelle ab.

WARNUNG

- Beschädigte Lithiumbatterien haben ein erhöhtes Brand- und Explosionsrisiko.
- Den Akkubehälter oder die Zelle nicht durchstechen, verbiegen oder zerdrücken.
- Beschädigte Akkus nicht mit der Post versenden oder in unbeaufsichtigte Recycling-Behälter werfen.
- Wenn der Akku angeschwollen, heiß oder undicht ist, lege ihn schnell auf bzw. in einen nicht brennbaren Behälter (Keramikteller, Sand oder Katzenstreu in einer Metallbox). Bring den Akku so bald wie möglich zu einem Recyclingzentrum mit Personal.



Elektroprodukte, Kabel, Akkus, Verpackungsmaterial und das Handbuch sollten nicht im Hausmüll entsorgt werden. Entsorge diese Produkte kostenlos in einem Wertstoffhof oder gib sie an deinen Händler vor Ort zurück. Eine ordnungsgemäße Entsorgung spart Ressourcen und schützt die Gesundheit und die Umwelt.

Um Gesundheits- oder Umweltschäden durch eine unsachgemäße Abfallentsorgung zu vermeiden, müssen defekte Akkus an einem Wertstoffhof abgegeben oder an den Fachhändler zurückgegeben werden.

All intellectual property in the product and packaging (including the MARSHALL trade mark, copyright, designs, and patents) are owned by Marshall Group AB and may not be used without permission. All rights reserved. Marshall Group AB, Centralplan 15, 111 20 Stockholm, Sweden. Produced in China. R 0.3

Marshall

STOCKWELL III
PORTABLE LOUDSPEAKER

ΠΛΗΡΕΣ ΗΛΕΚΤΡΟΝΙΚΌ ΕΓΧΕΙΡΊΔΙΟ ΧΡΉΣΗΣ

ΠΕΡΙΕΧΌΜΕΝΑ

ΕΥΡΕΤΗΡΙΟ

Αντικατάσταση της λαβής μεταφοράς.....	003
Αντικατάσταση της θήκης σιλικόνης.....	004
Αντικατάσταση της μπροστινής ή πίσω γρίλιας	006
Αντικατάσταση της μπαταρίας.....	009

ΑΝΤΙΚΑΤΆΣΤΑΣΗ ΤΗΣ ΛΑΒΉΣ ΜΕΤΑΦΟΡΆΣ

- I. Τραβήξτε τα άκρα της λαβής μεταφοράς πάνω από τα κουμπιά στο πλάι του ηχείου για να την αφαιρέσετε.
- II. Σπρώξτε τα άκρα της νέας λαβής μεταφοράς πάνω από τα κουμπιά.
- III. Βεβαιωθείτε ότι η λαβή μεταφοράς είναι ασφαλισμένη στο ηχείο πριν από τη χρήση.

Φροντίστε να απορρίψετε την παλιά λαβή μεταφοράς με τον ενδεδειγμένο τρόπο.

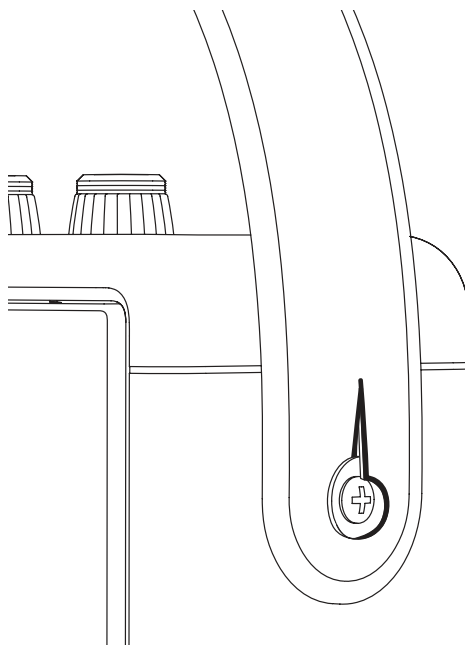

ΟΔΗΓΙΕΣ

ΕΛΛΗΝΙΚΆ

ΑΝΤΙΚΑΤΆΣΤΑΣΗ ΤΗΣ ΘΉΚΗΣ ΣΙΛΙΚΉΝΗΣ

Πριν ξεκινήσετε τη διαδικασία, βεβαιωθείτε ότι εργάζεστε σε μια καθαρή και τακτοποιημένη περιοχή με καλό φωτισμό. Αποσυνδέστε όλα τα καλώδια και απενεργοποιήστε το ηχείο. Τοποθετήστε το ηχείο σε μια μαλακή πετσέτα χωρίς χνούδι κατά τη διάρκεια της εργασίας για να προστατεύσετε αυτό και την επιφάνεια εργασίας σας.

ΑΦΑΪΡΕΣΗ ΤΗΣ ΘΉΚΗΣ ΣΙΛΙΚΉΝΗΣ

Αφαιρέστε τη λαβή μεταφοράς πριν αφαιρέσετε τη θήκη σιλικόνης. Ανατρέξτε στην ενότητα «Αντικατάσταση της λαβής μεταφοράς».

- I. Ξεκινήστε ξεκολλώντας τη σιλικόνη γύρω από τις άκρες της μπροστινής και της πίσω γρίλιας.
- II. Εργαστείτε αργά για να τραβήξετε και να σύρετε τη θήκη σιλικόνης έξω από το ηχείο.

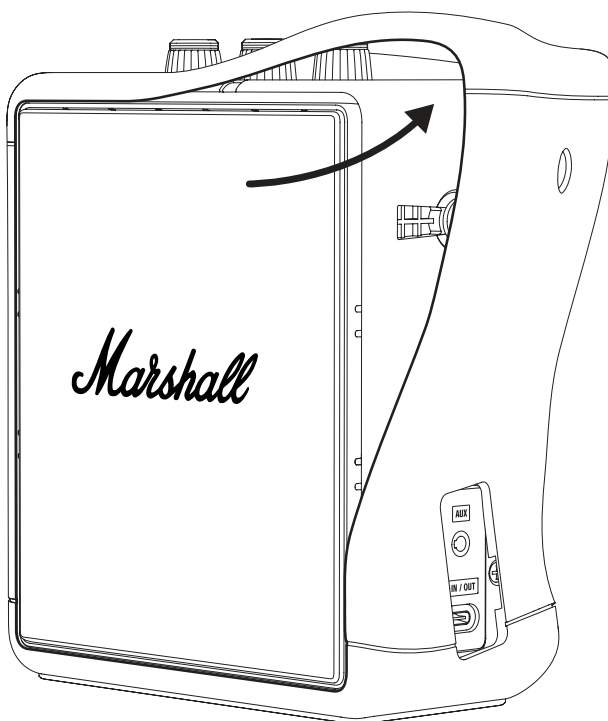

ΤΟΠΟΘΈΤΗΣΗ ΤΗΣ ΘΉΚΗΣ ΣΙΛΙΚΉΝΗΣ

- I. Βεβαιωθείτε ότι η θήκη σιλικόνης είναι σωστά προσανατολισμένη, ευθυγραμμίζοντας τις οπές της θήκης με τα εξαρτήματα του ηχείου.
- II. Απλώστε απαλά και σύρετε τη θήκη σιλικόνης στο ηχείο.
Σημείωση: Προσέχετε να μην προκαλέσετε ζημιά στο ηχείο ή στη θήκη.
- III. Πιέστε τη θήκη γύρω από το επάνω πλαίσιο, τη θύρα USB-C, τις γρίλιες και τα κουμπιά για να ασφαλίσει στη θέση της.

Ανακυκλώστε την παλιά θήκη σιλικόνης με τον ενδεδειγμένο τρόπο.

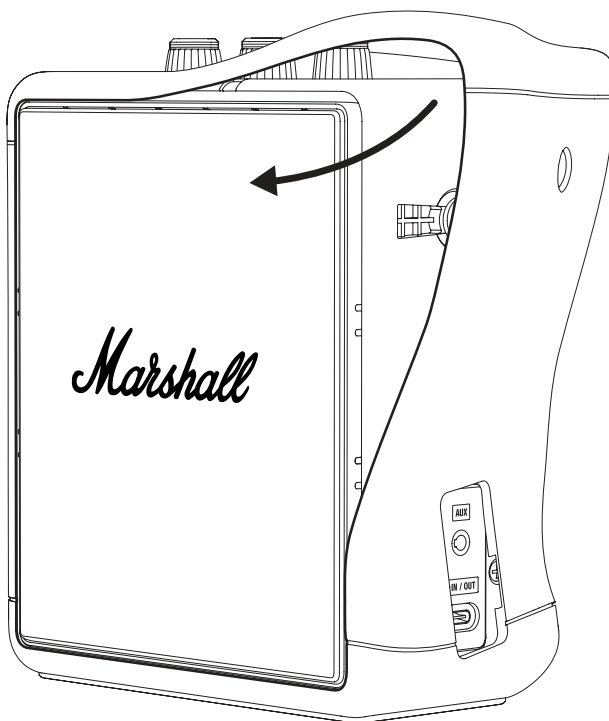

ΑΝΤΙΚΑΤΆΣΤΑΣΗ ΤΗΣ ΜΠΡΟΣΤΙΝΉΣ Ή ΠΪΣΩ ΓΡΪΛΙΑΣ

Πριν ξεκινήσετε τη διαδικασία, βεβαιωθείτε ότι εργάζεστε σε μια καθαρή και τακτοποιημένη περιοχή με καλό φωτισμό. Αποσυνδέστε όλα τα καλώδια και απενεργοποιήστε το ηχείο. Θα χρειαστείτε ένα κατσαβίδι με επίπεδη μύτη για να αντικαταστήσετε τη γρίλια. Τοποθετήστε το ηχείο σε μια μαλακή πετσέτα χωρίς χνούδι κατά την εργασία για να προστατεύσετε το ηχείο και την επιφάνεια εργασίας σας.

Σημείωση: Η αφαίρεση της γρίλιας θα εκθέσει τη μεμβράνη του οδηγού του ηχείου. Μην αγγίζετε τη μεμβράνη γιατί μπορεί να προκληθεί ζημιά στον οδηγό.

ΑΦΑΪΡΕΣΗ ΤΗΣ ΘΉΚΗΣ ΣΙΛΙΚΏΝΗΣ

Αφαιρέστε τη λαβή μεταφοράς πριν αφαιρέσετε τη θήκη σιλικόνης. Ανατρέξτε στην ενότητα «Αντικατάσταση της λαβής μεταφοράς».

- I. Ξεκινήστε ξεκολλώντας τη σιλικόνη γύρω από τις άκρες της μπροστινής και της πίσω γρίλιας.
- II. Εργαστείτε αργά για να τραβήξετε και να σύρετε τη θήκη σιλικόνης έξω από το ηχείο.

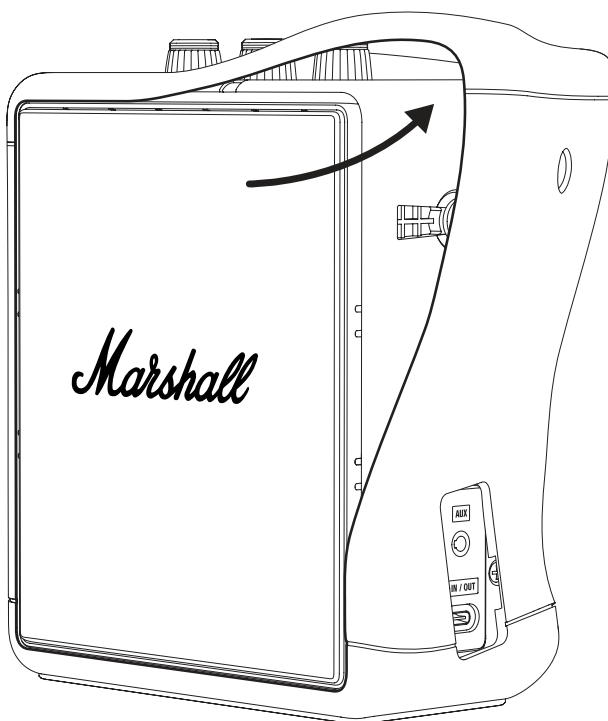

ΟΔΗΓΪΕΣ

ΕΛΛΗΝΙΚΆ

ΑΦΑΪΡΕΣΗ ΤΗΣ ΠΑΛΙΑΣ ΓΡΪΛΙΑΣ

- I. Χρησιμοποιήστε ένα κατσαβίδι με επίπεδη κεφαλή για να ανοίξετε προσεκτικά τη γρίλια ξεκινώντας από τη δεξιά πλευρά, όπως φαίνεται στην παρακάτω εικόνα.
- II. Συνεχίστε να ανοίγετε τη γρίλια περιμετρικά μέχρι να απελευθερωθεί τελείως.
- III. Αφαιρέστε προσεκτικά τη γρίλια.

ΤΟΠΟΘΈΤΗΣΗ ΤΗΣ ΝΈΑΣ ΓΡΪΛΙΑΣ

- I. Βεβαιωθείτε ότι η γρίλια είναι σωστά προσανατολισμένη και τοποθετήστε την στο ηχείο.
- II. Σπρώξτε τη γρίλια στη θέση της και πιέστε τις άκρες της για να την ασφαλίσετε στη θέση της.

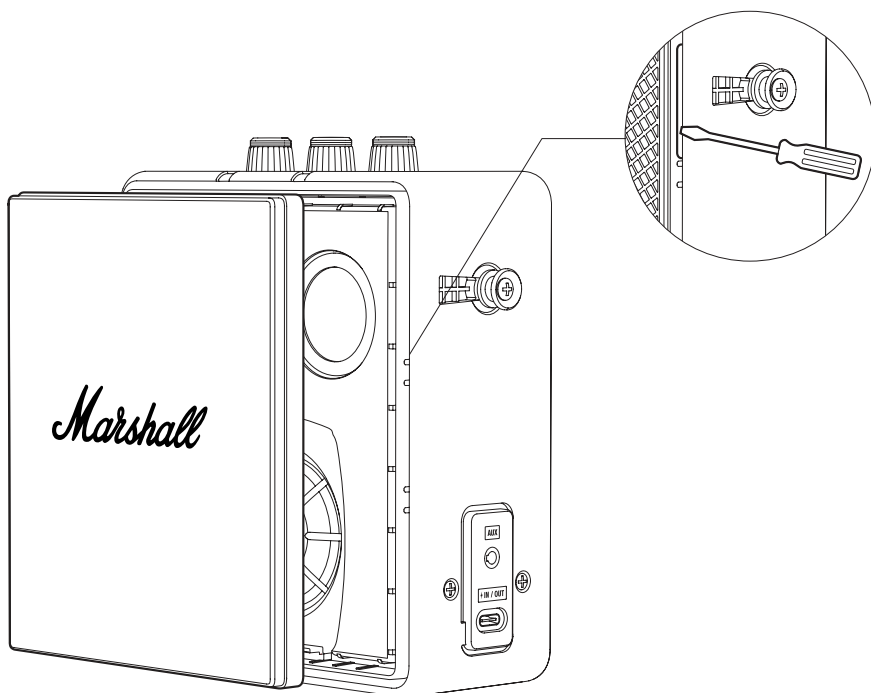

ΤΟΠΟΘΈΤΗΣΗ ΤΗΣ ΘΉΚΗΣ ΣΙΛΙΚΉΝΗΣ

- I. Βεβαιωθείτε ότι η θήκη σιλικόνης είναι σωστά προσανατολισμένη, ευθυγραμμίζοντας τις οπές της θήκης με τα εξαρτήματα του ηχείου.
- II. Απλώστε απαλά και σύρετε τη θήκη σιλικόνης στο ηχείο.
Σημείωση: Προσέχετε να μην προκαλέσετε ζημιά στο ηχείο ή στη θήκη.
- III. Πιέστε τη θήκη γύρω από το επάνω πλαίσιο, τη θύρα USB-C, τις γρίλιες και τα κουμπιά για να ασφαλίσει στη θέση της.

Φροντίστε να ανακυκλώσετε το παλιό κάλυμμα της γρίλιας με τον ενδεδειγμένο τρόπο.

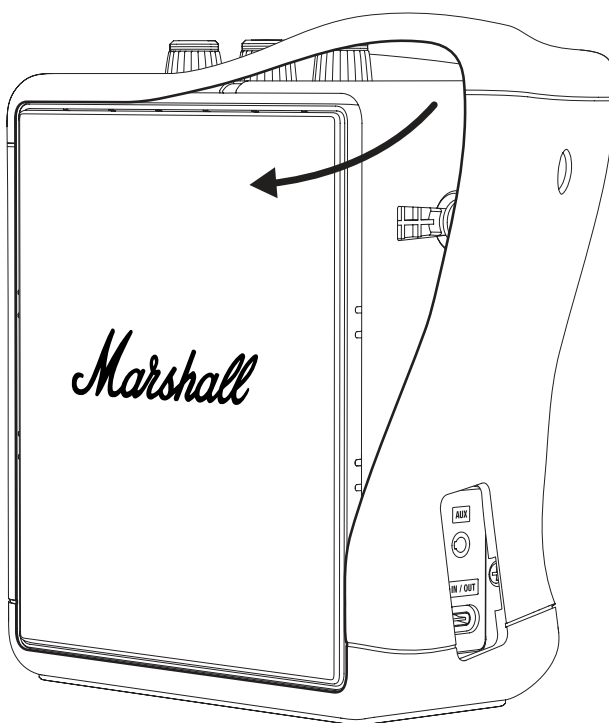

ΟΔΗΓΙΕΣ

ΕΛΛΗΝΙΚΆ

ΑΝΤΙΚΑΤΆΣΤΑΣΗ ΤΗΣ ΜΠΑΤΑΡΪΑΣ

Πριν ξεκινήσετε τη διαδικασία, βεβαιωθείτε ότι εργάζεστε σε μια καθαρή και τακτοποιημένη περιοχή με καλό φωτισμό. Όλα τα καλώδια πρέπει να αποσυνδεθούν και το ηχείο να απενεργοποιηθεί. Τοποθετήστε το ηχείο σε μια μαλακή πετσέτα χωρίς χνούδι κατά την εργασία για να προστατεύσετε το ηχείο και την επιφάνεια εργασίας σας. Προτείνεται να αποθηκεύετε τις βίδες και τα μικρά εξαρτήματα σε κούπες για να μην τα χάσετε. Θα χρειαστείτε ένα σταυροκατσάβιδο, μέγεθος 2 (PH2), για να ανοίξετε τη θήκη της μπαταρίας.

Προειδοποίηση: Αντικαταστήστε την μπαταρία μόνο με μια ανταλλακτική μπαταρία Stockwell III από το marshall.com ή έναν ισοδύναμο τύπο.

ΑΦΑΪΡΕΣΗ ΤΗΣ ΘΉΚΗΣ ΣΙΛΙΚΌΝΗΣ

Αφαιρέστε τη λαβή μεταφοράς πριν αφαιρέσετε τη θήκη σιλικόνης. Ανατρέξτε στην ενότητα «Αντικατάσταση της λαβής μεταφοράς».

- I. Ξεκινήστε ξεκολλώντας τη σιλικόνη γύρω από τις άκρες της μπροστινής και της πίσω γρίλιας.
- II. Εργαστείτε αργά για να τραβήξετε και να σύρετε τη θήκη σιλικόνης έξω από το ηχείο.

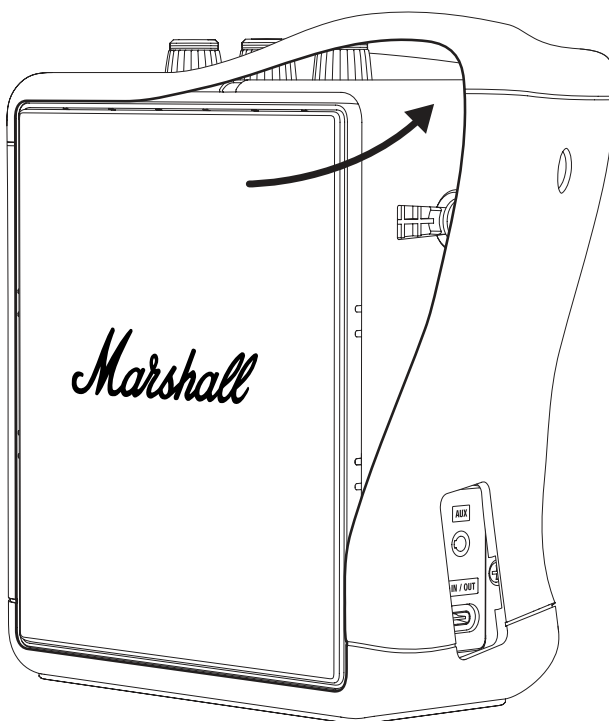

ΟΔΗΓΊΕΣ

ΕΛΛΗΝΙΚΆ

ΆΝΟΙΓΜΑ ΤΗΣ ΘήΚΗΣ ΤΗΣ ΜΠΑΤΑΡΊΑΣ

- I. Γυρίστε το ηχείο στο πλάι και τοποθετήστε το σε μια μαλακή πετσέτα χωρίς χνούδι για να προστατεύσετε το ηχείο και την επιφάνεια εργασίας.
- II. Χρησιμοποιήστε ένα κατσαβίδι PH2 για να αφαιρέσετε τις 4 βίδες που ασφαλίζουν τη θήκη της μπαταρίας και, στη συνέχεια, ανοίξτε τη θήκη.

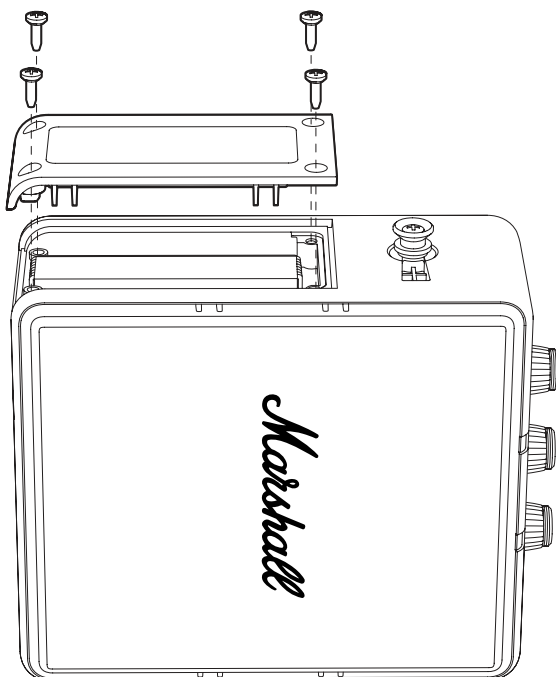

ΟΔΗΓΪΕΣ

ΕΛΛΗΝΙΚΆ

ΑΦΑΪΡΕΣΗ ΤΗΣ ΠΑΛΙΑΣ ΜΠΑΤΑΡΪΑΣ

- I. Ανασηκώστε απαλά την επάνω άκρη της μπαταρίας σύμφωνα με το παρακάτω σχήμα για να αποκτήσετε πρόσβαση στον σύνδεσμο της μπαταρίας. Σημείωση: Μην τραβήξετε το καλώδιο της μπαταρίας.
- II. Πιέστε τη γλωττίδα του συνδέσμου της μπαταρίας για να την αποσυνδέσετε.
- III. Αφαιρέστε την μπαταρία.

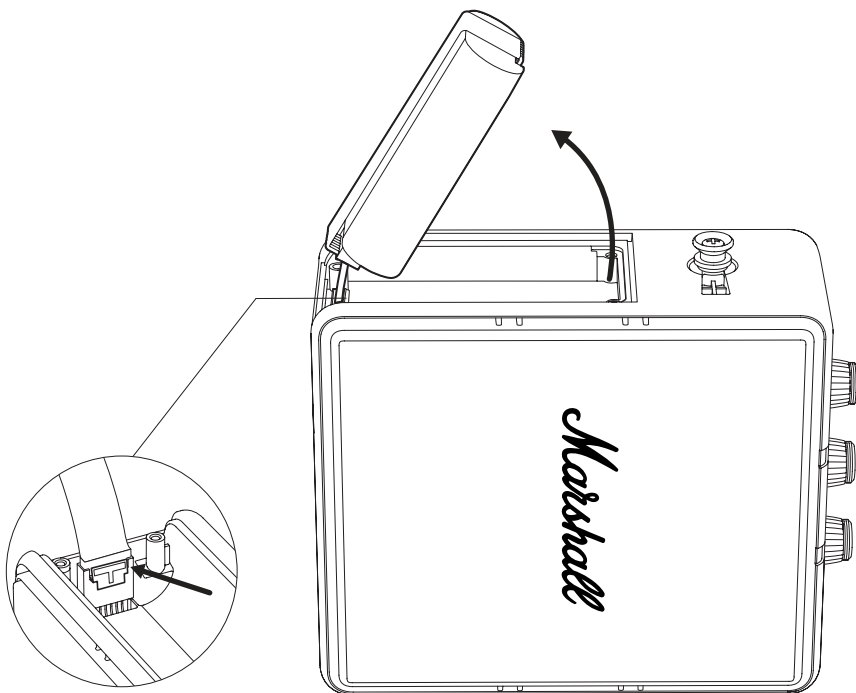

ΟΔΗΓΙΕΣ

ΕΛΛΗΝΙΚΆ

ΤΟΠΟΘΈΤΗΣΗ ΤΗΣ ΝΈΑΣ ΜΠΑΤΑΡΊΑΣ

- I. Αποσυσκευάστε την μπαταρία.
- II. Συνδέστε την μπαταρία στον σύνδεσμο της μπαταρίας στο ηχείο.
Βεβαιωθείτε ότι ο σύνδεσμος κουμπώνει σωστά στη θέση του.
- III. Αναδιπλώστε την μπαταρία πίσω στη θήκη της.

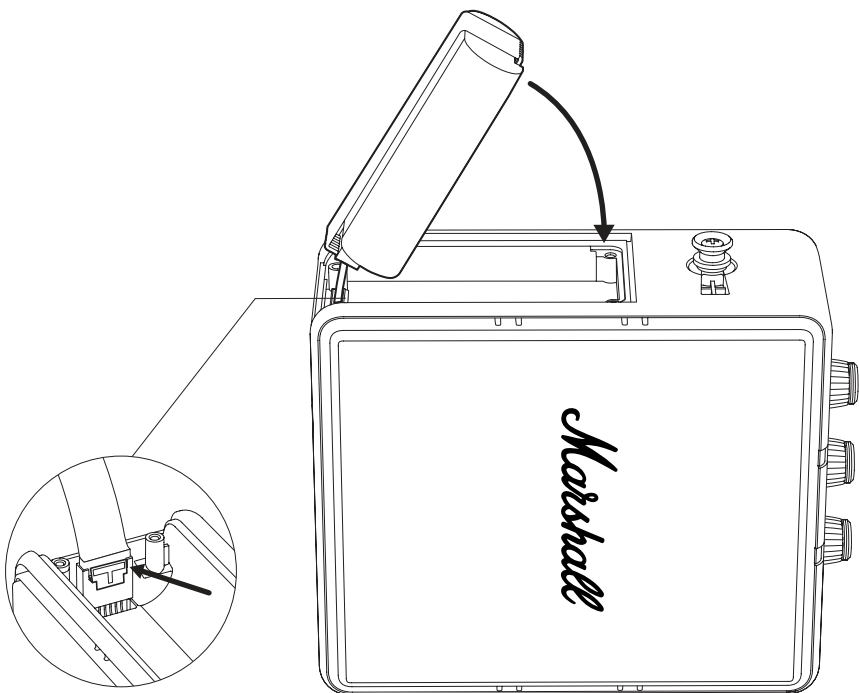

ΟΔΗΓΪΕΣ

ΕΛΛΗΝΙΚΆ

ΚΛΕΪΣΙΜΟ ΤΗΣ ΘΉΚΗΣ ΤΗΣ ΜΠΑΤΑΡΪΑΣ

- I. Τοποθετήστε τη θήκη της μπαταρίας στη θέση της και σφίξτε τις 4 βίδες χρησιμοποιώντας ένα κατσαβίδι PH2 για να την ασφαλίσετε.

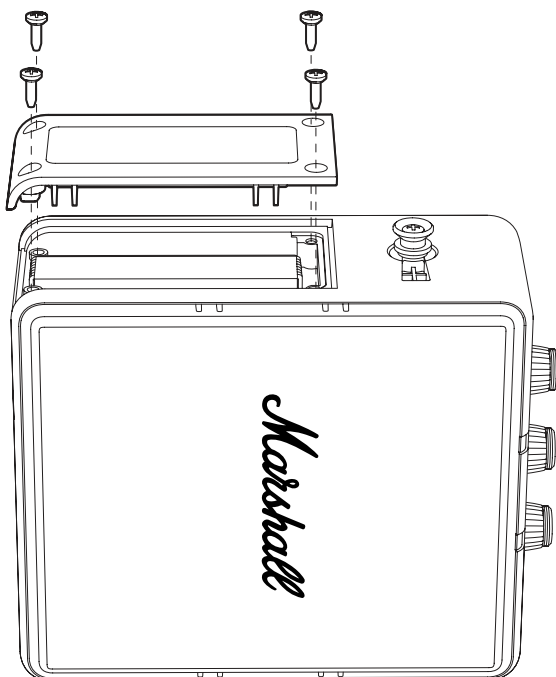

ΤΟΠΟΘΈΤΗΣΗ ΤΗΣ ΘΉΚΗΣ ΣΙΛΙΚΉΝΗΣ

- I. Βεβαιωθείτε ότι η θήκη σιλικόνης είναι σωστά προσανατολισμένη, ευθυγραμμίζοντας τις οπές της θήκης με τα εξαρτήματα του ηχείου.
- II. Απλώστε απαλά και σύρετε τη θήκη σιλικόνης στο ηχείο.
Σημείωση: Προσέχετε να μην προκαλέσετε ζημιά στο ηχείο ή στη θήκη.
- III. Πιέστε τη θήκη γύρω από το επάνω πλαίσιο, τη θύρα USB-C, τις γρίλιες και τα κουμπιά για να ασφαλίσει στη θέση της.

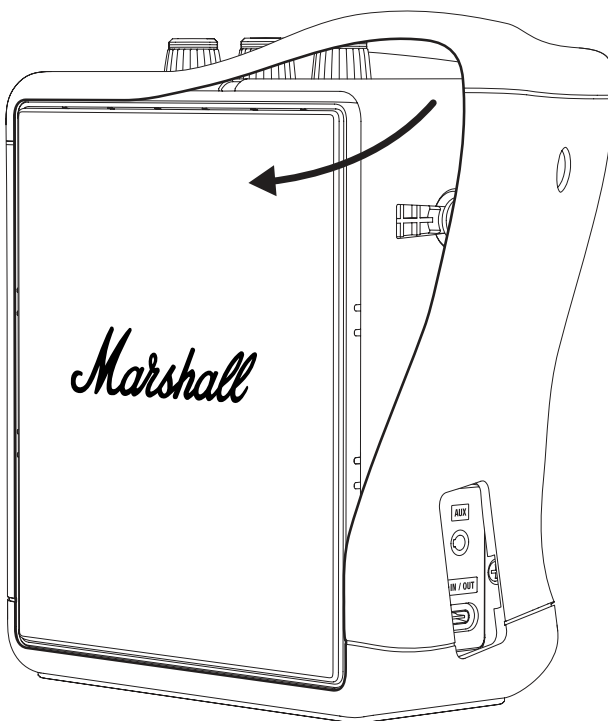

ΟΔΗΓΪΕΣ

ΕΛΛΗΝΙΚΆ

ΑΝΑΚΎΚΛΩΣΗ ΤΗΣ ΠΑΛΪΑΣ ΜΠΑΤΑΡΪΑΣ

Ανακυκλώστε την παλιά μπαταρία και τα υλικά συσκευασίας με τον ενδεδειγμένο τρόπο.

- I. Καλύψτε τον σύνδεσμο της μπαταρίας με αυτοκόλλητη ταινία για να αποφύγετε το βραχυκύκλωμα.
- II. Τοποθετήστε την παλιά μπαταρία σε μια διαφανή πλαστική σακούλα ή στη συσκευασία της νέας μπαταρίας και αφήστε την σε ένα σημείο ανακύκλωσης μπαταριών.

ΠΡΟΕΙΔΟΠΟΪΣΗ

- Οι κατεστραμμένες μπαταρίες λιθίου παρουσιάζουν αυξημένο κίνδυνο πυρκαγιάς και έκρηξης.
- Μην τρυπάτε, λυγίζετε ή συνθλίβετε το κέλυφος της μπαταρίας ή τα στοιχεία της.
- Μην στέλνετε κατεστραμμένες μπαταρίες μέσω ταχυδρομείου και μην τις τοποθετείτε σε μη ελεγχόμενους κάδους ανακύκλωσης.
- Εάν η μπαταρία είναι διογκωμένη, καυτή ή έχει διαρροή, τοποθετήστε την γρήγορα σε ένα μη εύφλεκτο δοχείο (κεραμικό πιάτο, άμμο ή άμμο για γάτες σε μεταλλικό κουτί). Μεταφέρετε τη μπαταρία το συντομότερο δυνατό σε ένα κέντρο ανακύκλωσης με υπαλλήλους.



Τα ηλεκτρικά προϊόντα, τα καλώδια, οι μπαταρίες, οι συσκευασίες και το εγχειρίδιο δεν πρέπει να αναμιγνύονται με γενικά οικιακά απορρίμματα. Για σωστή ανακύκλωσή τους, μεταφέρετε αυτά τα προϊόντα σε καθορισμένο σημείο συλλογής όπου γίνονται δεκτά δωρεάν ή επιστρέψτε τα στον τοπικό σας πωλητή. Η σωστή απόρριψη του προϊόντος εξοικονομεί πόρους και αποτρέπει τις αρνητικές επιπτώσεις στην ανθρώπινη υγεία και το περιβάλλον.

Για να αποτρέψετε την πρόκληση πιθανής βλάβης στο περιβάλλον ή στην ανθρώπινη υγεία από την ανεξέλεγκτη διάθεση απορριμμάτων, απορρίψτε την ελαττωματική επαναφορτιζόμενη μπαταρία σε ειδικά σημεία συλλογής ή επιστρέψτε την στον εξειδικευμένο αντιπρόσωπό σας.

All intellectual property in the product and packaging (including the MARSHALL trade mark, copyright, designs, and patents) are owned by Marshall Group AB and may not be used without permission. All rights reserved. Marshall Group AB, Centralplan 15, 111 20 Stockholm, Sweden. Produced in China. R 0.3

Marshall

STOCKWELL III
PORTABLE LOUDSPEAKER

מדריך מקוון מלא

תוכן עניינים

אינדקס

003	החלפת ידית הנשיאה
004	החלפת שרול הסיליקון
006	החלפת הרשת הקדמית או האחורית
009	החלפת הסוללה

החלפת ידית הנשיאה

- I. משכו את קצות ידית הנשיאה מעל הכפתורים שבצד הרמקול כדי להסיר אותה.
 - II. הכניסו את קצות ידית הנשיאה החדשה מעל הכפתורים.
 - III. ודאו שידית הנשיאה מחוברת היטב לרמקול לפני השימוש בו.
- הקפידו להשליך את ידית הנשיאה הישנה בצורה נכונה.

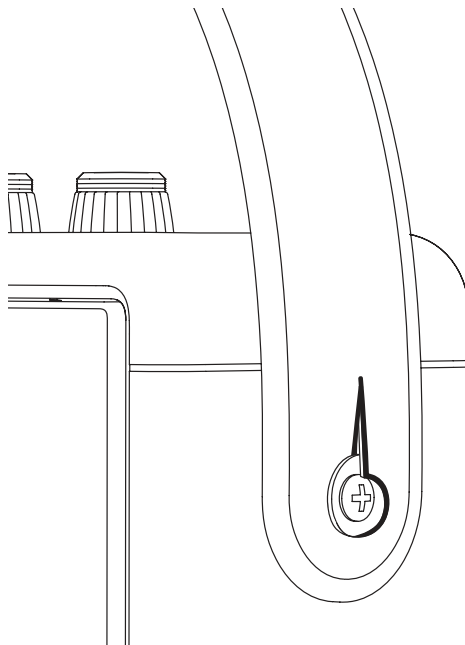

החלפת שרזול הסיליקון

לפני שתתחילו, הקפידו לעבוד באזור מואר היטב, נקי ומסודר. יש לנתק את כל הכבלים ולכבות את הרמקול. הניחו את הרמקול על מגבת רכה ללא מוך בזמן העבודה כדי להגן עליו ועל משטח העבודה.

הסרת שרזול הסיליקון

הסירו את ידית הנשיאה לפני הסרת שרזול הסיליקון, ראו 'החלפת ידית הנשיאה'.

- .I התחילו בקילוף הסיליקון מסביב לקצוות של הרשת הקדמית והאחורית.
- .II משכו והחליקו את שרזול הסיליקון בתנועות איטיות כדי להסיר אותו מהרמקול.

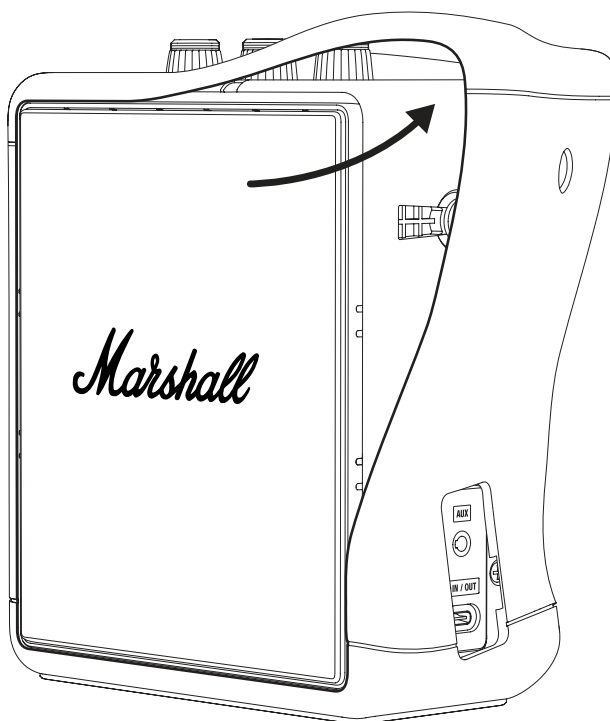

חיבור שרול הסיליקון

- I. ודאו ששרול הסיליקון ממוקם בכיוון הנכון, תוך התאמת החורים שעל השרול ללחצנים והמחברים ברמקול.
- II. מתחו בעדינות והחליקו את שרול הסיליקון על הרמקול. הערה: היזהרו לא לגרום נזק לרמקול או לשרול.
- III. יש ללחוץ על השרול סביב הלוח העליון, יציאת ה-USB-C, הרשתות והלחצנים כדי להצמיד אותו למקומו.

הקפידו למחזר את שרול הסיליקון הישן באופן הנכון.

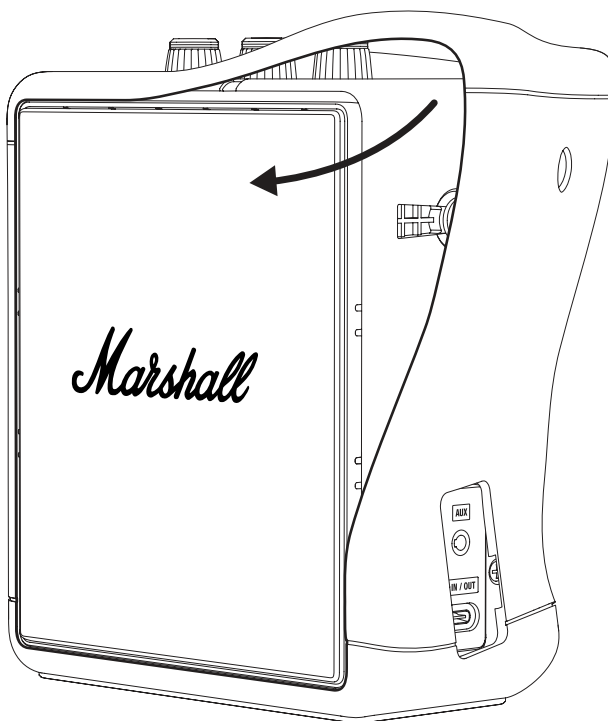

החלפת הרשת הקדמית או האחורית

לפני שתתחילו, הקפידו לעבוד באזור מואר היטב, נקי ומסודר. יש לנתק את כל הכבלים ולכבות את הרמקול. תזדקקו למברג שטוח כדי להחליף את הרשת. הניחו את הרמקול על מגבת רכה ללא מוך בזמן העבודה כדי להגן עליו ועל משטח העבודה שלכם.

הערה: הסרת הרשת תחשוף את הממברנה של דרייבר הרמקול. אין לגעת בממברנה. פעולה זו עלולה לגרום נזק למנגנון.

הסרת שרוול הסיליקון

הסירו את ידית הנשיאה לפני הסרת שרוול הסיליקון, ראו 'החלפת ידית הנשיאה'.

- I. התחילו בקילוף הסיליקון מסביב לקצוות של הרשת הקדמית והאחורית.
- II. משכו והחליקו את שרוול הסיליקון בתנועות איטיות כדי להסיר אותו מהרמקול.

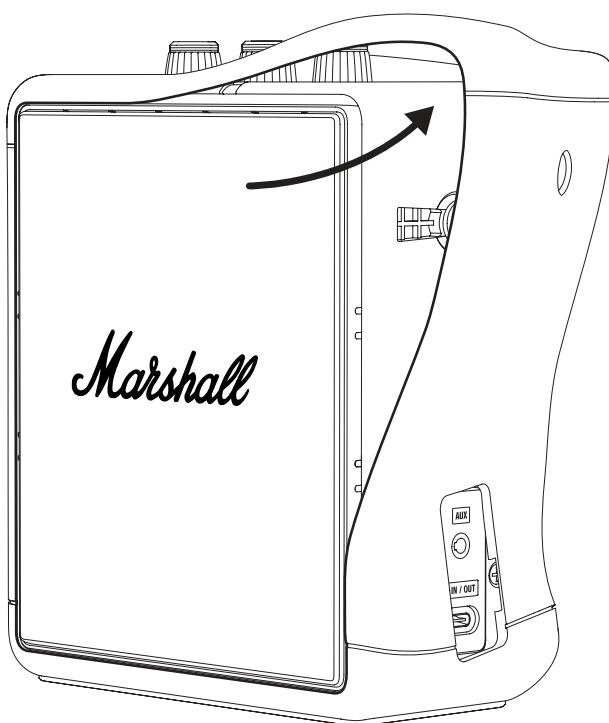

הסרת הרשת הישנה

- I. השתמשו במברג שטוח כדי להרים בעדינות את הרשת, החל מהצד הימני כמו באיור הבא.
- II. המשיכו להרים את ההיקף החיצוני של הרשת, עד שהיא תשתחרר לחלוטין.
- III. נתקו את הרשת בזהירות והסירו אותה.

חיבור הרשת החדשה

- I. ודאו שהסורג מכוון בצורה נכונה והניחו אותו על הרמקול.
- II. דחפו את הרשת למקומה ואז לחצו על הקצוות שלה כדי לחבר אותה היטב.

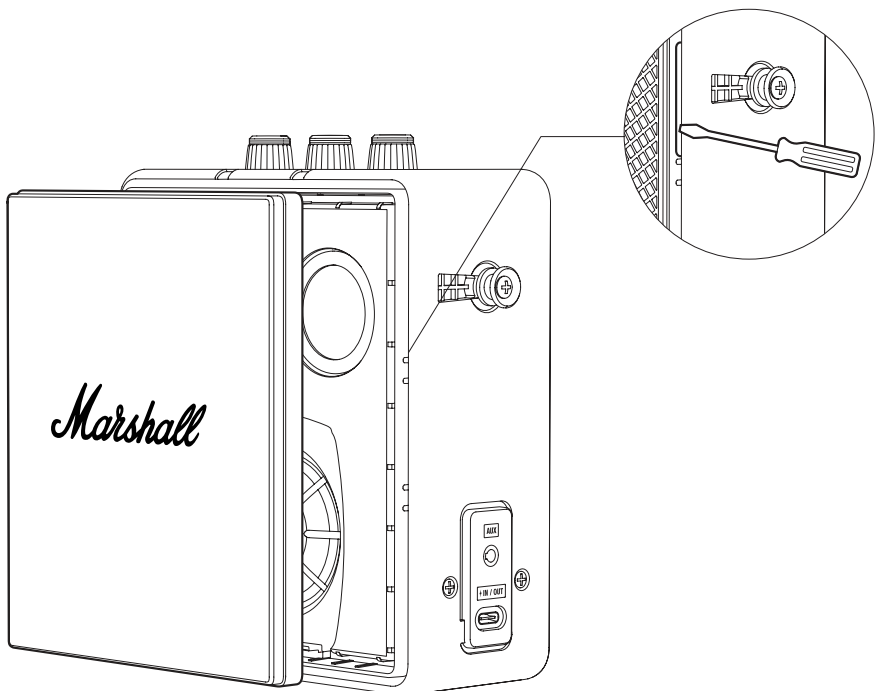

חיבור שרול הסיליקון

- I. ודאו ששרול הסיליקון ממוקם בכיוון הנכון, תוך התאמת החורים שעל השרול ללחצנים והמחברים ברמקול.
- II. מתחו בעדינות והחליקו את שרול הסיליקון על הרמקול.
הערה: היזהרו לא לגרום נזק לרמקול או לשרול.
- III. יש ללחוץ על השרול סביב הלוח העליון, יציאת ה-USB-C, הרשתות והלחצנים כדי להצמיד אותו למקומו.

הקפידו למחזר את שרול הרשת הישן באופן הנכון.

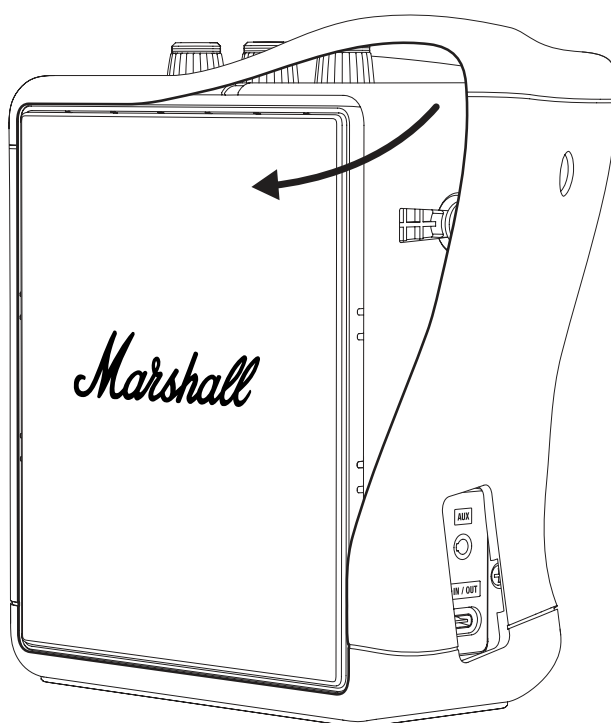

החלפת הסוללה

לפני שתתחילו, הקפידו לעבוד באזור מואר היטב, נקי ומסודר. יש לנתק את כל החיבורים ולכבות את הרמקול. הניחו את הרמקול על מגבת רכה ללא מוך בזמן העבודה כדי להגן עליו ועל משטח העבודה שלכם. מומלץ לשמור ברגים וחלקים קטנים בכוסות כדי לא לאבד אותם. כדי לפתוח את תא הסוללה, תזדקקו למברג פיליפס בגודל 2 (PH2).

אזהרה: יש להחליף את הסוללה רק בסוללה חלופית של Stockwell III מ-marshall.com או בסוללה מאותו סוג.

הסרת שרול הסיליקון

הסירו את ידית הנשיאה לפני הסרת שרול הסיליקון, ראו 'החלפת ידית הנשיאה'.

- I. התחילו בקילוף הסיליקון מסביב לקצוות של הרשת הקדמית והאחורית.
- II. משכו והחליקו את שרול הסיליקון בתנועות איטיות כדי להסיר אותו מהרמקול.

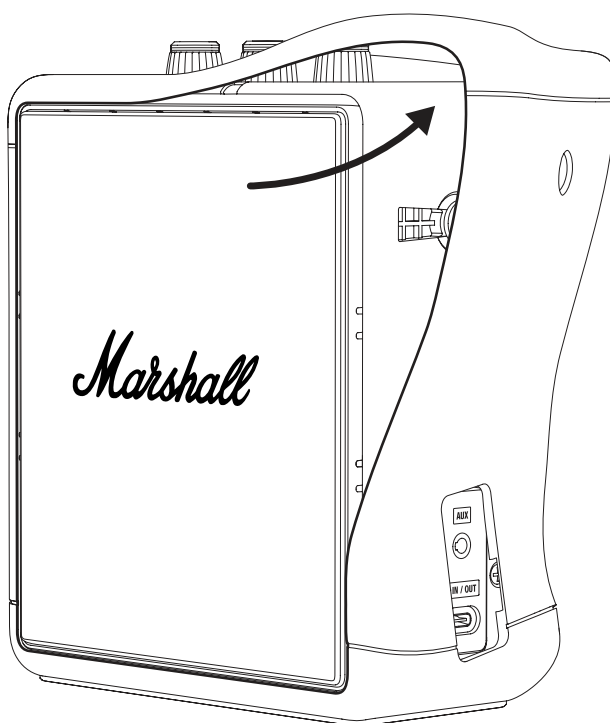

פתיחת תא הסוללה

- I. סובבו את הרמקול על צדו והניחו אותו על מגבת רכה ללא מוך כדי להגן על הרמקול ומשטח העבודה.
- II. בעזרת מברג PH2, הוציאו את 4 הברגים שמחברים את מכסה תא הסוללה ואז פתחו את המכסה.



הוצאת הסוללה הישנה

- I. כדי להגיע אל מחבר הסוללה, הרימו בעדינות את הקצה העליון של הסוללה כמו באיור הבא. הערה: אין למשוך את כבל הסוללה.
- II. לחצו על לשונית מחבר הסוללה כדי לנתק אותה.
- III. הוציאו את הסוללה.

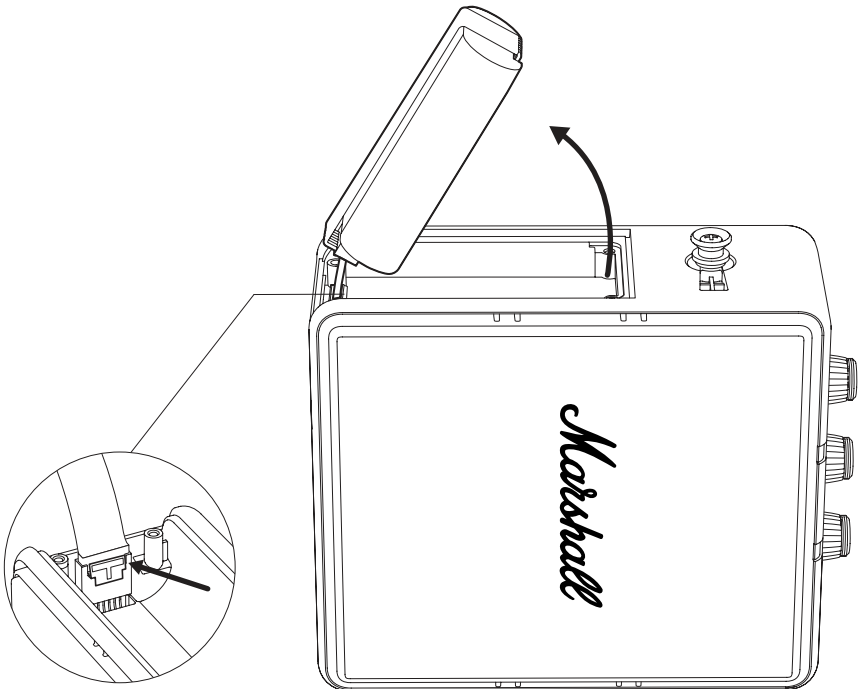

חיבור הסוללה החדשה

- I. הוציאו את הסוללה מהאריזה.
- II. חברו את הסוללה למחבר הסוללה ברמקול. ודאו שהמחבר נכנס היטב למקומו בנקישה.
- III. הכניסו את הסוללה לתא הסוללה.

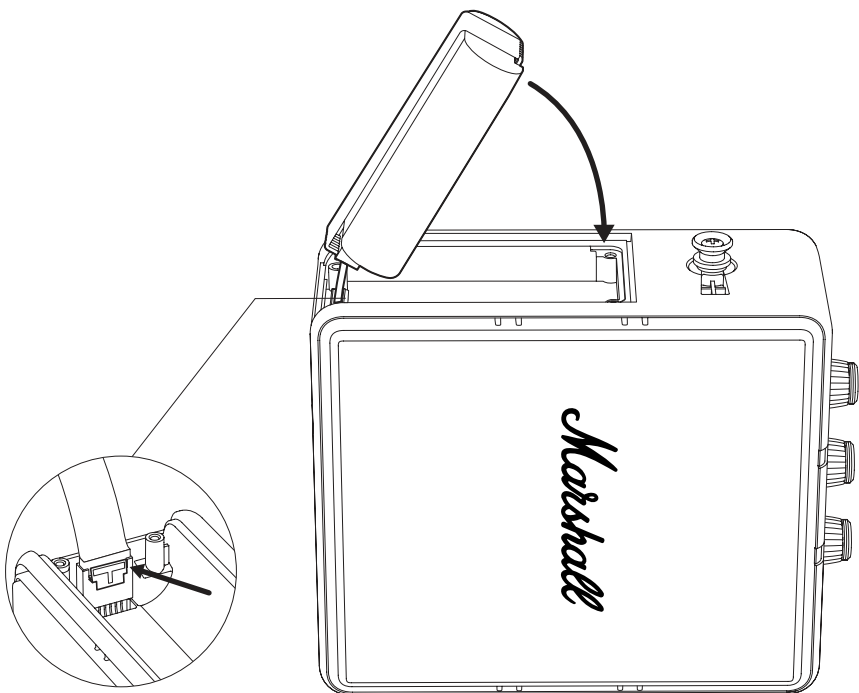

סגירת תא הסוללה

1. הניחו את מכסה תא הסוללה במקומו והדקו את 4 הברגים באמצעות מברג PH2 כדי לחבר את המכסה.

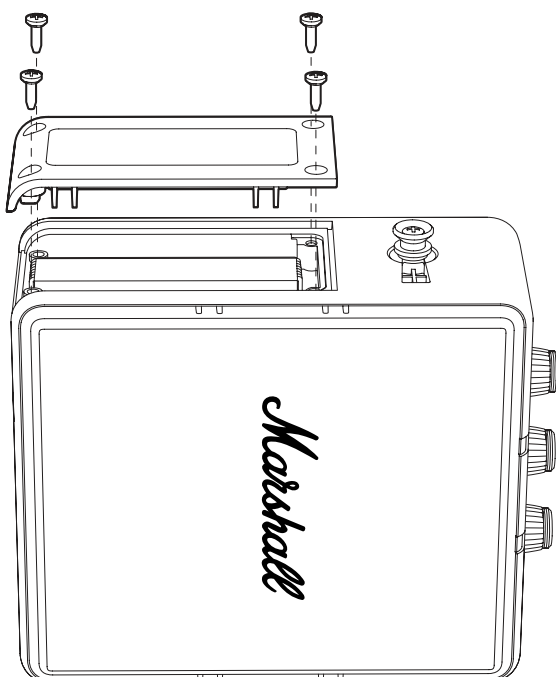

חיבור שרול הסיליקון

- I. ודאו ששרול הסיליקון ממוקם בכיוון הנכון, תוך התאמת החורים שעל השרול ללחצנים והמחברים ברמקול.
- II. מתחו בעדינות והחליקו את שרול הסיליקון על הרמקול.
הערה: היזהרו לא לגרום נזק לרמקול או לשרול.
- III. יש ללחוץ על השרול סביב הלוח העליון, יציאת ה-USB-C, הרשתות והלחצנים כדי להצמיד אותו למקומו.

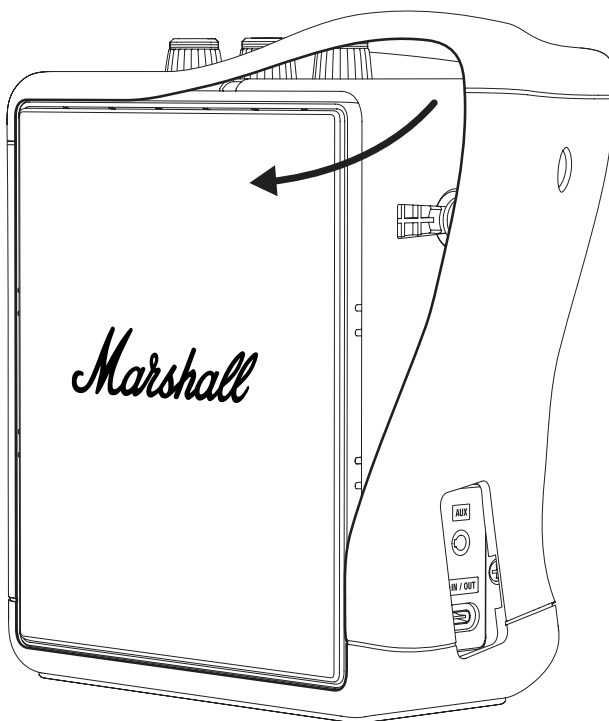

מיחזור הסוללה הישנה

הקפידו למחזר את הסוללה הישנה ואת חומרי האריזה בצורה נכונה.

- I. יש לכסות את מחבר הסוללה בסרט דביק כדי למנוע קצר.
- II. יש לשים את הסוללה הישנה בשקית ניילון שקופה או באריזת הסוללה החדשה ולהשאיר אותה בנקודת מיחזור סוללות.

אזהרה

- לסוללות ליתיום פגומות יש סיכון מוגבר לשריפה ולפיצוץ.
- אין לנקב, לכופף או לרסק את נרתיק הסוללה או התא.
- אין לשלוח סוללות פגומות בדואר או להשאיר אותן בפחי מיחזור לא מפוקחים.
- אם הסוללה נפוחה, חמה או דולפת, הניחו אותה במהירות על מיכל שאינו דליק (צלחת קרמיקה, חול או חול לחתולים בקופסת מתכת). קחו את הסוללה למרכז מיחזור מאויש בהקדם האפשרי.

אין להשליך מוצרים אלקטרוניים, כבלים, סוללות, אריזות ואת הוראות השימוש המודפסות לאשפה הביתית הרגילה. לצורך מיחזור, אנא השליכו מוצרים אלו בנקודת איסוף ייעודית שבה יתקבלו בחינם או החזירו אותם למשווק באזורכם. השלכה נכונה לאשפה של מוצרים חוסכת במשאבים ומונעת השפעות שליליות על בריאותם של בני האדם ועל הסביבה.



למניעת נזק אפשרי לסביבה או לבריאותם של בני אדם מהשלכה לא מבוקרת של פסולת, השליכו את הסוללה הנטענת הפגומה בנקודת איסוף מיוחדת או החזירו אותה למשווק מורשה.

All intellectual property in the product and packaging (including the MARSHALL trade mark, copyright, designs, and patents) are owned by Marshall Group AB and may not be used without permission. All rights reserved. Marshall Group AB, Centralplan 15, 111 20 Stockholm, Sweden. Produced in China. R 0.3

Marshall

**STOCKWELL III
PORTABLE LOUDSPEAKER**

TELJES ONLINE ÚTMUTATÓ

TARTALOMJEGYZÉK

TÁRGYMUTATÓ

A hordozó fogantyú cseréje.....	003
A szilikon tartó cseréje.....	004
Az elülső vagy a hátsó rács cseréje.....	006
Az akkumulátor cseréje.....	009

KEZELÉSI UTASÍTÁSOK

MAGYAR

A HORDOZÓ FOGANTYÚ CSERÉJE

- I. A hangszóró eltávolításához húzza a hordozó fogantyú végeit a hangszóró oldalán található gombok fölé, majd távolítsa el.
- II. Nyomja az új hordozó fogantyú végeit a gombokra.
- III. Használat előtt győződjön meg arról, hogy a hordozó fogantyú rögzítve van a hangszóróhoz.

Fontos, hogy a régi hordozó fogantyút megfelelő módon ártalmatlanítsa.

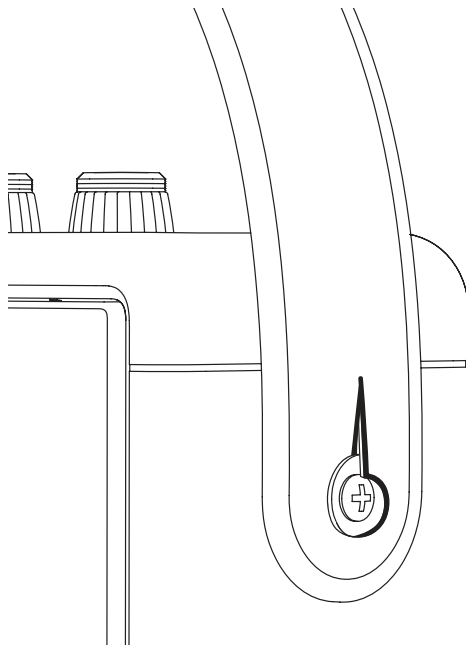

KEZELÉSI UTASÍTÁSOK

MAGYAR

A SZILIKON TARTÓ CSERÉJE

A folyamat megkezdése előtt győződjön meg arról, hogy jól megvilágított, tiszta és rendezett területen dolgozik. Minden kábelt le kell választani, és a hangszórót ki kell kapcsolni. Helyezze a hangszórót egy puha, szőszmentes törülközőre munka közben, hogy megvédje azt és a munkafelületet.

A SZILIKON TARTÓ ELTÁVOLÍTÁSA

Távolítsa el a hordozóhevedert, mielőtt eltávolítaná a szilikon tartót. Lásd: A hordozóheveder cseréje.

- I. Kezdje azzal, hogy lehúzza a szilikon az elülső és a hátsó rács szélei körül.
- II. Lassan húzza és csúsztassa le a szilikon tartót a hangszóróról.

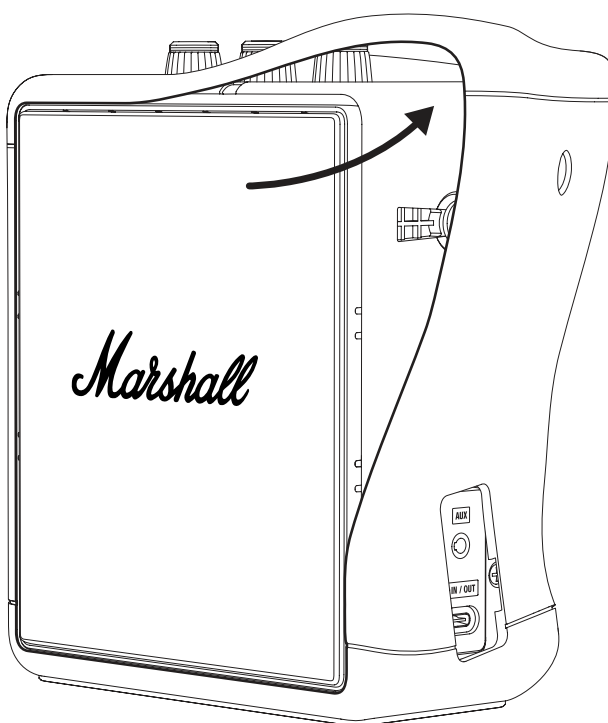

KEZELÉSI UTASÍTÁSOK

MAGYAR

A SZILIKON TARTÓ RÖGZÍTÉSE

- I. Győződjön meg arról, hogy a szilikon tartó megfelelően van elhelyezve, és a tartón lévő nyílások a hangszóró részeihez vannak igazítva.
- II. Finoman csúsztassa a szilikon tartót a hangszóróra.
Megjegyzés: Ügyeljen arra, hogy ne okozzon kárt a hangszóróban és a tartóban.
- III. Nyomja rá a tartót a felső panel, az USB-C-port, a rácsok és a gombok köré, hogy a helyére pattintsa.

Ügyeljen arra, hogy a régi szilikon tartót megfelelő módon hasznosítsa újra.

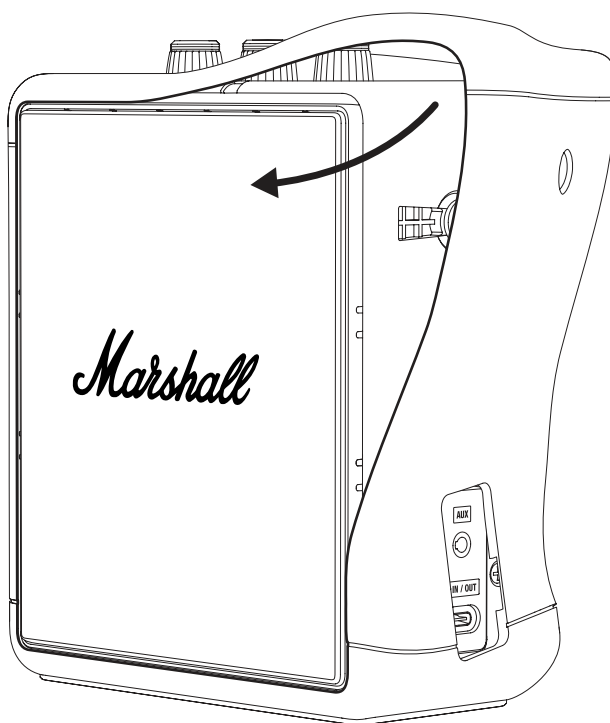

KEZELÉSI UTASÍTÁSOK

MAGYAR

AZ ELÜLSŐ VAGY A HÁTSÓ RÁCS CSERÉJE

A folyamat megkezdése előtt győződjön meg arról, hogy jól megvilágított, tiszta és rendezett területen dolgozik. Minden kábelt le kell választani, és a hangszórót ki kell kapcsolni. A rács cseréjéhez laposfejű csavarhúzóra lesz szükség. Munka közben helyezze a hangszórót egy puha, szőszmentes törülközőre, hogy megvédje a hangszórót és a munkafelületet.

Megjegyzés: A rács eltávolítása felfedi a hangszóró meghajtómembránját. Ne érintse meg a membránt, mert károsíthatja a meghajtót.

A SZILIKON TARTÓ ELTÁVOLÍTÁSA

A szilikon tartó eltávolítása előtt távolítsa el a hordozófogantyút. Lásd: A hordozóheveder cseréje.

- I. Kezdje azzal, hogy lehúzza a szilikont az elülső és a hátsó rács szélei körül.
- II. Lassan húzza és csúsztassa le a szilikon tartót a hangszóróról.

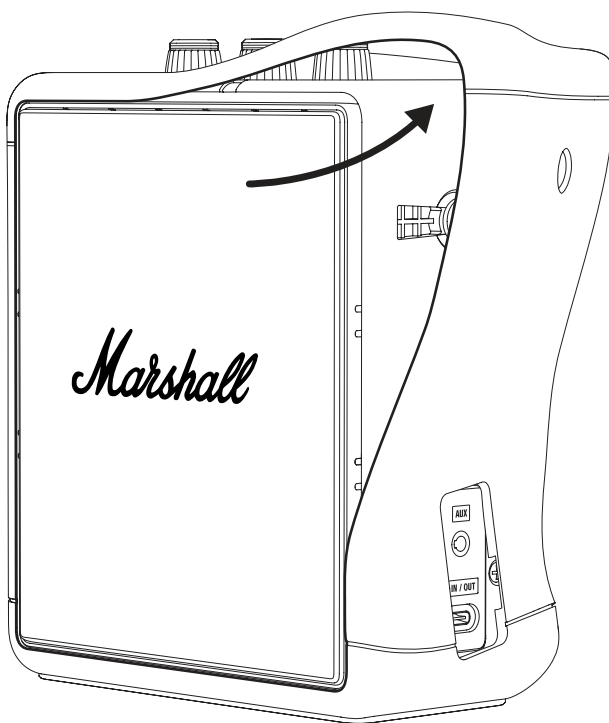

KEZELÉSI UTASÍTÁSOK

MAGYAR

A RÉGI RÁCS ELTÁVOLÍTÁSA

- I. Egy laposfejű csavarhúzóval óvatosan feszítse fel a rácsot a jobb oldalról kezdve, ahogy az alábbi ábrán látható.
- II. Folytassa a rács körüli feszegetést, amíg az teljesen ki nem lazul.
- III. Óvatosan vágja le és távolítsa el a rácsot.

AZ ÚJ RÁCS RÖGZÍTÉSE

- I. Győződjön meg arról, hogy a rács helyesen van tájolva, és helyezze a hangszóróra.
- II. Nyomja a rácsot a helyére, majd nyomja meg a széleit, hogy rögzítse.

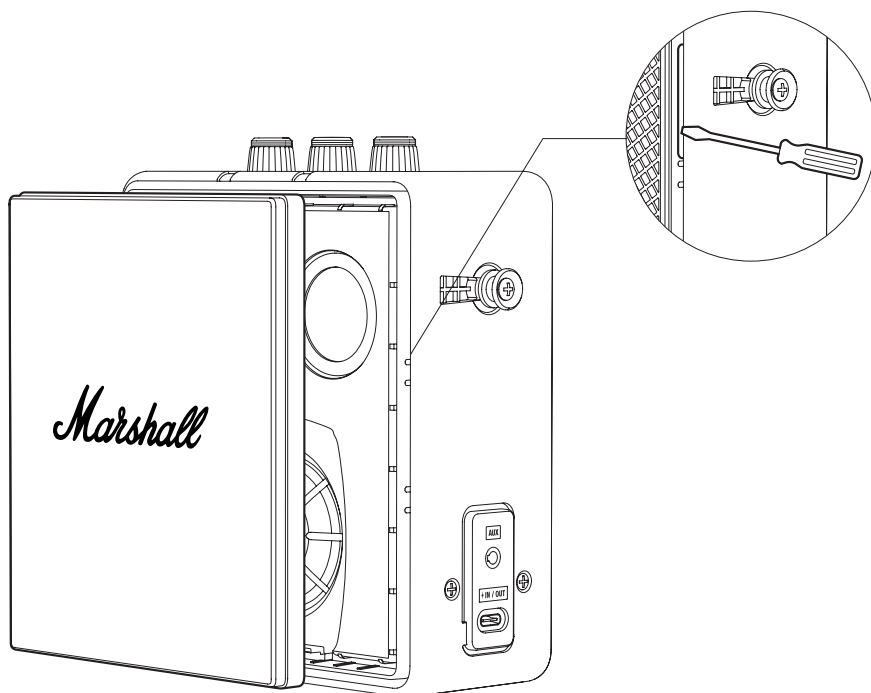

KEZELÉSI UTASÍTÁSOK

MAGYAR

A SZILIKON TARTÓ RÖGZÍTÉSE

- I. Győződjön meg arról, hogy a szilikon tartó megfelelően van elhelyezve, és a tartón lévő nyílások a hangszóró részeihez vannak igazítva.
- II. Finoman csúsztassa a szilikon tartót a hangszóróra.
Megjegyzés: Ügyeljen arra, hogy ne okozzon kárt a hangszóróban és a tartóban.
- III. Nyomja rá a tartót a felső panel, az USB-C-port, a rácsok és a gombok köré, hogy a helyére pattintsa.

Fontos, hogy a régi rács tartóját megfelelő módon hasznosítsa újra.

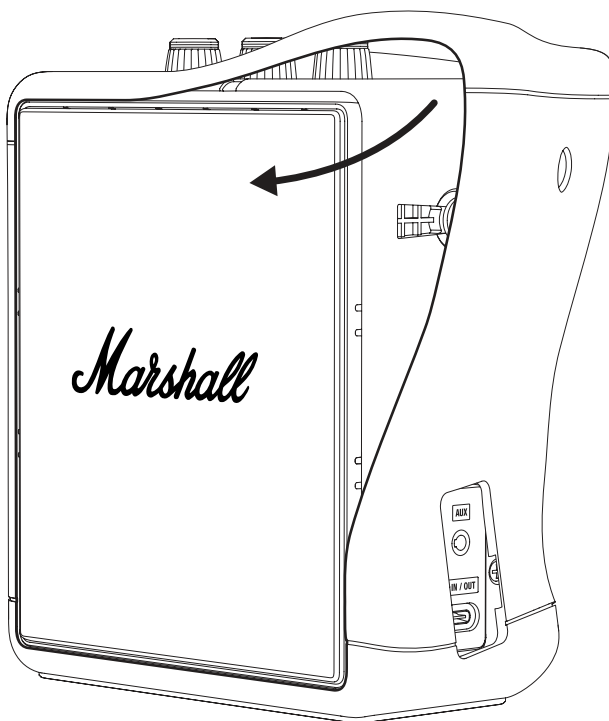

KEZELÉSI UTASÍTÁSOK

MAGYAR

AZ AKKUMULÁTOR CSERÉJE

A folyamat megkezdése előtt győződjön meg arról, hogy jól megvilágított, tiszta és rendezett területen dolgozik. Minden vezetékét le kell választani, és a hangszórót ki kell kapcsolni. Munka közben helyezze a hangszórót egy puha, szőszmentes törülközőre, hogy megvédje a hangszórót és a munkafelületet. Bevált gyakorlat, ha a csavarokat és az apró alkatrészeket poharakban tárolja, hogy elkerülje azok elvesztését. Az akkumulátorfedél kinyitásához egy PH2-es Phillips-csavarhúzóra lesz szüksége.

Figyelem: Az akkumulátort csak a marshall.com webhelyen található Stockwell III pótalkatrész-akkumulátorral vagy azzal egyenértékű típussal szabad cserélni.

A SZILIKON TARTÓ ELTÁVOLÍTÁSA

A szilikon tartó eltávolítása előtt távolítsa el a hordozófogantyút. Lásd: A hordozóheveder cseréje.

- I. Kezdje azzal, hogy lehúzza a szilikont az elülső és a hátsó rács szélei körül.
- II. Lassan húzza és csúsztassa le a szilikon tartót a hangszóróról.

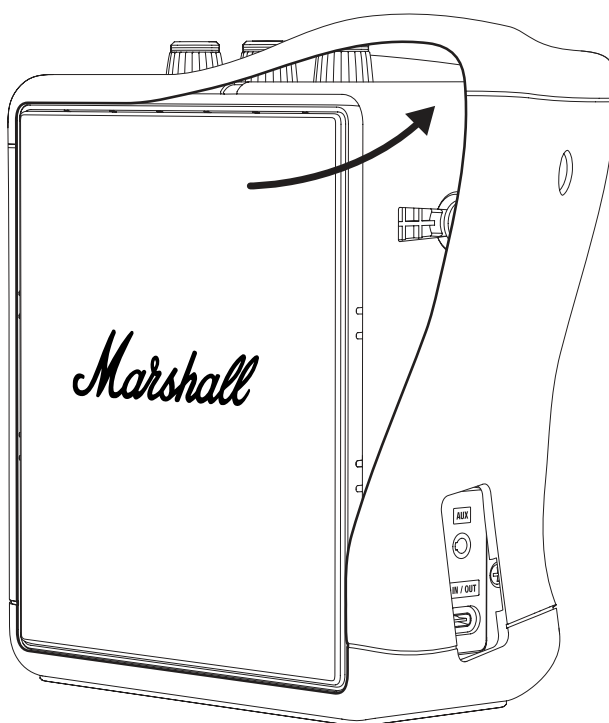

KEZELÉSI UTASÍTÁSOK

MAGYAR

AZ AKKUMULÁTORFEDÉL KINYITÁSA

- I. Fordítsa a hangszórót az oldalára, és helyezze egy puha, szőszmentes törülközőre, hogy megvédje a hangszórót és a munkafelületet.
- II. Használjon PH2-es csavarhúzózt a 4 csavar eltávolításához, amelyek az akkumulátorfedelelet rögzítik, majd nyissa ki a fedelet.



KEZELÉSI UTASÍTÁSOK

MAGYAR

A RÉGI AKKUMULÁTOR ELTÁVOLÍTÁSA

- I. Óvatosan emelje meg az akkumulátor felső szélét az alábbi ábra szerint, hogy hozzáférjen az akkumulátor csatlakozójához. Megjegyzés: Ne húzza az akkumulátorkábelt.
- II. Nyomja meg az akkumulátor csatlakozóját a leválasztáshoz.
- III. Távolítsa el az akkumulátort.

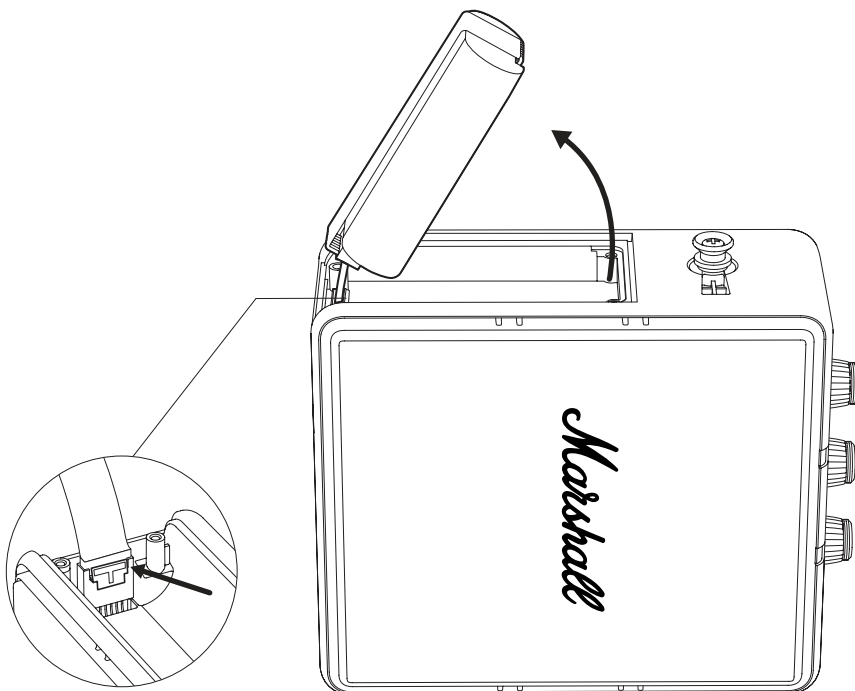

KEZELÉSI UTASÍTÁSOK

MAGYAR

AZ ÚJ AKKUMULÁTOR BESZERELÉSE

- I. Csomagolja ki az akkumulátort.
- II. Csatlakoztassa az akkumulátort a hangszóró akkumulátorcsatlakozójához. Ellenőrizze, hogy a csatlakozó megfelelően kattant a helyére.
- III. Hajtsa vissza az akkumulátort az akkumulátortartóba.

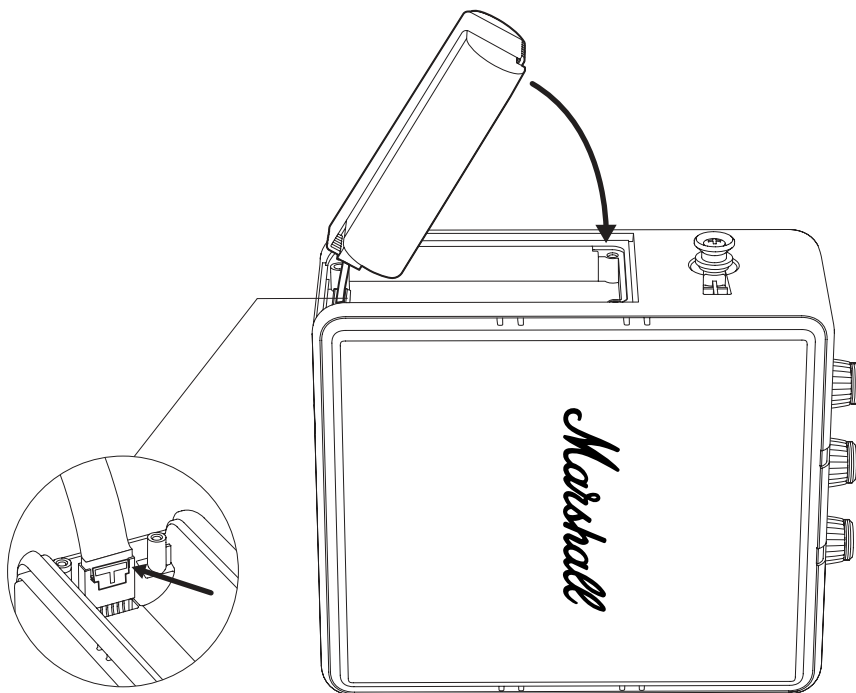

KEZELÉSI UTASÍTÁSOK

MAGYAR

AZ AKKUMULÁTORFEDÉL LEZÁRÁSA

- I. Helyezze a helyére az akkumulátorfedelet, és egy PH2-es csavarhúzóval húzza meg a 4 csavart, hogy rögzítse a fedelet.

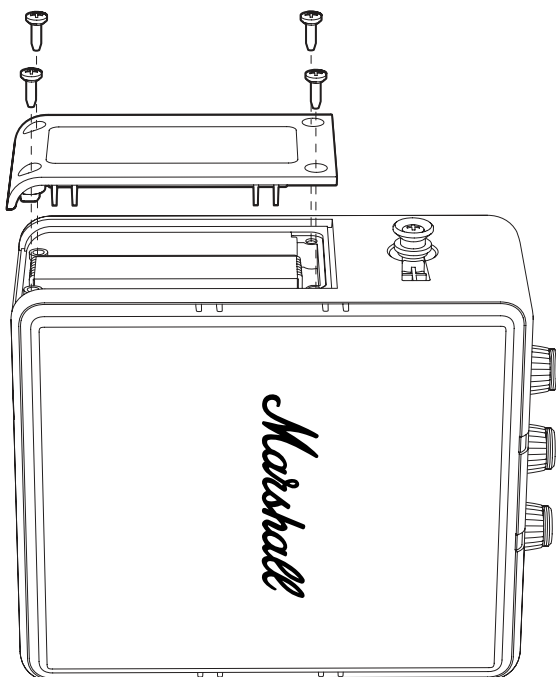

KEZELÉSI UTASÍTÁSOK

MAGYAR

A SZILIKON TARTÓ RÖGZÍTÉSE

- I. Győződjön meg arról, hogy a szilikon tartó megfelelően van elhelyezve, és a tartón lévő nyílások a hangszóró részeihez vannak igazítva.
- II. Finoman csúsztassa a szilikon tartót a hangszóróra.
Megjegyzés: Ügyeljen arra, hogy ne okozzon kárt a hangszóróban és a tartóban.
- III. Nyomja rá a tartót a felső panel, az USB-C-port, a rácsok és a gombok köré, hogy a helyére pattintsa.

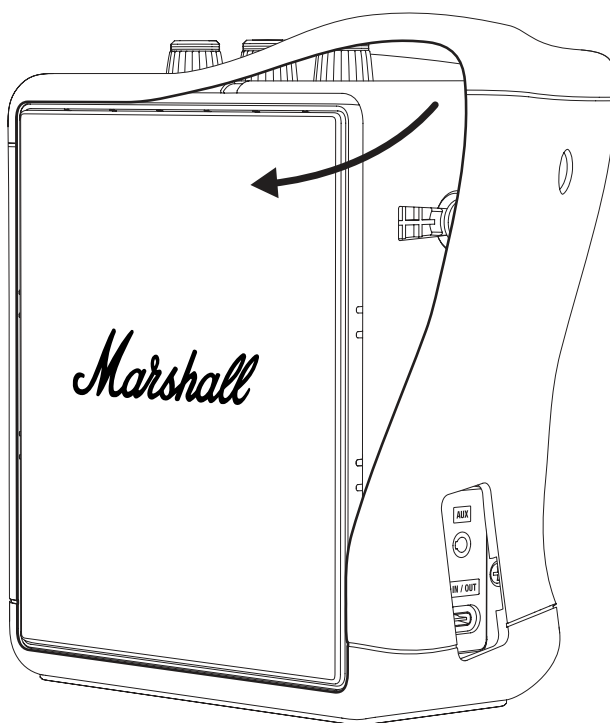

KEZELÉSI UTASÍTÁSOK

MAGYAR

A RÉGI AKKUMULÁTOR ÚJRAHASZNOSÍTÁSA

A régi akkumulátort és a csomagolóanyagot a megfelelő módon hasznosítsa újra.

- I. Fedje le az akkumulátor csatlakozóját ragasztószalaggal a rövidzárlat elkerülése érdekében.
- II. Tegye a régi akkumulátort egy átlátszó műanyag zacskóba vagy az új akkumulátor csomagolásába, és hagyja ott egy akkumulátor-újrahasznosító ponton.

FIGYELEM

- A sérült lítium akkumulátorok fokozott tűz- és robbanásveszélyt jelentenek.
- Ne lyukassza ki, ne hajlítsa meg, és ne nyomja össze az akkumulátortasakot vagy a cellát.
- Ne küldje el postán a sérült akkumulátorokat, és ne helyezze őket ellenőrizetlen újrahasznosító konténerekbe.
- Ha az akkumulátor megduzzadt, forró vagy szivárog, gyorsan helyezze egy nem gyúlékony edénybe (például kerámialapra, homokra vagy macskaalomra egy fémdobozban). Vigye az akkumulátort minél hamarabb egy személyzettel ellátott újrahasznosító központba.



Az elektromos termékeket, a kábeleket, az akkumulátorokat, a csomagolást és az útmutató nem szabad az általános háztartási hulladékkal keverni. A megfelelő újrahasznosítás érdekében vigye el ezeket a termékeket egy kijelölt gyűjtőhelyre, ahol ingyenesen átveszik, vagy juttassa vissza a helyi viszonteladóhoz. A termék megfelelő ártalmatlanítása erőforrásokat takarít meg, és megelőzi az emberi egészségre és a környezetre gyakorolt negatív hatásokat.

Az ellenőrizetlen hulladékkezelésből adódó esetleges környezeti és emberi egészségügyi károk elkerülése érdekében a hibás újratölthető akkumulátorokat speciális gyűjtőhelyeken adja le, vagy vigye vissza a szaktereskedőhöz.

All intellectual property in the product and packaging (including the MARSHALL trade mark, copyright, designs, and patents) are owned by Marshall Group AB and may not be used without permission. All rights reserved. Marshall Group AB, Centralplan 15, 111 20 Stockholm, Sweden. Produced in China. R 0.3

Marshall

**STOCKWELL III
PORTABLE LOUDSPEAKER**

MANUAL ONLINE LENGKAP

ISI

INDEKS

Mengganti gagang pembawa.....	003
Mengganti pelindung silikon.....	004
Mengganti kisi depan atau kisi belakang.....	006
Mengganti baterai.....	009

PETUNJUK**BAHASA INDONESIA**

MENGGANTI GAGANG PEMBAWA

- I. Tarik ujung gagang pembawa melalui tombol di sisi speaker untuk melepaskannya.
- II. Dorong ujung gagang pembawa yang baru melalui tombol.
- III. Pastikan gagang pembawa telah terpasang dengan erat pada speaker sebelum digunakan.

Pastikan untuk membuang gagang pembawa yang lama dengan cara yang benar.

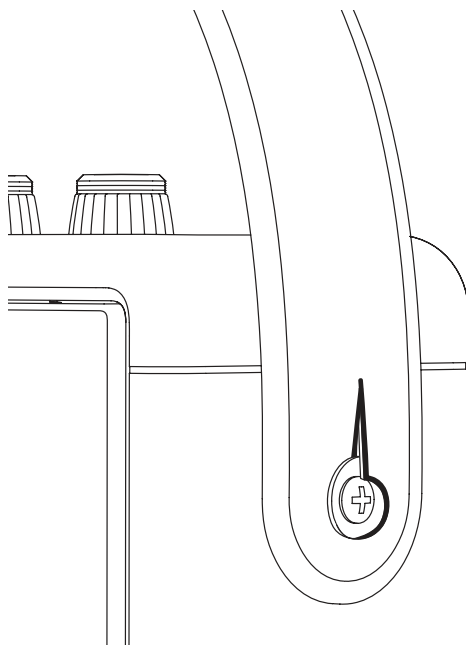

PETUNJUK

BAHASA INDONESIA

MENGGANTI PELINDUNG SILIKON

Sebelum memulai prosedur, pastikan Anda bekerja di area yang terang, bersih, dan bebas dari barang-barang yang berserakan. Semua kabel harus dicabut dan speaker (pengeras suara) dimatikan. Letakkan speaker di atas handuk lembut tanpa serabut saat bekerja untuk melindunginya dan permukaan kerja Anda.

MELEPAS PELINDUNG SILIKON

Lepaskan gagang pembawa sebelum melepas pelindung silikon, lihat bagian Mengganti gagang pembawa.

- I. Mulailah dengan melepas silikon di sekeliling tepian kisi depan dan belakang.
- II. Lakukan perlahan dalam menarik dan melepaskan pelindung silikon dari speaker.

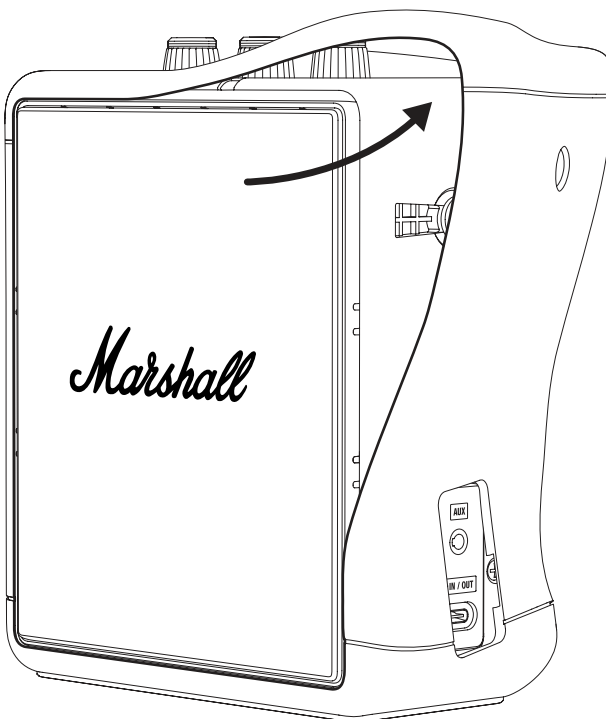

PETUNJUK

BAHASA INDONESIA

MEMASANG PELINDUNG SILIKON

- I. Pastikan pelindung silikon diposisikan dengan benar, sejajarkan lubang pada pelindung dengan fitur pada speaker.
- II. Secara perlahan tarik dan geser pelindung silikon pada speaker.
Catatan: Hati-hati agar tidak merusak speaker atau pelindung silikon.
- III. Tekan pelindung di sekeliling panel atas, port USB-C, kisi-kisi, dan tombol untuk mengencangkannya pada tempatnya.

Pastikan pelindung silikon yang lama didaur ulang dengan cara yang benar.

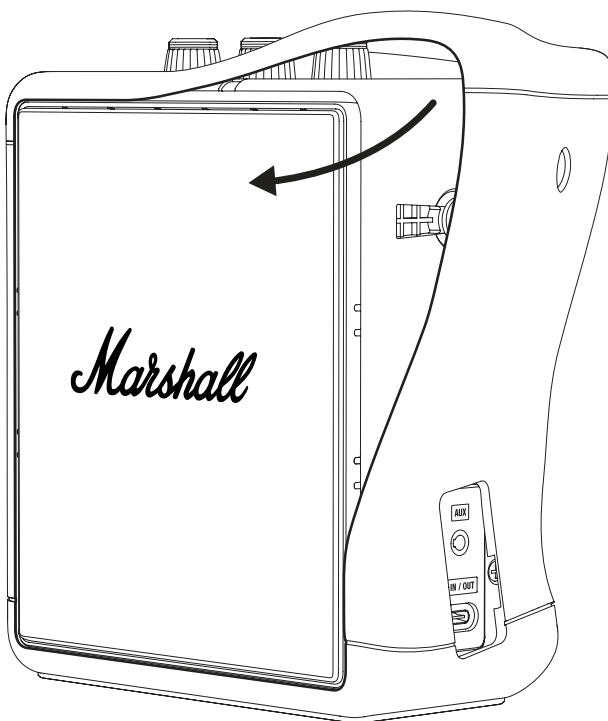

PETUNJUK

BAHASA INDONESIA

MENGGANTI KISI DEPAN ATAU KISI BELAKANG

Sebelum memulai prosedur, pastikan Anda bekerja di area yang terang, bersih, dan bebas dari barang-barang yang berserakan. Semua kabel harus dicabut dan speaker (pengeras suara) dimatikan. Anda memerlukan obeng pipih untuk mengganti kisi. Letakkan speaker di atas handuk lembut tanpa serabut saat bekerja untuk melindunginya dan permukaan kerja Anda.

Catatan: Melepas kisi akan memperlihatkan membran driver speaker. Jangan menyentuh membran karena dapat merusak drivernya.

MELEPAS PELINDUNG SILIKON

Lepaskan gagang pembawa sebelum melepaskan pelindung silikon. Lihat bagian Mengganti gagang pembawa.

- I. Mulailah dengan melepas silikon di sekeliling tepian kisi depan dan belakang.
- II. Lakukan perlahan dalam menarik dan melepaskan pelindung silikon dari speaker.

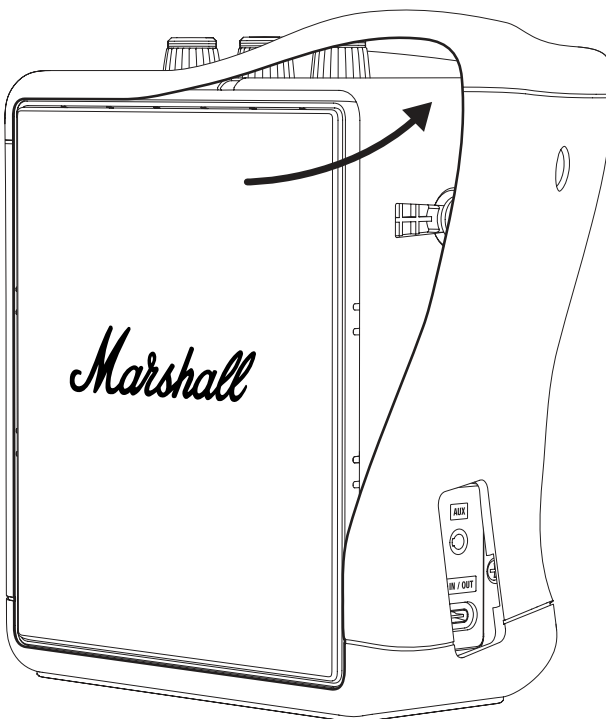

PETUNJUK

BAHASA INDONESIA

MELEPAS KISI YANG LAMA

- I. Gunakan obeng pipih untuk mencungkil kisi-kisi secara perlahan, mulai dari sisi kanan seperti ditunjukkan pada gambar di bawah.
- II. Lanjutkan mencungkil di sekeliling kisi-kisi sampai benar-benar lepas.
- III. Lepaskan kisi dengan hati-hati.

MEMASANG KISI YANG BARU

- I. Pastikan kisi terpasang dengan orientasi yang benar, lalu letakkan pada speaker.
- II. Dorong kisi-kisi ke tempatnya, lalu tekan ujung-ujungnya untuk mengencangkannya di tempatnya.

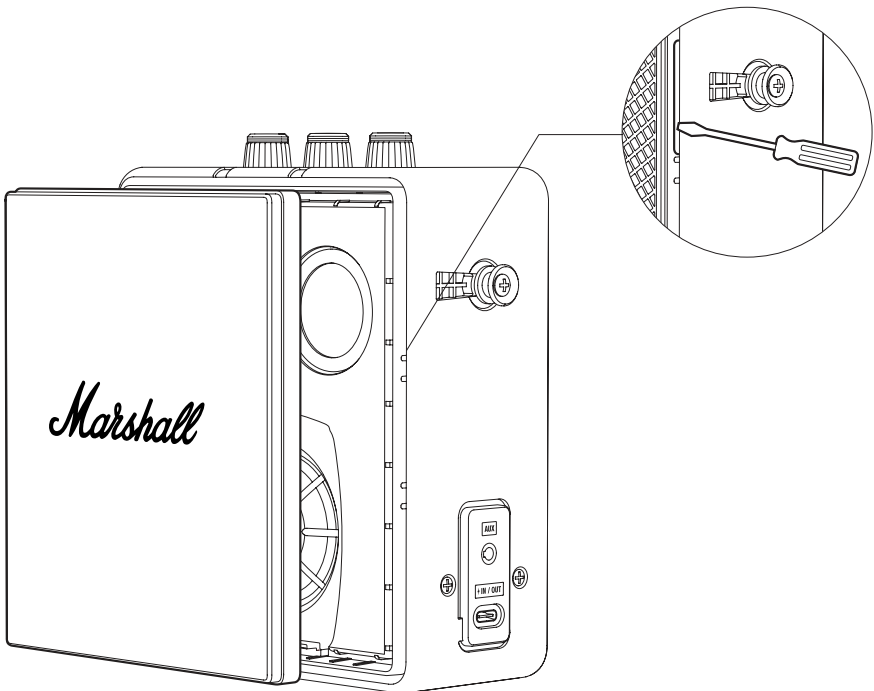

PETUNJUK

BAHASA INDONESIA

MEMASANG PELINDUNG SILIKON

- I. Pastikan pelindung silikon diposisikan dengan benar, sejajarkan lubang pada pelindung dengan fitur pada speaker.
- II. Secara perlahan tarik dan geser pelindung silikon pada speaker.
Catatan: Hati-hati agar tidak merusak speaker atau pelindung silikon.
- III. Tekan pelindung di sekeliling panel atas, port USB-C, kisi-kisi, dan tombol untuk mengencangkannya pada tempatnya.

Pastikan pelindung kisi yang lama didaur ulang dengan cara yang benar.

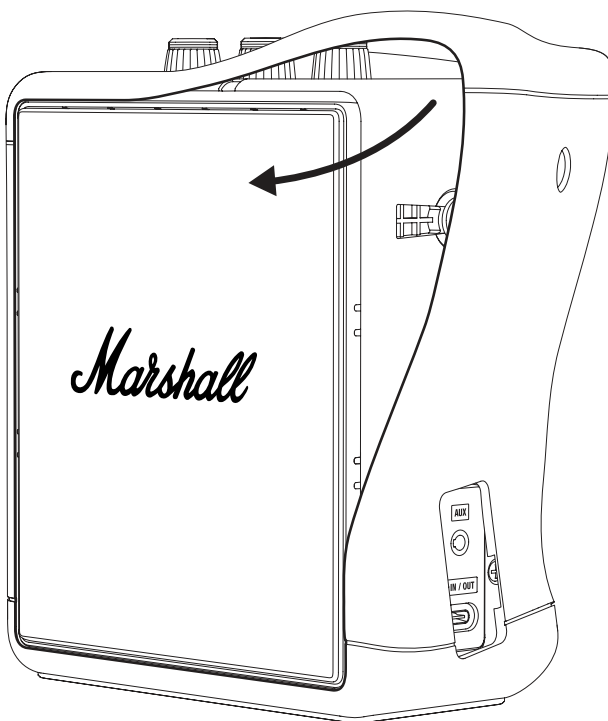

PETUNJUK

BAHASA INDONESIA

MENGGANTI BATERAI

Sebelum memulai prosedur, pastikan Anda bekerja di area yang terang, bersih, dan bebas dari barang-barang yang berserakan. Semua kabel harus dicabut dan speaker dimatikan. Letakkan speaker di atas handuk lembut tanpa serabut saat bekerja untuk melindunginya dan permukaan kerja Anda. Praktik terbaik dalam hal ini adalah menyimpan sekrup dan bagian-bagian kecil dalam wadah (seperti cangkir) agar tidak mudah hilang. Anda akan memerlukan obeng Phillips ukuran 2 (PH2) untuk membuka penutup baterai.

Peringatan: Ganti baterai dengan baterai suku cadang Stockwell III dari marshall.com atau tipe yang setara saja.

MELEPAS PELINDUNG SILIKON

Lepaskan gagang pembawa sebelum melepaskan pelindung silikon. Lihat bagian Mengganti gagang pembawa.

- I. Mulailah dengan melepas silikon di sekeliling tepian kisi depan dan belakang.
- II. Lakukan perlahan dalam menarik dan melepaskan pelindung silikon dari speaker.

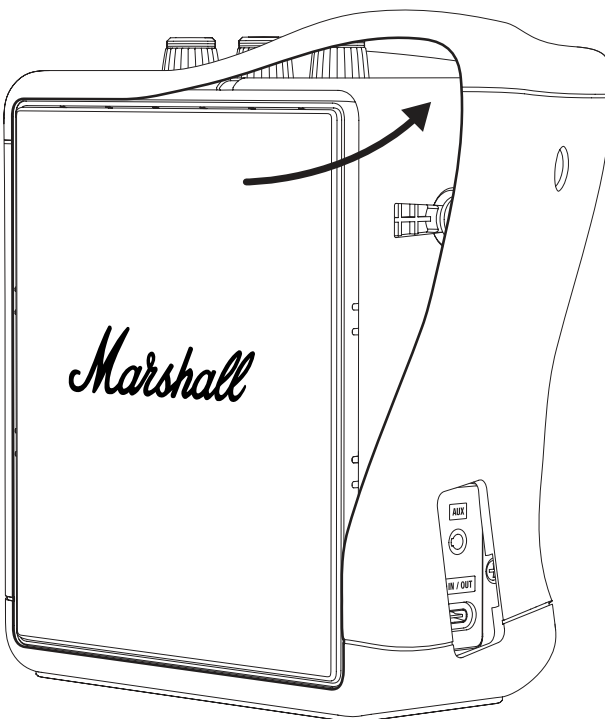

PETUNJUK

BAHASA INDONESIA

MEMBUKA PENUTUP BATERAI

- I. Berdirikan speaker di sisinya dan letakkan di atas handuk lembut tanpa serabut untuk melindungi speaker dan permukaan kerja.
- II. Gunakan obeng PH2 untuk melepaskan 4 sekrup yang mengunci penutup baterai, kemudian buka penutup.

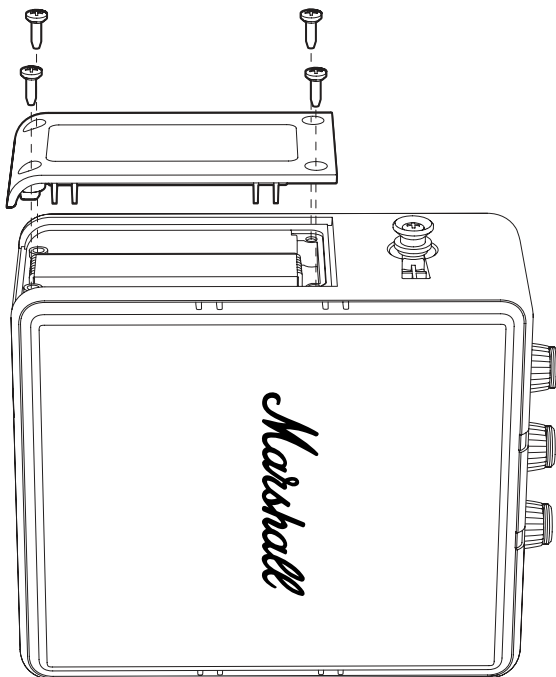

MELEPASKAN BATERAI LAMA

- I. Angkat tepi atas baterai secara perlahan sesuai dengan gambar di bawah ini untuk mengakses konektor baterai. Catatan: Jangan menarik kabel baterai.
- II. Tekan tab konektor baterai untuk melepaskannya.
- III. Lepaskan baterai.

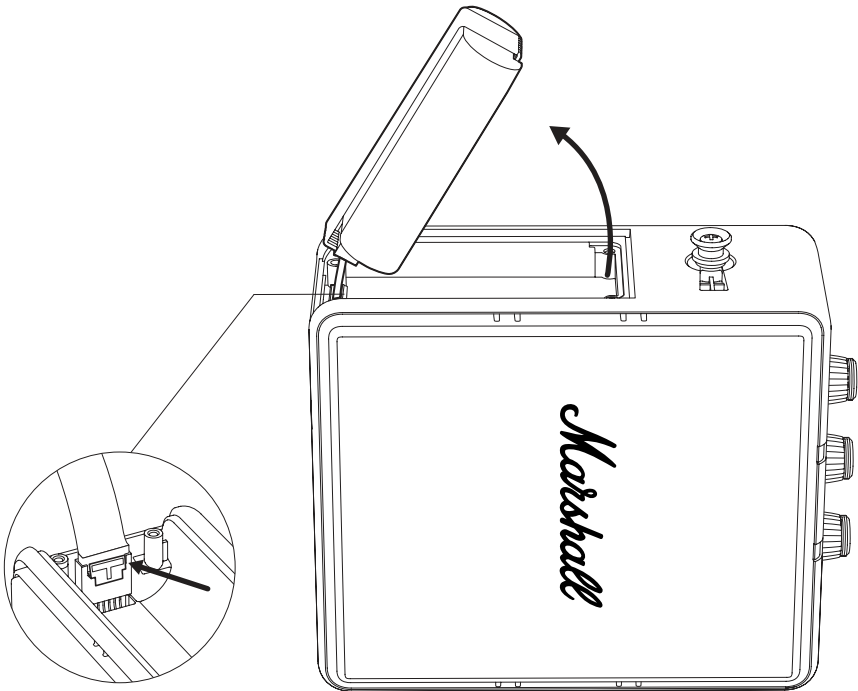

PETUNJUK

BAHASA INDONESIA

MEMASANG BATERAI YANG BARU

- I. Buka kemasan baterai.
- II. Hubungkan baterai ke konektor baterai pada speaker. Pastikan konektor terkunci dengan benar pada tempatnya.
- III. Lipat kembali baterai ke dalam tempat baterai.

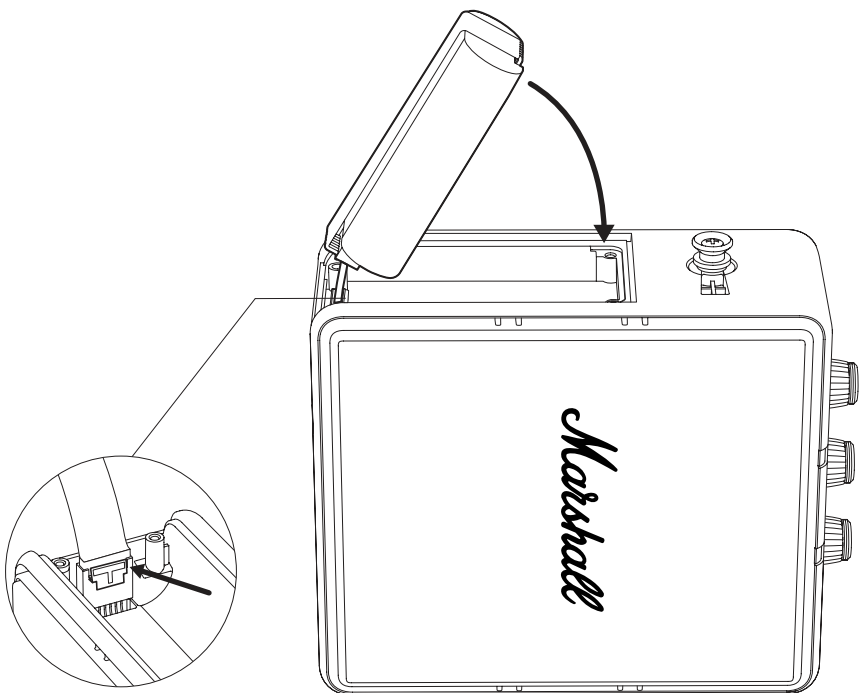

PETUNJUK

BAHASA INDONESIA

MENUTUP PENUTUP BATERAI

- I. Tempatkan penutup baterai pada posisinya dan kencangkan 4 sekrup menggunakan obeng PH2 untuk mengunci penutup.



MEMASANG PELINDUNG SILIKON

- I. Pastikan pelindung silikon diposisikan dengan benar, sejajarkan lubang pada pelindung dengan fitur pada speaker.
- II. Secara perlahan tarik dan geser pelindung silikon pada speaker.
Catatan: Hati-hati agar tidak merusak speaker atau pelindung silikon.
- III. Tekan pelindung di sekeliling panel atas, port USB-C, kisi-kisi, dan tombol untuk mengencangkannya pada tempatnya.

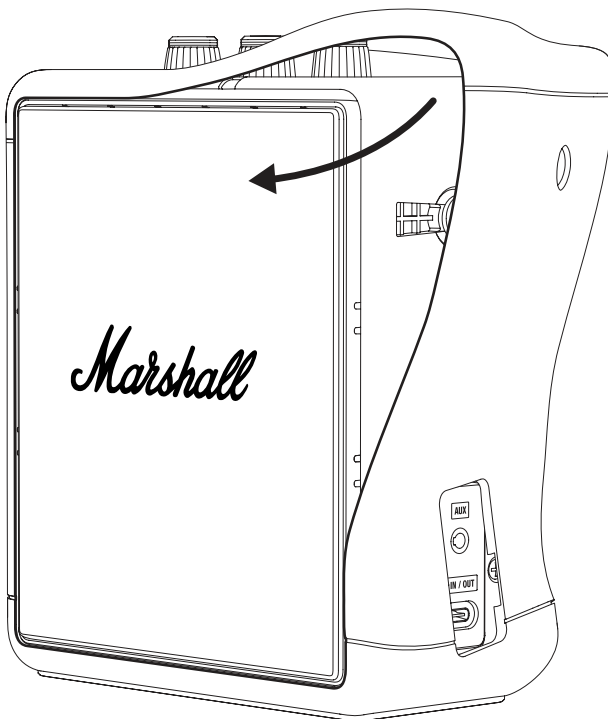

PETUNJUK

BAHASA INDONESIA

MENDAUR ULANG BATERAI LAMA

Harap daur ulang baterai lama dan bahan kemasan Anda dengan cara yang benar.

- I. Tutup konektor baterai dengan pita perekat untuk mencegah hubungan arus pendek.
- II. Masukkan baterai lama ke dalam kantong plastik bening atau kemasan baterai baru dan tinggalkan di titik daur ulang baterai.

PERINGATAN

- Baterai lithium yang rusak memiliki risiko kebakaran dan ledakan yang lebih tinggi.
- Jangan menusuk, membengkokkan, atau menghancurkan kantong atau sel baterai.
- Jangan mengirimkan baterai yang rusak melalui pos atau menaruhnya di tempat daur ulang yang tidak diawasi.
- Jika baterai kembung, panas, atau bocor, segera letakkan di dalam wadah yang tidak mudah terbakar (piring keramik, pasir, atau pasir kucing di dalam kotak logam). Bawa baterai ke pusat daur ulang yang memiliki staf sesegera mungkin.



Produk alat listrik, kabel, baterai, kemasan, dan buku petunjuk, sebaiknya tidak dijadikan satu dengan sampah rumah tangga umum. Untuk tujuan daur ulang, mohon berikan produk ini ke tempat pengumpulan limbah yang ditunjuk agar diterima tanpa biaya atau kembalikan ke retailer setempat. Pembuangan produk yang benar akan menghemat sumber daya dan mencegah efek negatif pada kesehatan manusia dan lingkungan.

Untuk mencegah potensi bahaya terhadap kesehatan manusia atau lingkungan karena pembuangan limbah yang tidak terkontrol, buang baterai isi ulang pada lokasi pembuangan khusus atau kembalikan ke dealer khusus.

All intellectual property in the product and packaging (including the MARSHALL trade mark, copyright, designs, and patents) are owned by Marshall Group AB and may not be used without permission. All rights reserved. Marshall Group AB, Centralplan 15, 111 20 Stockholm, Sweden. Produced in China. R 0.3

Marshall

**STOCKWELL III
PORTABLE LOUDSPEAKER**

MANUALE ONLINE COMPLETO

SOMMARIO

INDICE

Sostituzione della maniglia di trasporto.....	003
Sostituzione della custodia in silicone.....	004
Sostituzione della griglia anteriore o posteriore	006
Sostituzione della batteria.....	009

ISTRUZIONI

ITALIANO

SOSTITUZIONE DELLA MANIGLIA DI TRASPORTO

- I. Tira le estremità della maniglia di trasporto sopra i bottoni ai lati del diffusore per rimuoverla.
- II. Spingi le estremità della nuova maniglia di trasporto sopra i bottoni.
- III. Assicurati che la maniglia di trasporto sia ben fissata al diffusore prima dell'uso.

Assicurati di smaltire la vecchia maniglia in modo corretto.

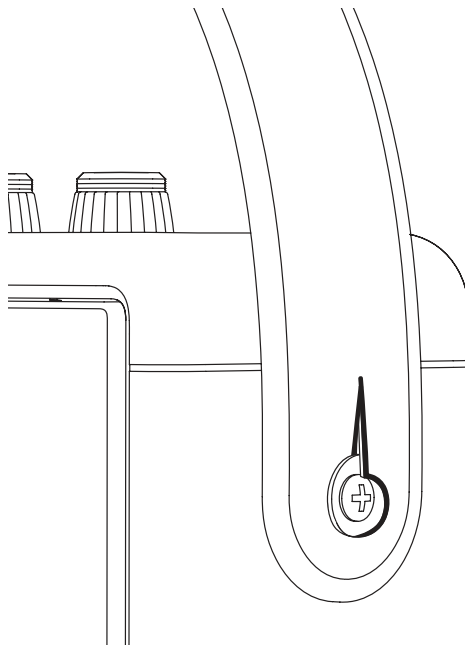

ISTRUZIONI

ITALIANO

SOSTITUZIONE DELLA CUSTODIA IN SILICONE

Prima di iniziare la procedura, assicurati di operare in un'area ben illuminata, pulita e ordinata. Tutti i cavi devono essere scollegati e il diffusore spento. Durante il lavoro, appoggia il diffusore su un asciugamano morbido e privo di lanugine per proteggere il diffusore e la superficie di lavoro.

RIMOZIONE DELLA CUSTODIA IN SILICONE

Rimuovi la maniglia di trasporto prima di rimuovere la custodia in silicone; vedi la sezione Sostituzione della maniglia di trasporto.

- I. Inizia staccando il silicone attorno ai bordi della griglia anteriore e posteriore.
- II. Estrai e fai scorrere lentamente la custodia in silicone dal diffusore.

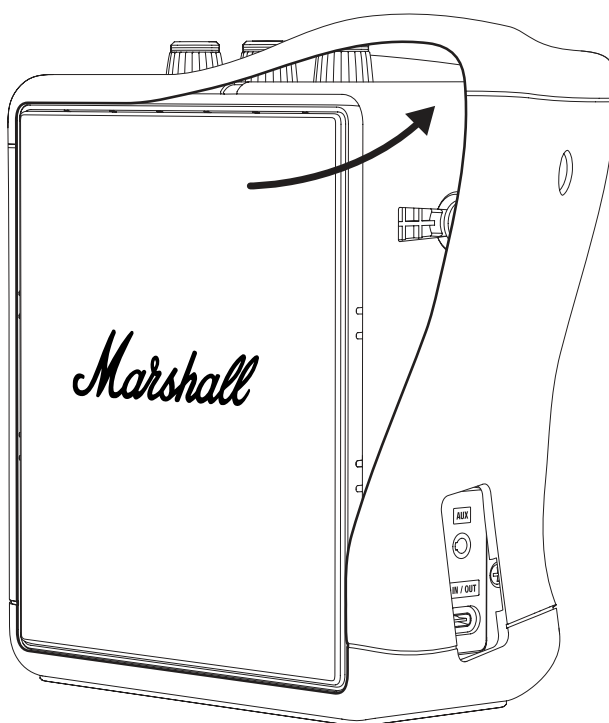

ISTRUZIONI

ITALIANO

APPLICAZIONE DELLA CUSTODIA IN SILICONE

- I. Assicurati che la custodia in silicone sia orientata correttamente, allineando i fori sulla custodia con gli elementi del diffusore.
- II. Allunga e fai scorrere delicatamente la custodia in silicone sul diffusore. Nota: presta attenzione a non danneggiare l'altoparlante o la custodia.
- III. Spingi la custodia intorno al pannello superiore, alla porta USB-C, alle griglie e ai pulsanti per fissarla in posizione.

Non dimenticare di smaltire la vecchia custodia in silicone in modo corretto.

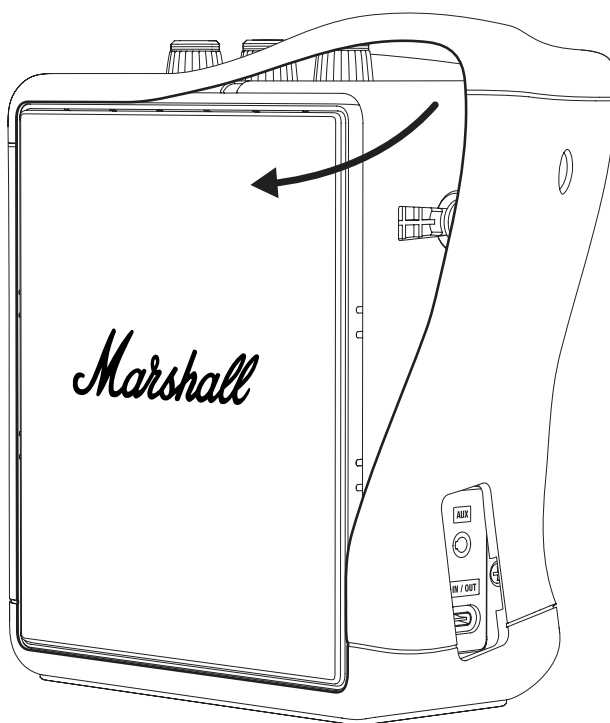

ISTRUZIONI

ITALIANO

SOSTITUZIONE DELLA GRIGLIA ANTERIORE O POSTERIORE

Prima di iniziare la procedura, assicurati di operare in un'area ben illuminata, pulita e ordinata. Tutti i cavi devono essere scollegati e il diffusore spento. Per sostituire la griglia, avrai bisogno di un cacciavite a testa piatta. Durante il lavoro, appoggia il diffusore su un asciugamano morbido e privo di lanugine per proteggere il diffusore e la superficie di lavoro.

Nota: la rimozione della griglia esporrà la membrana del driver del diffusore. Non toccare la membrana per evitare di danneggiare il driver.

RIMOZIONE DELLA CUSTODIA IN SILICONE

Rimuovi la maniglia di trasporto prima di rimuovere la custodia in silicone; vedi la sezione Sostituzione della maniglia di trasporto.

- I. Inizia staccando il silicone attorno ai bordi della griglia anteriore e posteriore.
- II. Estrai e fai scorrere lentamente la custodia in silicone dal diffusore.

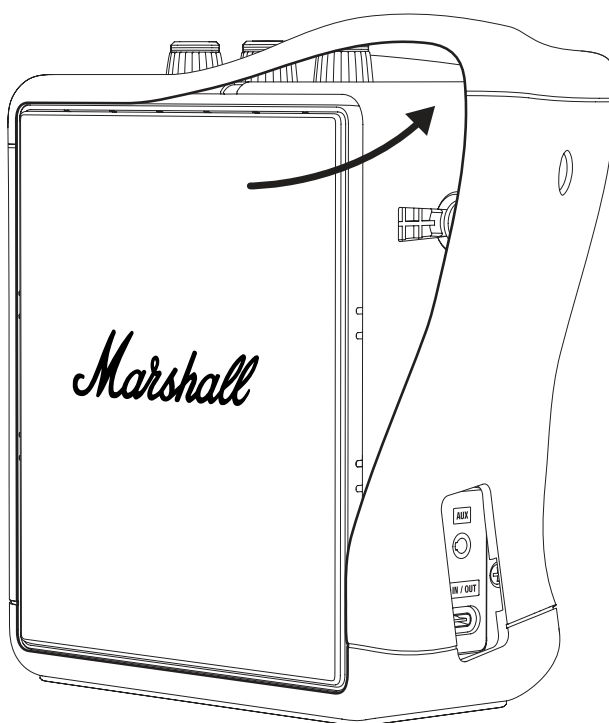

ISTRUZIONI

ITALIANO

RIMOZIONE DELLA VECCHIA GRIGLIA

- I. Usa un cacciavite a testa piatta per fare leva delicatamente sulla griglia partendo dal lato destro, come mostrato nella figura sottostante.
- II. Continua a fare leva intorno alla griglia finché non si stacca completamente.
- III. Stacca e rimuovi con cautela la griglia.

MONTAGGIO DELLA NUOVA GRIGLIA

- I. Assicurati che la griglia sia orientata correttamente e posizionala sul diffusore.
- II. Spingi la griglia in posizione, quindi premi sui bordi per fissarla.

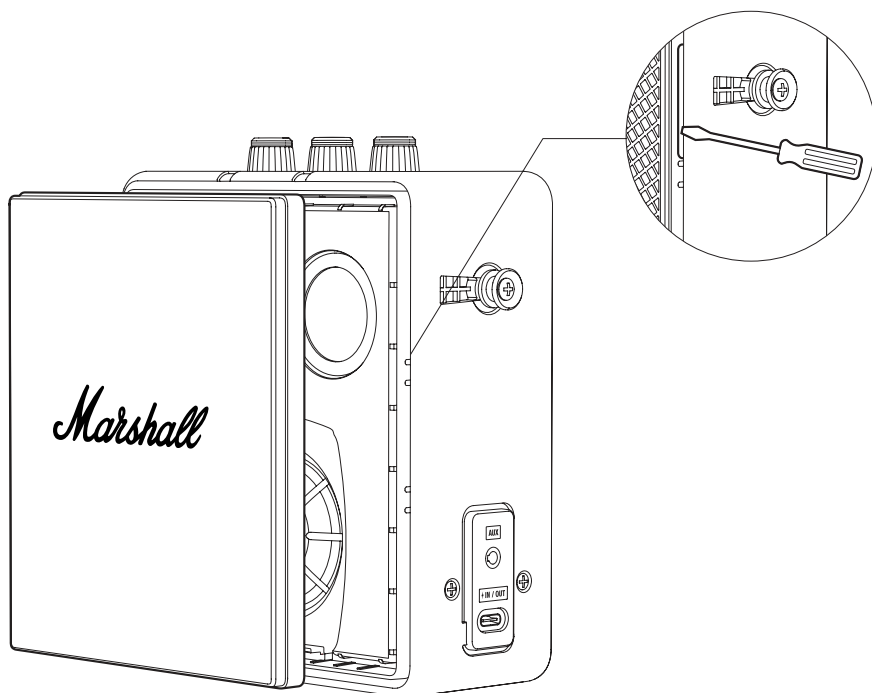

ISTRUZIONI

ITALIANO

APPLICAZIONE DELLA CUSTODIA IN SILICONE

- I. Assicurati che la custodia in silicone sia orientata correttamente, allineando i fori sulla custodia con gli elementi del diffusore.
- II. Allunga e fai scorrere delicatamente la custodia in silicone sul diffusore. Nota: presta attenzione a non danneggiare l'altoparlante o la custodia.
- III. Spingi la custodia intorno al pannello superiore, alla porta USB-C, alle griglie e ai pulsanti per fissarla in posizione.

Assicurati di riciclare la vecchia custodia della griglia in modo corretto.

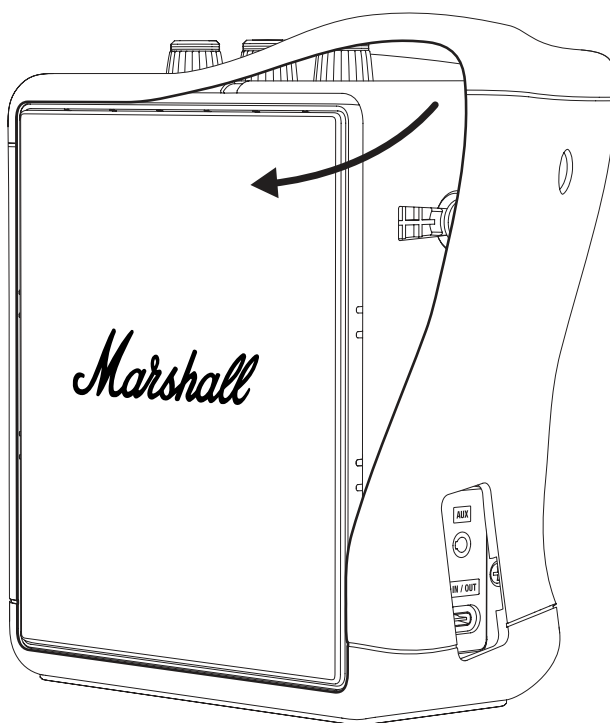

ISTRUZIONI

ITALIANO

SOSTITUZIONE DELLA BATTERIA

Prima di iniziare la procedura, assicurati di operare in un'area ben illuminata, pulita e ordinata. Tutti i cavi devono essere scollegati e il diffusore deve essere spento. Durante il lavoro, appoggia il diffusore su un asciugamano morbido e privo di lanugine per proteggere il diffusore e la superficie di lavoro. Ti suggeriamo di riporre viti e piccoli componenti in appositi contenitori per evitare di smarrirli. Per aprire lo sportello della batteria ti occorrerà un cacciavite a croce, misura 2 (PH2).

Avvertenza: sostituisci la batteria solo con una batteria di ricambio Stockwell III di marshall.com o di tipo equivalente.

RIMOZIONE DELLA CUSTODIA IN SILICONE

Rimuovi la maniglia di trasporto prima di rimuovere la custodia in silicone; vedi la sezione Sostituzione della maniglia di trasporto.

- I. Inizia staccando il silicone attorno ai bordi della griglia anteriore e posteriore.
- II. Estrai e fai scorrere lentamente la custodia in silicone dal diffusore.

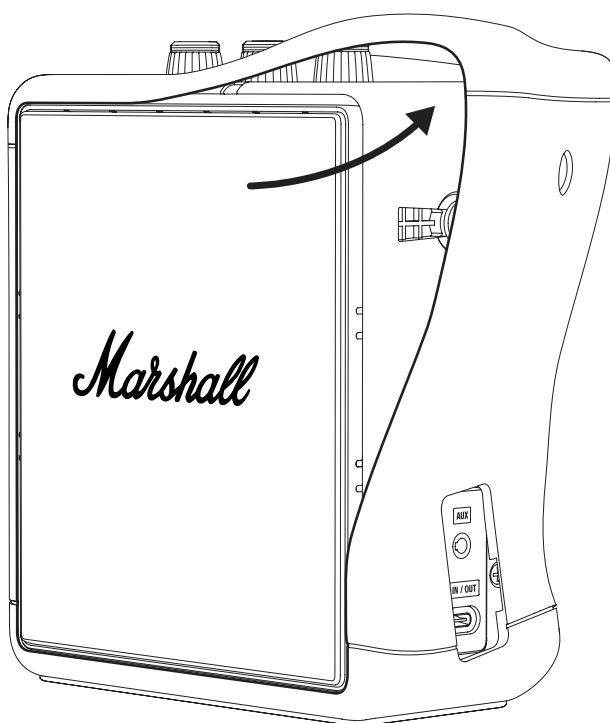

ISTRUZIONI

ITALIANO

APERTURA DELLO SPORTELLO DELLA BATTERIA

- I. Gira il diffusore su un lato e posizionalo su un asciugamano morbido e privo di lanugine per proteggere il diffusore e la superficie di lavoro.
- II. Usa un cacciavite PH2 per rimuovere le 4 viti che fissano lo sportello della batteria, quindi apri lo sportello.

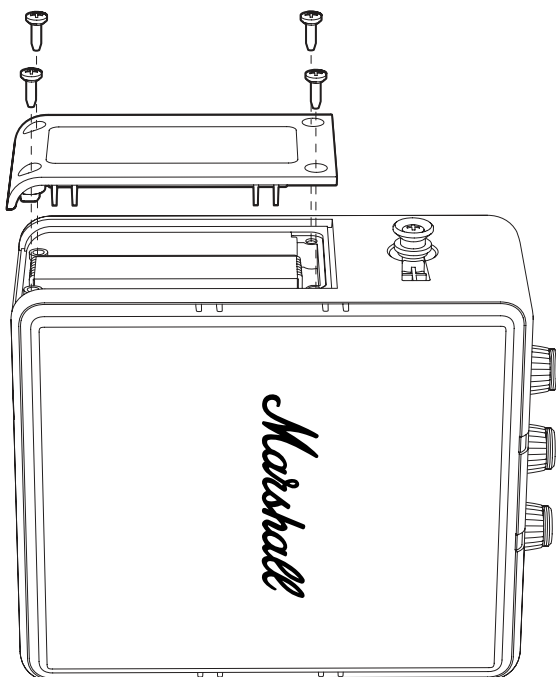

ISTRUZIONI**ITALIANO****RIMOZIONE DELLA VECCHIA BATTERIA**

- I. Sollewa delicatamente il bordo superiore della batteria come indicato nella figura sottostante per accedere al connettore della batteria. Nota: non tirare il cavo della batteria.
- II. Premi sulla linguetta del connettore della batteria per scollegarlo.
- III. Rimuovi la batteria.

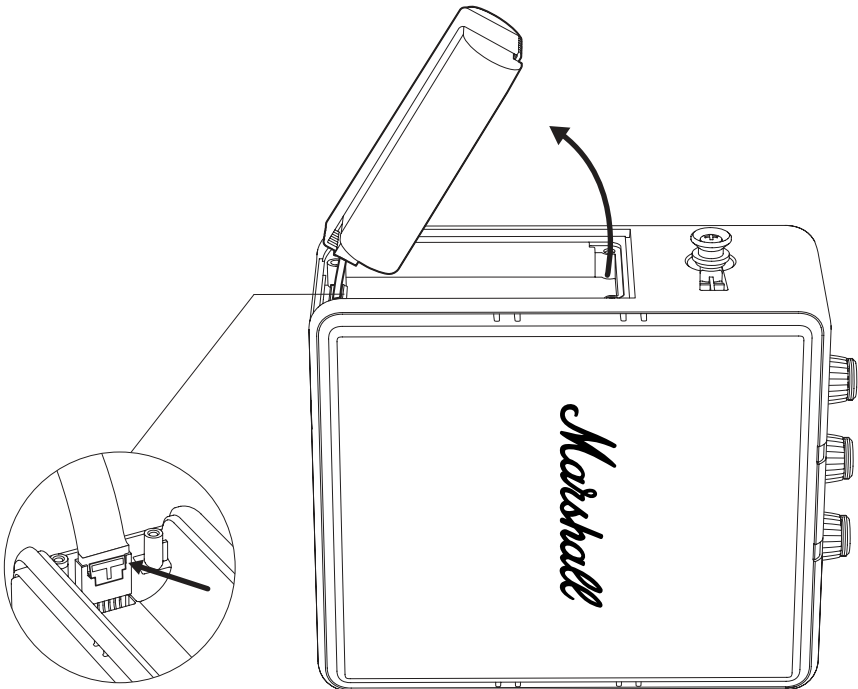

ISTRUZIONI

ITALIANO

INSTALLAZIONE DELLA NUOVA BATTERIA

- I. Disimballa la batteria.
- II. Collega la batteria al connettore sul diffusore. Assicurati che il connettore scatti correttamente in posizione.
- III. Reinserisci la batteria nel suo alloggiamento.

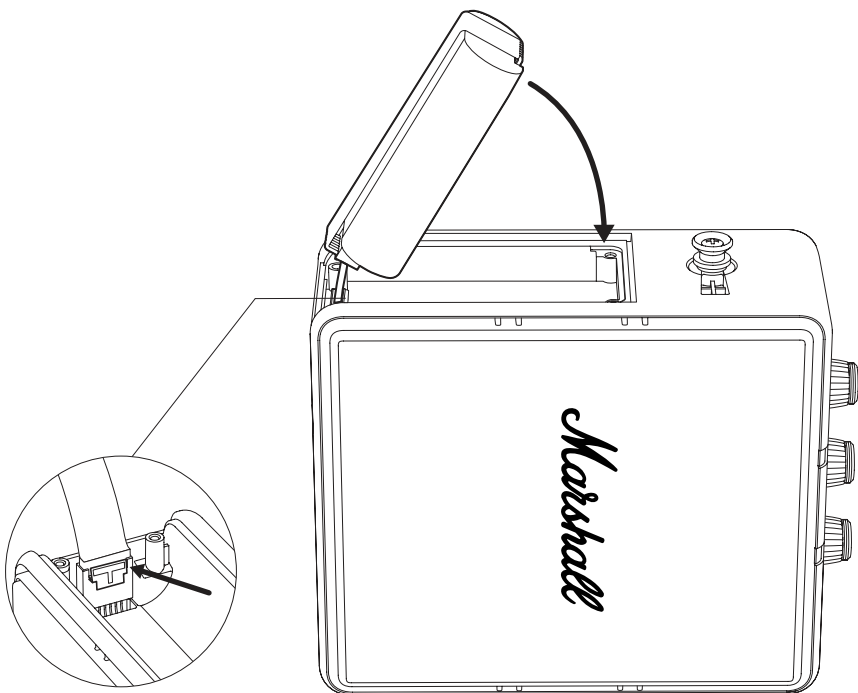

ISTRUZIONI

ITALIANO

CHIUSURA DELLO SPORTELLO DELLA BATTERIA

- I. Riposiziona lo sportello della batteria e serra le 4 viti con un cacciavite PH2 per fissare lo sportello.



ISTRUZIONI

ITALIANO

APPLICAZIONE DELLA CUSTODIA IN SILICONE

- I. Assicurati che la custodia in silicone sia orientata correttamente, allineando i fori sulla custodia con gli elementi del diffusore.
- II. Allunga e fai scorrere delicatamente la custodia in silicone sul diffusore. Nota: presta attenzione a non danneggiare l'altoparlante o la custodia.
- III. Spingi la custodia intorno al pannello superiore, alla porta USB-C, alle griglie e ai pulsanti per fissarla in posizione.

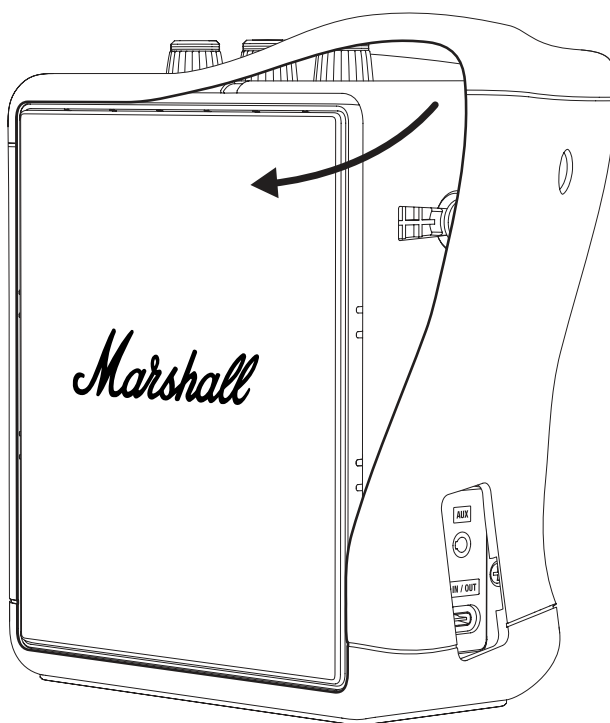

ISTRUZIONI

ITALIANO

RICICLAGGIO DELLA VECCHIA BATTERIA

Ricicla la vecchia batteria e il materiale di imballaggio in modo corretto.

- I. Copri il connettore della batteria con nastro adesivo per evitare cortocircuiti.
- II. Metti la vecchia batteria in un sacchetto di plastica trasparente o nella confezione della nuova batteria e lasciala presso un punto di riciclaggio specializzato.

AVVERTENZA

- Le batterie al litio danneggiate presentano un rischio maggiore di incendio e di esplosione.
- Non forare, piegare o schiacciare la custodia o la cella della batteria.
- Non spedire le batterie danneggiate per posta né depositarle in cassonetti non controllati.
- Se la batteria è rigonfia, calda o mostra perdite, posizionala rapidamente su un contenitore non infiammabile (piatto di ceramica, sabbia o lettiera per gatti in una scatola di metallo). Porta la batteria in un centro di riciclaggio presidiato il prima possibile.



I prodotti elettrici, i cavi, le batterie, l'imballaggio e il manuale non devono essere gettati nei rifiuti domestici indifferenziati. Per un corretto riciclo, porta questo tipo di prodotti presso un apposito punto di raccolta, dove saranno accettati gratuitamente, oppure restituiscili al rivenditore locale. Il corretto smaltimento dei prodotti consente di risparmiare risorse e previene effetti negativi sulla salute umana e sull'ambiente.

Per evitare possibili danni all'ambiente o alla salute umana dovuti allo smaltimento incontrollato dei rifiuti, smaltisci la batteria ricaricabile difettosa presso i punti di raccolta speciali oppure restituiscila al tuo rivenditore specializzato.

All intellectual property in the product and packaging (including the MARSHALL trade mark, copyright, designs, and patents) are owned by Marshall Group AB and may not be used without permission. All rights reserved. Marshall Group AB, Centralplan 15, 111 20 Stockholm, Sweden. Produced in China. R 0.3

Marshall

STOCKWELL III
PORTABLE LOUDSPEAKER

完全版オンラインマニュアル

目次

索引

キャリングハンドルの交換.....	003
シリコンスリーブの交換.....	004
フロントグリルまたはバックグリルの交換...	006
バッテリーの交換.....	009

操作方法

日本語

キャリングハンドルの交換

- I. スピーカー側面のボタンの上に引っ掛けてあるキャリングハンドルの両端を引っ張ってを取り外します。
- II. 新しいキャリングハンドルの端をボタンに押し込みます。
- III. 使用する前に、キャリングハンドルがスピーカーに固定されていることを確認してください。

古いキャリングハンドルは、正しい方法で処分するようにしてください。

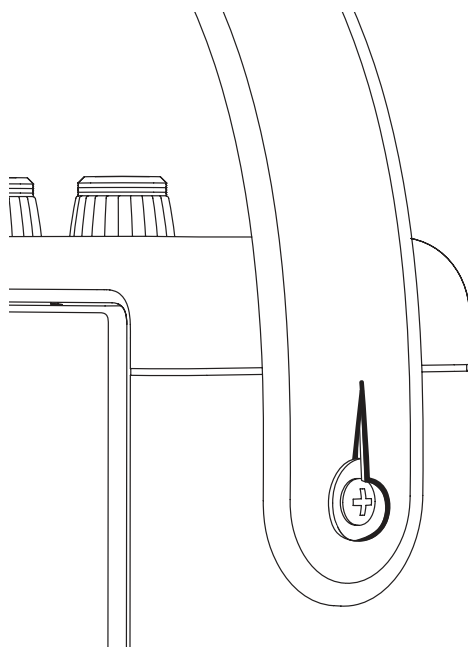

操作方法

日本語

シリコンスリーブの交換

手順を始める前に、明るく、清潔で、整頓された場所で作業していることを確認してください。すべてのケーブルを取り外し、スピーカーの電源をオフにしてください。作業中は、スピーカーと作業面を保護するため、糸くずの出ない柔らかいタオルの上に置いてください。

シリコンスリーブの取り外し

シリコンスリーブを取り外す前に、キャリングハンドルを取り外してください。「キャリングハンドルの交換」の説明を参照してください。

- I. まず、フロントグリルとリアグリルの縁に沿ってシリコンを剥がし始めます。
- II. シリコンスリーブをゆっくりと引っ張りながらスライドさせてスピーカーから取り外します。

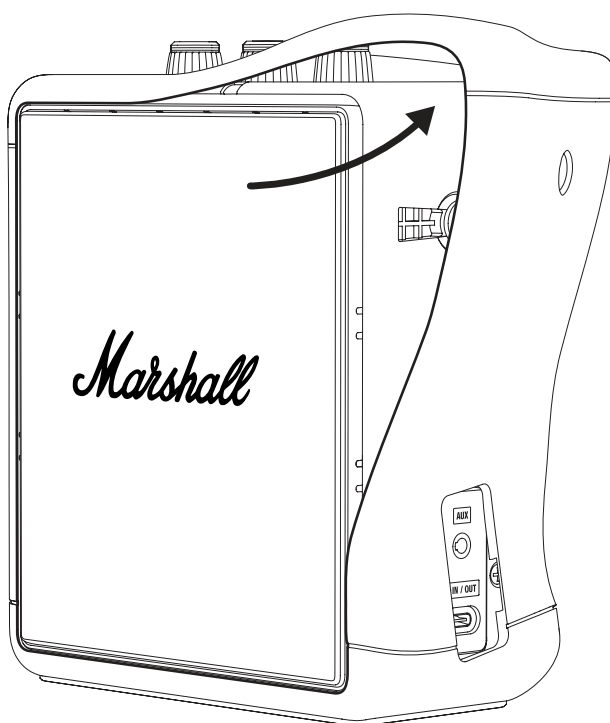

操作方法

日本語

シリコンスリーブの取り付け

- I. シリコンスリーブの向きが正しいことを確認し、スリーブの穴がスピーカーの各機能と揃っていることを確認してください。
- II. シリコンスリーブをゆっくりと伸ばしながらスピーカーにかぶせます。
注：スピーカーやスリーブを傷つけないように注意してください。
- III. トップパネル、USB-Cポート、グリル、ボタンの周りを押して、スリーブをしっかりとめ込みます。

古いシリコンスリーブは、適切な方法でリサイクルしてください。

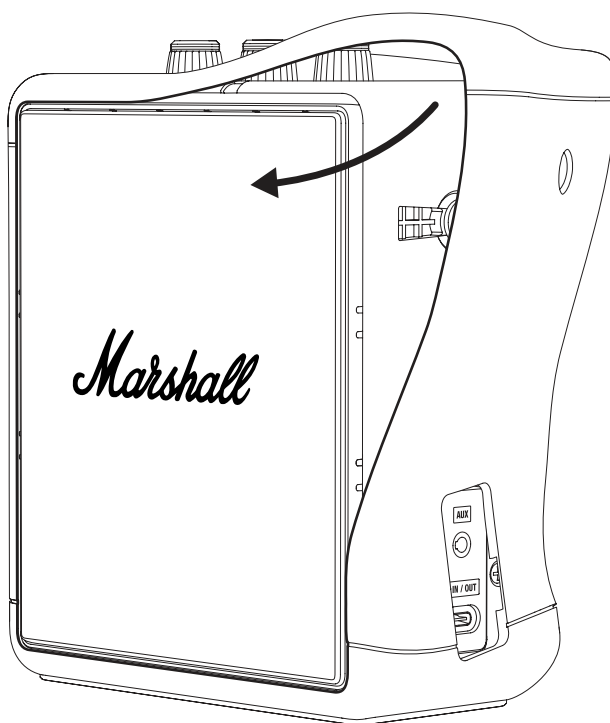

操作方法

日本語

フロントグリルまたはバックグリルの交換

手順を始める前に、明るく、清潔で、整頓された場所で作業していることを確認してください。すべてのケーブルを取り外し、スピーカーの電源をオフにしてください。グリルを交換するにはマイナスイオンドライバーが必要です。作業中は、スピーカーと作業面を保護するため、糸くずの出ない柔らかいタオルの上に置いてください。

注：グリルを取り外すと、スピーカードライバーの膜が露出します。膜を損傷するおそれがあるため、膜には触れないでください。

シリコンスリーブの取り外し

シリコンスリーブを取り外す前に、キャリングハンドルを取り外してください。「キャリングハンドルの交換」の説明を参照してください。

- I. まず、フロントグリルとリアグリルの縁に沿ってシリコンを剥がし始めます。
- II. シリコンスリーブをゆっくりと引っ張りながらスライドさせてスピーカーから取り外します。

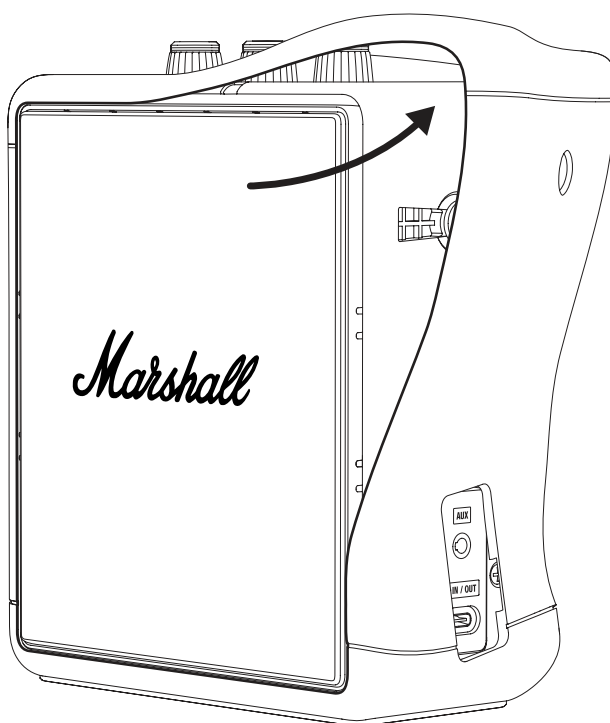

操作方法

日本語

古いグリルの取り外し

- I. マイナスドライバーを使い、下図のように右側からグリルを優しくこじ開けてください。
- II. グリルが完全に外れるまで、周囲をこじ開け続けてください。
- III. グリルを慎重に取り外してください。

新しいグリルの取り付け

- I. グリルの向きが正しいことを確認し、スピーカーに取り付けます。
- II. グリルを所定の位置に押し込み、端を押してしっかりと固定します。

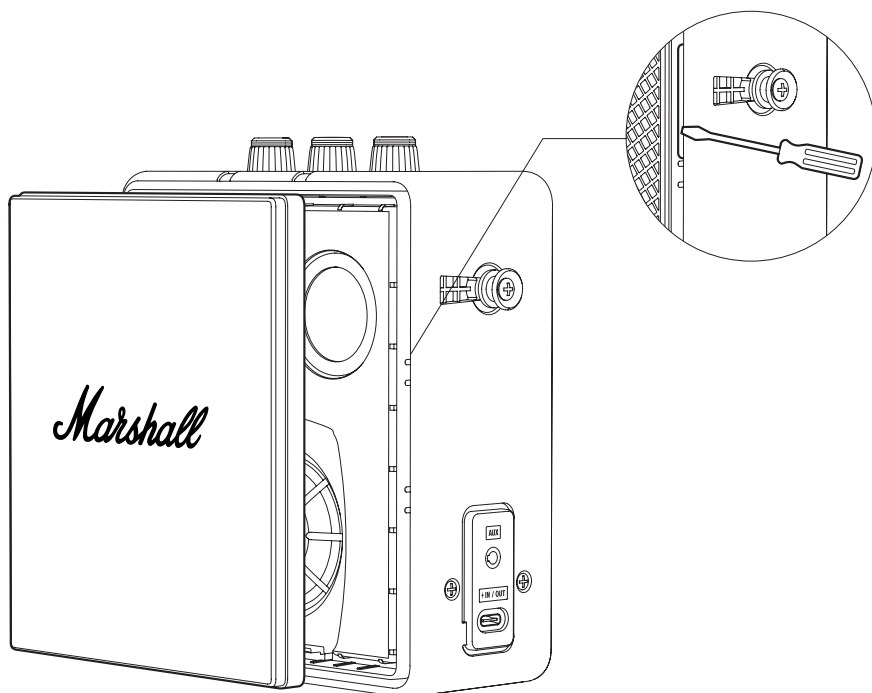

操作方法

日本語

シリコンスリーブの取り付け

- I. シリコンスリーブの向きが正しいことを確認し、スリーブの穴がスピーカーの各機能と揃っていることを確認してください。
- II. シリコンスリーブをゆっくりと伸ばしながらスピーカーにかぶせます。
注：スピーカーやスリーブを傷つけないように注意してください。
- III. トップパネル、USB-Cポート、グリル、ボタンの周りを押して、スリーブをしっかりとめ込みます。

古いグリルスリーブは、適切な方法でリサイクルしてください。

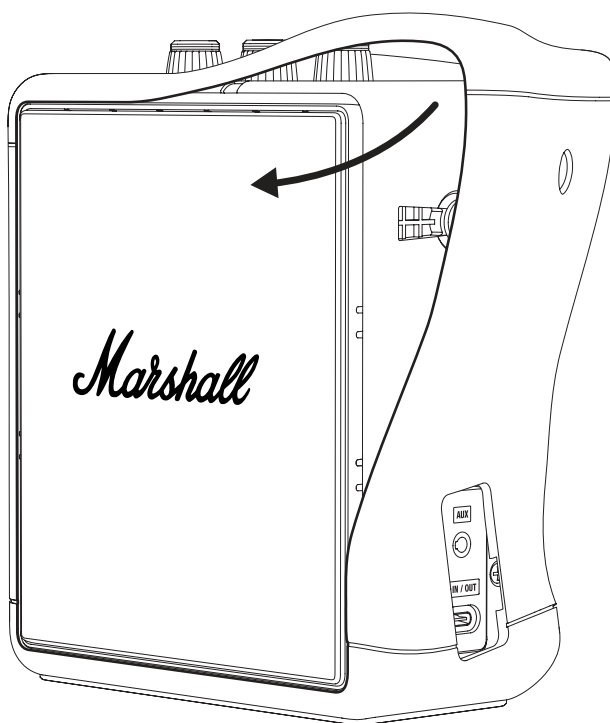

操作方法

日本語

バッテリーの交換

手順を始める前に、明るく、清潔で、整頓された場所で作業していることを確認してください。すべてのリード線を外し、スピーカーの電源を切ってください。作業中は、スピーカーと作業面を保護するため、糸くずの出ない柔らかいタオルの上に置いてください。ネジや小さな部品は、紛失を防ぐためにカップなどにに入れて保管することをおすすめします。バッテリーハッチを開けるには、サイズ2 (PH2) のプラスドライバーが必要です。

警告：バッテリーは、marshall.comのStockwell IIIスペアパーツバッテリーまたは同等品と交換してください。

シリコンスリーブの取り外し

シリコンスリーブを取り外す前に、キャリングハンドルを取り外してください。「キャリングハンドルの交換」の説明を参照してください。

- I. まず、フロントグリルとリアグリルの縁に沿ってシリコンを剥がし始めます。
- II. シリコンスリーブをゆっくりと引っ張りながらスライドさせてスピーカーから取り外します。

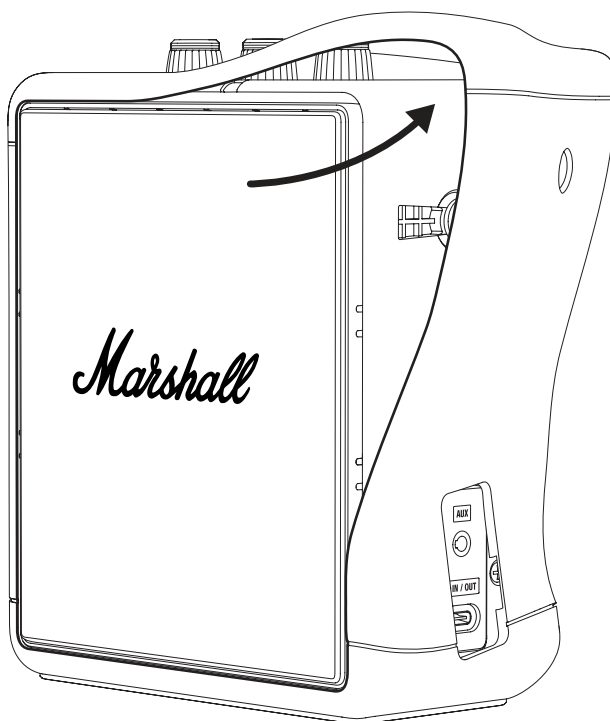

操作方法

日本語

バッテリーハッチを開ける

- I. スピーカーと作業面を保護するため、スピーカーを横向きにし、糸くずの出ない柔らかいタオルの上に置きます。
- II. PH2ドライバーを使用してバッテリーハッチを固定している4本のネジを外し、ハッチを開けます。

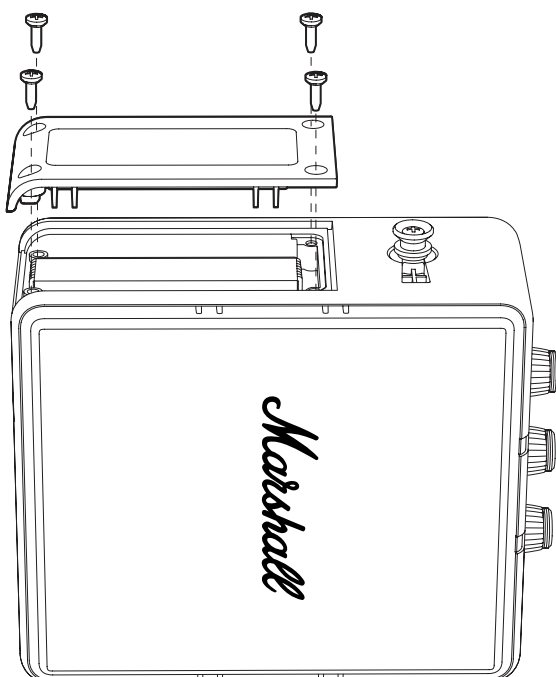

操作方法

日本語

古いバッテリーの取り外し

- I. 下図に従ってバッテリーの上端をゆっくりと持ち上げ、バッテリーコネクターにアクセスします。注：バッテリーケーブルを引っ張らないでください。
- II. バッテリーコネクターのタブを押して外します。
- III. バッテリーを取り外します。

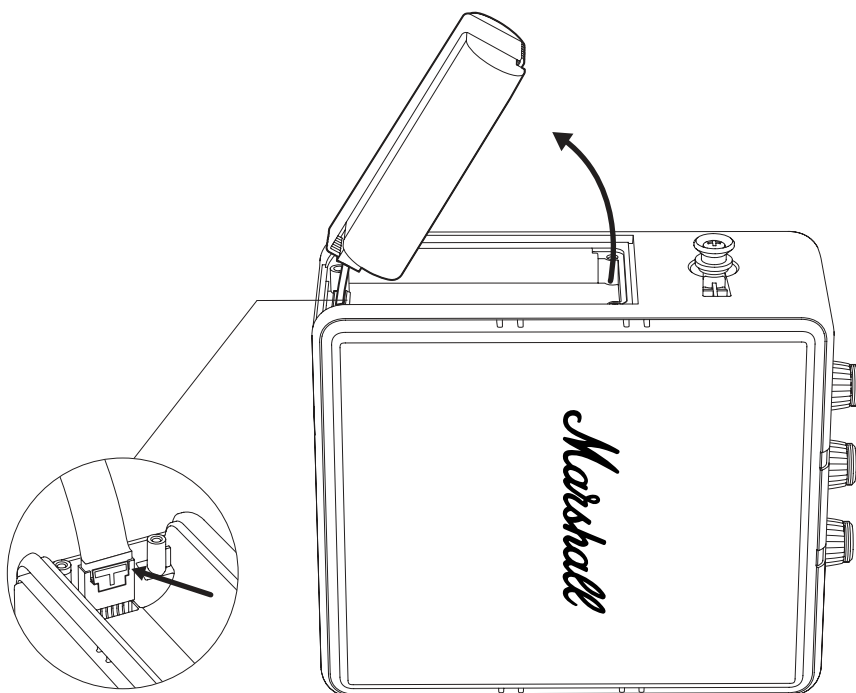

操作方法

日本語

新しいバッテリーの取り付け

- I. バッテリーを取り出します。
- II. バッテリーをスピーカーのバッテリーコネクタに接続します。
コネクタが正しくカチッとハマることを確認してください。
- III. バッテリーをバッテリーコンパートメントに戻します。

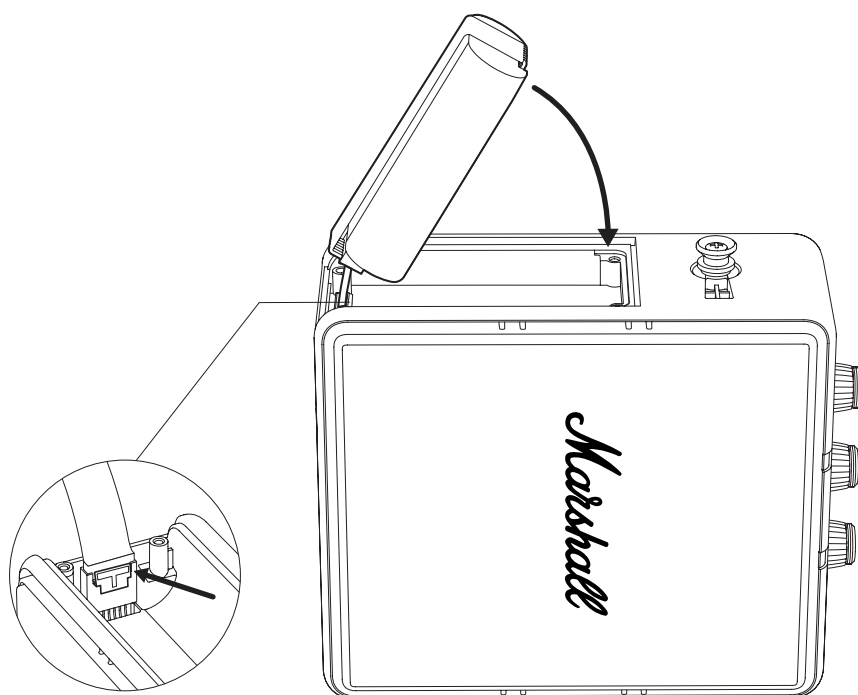

操作方法

日本語

バッテリーハッチを閉める

- I. バッテリーハッチを所定の位置に置き、PH2ドライバーを使用して4本のネジを締めて、ハッチを固定します。

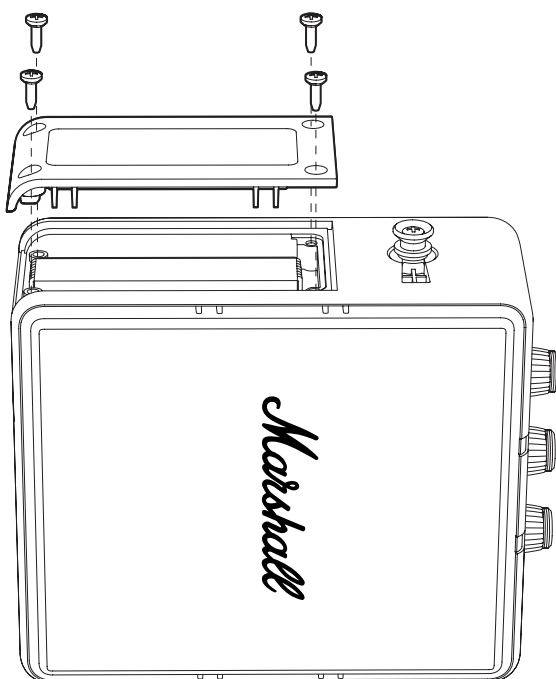

操作方法

日本語

シリコンスリーブの取り付け

- I. シリコンスリーブの向きが正しいことを確認し、スリーブの穴がスピーカーの各機能と揃っていることを確認してください。
- II. シリコンスリーブをゆっくりと伸ばしながらスピーカーにかぶせます。
注：スピーカーやスリーブを傷つけないように注意してください。
- III. トップパネル、USB-Cポート、グリル、ボタンの周りを押して、スリーブをしっかりとめ込みます。

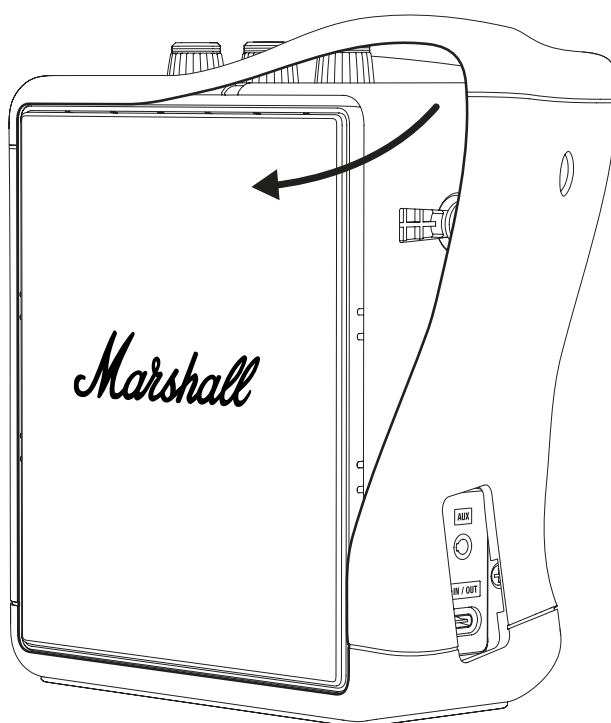

操作方法

日本語

古いバッテリーのリサイクル

古いバッテリーと梱包材は、適切な方法でリサイクルしてください。

- I. ショートを防ぐために、バッテリーコネクタを粘着テープで覆います。
- II. 古いバッテリーを透明なビニール袋に入れるか、新しいバッテリーのパッケージに入れて、バッテリーのリサイクルセンターに持ち込んでください。

警告

- 損傷したリチウム電池は、火災や爆発の危険性が高まります。
- バッテリーポーチやセルに穴を開けたり、曲げたり、押しつぶしたりしないでください。
- 破損したバッテリーを郵送したり、無人のリサイクルボックスに預けたりしないでください。
- バッテリーが膨張していたり、熱くなっていたり、液漏れしている場合は、速やかに不燃性の容器（セラミックプレート、砂、金属製の箱に入れた猫砂など）の上に置いてください。バッテリーは、できるだけ早く有人のリサイクルセンターに持ち込んでください。



電気製品、ケーブル、電池、梱包材、取扱説明書は、一般の家庭ごみに混ぜないでください。適切にリサイクルするため、これらの製品は無料で引き取ってもらえる指定の回収場所へお持ちいただくか、お近くの販売店にご返却ください。製品を正しく廃棄することで、資源を節約し、人の健康と環境への悪影響を防ぐことができます。

廃棄物をむやみに捨てることによる環境と人の健康に及ぶ害を防ぐため、使えなくなった充電式電池は特別な収集所か専門業者の所に持って行きましょう。

All intellectual property in the product and packaging (including the MARSHALL trade mark, copyright, designs, and patents) are owned by Marshall Group AB and may not be used without permission. All rights reserved. Marshall Group AB, Centralplan 15, 111 20 Stockholm, Sweden. Produced in China. R 0.3

Marshall

STOCKWELL III
PORTABLE LOUDSPEAKER

전체 버전 온라인 매뉴얼

목차

색인

운반용 손잡이 교체	003
실리콘 커버 교체	004
전면 또는 후면 그릴 교체	006
배터리 교체	009

지침

한국어

운반용 손잡이 교체

- I. 운반용 손잡이의 끝을 스피커 측면의 버튼 위로 당겨서 제거하십시오.
- II. 새 운반용 손잡이의 끝을 버튼 위로 밀어 넣으십시오.
- III. 사용하기 전에 운반용 손잡이가 스피커에 안전하게 고정되어 있는지 확인하십시오.

오래된 운반용 손잡이를 올바른 방법으로 폐기하십시오.

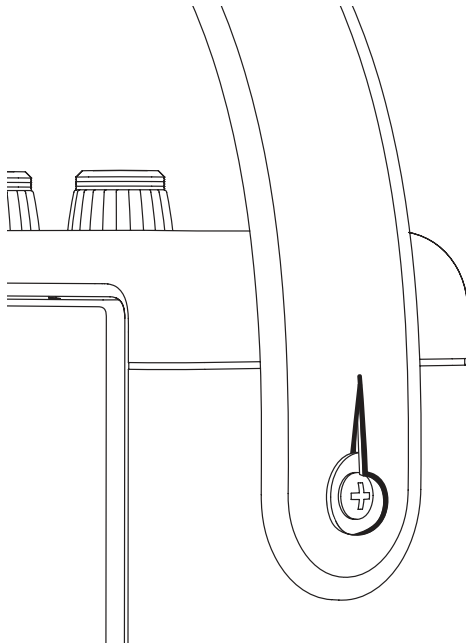

지침

한국어

실리콘 커버 교체

절차를 시작하기 전에 작업 장소가 밝고 깨끗하며 정돈된 곳인지 확인하십시오. 모든 케이블을 분리하고 스피커의 전원을 끄십시오. 작업하는 동안 스피커와 작업 표면을 보호하기 위해 보풀이 없는 부드러운 수건 위에 스피커를 올려놓으십시오.

실리콘 커버 제거

실리콘 커버를 제거하기 전에 휴대용 스트랩을 제거해야 합니다. 휴대용 스트랩 교체 섹션을 참조하십시오.

- I. 먼저, 전면 및 후면 그릴 가장자리의 실리콘부터 벗깁니다.
- II. 실리콘 커버를 천천히 당기면서 스피커에서 분리합니다.

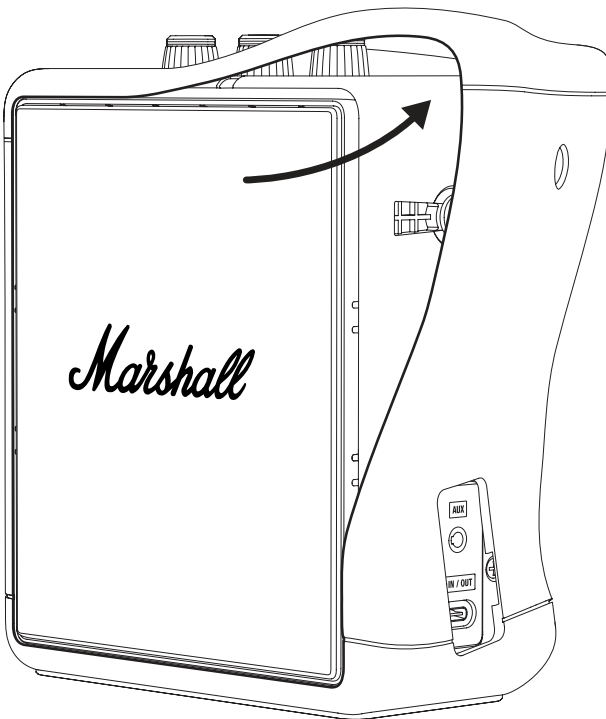

지침

한국어

실리콘 커버 부착

- I. 실리콘 커버의 방향이 올바른지 확인하고, 커버의 구멍을 스피커의 각 기능과 맞춥니다.
- II. 스피커 위에서 실리콘 커버를 가볍게 당긴 후 밀어 부착합니다.
참고: 스피커 또는 커버가 손상되지 않도록 주의하십시오.
- III. 상단 패널, USB-C 포트, 그릴, 버튼 주위의 커버를 눌러서 제자리에 고정합니다.

오래된 실리콘 커버를 적절한 방법으로 재활용 처리하십시오.

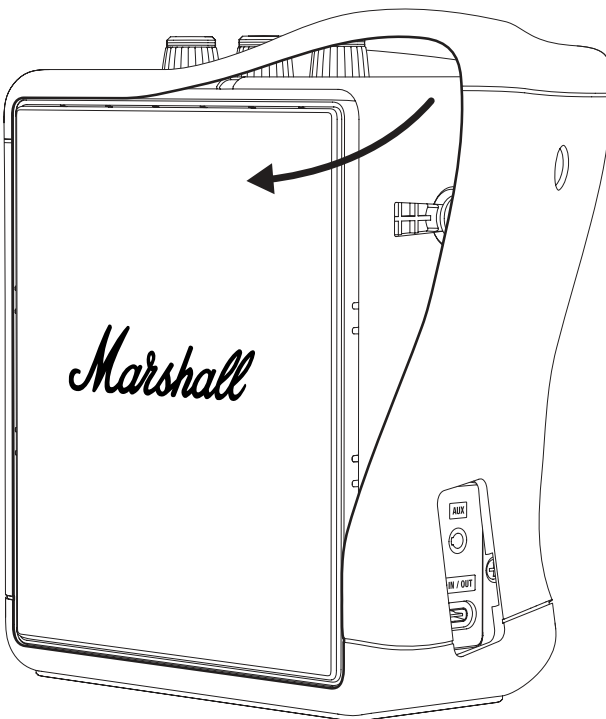

지침

한국어

전면 또는 후면 그릴 교체

절차를 시작하기 전에 작업 장소가 밝고 깨끗하며 정돈된 곳인지 확인하십시오. 모든 케이블을 분리하고 스피커의 전원을 끄십시오. 그릴을 교체하려면 일자 드라이버가 필요합니다. 작업하는 동안 스피커와 작업 표면을 보호하기 위해 보풀이 없는 부드러운 수건 위에 스피커를 올려놓으십시오.

참고: 그릴을 제거하면 스피커 드라이버 멤브레인이 노출됩니다. 드라이버가 손상될 수 있으므로 멤브레인을 만지지 마십시오.

실리콘 커버 제거

실리콘 커버를 제거하기 전에 운반용 손잡이를 제거해야 합니다. 운반용 손잡이 교체 섹션을 참조하십시오.

- I. 먼저, 전면 및 후면 그릴 가장자리의 실리콘부터 벗깁니다.
- II. 실리콘 커버를 천천히 당기면서 스피커에서 분리합니다.

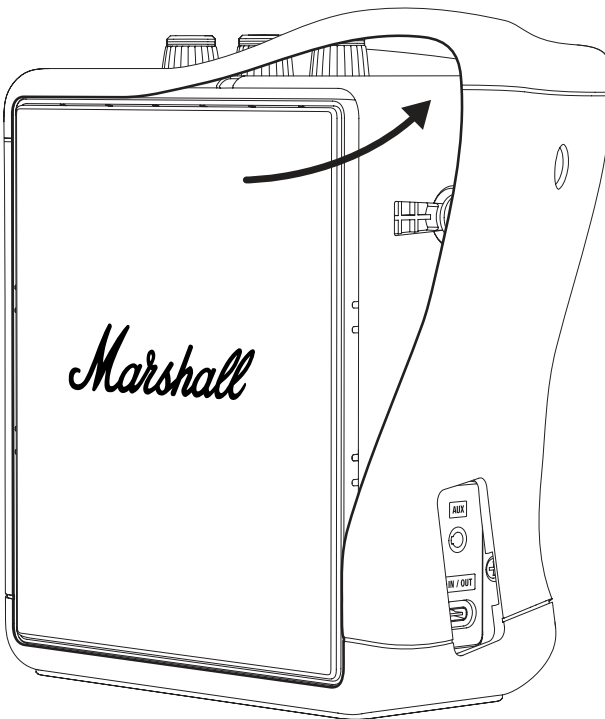

지침

한국어

오래된 그릴 제거

- I. 일자 드라이버를 사용하여 아래 그림과 같이 오른쪽에서부터 그릴을 천천히 들어 올립니다.
- II. 그릴이 완전히 느슨해질 때까지 그릴 주위를 계속해서 들어 올립니다.
- III. 그릴을 조심스럽게 분리하여 제거합니다.

새 그릴 장착

- I. 그릴을 올바른 방향으로 스피커에 부착합니다.
- II. 그릴을 제자리에 맞춘 후 가장자리를 눌러 단단히 장착합니다.

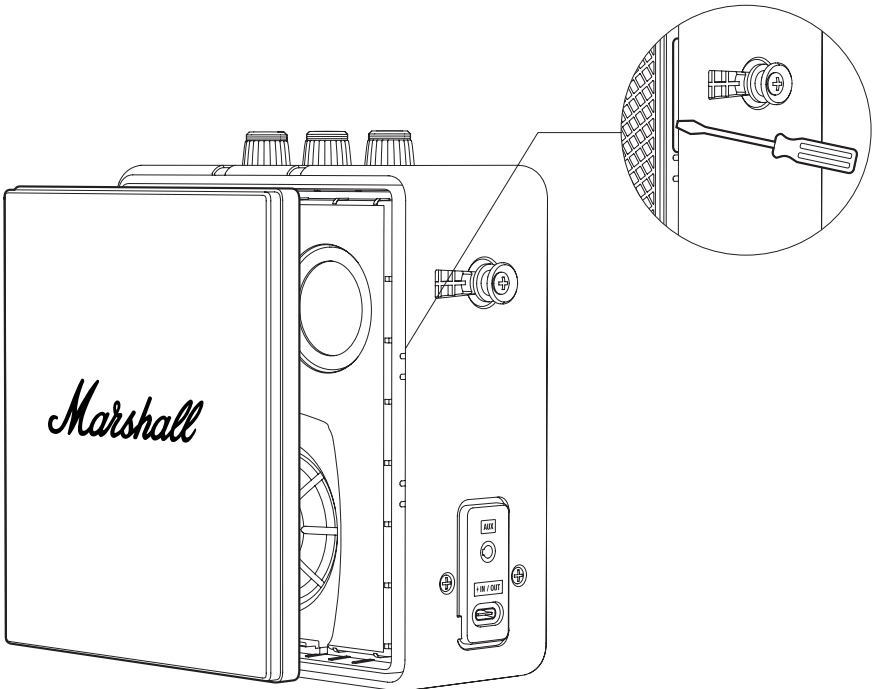

지침

한국어

실리콘 커버 부착

- I. 실리콘 커버의 방향이 올바른지 확인하고, 커버의 구멍을 스피커의 각 기능과 맞춥니다.
- II. 스피커 위에서 실리콘 커버를 가볍게 당긴 후 밀어 부착합니다.
참고: 스피커 또는 커버가 손상되지 않도록 주의하십시오.
- III. 상단 패널, USB-C 포트, 그릴, 버튼 주위의 커버를 눌러서 제자리에 고정합니다.

오래된 그릴 커버를 적절한 방법으로 재활용 처리하십시오.

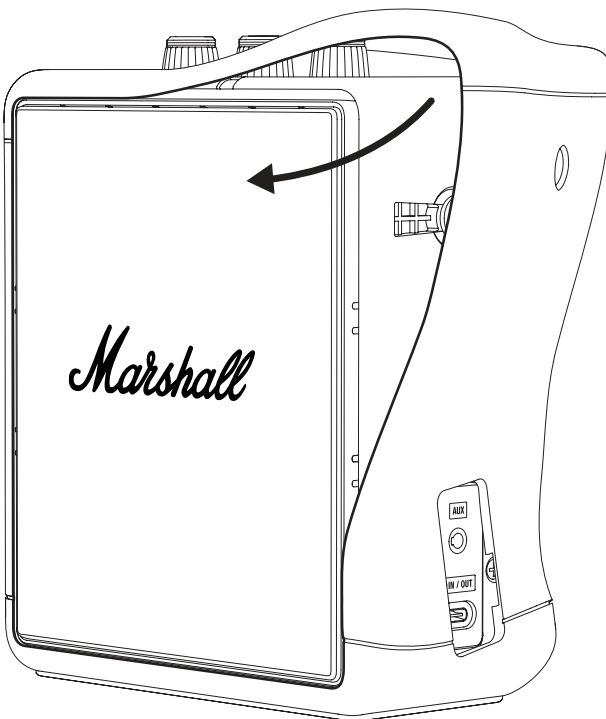

지침

한국어

배터리 교체

절차를 시작하기 전에 작업 장소가 밝고 깨끗하며 정돈된 곳인지 확인하십시오. 모든 케이블을 분리하고 스피커의 전원을 끄십시오. 작업하는 동안 스피커와 작업 표면을 보호하기 위해 보풀이 없는 부드러운 수건 위에 스피커를 올려놓으십시오. 나사와 작은 부품을 잃어버리지 않도록 컵에 보관하는 것이 좋습니다. 배터리 덮개를 열려면 크기 2(PH2) 십자 드라이버가 필요합니다.

경고: marshall.com에서 구입한 Stockwell III 예비 부품 배터리 또는 동등한 배터리 유형으로만 배터리를 교체하십시오.

실리콘 커버 제거

실리콘 커버를 제거하기 전에 운반용 손잡이를 제거해야 합니다. 운반용 손잡이 교체 섹션을 참조하십시오.

- I. 먼저, 전면 및 후면 그릴 가장자리의 실리콘부터 벗깁니다.
- II. 실리콘 커버를 천천히 당기면서 스피커에서 분리합니다.

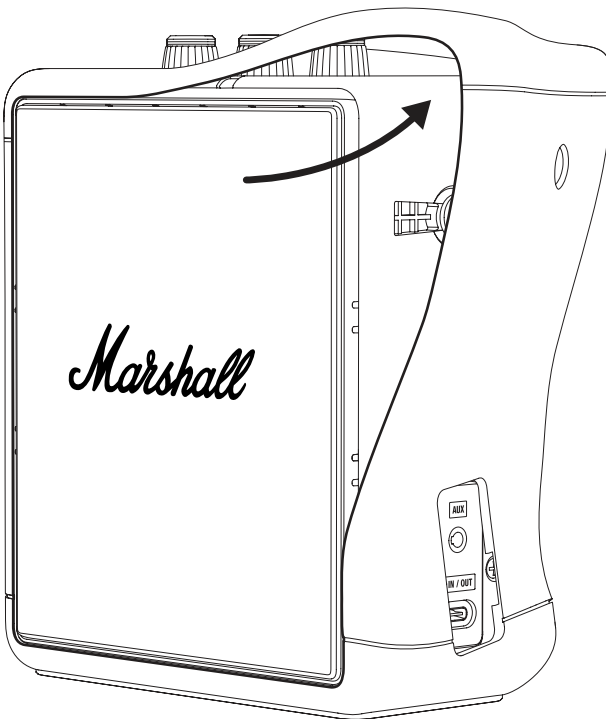

지침

한국어

배터리 덮개 열기

- I. 작업하는 동안 스피커와 작업 표면을 보호하기 위해 보풀이 없는 부드러운 수건 위에 스피커를 옆으로 돌려서 올려놓으십시오.
- II. PH2 드라이버를 사용하여 배터리 덮개를 고정하는 나사 4개를 제거한 후 덮개를 엽니다.



지침

한국어

오래된 배터리 제거

- I. 배터리 커넥터가 보이도록 아래 그림에 따라 배터리 상단 가장자리를 조심스럽게 들어 올립니다. 참고: 배터리 케이블을 당기지 마십시오.
- II. 배터리 커넥터 탭을 눌러 배터리를 분리합니다.
- III. 배터리를 제거합니다.

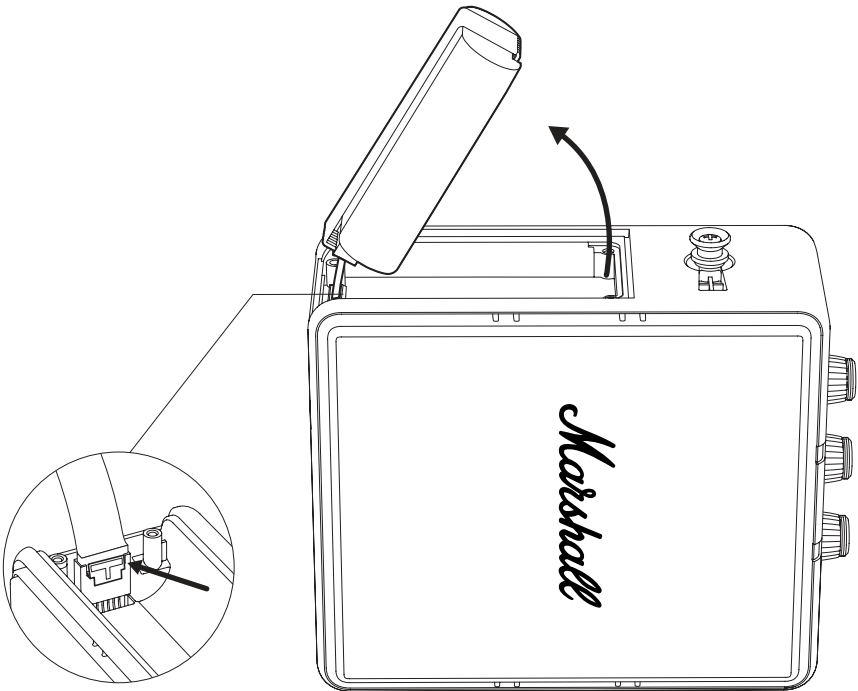

지침

한국어

새 배터리 설치

- I. 새 배터리를 꺼내십시오.
- II. 스피커의 배터리 커넥터에 배터리를 연결합니다. 커넥터를 꽂을 때 딸깍 소리가 나야 합니다.
- III. 배터리를 배터리 칸에 다시 넣습니다.

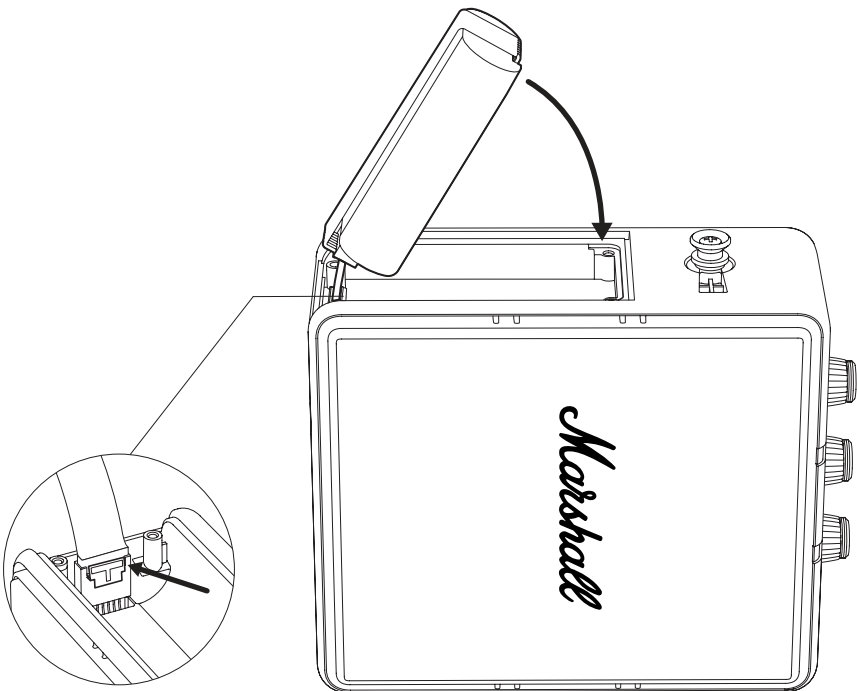

지침

한국어

배터리 덮개 닫기

- I. 배터리 덮개를 제자리에 놓고 PH2 드라이버로 나사 4개를 조여 덮개를 고정합니다.



지침

한국어

실리콘 커버 부착

- I. 실리콘 커버의 방향이 올바른지 확인하고, 커버의 구멍을 스피커의 각 기능과 맞춥니다.
- II. 스피커 위에서 실리콘 커버를 가볍게 당긴 후 밀어 부착합니다.
참고: 스피커 또는 커버가 손상되지 않도록 주의하십시오.
- III. 상단 패널, USB-C 포트, 그릴, 버튼 주위의 커버를 눌러서 제자리에 고정합니다.

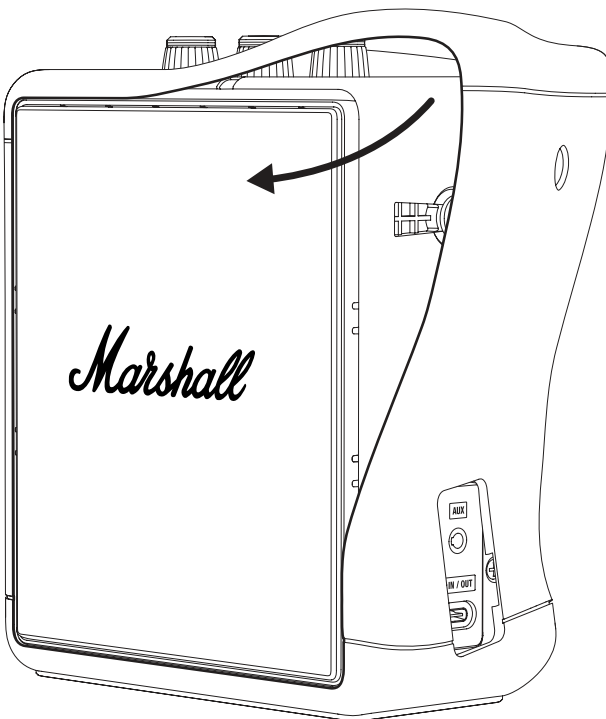

지침

한국어

오래된 배터리 재활용

오래된 배터리와 포장재를 적절한 방법으로 재활용 처리하십시오.

- I. 배터리 커넥터를 접착 테이프로 감싸 단락을 방지하십시오.
- II. 기존 배터리를 투명한 비닐봉지나 새 배터리 포장재에 넣어 배터리 재활용 센터에 반납하십시오.

경고

- 리튬 배터리가 손상되면 화재 및 폭발 위험이 증가합니다.
- 배터리 파우치나 셀에 구멍을 내거나 구부리거나 찌그러뜨리지 마십시오.
- 손상된 배터리를 우편으로 발송하거나, 감시되지 않는 재활용 쓰레기통에 버리지 마십시오.
- 배터리가 부풀어 오르거나 뜨거워지거나 액이 누출되는 경우, 불연성 용기(세라믹 접시, 모래 또는 금속 상자에 담긴 고양이 모래)에 재빨리 올려놓으십시오. 가능한 한 빨리 직원이 있는 재활용 센터로 배터리를 가져가십시오.



전기 제품, 케이블, 배터리, 포장 및 설명서를 일반 생활 쓰레기로 버리면 안 됩니다. 올바르게 재활용할 수 있도록, 이러한 폐기물을 지정된 수거 위치로 가져가거나 가까운 소매점에 반납하십시오. 올바른 제품 폐기는 자원을 절약하고 사람의 건강과 환경에 부정적인 영향을 미치지 않도록 합니다.

통제되지 않은 폐기물 처리로 인해 환경이나 사람의 건강에 해를 끼칠 수 있는 위험을 방지하려면 결함이 생긴 충전식 배터리를 특수 수집 지점에 폐기하거나 전문 대리점에 반환하십시오.

All intellectual property in the product and packaging (including the MARSHALL trade mark, copyright, designs, and patents) are owned by Marshall Group AB and may not be used without permission. All rights reserved. Marshall Group AB, Centralplan 15, 111 20 Stockholm, Sweden. Produced in China. R 0.3

Marshall

STOCKWELL III
PORTABLE LOUDSPEAKER

PILNĀ TIEŠSAISTES ROKASGRĀMATA

SATURS

SATURA RĀDĪTĀJS

Pārnēsāšanas roktura nomaiņa	003
Silikona uznavas nomaiņa	004
Priekšējā vai aizmugurējā režģa nomaiņa	006
Akumulatora nomaiņa	009

NORĀDĪJUMI

LATVIEŠU

PĀRNĒSĀŠANAS ROKTURA NOMAIŅA

- I. Lai noņemtu skaļruni, pavelciet pārnēsāšanas roktura galus pāri pogām skaļruņa sānos.
- II. Uzspiediet jaunā roktura galus uz pogām.
- III. Pirms lietošanas pārļiecinieties, vai nešanas rokturis ir droši piestiprināts pie skaļruņa.

Noteikti atbrīvojieties no vecā pārnēsāšanas roktura pareizā veidā.

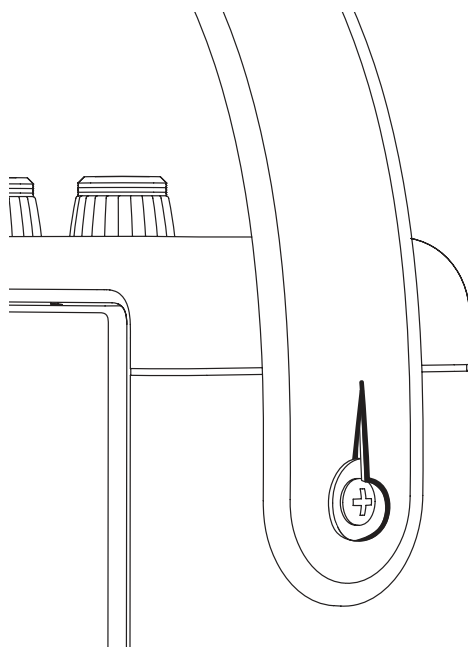

NORĀDĪJUMI

LATVIEŠU

SILIKONA UZMAVAS NOMAIŅA

Pirms darba sākšanas pārlicinieties, ka darba vieta ir labi apgaismota, tīra un kārtīga. Visiem vadiem ir jābūt atvienotiem, un skaļrunim jābūt izslēgtam. Strādājot, novietojiet skaļruni uz mīksta, bezplūksnu dvieļa, lai aizsargātu to un savu darba virsmu.

SILIKONA UZMAVAS NOŅEMŠANA

Pirms silikona uznavas noņemšanas noņemiet pārnēsāšanas rokturi; skatiet sadaļu “Pārnēsāšanas roktura nomainīšana”.

- I. Sāciet, atbrīvojot silikonu ap priekšējā un aizmugurējā režģa malām.
- II. Kad novelkat un noņemat silikona apvalku no skaļruņa, rīkojieties lēni.

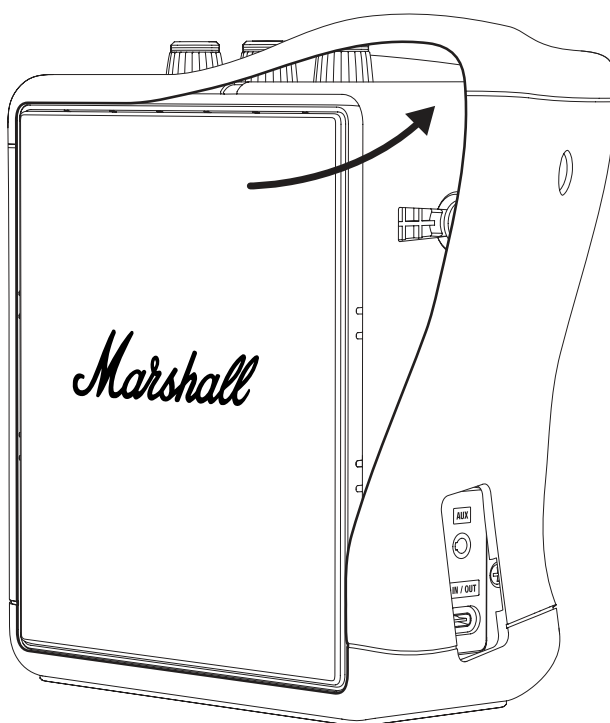

NORĀDĪJUMI

LATVIEŠU

SILIKONA UZMAVAS PIESTIPRINĀŠANA

- I. Pārliedzieties, ka silikona uzdeva ir pareizi orientēta, izlīdzinot uzdevas caurumus ar skaļruņa elementiem.
- II. Viegli izstiepiet un pabīdiat silikona uzdevu uz skaļruņa.
Piezīme. Uzmanieties, lai nesabojātu skaļruņi vai apvalku.
- III. Nospiediet uzdevu ap augšējo paneli, USB-C portu, režģiem un pogām, lai to nofiksētu vietā.

Utilizējiet iepriekšējo silikona apvalku pareizā veidā.

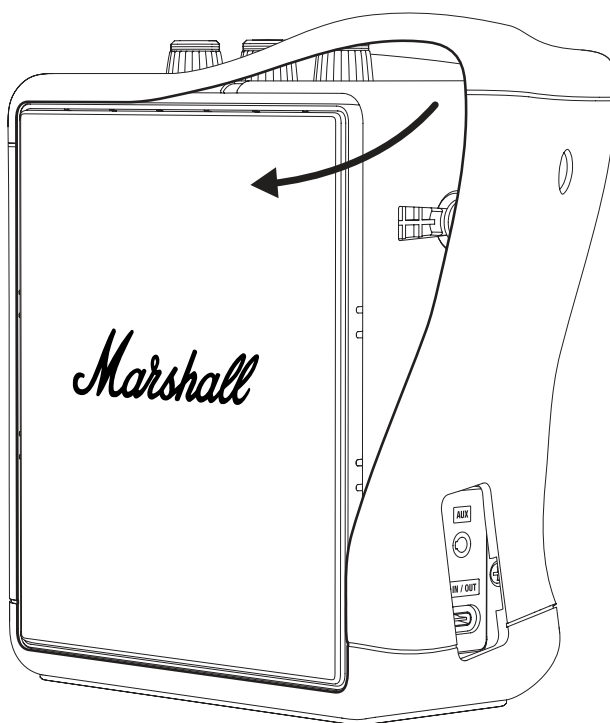

NORĀDĪJUMI

LATVIEŠU

PRIEKŠĒJĀ VAI AIZMUGURĒJĀ REŽĢA NOMAIŅA

Pirms darba sākšanas pārlicinieties, ka darba vieta ir labi apgaismota, tīra un kārtīga. Visiem vadiem ir jābūt atvienotiem, un skaļrunim jābūt izslēgtam. Režģa nomainībai būs nepieciešams plakangala skrūvgriezis. Strādājot, novietojiet skaļruni uz mīksta, bezplūksnu dviela, lai aizsargātu to un savu darba virsmu.

Piezīme. Noņemot režģi, kļūs redzama skaļruņa draivera membrāna. Nepieskarities membrānai, jo tas var sabojāt draiveri.

SILIKONA APVALKA NOŅEMŠANA

Pirms silikona uznavas noņemšanas noņemiet pārnēsāšanas rokturi; skatiet sadaļu “Pārnēsāšanas roktura nomainīšana”.

- I. Sāciet, atbrīvojot silikonu ap priekšējā un aizmugurējā režģa malām.
- II. Kad novelkat un noņemat silikona apvalku no skaļruņa, rīkojieties lēni.

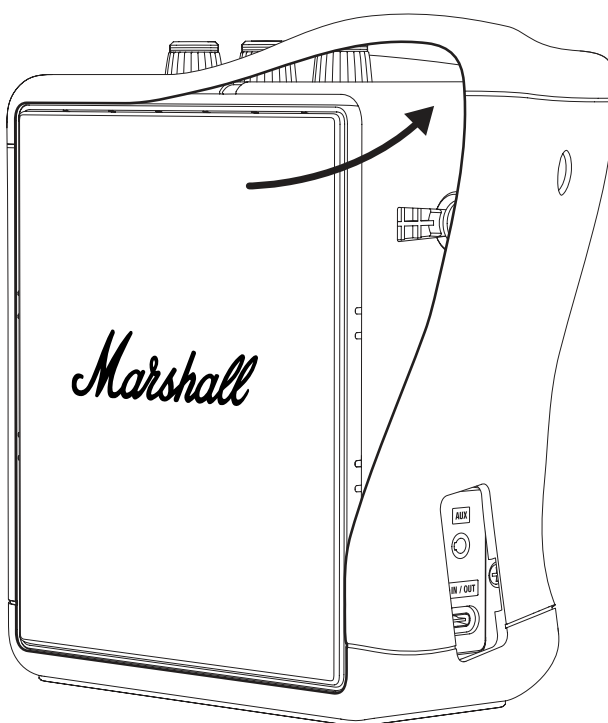

NORĀDĪJUMI

LATVIEŠU

VECĀ REŽĢA NOŅEMŠANA

- I. Izmantojiet plakanu skrūvgriezi, lai uzmanīgi atvērtu režģi, sākot no labās puses, kā parādīts attēlā tālāk.
- II. Turpiniet atvērt režģi, līdz tas pilnībā atbrīvojas.
- III. Uzmanīgi atvienojiet un noņemiet režģi.

JAUNĀ REŽĢA PIESTIPRINĀŠANA

- I. Pārliedziniet, ka režģis ir pareizā pozīcijā, un uzlieciet to uz skaļruņa.
- II. Iebīdiet režģi vietā, pēc tam nospiediet uz tā malām, lai to nostiprinātu vietā.

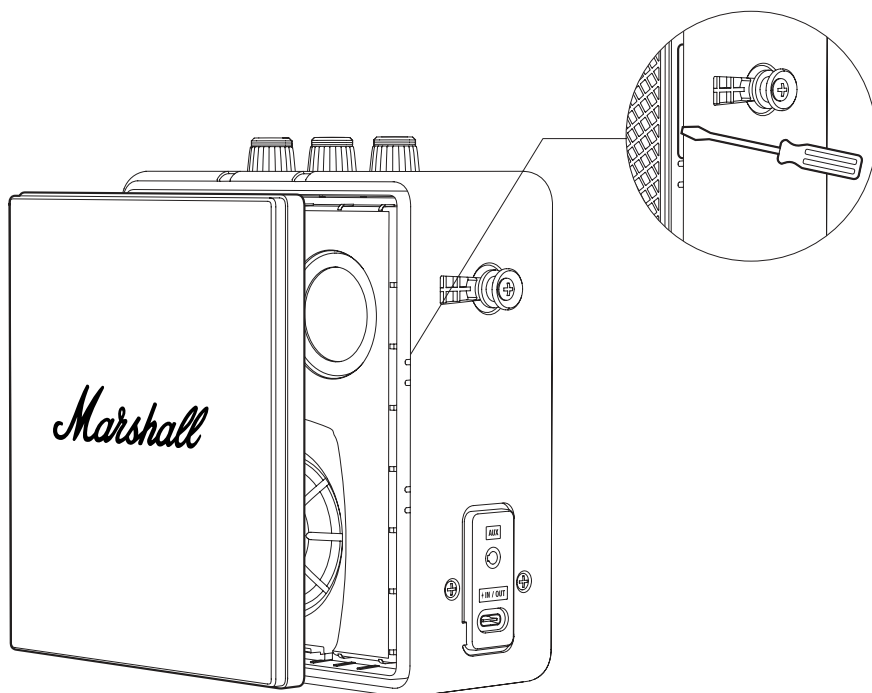

NORĀDĪJUMI

LATVIEŠU

SILIKONA UZMAVAS PIESTIPRINĀŠANA

- I. Pārliedzieties, ka silikona uzdeva ir pareizi orientēta, izlīdzinot uzdevas caurumus ar skaļruņa elementiem.
- II. Viegli izstiepiet un pabīdiēt silikona uzdevu uz skaļruņa.
Piezīme. Uzmanieties, lai nesabojātu skaļruņi vai apvalku.
- III. Nospiediēt uzdevu ap augšējo paneli, USB-C portu, režģiem un pogām, lai to nofiksētu vietā.

Pārliedzieties, ka veco režģa uzdevu pārstrādājat pareizi.

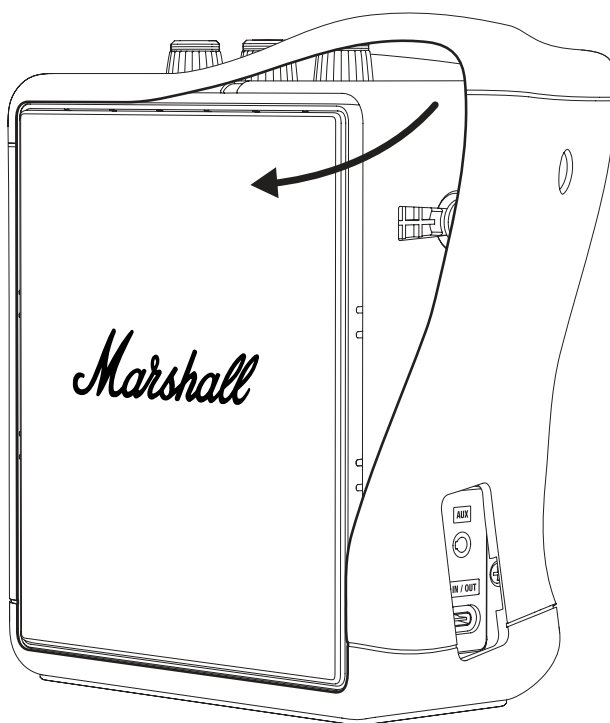

NORĀDĪJUMI

LATVIEŠU

AKUMULATORA NOMAĪŅA

Pirms darba sākšanas pārlicinieties, ka darba vieta ir labi apgaismota, tīra un kārtīga. Visi vadi ir jāatvieno, un skaļrunis ir jāizslēdz. Strādājot, novietojiet skaļruni uz mīksta, bezplūksnu dvieļa, lai aizsargātu to un savu darba virsmu. Iesakām glabāt skrūves un sīkas detaļas trauciņos, lai tās nepazaudētu. Lai atvērtu akumulatora pārsegu, jums būs nepieciešams 2. izmēra Phillips skrūvgriezis (PH2).

Brīdinājums! Nomainiet akumulatoru tikai ar Stockwell III rezerves akumulatoru no marshall.com vai līdzvērtīga tipa akumulatoru.

SILIKONA UZMAVAS NOŅEMŠANA

Pirms silikona uznavas noņemšanas noņemiet pārnēsāšanas rokturi; skatiet sadaļu “Pārnēsāšanas roktura nomaīņa”.

- I. Sāciet, atbrīvojot silikonu ap priekšējā un aizmugurējā režģa malām.
- II. Kad novelkat un noņemat silikonu apvalku no skaļruņa, rīkojieties lēni.

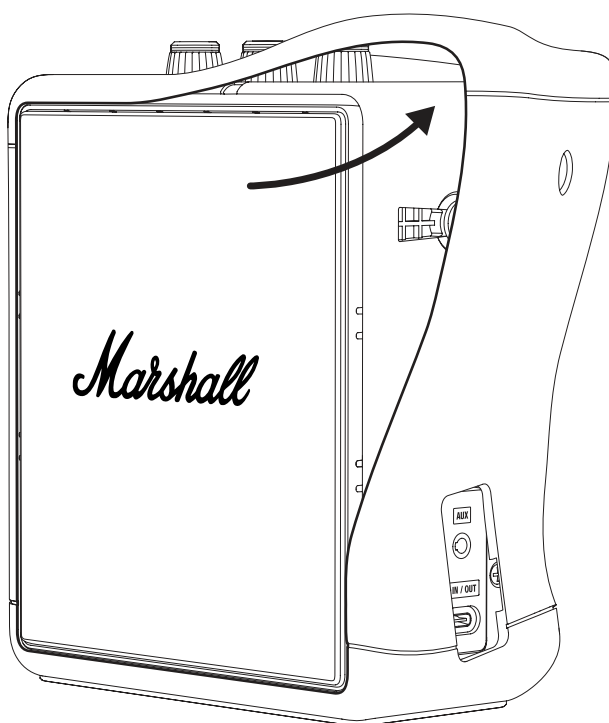

NORĀDĪJUMI

LATVIEŠU

AKUMULATORA PĀRSEGA ATVĒRŠANA

- I. Apgrieziet skaļruni uz sāniem un novietojiet to uz mīksta, nepūkojoša dvieļa, lai aizsargātu skaļruni un darba virsmu.
- II. Izmantojiet PH2 skrūvgriezi, lai atskrūvētu četras skrūves, kas nostiprina akumulatora pārsegu, un pēc tam atveriet to.

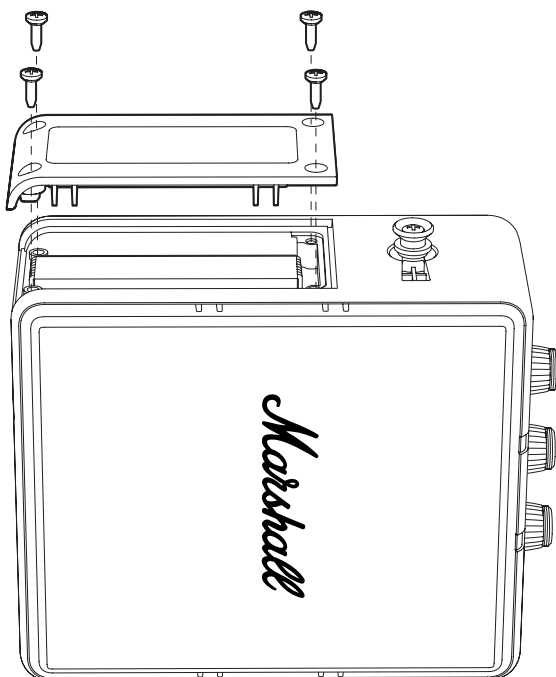

NORĀDĪJUMI

LATVIEŠU

VECĀ AKUMULATORA IZŅEMŠANA

- I. Viegli paceliet akumulatora augšējo malu, kā parādīts attēlā tālāk, lai piekļūtu akumulatora savienotājam. Piezīme. Nevelciet akumulatora kabeli.
- II. Nospiediet akumulatora savienotāja cilni, lai to atvienotu.
- III. Izņemiet akumulatoru.

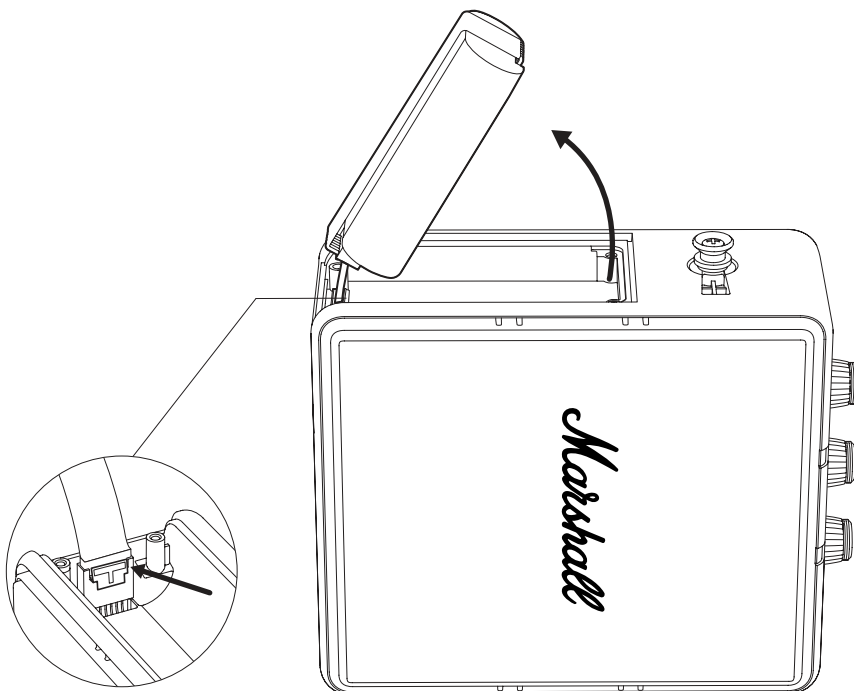

NORĀDĪJUMI

LATVIEŠU

JAUNĀ AKUMULATORA IEVIETOŠANA

- I. Izņemiet akumulatoru no iepakojuma.
- II. Pievienojiet akumulatoru skaļruņa akumulatora savienotājam.
Pārlicinieties, ka savienotājs pareizi nofiksējas savā vietā.
- III. Ievietojiet akumulatoru atpakaļ akumulatora nodalījumā.

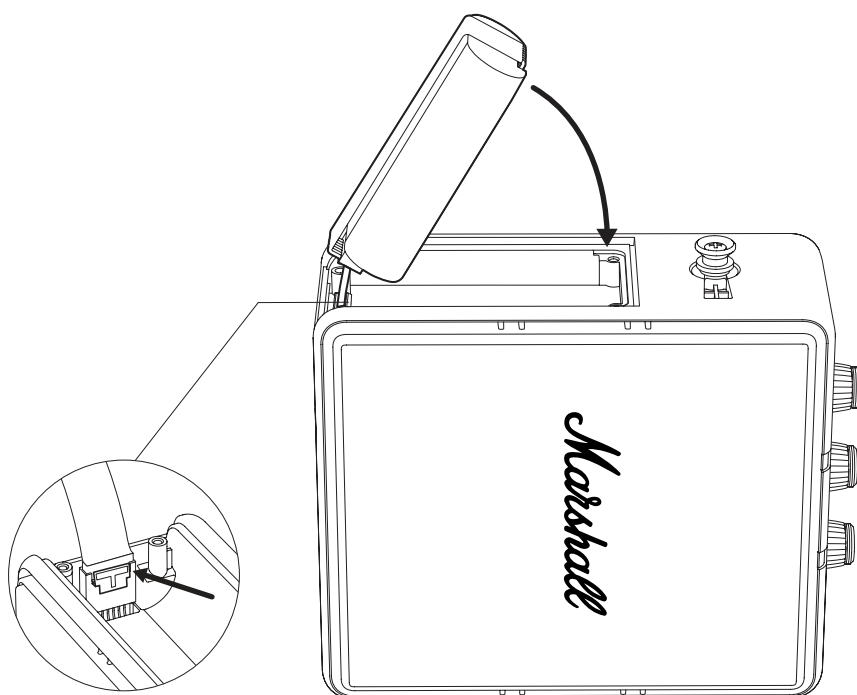

NORĀDĪJUMI

LATVIEŠU

AKUMULATORA PĀRSEGA AIZVĒRŠANA

- I. Novietojiet akumulatora pārsegu vietā un pievelciet četras skrūves, izmantojot PH2 skrūvgriezi, lai to nostiprinātu.

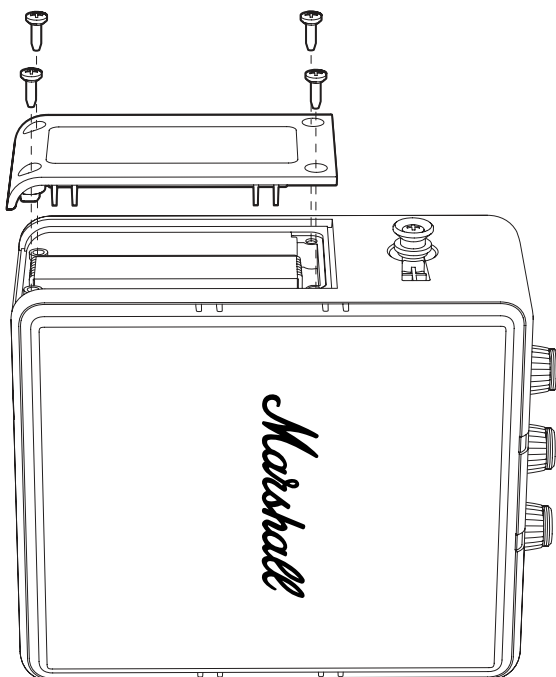

NORĀDĪJUMI

LATVIEŠU

SILIKONA UZMAVAS PIESTIPRINĀŠANA

- I. Pārlicinieties, ka silikona uzrava ir pareizi orientēta, izlīdzinot uznavas caurumus ar skaļruņa elementiem.
- II. Viegli izstiepiet un pabīdiat silikona uznavu uz skaļruņa.
Piezīme. Uzmanieties, lai nesabojātu skaļruņi vai apvalku.
- III. Nospiediet uznavu ap augšējo paneli, USB-C portu, režģiem un pogām, lai to nofiksētu vietā.

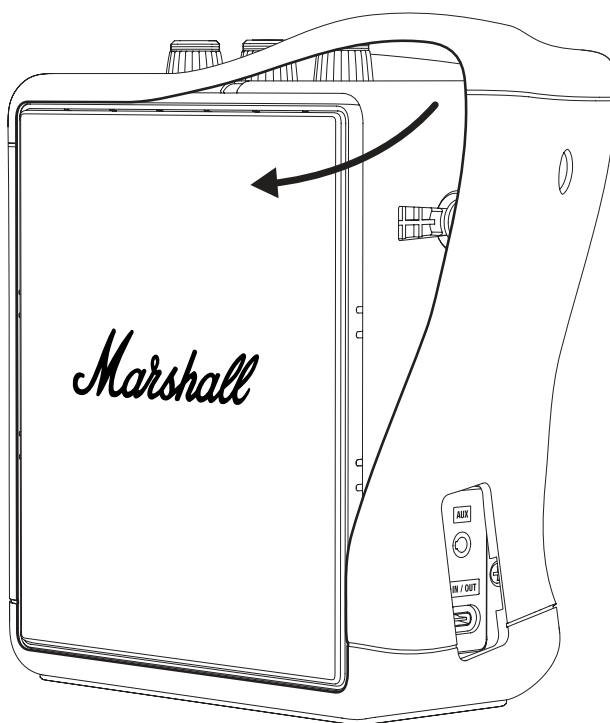

NORĀDĪJUMI

LATVIEŠU

VECĀ AKUMULATORA PĀRSTRĀDE

Lūdzu, pārstrādājiet veco akumulatoru un iepakojuma materiālu pareizā veidā.

- I. Nosedziet akumulatora savienotāju ar līmlenti, lai novērstu īssavienojumu.
- II. Ievietojiet veco akumulatoru caurspīdīgā plastmasas maisiņā vai jaunā akumulatora iepakojumā un atstājiet to akumulatoru pārstrādes punktā.

BRĪDINĀJUMS

- Bojātiem litija akumulatoriem ir paaugstināts ugunsgrēka un sprādziena risks.
- Neduriet, nelieciet un nespiediet akumulatora maisiņu vai elementu.
- Nesūtiet bojātus akumulatorus pa pastu un neizmetiet tos neuzraudzītās pārstrādes konteineros.
- Ja akumulators ir uzbriedis, karsts vai tek, ātri novietojiet to neuzliesmojošā traukā (keramikas šķīvī, smiltīs vai kaķu pakaišos metāla kastē). Pēc iespējas ātrāk nogādājiet akumulatoru uz pārstrādes centru, kurā strādā darbinieki.



Elektriskās ierīces, kabeļus, akumulatorus, iepakojumu un rokasgrāmatu nedrīkst jaukt kopā ar sadzīves atkritumiem. Lai šie produkti tiku pārstrādāti pareizi, nogādājiet tos šim nolūkam paredzētā savākšanas punktā, kur tie tiks pieņemti bez maksas, vai atdodiet tos atpakaļ vietējam mazumtirgotājam. Pareiza produktu utilizācija ļauj ietaupīt resursus un novērst negatīvu ietekmi uz cilvēku veselību un vidi.

Lai novērstu nekontrolētas atkritumu apglabāšanas radītu iespējamu kaitējumu videi vai cilvēku veselībai, bojātus uzlādējamus akumulatorus nogādājiet īpašos savākšanas punktos vai atdodiet tos atpakaļ specializētam izplatītājam.

All intellectual property in the product and packaging (including the MARSHALL trade mark, copyright, designs, and patents) are owned by Marshall Group AB and may not be used without permission. All rights reserved. Marshall Group AB, Centralplan 15, 111 20 Stockholm, Sweden. Produced in China. R 0.3

Marshall

**STOCKWELL III
PORTABLE LOUDSPEAKER**

VISAS INTERNETINIS VADOVAS

TURINYS

RODYKLĖ

Nešimo rankenos pakeitimas.....	003
Silikoninės apsaugos keitimas.....	004
Priekinių arba galinių grotelių keitimas.....	006
Akumuliatoriaus keitimas.....	009

INSTRUKCIJOS

LIETUVIŲ

NEŠIMO RANKENOS PAKEITIMAS

- I. Jei norite nuimti garsiakalbį, patraukite nešimo rankenos galus virš šone esančių garsiakalbio mygtukų.
- II. Užmaukite naujos nešimo rankenos galus ant mygtukų.
- III. Prieš naudodami įsitikinkite, kad nešimo rankena gerai pritvirtinta prie garsiakalbio.

Pasirūpinkite, kad senoji nešimo rankena būtų tinkamai utilizuota.

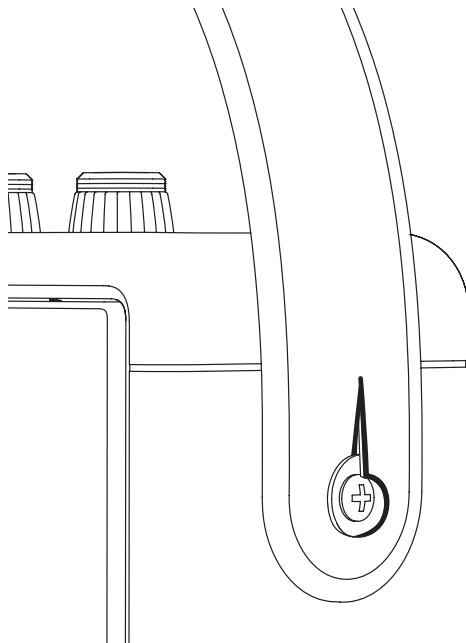

INSTRUKCIJOS

LIETUVIŲ

SILIKONINĖS APSAUGOS KEITIMAS

Prieš pradėdami procedūrą įsitinkite, kad dirbate gerai apšviestoje, švarioje ir neužgriozdintoje vietoje. Visi laidai turi būti atjungti, o garsiakalbio maitinimas turi būti išjungtas. Dirbdami padėkite kolonėlę ant minkšto, nespūkuojančio rankšluosčio, kad apsaugotumėte ją ir darbo paviršių.

SILIKONO MOVOS NUĖMIMAS

Nuimkite nešiojimo dirželį prieš nuimdami silikono movą. Žr. skyrių Nešiojimo dirželio keitimas.

- I. Pirmiausia nutraukite silikono movą nuo priekinių ir galinių grotelių kraštų.
- II. Neskubėkite ir po truputį traukdami nuimkite silikono movą nuo garsiakalbio.

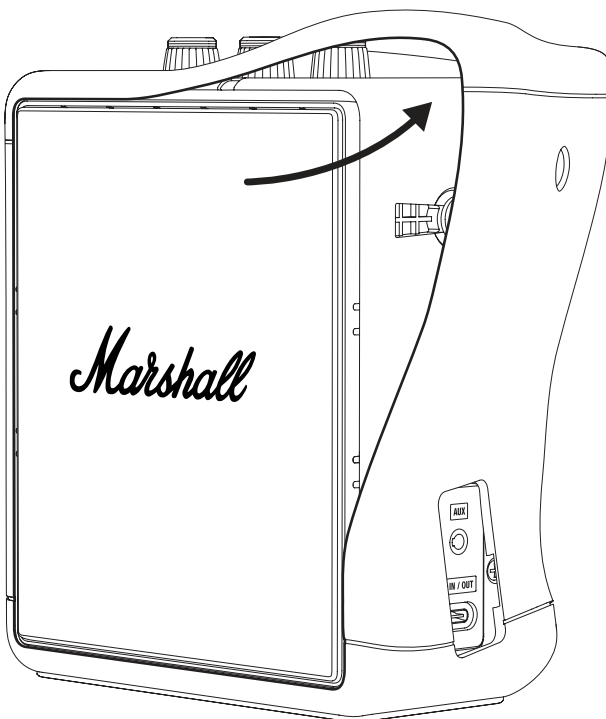

INSTRUKCIJOS

LIETUVIŲ

SILIKONO MOVOS UŽDĖJIMAS

- I. Įsitinkite, kad silikono mova yra tinkamai orientuota, kad movos skylės sutaptų su kolonėlės funkcijomis.
- II. Švelniai ištempkite silikono movą ir užmaukite ant kolonėlės.
Pastaba. Būkite atsargūs ir nepažeiskite kolonėlės arba movos.
- III. Prispauskite movą aplink viršutinį skydelį, USB-C prievadą, groteles ir mygtukus, kad ji užsifikuotų vietoje.

Pasirūpinkite, kad senoji silikono mova būtų tinkamai perdirbta.

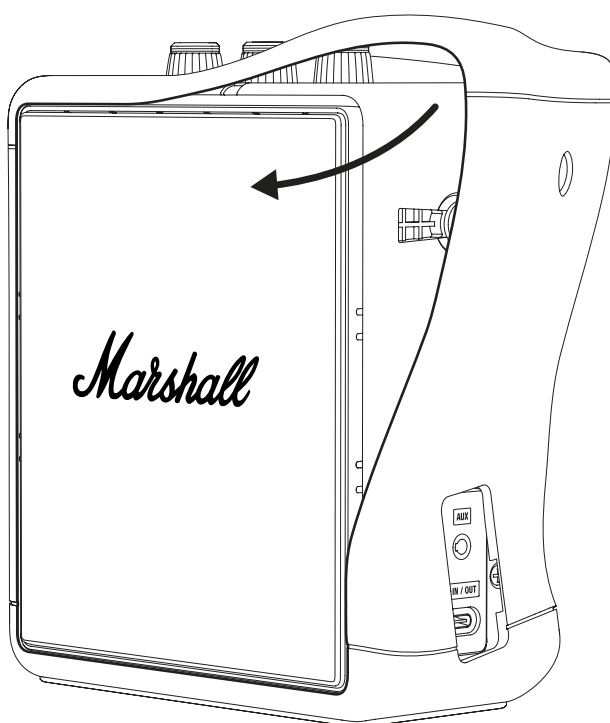

INSTRUKCIJOS

LIETUVIŲ

PRIEKINIŲ ARBA GALINIŲ GROTELIŲ KEITIMAS

Prieš pradėdami procedūrą įsitikinkite, kad dirbate gerai apšviestoje, švarioje ir neužgriozdintoje vietoje. Visi laidai turi būti atjungti, o garsiakalbio maitinimas turi būti išjungtas. Grotelėms pakeisti reikalingas plokščiasis atsuktuvus. Dirbdami padėkite kolonėlę ant minkšto, nesipūkuojančio rankšluosčio, kad apsaugotumėte ją ir darbo paviršių.

Pastaba. Nuėmus groteles, bus atidengta garsiakalbio membrana. Nelieskite membranos, kad nepažeistumėte garsiakalbio.

SILIKONO MOVOS NUĖMIMAS

Prieš nuimdami silikono movą, nuimkite laikymo rankeną, žr. skyrių Laikymo rankenos keitimas.

- I. Pirmiausia nutraukite silikono movą nuo priekinių ir galinių grotelių kraštų.
- II. Neskubėkite ir po truputį traukdami nuimkite silikono movą nuo garsiakalbio.

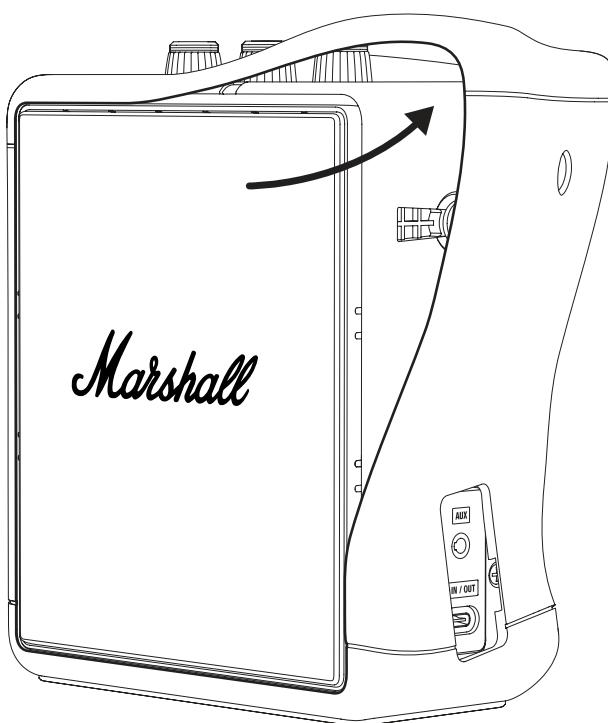

INSTRUKCIJOS

LIETUVIŲ

SENŲJŲ GROTELIŲ IŠĖMIMAS

- I. Plokščiu atsuktuvu atsargiai pakelkite groteles, pradėdami nuo dešinės pusės, kaip parodyta toliau pateiktame paveikslėlyje.
- II. Toliau braukite aplink groteles, kol jos visiškai atsilaisvins.
- III. Atsargiai atskirkite ir nuimkite groteles.

NAUJŲ GROTELIŲ UŽDĖJIMAS

- I. Įsitinkite, kad grotelės teisingai orientuotos, ir uždėkite jas ant garsiakalbio.
- II. Įstumkite groteles į vietą, tada paspauskite jų kraštus, kad jos būtų pritvirtintos.

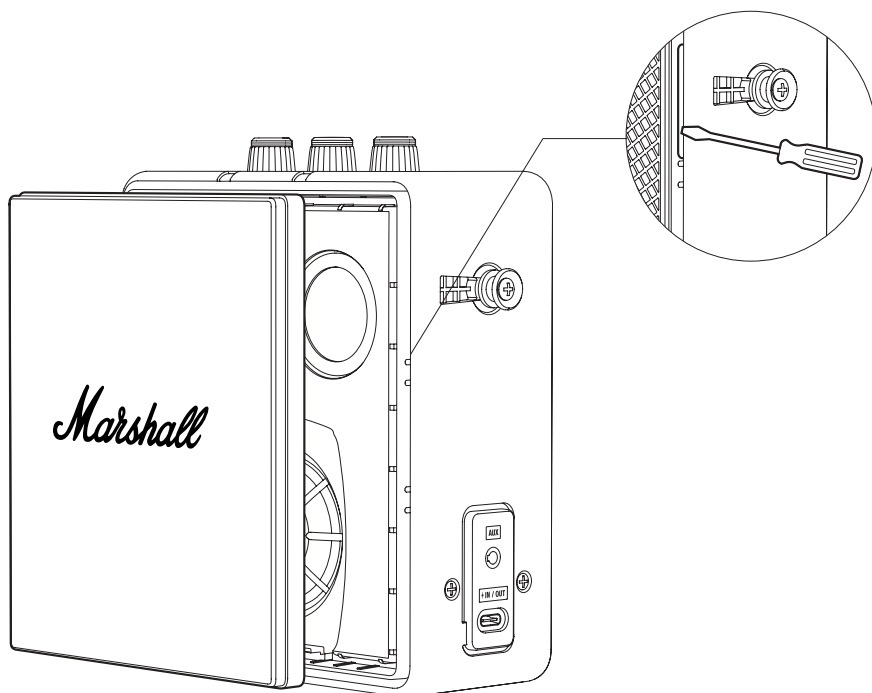

INSTRUKCIJOS

LIETUVIŲ

SILIKONO MOVOS UŽDĖJIMAS

- I. Įsitinkinkite, kad silikono mova yra tinkamai orientuota, kad movos skylės sutaptų su kolonėlės funkcijomis.
- II. Švelniai ištempkite silikono movą ir užmaukite ant kolonėlės.
Pastaba. Būkite atsargūs ir nepažeiskite kolonėlės arba movos.
- III. Prispauskite movą aplink viršutinį skydelį, USB-C prievadą, grotelės ir mygtukus, kad ji užsifikuotų vietoje.

Pasirūpinkite, kad senoji grotelių mova būtų tinkamai perdirbta.

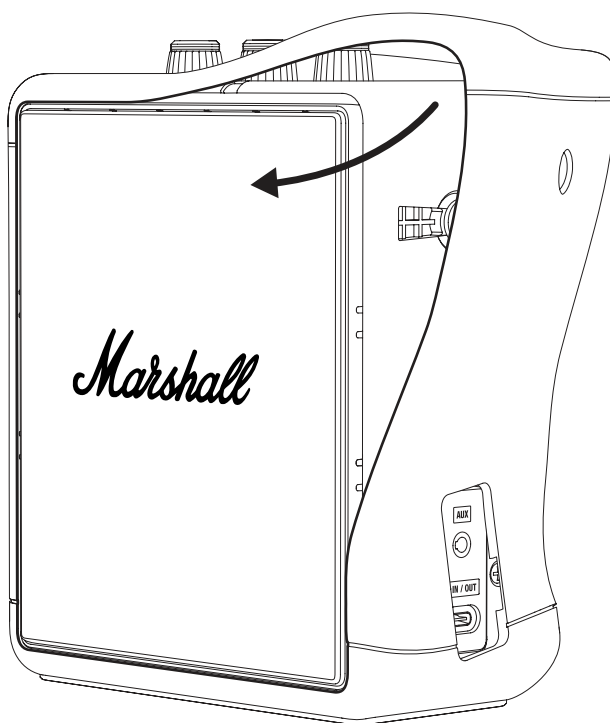

INSTRUKCIJOS

LIETUVIŲ

AKUMULIATORIAUS KEITIMAS

Prieš pradėdami procedūrą įsitikinkite, kad dirbate gerai apšviestoje, švarioje ir neužgriozdintoje vietoje. Visi laidai turi būti atjungti, o kolonėlė išjungta. Dirbdami padėkite kolonėlę ant minkšto, nesipūkuojančio rankšluosčio, kad apsaugotumėte ją ir darbo paviršių. Varžtus ir smulkias detales naudinga laikyti puodeliuose, kad jų nepamestumėte. Norint atidaryti akumuliatoriaus dangtelį, jums reikės „Phillips“ atsuktuvo, 2 dydžio (PH2).

Įspėjimas. Akumuliatorių keiskite tik STOCKWELL III atsarginių dalių akumuliatoriumi iš marshall.com arba lygiaverčio tipo akumuliatoriumi.

SILIKONO MOVOS NUĖMIMAS

Prieš nuimdami silikono movą, nuimkite laikymo rankeną, žr. skyrių Laikymo rankenos keitimas.

- I. Pirmiausia nutraukite silikono movą nuo priekinių ir galinių grotelių kraštų.
- II. Neskubėkite ir po truputį traukdami nuimkite silikono movą nuo garsiakalbio.

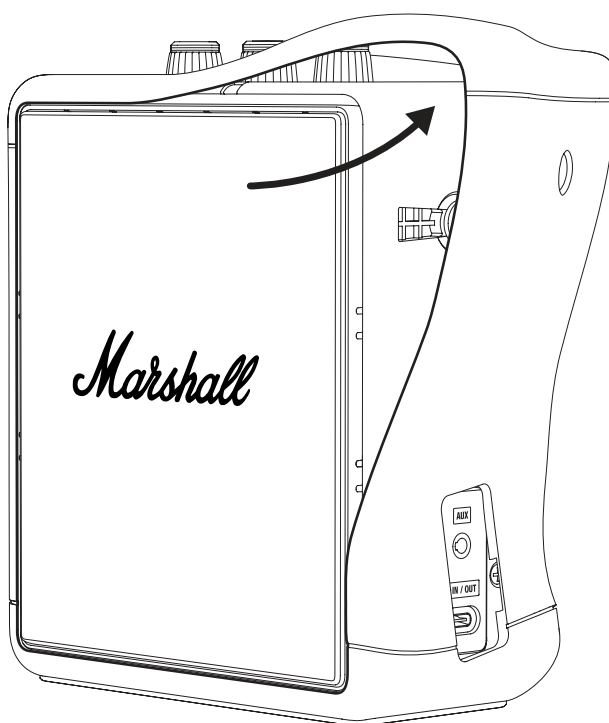

INSTRUKCIJOS

LIETUVIŲ

AKUMULIATORIAUS DANGTELIO ATIDARYMAS

- I. Apverskite kolonėlę ant šono ir padėkite ją ant minkšto nesipūkuojančio rankšluosčio, kad apsaugotumėte kolonėlę ir darbinį paviršių.
- II. PH2 atsuktuvu atsukite 4 varžtus, laikančius akumuliatoriaus dangtelį, tada jį atidarykite.



INSTRUKCIJOS

LIETUVIŲ

SENO AKUMULIATORIAUS IŠĖMIMAS

- I. Atsargiai pakelkite viršutinį akumuliatoriaus kraštą, kaip parodyta toliau pateiktame paveikslėlyje, kad pasiektumėte akumuliatoriaus jungtį. Pastaba. Netraukite už akumuliatoriaus laido.
- II. Paspauskite akumuliatoriaus jungties skirtuką, kad jį atjungtumėte.
- III. Išimkite akumuliatorių.

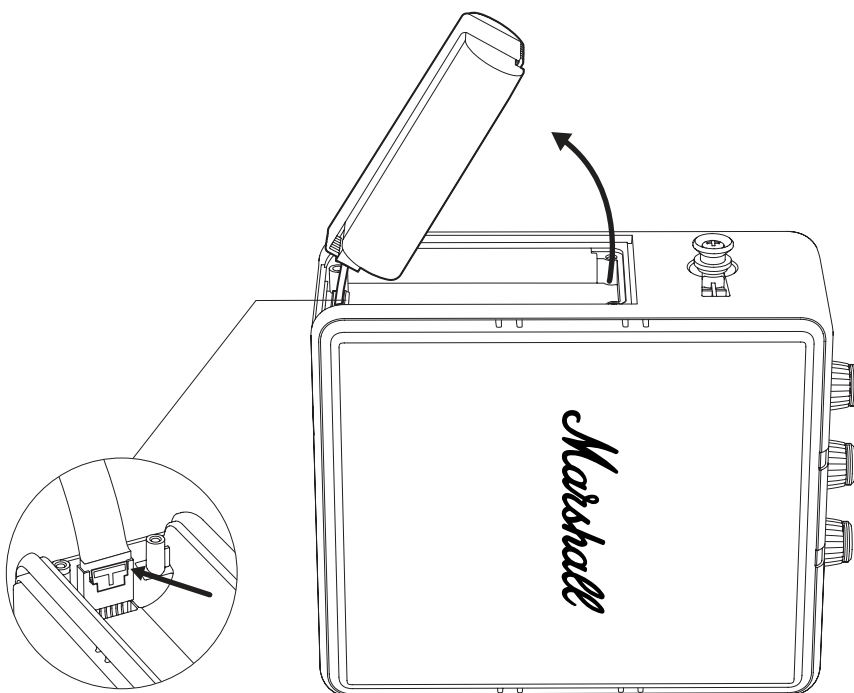

INSTRUKCIJOS

LIETUVIŲ

NAUJO AKUMULIATORIAUS ĮDĖJIMAS

- I. Išpakuokite akumuliatorių.
- II. Prijunkite akumuliatorių prie kolonėlės akumuliatoriaus jungties.
Įsitikinkite, kad jungtis tinkamai užsifiksuoja.
- III. Įdėkite akumuliatorių į akumuliatoriaus skyrį.

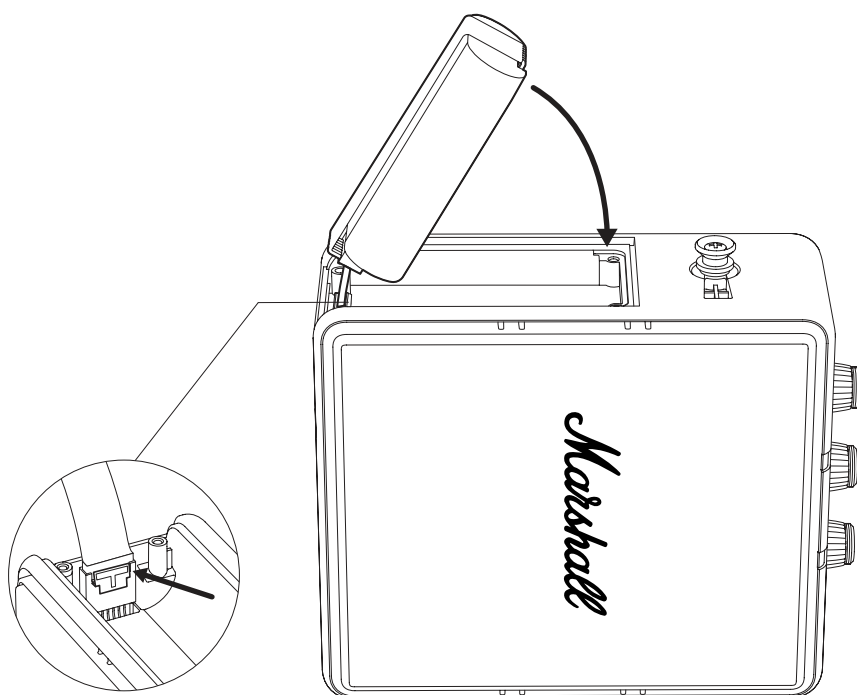

INSTRUKCIJOS

LIETUVIŲ

AKUMULIATORIAUS DANGTELIO UŽDARYMAS

- I. Įstatykite akumuliatoriaus dangtelį į vietą ir PH2 atsuktuvu priveržkite 4 varžtus, kad pritvirtintumėte dangtelį.

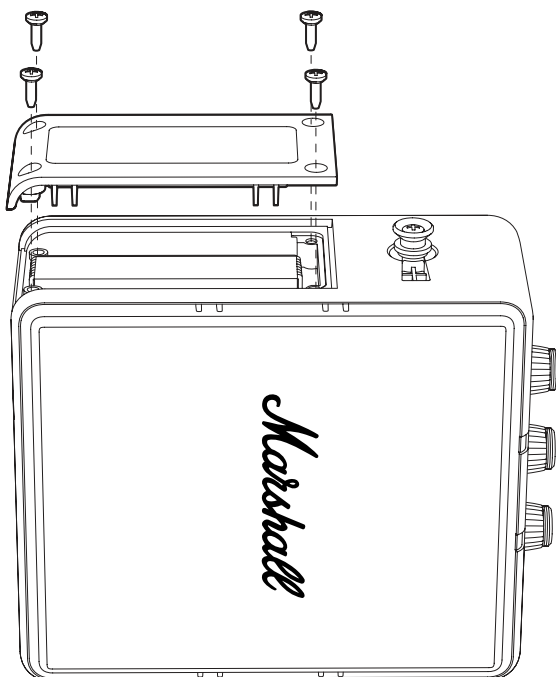

INSTRUKCIJOS

LIETUVIŲ

SILIKONO MOVOS UŽDĖJIMAS

- I. Įsitinkite, kad silikono mova yra tinkamai orientuota, kad movos skylės sutaptų su kolonėlės funkcijomis.
- II. Švelniai ištempkite silikono movą ir užmaukite ant kolonėlės.
Pastaba. Būkite atsargūs ir nepažeiskite kolonėlės arba movos.
- III. Prispauskite movą aplink viršutinį skydelį, USB-C prievadą, groteles ir mygtukus, kad ji užsifikuotų vietoje.

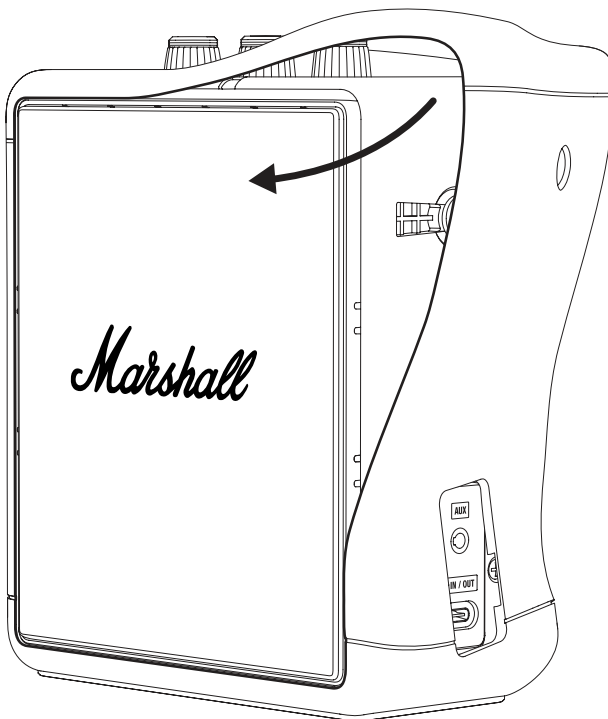

INSTRUKCIJOS

LIETUVIŲ

SENO AKUMULIATORIAUS PERDIRBIMAS

Perduokite seną akumuliatorių ir pakuotės medžiagą perdirbti.

- I. Akumuliatoriaus jungtį uždenkite lipnia juosta, kad išvengtumėte trumpojo jungimo.
- II. Įdėkite seną akumuliatorių į permatomą plastikinį maišelį arba naujo akumuliatoriaus pakuotę ir palikite jį akumuliatorių perdirbimo punkte.

ĮSPĖJIMAS

- Pažeisti ličio akumuliatoriai kelia didesnę gaisro ir sprogimo riziką.
- Nepradurkite, nelenkite ir netraiškykite akumuliatoriaus dėklo ar elemento.
- Nesiųskite pažeistų akumuliatorių paštu ir nemeskite jų į neprižiūrimus antrinių žaliavų konteinerius.
- Jei akumuliatorius išsipūtęs, įkaitęs arba iš jo teka skystis, greitai padėkite jį į nedegų indą (keraminę lėkštę, smėlį arba kačių kraiką metalinėje dėžutėje). Kuo greičiau nuneškite akumuliatorių į perdirbimo centrą, kuriame dirba darbuotojai.



Elektros produktų, kabelių, akumuliatorių, įpakavimo ir vadovo negalima išmesti kartu su įprastomis buitinėmis atliekomis. Norėdami tinkamai perdirbti, šiuos produktus pristatykite į specialų surinkimo punktą, kur juos galėsite atiduoti nemokamai, arba grąžinkite vietos mažmenininkui. Tinkamai išmetant produktą, taupomi išteklių ir žmonių sveikata bei aplinka apsaugoma nuo neigiamo poveikio.

Norėdami išvengti galimos nekontroliuojamo šalinimo daromos žalos gamtai ar žmonių sveikatai, sugedusius įkraunamus akumuliatorius išmeskite specialiuose surinkimo punktuose arba grąžinkite įgalotiems platintojams.

All intellectual property in the product and packaging (including the MARSHALL trade mark, copyright, designs, and patents) are owned by Marshall Group AB and may not be used without permission. All rights reserved. Marshall Group AB, Centralplan 15, 111 20 Stockholm, Sweden. Produced in China. R 0.3

Marshall

**STOCKWELL III
PORTABLE LOUDSPEAKER**

FULLSTENDIG HÅNDBOK, NETTVERSJON

INNHold

INDEKS

Bytte ut bærehåndtaket	003
Bytte ut silikonhylsen	004
Bytte front- eller bakgitteret	006
Bytte batteriet	009

INSTRUKSJONER

NORSK

BYTTE UT BÆREHÅNDTAKET

- I. Trekk endene av bærehåndtaket over knappene på siden av høyttaleren for å ta det av.
 - II. Skyv endene på det nye bærehåndtaket over knappene.
 - III. Sørg for at bærehåndtaket er godt festet til høyttaleren før bruk.
- Sørg for å kaste det gamle bærehåndtaket på riktig måte.

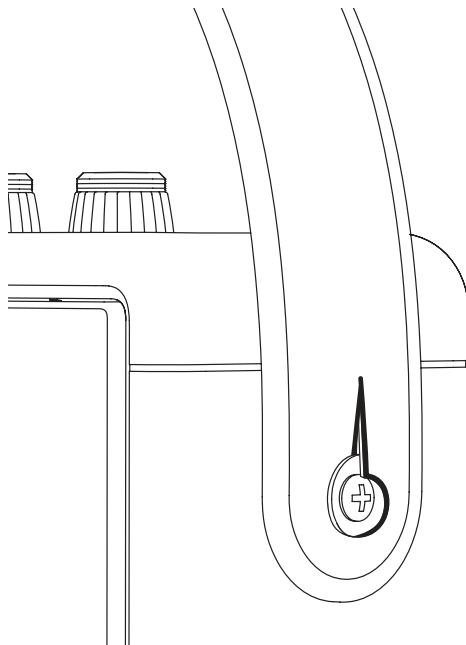

INSTRUKSJONER

NORSK

BYTTE UT SILIKONHYLSEN

Før du starter prosedyren, må du sørge for at du arbeider i et godt opplyst, rent og ryddig område. Alle ledninger skal være frakoblet, og høyttaleren skal være avslått. Legg høyttaleren på et mykt, lofritt håndkle mens du arbeider, for å beskytte den og arbeidsflaten.

TA AV SILIKONHYLSEN

Fjern bæremeim før du fjerner silikonhylsen, se avsnittet Bytte bæremeim.

- I. Begynn med å løsne silikonet rundt kantene på front- og bakgitteret.
- II. Trekk og skyv silikonhylsen langsomt av høyttaleren.

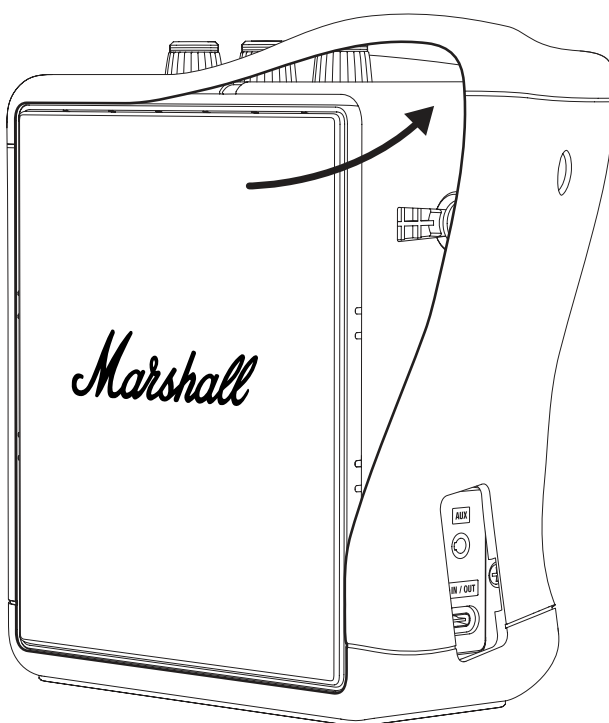

INSTRUKSJONER

NORSK

SETTE PÅ SILIKONHYLSEN

- I. Sørg for at silikonhylsen er riktig orientert, slik at hullene på hylsen er på linje med knappene på høyttaleren.
- II. Strekk og skyv silikonhylsen forsiktig inn på høyttaleren.
Merk: Vær forsiktig så du ikke skader høyttaleren eller hylsen.
- III. Trykk på hylsen rundt topppanelet, USB-C-porten, gitteret og knappene for å feste den på plass.

Sørg for at du resirkulerer den gamle silikonhylsen på riktig måte.

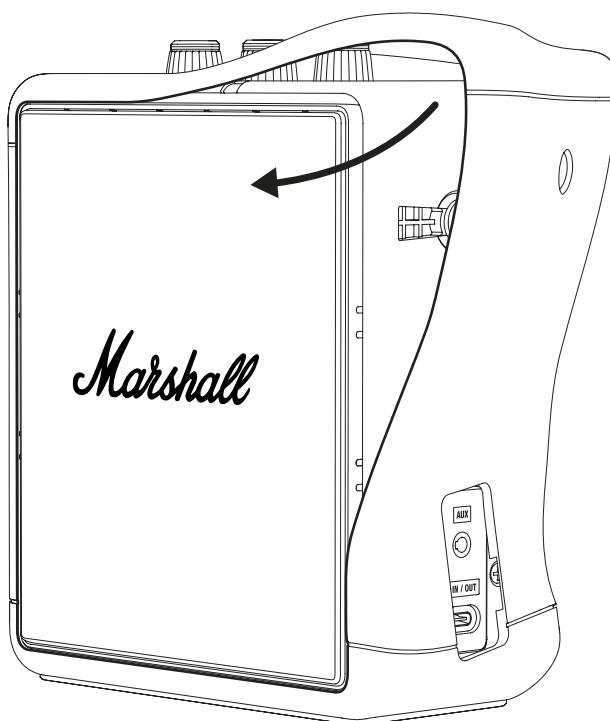

INSTRUKSJONER

NORSK

BYTTE FRONT- ELLER BAKGITTERET

Før du starter prosedyren, må du sørge for at du arbeider i et godt opplyst, rent og ryddig område. Alle ledninger skal være frakoblet, og høyttaleren skal være avslått. Du trenger en flat skrutrekker for å bytte gitteret. Legg høyttaleren på et mykt, lofritt håndkle mens du arbeider, for å beskytte den og arbeidsflaten.

Merk: Når du tar av gitteret, blir membranen til høyttalerdriveren synlig. Ikke ta på membranen, da det kan skade driveren.

TA AV SILIKONHYLSEN

Fjern bærehåndtaket før du fjerner silikonhylsen, se avsnittet Bytte bærehåndtak.

- I. Begynn med å løsne silikonet rundt kantene på front- og bakgitteret.
- II. Trekk og skyv silikonhylsen langsomt av høyttaleren.

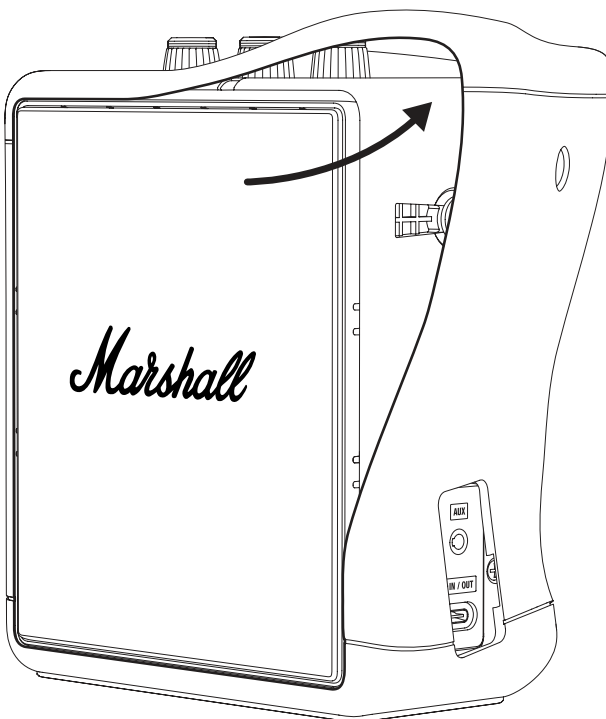

INSTRUKSJONER

NORSK

FJERNE DET GAMLE GITTERET

- I. Bruk en flat skrutrekker til å forsiktig lirke opp gitteret fra høyre side, som vist i figuren nedenfor.
- II. Fortsett å lirke rundt gitteret til det løsner helt.
- III. Ta forsiktig av og fjern gitteret.

FESTE DET NYE GITTERET

- I. Sørg for at gitteret er riktig orientert, og plasser det på høyttaleren.
- II. Skyv gitteret på plass, og trykk deretter på kantene for å feste det.

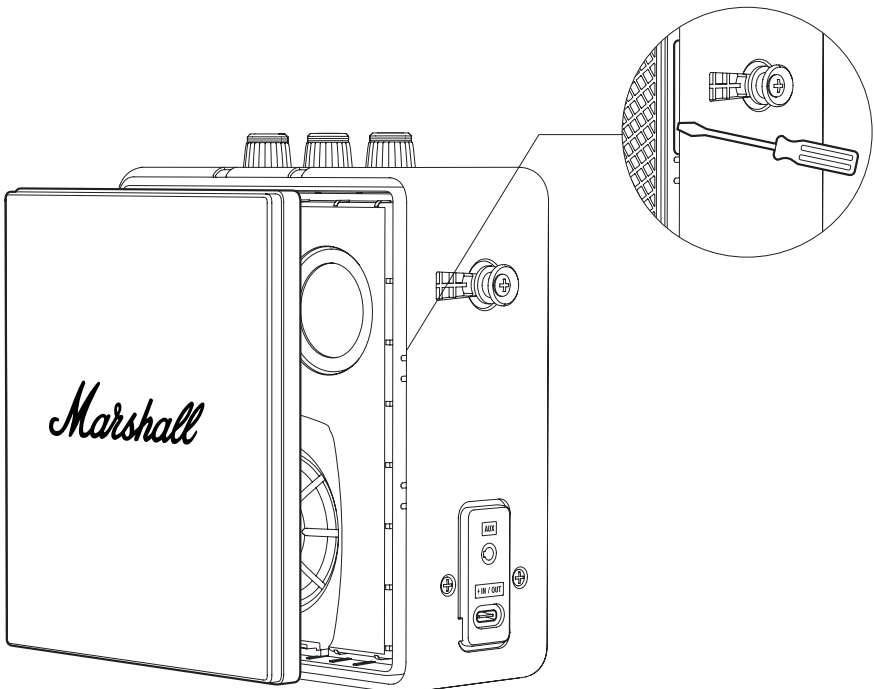

INSTRUKSJONER

NORSK

SETTE PÅ SILIKONHYLSEN

- I. Sørg for at silikonhylsen er riktig orientert, slik at hullene på hylsen er på linje med knappene på høyttaleren.
- II. Strekk og skyv silikonhylsen forsiktig inn på høyttaleren.
Merk: Vær forsiktig så du ikke skader høyttaleren eller hylsen.
- III. Trykk på hylsen rundt topppanelet, USB-C-porten, gitteret og knappene for å feste den på plass.

Sørg for å resirkulere den gamle hylsen på riktig måte.

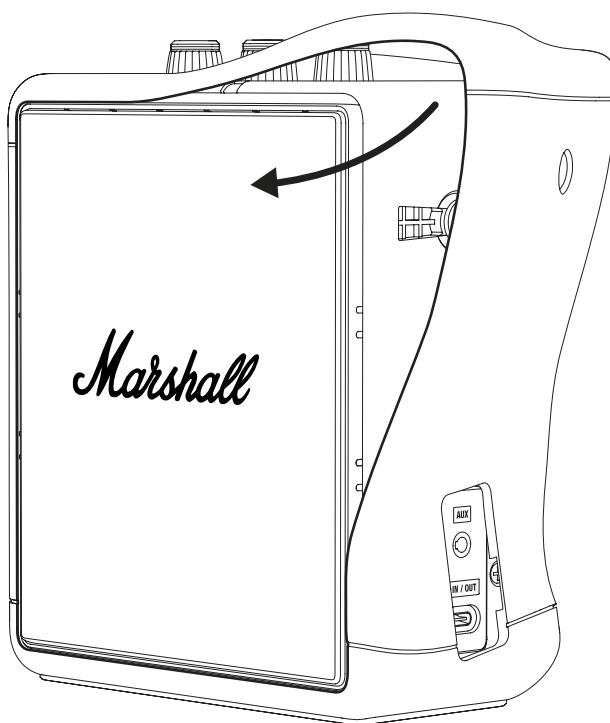

INSTRUKSJONER

NORSK

BYTTE BATTERIET

Før du starter prosedyren, må du sørge for at du arbeider i et godt opplyst, rent og ryddig område. Alle ledninger skal være frakoblet, og høyttaleren skal være avslått. Legg høyttaleren på et mykt, lofritt håndkle mens du arbeider, for å beskytte den og arbeidsflaten. Det er god praksis å oppbevare skruer og små deler i kopper for å unngå å miste dem. Du trenger en stjerneskrutrekker i størrelse 2 (PH2) for å åpne batteriluken.

Advarsel: Batteriet må kun skiftes ut med et Stockwell III-reservedelsbatteri fra marshall.com eller en tilsvarende type.

TA AV SILIKONHYLSEN

Fjern bærehåndtaket før du fjerner silikonhylsen, se avsnittet Bytte bærehåndtak.

- I. Begynn med å løsne silikonet rundt kantene på front- og bakgitteret.
- II. Trekk og skyv silikonhylsen langsomt av høyttaleren.

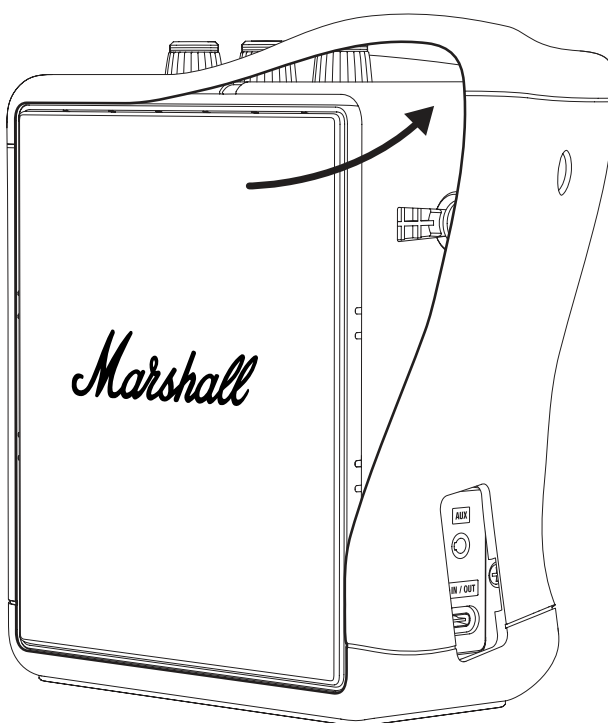

INSTRUKSJONER

NORSK

ÅPNE BATTERILUKEN

- I. Snu høyttaleren på siden, og legg den på et mykt, lofritt håndkle for å beskytte høyttaleren og arbeidsflaten.
- II. Bruk en PH2-skrutrekker for å fjerne de 4 skruene som holder batteriluken på plass, og åpne deretter luken.

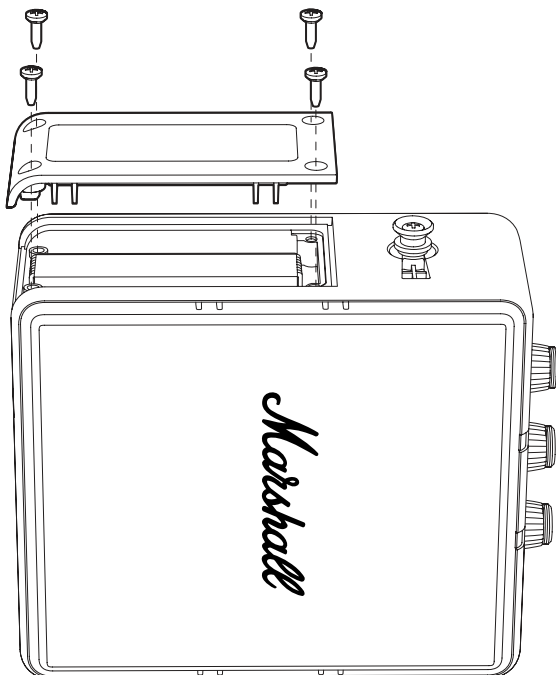

INSTRUKSJONER

NORSK

TA UT DET GAMLE BATTERIET

- I. Løft forsiktig opp batteriets overkant i henhold til figuren nedenfor for å få tilgang til batterikontakten. Merk: Ikke trekk i batterikabelen.
- II. Trykk på batterikontaktens flik for å koble den fra.
- III. Ta ut batteriet.

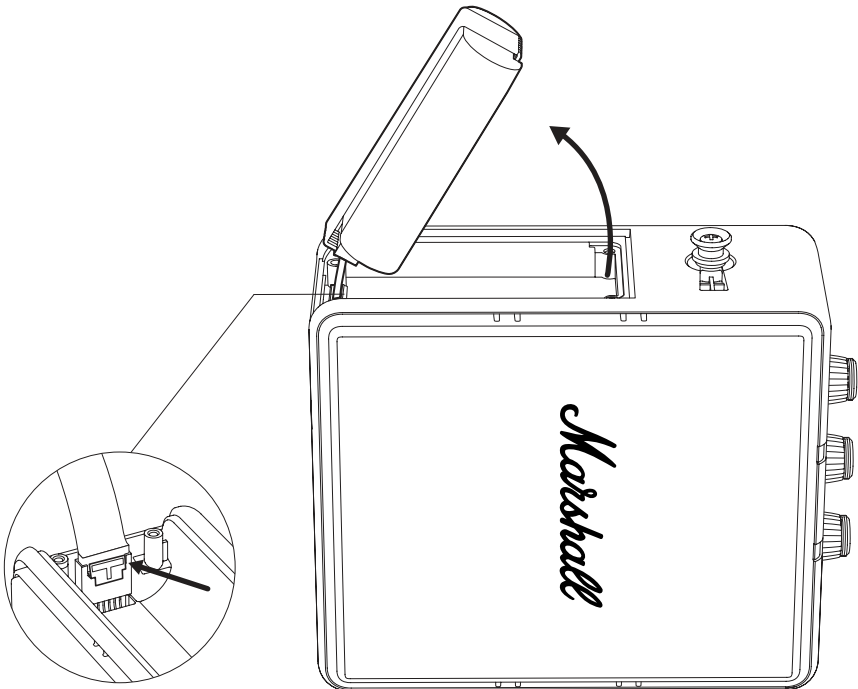

INSTRUKSJONER

NORSK

SETTE INN DET NYE BATTERIET

- I. Pakk ut batteriet.
- II. Koble batteriet til batterikontakten på høyttaleren. Kontroller at kontakten klikker ordentlig på plass.
- III. Fold batteriet inn i batterirommet igjen.

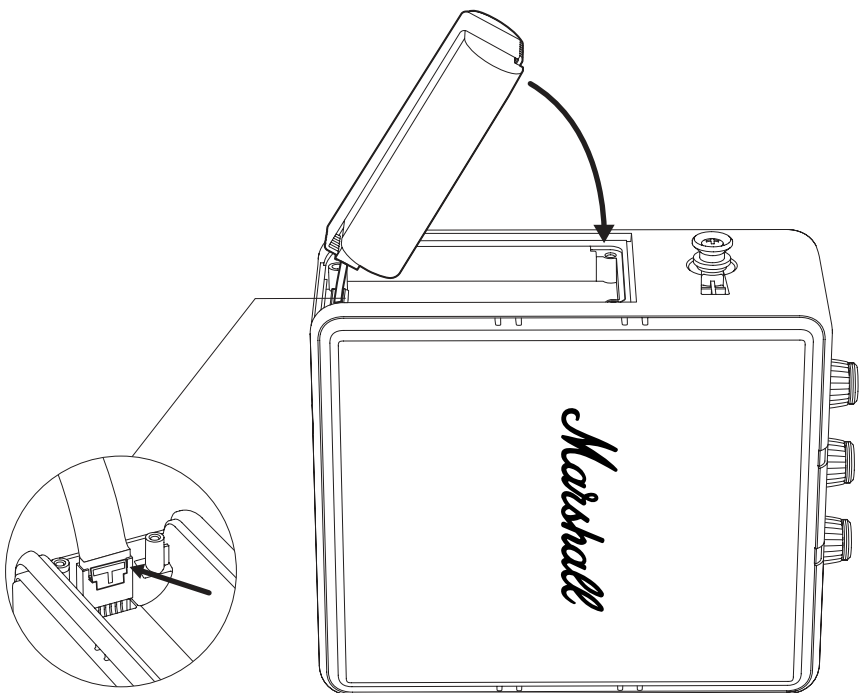

INSTRUKSJONER

NORSK

LUKKE BATTERILUKEN

- I. Sett batteriluken på plass og stram til de 4 skruene med en PH2-skrutrekker for å feste luken.



INSTRUKSJONER

NORSK

SETTE PÅ SILIKONHYLSEN

- I. Sørg for at silikonhylsen er riktig orientert, slik at hullene på hylsen er på linje med knappene på høyttaleren.
- II. Strekk og skyv silikonhylsen forsiktig inn på høyttaleren.
Merk: Vær forsiktig så du ikke skader høyttaleren eller hylsen.
- III. Trykk på hylsen rundt topppanelet, USB-C-porten, gitteret og knappene for å feste den på plass.

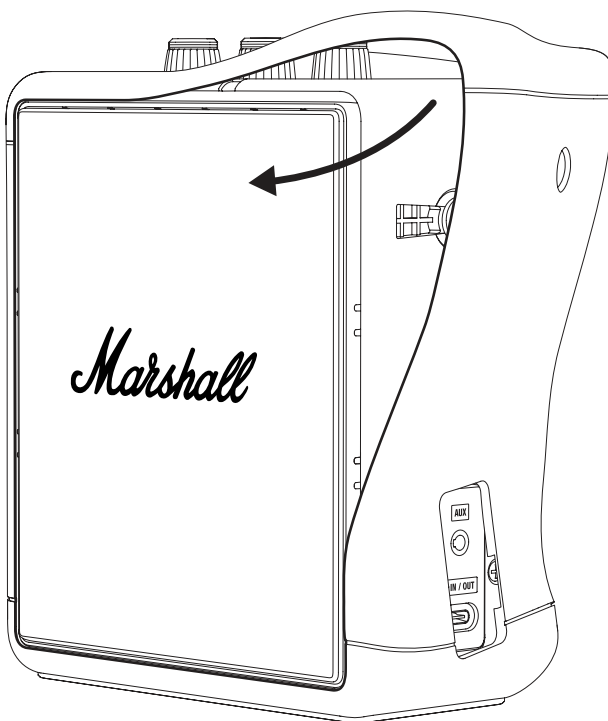

INSTRUKSJONER

NORSK

GJENVINNING AV DET GAMLE BATTERIET

Resirkuler det gamle batteriet og emballasjematerialet på riktig måte.

- I. Dekk til batterikontakten med teip for å forhindre kortslutning.
- II. Legg det gamle batteriet i en gjennomsiktig plastpose eller i emballasjen til det nye batteriet, og lever det på et batterigjenvinningssted.

ADVARSEL

- Skadede litiumbatterier har en økt risiko for brann og eksplosjon.
- Ikke punkter, bøy eller knus batteriposen eller cellen.
- Ikke send skadede batterier med posten eller kast dem i uovervåkede resirkuleringsbeholdere.
- Hvis batteriet er oppsvulmet, varmt eller lekker, må du raskt plassere det i en ikke-brennbar beholder (keramisk plate, sand eller kattesand i en metallboks). Lever batteriet til en bemannet gjenvinningsstasjon så snart som mulig.



Elektriske produkter, ledninger, batterier, innpakning og bruksanvisningen må ikke kastes i vanlig restavfall. Lever disse produktene på et innsamlingssted der de tas imot gratis, eller lever dem hos din lokale forhandler. Riktig avhending av produkter sparer ressurser og forebygger negativ påvirkning på menneskers helse og miljøet.

For å hindre mulig skade på miljøet og menneskers helse forårsaket av ukontrollert avhending av avfall må du levere defekte oppladbare batterier på spesielle innsamlingssteder eller levere dem tilbake til forhandleren.

All intellectual property in the product and packaging (including the MARSHALL trade mark, copyright, designs, and patents) are owned by Marshall Group AB and may not be used without permission. All rights reserved. Marshall Group AB, Centralplan 15, 111 20 Stockholm, Sweden. Produced in China. R 0.3

Marshall

**STOCKWELL III
PORTABLE LOUDSPEAKER**

PEŁNA INSTRUKCJA ONLINE

SPIIS TREŚCI

INDEKS

Wymiana uchwytu do noszenia.....	003
Wymiana silikonowego etui.....	004
Wymiana przedniej lub tylnej kratki.....	006
Wymiana akumulatora.....	009

INSTRUKCJE

POLSKI

WYMIANA UCHWYTU DO NOSZENIA

- I. Przeciągnij końce uchwyty do przenoszenia nad guzikami po bokach głośnika, aby go zdjąć.
- II. Nasuń końce nowego uchwyty na guziki.
- III. Upewnij się, że uchwyt do przenoszenia jest dobrze przymocowany do głośnika przed jego użyciem.

Upewnij się, że stary uchwyt do przenoszenia został właściwie zutylizowany.

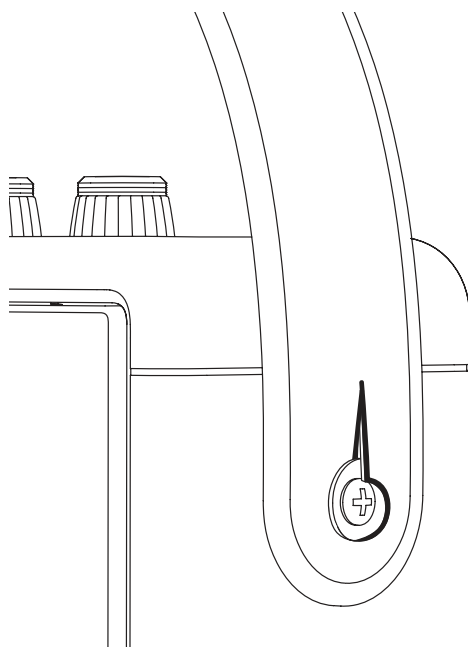

INSTRUKCJE

POLSKI

WYMIANA SILIKONOWEGO ETUI

Przed rozpoczęciem upewnij się, że prace są wykonywane w miejscu dobrze oświetlonym, czystym i uporządkowanym. Odłącz wszystkie przewody i wyłącz głośnik. Postaw głośnik na miękkim, niestrzępiącym się ręczniku podczas pracy, aby chronić go i powierzchnię roboczą.

ZDEJMOWANIE SILIKONOWEGO ETUI

Zdejmij uchwyt do przenoszenia przed zdjęciem silikonowego etui. Zobacz sekcję „Wymiana uchwytu do przenoszenia”.

- I. Zaczynij od odchylenia silikonu wokół krawędzi przedniej i tylnej kratki.
- II. Powoli ściągnij i zsuwaj silikonowe etui z głośnika.

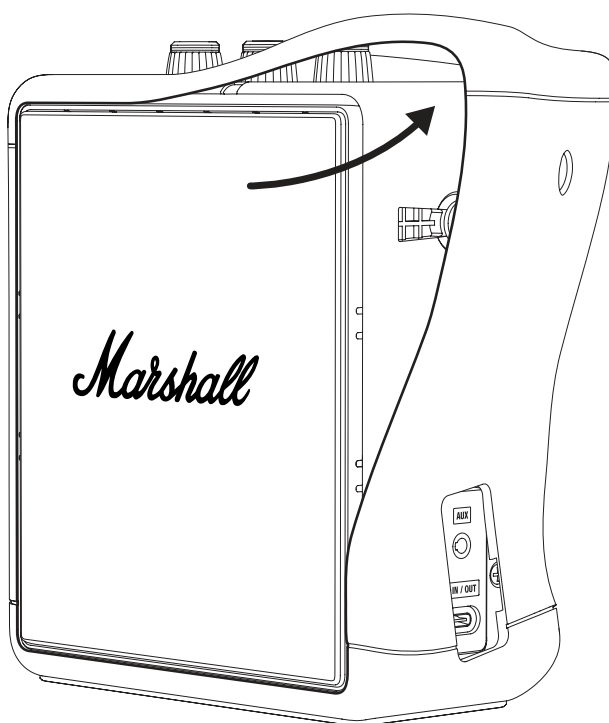

INSTRUKCJE

POLSKI

ZAKŁADANIE SILIKONOWEGO ETUI

- I. Upewnij się, że silikonowe etui jest prawidłowo ustawione, wyrównując otwory w etui z elementami głośnika.
- II. Delikatnie rozciągnij i nasuń silikonowe etui na głośnik.
Uwaga: Zachowaj ostrożność, aby nie uszkodzić głośnika ani etui.
- III. Naciśnij na etui wokół górnego panelu, portu USB-C, kratki i przycisków, aby zatrzasknąć je na miejscu.

Zadbaj o właściwy recykling starego silikonowego etui.

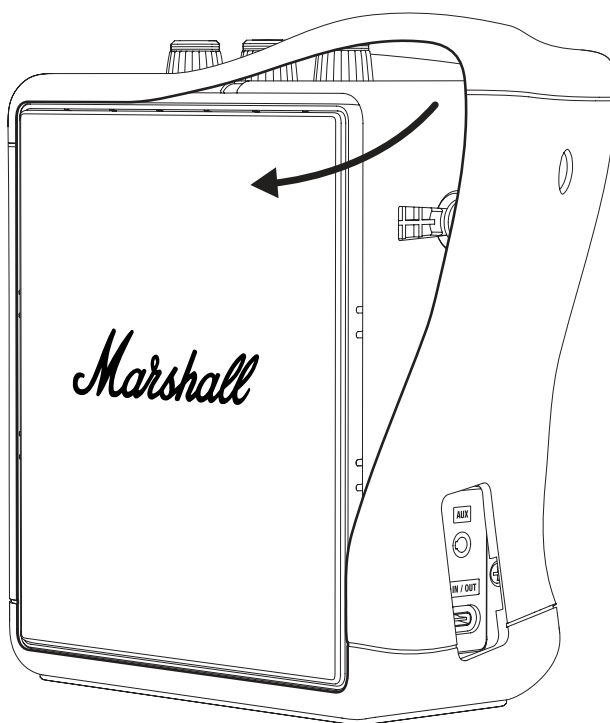

INSTRUKCJE

POLSKI

WYMIANA PRZEDNIEJ LUB TYLNEJ KRATKI

Przed rozpoczęciem upewnij się, że prace są wykonywane w miejscu dobrze oświetlonym, czystym i uporządkowanym. Odłącz wszystkie przewody i wyłącz głośnik. Do wymiany kratki potrzebny będzie płaski śrubokręt. Postaw głośnik na miękkim, niestrzępiącym się ręczniku podczas pracy, aby chronić go i powierzchnię roboczą.

Uwaga: zdjęcie kratki odsłoni membranę przetwornika głośnika. Nie dotykaj membrany, ponieważ można w ten sposób uszkodzić przetwornik.

ZDEJMOWANIE SILIKONOWEGO ETUI

Zdejmij uchwyt przed zdjęciem silikonowego etui, patrz sekcja „Wymiana uchwytu do przenoszenia”.

- I. Zacznij od odchylenia silikonu wokół krawędzi przedniej i tylnej kratki.
- II. Powoli ściągnij i zsuwaj silikonowe etui z głośnika.

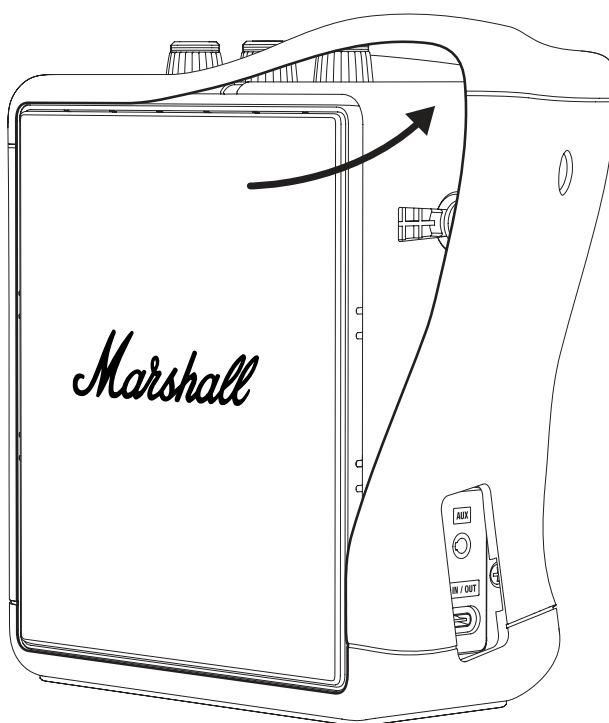

INSTRUKCJE

POLSKI

ZDEJMOWANIE STAREJ KRATKI

- I. Użyj śrubokręta płaskiego, aby delikatnie podważyć kratkę, zaczynając od prawej strony, jak pokazano na poniższym rysunku.
- II. Kontynuuj podważanie kratki, aż całkowicie się poluzuje.
- III. Ostrożnie odłącz i zdejmij kratkę.

MOCOWANIE NOWEJ KRATKI

- I. Upewnij się, że kratka jest poprawnie ustawiona i umieść ją na głośniku.
- II. Wciśnij kratkę na miejsce, a następnie dociśnij jej krawędzie, aby ją zabezpieczyć.

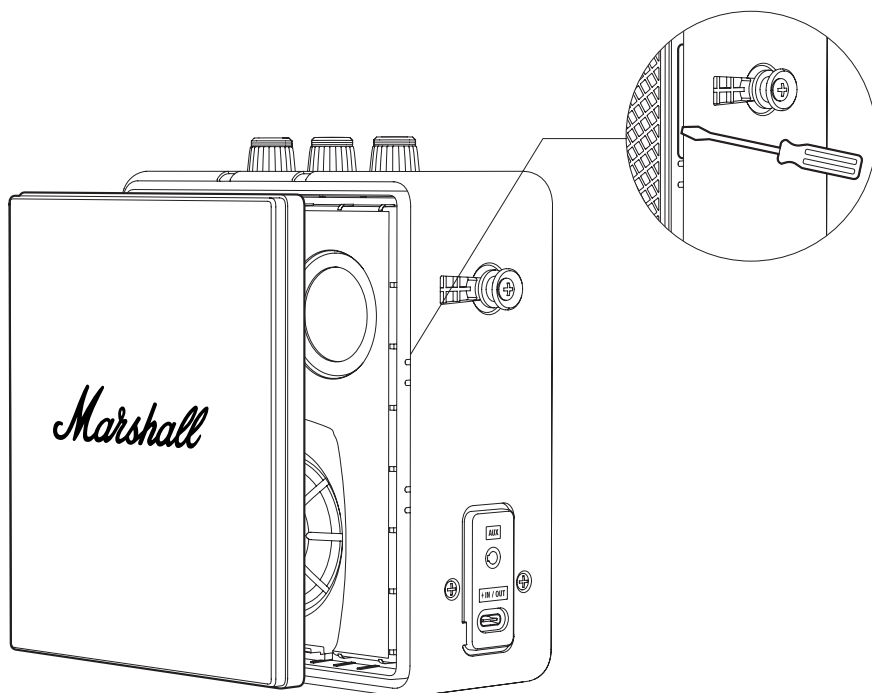

INSTRUKCJE

POLSKI

ZAKŁADANIE SILIKONOWEGO ETUI

- I. Upewnij się, że silikonowe etui jest prawidłowo ustawione, wyrównując otwory w etui z elementami głośnika.
- II. Delikatnie rozciągnij i nasuń silikonowe etui na głośnik.
Uwaga: Zachowaj ostrożność, aby nie uszkodzić głośnika ani etui.
- III. Naciśnij na etui wokół górnego panelu, portu USB-C, kratki i przycisków, aby zatrasnąć je na miejscu.

Zadbaj o właściwy recykling starej osłony kratki.

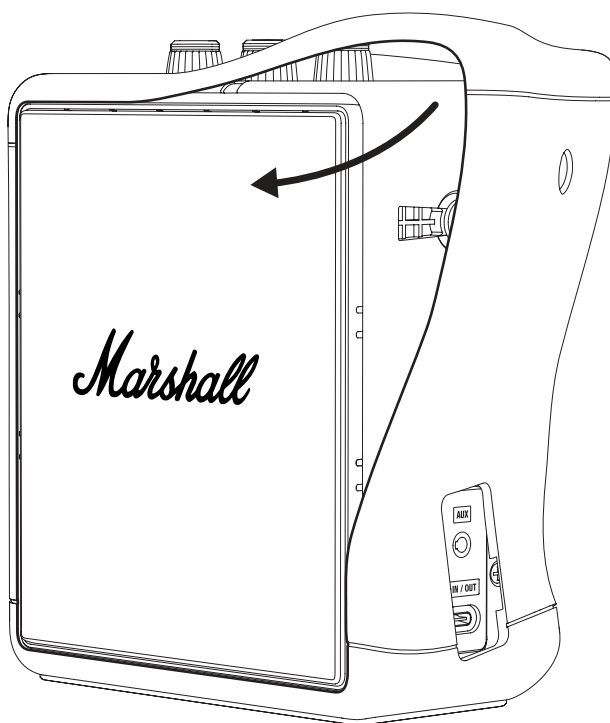

INSTRUKCJE

POLSKI

WYMIANA AKUMULATORA

Przed rozpoczęciem upewnij się, że prace są wykonywane w miejscu dobrze oświetlonym, czystym i uporządkowanym. Wszystkie przewody należy odłączyć, a głośnik wyłączyć. Postaw głośnik na miękkim, niestrzępiącym się ręczniku podczas pracy, aby chronić go i powierzchnię roboczą. Dobrą praktyką jest włożenie śrub i małych części do kubków, aby ich nie zgubić. Do otwarcia pokrywy baterii potrzebny będzie śrubokręt krzyżakowy, rozmiar 2 (PH2).

Ostrzeżenie: Akumulator należy wymieniać wyłącznie na akumulator Stockwell III ze strony marshall.com lub jego odpowiednik.

ZDEJMOWANIE SILIKONOWEGO ETUI

Zdejmij uchwyt przed zdjęciem silikonowego etui, patrz sekcja „Wymiana uchwytu do przenoszenia”.

- I. Zaczynij od odchylenia silikonu wokół krawędzi przedniej i tylnej kratki.
- II. Powoli ściągnij i zsuwaj silikonowe etui z głośnika.

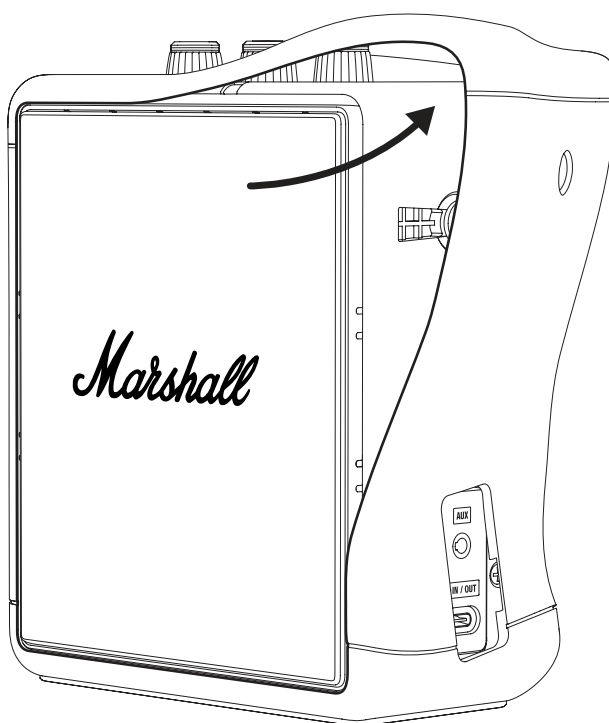

INSTRUKCJE

POLSKI

OTWIERANIE POKRYWY AKUMULATORA

- I. Połóż głośnik na boku i umieść go na miękkim, niestrzępiącym się ręczniku, aby chronić głośnik i powierzchnię roboczą.
- II. Śrubokrętem PH2 wykręć 4 śruby mocujące pokrywę akumulatora, a następnie otwórz tę pokrywę.

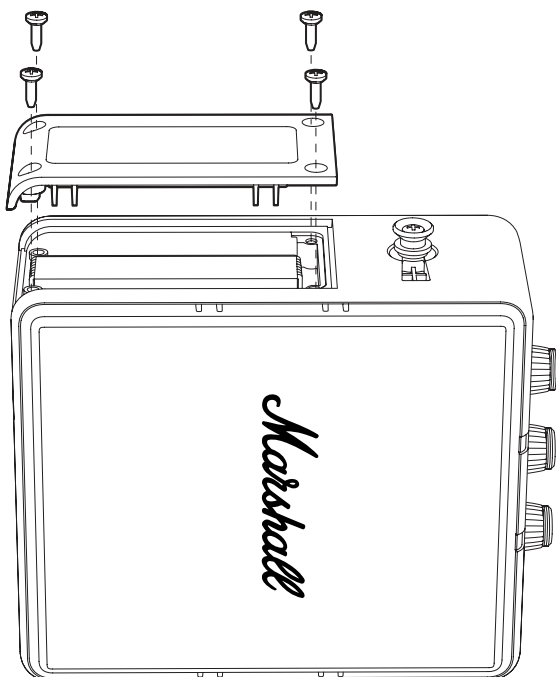

INSTRUKCJE

POLSKI

WYJMOWANIE STAREGO AKUMULATORA

- I. Delikatnie podnieś górną krawędź akumulatora zgodnie z poniższym rysunkiem, aby uzyskać dostęp do złącza akumulatora. Uwaga: Nie ciągnij za kabel baterii.
- II. Naciśnij zaczep złącza akumulatora, aby je odłączyć.
- III. Wyjmij akumulator.

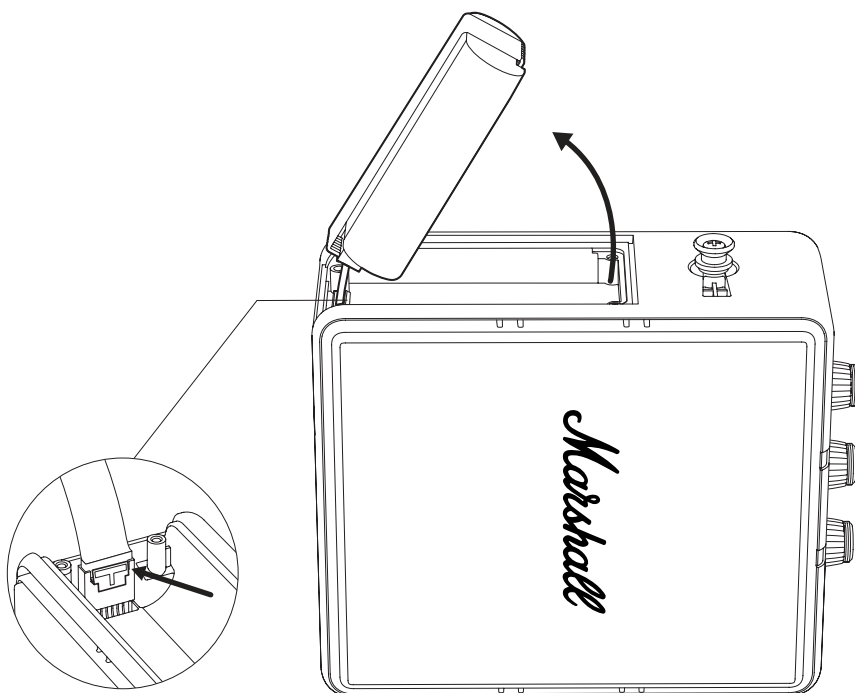

INSTRUKCJE

POLSKI

INSTALOWANIE NOWEGO AKUMULATORA

- I. Wyjmij baterię z opakowania.
- II. Podłącz akumulator do złącza akumulatora na głośniku. Upewnij się, że złącze prawidłowo zatrzasnęło się na swoim miejscu.
- III. Włóż akumulator z powrotem do komory akumulatora.

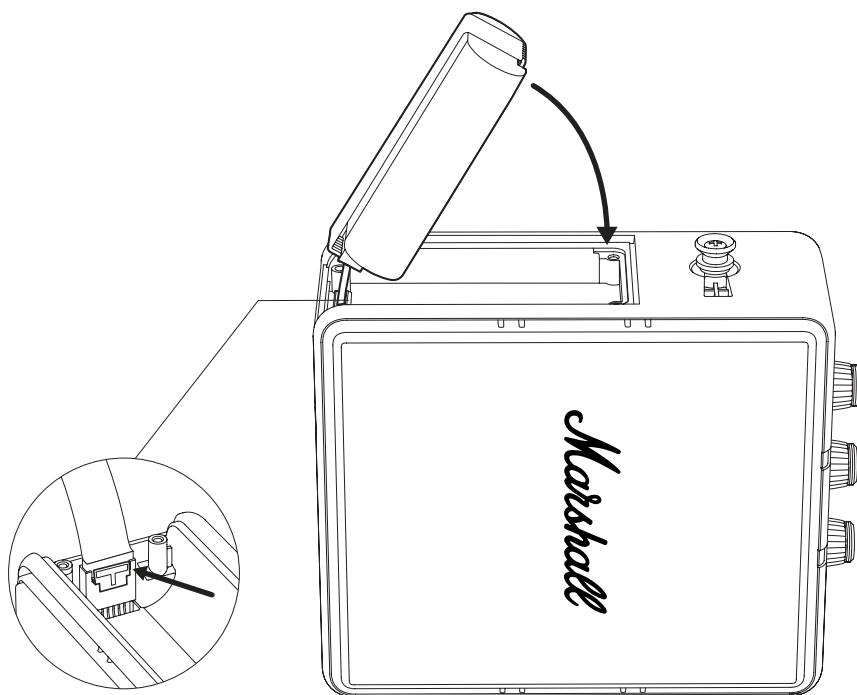

INSTRUKCJE

POLSKI

ZAMYKANIE POKRYWY AKUMULATORA

- I. Umieść pokrywę akumulatora na miejscu i dokręć 4 śruby śrubokrętem PH2, aby ją zabezpieczyć.



INSTRUKCJE

POLSKI

ZAKŁADANIE SILIKONOWEGO ETUI

- I. Upewnij się, że silikonowe etui jest prawidłowo ustawione, wyrównując otwory w etui z elementami głośnika.
- II. Delikatnie rozciągnij i nasuń silikonowe etui na głośnik.
Uwaga: Zachowaj ostrożność, aby nie uszkodzić głośnika ani etui.
- III. Naciśnij na etui wokół górnego panelu, portu USB-C, kratki i przycisków, aby zatrzasknąć je na miejscu.

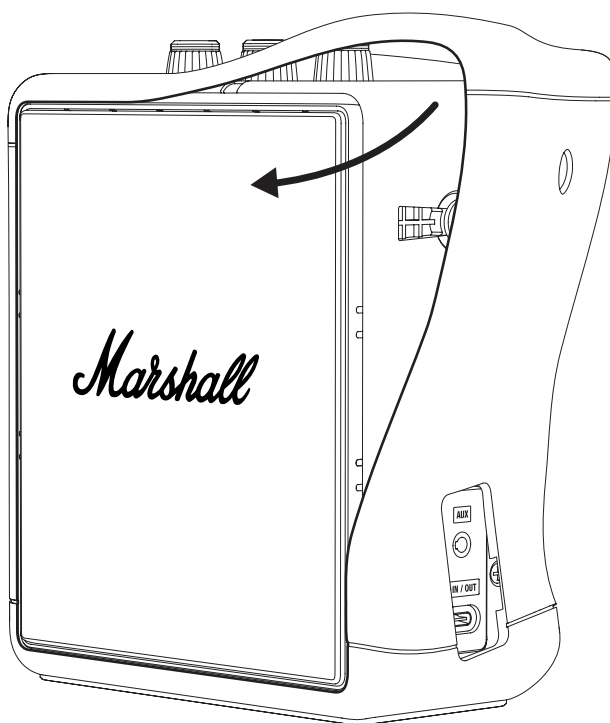

INSTRUKCJE

POLSKI

RECYKLING STAREGO AKUMULATORA

Zadbaj o właściwy recykling starego akumulatora i materiałów opakowaniowych.

- I. Zakryj złącze akumulatora taśmą klejącą, aby zapobiec zwarceniu.
- II. Umieść stary akumulator w przezroczystej plastikowej torbie lub opakowaniu nowego akumulatora i zostaw go w punkcie recyklingu akumulatorów.

OSTRZEŻENIE

- Uszkodzone akumulatory litowe zwiększają ryzyko pożaru i wybuchu.
- Nie przebijaj, nie zginaj ani nie zginiataj woreczka z akumulatorem ani ogniwa.
- Nie wysyłaj uszkodzonych akumulatorów pocztą ani nie umieszczaj ich w niemonitorowanych pojemnikach na surowce wtórne.
- Jeśli akumulator jest spuchnięty, gorący lub przecieka, szybko umieść go w niepalnym pojemniku (na płytce ceramicznej, piasku lub żwirku dla kotów w metalowym pudełku). Jak najszybciej zanieś akumulator do centrum recyklingu z obsługą.



Urządzeń elektrycznych, kabli, baterii, akumulatorów, opakowań ani instrukcji nie należy wyrzucać razem ze zmieszanyimi odpadami domowymi. Aby zapewnić odpowiednią utylizację, oddaj te produkty do wyznaczonego punktu zbiórki odpadów, gdzie zostaną odebrane nieodpłatnie, lub przekazaj je lokalnemu sprzedawcy detalicznemu sprzętu elektrycznego i elektronicznego. Właściwa utylizacja produktów pomaga chronić zasoby surowców oraz zapobiega wywieraniu negatywnego wpływu na zdrowie ludzi i środowisko.

Aby zapobiec zagrożeniom dla zdrowia i środowiska, które są skutkiem niekontrolowanego wyrzucania odpadów, uszkodzone akumulatory należy oddawać do specjalnego punktu zbiórki odpadów niebezpiecznych lub przekazywać je lokalnemu sprzedawcy detalicznemu prowadzącemu sprzedaż tego typu produktów.

All intellectual property in the product and packaging (including the MARSHALL trade mark, copyright, designs, and patents) are owned by Marshall Group AB and may not be used without permission. All rights reserved. Marshall Group AB, Centralplan 15, 111 20 Stockholm, Sweden. Produced in China. R 0.3

Marshall

**STOCKWELL III
PORTABLE LOUDSPEAKER**

MANUAL ONLINE COMPLETO

ÍNDICE

ÍNDICE REMISSIVO

Substituir a alça de transporte.....	003
Substituir a manga de silicone.....	004
Substituir a grelha dianteira ou traseira.....	006
Substituir a bateria.....	009

INSTRUÇÕES

PORTUGUÊS

SUBSTITUIR A ALÇA DE TRANSPORTE

- I. Puxe as extremidades da alça de transporte sobre os botões na lateral da coluna para a remover.
- II. Empurre as extremidades da nova alça de transporte sobre os botões.
- III. Certifique-se de que a alça de transporte está bem fixada à coluna antes de a utilizar.

Certifique-se de que elimina a alça de transporte antiga de forma correta.

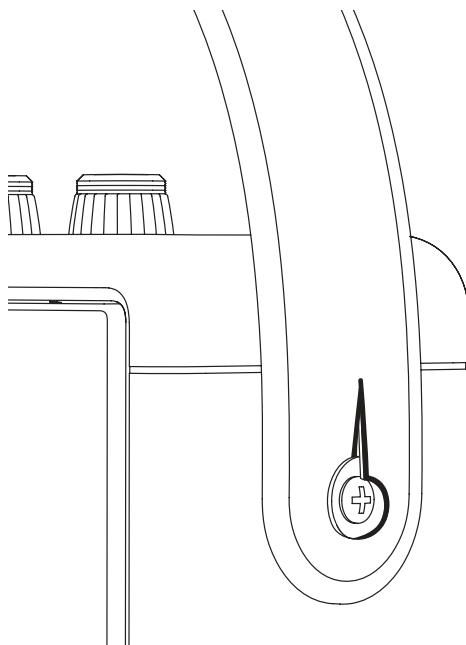

INSTRUÇÕES

PORTUGUÊS

SUBSTITUIR A MANGA DE SILICONE

Antes de começar o procedimento, certifique-se de que trabalha numa área bem iluminada, limpa e sem desarrumação. Todos os cabos devem ser desligados e a coluna deve estar desligada. Pouse a coluna numa toalha macia e sem pelos enquanto trabalha para proteger a coluna e a sua superfície de trabalho.

REMOVER A MANGA DE SILICONE

Remova a alça de transporte antes de retirar a manga de silicone; consulte a secção Substituir a alça de transporte.

- I. Comece por descolar o silicone nas bordas da grelha dianteira e traseira.
- II. Puxe e deslize lentamente a manga de silicone para fora da coluna.

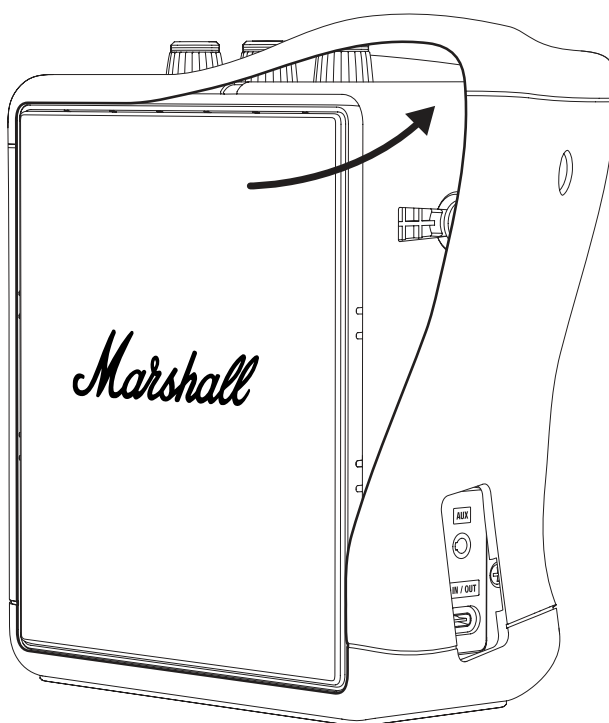

INSTRUÇÕES

PORTUGUÊS

FIXAR A MANGA DE SILICONE

- I. Certifique-se de que a manga de silicone está orientada corretamente, alinhando os orifícios na manga com os recursos da coluna.
- II. Estique e deslize suavemente a manga de silicone sobre a coluna.
Nota: tenha cuidado para não danificar a coluna nem a manga.
- III. Pressione a manga em redor do painel superior, da porta USB-C, das grelhas e dos botões para a encaixar.

Certifique-se de que recicla a manga de silicone antiga de forma adequada.

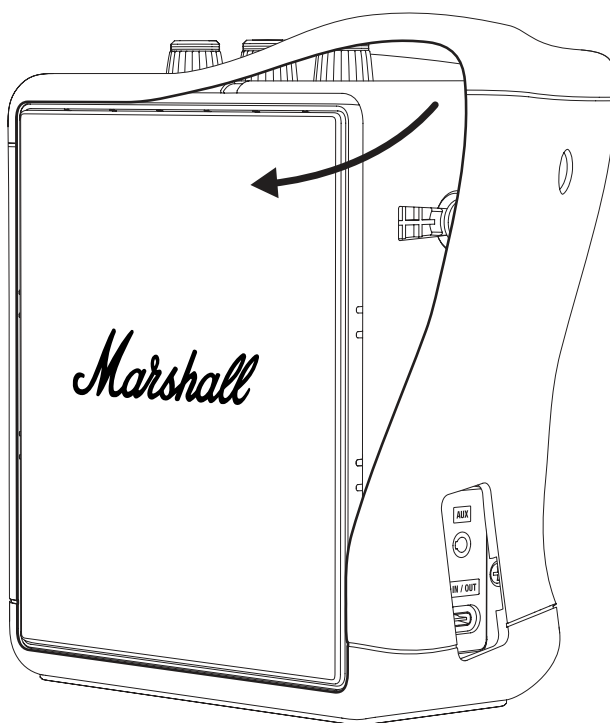

INSTRUÇÕES

PORTUGUÊS

SUBSTITUIR A GRELHA DIANTEIRA OU TRASEIRA

Antes de começar o procedimento, certifique-se de que trabalha numa área bem iluminada, limpa e sem desarrumação. Todos os cabos devem ser desligados e a coluna deve estar desligada. Vai precisar de uma chave de fendas de cabeça chata para substituir a grelha. Pouse a coluna numa toalha macia e sem pelos enquanto trabalha para proteger a coluna e a sua superfície de trabalho.

Nota: remover a grelha irá expor a membrana do controlador da coluna. Não toque na membrana, uma vez que tal poderá danificar o controlador.

REMOVER A MANGA DE SILICONE

Remova a alça de transporte antes de retirar a manga de silicone; consulte a secção Substituir a alça de transporte.

- I. Comece por descolar o silicone nas bordas da grelha dianteira e traseira.
- II. Puxe e deslize lentamente a manga de silicone para fora da coluna.

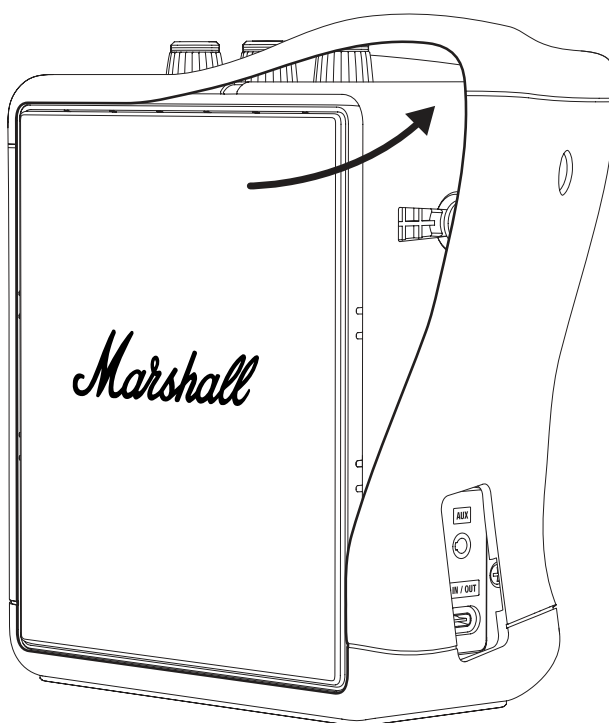

INSTRUÇÕES

PORTUGUÊS

REMOVER A GRELHA ANTIGA

- I. Utilize uma chave de fendas de cabeça plana para abrir cuidadosamente a grelha, começando pelo lado direito, conforme ilustrado na figura abaixo.
- II. Continue a elevar a grelha até que esta se solte completamente.
- III. Separe e remova cuidadosamente a grelha.

FIXAR A NOVA GRELHA

- I. Certifique-se de que a grelha está corretamente orientada e coloque-a na coluna.
- II. Pressione a grelha e, em seguida, pressione as extremidades para a fixar.

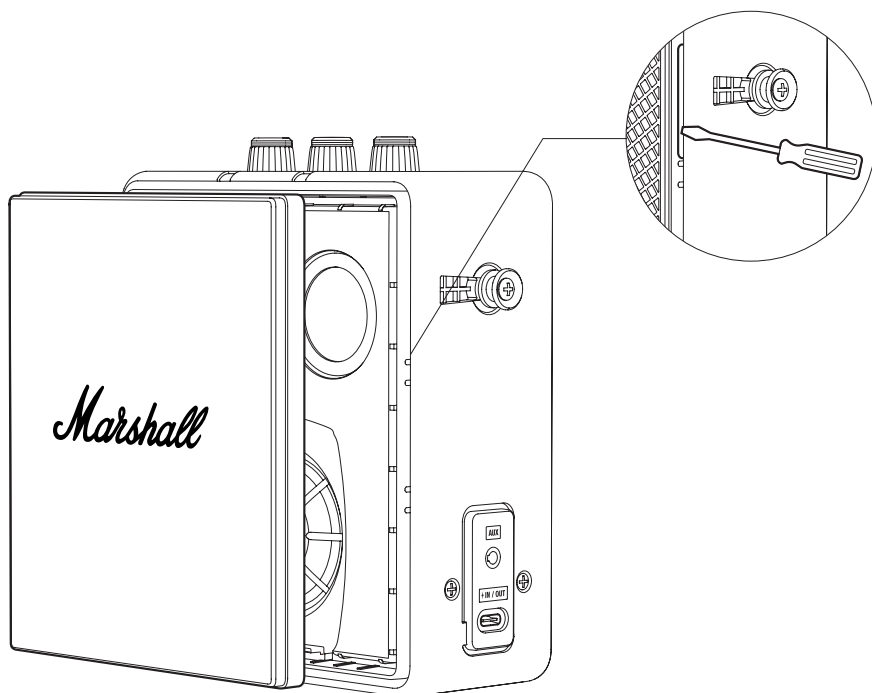

INSTRUÇÕES

PORTUGUÊS

FIXAR A MANGA DE SILICONE

- I. Certifique-se de que a manga de silicone está orientada corretamente, alinhando os orifícios na manga com os recursos da coluna.
- II. Estique e deslize suavemente a manga de silicone sobre a coluna.
Nota: tenha cuidado para não danificar a coluna nem a manga.
- III. Pressione a manga em redor do painel superior, da porta USB-C, das grelhas e dos botões para a encaixar.

Certifique-se de que recicla a manga da grelha antiga de forma adequada.

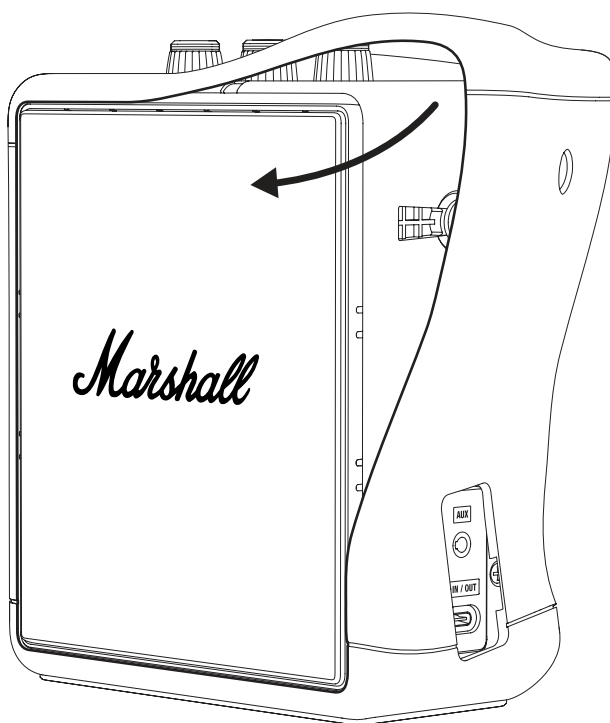

INSTRUÇÕES

PORTUGUÊS

SUBSTITUIR A BATERIA

Antes de começar o procedimento, certifique-se de que trabalha numa área bem iluminada, limpa e sem desarrumação. Todos os cabos devem ser desligados e a coluna deve estar desligada. Pouse a coluna numa toalha macia e sem pelos enquanto trabalha para proteger a coluna e a sua superfície de trabalho. Recomenda-se guardar os parafusos e peças pequenas em copos para evitar perdê-los. Precisa de uma chave de fendas Phillips, tamanho 2 (PH2), para abrir a tampa da bateria.

Aviso: substitua a bateria apenas por uma bateria sobressalente Stockwell III obtida em marshall.com ou uma de tipo equivalente.

REMOVER A MANGA DE SILICONE

Remova a alça de transporte antes de retirar a manga de silicone; consulte a secção Substituir a alça de transporte.

- I. Comece por descolar o silicone nas bordas da grelha dianteira e traseira.
- II. Puxe e deslize lentamente a manga de silicone para fora da coluna.

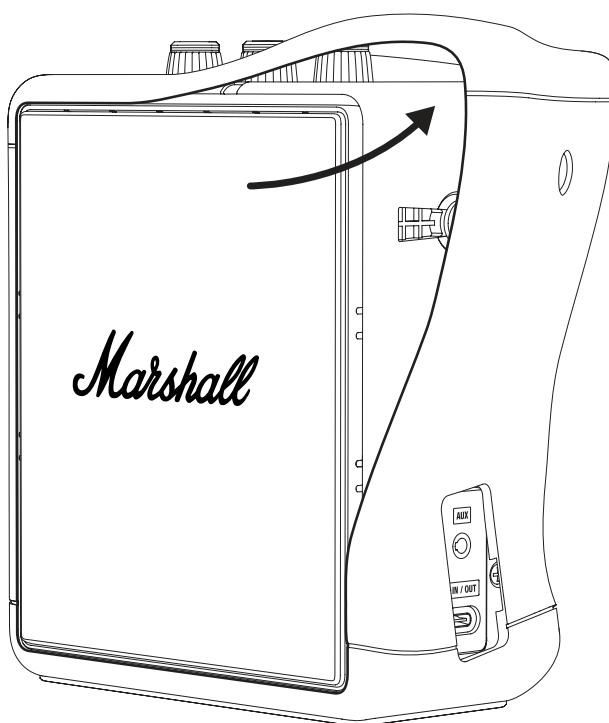

INSTRUÇÕES

PORTUGUÊS

ABRIR A TAMPA DA BATERIA

- I. Vire a coluna de lado e pouse-a numa toalha macia e sem pelos para proteger a coluna e a superfície de trabalho.
- II. Utilize uma chave de fendas PH2 para remover os 4 parafusos que fixam a tampa da bateria e, em seguida, abra a tampa.

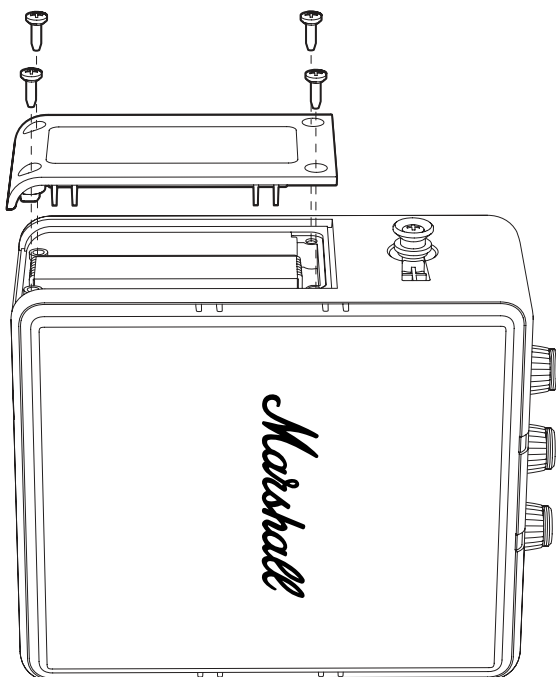

INSTRUÇÕES

PORTUGUÊS

REMOVER A BATERIA ANTIGA

- I. Eleve cuidadosamente a extremidade superior da bateria, de acordo com a figura abaixo, para aceder ao conector da bateria. Nota: não puxe o cabo da bateria.
- II. Pressione a patilha do conector da bateria para o desligar.
- III. Remova a bateria.

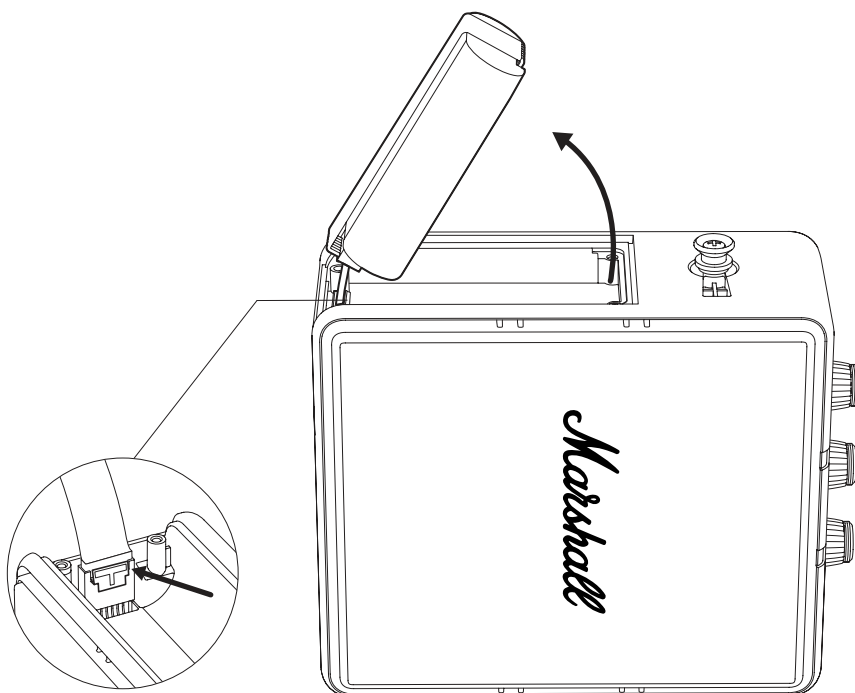

INSTRUÇÕES

PORTUGUÊS

INSTALAR A NOVA BATERIA

- I. Retire a bateria da embalagem.
- II. Ligue a bateria ao conector da bateria na coluna. Certifique-se de que o conector encaixa corretamente.
- III. Volte a inserir a bateria no compartimento da bateria.

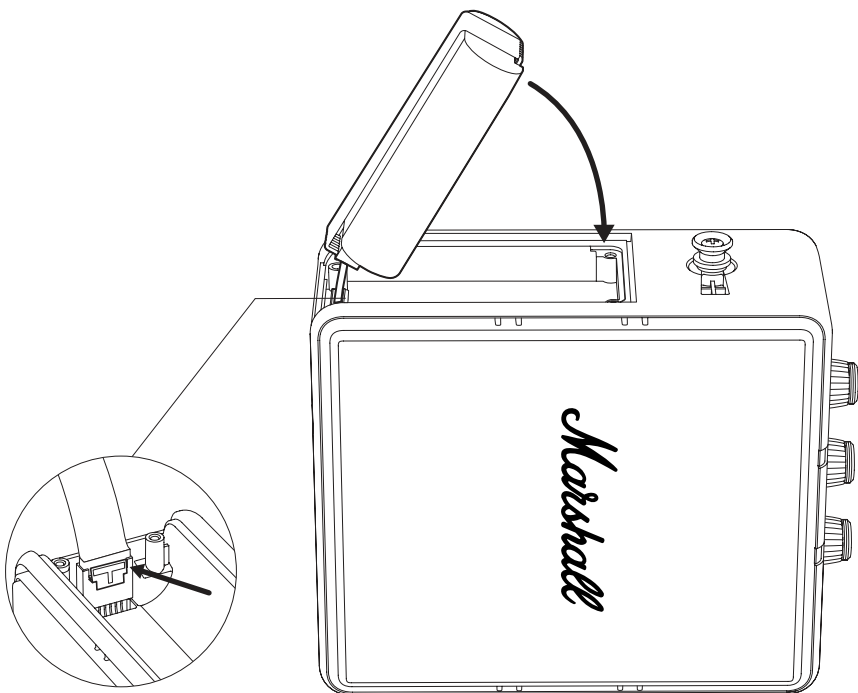

INSTRUÇÕES

PORTUGUÊS

FECHAR A TAMPA DA BATERIA

- I. Coloque a tampa da bateria na posição adequada e aperte os 4 parafusos com uma chave de fendas PH2 para fixar a tampa.

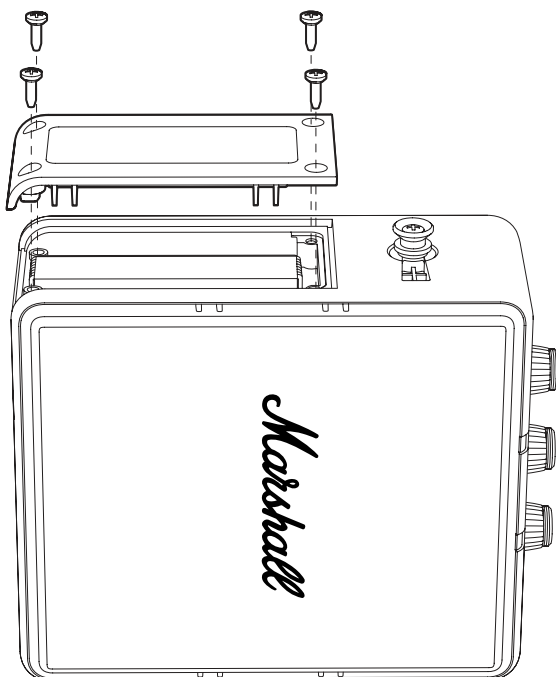

INSTRUÇÕES

PORTUGUÊS

FIXAR A MANGA DE SILICONE

- I. Certifique-se de que a manga de silicone está orientada corretamente, alinhando os orifícios na manga com os recursos da coluna.
- II. Estique e deslize suavemente a manga de silicone sobre a coluna.
Nota: tenha cuidado para não danificar a coluna nem a manga.
- III. Pressione a manga em redor do painel superior, da porta USB-C, das grelhas e dos botões para a encaixar.

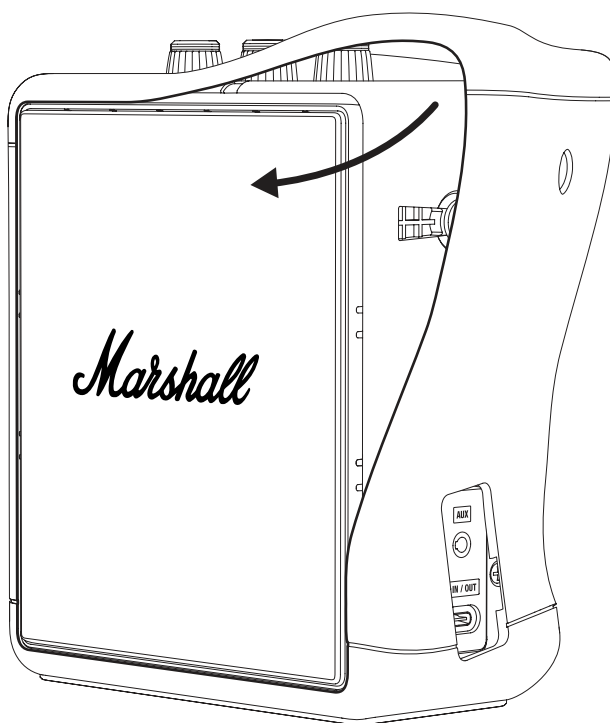

INSTRUÇÕES

PORTUGUÊS

RECICLAR A BATERIA ANTIGA

Recicle a sua bateria antiga e o material da embalagem de forma adequada.

- I. Cubra o conector da bateria com fita adesiva para evitar curto-circuitos.
- II. Coloque a bateria antiga num saco de plástico transparente ou na embalagem da bateria nova e deixe-a num ponto de reciclagem de baterias.

ADVERTÊNCIAS

- O risco de incêndio e explosão das baterias de lítio danificadas é superior.
- Não perfure, dobre ou esmague o conjunto ou célula da bateria.
- Não envie baterias danificadas pelo correio nem as deposite em contentores de reciclagem não monitorizados.
- Se a bateria estiver inchada, quente ou a com fugas, coloque-a rapidamente num recipiente não inflamável (prato de cerâmica, areia ou areia para gatos numa caixa de metal). Leve a bateria a um centro de reciclagem com funcionários o mais rapidamente possível.



Os produtos elétricos, cabos, baterias, embalagens e o manual não devem ser descartados com os resíduos domésticos normais. De modo a proceder à reciclagem adequada destes produtos, dirija-se a um ponto de recolha onde estes serão aceites gratuitamente ou devolva-os no seu revendedor local. O descarte adequado de produtos poupa recursos e evita efeitos negativos na saúde humana e no ambiente.

De modo a evitar que o descarte descontrolado de resíduos prejudique o ambiente ou a saúde humana, descarte as baterias recarregáveis defeituosas em pontos de recolha específicos ou devolva-as no seu revendedor local.

All intellectual property in the product and packaging (including the MARSHALL trade mark, copyright, designs, and patents) are owned by Marshall Group AB and may not be used without permission. All rights reserved. Marshall Group AB, Centralplan 15, 111 20 Stockholm, Sweden. Produced in China. R 0.3

Marshall

**STOCKWELL III
PORTABLE LOUDSPEAKER**

MANUAL ONLINE COMPLET

CUPRINS

INDEX

Înlocuirea mânerului de transport.....	003
Înlocuirea manșonului din silicon.....	004
Înlocuirea grilei frontale sau posterioare.....	006
Înlocuirea bateriei.....	009

INSTRUCȚIUNI

ROMÂNĂ

ÎNLOCUIREA MÂNERULUI DE TRANSPORT

- I. Trageți capetele mânerului de transport peste butoanele de pe partea laterală a difuzorului pentru a-l scoate.
- II. Împingeți capetele noului mâner de transport peste butoane.
- III. Asigurați-vă că mânerul de transport este bine fixat pe difuzor înainte de utilizare.

Asigurați-vă că aruncați mânerul vechi într-un mod corect.

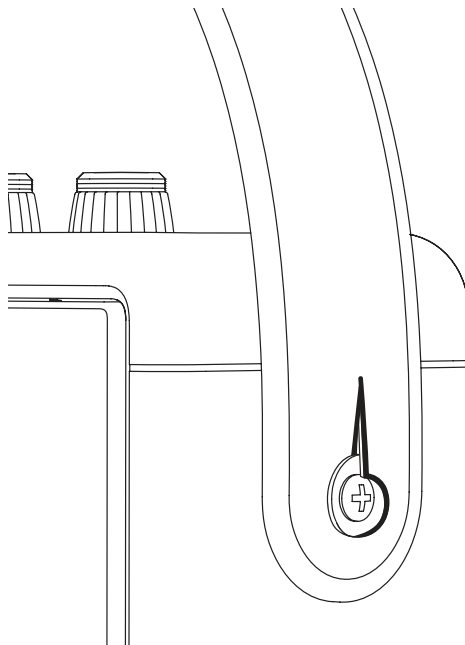

INSTRUCȚIUNI

ROMÂNĂ

ÎNLOCUIREA MANȘONULUI DIN SILICON

Înainte de a începe procedura, asigurați-vă că lucrați într-o zonă bine luminată, curată și neaglomerată. Toate cablurile ar trebui să fie deconectate și difuzorul să fie oprit. Așezați difuzorul pe un prosop moale, fără scame, în timp ce lucrați, pentru a-l proteja și pentru a proteja suprafața de lucru.

ÎNDEPĂRTAREA MANȘONULUI DIN SILICON

Îndepărtați cureaua de transport înainte de a scoate manșonul de silicon, consultați secțiunea Înlocuirea curelei de transport.

- I. Începeți prin a desprinde siliconul de pe marginile grilei din față și din spate.
- II. Trageți și glisați ușor manșonul din silicon, scoțându-l de pe difuzor.

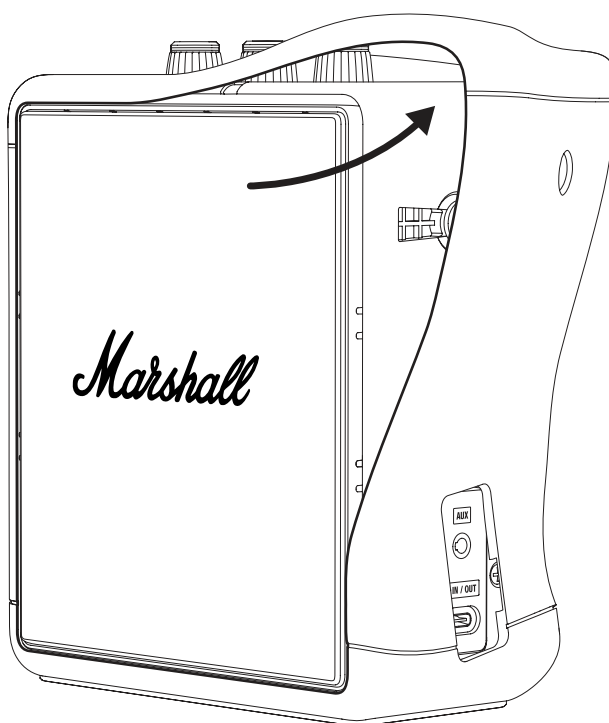

INSTRUCȚIUNI

ROMÂNĂ

ATAȘAREA MANȘONULUI DIN SILICON

- I. Asigurați-vă că manșonul din silicon este orientat corect, aliniind orificiile de pe manșon cu caracteristicile difuzorului.
- II. Întindeți ușor și glisați manșonul din silicon pe difuzor.
Notă: Atenție să nu deteriorați difuzorul sau manșonul.
- III. Apăsăți pe manșonul din jurul panoului superior, portului USB-C, grilelor și butoanelor pentru a-l fixa în poziție.

Asigurați-vă că reciclați manșonul vechi din silicon în mod corect.

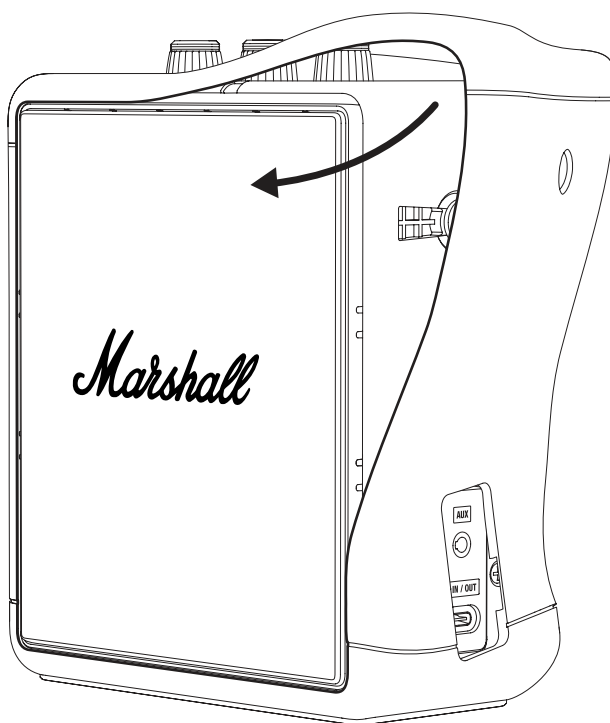

INSTRUCȚIUNI

ROMÂNĂ

ÎNLOCUIREA GRILEI FRONTALE SAU POSTERIOARE

Înainte de a începe procedura, asigurați-vă că lucrați într-o zonă bine luminată, curată și neaglomerată. Toate cablurile ar trebui să fie deconectate și difuzorul să fie oprit. Veți avea nevoie de o șurubelniță cu cap plat pentru a înlocui grila. Așezați difuzorul pe un prosop moale, fără scame, în timp ce lucrați, pentru a-l proteja și pentru a proteja suprafața de lucru.

Notă: îndepărtarea grilei va expune membrana driverului difuzorului. Nu atingeți membrana, deoarece acest lucru poate deteriora driverul.

ÎNDEPĂRTAREA MANȘONULUI DIN SILICON

Scoateți mânerul de transport înainte de a scoate manșonul de silicon, consultați secțiunea Înlocuirea mânerului de transport.

- I. Începeți prin a desprinde siliconul de pe marginile grilei din față și din spate.
- II. Trageți și glisați ușor manșonul din silicon, scoțându-l de pe difuzor.

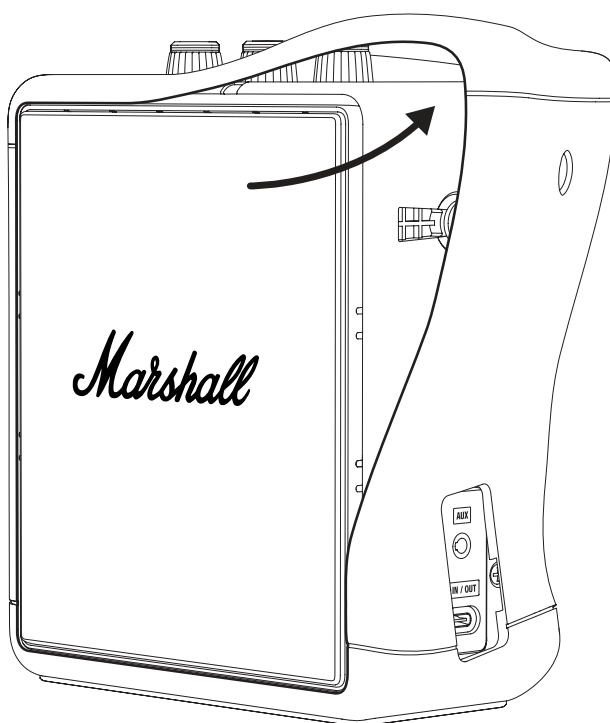

INSTRUCȚIUNI

ROMÂNĂ

ÎNDEPĂRTAREA GRILA VECHĂ

- I. Folosiți o șurubelniță cu cap plat pentru a deschide ușor grila, începând din partea dreaptă, așa cum se arată în figura de mai jos.
- II. Continuați să desfaceți grila până când aceasta se desprinde complet.
- III. Detașați cu atenție și îndepărtați grila.

ATAȘAREA NOII GRILE

- I. Asigurați-vă că grila este orientată corect și plasați-o pe difuzor.
- II. Împingeți grila la loc, apoi apăsați pe marginile acesteia pentru a o fixa în poziție.

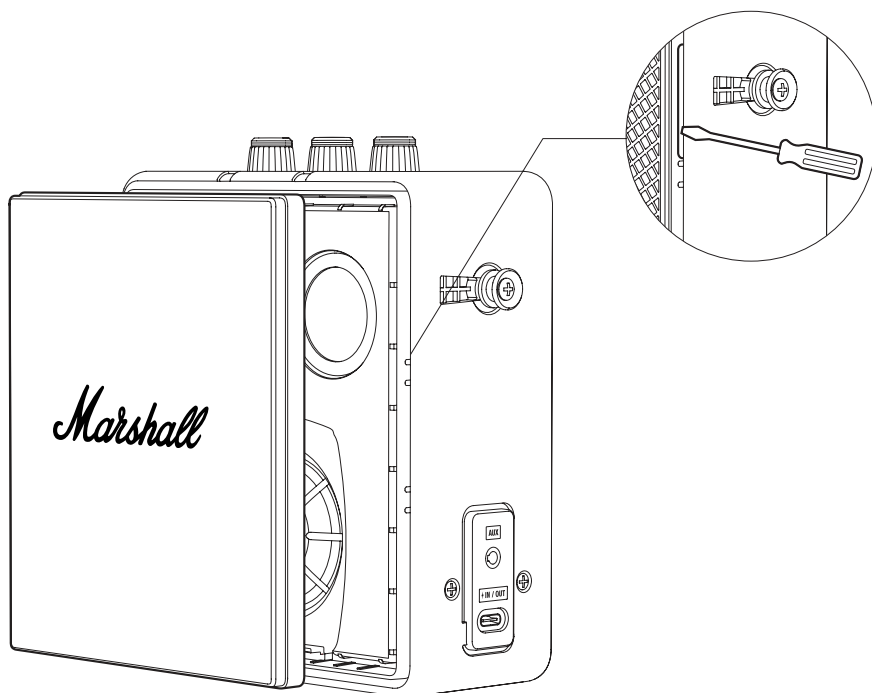

INSTRUCȚIUNI

ROMÂNĂ

ATAȘAREA MANȘONULUI DIN SILICON

- I. Asigurați-vă că manșonul din silicon este orientat corect, aliniind orificiile de pe manșon cu caracteristicile difuzorului.
- II. Întindeți ușor și glisați manșonul din silicon pe difuzor.
Notă: Atenție să nu deteriorați difuzorul sau manșonul.
- III. Apăsați pe manșonul din jurul panoului superior, portului USB-C, grilelor și butoanelor pentru a-l fixa în poziție.

Asigurați-vă că reciclați manșonul vechi al grilei în mod corect.

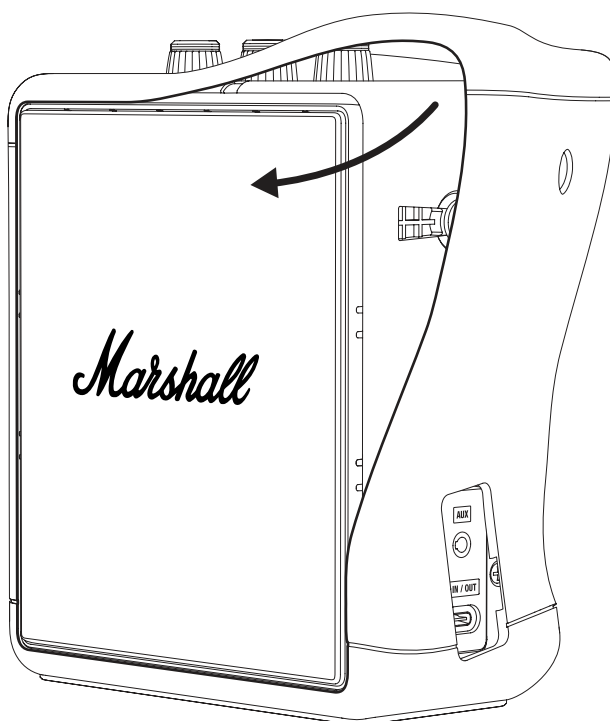

INSTRUCȚIUNI

ROMÂNĂ

ÎNLOCUIREA BATERIEI

Înainte de a începe procedura, asigurați-vă că lucrați într-o zonă bine luminată, curată și neaglomerată. Toate cablurile trebuie deconectate și difuzorul trebuie oprit. Așezați difuzorul pe un prosop moale, fără scame, în timp ce lucrați, pentru a-l proteja și pentru a proteja suprafața de lucru. Este o bună practică să păstrați șuruburile și piesele mici în cupe pentru a preîntâmpina pierderea lor. Veți avea nevoie de o șurubelniță Phillips, mărimea 2 (PH2) pentru a deschide capacul bateriei.

Avertizare: Înlocuiți bateria numai cu o baterie de rezervă Stockwell III de pe marshall.com sau cu un tip echivalent.

ÎNDEPĂRTAREA MANȘONULUI DIN SILICON

Scoateți mânerul de transport înainte de a scoate manșonul de silicon, consultați secțiunea Înlocuirea mânerului de transport.

- I. Începeți prin a desprinde siliconul de pe marginile grilei din față și din spate.
- II. Trageți și glisați ușor manșonul din silicon, scoțându-l de pe difuzor.

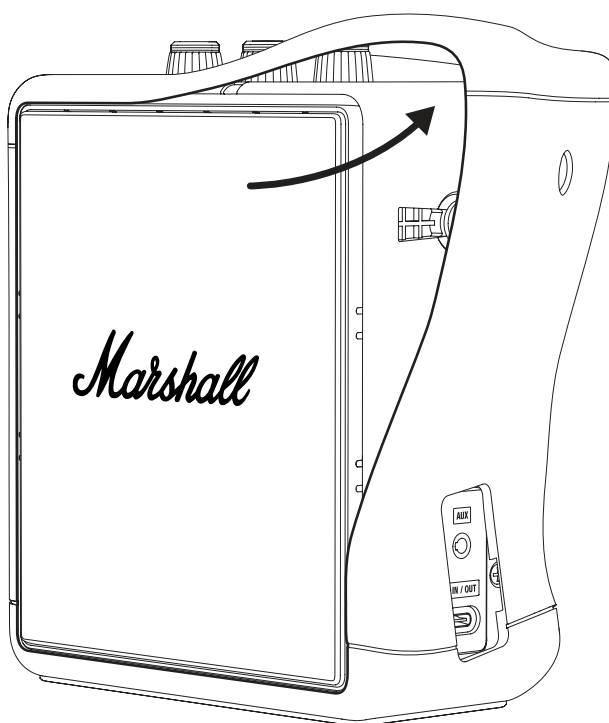

INSTRUCȚIUNI

ROMÂNĂ

DESCHIDEREA CAPACULUI BATERIEI

- I. Întoarceți difuzorul pe o parte și așezați-l pe un prosop moale fără scame pentru a proteja difuzorul și suprafața de lucru.
- II. Folosiți o șurubelniță PH2 pentru a scoate cele 4 șuruburi care fixează capacul bateriei și apoi deschideți capacul.

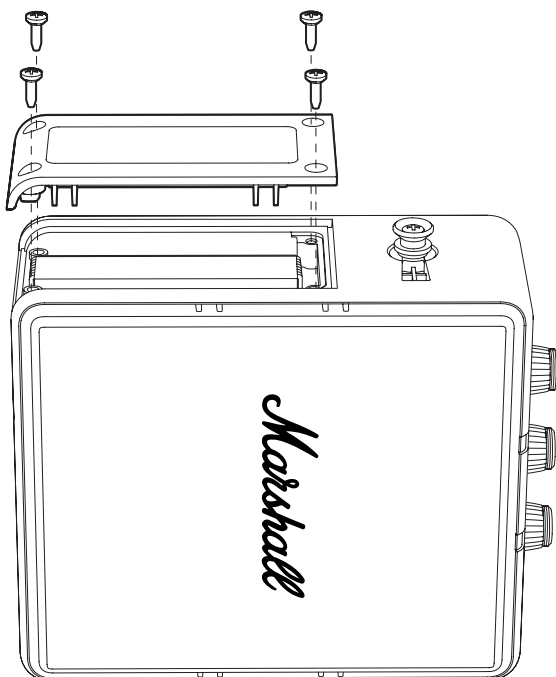

INSTRUCȚIUNI

ROMÂNĂ

ÎNDEPĂRTAREA BATERIEI VECHI

- I. Ridicați ușor marginea superioară a bateriei conform figurii de mai jos pentru a accesa conectorul bateriei. Notă: Nu trageți de cablul de la baterie.
- II. Apăsați pe fila conectorului bateriei pentru a-l deconecta.
- III. Scoateți bateria.

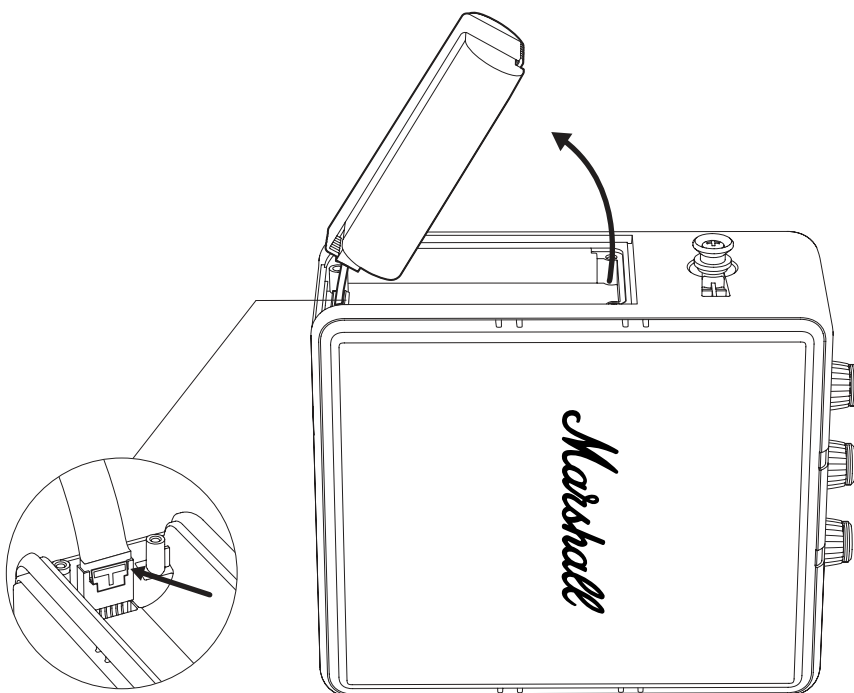

INSTRUCȚIUNI

ROMÂNĂ

INSTALAREA BATERIEI NOI

- I. Despachetați bateria.
- II. Conectați bateria la conectorul bateriei de pe difuzor. Asigurați-vă că conectorul se fixează corect la locul său.
- III. Rabatați bateria înapoi în compartimentul bateriei.

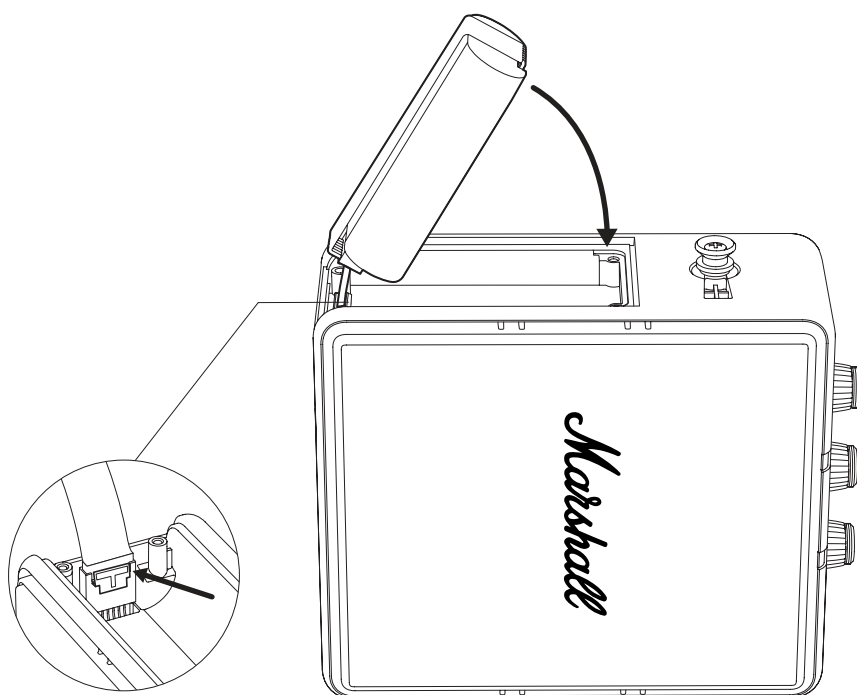

INSTRUCȚIUNI

ROMÂNĂ

ÎNCHIDEREA CAPACULUI BATERIEI

- I. Puneți capacul bateriei în poziție și strângeți cele 4 șuruburi folosind o șurubelniță PH2 pentru a fixa capacul.

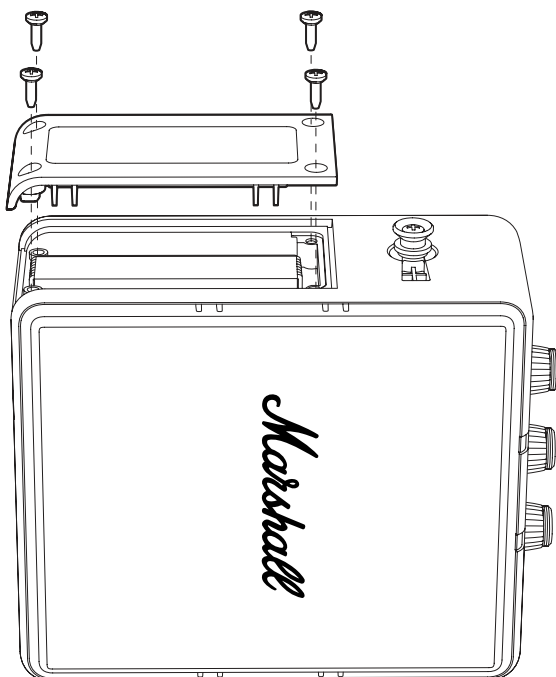

INSTRUCȚIUNI

ROMÂNĂ

ATAȘAREA MANȘONULUI DIN SILICON

- I. Asigurați-vă că manșonul din silicon este orientat corect, aliniind orificiile de pe manșon cu caracteristicile difuzorului.
- II. Întindeți ușor și glisați manșonul din silicon pe difuzor.
Notă: Atenție să nu deteriorați difuzorul sau manșonul.
- III. Apăsați pe manșonul din jurul panoului superior, portului USB-C, grilelor și butoanelor pentru a-l fixa în poziție.

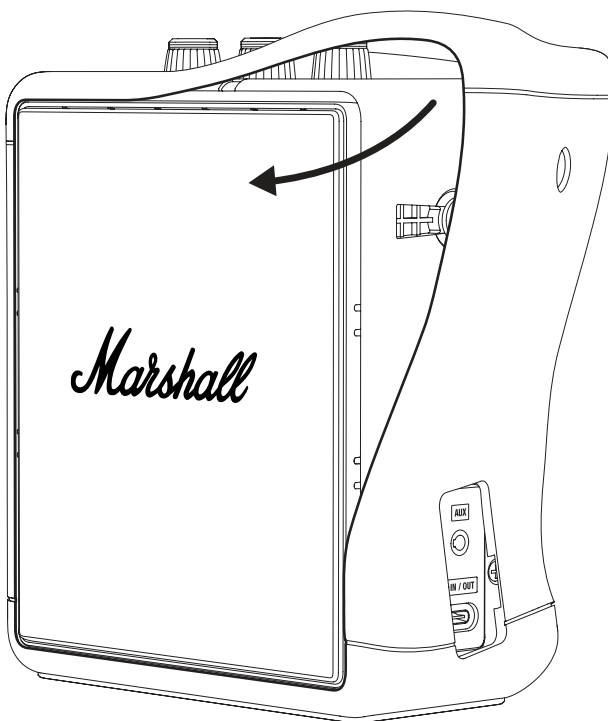

INSTRUCȚIUNI

ROMÂNĂ

RECICLAREA BATERIEI VECHI

Reciclați bateria veche și materialul de ambalare în mod corespunzător.

- I. Acoperiți conectorul bateriei cu bandă adezivă pentru a preveni scurtcircuitul.
- II. Puneți bateria veche într-o pungă de plastic transparentă sau în ambalajul pentru bateria nouă și lăsați-o la un punct de reciclare a bateriilor.

AVERTIZARE

- Bateriile cu litiu deteriorate prezintă un risc crescut de incendiu și explozie.
- Nu perforați, nu îndoiiți sau nu zdrobiți punga sau celula bateriei.
- Nu expediați bateriile deteriorate prin poștă sau nu le depozitați în containere de reciclare nesupravegheate.
- Dacă bateria este umflată, fierbinte sau prezintă scurgeri, așezați-o rapid într-un recipient neinflamabil (placă ceramică, nisip sau litieră pentru pisici într-o cutie metalică). Duceți bateria la un centru de reciclare dotat cu personal cât mai curând posibil.



Produsele electrice, cablurile, bateriile, ambalajele și manualul nu trebuie amestecate cu deșeurile menajere generale. Pentru o reciclare adecvată, duceți aceste produse la un centru de colectare special, unde vor fi acceptate gratuit, sau returnați-le comerciantului local. Eliminarea corectă a produselor economisește resurse și previne efectele negative asupra sănătății oamenilor și a mediului.

Pentru a preveni posibilele efecte negative asupra mediului și a sănătății oamenilor provenite din eliminarea necontrolată a deșeurilor, eliminați bateria reîncărcabilă defectă la punctele de colectare speciale sau returnați-o comerciantului specializat.

All intellectual property in the product and packaging (including the MARSHALL trade mark, copyright, designs, and patents) are owned by Marshall Group AB and may not be used without permission. All rights reserved. Marshall Group AB, Centralplan 15, 111 20 Stockholm, Sweden. Produced in China. R 0.3

Marshall

**STOCKWELL III
PORTABLE LOUDSPEAKER**

ПОЛНОЕ ОНЛАЙН-РУКОВОДСТВО

СОДЕРЖАНИЕ

УКАЗАТЕЛЬ

Замена ручки для переноски.....	003
Замена силиконового чехла.....	004
Замена передней или задней решетки.....	006
Замена батареи.....	009

ИНСТРУКЦИИ

РУССКИЙ

ЗАМЕНА РУЧКИ ДЛЯ ПЕРЕНОСКИ

- I. Снимите концы ручки для переноски с выступающих винтов на боковой стороне колонки.
- II. Наденьте концы новой ручки для переноски на винты.
- III. Перед использованием убедитесь, что ручка для переноски надежно закреплена на колонке.

Старую ручку для переноски сдайте на надлежащую переработку.

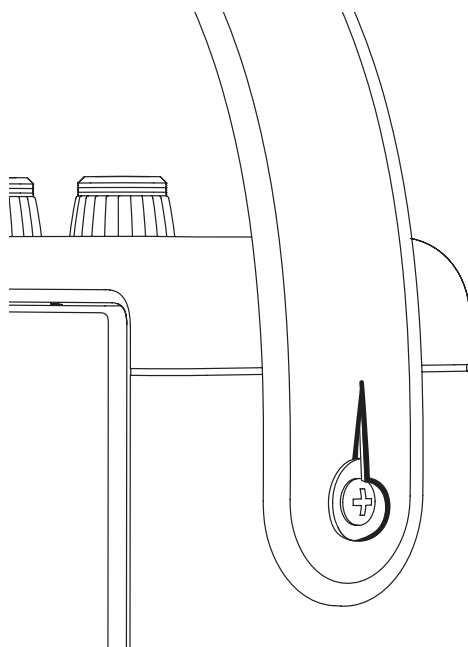

ИНСТРУКЦИИ

РУССКИЙ

ЗАМЕНА СИЛИКОНОВОГО ЧЕХЛА

Производить описанные действия следует в хорошо освещенном, чистом и не загроможденном вещами помещении. Все провода должны быть отсоединены, а колонка должна быть выключена. Перед началом работы положите колонку на мягкое безворсовое полотенце, чтобы защитить колонку и рабочую поверхность.

СНЯТИЕ СИЛИКОНОВОГО ЧЕХЛА

Прежде чем снимать силиконовый чехол, снимите ручку для переноски. См. раздел «Замена ручки для переноски».

- I. Сначала отогните силикон по краям передней и задней решеток.
- II. Медленно потяните чехол, чтобы снять его с колонки.

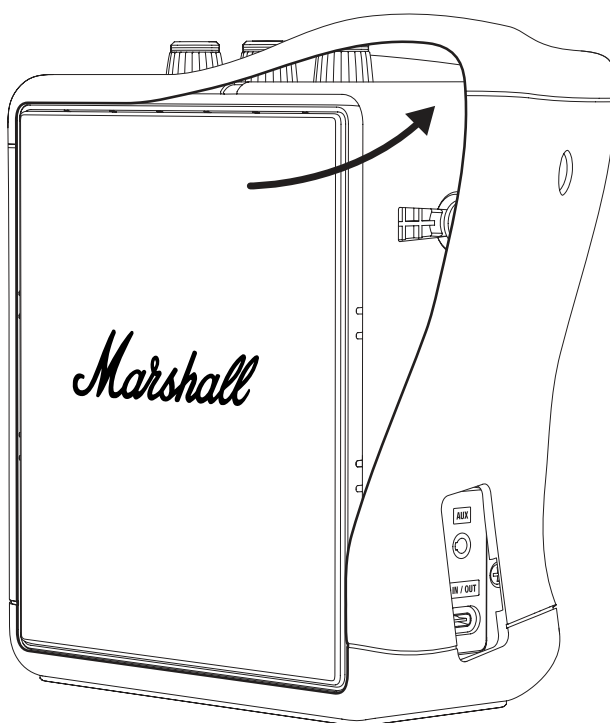

ИНСТРУКЦИИ

РУССКИЙ

НАДЕВАНИЕ СИЛИКОНОВОГО ЧЕХЛА

- I. Убедитесь, что силиконовый чехол ориентирован правильно. Для этого совместите отверстия на чехле с элементами управления на колонке.
- II. Осторожно растяните чехол и натяните его на колонку.
Примечание. Действуйте осторожно, чтобы не повредить колонку или чехол.
- III. Нажмите на чехол вокруг верхней панели, порта USB-C, решеток и кнопок, чтобы он встал на место.

Утилизируйте старый силиконовый чехол правильно.

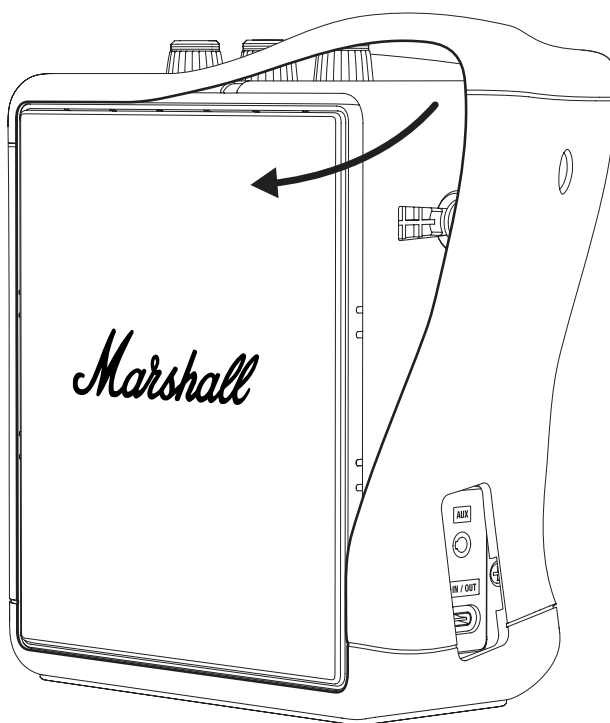

ИНСТРУКЦИИ

РУССКИЙ

ЗАМЕНА ПЕРЕДНЕЙ ИЛИ ЗАДНЕЙ РЕШЕТКИ

Производить описанные действия следует в хорошо освещенном, чистом и не загроможденном вещами помещении. Все провода должны быть отсоединены, а колонка должна быть выключена. Для замены решетки вам понадобится плоская отвертка. Перед началом работы положите колонку на мягкое безворсовое полотенце, чтобы защитить колонку и рабочую поверхность.

Примечание. Снятие решетки обнажит мембрану динамика колонки. Не трогайте ее, чтобы не повредить динамик.

СНЯТИЕ СИЛИКОНОВОГО ЧЕХЛА

Перед снятием силиконового чехла снимите ручку для переноски, см. раздел «Замена ручки для переноски».

- I. Сначала отогните силикон по краям передней и задней решеток.
- II. Медленно потяните чехол, чтобы снять его с колонки.

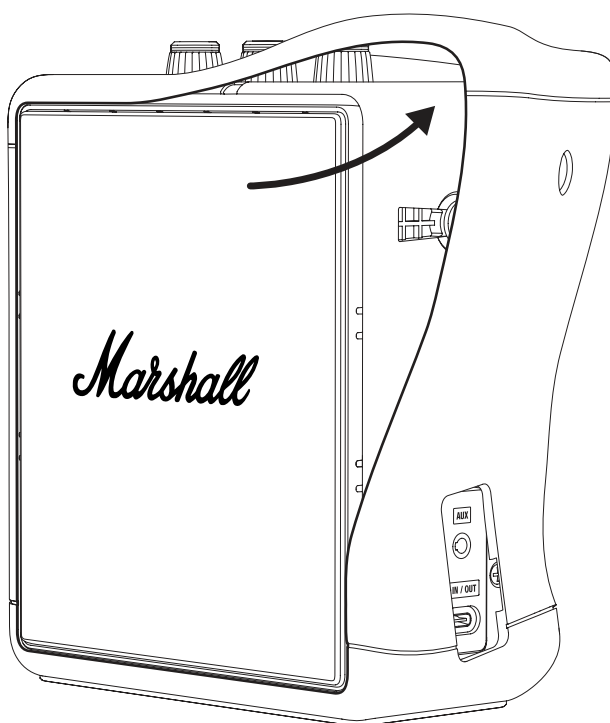

ИНСТРУКЦИИ

РУССКИЙ

СНЯТИЕ СТАРОЙ РЕШЕТКИ

- I. С помощью плоской отвертки аккуратно подденьте решетку, начиная с правой стороны, как показано на рисунке ниже.
- II. Продолжайте надавливать на решетку, пока она полностью не освободится.
- III. Осторожно отсоедините и снимите решетку.

УСТАНОВКА НОВОЙ РЕШЕТКИ

- I. Убедитесь, что решетка правильно ориентирована, и установите ее на колонку.
- II. Установите решетку, затем нажмите на ее края, чтобы она встала на место.

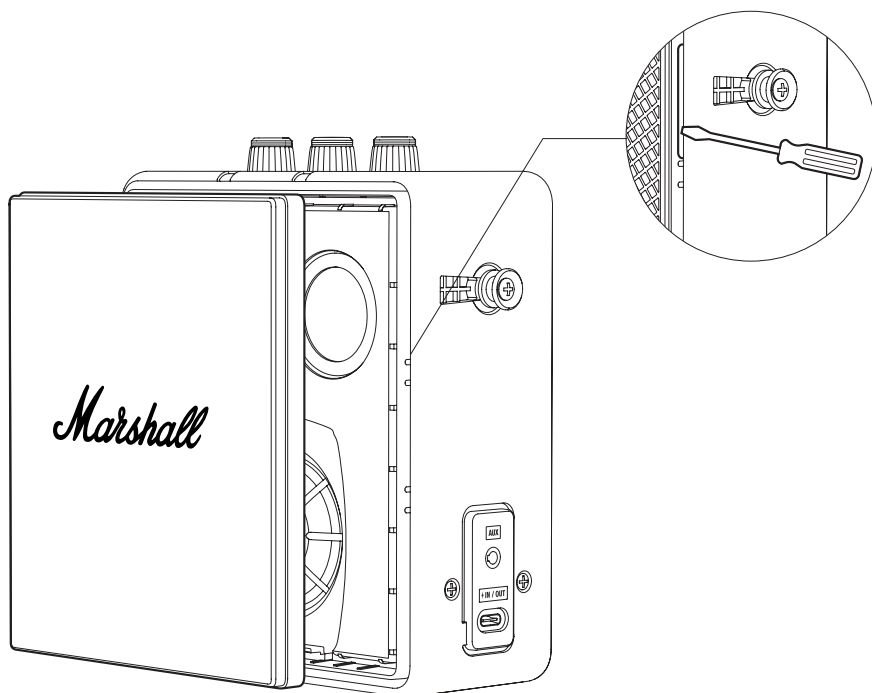

ИНСТРУКЦИИ

РУССКИЙ

НАДЕВАНИЕ СИЛИКОНОВОГО ЧЕХЛА

- I. Убедитесь, что силиконовый чехол ориентирован правильно. Для этого совместите отверстия на чехле с элементами управления на колонке.
- II. Осторожно растяните чехол и натяните его на колонку.
Примечание. Действуйте осторожно, чтобы не повредить колонку или чехол.
- III. Нажмите на чехол вокруг верхней панели, порта USB-C, решеток и кнопок, чтобы он встал на место.

Утилизируйте старый чехол правильно.

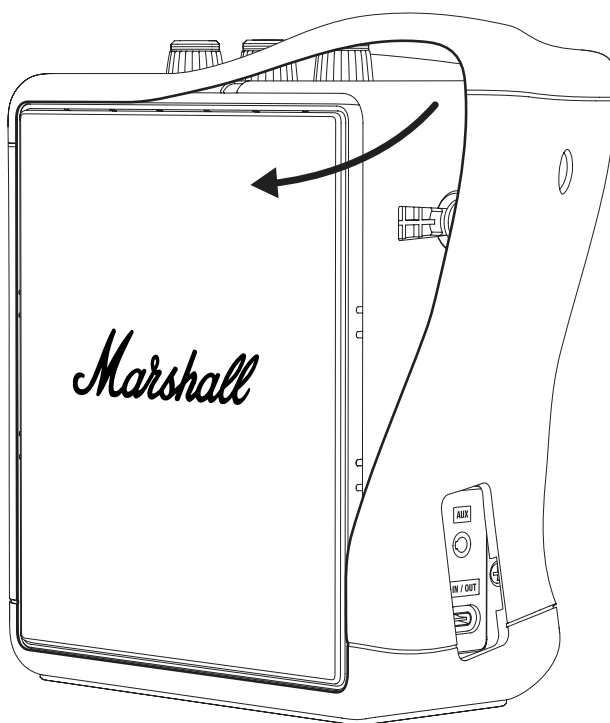

ИНСТРУКЦИИ

РУССКИЙ

ЗАМЕНА БАТАРЕИ

Производить описанные действия следует в хорошо освещенном, чистом и не загроможденном вещами помещении. Все провода должны быть отсоединены, а колонка должна быть выключена. Перед началом работы положите колонку на мягкое безворсовое полотенце, чтобы защитить колонку и рабочую поверхность. Рекомендуется сложить винты и другие мелкие детали в чашки, чтобы не потерять их. Чтобы открыть крышку батарейного отсека, вам понадобится крестовая отвертка размера 2 (PH2).

Предупреждение. Заменяйте батарею только на запасную батарею Stockwell III с сайта marshall.com или батарею аналогичного типа.

СНЯТИЕ СИЛИКОНОВОГО ЧЕХЛА

Перед снятием силиконового чехла снимите ручку для переноски, см. раздел «Замена ручки для переноски».

- I. Сначала отогните силикон по краям передней и задней решеток.
- II. Медленно потяните чехол, чтобы снять его с колонки.

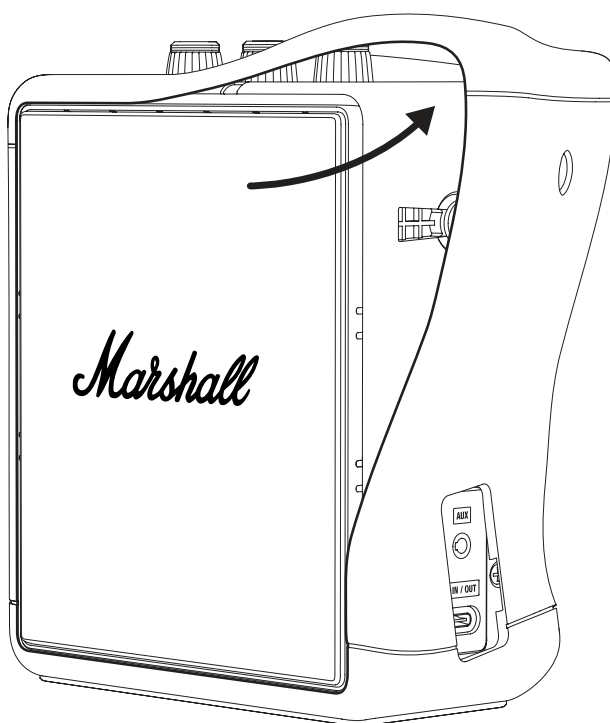

ИНСТРУКЦИИ

РУССКИЙ

ОТКРЫТИЕ КРЫШКИ БАТАРЕЙНОГО ОТСЕКА

- I. Переверните колонку на бок и положите ее на мягкое безворсовое полотенце, чтобы защитить колонку и рабочую поверхность.
- II. С помощью крестовой отвертки PH2 открутите четыре винта, удерживающих крышку батарейного отсека, а затем откройте крышку.

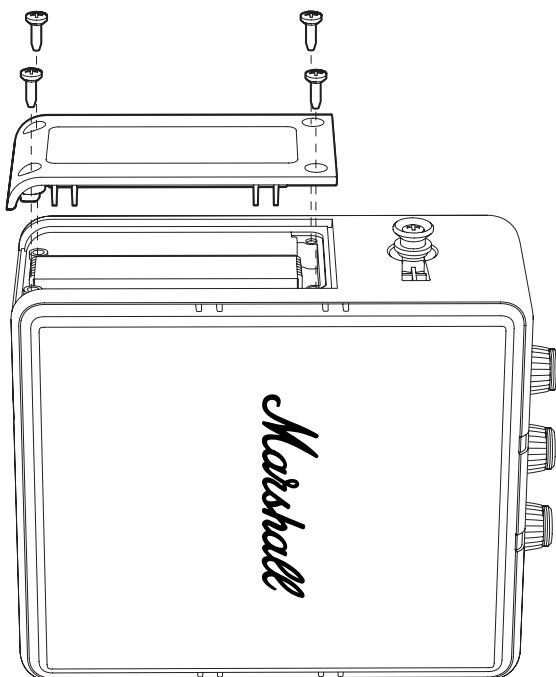

ИНСТРУКЦИИ

РУССКИЙ

ИЗВЛЕЧЕНИЕ СТАРОЙ БАТАРЕИ

- I. Аккуратно приподнимите верхний край батареи, как показано на рисунке ниже, чтобы получить доступ к разъему батареи.
Примечание. Не тяните за кабель батареи.
- II. Нажмите на выступ разъема батареи, чтобы отсоединить его.
- III. Извлеките батарею.

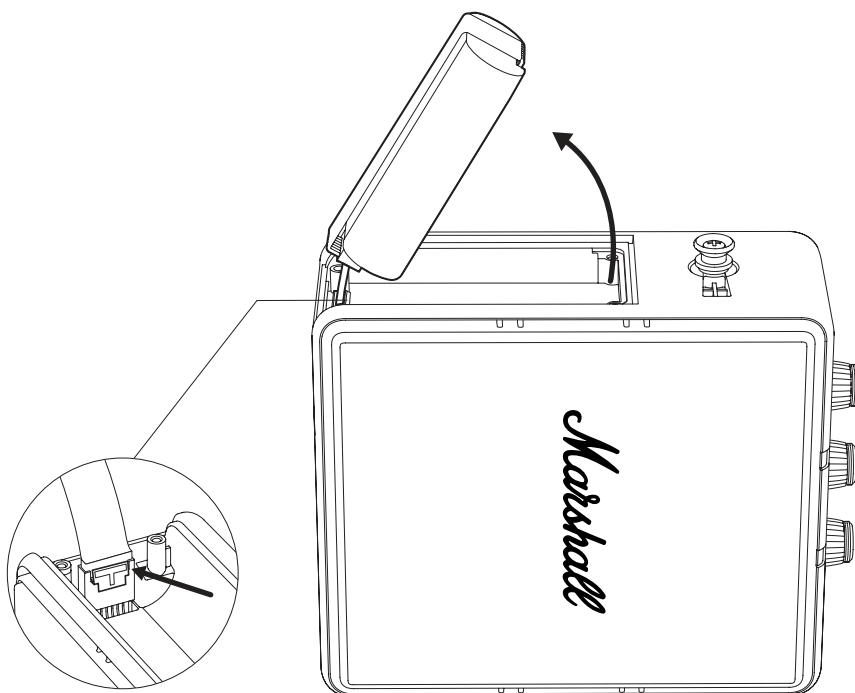

ИНСТРУКЦИИ

РУССКИЙ

УСТАНОВКА НОВОЙ БАТАРЕИ

- I. Распакуйте батарею.
- II. Подключите батарею к разъему батареи на колонке. Убедитесь, что разъем надежно защелкнулся.
- III. Установите батарею в батарейный отсек.

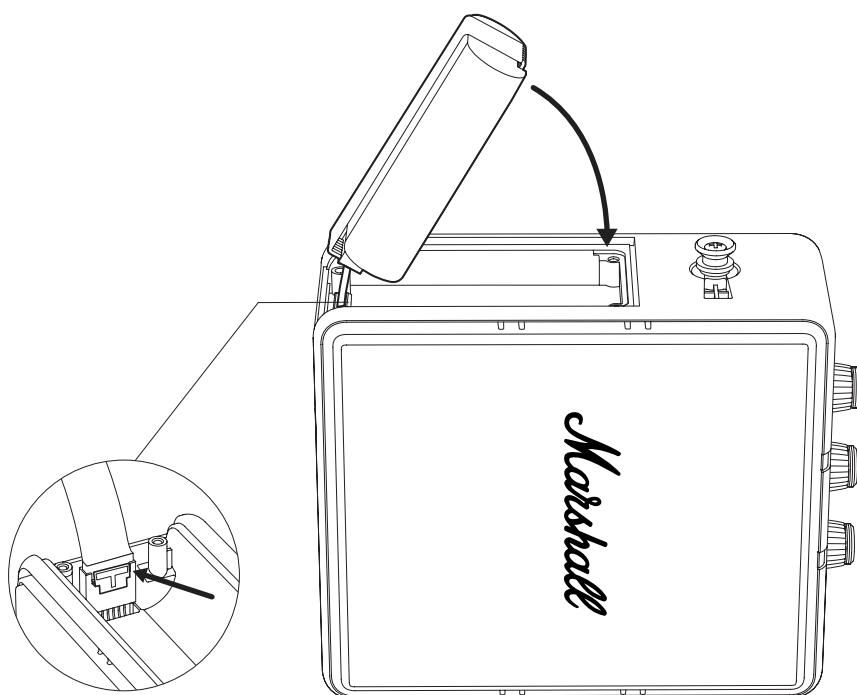

ИНСТРУКЦИИ

РУССКИЙ

ЗАКРЫТИЕ КРЫШКИ БАТАРЕЙНОГО ОТСЕКА

- I. Установите крышку батарейного отсека на место и закрутите четыре винта с помощью отвертки PH2, чтобы зафиксировать крышку.

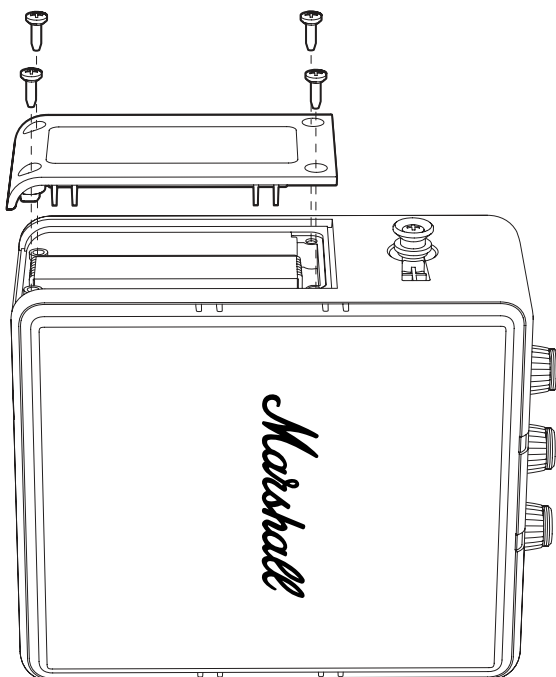

ИНСТРУКЦИИ

РУССКИЙ

НАДЕВАНИЕ СИЛИКОНОВОГО ЧЕХЛА

- I. Убедитесь, что силиконовый чехол ориентирован правильно. Для этого совместите отверстия на чехле с элементами управления на колонке.
- II. Осторожно растяните чехол и натяните его на колонку.
Примечание. Действуйте осторожно, чтобы не повредить колонку или чехол.
- III. Нажмите на чехол вокруг верхней панели, порта USB-C, решеток и кнопок, чтобы он встал на место.

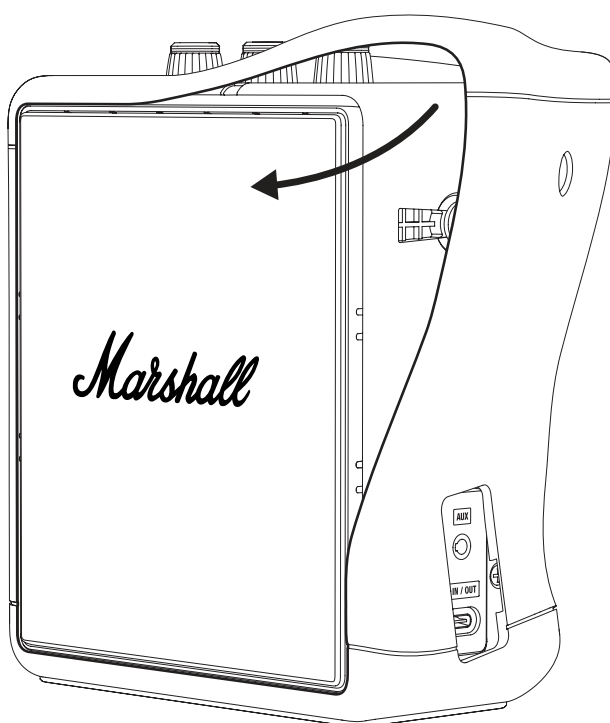

ИНСТРУКЦИИ

РУССКИЙ

УТИЛИЗАЦИЯ СТАРОЙ БАТАРЕИ

Утилизируйте старую батарею и упаковочный материал правильно.

- I. Заклейте разъем батареи скотчем во избежание короткого замыкания.
- II. Положите старую батарею в прозрачный пластиковый пакет или упаковку от новой батареи и оставьте ее в пункте утилизации батарей.

ПРЕДУПРЕЖДЕНИЕ

- Для поврежденных литиевых батарей высок риск возгорания и взрыва.
- Не прокалывайте, не сгибайте и не сдавливайте батареи.
- Не отправляйте поврежденные батареи по почте и не выбрасывайте их в неконтролируемые мусорные контейнеры.
- Если батарея вздулась, нагрелась или протекла, быстро положите ее в негорючий контейнер (керамическую тарелку, песок или наполнитель для кошачьего туалета в металлической коробке). Как можно скорее отнесите батарею в центр утилизации, в котором есть сотрудники.



Электрические детали, кабели, батареи, упаковку и руководство пользователя не следует выбрасывать вместе с бытовым мусором. Для отправки на переработку отнесите эти компоненты в специализированный пункт сбора отходов, где их должны принять бесплатно, либо верните их продавцу. Правильная утилизация изделий помогает экономить ресурсы и уменьшает отрицательное воздействие на здоровье человека и окружающую среду.

Во избежание нанесения вреда окружающей среде или здоровью человека при неконтролируемой утилизации отходов сдавайте неисправные аккумуляторные батареи в специализированные пункты сбора отходов или возвращайте их продавцу.

All intellectual property in the product and packaging (including the MARSHALL trade mark, copyright, designs, and patents) are owned by Marshall Group AB and may not be used without permission. All rights reserved. Marshall Group AB, Centralplan 15, 111 20 Stockholm, Sweden. Produced in China. R 0.3

Marshall

**STOCKWELL III
PORTABLE LOUDSPEAKER**

KOMPLETNÝ ONLINE MANUÁL

OBSAH

REGISTER

Výmena rukoväte na prenášanie.....	003
Výmena silikónového obalu.....	004
Výmena prednej alebo zadnej mriežky	006
Výmena batérie	009

VÝMENA RUKOVÄTE NA PRENÁŠANIE

- I. Konce rukoväte na prenášanie potiahnite ponad tlačidlá na boku reproduktora a zložte ju.
- II. Konce novej rukoväte na prenášanie potlačte ponad tlačidlá.
- III. Pred použitím skontrolujte, či je rukoväť na prenášanie pevne pripevnená k reproduktoru.

Starú rukoväť na prenášanie zlikvidujte správnym spôsobom.

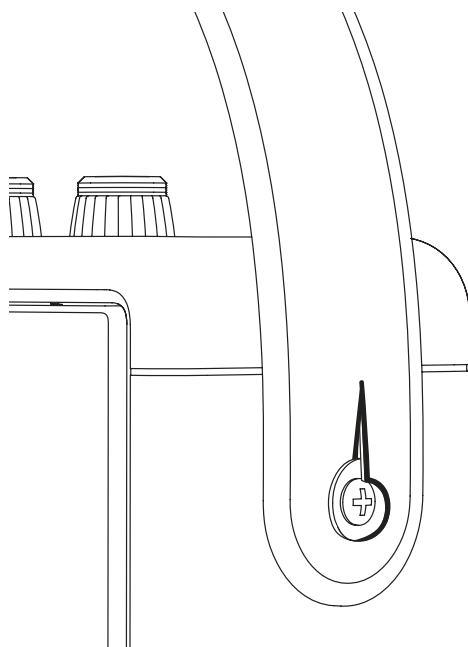

POKYNY

SLOVENČINA

VÝMENA SILIKÓNOVÉHO OBALU

Pred začatím postupu sa presuňte do dobre osvetleného, čistého pracovného priestoru bez neporiadku. Všetky káble musia byť odpojené a reproduktor vypnutý. Počas práce položte reproduktor na mäkkú utierku, ktorá nepúšťa vlákna, aby ste ochránili reproduktor aj pracovnú plochu.

ZLOŽENIE SILIKÓNOVÉHO OBALU

Pred odstránením silikónového obalu odstráňte popruh na prenášanie, pozrite si časť Výmena popruhu na prenášanie.

- I. Začnite odlepovaním silikónu okolo okrajov prednej a zadnej mriežky.
- II. Silikónový obal pomaly ťahajte a sťahujte z reproduktora.

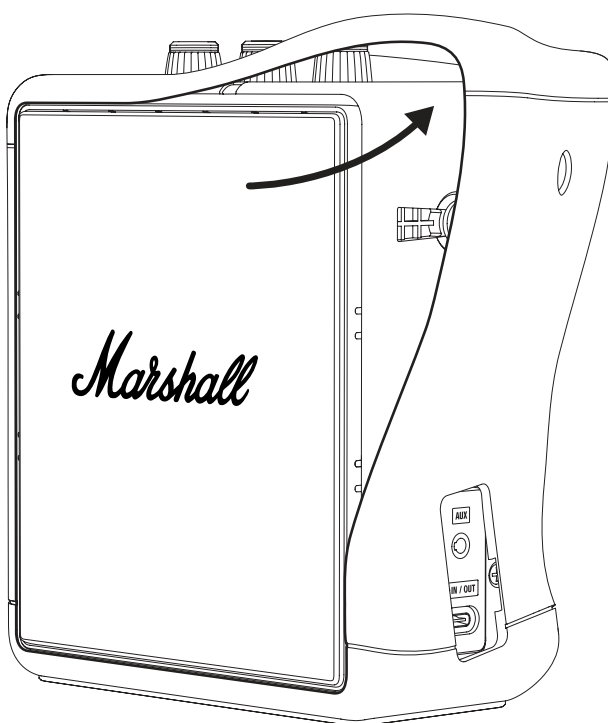

NASADENIE SILIKÓNOVÉHO OBALU

- I. Skontrolujte, či je silikónový obal orientovaný správnym smerom a či sú otvory na obale zarovno s tlačidlami na reproduktore.
- II. Silikónový obal jemne natiahnite a nasadte na reproduktor.
Poznámka: Dávajte pozor, aby ste nepoškodili reproduktor alebo obal.
- III. Zatlačte na puzdro okolo horného panela, portu USB-C, mriežok a tlačidiel, aby ste ho zacvakli na miesto.

Starý silikónový obal recyklujte správnym spôsobom.

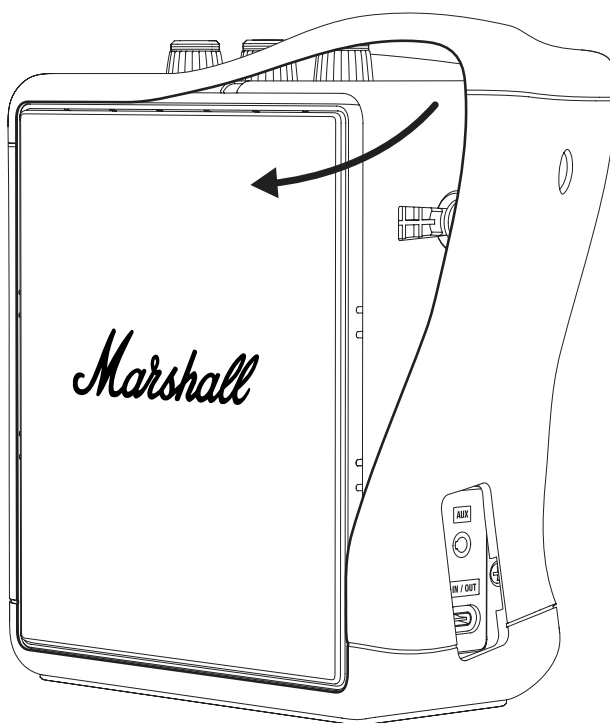

POKYNY

SLOVENČINA

VÝMENA PREDNEJ ALEBO ZADNEJ MRIEŽKY

Pred začatím postupu sa presuňte do dobre osvetleného, čistého pracovného priestoru bez neporiadku. Všetky káble musia byť odpojené a reproduktor vypnutý. Na výmenu mriežky budete potrebovať plochý skrutkovač. Počas práce položte reproduktor na mäkkú utierku, ktorá nepúšťa vlákna, aby ste ochránili reproduktor aj pracovnú plochu.

Poznámka: Po demontáži mriežky sa odhalí membrána budiča reproduktora. Nedotýkajte sa membrány, pretože by sa mohol poškodiť budič.

ZLOŽENIE SILIKÓNOVÉHO OBALU

Pred odstránením silikónového obalu odstráňte rukoväť na prenášanie, pozrite si časť Výmena rukoväte na prenášanie.

- I. Začnite odlepovaním silikónu okolo okrajov prednej a zadnej mriežky.
- II. Silikónový obal pomaly ťahajte a sťahujte z reproduktora.

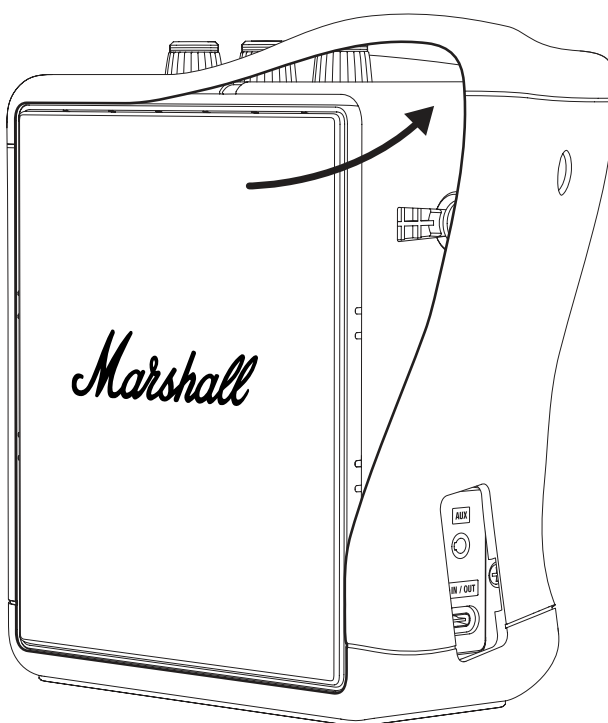

POKYNY

SLOVENČINA

ODSTRÁNENIE STAREJ MREŽKY

- I. Pomocou plochého skrutkovača jemne vypáčte mriežku. Začnite z pravej strany podľa znázornenia na obrázku nižšie.
- II. Pokračujte v páčení okolo mriežky, kým sa úplne neuvoľní.
- III. Opatrne odpojte a odstráňte mriežku.

NASADENIE NOVEJ MREŽKY

- I. Uistite sa, že je mriežka správne otočená a umiestnite ju na reproduktor.
- II. Zatlačte mriežku na miesto a potom zatlačte na jej okraje, aby sa zaistila na mieste.

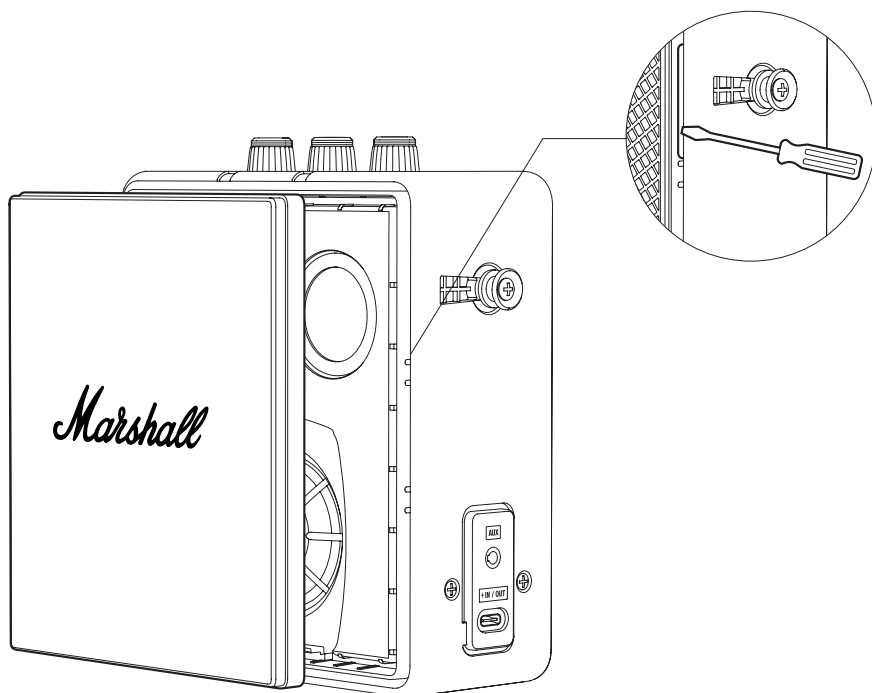

NASADENIE SILIKÓNOVÉHO OBALU

- I. Skontrolujte, či je silikónový obal orientovaný správnym smerom a či sú otvory na obale zarovno s tlačidlami na reproduktore.
- II. Silikónový obal jemne natiahnite a nasadte na reproduktor.
Poznámka: Dávajte pozor, aby ste nepoškodili reproduktor alebo obal.
- III. Zatlačte na puzdro okolo horného panela, portu USB-C, mriežok a tlačidiel, aby ste ho zacvakli na miesto.

Starý obal mriežky recyklujte správnym spôsobom.

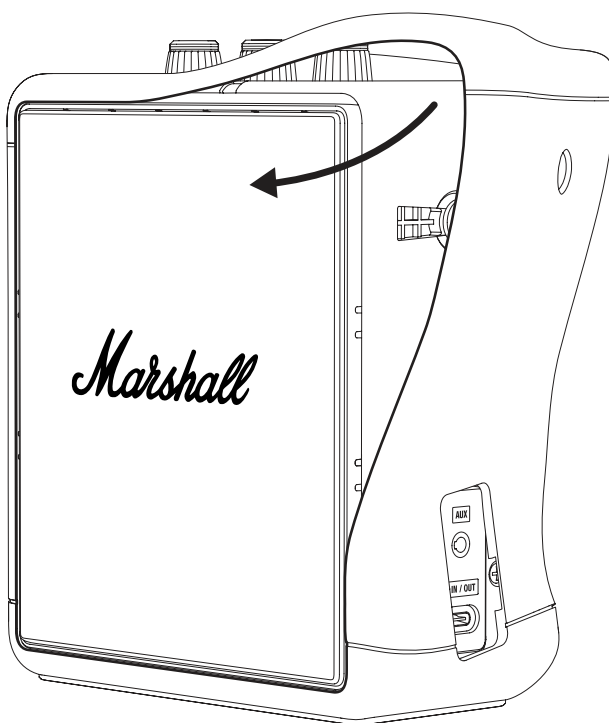

POKYNY

SLOVENČINA

VÝMENA BATÉRIE

Pred začatím postupu sa presuňte do dobre osvetleného, čistého pracovného priestoru bez neporiadku. Všetky káble je potrebné odpojiť a reproduktor musí byť vypnutý. Počas práce položte reproduktor na mäkkú utierku, ktorá nepúšťa vlákna, aby ste ochránili reproduktor aj pracovnú plochu. Osvedčeným postupom je ukladať skrutky a drobné diely do nádobiek, aby ste ich nestratili. Na otvorenie krytu batérie budete potrebovať krížový skrutkovač, veľkosť 2 (PH2).

Výstraha: Batériu vymeňte iba za náhradnú batériu Stockwell III zo stránky marshall.com alebo za ekvivalentný typ.

ZLOŽENIE SILIKÓNOVÉHO OBALU

Pred odstránením silikónového obalu odstráňte rukoväť na prenášanie, pozrite si časť Výmena rukoväte na prenášanie.

- I. Začnite odlepovaním silikónu okolo okrajov prednej a zadnej mriežky.
- II. Silikónový obal pomaly ťahajte a sťahujte z reproduktora.

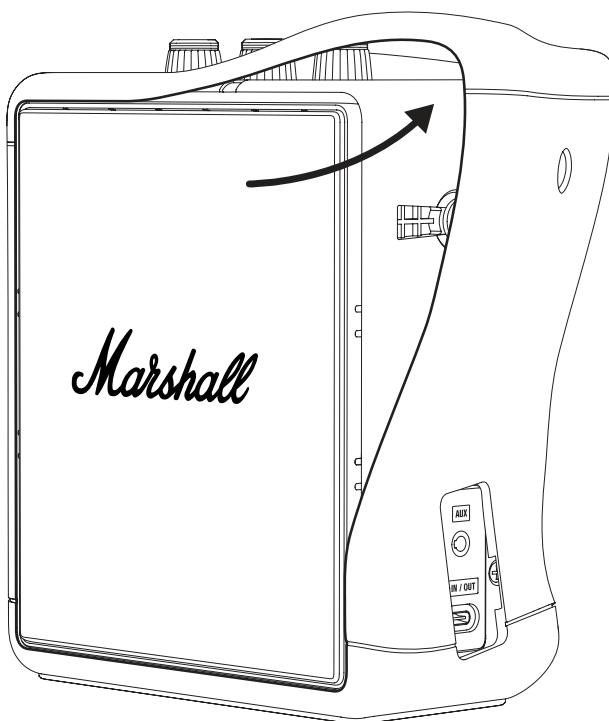

POKYNY

SLOVENČINA

OTVORENIE KRYTU BATÉRIE

- I. Reproduktor otočte na bok a položte ho na mäkkú utierku, ktorá nepúšťa vlákna, aby ste ochránili reproduktor aj pracovnú plochu.
- II. Pomocou skrutkovača PH2 odstráňte 4 skrutky, ktoré upevňujú kryt batérie, a kryt následne otvorte.

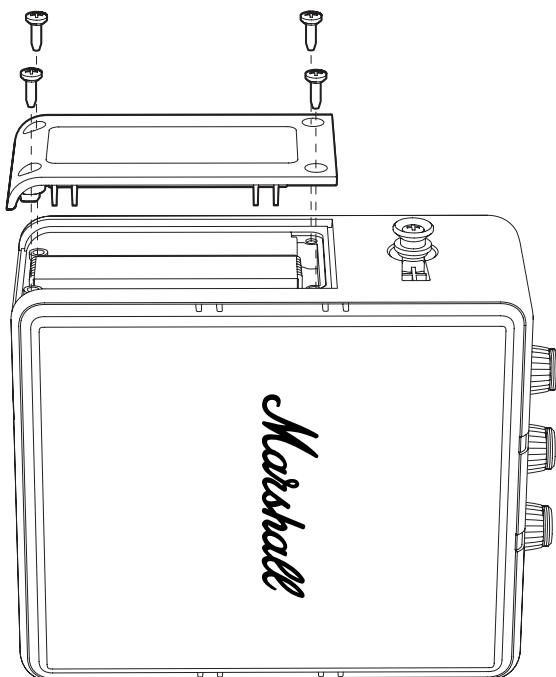

POKYNY

SLOVENČINA

VYBRATIE STAREJ BATÉRIE

- I. Opatrne nadvihnite horný okraj batérie podľa obrázka nižšie, aby ste získali prístup ku konektoru batérie. Poznámka: Neťahajte za kábel batérie.
- II. Stlačte výstupok konektora batérie a odpojte ho.
- III. Vyberte batériu.

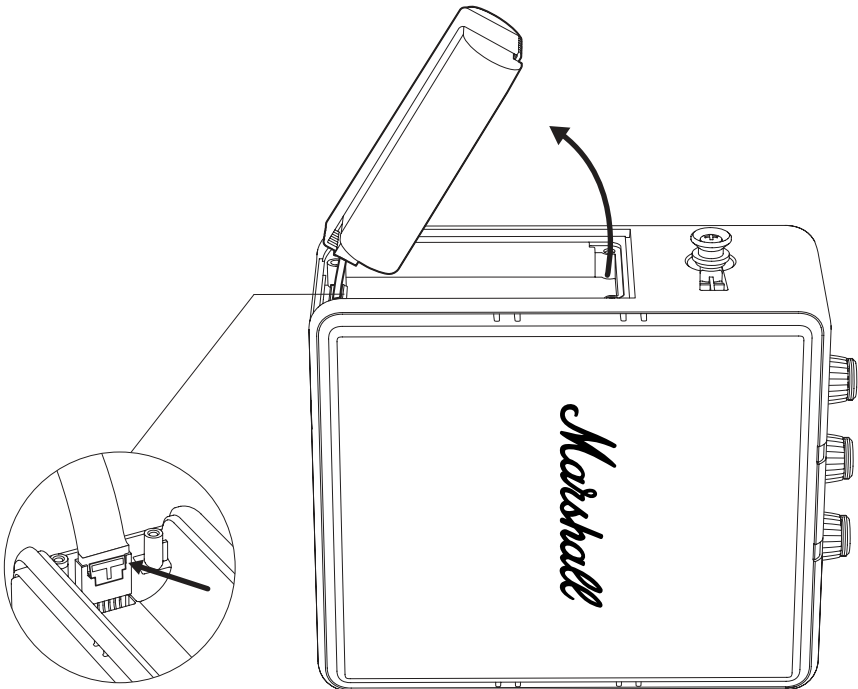

VLOŽENIE NOVEJ BATÉRIE

- I. Vybajte batériu.
- II. Pripojte batériu ku konektoru batérie na reproduktore. Skontrolujte, či konektor správne zapadol na miesto.
- III. Vložte batériu späť do priestoru pre batériu.

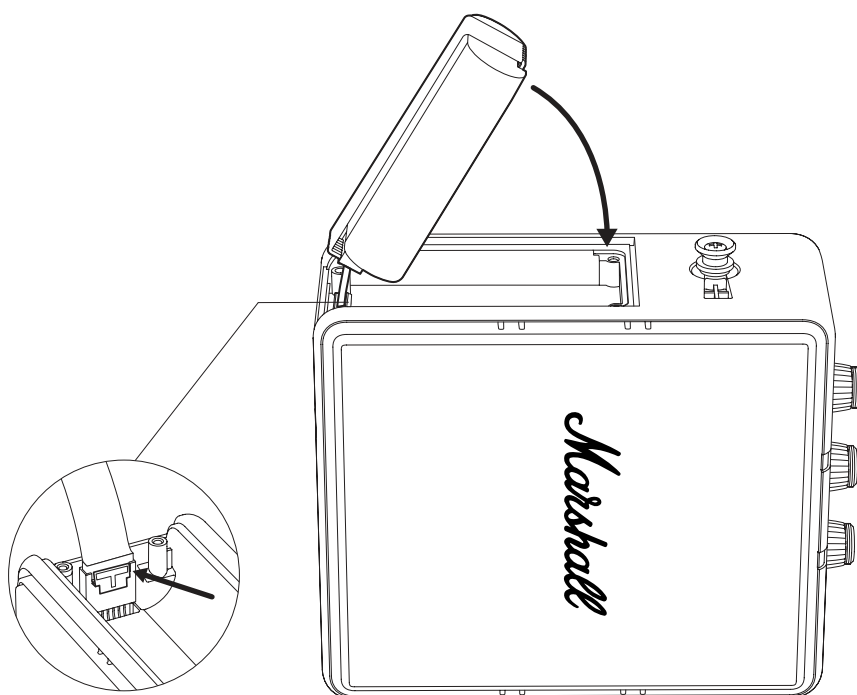

POKYNY

SLOVENČINA

ZATVORENIE KRYTU BATÉRIE

- I. Kryt batérie vložte na miesto a zaistíte ho utiahnutím 4 skrutiek pomocou skrutkovača PH2.

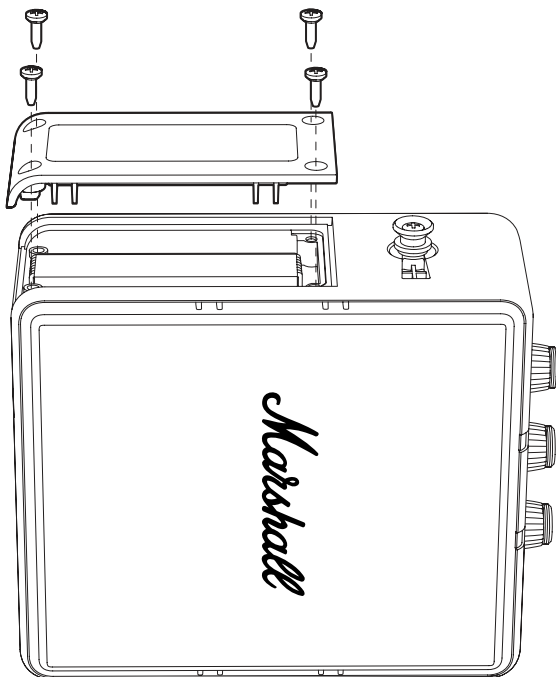

NASADENIE SILIKÓNOVÉHO OBALU

- I. Skontrolujte, či je silikónový obal orientovaný správnym smerom a či sú otvory na obale zarovno s tlačidlami na reproduktore.
- II. Silikónový obal jemne natiahnite a nasadte na reproduktor.
Poznámka: Dávajte pozor, aby ste nepoškodili reproduktor alebo obal.
- III. Zatlačte na puzdro okolo horného panela, portu USB-C, mriežok a tlačidiel, aby ste ho zacvakli na miesto.

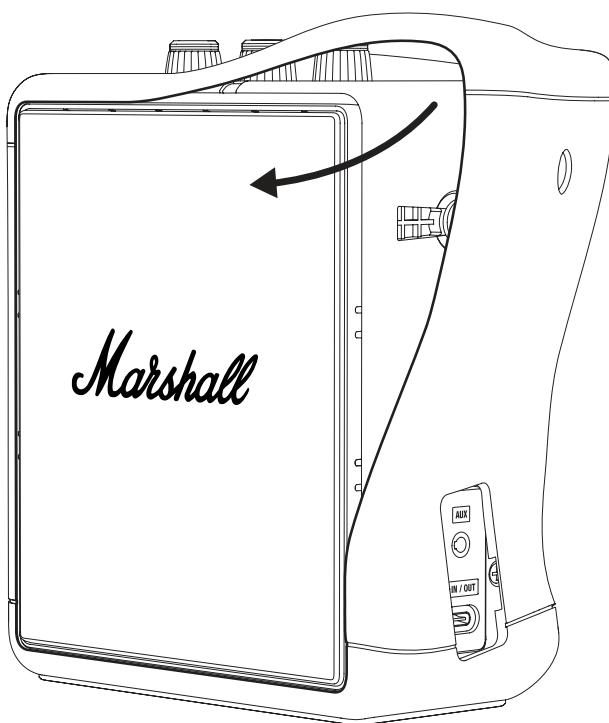

POKYNY

SLOVENČINA

RECYKLÁCIA STAREJ BATÉRIE

Starú batériu a obalový materiál správnym spôsobom recyklujte.

- I. Konektor batérie zakryte lepiacou páskou, aby ste zabránili skratu.
- II. Starú batériu vložte do priehľadného plastového vrečka alebo do obalu novej batérie a odovzdajte ju do strediska na recykláciu batérií.

VÝSTRAHA

- Poškodené lítiové batérie predstavujú zvýšené riziko požiaru a výbuchu.
- Puzdro alebo článok batérie neprepichujte, neohýbajte ani nedrvte.
- Poškodené batérie neposielajte poštou ani ich neodkladajte do nekontrolovaných recyklačných kontajnerov.
- Ak je batéria napuchnutá, horúca alebo z nej vyteká elektrolyt, rýchlo ju položte na nehorľavý povrch (keramická doska, piesok alebo podstielka pre mačky v kovovej škatuli). Batériu čo najskôr odneste do recyklačného strediska s obsluhou.



Elektrické výrobky, káble, batérie, obaly a príručku by ste nemali vyhadzovať spoločne s bežným domovým odpadom. Tieto produkty recyklujte správnym spôsobom, t. j. odneste ich na určené zberné miesto, kde ich prijímú bezplatne, prípadne ich vráťte miestnemu predajcovi. Správnu likvidáciu produktu šetríte zdroje a predchádzate negatívnym vplyvom na ľudské zdravie a životné prostredie.

Aby ste predišli možnému poškodeniu životného prostredia alebo ľudského zdravia kvôli nekontrolovanej likvidácii odpadu, chybné akumulátory odovzdajte na špeciálnych zberných miestach alebo ich vráťte špecializovanému predajcovi.

All intellectual property in the product and packaging (including the MARSHALL trade mark, copyright, designs, and patents) are owned by Marshall Group AB and may not be used without permission. All rights reserved. Marshall Group AB, Centralplan 15, 111 20 Stockholm, Sweden. Produced in China. R 0.3

Marshall

**STOCKWELL III
PORTABLE LOUDSPEAKER**

CELOTEN SPLETNI PRIROČNIK

VSEBINA

KAZALO

Zamenjava ročaja za nošenje.....	003
Zamenjava silikonskega ovitka	004
Zamenjava sprednje ali zadnje rešetke.....	006
Zamenjava baterije.....	009

NAVODILA

SLOVENŠČINA

ZAMENJAVA ROČAJA ZA NOŠENJE

- I. Potegnite konca ročaja za nošenje čez gumbe na strani zvočnika, da ga odstranite.
- II. Konca novega ročaja za nošenje potisnite čez gumbe.
- III. Pred uporabo se prepričajte, da je ročaj za nošenje pritrjen na zvočnik.

Poskrbite, da boste stari ročaj pravilno odstranili.

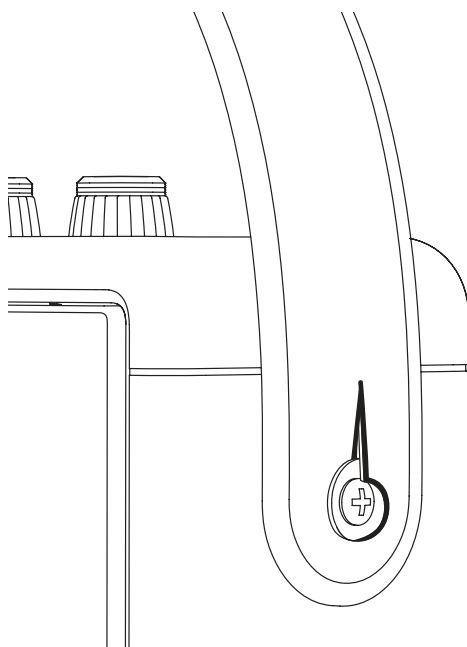

NAVODILA

SLOVENŠČINA

ZAMENJAVA SILIKONKEGA OVITKA

Pred začetkom postopka se prepričajte, da delate v dobro osvetljenem, čistem in urejenem prostoru. Odklopite vse kable in izklopite zvočnik iz napajanja. Med delom zvočnik položite na mehko brisačo, ki ne pušča vlaken, da zaščitite zvočnik in delovno površino.

ODSTRANJEVANJE SILIKONKEGA OVITKA

Odstranite nosilni ročaj, preden odstranite silikonski ovitek. Glejte poglavje Zamenjava nosilnega ročaja.

- I. Najprej odlepите silikon ob robovih sprednje in zadnje rešetke.
- II. Počasi povlecite in potisnite silikonski ovitek z zvočnika.

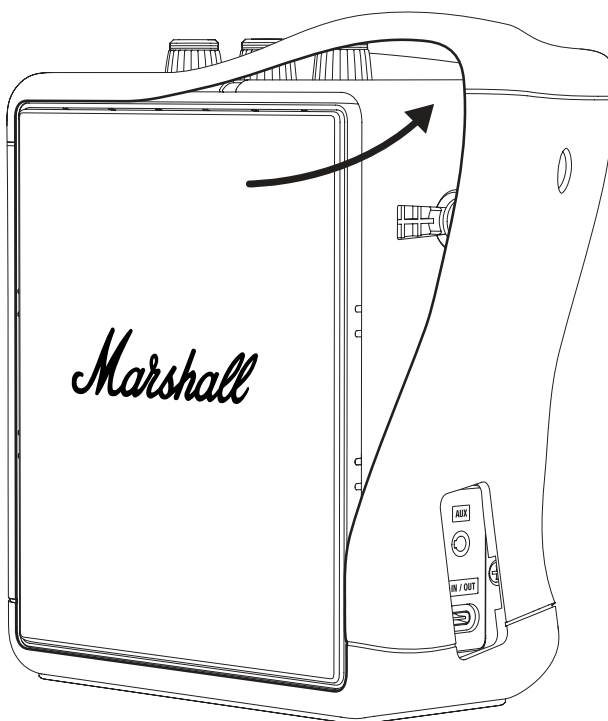

NAVODILA

SLOVENŠČINA

PRITRDITEV SILIKONSKEGA OVITKA

- I. Prepričajte se, da je silikonski ovitek pravilno usmerjen, tako da so luknje na ovitku poravnane z značilnostmi zvočnika.
- II. Nežno raztegnite in potisnite silikonski ovitek na zvočnik.
Opomba: Pazite, da ne poškodujete zvočnika ali ovitka.
- III. Potisnite rokav okoli zgornje plošče, vrat USB-C, rešetk in gumbov, da ga pritrdite na svoje mesto.

Zagotovite pravilno recikliranje starega silikonskega ovitka.

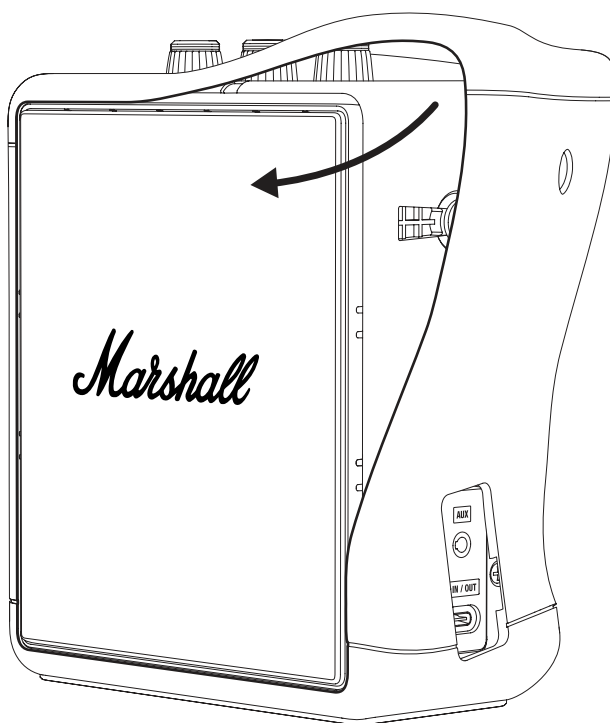

NAVODILA

SLOVENŠČINA

ZAMENJAVA SPREDNJE ALI ZADNJE REŠETKE

Pred začetkom postopka se prepričajte, da delate v dobro osvetljenem, čistem in urejenem prostoru. Odklopite vse kable in izklopite zvočnik iz napajanja. Za zamenjavo rešetke boste potrebovali izvijač z ravno glavo. Med delom zvočnik položite na mehko brisačo, ki ne pušča vlaken, da zaščitite zvočnik in delovno površino.

Opomba: Če odstranite rešetko, bo membrana zvočniške enote nezaščitena. Ne dotikajte se membrane, saj lahko poškodujete zvočniško enoto.

ODSTRANJEVANJE SILIKONKEGA OVITKA

Pred odstranitvijo silikonskega ovitka odstranite nosilni ročaj. Glejte poglavje Zamenjava nosilnega ročaja.

- I. Najprej odlepите silikon ob robovih sprednje in zadnje rešetke.
- II. Počasi povlecite in potisnite silikonski ovitek z zvočnika.

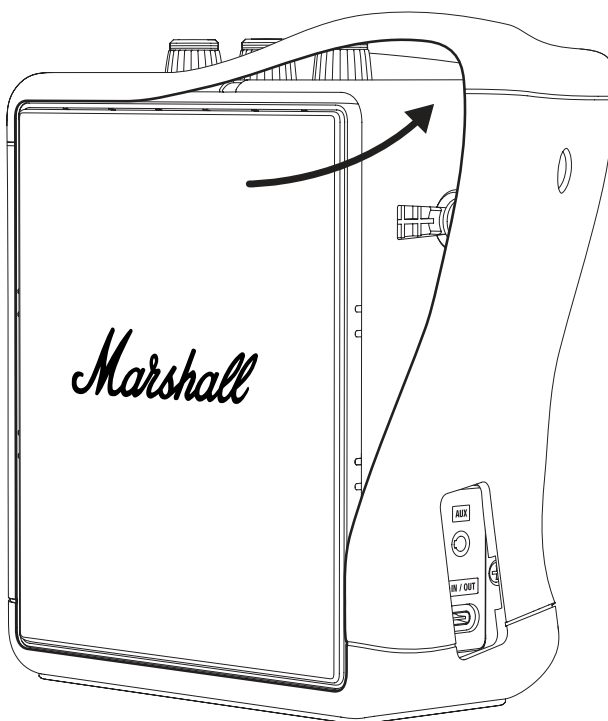

NAVODILA

SLOVENŠČINA

ODSTRANJEVANJE STARE REŠETKE

- I. S ploščatim izvijačem nežno odprite rešetko, začeniši z desne strani, kot je prikazano na spodnji sliki.
- II. Nadaljujte z odpiranjem okoli rešetke, dokler se popolnoma ne sprosti.
- III. Previdno snemite in odstranite rešetko.

PRITRDITEV NOVE REŠETKE

- I. Pravilno obrnite rešetko in jo namestite na zvočnik.
- II. Rešetko potisnite na mesto, nato pritisnite na robove, da se pritrdi.

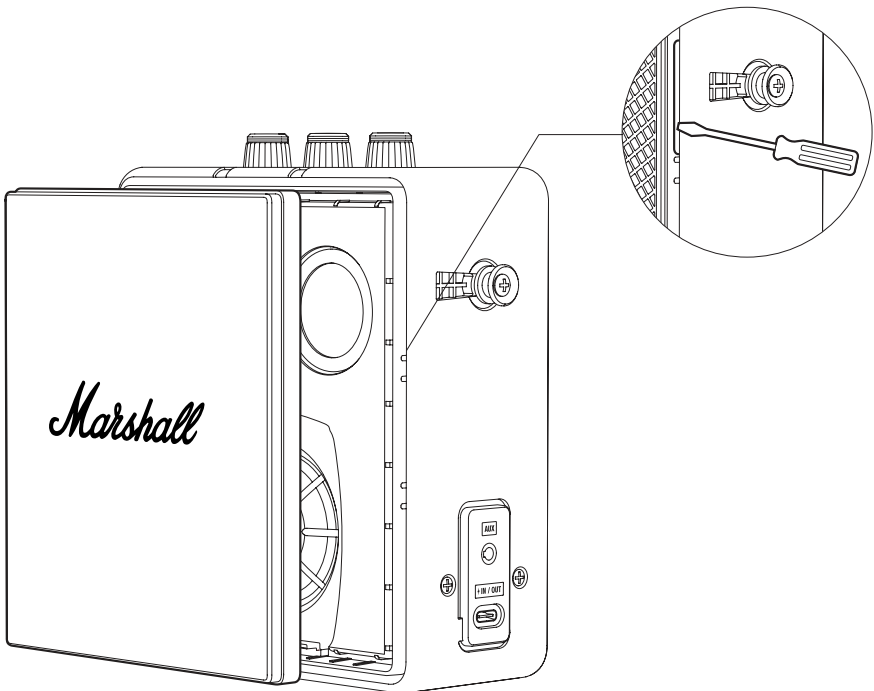

NAVODILA

SLOVENŠČINA

PRITRDITEV SILIKONKEGA OVITKA

- I. Prepričajte se, da je silikonski ovitek pravilno usmerjen, tako da so luknje na ovitku poravnane z značilnostmi zvočnika.
- II. Nežno raztegnite in potisnite silikonski ovitek na zvočnik.
Opomba: Pazite, da ne poškodujete zvočnika ali ovitka.
- III. Potisnite rokav okoli zgornje plošče, vrat USB-C, rešetk in gumbov, da ga pritrdite na svoje mesto.

Poskrbite za pravilno recikliranje starega ovitka za rešetko.

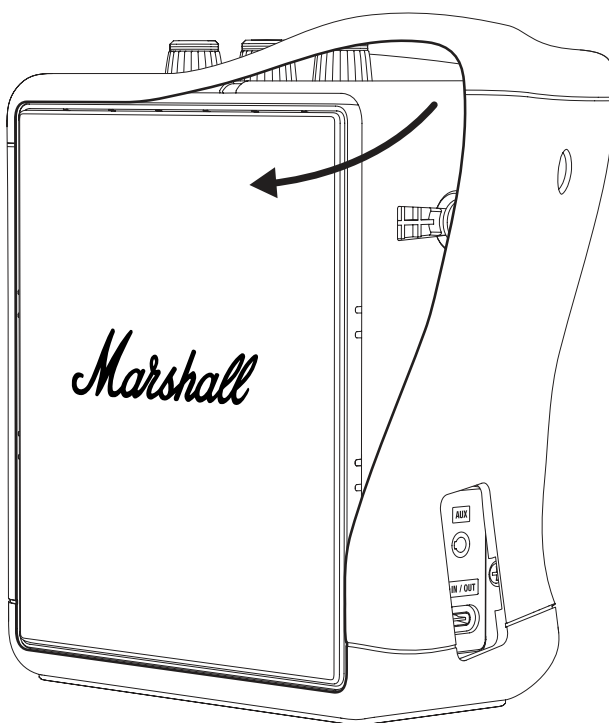

NAVODILA

SLOVENŠČINA

ZAMENJAVA BATERIJE

Pred začetkom postopka se prepričajte, da delate v dobro osvetljenem, čistem in urejenem prostoru. Vse vodnike je treba odklopiti, zvočnik pa izklopiti. Med delom zvočnik položite na mehko brisačo, ki ne pušča vlaken, da zaščitite zvočnik in delovno površino. Priporočljivo je, da vijake in majhne dele shranite v skodelice, da jih ne boste izgubili. Za odprtje lopute za baterijo potrebujete križni izvijač, velikosti 2 (PH2).

Opozorilo: Baterijo zamenjajte samo z nadomestno baterijo Stockwell III s spletnega mesta marshall.com ali z enakovrednim tipom.

ODSTRANJEVANJE SILIKONKEGA OVIKA

Pred odstranitvijo silikonskega ovitka odstranite nosilni ročaj. Glejte poglavje Zamenjava nosilnega ročaja.

- I. Najprej odlepите silikon ob robovih sprednje in zadnje rešetke.
- II. Počasi povlecite in potisnite silikonski ovitek z zvočnika.

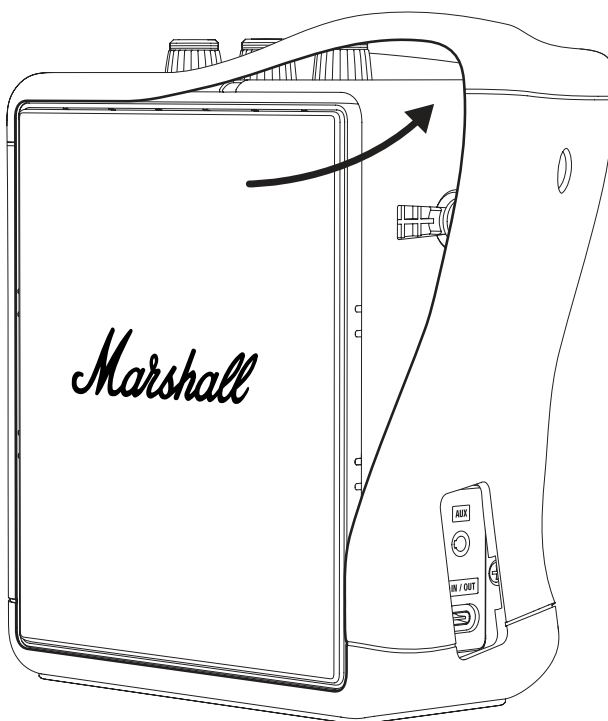

NAVODILA

SLOVENŠČINA

ODPIRANJE LOPUTE BATERIJE

- I. Zvočnik obrnite na bok in ga položite na mehko brisačo, ki ne pušča vlaken, da zaščitite zvočnik in delovno površino.
- II. Z izvijačem PH2 odstranite 4 vijake, ki pritrjujejo loputo za baterijo, nato pa odprite loputo.

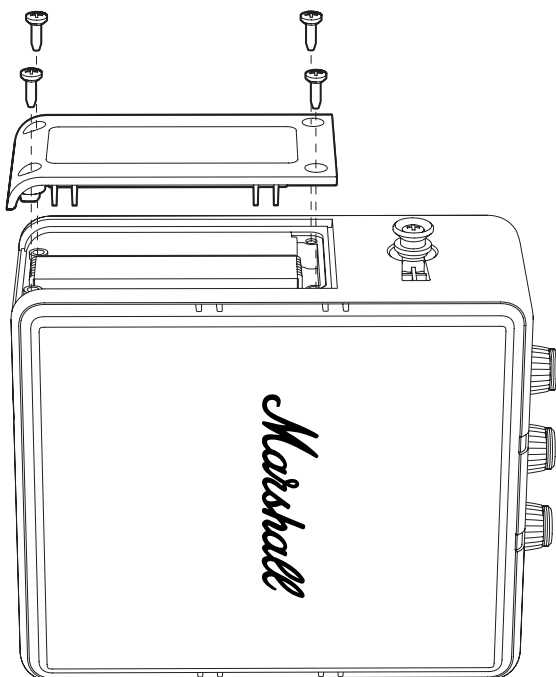

NAVODILA

SLOVENŠČINA

ODSTRANJEVANJE STARE BATERIJE

- I. Nežno dvignite zgornji rob baterije v skladu s spodnjo sliko, da dostopite do priključka baterije. Opomba: Ne vlecite kabla baterije.
- II. Pritisnite na jeziček priključka baterije, da ga odklopite.
- III. Odstranite baterijo.

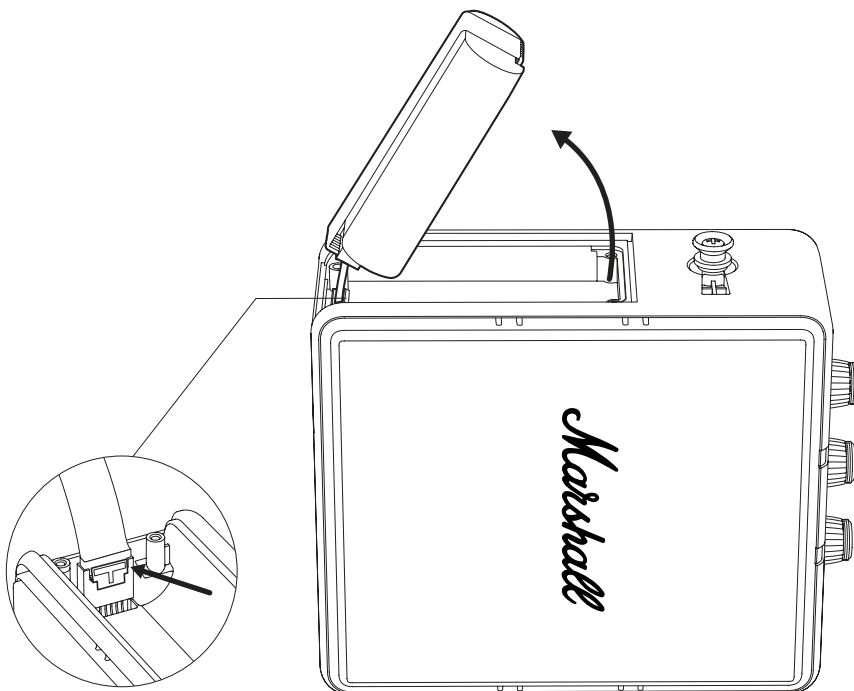

NAVODILA

SLOVENŠČINA

NAMESTITEV NOVE BATERIJE

- I. Odstranite baterijo iz embalaže.
- II. Baterijo priključite na priključek baterije na zvočniku. Prepričajte se, da priključek pravilno zaskoči na mestu.
- III. Baterijo zložite nazaj v predal za baterijo.

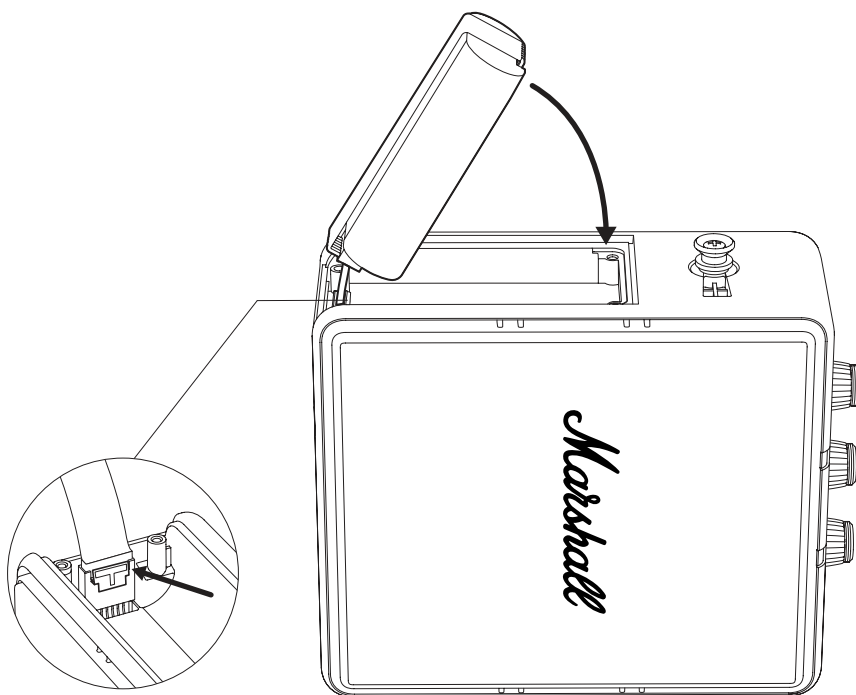

NAVODILA

SLOVENŠČINA

ZAPIRANJE LOPUTE BATERIJE

- I. Namestite loputo baterije in z izvijačem PH2 privijte 4 vijake, da ga pritrdite.

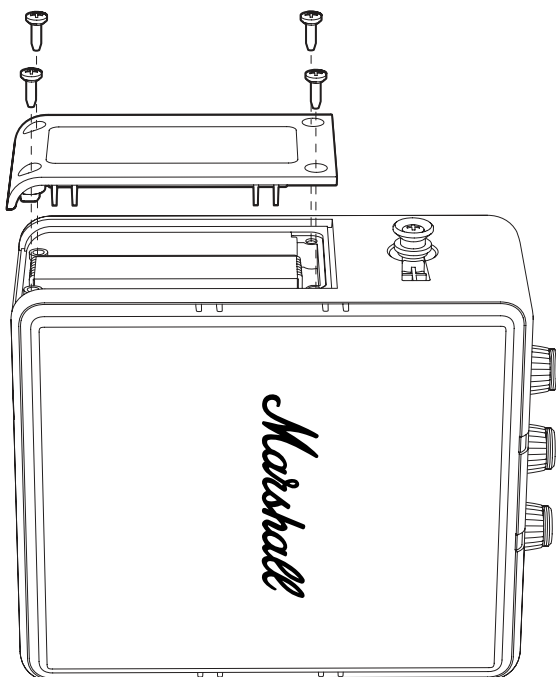

NAVODILA

SLOVENŠČINA

PRITRDITEV SILIKONKEGA OVITKA

- I. Prepričajte se, da je silikonski ovitek pravilno usmerjen, tako da so luknje na ovitku poravnane z značilnostmi zvočnika.
- II. Nežno raztegnite in potisnite silikonski ovitek na zvočnik.
Opomba: Pazite, da ne poškodujete zvočnika ali ovitka.
- III. Potisnite rokav okoli zgornje plošče, vrat USB-C, rešetk in gumbov, da ga pritrdite na svoje mesto.

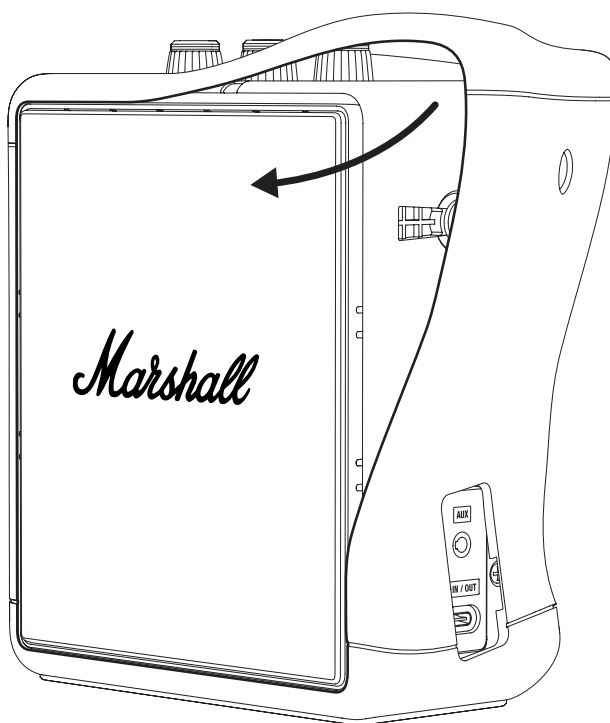

NAVODILA

SLOVENŠČINA

RECIKLIRANJE STARE BATERIJE

Staro baterijo in embalažni material reciklirajte na ustrezen način.

- I. Priključek baterije prekrijte z lepilnim trakom, da preprečite kratek stik.
- II. Staro baterijo položite v prozorno plastično vrečko ali embalažo za novo baterijo in jo pustite na mestu za recikliranje baterij.

OPOZORILO

- Pri poškodovanih litijevih baterijah se poveča nevarnost požara in eksplozije.
- Ne prebodite, upogibajte ali zmečkajte baterijske vrečke ali celice.
- Poškodovanih baterij ne pošiljajte po pošti in jih ne odlagajte v nenadzorovane zabojnike za recikliranje.
- Če je baterija otečena, vroča ali pušča, jo hitro položite na nevnemljivo podlago (keramično ploščo, pesek ali mačje stelje v kovinski škatli). Baterijo čim prej odnesite v center za recikliranje z osebjem.



Električnih izdelkov, kablov, baterij, embalaže in priročnikov ne smete odvreči med običajne gospodinjske odpadke. Za ustrezno recikliranje odnesite te izdelke na ustrezno zbirno mesto, kjer jih bodo sprejeli brezplačno, ali pa jih vrnite lokalnemu prodajalcu. S pravilnim odlaganjem izdelkov boste privarčevali z viri in preprečili negativne vplive na zdravje ljudi in okolje.

Da bi preprečili morebitno škodo okolju ali zdravju ljudi zaradi nenadzorovanega odlaganja odpadkov, zavržite pokvarjene akumulatorske baterije na posebnih zbirnih mestih ali jih vrnite svojemu specializiranemu prodajalcu.

All intellectual property in the product and packaging (including the MARSHALL trade mark, copyright, designs, and patents) are owned by Marshall Group AB and may not be used without permission. All rights reserved. Marshall Group AB, Centralplan 15, 111 20 Stockholm, Sweden. Produced in China. R 0.3

Marshall

**STOCKWELL III
PORTABLE LOUDSPEAKER**

MANUAL EN LÍNEA COMPLETO

CONTENIDO

ÍNDICE

Cómo reemplazar el asa de transporte	003
Cómo reemplazar la funda de silicona	004
Cómo sustituir la rejilla delantera o trasera	006
Cómo reemplazar la batería	009

INSTRUCCIONES

ESPAÑOL

CÓMO REEMPLAZAR EL ASA DE TRANSPORTE

- I. Extrae los extremos del asa de transporte de los botones del lateral del altavoz para retirarla.
- II. Introduce los extremos de la nueva asa de transporte por los botones.
- III. Antes de usar el altavoz, comprueba que el asa de transporte esté bien sujeta.

Asegúrate de desechar de forma correcta el asa de transporte antigua.

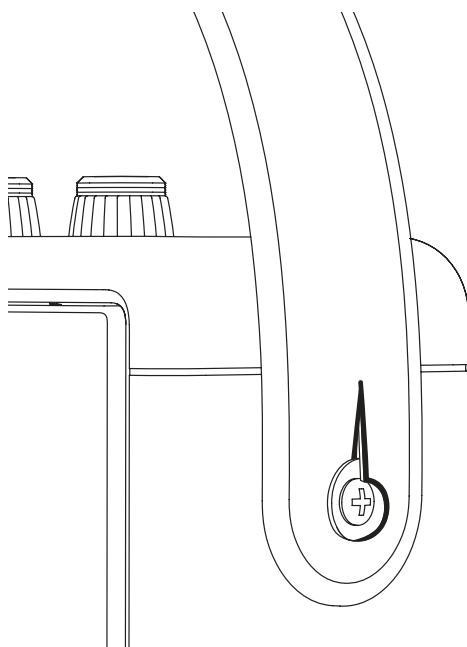

INSTRUCCIONES

ESPAÑOL

CÓMO REEMPLAZAR LA FUNDA DE SILICONA

Ponte en una zona bien iluminada, limpia y ordenada para manipular el altavoz. Desconecta todos los cables y apaga el altavoz. Coloca el altavoz sobre una toalla suave y sin pelusa mientras trabajas para protegerlo y proteger tu superficie de trabajo.

CÓMO QUITAR LA FUNDA DE SILICONA

Retira la correa de transporte antes de quitar la funda de silicona. Consulta la sección Cómo reemplazar la correa de transporte.

- I. Empieza por despegar la silicona por los bordes de las rejillas delantera y trasera.
- II. Tira lentamente de la funda de silicona y deslízala para sacarla del altavoz.

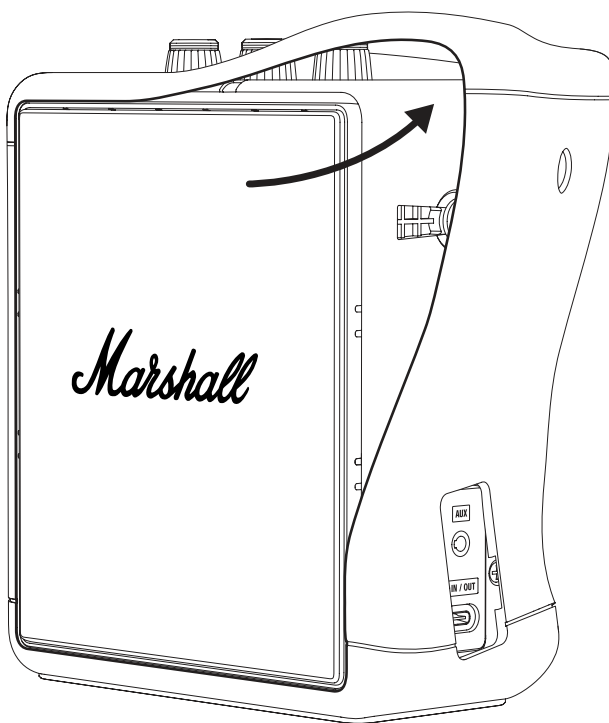

INSTRUCCIONES

ESPAÑOL

CÓMO COLOCAR LA FUNDA DE SILICONA

- I. Asegúrate de que la funda de silicona esté orientada correctamente, alineando los orificios de la funda con las características del altavoz.
- II. Estira y desliza con suavidad la funda de silicona sobre el altavoz.
Nota: Ten cuidado de no dañar el altavoz ni la funda.
- III. Empuja la funda alrededor del panel superior, el puerto USB-C, las rejillas y los botones para encajarla en su lugar.

Asegúrate de reciclar correctamente la funda de silicona antigua.

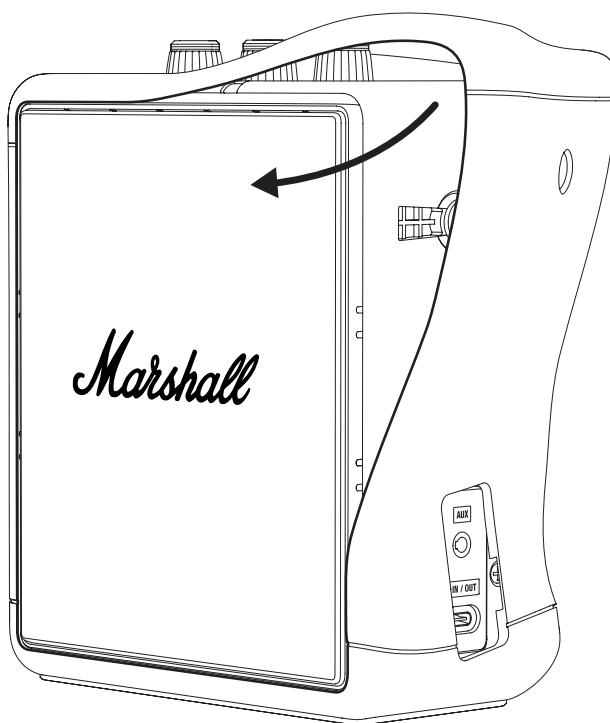

INSTRUCCIONES

ESPAÑOL

CÓMO SUSTITUIR LA REJILLA DELANTERA O TRASERA

Antes de iniciar el procedimiento, asegúrate de trabajar en una zona bien iluminada, limpia y ordenada. Desconecta todos los cables y apaga el altavoz. Necesitarás un destornillador plano para sustituir la rejilla. Coloca el altavoz sobre una toalla suave sin pelusa mientras trabajas para protegerlo y proteger tu superficie de trabajo.

Nota: Al retirar la rejilla, quedará al descubierto la membrana del driver del altavoz. No toques la membrana porque podrías dañar el driver.

QUITAR LA FUNDA DE SILICONA

Retira el asa de transporte antes de retirar la funda de silicona. Consulta el apartado Cómo sustituir el asa de transporte.

- I. Empieza por despegar la silicona por los bordes de las rejillas delantera y trasera.
- II. Tira lentamente de la funda de silicona y deslízala para sacarla del altavoz.

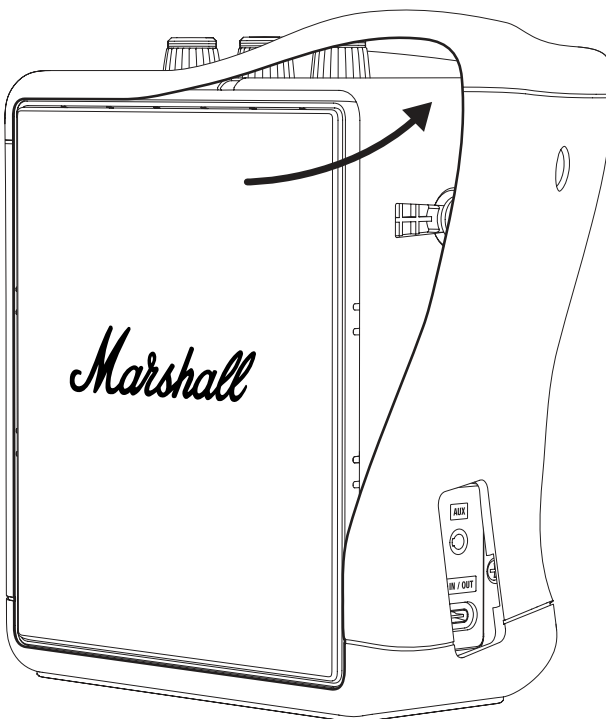

INSTRUCCIONES

ESPAÑOL

CÓMO EXTRAER LA REJILLA ANTIGUA

- I. Utiliza un destornillador plano para abrir con suavidad la rejilla empezando por el lado derecho, como se muestra en la figura siguiente.
- II. Continúa haciendo palanca alrededor de la rejilla hasta que se suelte por completo.
- III. Desprende y retira la rejilla con cuidado.

CÓMO COLOCAR LA NUEVA REJILLA

- I. Asegúrate de que la rejilla esté correctamente orientada y colócala en el altavoz.
- II. Empuja la rejilla en su lugar y luego presiona sobre sus bordes para asegurarla.

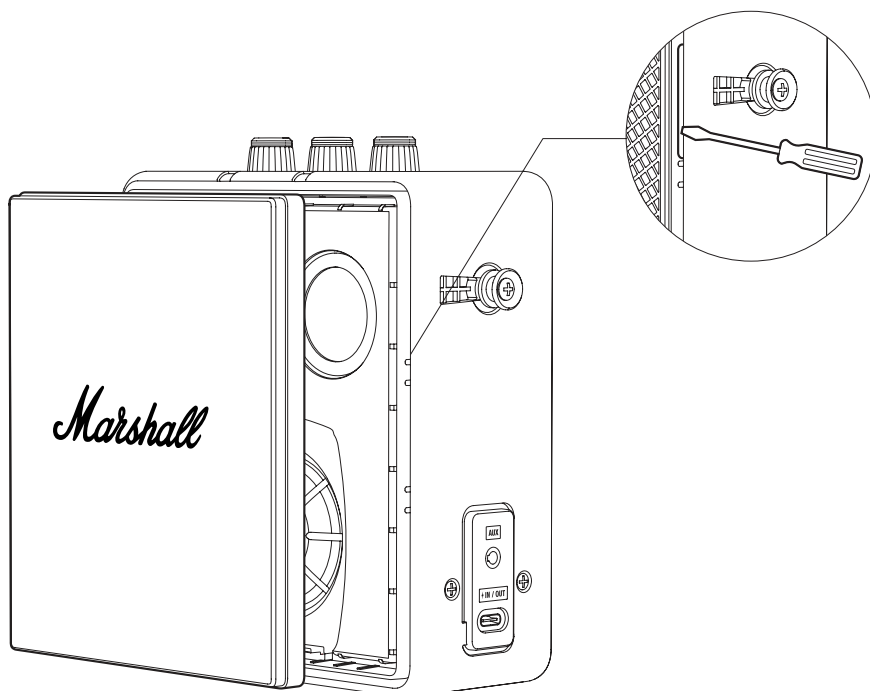

INSTRUCCIONES

ESPAÑOL

CÓMO COLOCAR LA FUNDA DE SILICONA

- I. Asegúrate de que la funda de silicona esté orientada correctamente, alineando los orificios de la funda con las características del altavoz.
- II. Estira y desliza con suavidad la funda de silicona sobre el altavoz.
Nota: Ten cuidado de no dañar el altavoz ni la funda.
- III. Empuja la funda alrededor del panel superior, el puerto USB-C, las rejillas y los botones para encajarla en su lugar.

Asegúrate de reciclar la funda de la rejilla antigua de manera adecuada.

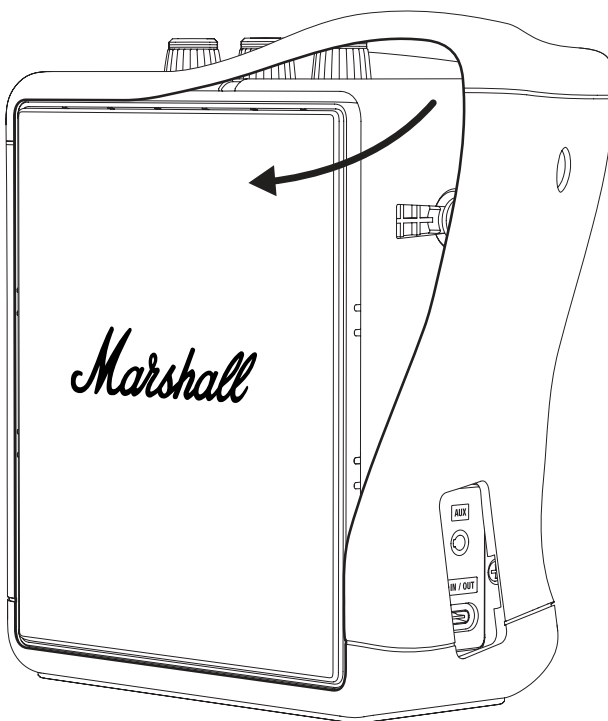

INSTRUCCIONES

ESPAÑOL

CÓMO REEMPLAZAR LA BATERÍA

Ponte en una zona bien iluminada, limpia y ordenada para manipular el altavoz. Desconecta todos los cables y apaga el altavoz. Coloca el altavoz sobre una toalla suave sin pelusa mientras trabajas para protegerlo y proteger tu superficie de trabajo. Te recomendamos meter los tornillos y las piezas pequeñas en tazas para evitar perderlos. Necesitarás un destornillador Phillips del n.º 2 (PH2) para abrir la tapa de la batería.

Advertencia: Sustituye la batería únicamente por una batería de repuesto Stockwell III de marshall.com o de un tipo equivalente.

CÓMO QUITAR LA FUNDA DE SILICONA

Retira el asa de transporte antes de retirar la funda de silicona. Consulta el apartado Cómo sustituir el asa de transporte.

- I. Empieza por despegar la silicona por los bordes de las rejillas delantera y trasera.
- II. Tira lentamente de la funda de silicona y deslízala para sacarla del altavoz.

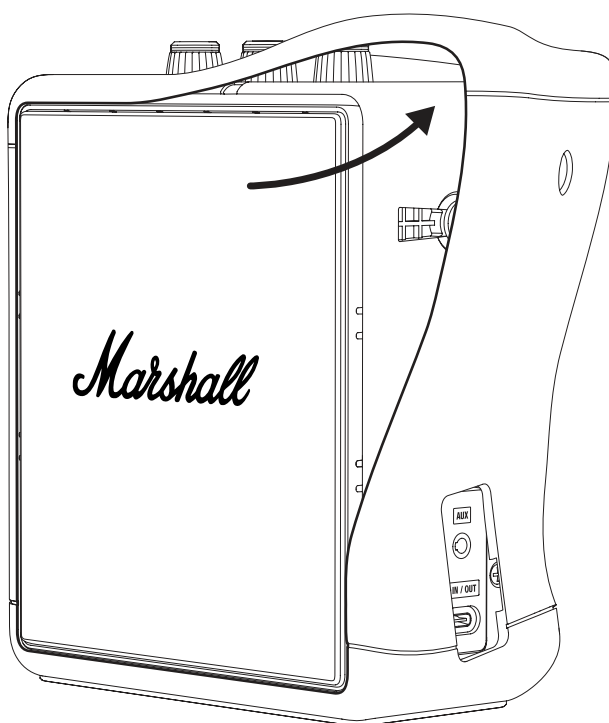

INSTRUCCIONES

ESPAÑOL

CÓMO ABRIR LA TAPA DE LA BATERÍA

- I. Coloca el altavoz de lado y ponlo sobre una toalla suave y sin pelusa para proteger tanto el altavoz como la superficie de trabajo.
- II. Utiliza un destornillador PH2 para retirar los 4 tornillos que sujetan la tapa de la batería y luego abre la tapa.

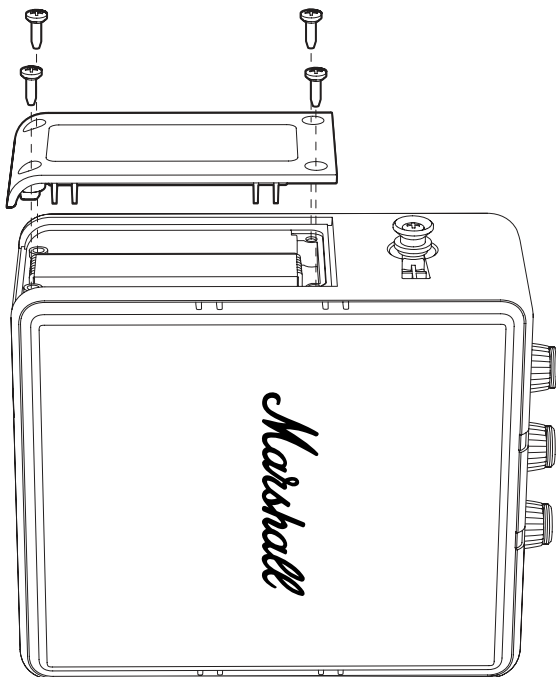

INSTRUCCIONES

ESPAÑOL

CÓMO EXTRAER LA BATERÍA ANTIGUA

- I. Levanta con suavidad el borde superior de la batería según la figura siguiente para acceder al conector de la batería. Nota: No tires del cable de la batería.
- II. Presiona la lengüeta del conector de la batería para desconectarlo.
- III. Retira la batería.

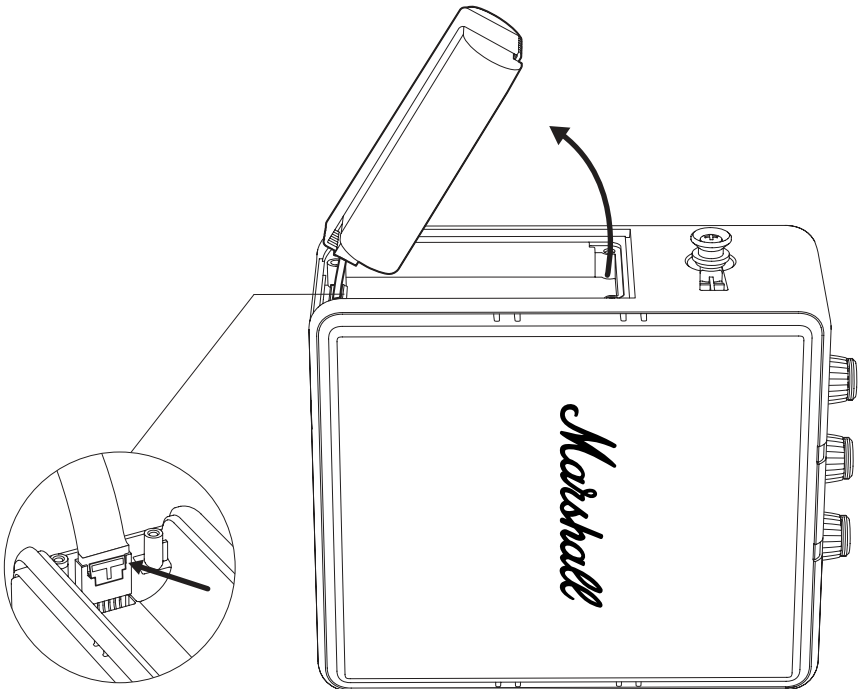

INSTRUCCIONES

ESPAÑOL

CÓMO INSTALAR LA BATERÍA NUEVA

- I. Desempaqueta la batería.
- II. Conecta la batería al conector de la batería del altavoz. Asegúrate de que el conector haga clic correctamente en su sitio.
- III. Vuelve a colocar la batería en el compartimento de la batería.

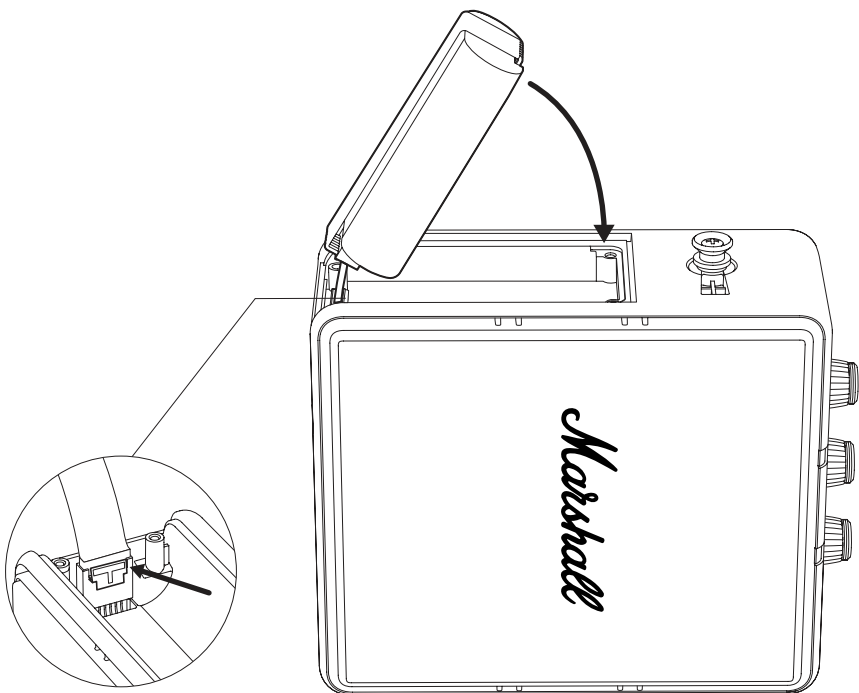

INSTRUCCIONES

ESPAÑOL

CÓMO CERRAR LA TAPA DE LA BATERÍA

- I. Coloca la tapa de la batería en su posición y aprieta los 4 tornillos con un destornillador PH2 para asegurar la tapa.



INSTRUCCIONES

ESPAÑOL

CÓMO COLOCAR LA FUNDA DE SILICONA

- I. Asegúrate de que la funda de silicona esté orientada correctamente, alineando los orificios de la funda con las características del altavoz.
- II. Estira y desliza con suavidad la funda de silicona sobre el altavoz.
Nota: Ten cuidado de no dañar el altavoz ni la funda.
- III. Empuja la funda alrededor del panel superior, el puerto USB-C, las rejillas y los botones para encajarla en su lugar.

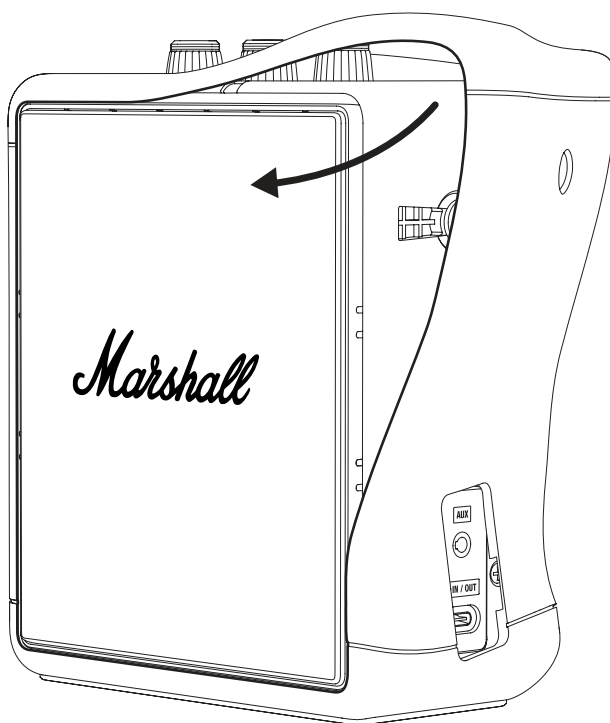

INSTRUCCIONES

ESPAÑOL

CÓMO RECICLAR LA BATERÍA ANTIGUA

Recicla correctamente la batería antigua y el embalaje.

- I. Cubre el conector de la batería con cinta adhesiva para evitar cortocircuitos.
- II. Coloca la batería antigua en una bolsa de plástico transparente o en el embalaje de la batería nueva y déjala en un punto de reciclaje de baterías.

ADVERTENCIA

- Las baterías de litio dañadas presentan un mayor riesgo de incendio y explosión.
- No perfores, dobles ni aplastes la pila ni la funda de la batería.
- No envíes baterías dañadas por correo ni las deposites en contenedores de reciclaje no vigilados.
- Si la batería está hinchada, caliente o tiene fugas, colócala rápidamente en un recipiente no inflamable (plato de cerámica, arena o arena para gatos en una caja metálica). Lleva la batería a un centro de reciclaje con personal lo antes posible.



Los productos eléctricos, los cables, las baterías, el embalaje y el manual no deben mezclarse con los residuos domésticos generales. Para que el reciclaje sea adecuado, lleva estos productos a un punto de recogida designado donde se aceptarán sin cargo alguno o devuélveselos a tu distribuidor local. La correcta eliminación del producto ahorra recursos y evita efectos negativos para la salud y el medio ambiente.

Para evitar posibles daños al medio ambiente o a la salud debido a la eliminación descontrolada de residuos, desecha las baterías recargables defectuosas en puntos de recogida especiales o devuélveselas a tu distribuidor especializado.

All intellectual property in the product and packaging (including the MARSHALL trade mark, copyright, designs, and patents) are owned by Marshall Group AB and may not be used without permission. All rights reserved. Marshall Group AB, Centralplan 15, 111 20 Stockholm, Sweden. Produced in China. R 0.3

Marshall

**STOCKWELL III
PORTABLE LOUDSPEAKER**

FULLSTÄNDIG ONLINE-MANUAL

INNEHÅLL

INDEX

Byta bärhandtag	003
Byta silikonöverdrag.....	004
Byte av fram- eller bakgaller.....	006
Byta batteri.....	009

INSTRUKTIONER

SVENSKA

BYTA BÄRHANDTAG

- I. Dra ändarna av bärhandtaget över knapparna på sidan av högtalaren för att ta bort det.
- II. Tryck ändarna på det nya bärhandtaget över knapparna.
- III. Se till att bärhandtaget är ordentligt fäst vid högtalaren innan användning.

Se till att kassera det gamla bärhandtaget på ett korrekt sätt.

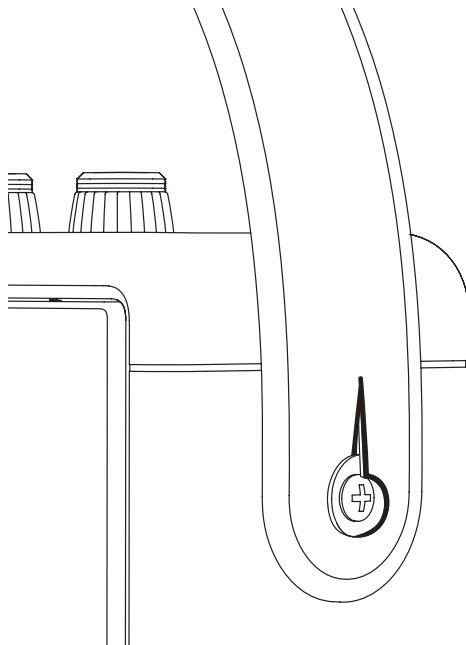

INSTRUKTIONER

SVENSKA

BYTA SILIKONÖVERDRAG

Innan du påbörjar bytet, se till att du har en ren och välbelyst arbetsyta. Alla kablar ska kopplas bort och högtalaren stängas av. Placera högtalaren på en mjuk, luddfri handduk för att skydda den och din arbetsyta.

TA BORT SILIKONÖVERDRAGET

Ta bort bärhandtaget innan du tar bort silikonöverdraget, se avsnittet Byta bärhandtag.

- I. Börja med att lossa silikonöverdraget runt kanterna på fram- och baksidans galler.
- II. Dra försiktig av silikonöverdraget från högtalaren.

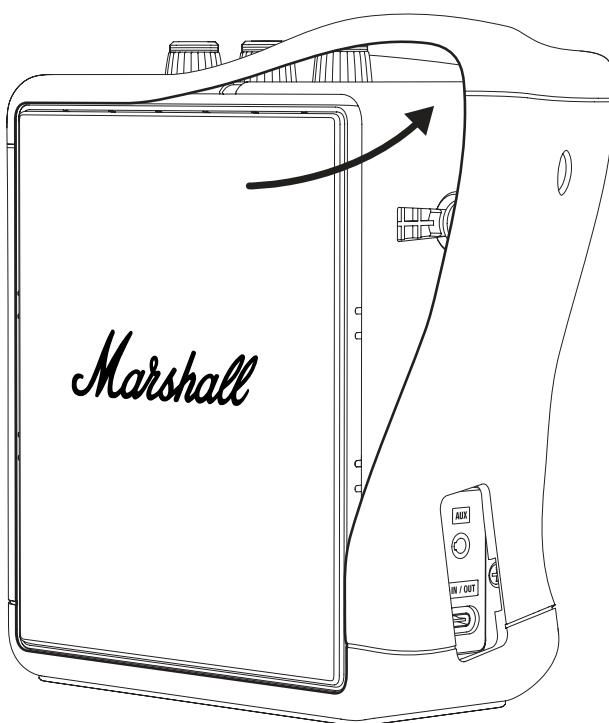

INSTRUKTIONER

SVENSKA

SÄTTA FAST DET NYA SILIKONÖVERDRAGET

- I. Se till att silikonöverdraget är placerat åt rätt håll, med hålen justerade mot högtalaren.
- II. Sträck försiktig ut silikonöverdraget och låt det glida över högtalaren. Obs! Var försiktig så att du inte skadar högtalaren eller överdraget.
- III. Tryck på silikonöverdraget runt topppanelen, USB-C-porten, gallren och knapparna för att fästa det på plats.

Se till att återvinna det gamla silikonöverdraget på korrekt sätt.

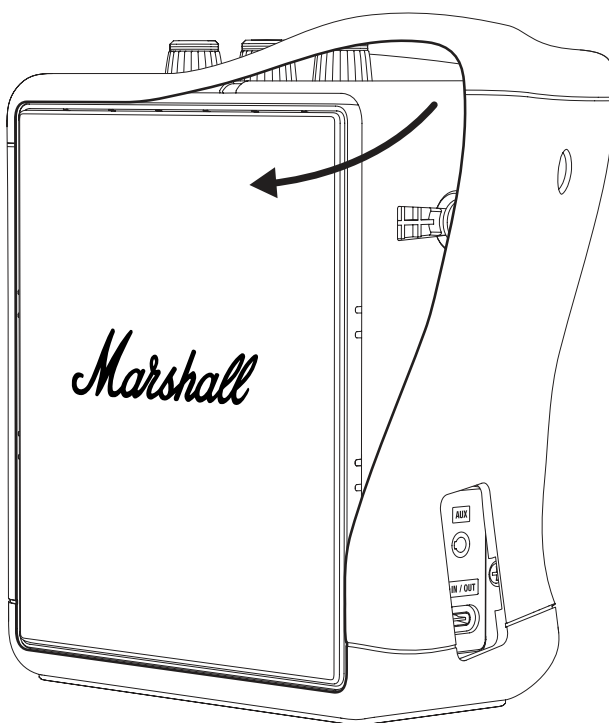

INSTRUKTIONER

SVENSKA

BYTE AV FRAM- ELLER BAKGALLER

Innan du påbörjar bytet, se till att du har en ren och välbelyst arbetsyta. Alla kablar ska kopplas bort och högtalaren stängas av. Du behöver en spårskruvmejsel för att byta ut gallret. Placera högtalaren på en mjuk, luddfri handduk för att skydda den och arbetsytan.

Obs! När du tar bort gallret kommer högtalarmembranet att vara oskyddat. Rör inte membranet eftersom det kan skada högtalarelementet.

TA BORT SILIKONÖVERDRAGET

Ta bort bärhandtaget innan du tar bort silikonöverdraget, se avsnittet Byte av bärhandtag.

- I. Börja med att lossa silikonöverdraget runt kanterna på fram- och baksidans galler.
- II. Dra försiktig av silikonöverdraget från högtalaren.

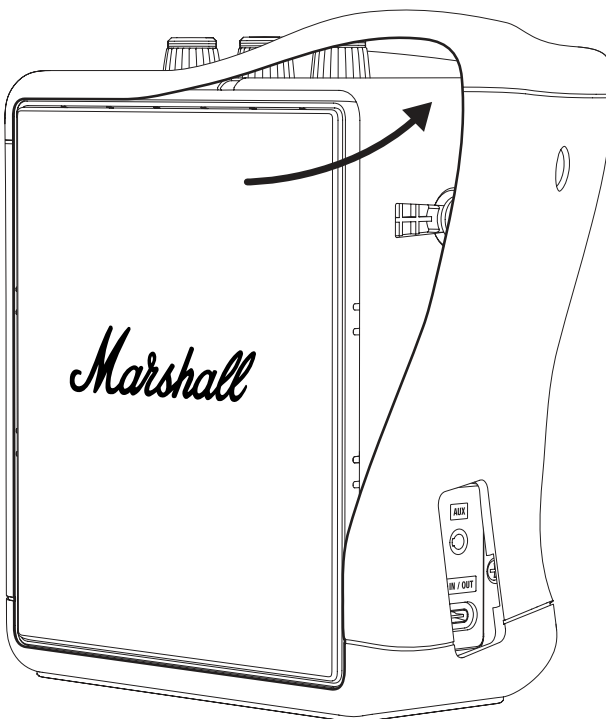

INSTRUKTIONER

SVENSKA

TA BORT DET GAMLA GALLRET

- I. Använd en platt skruvmejsel för att försiktigt bända loss gallret med början från höger sida enligt bilden nedan.
- II. Fortsätt att bända runt gallret tills det lossnar helt.
- III. Lossa försiktigt och ta bort gallret.

FÄSTA DET NYA GALLRET

- I. Se till att gallret är rätt orienterat och placera det på högtalaren.
- II. Tryck gallret på plats och tryck sedan på dess kanter för att fästa det på plats.

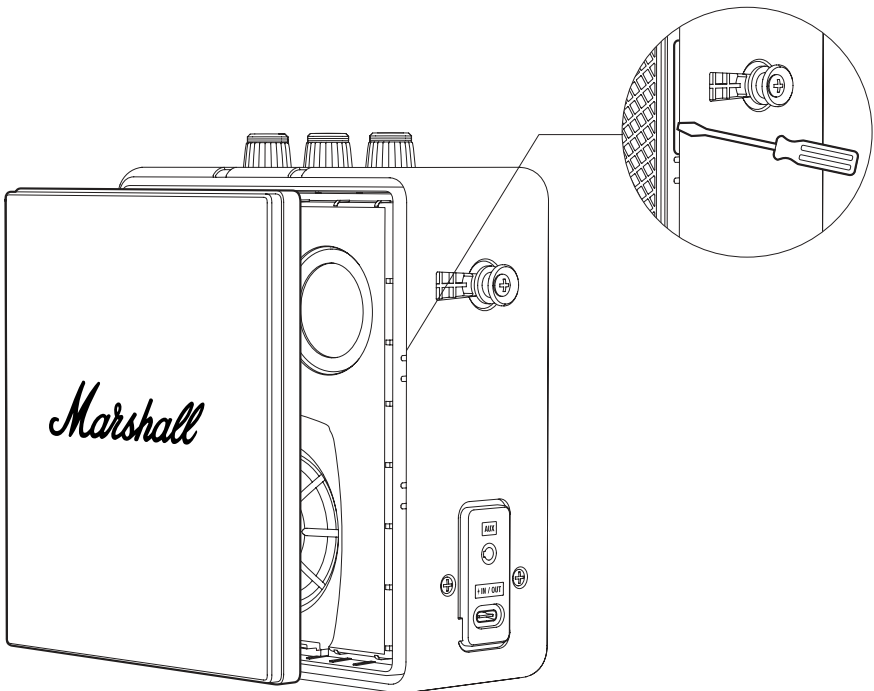

INSTRUKTIONER

SVENSKA

SÄTTA FAST DET NYA SILIKONÖVERDRAGET

- I. Se till att silikonöverdraget är placerat åt rätt håll, med hålen justerade mot högtalaren.
- II. Sträck försiktig ut silikonöverdraget och låt det glida över högtalaren. Obs! Var försiktig så att du inte skadar högtalaren eller överdraget.
- III. Tryck på silikonöverdraget runt topppanelen, USB-C-porten, gallren och knapparna för att fästa det på plats.

Se till att återvinna det gamla överdraget på ett korrekt sätt.

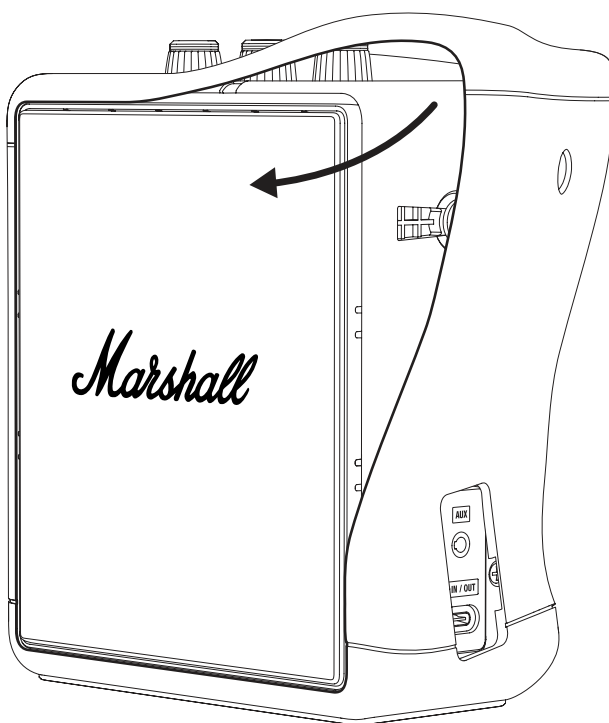

INSTRUKTIONER

SVENSKA

BYTA BATTERI

Innan du påbörjar bytet, se till att du har en ren och välbelyst arbetsyta. Alla anslutna kablar ska kopplas bort och högtalaren ska stängas av. Placera högtalaren på en mjuk, luddfri handduk för att skydda den och arbetsytan. Det är en bra idé att lägga skruvar och smådelar i en liten skål för att inte tappa bort dem. Du behöver en Phillips-skruvmejsel, storlek 2 (PH2), för att öppna batteriluckan.

Varning: Byt endast ut batteriet mot ett Stockwell III-batteri från marshall.com eller motsvarande typ.

TA BORT SILIKONÖVERDRAGET

Ta bort bärhandtaget innan du tar bort silikonöverdraget, se avsnittet Byte av bärhandtag.

- I. Börja med att lossa silikonöverdraget runt kanterna på fram- och baksidans galler.
- II. Dra försiktig av silikonöverdraget från högtalaren.

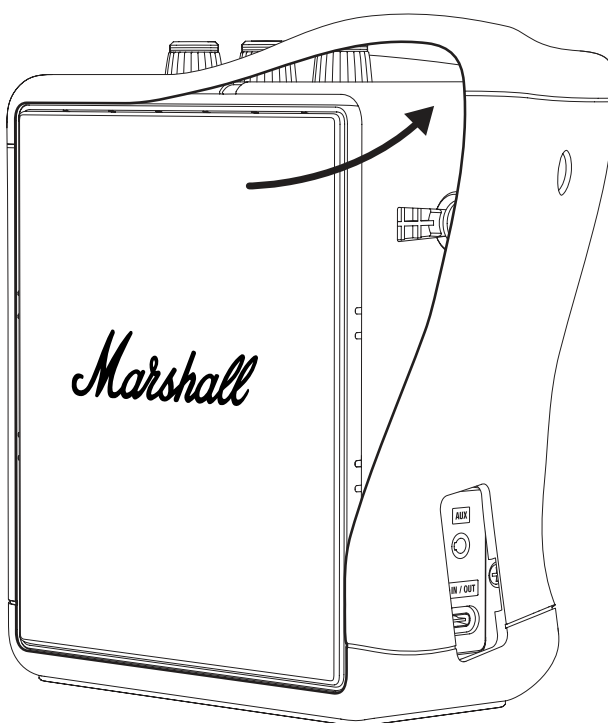

INSTRUKTIONER

SVENSKA

ÖPPNA BATTERILUCKAN

- I. Vänd högtalaren på sidan och placera den på en mjuk, luddfri handduk för att skydda högtalaren och arbetsytan.
- II. Använd en PH2-skruvmejsel för att ta bort de fyra skruvarna som håller fast batteriluckan och öppna sedan luckan.

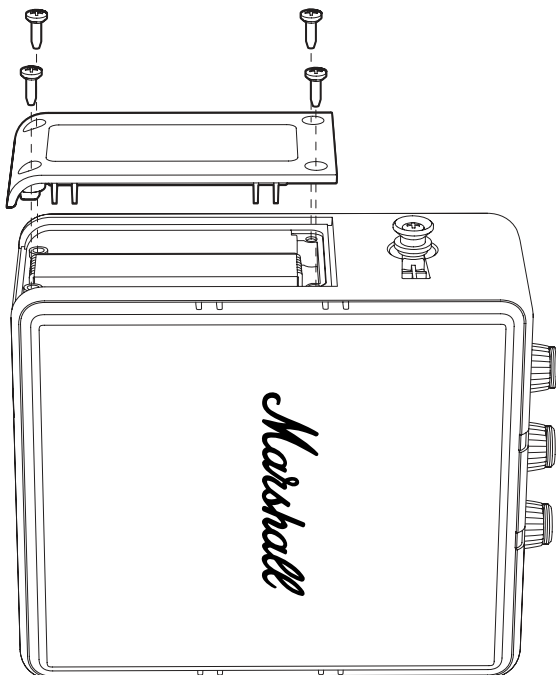

INSTRUKTIONER

SVENSKA

TA BORT DET GAMLA BATTERIET

- I. Lyft försiktigt batteriets överkant enligt figuren nedan för att komma åt batterikontakten. Obs! Dra inte i batterikabeln.
- II. Tryck på fliken på batterikontakten för att koppla bort den.
- III. Ta bort batteriet.

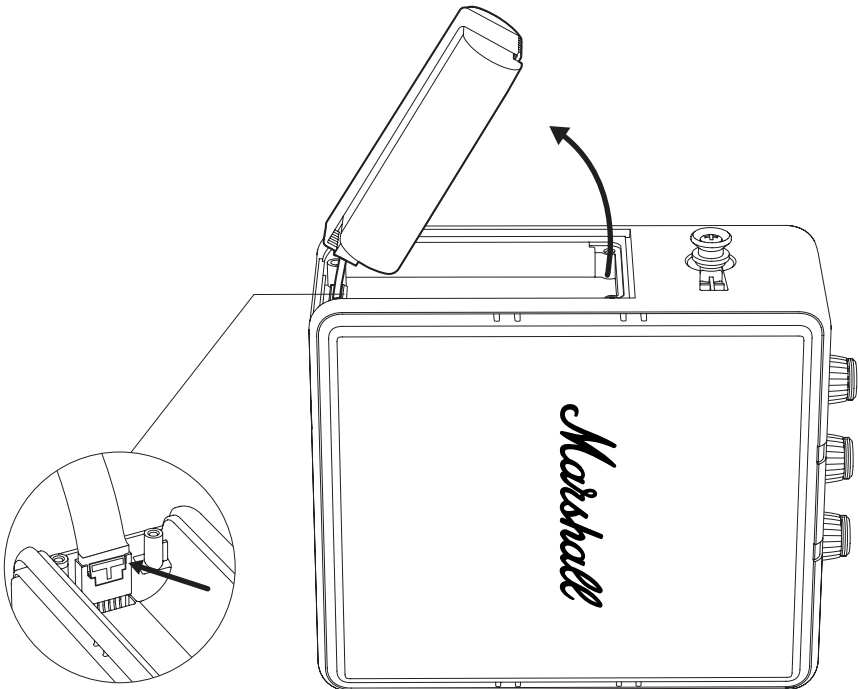

INSTRUKTIONER

SVENSKA

INSTALLERA DET NYA BATTERIET

- I. Packa upp batteriet.
- II. Anslut batteriet till batterikontakten på högtalaren. Se till att kontakten klickar ordentligt på plats.
- III. Lägg tillbaka batteriet i batterifacket.

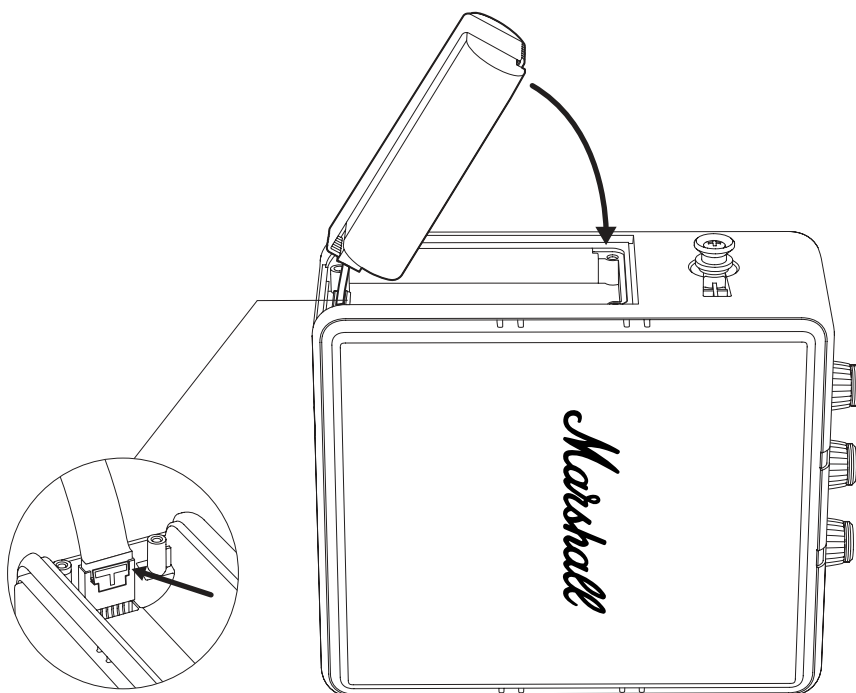

INSTRUKTIONER

SVENSKA

STÄNGA BATTERILUCKAN

- I. Placera batteriluckan på plats och dra åt de fyra skruvarna med en PH2-skruvmejsel för att fästa luckan.

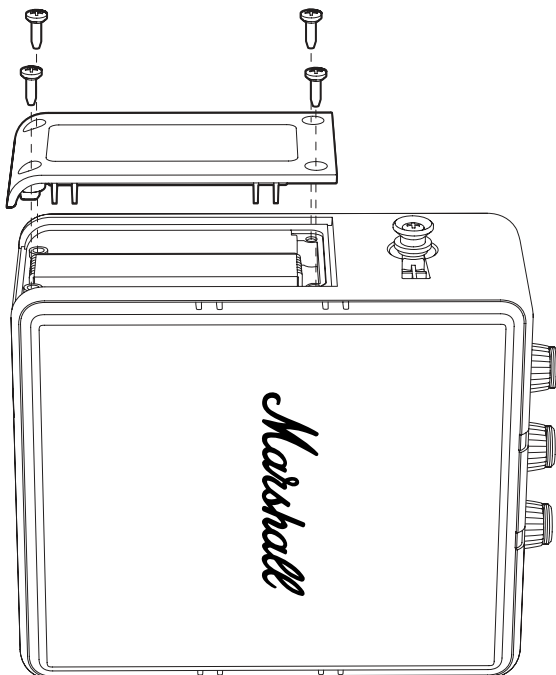

INSTRUKTIONER

SVENSKA

SÄTTA FAST DET NYA SILIKONÖVERDRAGET

- I. Se till att silikonöverdraget är placerat åt rätt håll, med hålen justerade mot högtalaren.
- II. Sträck försiktig ut silikonöverdraget och låt det glida över högtalaren. Obs! Var försiktig så att du inte skadar högtalaren eller överdraget.
- III. Tryck på silikonöverdraget runt topppanelen, USB-C-porten, gallren och knapparna för att fästa det på plats.

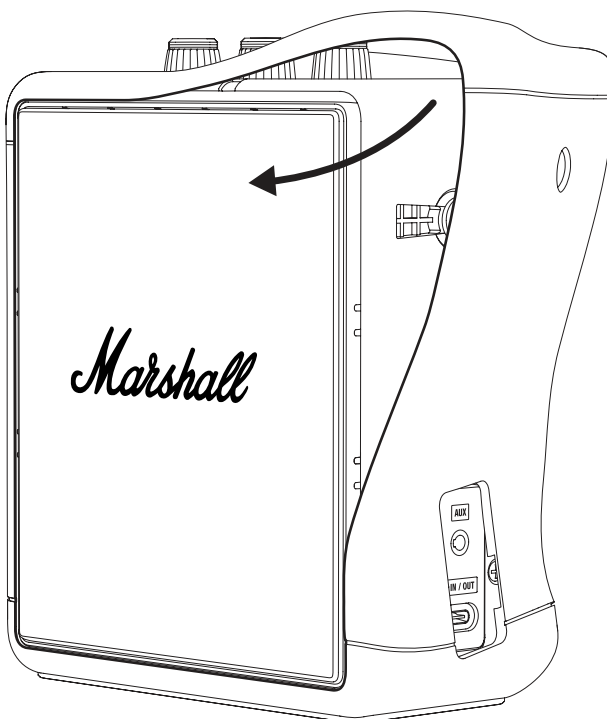

INSTRUKTIONER

SVENSKA

ÅTERVINNING AV DET GAMLA BATTERIET

Vänligen återvinn ditt gamla batteri och förpackningsmaterialet på korrekt sätt.

- I. Täck batterikontakten med tejp för att förhindra kortslutning.
- II. Lägg det gamla batteriet i en genomskinlig plastpåse eller i förpackningen till det nya batteriet och lämna det på en återvinningsstation.

VARNING

- Skadade litiumbatterier utgör större brand- och explosionsrisk.
- Punktera inte, böj inte eller krossa inte batteriets hölje eller enskild cell.
- Skicka inte skadade batterier med post. Lämna dem inte i obebakade återvinningskärl.
- Om batteriet har svällt, är varmt eller läcker, placera det så snabbt som möjligt i en icke-brännbar behållare (keramik eller sand/kattsand i en metallåda). Ta batteriet till en bemannad återvinningscentral så snart som möjligt.



Elektriska produkter, kablar, batterier, förpackningar och manualer får inte blandas med allmänt hushållsavfall. För korrekt återvinning, vänligen ta dessa föremål till en anvisad samlingsplats där de kommer att tas emot kostnadsfritt eller returnera dem till din lokala återförsäljare. Korrekt avfallshantering av produkter sparar resurser och förhindrar negativa effekter på människors hälsa och miljön.

För att förhindra eventuella skador på miljön eller människors hälsa på grund av okontrollerad avfallshantering, kassera defekta uppladdningsbara batterier på särskilda samlingsställen eller lämna tillbaka dem till din återförsäljare.

All intellectual property in the product and packaging (including the MARSHALL trade mark, copyright, designs, and patents) are owned by Marshall Group AB and may not be used without permission. All rights reserved. Marshall Group AB, Centralplan 15, 111 20 Stockholm, Sweden. Produced in China. R 0.3

Marshall

STOCKWELL III
PORTABLE LOUDSPEAKER

คู่มือออนไลน์ฉบับเต็ม

สารบัญ

ดัชนี

การเปลี่ยนสายหัว.....	003
การเปลี่ยนปลอกซิลิโคน.....	004
การเปลี่ยนตะแกรงด้านหน้าหรือด้านหลัง.....	006
การเปลี่ยนแบตเตอรี่.....	009

คำแนะนำ

ภาษาไทย

การเปลี่ยนสายหิ้ว

- I. ดึงปลายของสายหิ้วออกจากปุ่มด้านข้างของลำโพงเพื่อถอดออก
 - II. กดปลายของสายหิ้วใหม่ลงบนปุ่ม
 - III. ตรวจสอบให้แน่ใจว่าสายหิ้วถูกยึดติดกับลำโพงอย่างแน่นหนาก่อนใช้งาน
- ตรวจสอบให้แน่ใจว่าได้ทิ้งสายหิ้วเก่าอย่างถูกวิธี

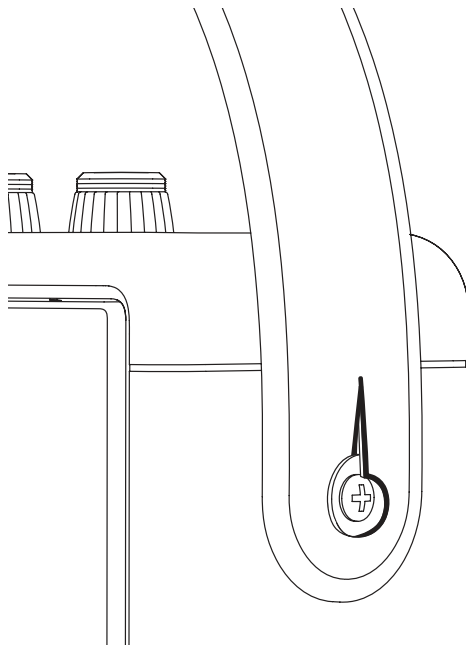

คำแนะนำ

ภาษาไทย

การเปลี่ยนปลอกซิลิโคน

ก่อนเริ่มต้นขั้นตอนการดำเนินงานนี้ ตรวจสอบให้แน่ใจว่าคุณมีพื้นที่ทำงานที่แสงสว่างเพียงพอ สะอาด และเป็นระเบียบเรียบร้อย ควรถอดสายเคเบิลทั้งหมดและปิดเครื่องลำโพง วางลำโพงบนผ้านุ่มที่ไม่มีขุยขณะทำงาน เพื่อปกป้องลำโพงและพื้นผิวการทำงานของคุณ

การถอดปลอกซิลิโคน

ถอดสายหิ้วออกก่อนที่จะถอดปลอกซิลิโคน ดูที่ส่วน การเปลี่ยนสายหิ้ว

- I. เริ่มต้นจากการแกะซิลิโคนบริเวณขอบของตะแกรงด้านหน้าและด้านหลัง
- II. ค่อย ๆ ดึงและเลื่อนปลอกซิลิโคนออกจากตัวลำโพงอย่างช้า ๆ

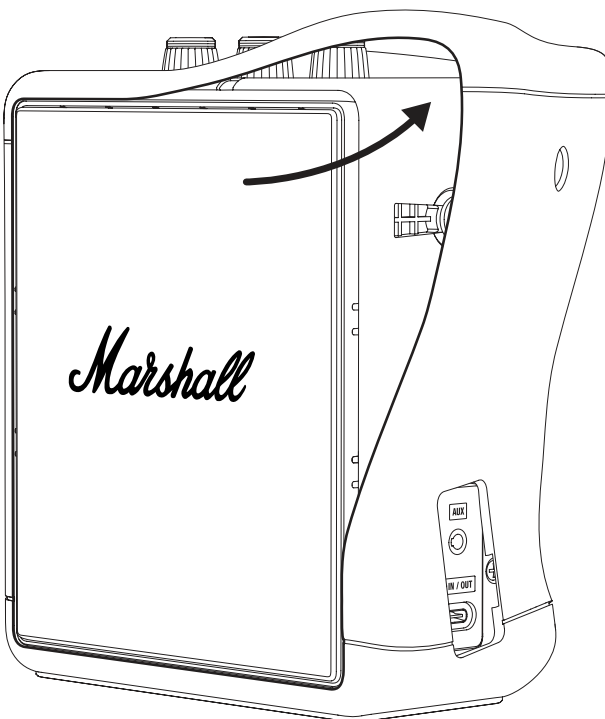

คำแนะนำ

ภาษาไทย

การสวมปลอกซิลิโคน

- I. ตรวจสอบให้แน่ใจว่าปลอกซิลิโคนอยู่ในตำแหน่งที่ถูกต้อง โดยให้รูบนปลอกตรงกับส่วนประกอบต่างๆ ของลำโพง
- II. ค่อยๆ ยึดปลอกซิลิโคน แล้วเลื่อนสวมเข้ากับตัวลำโพง
หมายเหตุ: ระวังอย่าให้ลำโพงหรือปลอกได้รับความเสียหาย
- III. กดปลอกบริเวณแผงด้านบน พอร์ต USB-C ตะแกรง และปุ่มต่างๆ เพื่อให้ปลอกเข้าที่

ตรวจสอบให้แน่ใจว่าได้นำปลอกซิลิโคนเก่าไปรีไซเคิลอย่างถูกต้อง

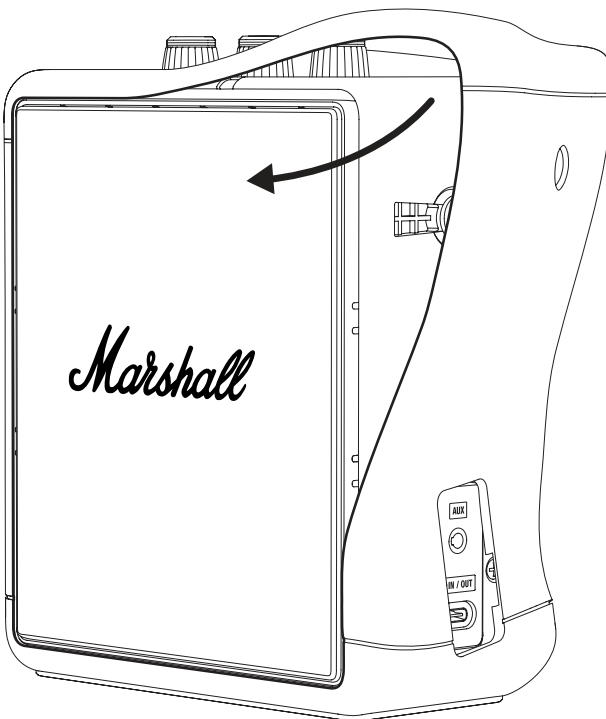

คำแนะนำ

ภาษาไทย

การเปลี่ยนตะแกรงด้านหน้าหรือด้านหลัง

ก่อนเริ่มต้นขั้นตอนการดำเนินงานนี้ ตรวจสอบให้แน่ใจว่าคุณมีพื้นที่ทำงานที่แสงสว่างเพียงพอ สะอาด และเป็นระเบียบเรียบร้อย ควรถอดสายเคเบิลทั้งหมดและปิดเครื่องลำโพง คุณจะต้องใช้ไขควงหัวแบนในการเปลี่ยนตะแกรงวางลำโพงบนฝ้านุ่มที่ไม่มีขุยขณะทำงาน เพื่อปกป้องลำโพงและพื้นผิวการทำงานของคุณ

หมายเหตุ: การถอดตะแกรงออกจะเผยให้เห็นเมมเบรนของดอกลำโพง ห้ามสัมผัสส่วนเมมเบรน เนื่องจากอาจทำให้ออกลำโพงเสียหาย

การถอดปลอกซิลิโคน

ถอดสายหิ้วออกก่อนที่จะถอดปลอกซิลิโคน ดูที่ส่วน การเปลี่ยนสายหิ้ว

- I. เริ่มต้นจากการแกะซิลิโคนบริเวณขอบของตะแกรงด้านหน้าและด้านหลัง
- II. ค่อย ๆ ดึงและเลื่อนปลอกซิลิโคนออกจากตัวลำโพงอย่างช้า ๆ

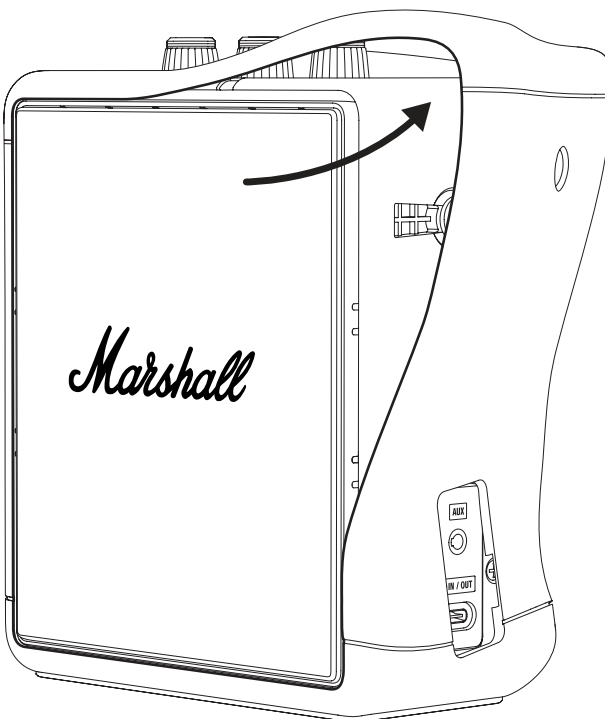

คำแนะนำ

ภาษาไทย

การถอดตะแกรงเก่า

- I. ใช้ไขควงหัวแบนค่อยๆ ถอดตะแกรงออกโดยเริ่มจากด้านบนขวาตามที่แสดงในรูปด้านล่าง
- II. ทำต่อด้วยการจัดรอบตะแกรงจนกว่าตะแกรงจะหลุดออกอย่างสมบูรณ์
- III. ถอดและนำตะแกรงออกอย่างระมัดระวัง

การติดตั้งตะแกรงใหม่

- I. ตรวจสอบให้แน่ใจว่าตะแกรงอยู่ในทิศทางที่ถูกต้องและวางไว้บนลำโพง
- II. กดตะแกรงให้เข้าที่ จากนั้นกดขอบของตะแกรงเพื่อยึดให้แน่น

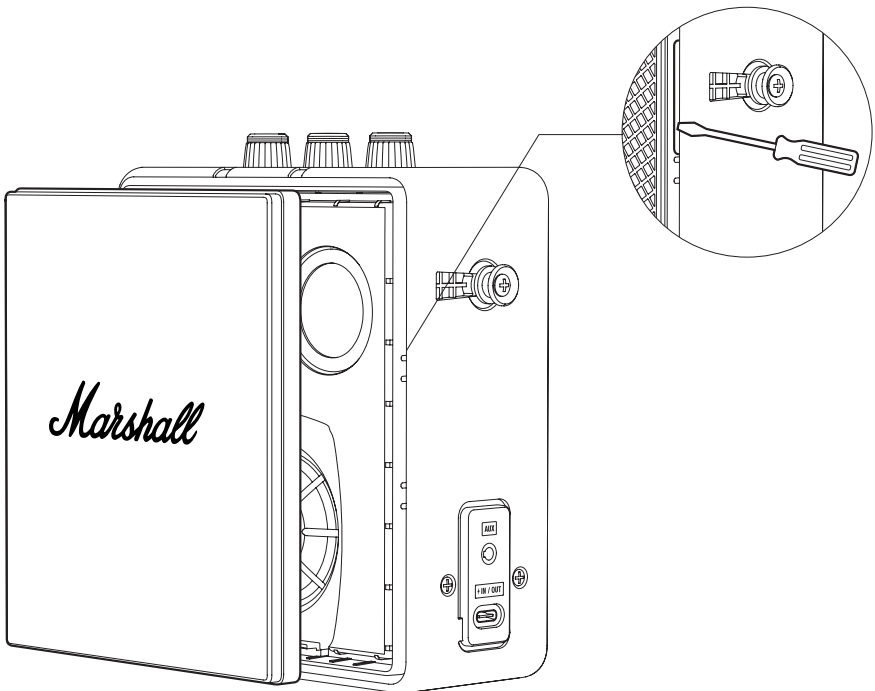

คำแนะนำ

ภาษาไทย

การสวมปลอกซิลิโคน

- I. ตรวจสอบให้แน่ใจว่าปลอกซิลิโคนอยู่ในตำแหน่งที่ถูกต้อง โดยให้รูบนปลอกตรงกับส่วนประกอบต่างๆ ของลำโพง
- II. ค่อยๆ ยึดปลอกซิลิโคน แล้วเลื่อนสวมเข้ากับตัวลำโพง
หมายเหตุ: ระวังอย่าให้ลำโพงหรือปลอกได้รับความเสียหาย
- III. กดปลอกบริเวณแผงด้านบน พอร์ต USB-C ตะแกรง และปุ่มต่างๆ เพื่อให้ปลอกเข้าที่

ตรวจสอบให้แน่ใจว่าได้นำปลอกตะแกรงเก่าไปรีไซเคิลอย่างถูกต้อง

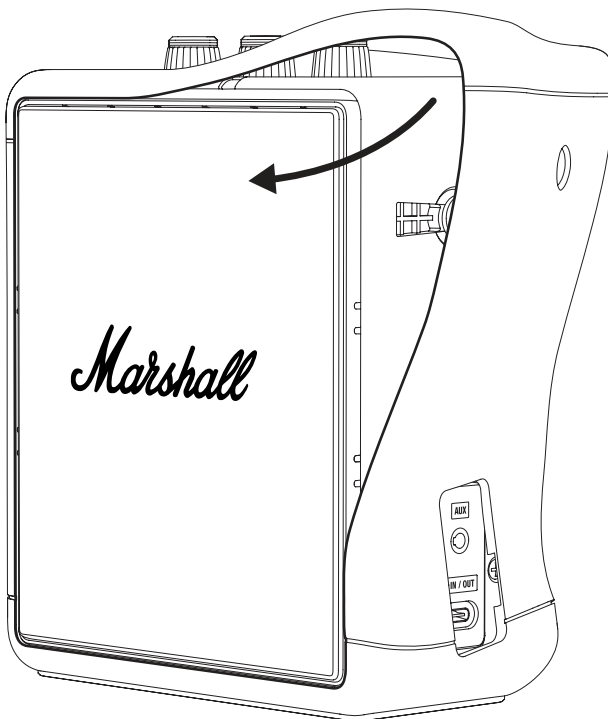

คำแนะนำ

ภาษาไทย

การเปลี่ยนแบตเตอรี่

ก่อนเริ่มต้นขั้นตอนการดำเนินงานนี้ ตรวจสอบให้แน่ใจว่าคุณมีพื้นที่ทำงานที่แสงสว่างเพียงพอ สะอาด และเป็นระเบียบเรียบร้อย ควรตัดการเชื่อมต่อสายไฟทั้งหมดและปิดเครื่องลำโพง วางลำโพงบนผ้านุ่มที่ไม่มีขุยขณะทำงาน เพื่อปกป้องลำโพงและพื้นผิวการทำงานของคุณ แนวปฏิบัติที่ดีคือการเก็บสกรูและชิ้นส่วนขนาดเล็กไว้ในฝาดรอปเพื่อป้องกันการสูญหาย คุณจะต้องใช้ไขควงฟิลลิปส์ขนาด 2 (PH2) เพื่อเปิดฝาดรอปช่องใส่แบตเตอรี่

คำเตือน: เปลี่ยนแบตเตอรี่ด้วยแบตเตอรี่สำรอง Stockwell III จาก marshall.com หรือประเภทที่เทียบเท่าเท่านั้น

การถอดปลอกซิลิโคน

ถอดสายหิ้วออกก่อนที่จะถอดปลอกซิลิโคน ดูที่ส่วน การเปลี่ยนสายหิ้ว

- I. เริ่มต้นจากการแกะซิลิโคนบริเวณขอบของตะแกรงด้านหน้าและด้านหลัง
- II. ค่อย ๆ ดึงและเลื่อนปลอกซิลิโคนออกจากตัวลำโพงอย่างช้า ๆ

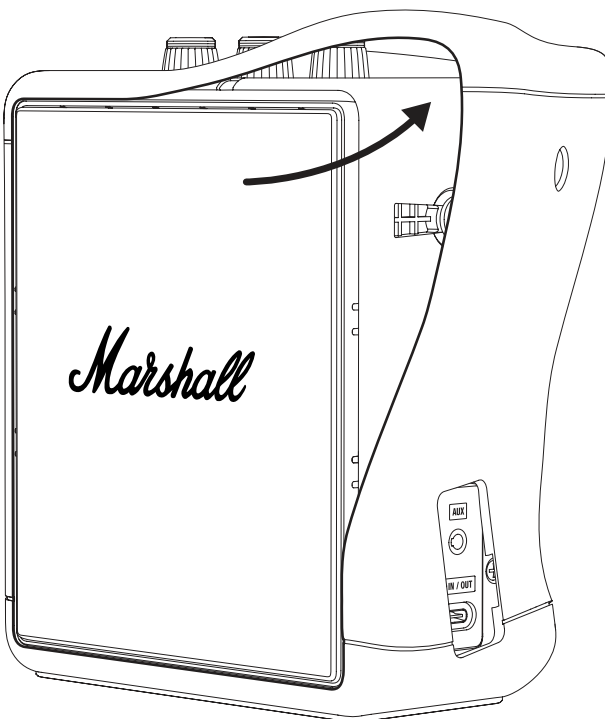

คำแนะนำ

ภาษาไทย

การเปิดฝาครอบช่องใส่แบตเตอรี่

- I. วางลำโพงตะแคงด้านข้างบนผ้านุ่มที่ไม่มีขุย เพื่อปกป้องลำโพงและพื้นผิวการทำงาน
- II. ใช้ไขควง PH2 เพื่อถอดสกรู 4 ตัวที่ยึดฝาครอบช่องใส่แบตเตอรี่ จากนั้นเปิดฝาครอบ



คำแนะนำ

ภาษาไทย

การถอดแบตเตอรี่เก่า

- I. ค่อยๆ ยกขอบด้านบนของแบตเตอรี่ขึ้นตามรูปด้านล่างเพื่อเข้าถึงขั้วต่อแบตเตอรี่ หมายเหตุ: อย่าดึงสายแบตเตอรี่
- II. กดที่แท็บขั้วต่อแบตเตอรี่เพื่อถอดการเชื่อมต่อ
- III. ถอดแบตเตอรี่ออก

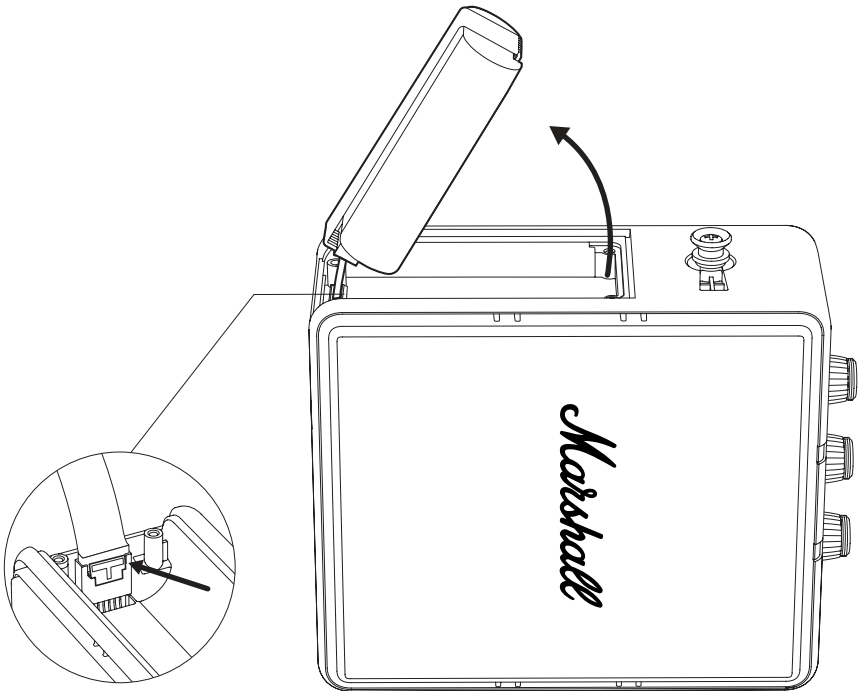

คำแนะนำ

ภาษาไทย

การติดตั้งแบตเตอรี่ใหม่

- I. แคะบรรจุภัณฑ์แบตเตอรี่
- II. เชื่อมต่อแบตเตอรี่เข้ากับขั้วต่อแบตเตอรี่บนลำโพง ตรวจสอบให้แน่ใจว่าขั้วต่อเข้าที่และมีเสียงคลิก
- III. วางแบตเตอรี่กลับเข้าไปในช่องใส่แบตเตอรี่

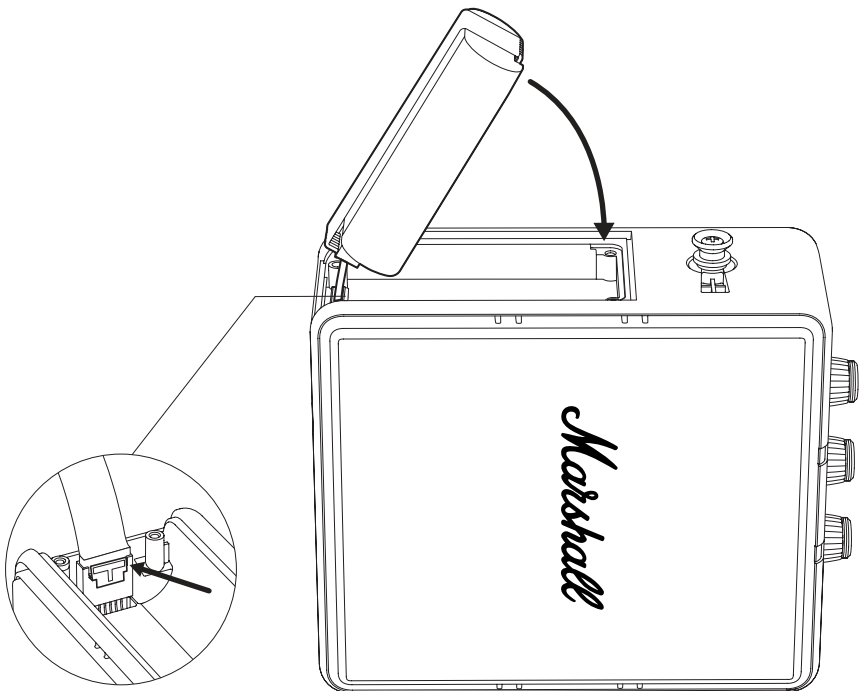

คำแนะนำ

ภาษาไทย

การปิดฝาครอบช่องใส่แบตเตอรี่

1. วางฝาครอบช่องใส่แบตเตอรี่ในตำแหน่ง แล้วขันสกรู 4 ตัวให้แน่นโดยใช้ไขควง PH2 เพื่อยึดฝาครอบ



คำแนะนำ

ภาษาไทย

การสวมปลอกซิลิโคน

- I. ตรวจสอบให้แน่ใจว่าปลอกซิลิโคนอยู่ในตำแหน่งที่ถูกต้อง โดยให้รูบนปลอกตรงกับส่วนประกอบต่างๆ ของลำโพง
- II. ค่อยๆ ยึดปลอกซิลิโคน แล้วเลื่อนสวมเข้ากับตัวลำโพง
หมายเหตุ: ระวังอย่าให้ลำโพงหรือปลอกได้รับความเสียหาย
- III. กดปลอกบริเวณแผงด้านบน พอร์ต USB-C ตะแกรง และปุ่มต่างๆ เพื่อให้ปลอกเข้าที่

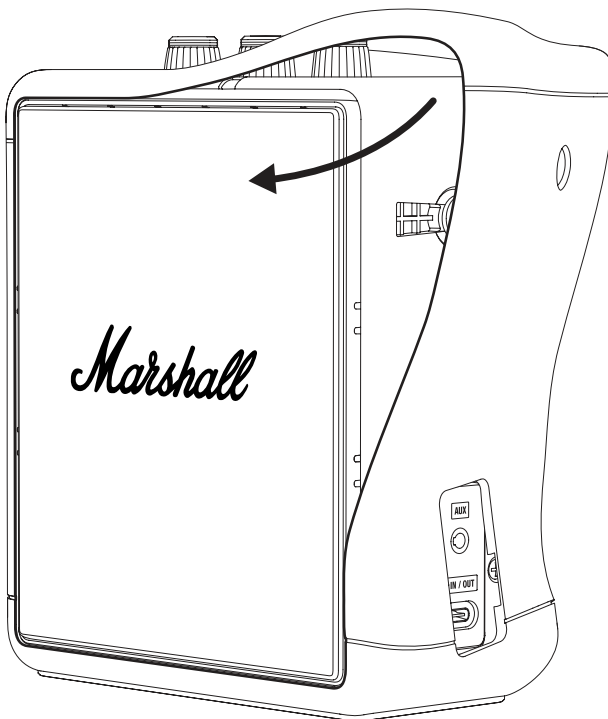

คำแนะนำ

ภาษาไทย

การรีไซเคิลแบตเตอรี่เก่า

โปรดนำแบตเตอรี่เก่าและวัสดุบรรจุภัณฑ์ไปรีไซเคิลอย่างถูกต้อง

- I. ปิดขั้วต่อแบตเตอรี่ด้วยเทปกาวเพื่อป้องกันการลัดวงจร
- II. ใส่แบตเตอรี่เก่าลงในถุงพลาสติกใสหรือบรรจุภัณฑ์สำหรับแบตเตอรี่ใหม่ และทิ้งไว้ที่จุดรีไซเคิลแบตเตอรี่

คำเตือน

- แบตเตอรี่ลิเธียมที่เสียหายมีความเสี่ยงต่อการเกิดไฟไหม้และการระเบิดเพิ่มขึ้น
- อย่าเจาะ งอ หรือบีบอัดของแบตเตอรี่หรือเซลล์แบตเตอรี่
- ห้ามจัดส่งแบตเตอรี่ที่เสียหายทางไปรษณีย์หรือทิ้งลงในถังรีไซเคิลที่ไม่มีการดูแล
- หากแบตเตอรี่บวม ร้อน หรือมีการรั่วไหล ให้รีบบางลงบนภาชนะที่ไม่ติดไฟ (เช่น แผ่นเซรามิก ทราย หรือทรายแมวในกล่องโลหะ) นำแบตเตอรี่ไปที่ศูนย์รีไซเคิลที่มีพนักงานดูแลโดยเร็วที่สุด



อุปกรณ์ไฟฟ้า สายไฟ แบตเตอรี่ บรรจุภัณฑ์และคู่มือ ไม่ควรทิ้งรวมกับขยะในครัวเรือนทั่วไป เพื่อการรีไซเคิลอย่างถูกวิธี โปรดนำผลิตภัณฑ์เหล่านี้ไปยังจุดรับรีไซเคิลที่กำหนด ซึ่งจะรับคืนโดยไม่คิดค่าใช้จ่าย หรือส่งคืนให้กับผู้ค้าปลีกในพื้นที่ของคุณ การกำจัดผลิตภัณฑ์ที่ถูกต้องจะช่วยประหยัดทรัพยากรและป้องกันผลเสียต่อสุขภาพของมนุษย์และสิ่งแวดล้อม

เพื่อเป็นการป้องกันอันตรายที่อาจเกิดขึ้นกับสภาพแวดล้อมหรือสุขภาพของมนุษย์จากการกำจัดของเสียที่ปราศจากการควบคุม ให้ทิ้งแบตเตอรี่ชาร์จที่มีข้อบกพร่องไว้ที่จุดเก็บรวบรวมเฉพาะหรือส่งคืนให้กับตัวแทนจำหน่ายในเขตให้บริการของคุณ

All intellectual property in the product and packaging (including the MARSHALL trade mark, copyright, designs, and patents) are owned by Marshall Group AB and may not be used without permission. All rights reserved. Marshall Group AB, Centralplan 15, 111 20 Stockholm, Sweden. Produced in China. R 0.3

Marshall

**STOCKWELL III
PORTABLE LOUDSPEAKER**

TAM EVİRİMİÇİ KILAVUZ

İÇİNDEKİLER

İNDEKS

Taşıma sapının deęiştirilmesi	003
Silikon kılıfı deęiştirme	004
Ön veya arka ızgarayı deęiştirme	006
Bataryayı deęiştirme	009

TALIMATLAR

TÜRKÇE

TAŞIMA SAPININ DEĞİŞTİRİLMESİ

- I. Taşıma sapının uçlarını hoparlörün yan tarafındaki düğmelerin üzerine çekerek çıkarın.
- II. Yeni taşıma kolunun uçlarını düğmelerin üzerine bastırın.
- III. Kullanmadan önce, taşıma sapının hoparlöre sabitlendiğinden emin olun.

Eski taşıma sapını uygun bir şekilde imha ettiğinizden emin olun.

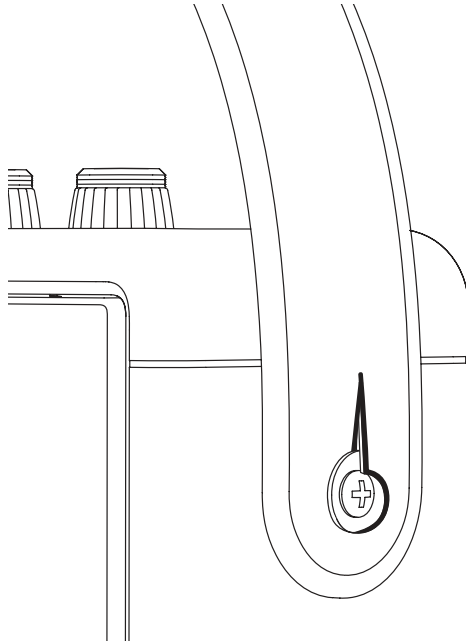

TALIMATLAR

TÜRKE

SILIKON KILIFI DEĐİŐTİRME

İŐleme baŐlamadan önce aydınlık, temiz ve düzenli bir alanda alıŐtıĐınızdan emin olun. Tüm kabloların baĐlantısı kesilmeli ve hoparlör kapatılmalıdır. alıŐırken hoparlörü ve alıŐma yüzeyinizi korumak için yumuŐak, tüy bırakmayan bir havlu üzerine yerleŐtirin.

SILIKON KILIFI IKARMA

Silikon kılıfı ıkarmadan önce taŐıma sapını ıkarın, taŐıma sapının deĐiŐtirilmesi bölümüne bakın.

- I. Ön ve arka ızgaraların kenarlarındaki silikonu soyarak açmaya baŐlayın.
- II. Silikon kılıfı yavaŐça hoparlörden ekip ıkarın.

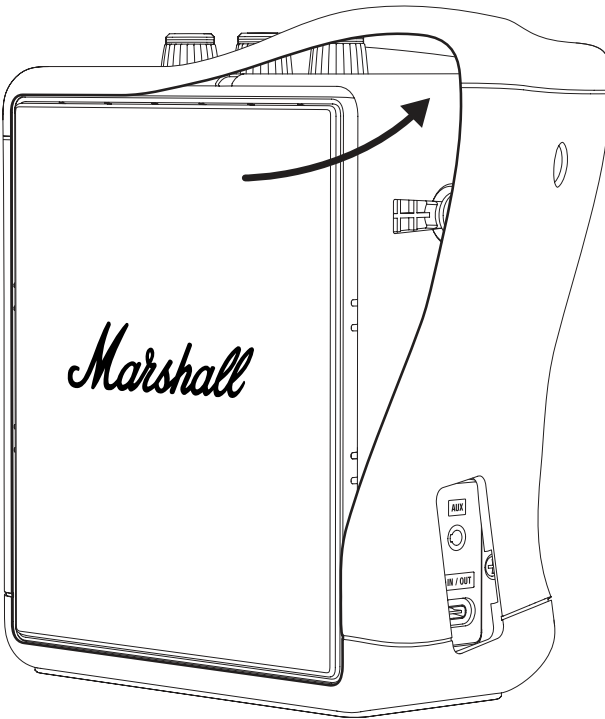

TALIMATLAR

TÜRKÇE

SILIKON KILIFI TAKMA

- I. Silikon kılıfın doğru yönlendirildiğinden emin olun, kılıf üzerindeki delikleri hoparlör özellikleriyle hizalayın.
- II. Silikon kılıfı hoparlörün üzerine yavaşça geçirerek kaydırın.
Not: Hoparlöre veya kılıfa zarar vermemeye dikkat edin.
- III. Üst panel, USB-C bağlantı noktası, ızgaralar ve düğmelerin etrafındaki kılıfı yerine oturtmak için bastırın.

Eski silikon kılıfı doğru şekilde geri dönüşüme gönderdiğinizden emin olun.

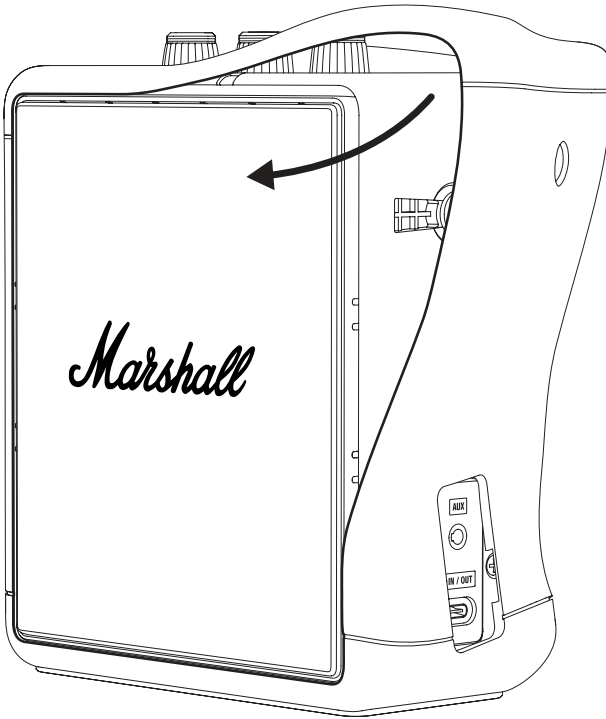

TALIMATLAR

TÜRKE

ÖN VEYA ARKA IZGARAYI DEĐİŐTİRME

İŐleme baŐlamadan önce aydınlık, temiz ve düzenli bir alanda alıŐtıĐınızdan emin olun. Tüm kabloların baĐlantısı kesilmeli ve hoparlör kapatılmalıdır. Izgarayı deĐiŐtirmek için düz baŐlı bir tornavida gereklidir. Hoparlörü, alıŐırken ve alıŐma yüzeyinizi korumak için yumuŐak, tüy bırakmayan bir havlu üzerine yerleŐtirin.

Not: Izgarayı ıkardıĐınızda hoparlörün sürücü kaplaması aıĐa ıkacaktır. Sürücüye zarar verebileceĐinden kaplamaya dokunmayın.

SILIKON KILIFI IKARMA

Silikon kılıfı ıkarmadan önce taŐıma kolunu ıkarın, bkz. TaŐıma kolunun deĐiŐtirilmesi bölümü.

- I. Ön ve arka izgaraların kenarlarındaki silikonu soyarak açmaya baŐlayın.
- II. Silikon kılıfı yavaŐça hoparlörden ekip ıkarın.



TALIMATLAR

TÜRKE

ESKI IZGARAYI IKARMA

- I. Ařađıdaki řekilde gsterildiđi gibi sađ taraftan bařlayarak ızgarayı nazike kaldırmak iin dz ulu bir tornavida kullanın.
- II. Izgara tamamen gevřeyene kadar etrafını nazike kaldırmaya devam edin.
- III. Izgarayı dikkatlice ayırın ve ıkarın.

YENI IZGARAYI TAKMA

- I. Izgaranın dođru yne baktıđından emin olun ve ızgarayı hoparlrn zerine yerleřtirin.
- II. Izgarayı yerine oturtun ve ardından kenarlarından bastırarak sabitleyin.

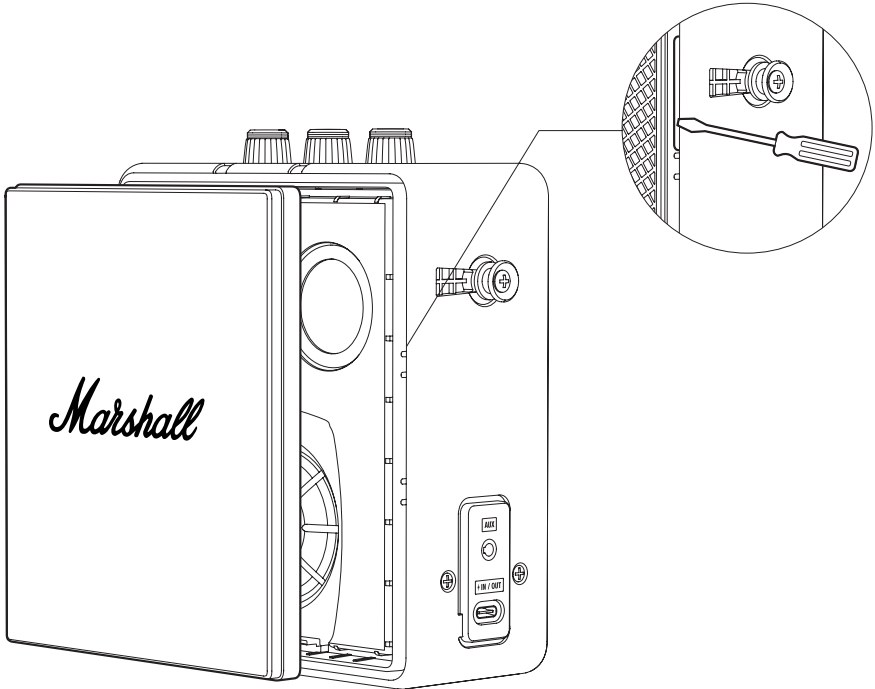

TALIMATLAR

TÜRKÇE

SILIKON KILIFI TAKMA

- I. Silikon kılıfın doğru yönlendirildiğinden emin olun, kılıf üzerindeki delikleri hoparlör özellikleriyle hizalayın.
- II. Silikon kılıfı hoparlörün üzerine yavaşça geçirerek kaydırın.
Not: Hoparlöre veya kılıfa zarar vermemeye dikkat edin.
- III. Üst panel, USB-C bağlantı noktası, ızgaralar ve düğmelerin etrafındaki kılıfı yerine oturtmak için bastırın.

Eski ızgara kılıfını doğru şekilde geri dönüşüme gönderdiğinizden emin olun.

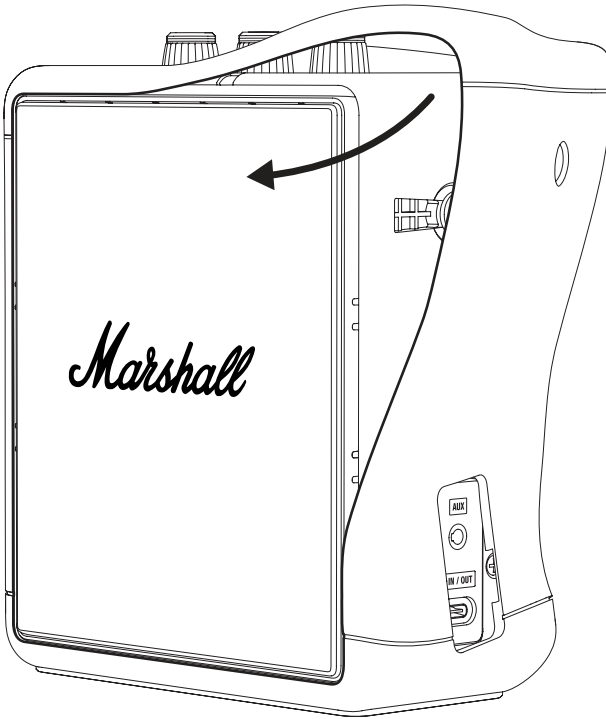

TALIMATLAR

TÜRKE

BATARYAYI DEĐİŐTİRME

İŐleme baŐlamadan önce aydınlık, temiz ve düzenli bir alanda alıŐtıĐınızdan emin olun. Tüm baĐlantılar kesilmeli ve hoparlör kapatılmalıdır. Hoparlörü, alıŐırken ve alıŐma yüzeyinizi korumak için yumuŐak, tüy bırakmayan bir havlu üzerine yerleŐtirin. Vidaları ve küçük paraları kaybetmemek için onları bir kapta saklayabilirsiniz. Batarya kapaĐını amak için 2 numaralı yıldız tornavida (PH2) gereklidir.

Uyarı: Pili yalnızca marshall.com'dan edineceĐiniz bir Stockwell III yedek pille veya eŐdeĐer bir tip ile deĐiŐtirin.

SİLİKON KILIFI IKARMA

Silikon kılıfı ıkarmadan önce taŐıma kolunu ıkarın, bkz. TaŐıma kolunun deĐiŐtirilmesi bölümü.

- I. Ön ve arka ızgaraların kenarlarındaki silikonu soyarak amaya baŐlayın.
- II. Silikon kılıfı yavaŐça hoparlörden ekip ıkarın.



TALIMATLAR

TÜRKÇE

BATARYA KAPAĐINI AMA

- I. Hoparlörü yan çevirin ve alıřma yüzeyini korumak için yumuřak, tüy bırakmayan bir havlu üzerine yerleřtirin.
- II. PH2 tornavida kullanarak pil kapaĐını sabitleyen 4 vidayı ıkarın ve ardından kapaĐı açın.



TALIMATLAR

TÜRKÇE

ESKI BATARYAYI ÇIKARMA

- I. Batarya konektörüne erişmek için pilin üst kenarını aşağıdaki şekle göre yavaşça kaldırın. Not: Batarya kablosunu çekmeyin.
- II. Bağlantıyı kesmek için pil konektörü tırnağına bastırın.
- III. Pili çıkarın.

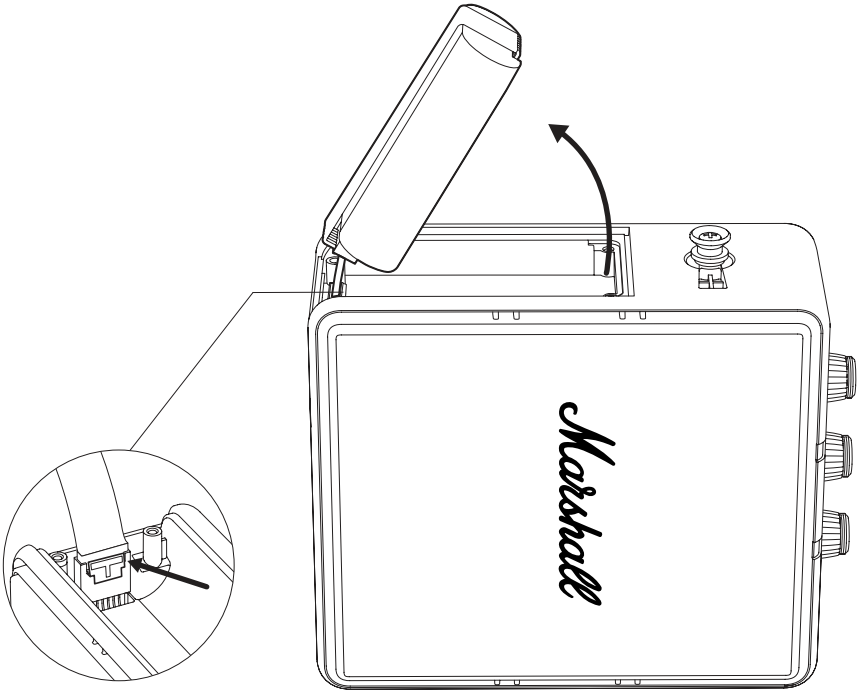

TALIMATLAR

TÜRKÇE

YENİ BATARYAYI TAKMA

- I. Bataryayı ambalajından çıkarın.
- II. Pili hoparlördeki pil konektörüne bağlayın. Konektörün yerine düzgün şekilde oturduğundan emin olun.
- III. Pili pil bölmesine yerleştirin.

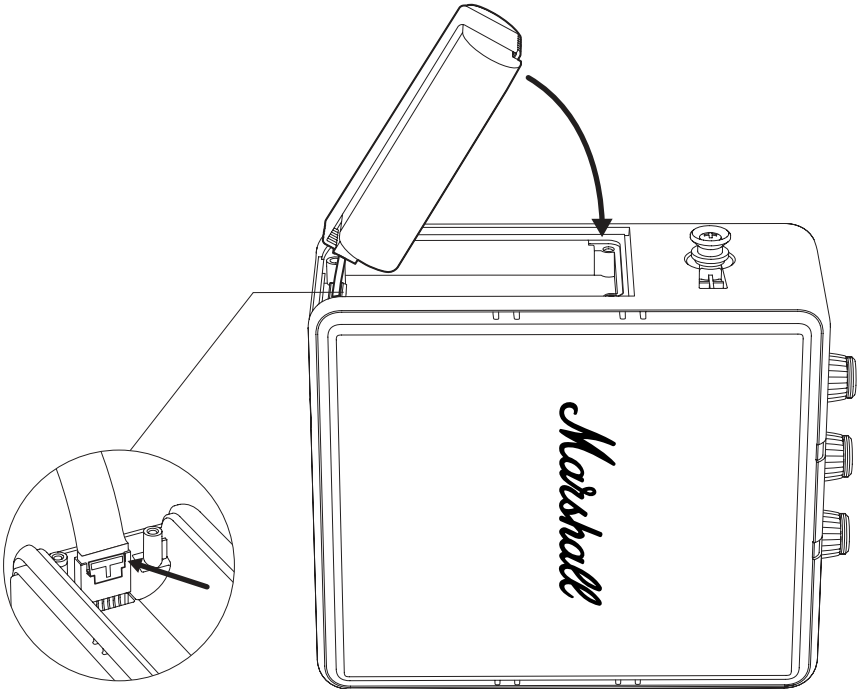

TALIMATLAR

TÜRKE

BATARYA KAPAĐININ KAPATILMASI

- I. Batarya kapađını yerine yerleřtirin ve kapađı sabitlemek için PH2 yıldız tornavida kullanarak 4 vidayı sıkın.



TALIMATLAR

TÜRKÇE

SILIKON KILIFI TAKMA

- I. Silikon kılıfın dođru yönlendirildiđinden emin olun, kılıf üzerindeki delikleri hoparlör özellikleriyle hizalayın.
- II. Silikon kılıfı hoparlörün üzerine yavaşa geçirerek kaydırın.
Not: Hoparlöre veya kılıfa zarar vermemeye dikkat edin.
- III. Üst panel, USB-C bađlantı noktası, ızgaralar ve düđmelerin etrafındaki kılıfı yerine oturtmak için bastırın.

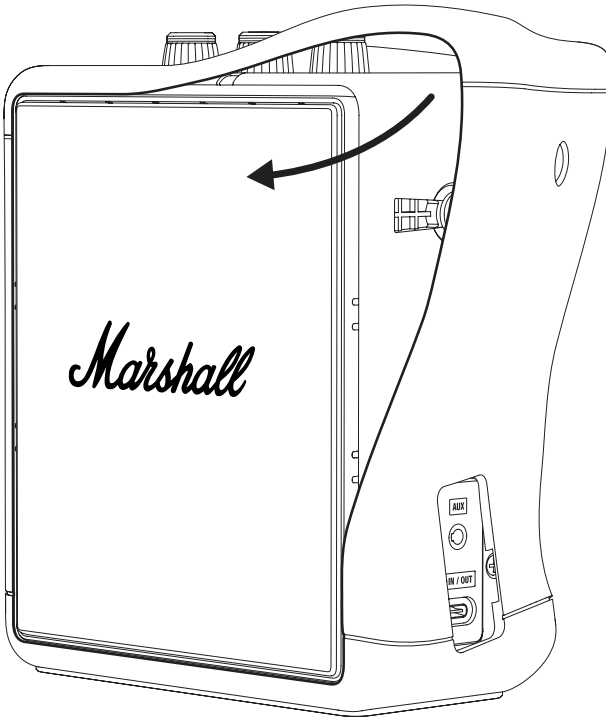

TALIMATLAR

TÜRKÇE

ESKİ PİLİ GERİ DÖNÜŐTÜRME

Lütfen eski pilinizi ve ambalaj malzemesini kurallara uygun şekilde geri dönüŐtürün.

- I. Kısa devreyi önlemek için pil konektörünü yapışkan bantla kapatın.
- II. Eski pili şeffaf bir plastik torbaya veya yeni pilin ambalajına koyun ve bir pil geri dönüŐüm noktasına bırakın.

UYARI

- Hasarlı lityum pillerin yangın ve patlama riski daha yüksektir.
- Pil torbasını veya hücrelerini delmeyin, bükmeyin ya da ezmeyin.
- Hasarlı pilleri posta yoluyla göndermeyin veya denetlenmeyen geri dönüŐüm kutularına koymayın.
- Pil şişmiş, sıcak veya sızdırıyorsa hemen yanmaz bir kabın içine (seramik tabak, kum veya metal kutuda kedi kumu) yerleŐtirin. Pili en kısa sürede görevli bir geri dönüŐüm merkezine götürün.



Elektrikli ürünler, kablolar, bataryalar, ambalaj ve kılavuz genel evsel atıklarla karıştırmamalıdır. Doğru geri dönüŐüm için bu ürünleri ücretsiz olarak kabul edecekleri belirlenmiş toplama noktalarına götürün veya yerel satıcınıza iade edin. Ürünlerin doğru şekilde bertaraf edilmesi kaynakları korur ve insan sağlığı ve çevre üzerindeki olumsuz etkileri önler.

Kontrolsüz atık bertarafının çevreye ya da insan sağlığına olası zararlarını önlemek üzere, arızalı olan şarj edilebilir pilleri özel toplama noktalarına atın veya yetkili satıcınıza iade edin.

All intellectual property in the product and packaging (including the MARSHALL trade mark, copyright, designs, and patents) are owned by Marshall Group AB and may not be used without permission. All rights reserved. Marshall Group AB, Centralplan 15, 111 20 Stockholm, Sweden. Produced in China. R 0.3

Marshall

**STOCKWELL III
PORTABLE LOUDSPEAKER**

ПОВНИЙ ОНЛАЙН-ПОСІБНИК

ЗМІСТ

АЛФАВІТНИЙ ПОКАЖЧИК

Заміна ручки для перенесення	003
Заміна силіконового чохла	004
Заміна передньої або задньої решітки	006
Заміна акумулятора.....	009

ІНСТРУКЦІЇ

УКРАЇНСЬКА

ЗАМІНА РУЧКИ ДЛЯ ПЕРЕНЕСЕННЯ

- I. Стягніть кінці ручки для перенесення з кнопок на бічній панелі колонки, щоб зняти ручку.
- II. Надягніть кінці нової ручки для перенесення на кнопки.
- III. Перед використанням переконайтеся, що ручка для перенесення надійно закріплена на колонці.

Обов'язково подбайте про належну утилізацію старої ручки для перенесення.

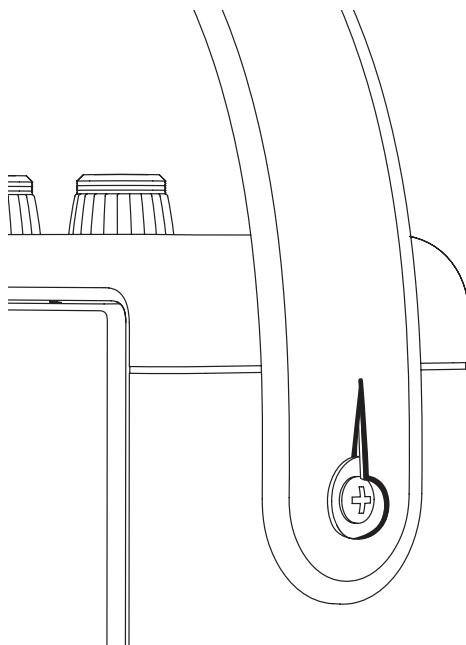

ІНСТРУКЦІЇ

УКРАЇНСЬКА

ЗАМІНА СИЛІКОНОВОГО ЧОХЛА

Перед початком процедури потурбуйтеся, щоб ваше робоче місце було добре освітлене, чисте й не захаращене. Вимкніть колонку й від'єднайте всі кабелі. Під час роботи покладіть колонку на м'який безворсовий рушник, щоб захистити його та вашу робочу поверхню.

ЗНЯТТЯ СИЛІКОНОВОГО ЧОХЛА

Перед зняттям силіконового чохла зніміть ручку для перенесення (див. розділ «Заміна ручки для перенесення»).

- I. Почніть зі стягування силіконового чохла по краях передньої та задньої решіток.
- II. Повільно потягніть і зніміть силіконовий чохол із колонки.

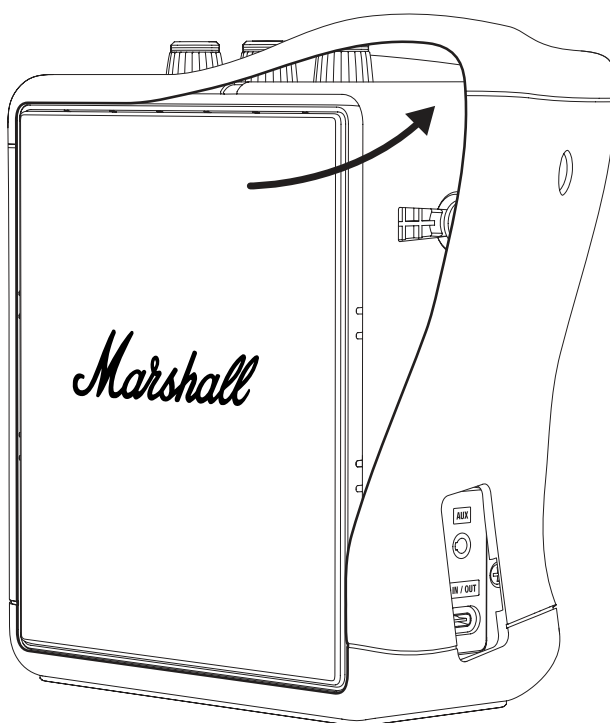

НАДЯГАННЯ СИЛІКОНОВОГО ЧОХЛА

- I. Переконайтеся, що силіконовий чохол правильно зорієнтований, сумістивши отвори на чохлі з елементами колонки.
- II. Акуратно розтягніть і насуньте силіконовий чохол на колонку.
Примітка. Будьте обережні, щоб не пошкодити колонку або чохол.
- III. Натисніть на чохол навколо верхньої панелі, порту USB-C, решіток та кнопок, щоб правильно зафіксувати чохол.

Подбайте про належну утилізацію старого силіконового чохла.

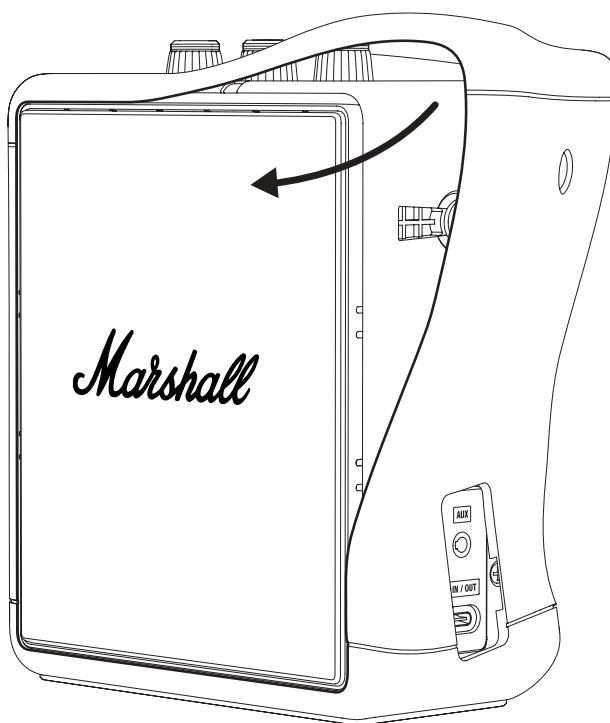

ІНСТРУКЦІЇ

УКРАЇНСЬКА

ЗАМІНА ПЕРЕДНЬОЇ АБО ЗАДНЬОЇ РЕШІТКИ

Перед початком процедури потурбуйтеся, щоб ваше робоче місце було добре освітлене, чисте й не захаращене. Вимкніть колонку й від'єднайте всі кабелі. Щоб замінити решітку, вам знадобиться пласка викрутка. Під час роботи покладіть колонку на м'який безворсовий рушник, щоб захистити його та вашу робочу поверхню.

Примітка. При знятті решітки відкриється мембрана динаміка. Не торкайтеся мембрани, бо можете пошкодити динамік.

ЗНЯТТЯ СИЛІКОНОВОГО ЧОХЛА

Перед тим, як знімати силіконовий чохол, зніміть ручку для перенесення. Див. розділ «Заміна ручки для перенесення».

- I. Почніть зі стягування силіконового чохла по краях передньої та задньої решіток.
- II. Повільно потягніть і зніміть силіконовий чохол із колонки.

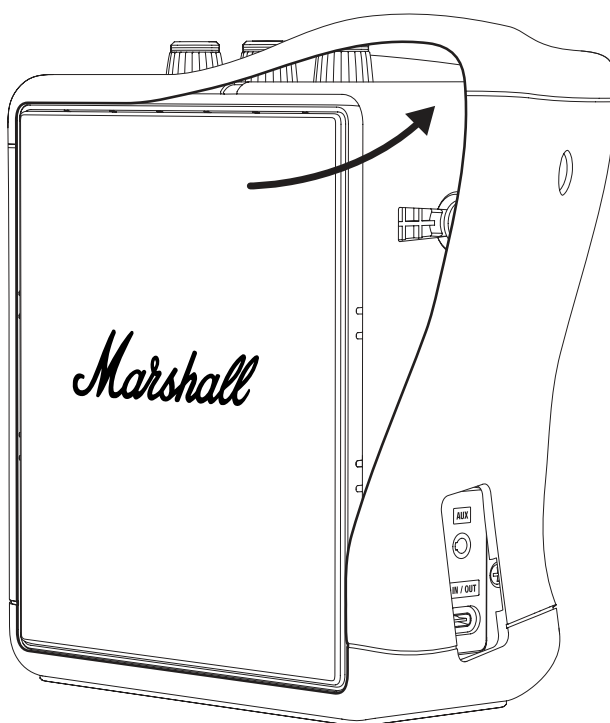

ІНСТРУКЦІЇ

УКРАЇНСЬКА

ЗНЯТТЯ СТАРОЇ РЕШІТКИ

- I. За допомогою пласкої викрутки обережно відкрийте решітку, починаючи з правого боку, як показано на малюнку нижче.
- II. Продовжуйте підчілювати решітку, доки вона повністю не від'єднається.
- III. Обережно від'єднайте й зніміть решітку.

УСТАНОВЛЕННЯ НОВОЇ РЕШІТКИ

- I. Переконайтеся, що решітка правильно зорієнтована, і встановіть її на колонку.
- II. Вставте решітку на місце, потім натисніть на її краї, щоб закріпити її на місці.

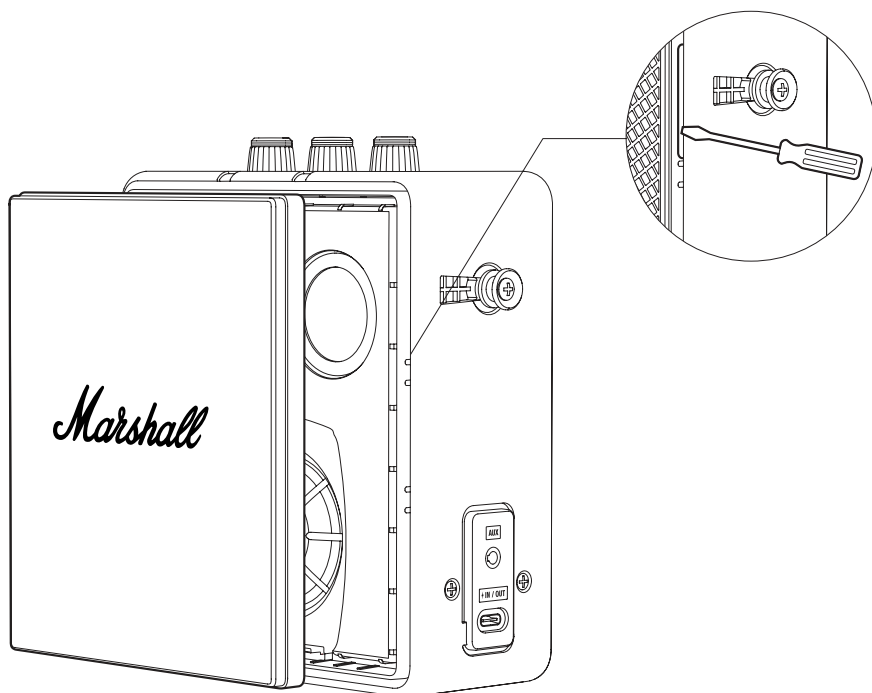

НАДЯГАННЯ СИЛІКОНОВОГО ЧОХЛА

- I. Переконайтеся, що силіконовий чохол правильно зорієнтований, сумістивши отвори на чохлі з елементами колонки.
- II. Акуратно розтягніть і насуньте силіконовий чохол на колонку.
Примітка. Будьте обережні, щоб не пошкодити колонку або чохол.
- III. Натисніть на чохол навколо верхньої панелі, порту USB-C, решіток та кнопок, щоб правильно зафіксувати чохол.

Подбайте про належну утилізацію старого чохла решітки.

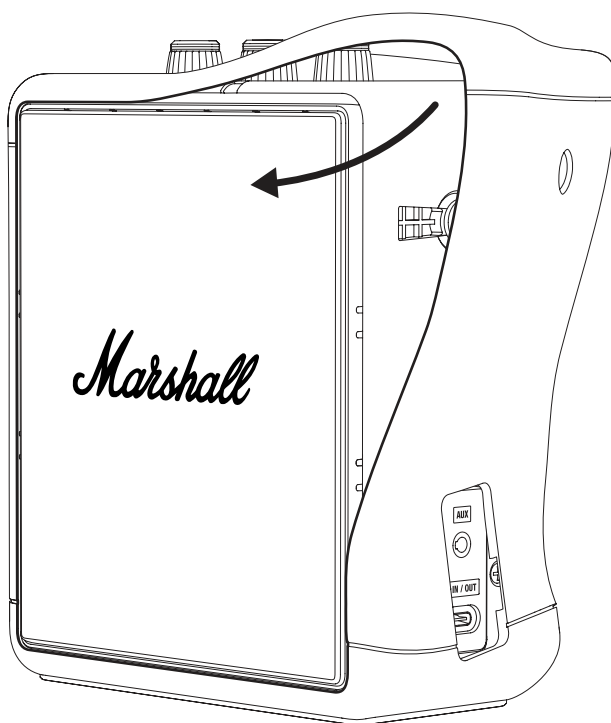

ІНСТРУКЦІЇ

УКРАЇНСЬКА

ЗАМІНА АКУМУЛЯТОРА

Перед початком процедури потурбуйтеся, щоб ваше робоче місце було добре освітлене, чисте та не захаращене. Усі проводи слід від'єднати, а динамік вимкнути. Під час роботи покладіть колонку на м'який безворсовий рушник, щоб захистити його та вашу робочу поверхню. Рекомендуємо зберігати гвинти та дрібні деталі в чашках, щоб не загубити їх. Щоб відкрити кришку батарейного відсіку, знадобиться хрестоподібна викрутка Phillips розміру 2 (PH2).

Попередження. Замінюйте акумулятор тільки на запасний акумулятор Stockwell III з marshall.com або на акумулятор еквівалентного типу.

ЗНЯТТЯ СИЛІКОНОВОГО ЧОХЛА

Перед тим, як знімати силіконовий чохол, зніміть ручку для перенесення. Див. розділ «Заміна ручки для перенесення».

- I. Почніть зі стягування силіконового чохла по краях передньої та задньої решіток.
- II. Повільно потягніть і зніміть силіконовий чохол із колонки.

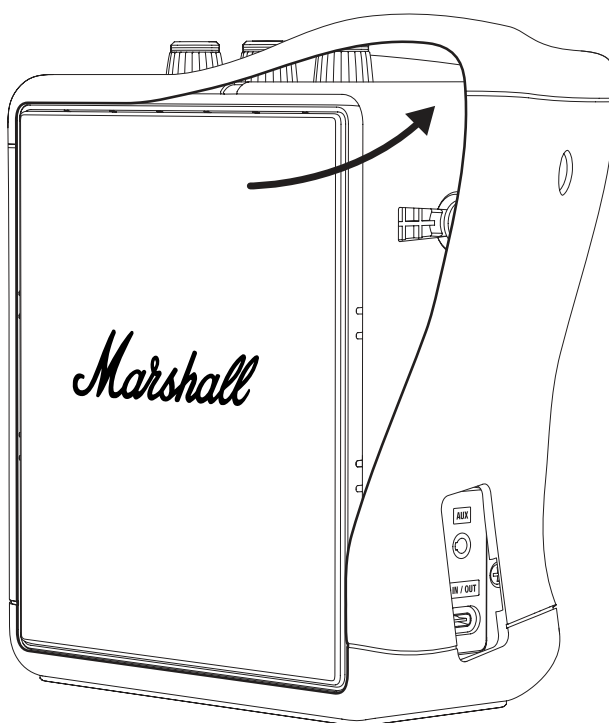

ВІДКРИТТЯ АКУМУЛЯТОРНОГО ВІДСІКУ

- I. Переверніть колонку на бік і покладіть її на м'який безворсовий рушник, щоб захистити колонку та робочу поверхню.
- II. За допомогою викрутки PH2 відкрутіть 4 гвинти, які кріплять кришку акумуляторного відсіку, і відкрийте її.

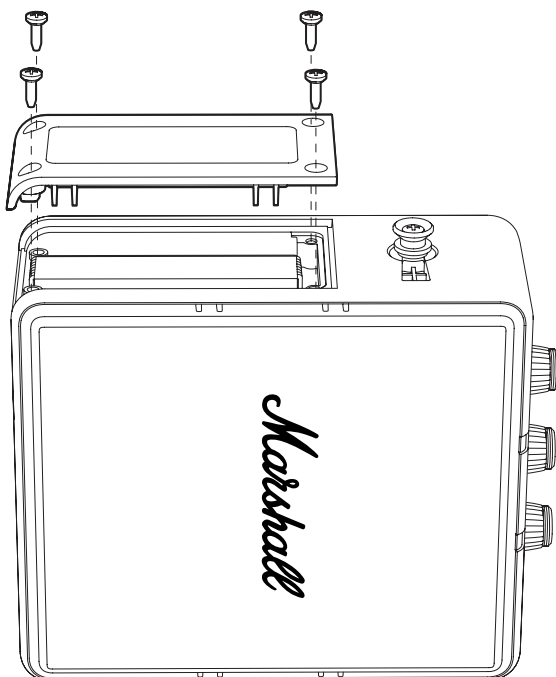

ВИДАЛЕННЯ СТАРОГО АКУМУЛЯТОРА

- I. Обережно підніміть верхній край акумулятора, як показано на малюнку нижче, щоб отримати доступ до роз'єму акумулятора.
Примітка. Не тягніть за кабель акумулятора.
- II. Натисніть на фіксатор роз'єму акумулятора, щоб від'єднати його.
- III. Вийміть акумулятор.

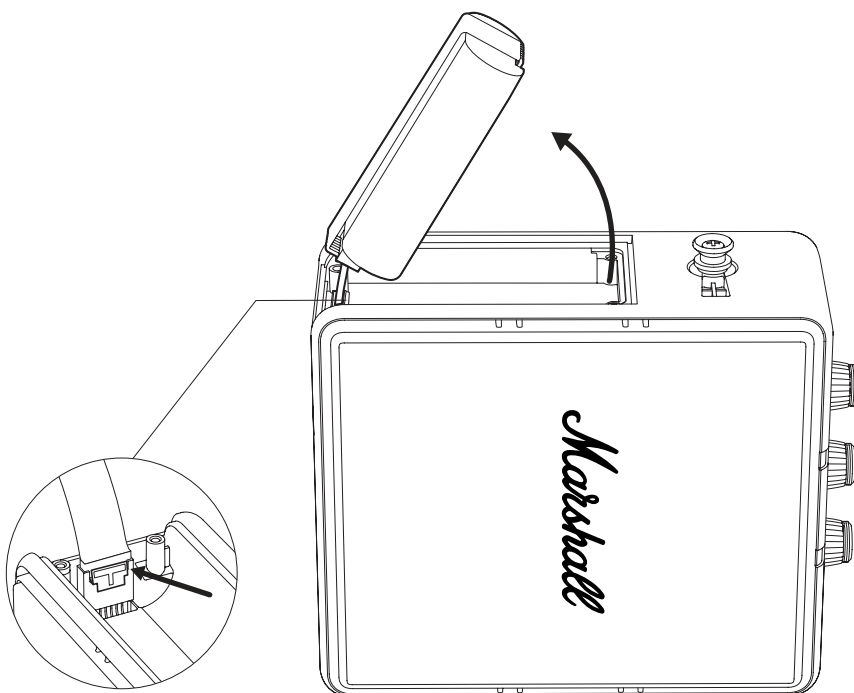

ІНСТРУКЦІЇ

УКРАЇНСЬКА

ВСТАНОВЛЕННЯ НОВОГО АКУМУЛЯТОРА

- I. Розпакуйте акумулятор.
- II. Підєднайте акумулятор до роз'єму акумулятора на колонці.
Переконайтеся, що роз'єм зафіксувався на місці.
- III. Вставте акумулятор в акумуляторний відсік.

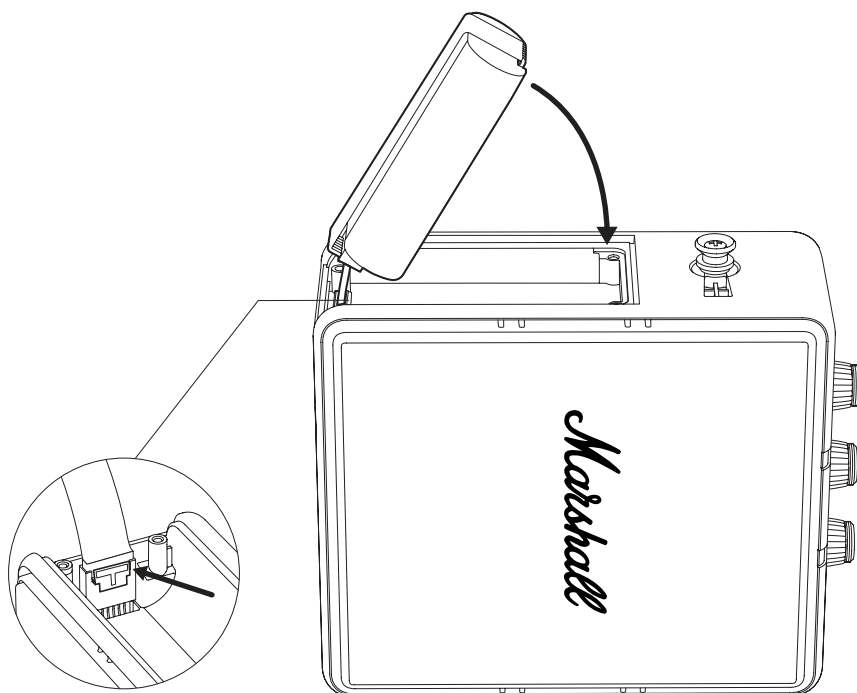

ЗАКРИТТЯ КРИШКИ АКУМУЛЯТОРНОГО ВІДСІКУ

- I. Встановіть кришку акумуляторного відсіку на місце й за допомогою викрутки PH2 закрутіть 4 гвинти, щоб закріпити кришку.

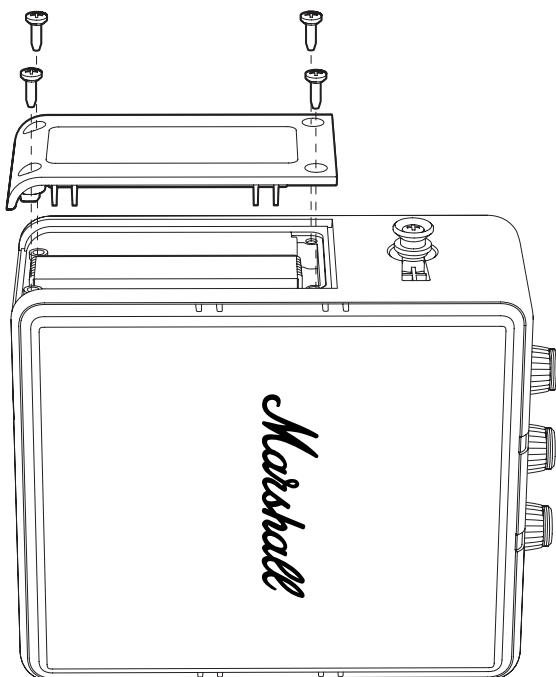

НАДЯГАННЯ СИЛІКОНОВОГО ЧОХЛА

- I. Переконайтеся, що силіконовий чохол правильно зорієнтований, сумістивши отвори на чохлі з елементами колонки.
- II. Акуратно розтягніть і насуньте силіконовий чохол на колонку.
Примітка. Будьте обережні, щоб не пошкодити колонку або чохол.
- III. Натисніть на чохол навколо верхньої панелі, порту USB-C, решіток та кнопок, щоб правильно зафіксувати чохол.

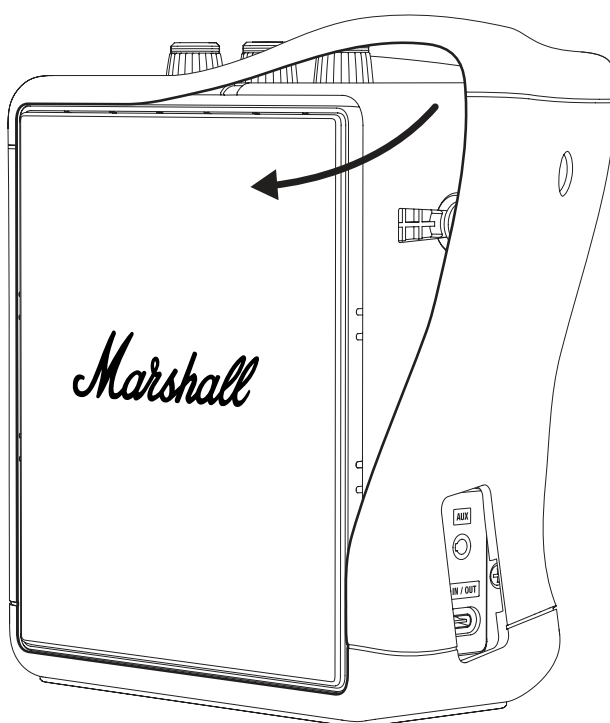

ІНСТРУКЦІЇ

УКРАЇНСЬКА

УТИЛІЗАЦІЯ СТАРОГО АКУМУЛЯТОРА

Подбайте про належну утилізацію старого акумулятора та пакувального матеріалу.

- I. Заклейте роз'єм акумулятора липкою стрічкою, щоб запобігти короткому замиканню.
- II. Покладіть старий акумулятор у прозорий пластиковий пакет або упаковку для нового акумулятора і залиште його в пункті утилізації акумуляторів.

ПОПЕРЕДЖЕННЯ.

- Пошкоджені літєві акумулятори становлять підвищений ризик пожежі та вибуху.
- Не проколюйте, не згинайте й не розчавлюйте корпус або комірки акумулятора.
- Не надсилайте пошкоджені акумулятори поштою й не викидайте їх у неконтрольовані мусорні контейнери.
- Якщо акумулятор набряк, став гарячий або протікає, швидко покладіть його на незаймисту ємність (керамічну тарілку, пісок або наповнювач для котячого туалету в металевому ящику). Якнайшвидше віднесіть акумулятор до спеціалізованого центру утилізації.



Електричні вироби, кабелі, батареї, упаковки та посібники не можна змішувати зі звичайними побутовими відходами. Для належної переробки віднесіть ці вироби до спеціального пункту збору, де їх безкоштовно приймуть, або поверніть до місцевого продавця. Правильна утилізація виробів економить ресурси та запобігає негативному впливу на здоров'я людей та навколишнє середовище.

Щоб запобігти можливій шкоді навколишньому середовищу або здоров'ю людей через неконтрольовану утилізацію відходів, утилізуйте несправний акумулятор у спеціальних пунктах збору або поверніть його до спеціалізованого дилера.

All intellectual property in the product and packaging (including the MARSHALL trade mark, copyright, designs, and patents) are owned by Marshall Group AB and may not be used without permission. All rights reserved. Marshall Group AB, Centralplan 15, 111 20 Stockholm, Sweden. Produced in China. R 0.3

Marshall

**STOCKWELL III
PORTABLE LOUDSPEAKER**

HƯỚNG DẪN TRỰC TUYẾN ĐẦY ĐỦ

NỘI DUNG LỤC

MỤC LỤC

Thay thế tay cầm.....	003
Thay vỏ bọc silicon.....	004
Thay thế lưới tản nhiệt phía trước hoặc phía sau... 	006
Thay pin.....	009

HƯỚNG DẪN

TIẾNG VIỆT NAM

THAY THẾ TAY CẦM

- I. Kéo các đầu của tay cầm qua các nút ở bên cạnh loa để tháo tay cầm ra.
- II. Đẩy các đầu của tay cầm mới qua các nút.
- III. Đảm bảo rằng tay cầm được cố định chặt vào loa trước khi sử dụng.

Đảm bảo xử lý tay cầm cũ đúng cách.

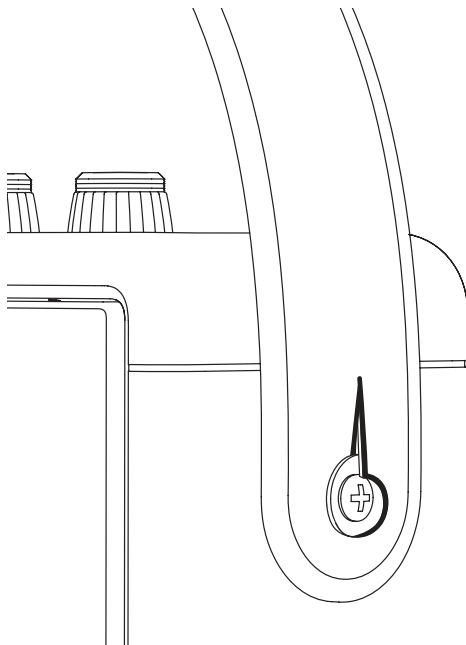

HƯỚNG DẪN

TIẾNG VIỆT NAM

THAY VỎ BỌC SILICON

Trước khi bắt đầu quy trình, hãy đảm bảo rằng bạn đang thao tác trong một khu vực đủ ánh sáng, sạch sẽ và gọn gàng. Hãy ngắt kết nối tất cả các dây cáp và tắt nguồn loa. Đặt loa trên một chiếc khăn mềm không có xơ vải trong khi thao tác để bảo vệ loa và bề mặt thao tác của bạn.

THÁO VỎ BỌC SILICON

Tháo tay cầm trước khi tháo vỏ bọc silicon, vui lòng xem phần Thay thế tay cầm.

- I. Bắt đầu bằng cách bóc lớp silicon xung quanh các cạnh của lưới tản nhiệt mặt trước và mặt sau.
- II. Thao tác từ từ để kéo và trượt vỏ silicone ra khỏi loa.

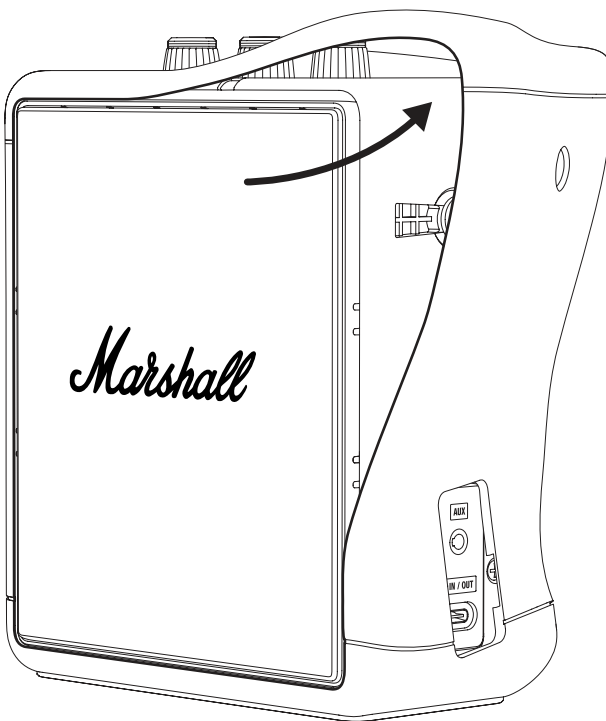

HƯỚNG DẪN

TIẾNG VIỆT NAM

GẮN VỎ BỌC SILICON

- I. Đảm bảo rằng vỏ bọc silicon được đặt đúng hướng, căn chỉnh các lỗ trên vỏ bọc với các đặc điểm của loa.
- II. Nhẹ nhàng kéo căng và trượt vỏ bọc silicon trên loa.
Lưu ý: Cần thận không làm hỏng loa hoặc vỏ bọc.
- III. Đẩy vỏ bọc xung quanh bảng điều khiển trên cùng, cổng USB-C, lưới tản nhiệt và các nút để gắn vào đúng vị trí.

Đảm bảo tái chế vỏ bọc silicon cũ đúng cách.

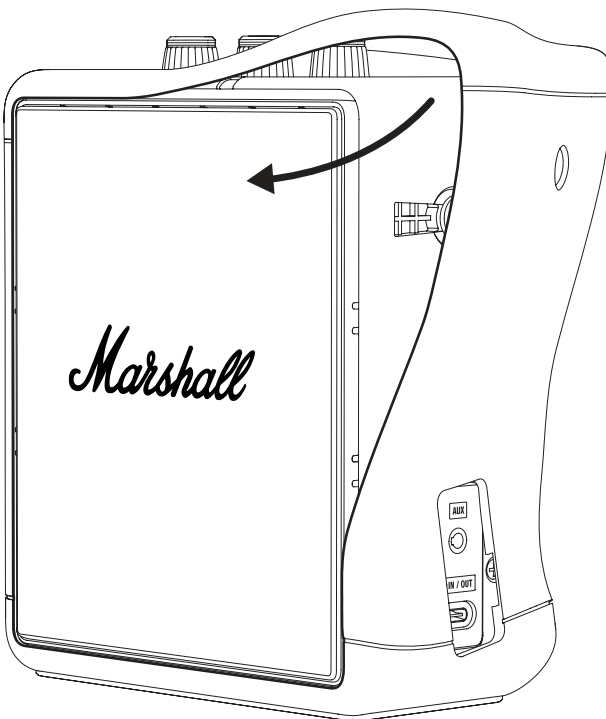

HƯỚNG DẪN

TIẾNG VIỆT NAM

THAY THẾ LƯỚI TẢN NHIỆT PHÍA TRƯỚC HOẶC PHÍA SAU

Trước khi bắt đầu quy trình, hãy đảm bảo rằng bạn đang thao tác trong một khu vực đủ ánh sáng, sạch sẽ và gọn gàng. Hãy ngắt kết nối tất cả các dây cáp và tắt nguồn loa. Bạn sẽ cần một chiếc tua vít đầu dẹt để thay thế lưới tản nhiệt. Đặt loa trên một chiếc khăn mềm không có xơ vải trong khi thao tác để bảo vệ loa và bề mặt thao tác của bạn.

Lưu ý: Việc tháo lưới sẽ làm lộ màng loa của bộ điều khiển. Không chạm vào màng này vì có thể làm hỏng bộ điều khiển.

THÁO VỎ BỌC SILICON

Tháo tay cầm trước khi tháo vỏ bọc silicon, xem phần Thay thế tay cầm.

- I. Bắt đầu bằng cách bóc lớp silicon xung quanh các cạnh của lưới tản nhiệt mặt trước và mặt sau.
- II. Thao tác từ từ để kéo và trượt vỏ bọc silicone ra khỏi loa.

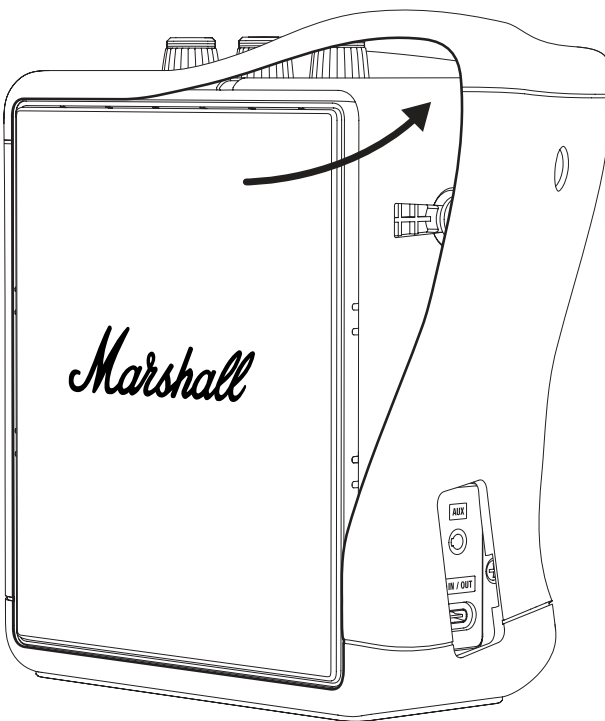

HƯỚNG DẪN

TIẾNG VIỆT NAM

THÁO LƯỚI TẢN NHIỆT CŨ

- I. Sử dụng tua vít đầu dẹt để nhẹ nhàng mở lưới tản nhiệt bắt đầu từ bên phải như trong hình dưới đây.
- II. Tiếp tục cạy xung quanh lưới cho đến khi hoàn toàn lỏng ra.
- III. Cẩn thận tháo và gỡ bỏ lưới tản nhiệt.

GẮN LƯỚI TẢN NHIỆT MỚI

- I. Đảm bảo rằng lưới tản nhiệt được định hướng chính xác rồi đặt lên loa.
- II. Đẩy lưới vào vị trí rồi ấn các cạnh của nó để cố định.

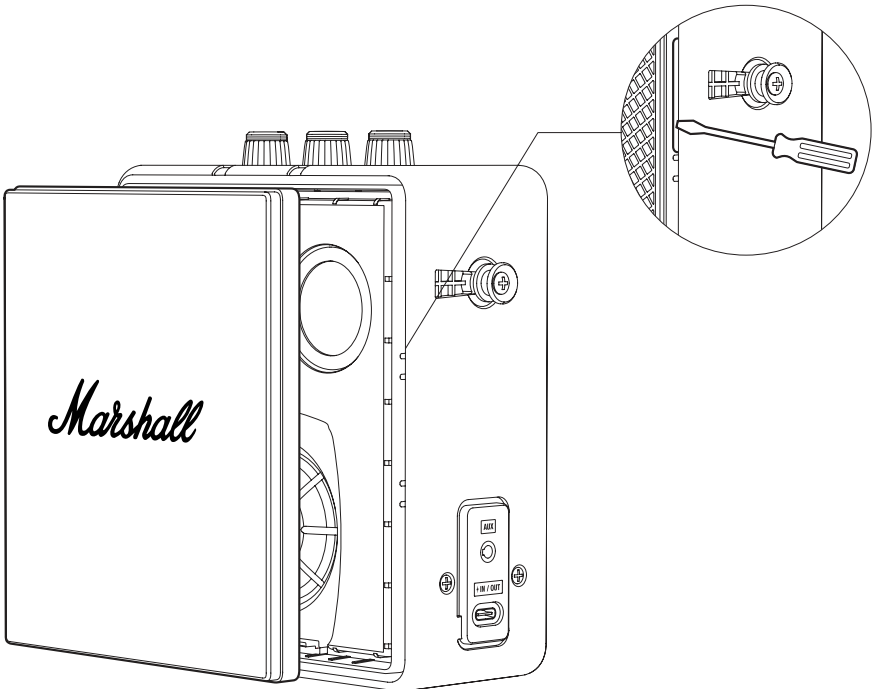

HƯỚNG DẪN

TIẾNG VIỆT NAM

GẮN VỎ BỌC SILICON

- I. Đảm bảo rằng vỏ bọc silicon được đặt đúng hướng, căn chỉnh các lỗ trên vỏ bọc với các đặc điểm của loa.
- II. Nhẹ nhàng kéo căng và trượt vỏ bọc silicon trên loa.
Lưu ý: Cần thận không làm hỏng loa hoặc vỏ bọc.
- III. Đẩy vỏ bọc xung quanh bảng điều khiển trên cùng, cổng USB-C, lưới tản nhiệt và các nút để gắn vào đúng vị trí.

Đảm bảo tái chế vỏ bọc lưới tản nhiệt cũ đúng cách.

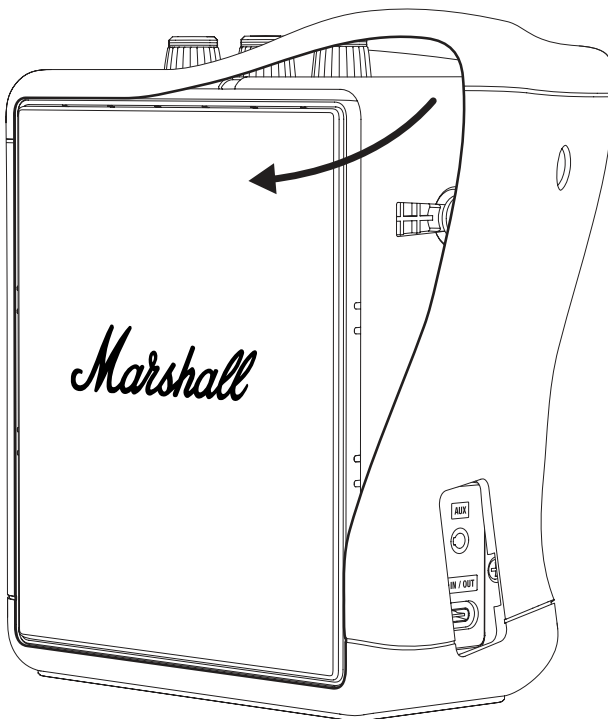

HƯỚNG DẪN

TIẾNG VIỆT NAM

THAY PIN

Trước khi bắt đầu quy trình, hãy đảm bảo rằng bạn đang thao tác trong một khu vực đủ ánh sáng, sạch sẽ và gọn gàng. Tất cả các dây dẫn phải được ngắt kết nối và loa phải tắt nguồn. Đặt loa trên một chiếc khăn mềm không có xơ vải trong khi thao tác để bảo vệ loa và bề mặt thao tác của bạn. Bạn nên cất giữ các đinh vít và phụ kiện nhỏ trong cốc để tránh làm mất. Bạn sẽ cần một tua vít Phillips, cỡ 2 (PH2) để mở nắp pin.

Cảnh báo: Chỉ thay pin bằng pin dự phòng Stockwell III từ marshall.com hoặc loại tương đương.

THÁO VỎ BỌC SILICON

Tháo tay cầm trước khi tháo vỏ bọc silicon, xem phần Thay thế tay cầm.

- I. Bắt đầu bằng cách bóc lớp silicon xung quanh các cạnh của lưới tản nhiệt mặt trước và mặt sau.
- II. Thao tác từ từ để kéo và trượt vỏ bọc silicone ra khỏi loa.

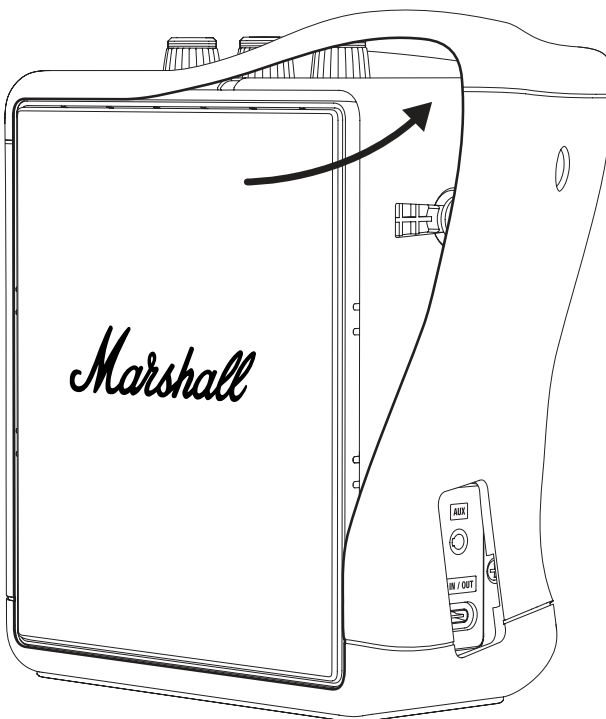

HƯỚNG DẪN

TIẾNG VIỆT NAM

MỞ NẮP PIN

- I. Xoay loa sang một bên và đặt loa lên một chiếc khăn mềm không có xơ vải để bảo vệ loa và bề mặt thao tác.
- II. Sử dụng tua vít PH2 để tháo 4 vít cố định nắp pin và sau đó mở nắp pin.



HƯỚNG DẪN

TIẾNG VIỆT NAM

THÁO BỎ PIN CŨ

- I. Nhẹ nhàng nhắc cạnh trên của pin theo hình bên dưới để tiếp cận đầu nối pin. Lưu ý: Không kéo dây cáp pin.
- II. Nhấn vào tab đầu nối pin để ngắt kết nối.
- III. Tháo pin.

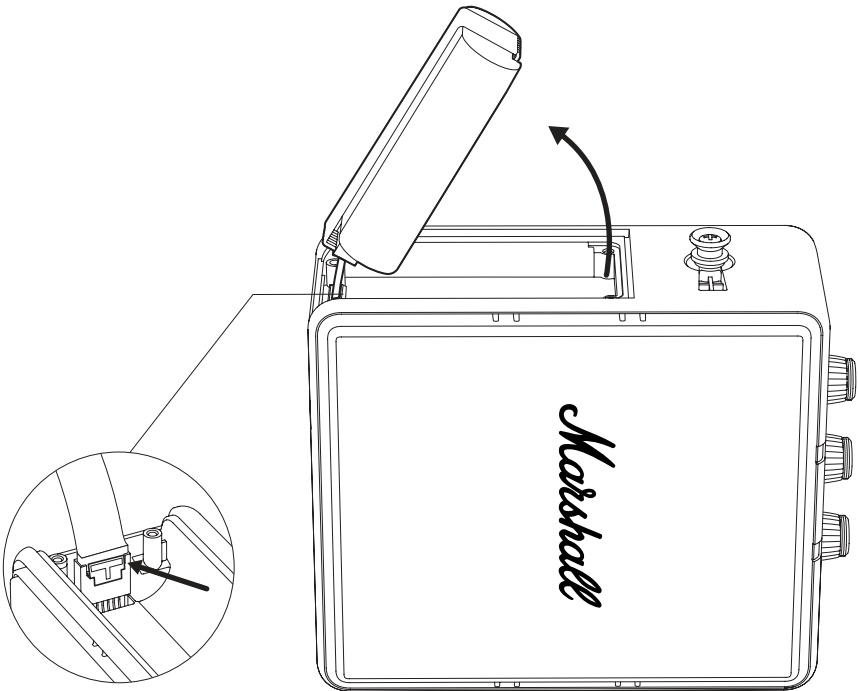

HƯỚNG DẪN

TIẾNG VIỆT NAM

LẮP PIN MỚI

- I. Tháo pin ra.
- II. Kết nối pin với đầu nối pin trên loa. Đảm bảo đầu nối được nhấp vào đúng vị trí.
- III. Gấp lại pin vào ngăn chứa pin.

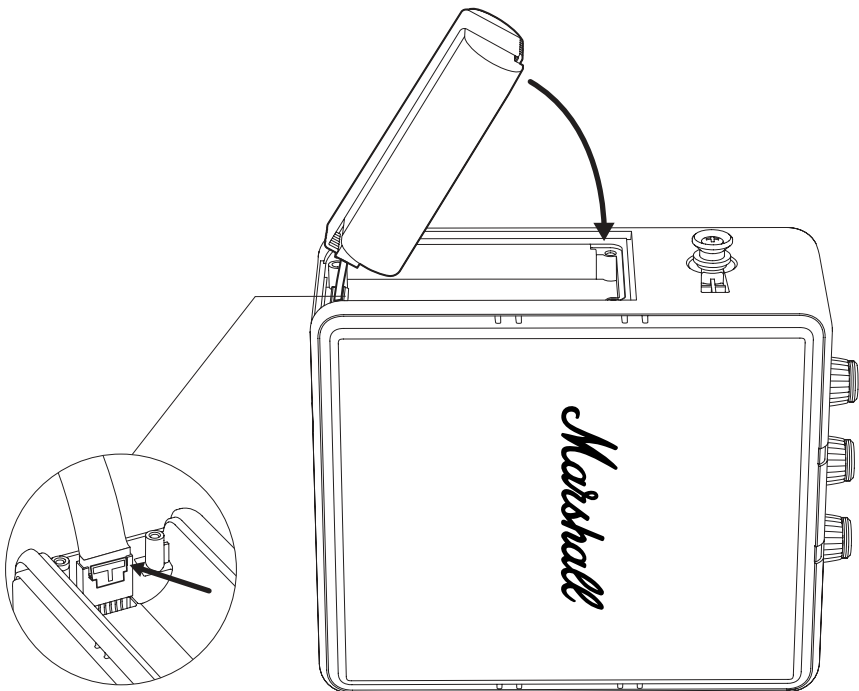

HƯỚNG DẪN

TIẾNG VIỆT NAM

ĐÓNG NẮP PIN

- I. Đặt nắp pin vào vị trí và siết chặt 4 vít bằng tua vít PH2 để cố định nắp.



HƯỚNG DẪN

TIẾNG VIỆT NAM

GẮN VỎ BỌC SILICON

- I. Đảm bảo rằng vỏ bọc silicon được đặt đúng hướng, căn chỉnh các lỗ trên vỏ bọc với các đặc điểm của loa.
- II. Nhẹ nhàng kéo căng và trượt vỏ bọc silicon trên loa.
Lưu ý: Cẩn thận không làm hỏng loa hoặc vỏ bọc.
- III. Đẩy vỏ bọc xung quanh bảng điều khiển trên cùng, cổng USB-C, lưới tản nhiệt và các nút để gắn vào đúng vị trí.

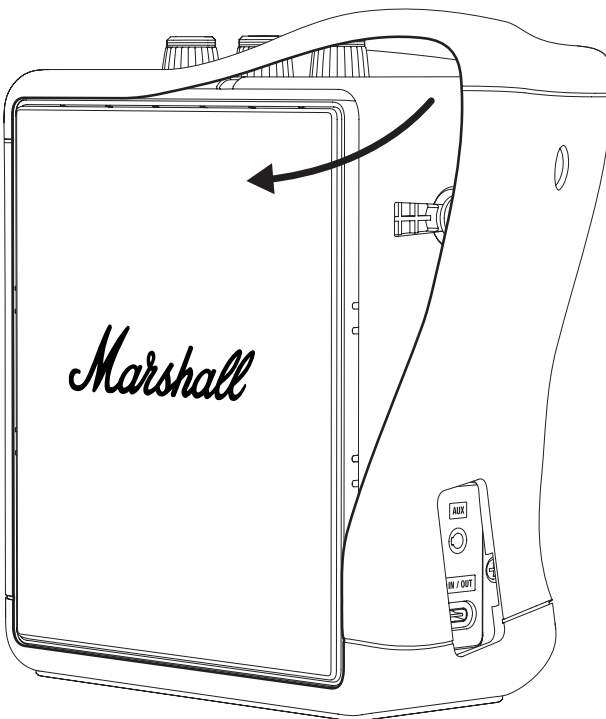

HƯỚNG DẪN

TIẾNG VIỆT NAM

TÁI CHẾ PIN CŨ

Hãy tái chế pin cũ và vật liệu đóng gói của bạn theo đúng cách.

- I. Che đầu nối pin bằng băng dính để tránh bị đoản mạch.
- II. Đặt pin cũ vào túi nhựa trong hoặc bao bì của pin mới và để nó tại điểm tái chế pin.

CẢNH BÁO

- Pin lithium bị hỏng có nguy cơ cháy và nổ cao hơn.
- Không đâm thủng, uốn cong hoặc nghiền nát túi pin hoặc tế bào pin.
- Không gửi pin bị hỏng qua đường bưu điện hoặc đặt pin vào thùng tái chế không được giám sát.
- Nếu pin bị phồng, nóng hoặc rò rỉ, hãy nhanh chóng đặt pin vào hộp đựng không cháy (đĩa gốm, cát hoặc cát vệ sinh mèo trong hộp kim loại). Mang pin đến trung tâm tái chế có nhân viên càng sớm càng tốt.



Không nên để lẫn các sản phẩm điện, dây cáp, pin, bao bì và sách hướng dẫn sử dụng với rác thải sinh hoạt thông thường. Để tái chế đúng cách, vui lòng mang những sản phẩm này đến điểm thu gom quy định nơi tiếp nhận miễn phí hoặc gửi trả lại cho nhà bán lẻ tại địa phương bạn. Việc thải bỏ sản phẩm đúng cách sẽ giúp tiết kiệm tài nguyên và phòng tránh những ảnh hưởng tiêu cực đến sức khỏe con người và môi trường.

Để tránh nguy cơ gây hại cho môi trường hoặc sức khỏe con người do việc thải bỏ rác thải ngoài tầm kiểm soát, hãy thải bỏ pin sạc bị hỏng tại điểm thu gom đặc biệt hoặc gửi trả lại cho đại lý chuyên môn.

All intellectual property in the product and packaging (including the MARSHALL trade mark, copyright, designs, and patents) are owned by Marshall Group AB and may not be used without permission. All rights reserved. Marshall Group AB, Centralplan 15, 111 20 Stockholm, Sweden. Produced in China. R 0.3

Marshall

STOCKWELL III
PORTABLE LOUDSPEAKER

控制旋钮

目录

索引

更换提带	003
更换硅胶保护套	004
更换前或后网罩	006
更换电池	009

说明

简体中文

更换提带

- I. 将提带的两端从音箱侧面的按钮中拉出，以便将其取下。
- II. 将新提带的两端从按钮中穿过。
- III. 在使用前，确保提带已稳固安装在音箱上。

确保以正确的方式处理旧提带。

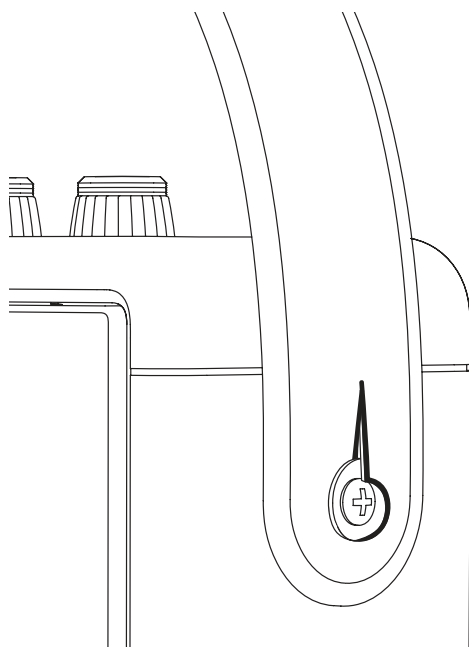

说明

简体中文

更换硅胶保护套

在开始本流程之前，请确保所处环境光线充足、干净整洁且没有任何杂物。请断开所有连接线，并关闭音箱电源。操作时将音箱放在柔软的无绒毛毛巾上，以保护音箱和工作台面。

取下硅胶保护套

在取下硅胶保护套之前，先取下提带，请参阅“更换提带”部分。

- I. 首先剥开前后网罩边缘的硅胶保护套。
- II. 缓慢地将硅胶保护套从音箱上拉出并滑脱。

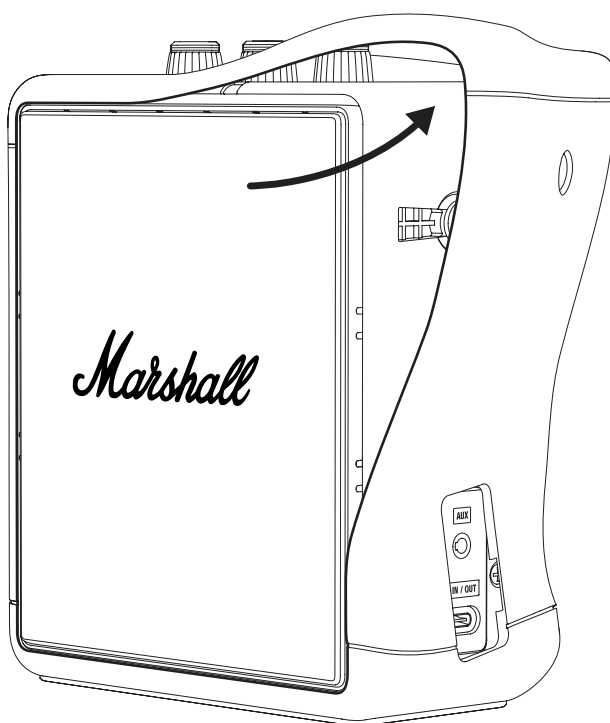

说明

简体中文

安装硅胶保护套

- I. 确保硅胶保护套方向正确，使保护套上的孔洞与音箱的功能部件对齐。
- II. 轻轻拉伸并滑动音箱上的硅胶保护套。
注意：小心不要损坏音箱或保护套。
- III. 按压顶部面板、USB-C端口、网罩和按钮周围的保护套，以将其固定到位。

确保以正确方式回收旧的硅胶保护套。

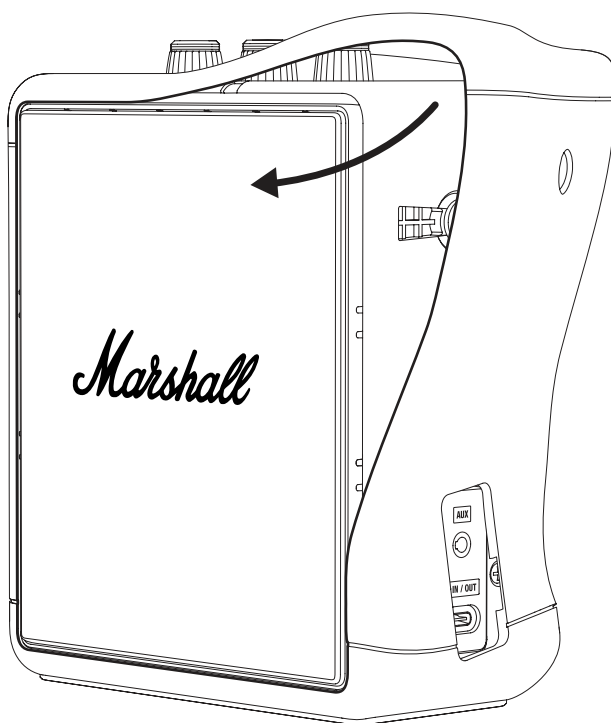

说明

简体中文

更换前或后网罩

在开始本流程之前，请确保所处环境光线充足、干净整洁且没有任何杂物。请断开所有连接线，并关闭音箱电源。您需要使用一字螺丝刀来更换网罩。操作时将音箱放在柔软的无绒毛毛巾上，以保护音箱和工作台面。

注意：拆下网罩后，会露出音箱驱动单元的振膜。请勿触摸振膜以免损坏驱动单元。

取下硅胶保护套

在卸下硅胶保护套之前，请先移除提带，请参阅“更换提带”部分。

- I. 首先剥开前后网罩边缘的硅胶保护套。
- II. 缓慢地将硅胶保护套从音箱上拉出并滑脱。

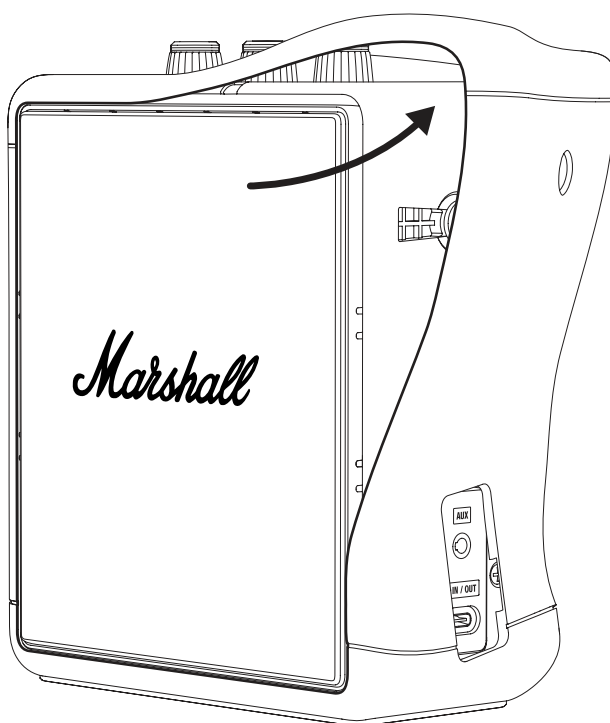

说明

简体中文

拆卸旧网罩

- I. 使用一字螺丝刀从右侧开始轻轻撬开网罩，如下图所示。
- II. 继续在网罩周围撬动，直到完全松动。
- III. 小心拆卸并移除网罩。

安装新的网罩

- I. 确保网罩方向正确，然后将其放置在音箱上。
- II. 将网罩推到位，然后按住其边缘以固定到位。

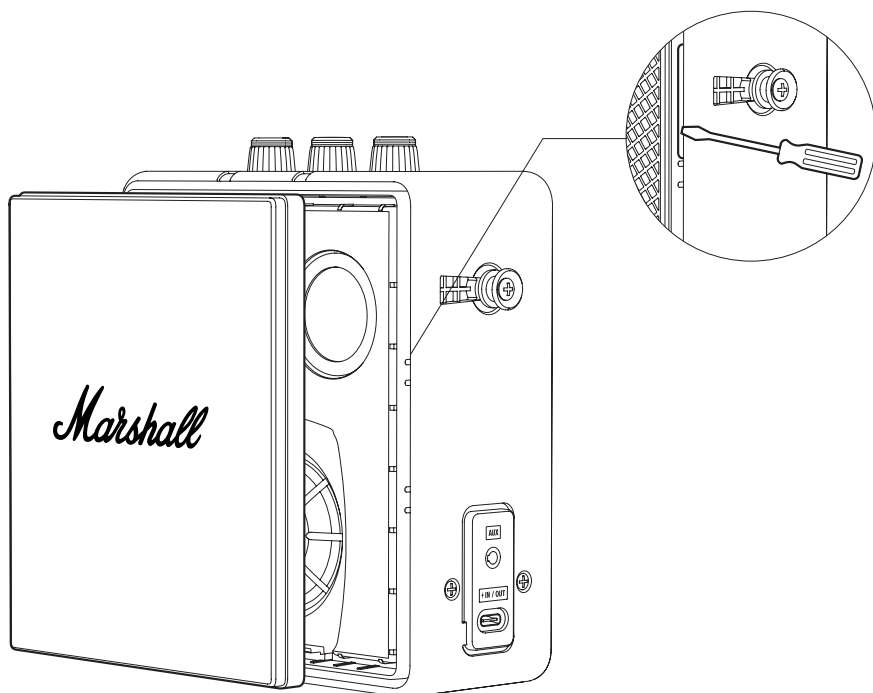

说明

简体中文

安装硅胶保护套

- I. 确保硅胶保护套方向正确，使保护套上的孔洞与音箱的功能部件对齐。
- II. 轻轻拉伸并滑动音箱上的硅胶保护套。
注意：小心不要损坏音箱或保护套。
- III. 按压顶部面板、USB-C端口、网罩和按钮周围的保护套，以将其固定到位。

确保以正确方式回收旧的硅胶保护套。

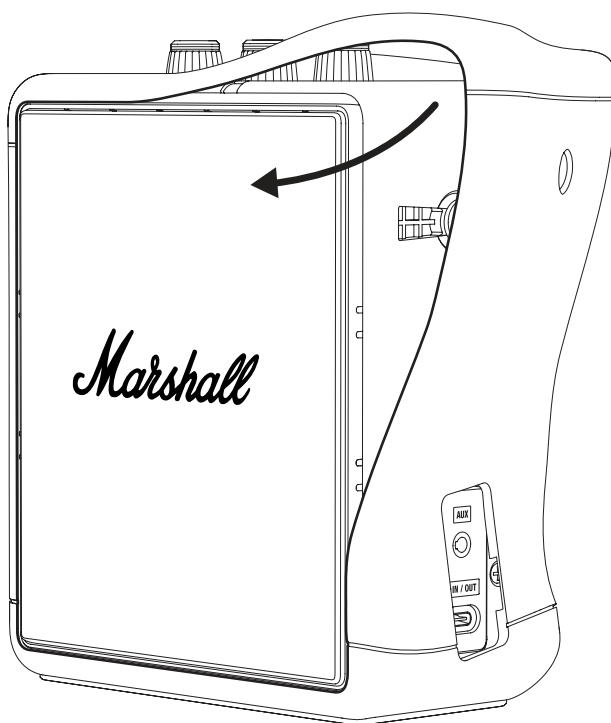

说明

简体中文

更换电池

在开始本流程之前，请确保所处环境光线充足、干净整洁且没有任何杂物。应断开所有连接线，并关闭音箱电源。操作时将音箱放在柔软的无绒毛毛巾上，以保护音箱和工作台面。建议将螺丝和小零件放在容器里，以防丢失。需要使用2号十字螺丝刀 (PH2) 来打开电池舱盖。

警告: 只能使用通过官网获得的Stockwell III备用电池或同等类型的电池进行更换。

取下硅胶保护套

在卸下硅胶保护套之前，请先移除提带，请参阅“更换提带”部分。

- I. 首先剥开前后网罩边缘的硅胶保护套。
- II. 缓慢地将硅胶保护套从音箱上拉出并滑脱。

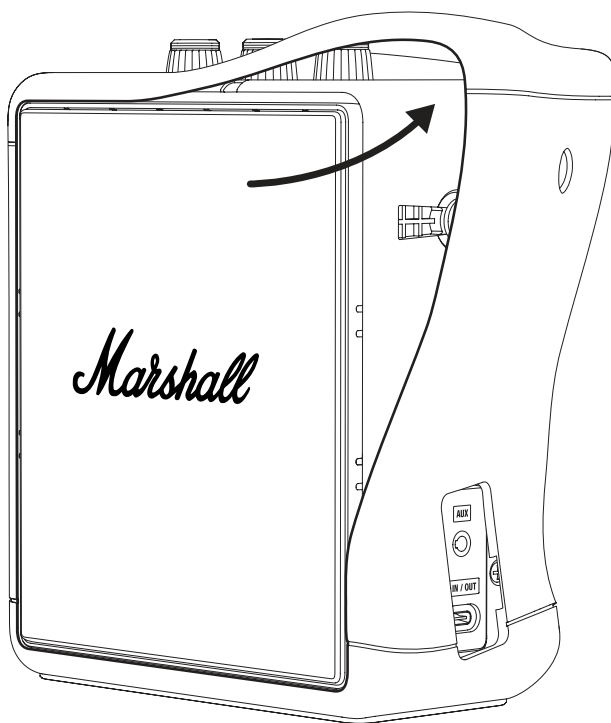

说明

简体中文

打开电池舱盖

- I. 将音箱侧放在柔软的非绒毛毛巾上，以保护音箱和工作台面。
- II. 使用PH2螺丝刀拆下固定电池舱盖的4颗螺钉，然后打开舱盖。

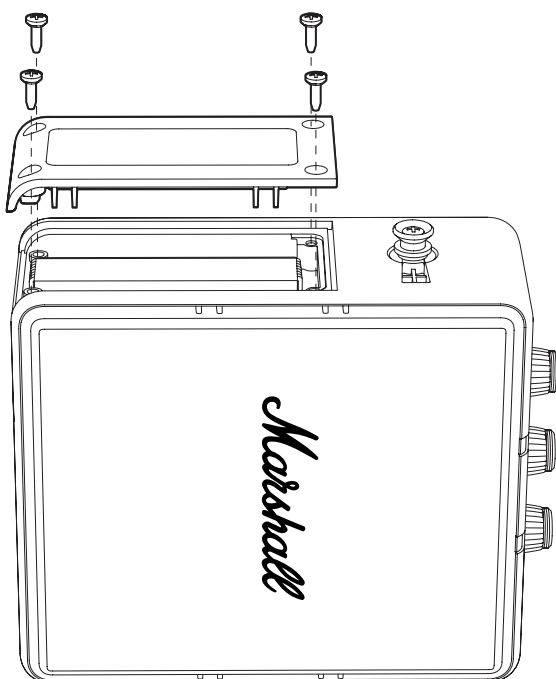

说明

简体中文

取出旧电池

- I. 如下图所示，轻轻抬起电池的上边缘，以便接触电池接头。注意：不要拉扯电池连接线。
- II. 按下电池接头卡扣以断开连接。
- III. 取出电池。

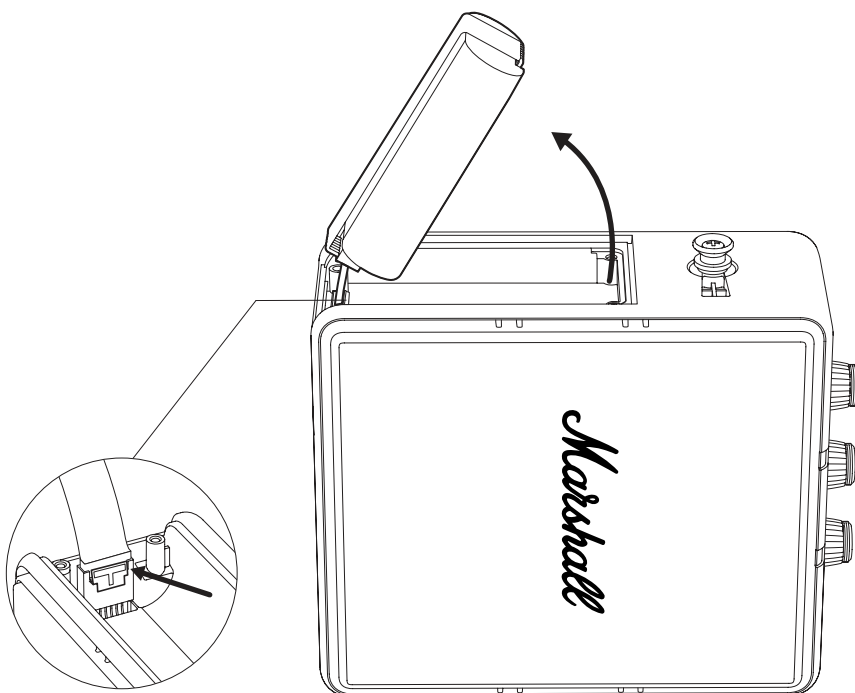

说明

简体中文

安装新电池

- I. 取出新电池。
- II. 将电池连接到音箱上的电池接头。确保接头卡入到位。
- III. 将电池放回电池舱。

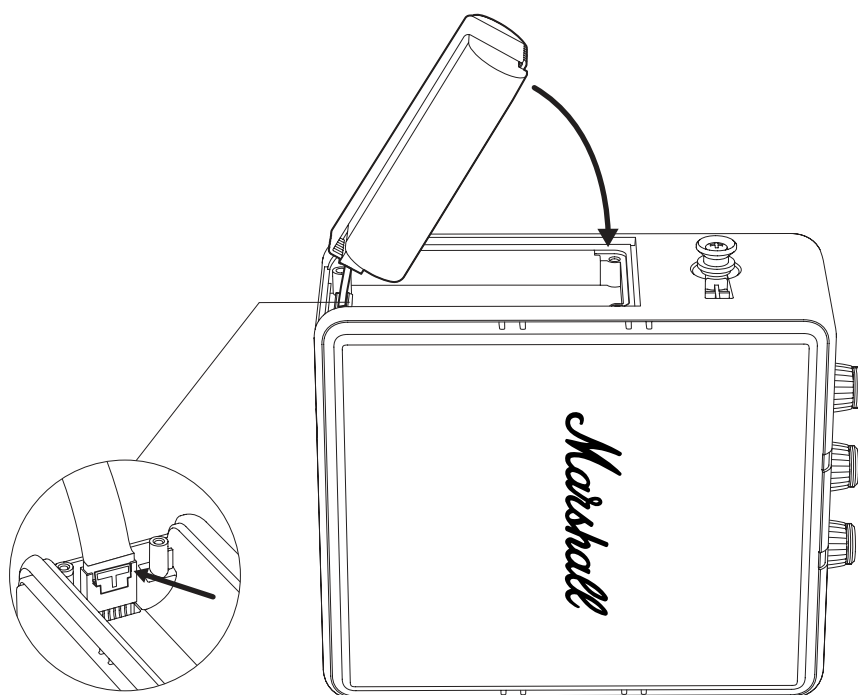

说明

简体中文

关闭电池舱盖

- I. 将电池舱盖放置到位，使用PH2螺丝刀拧紧4颗螺钉，以固定舱盖。

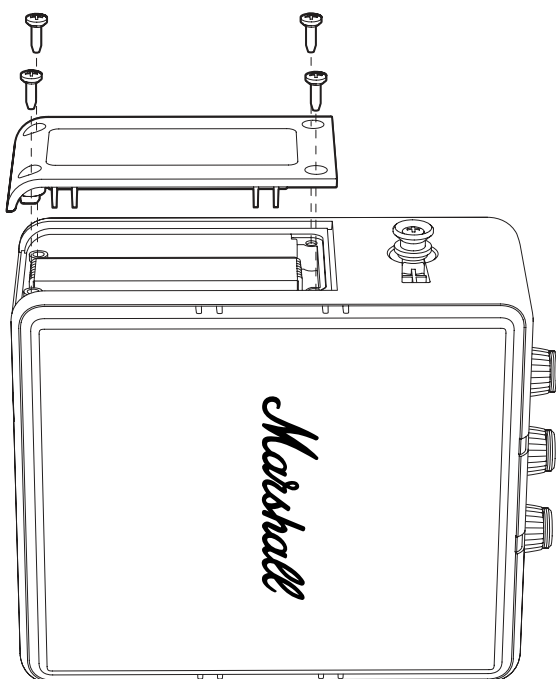

说明

简体中文

安装硅胶保护套

- I. 确保硅胶保护套方向正确，使保护套上的孔洞与音箱的功能部件对齐。
- II. 轻轻拉伸并滑动音箱上的硅胶保护套。
注意：小心不要损坏音箱或保护套。
- III. 按压顶部面板、USB-C端口、网罩和按钮周围的保护套，以将其固定到位。

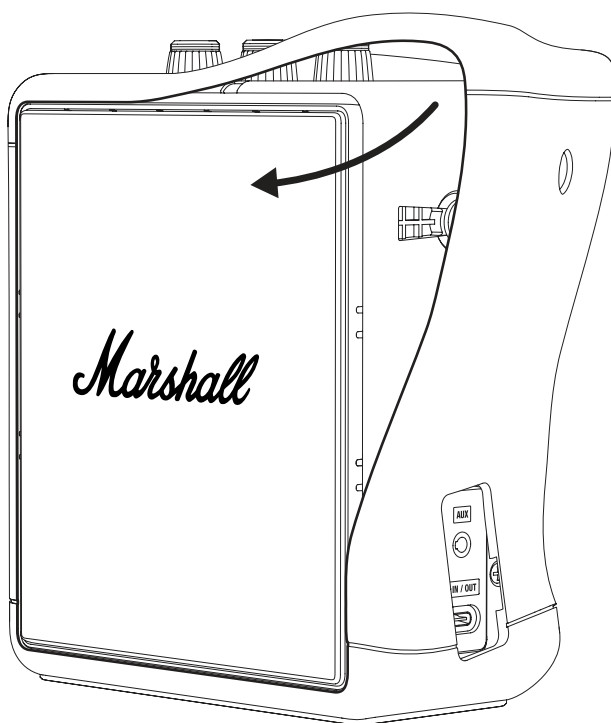

说明

简体中文

回收旧电池

确保妥善回收旧的电池及包装材料。

- I. 用胶带覆盖电池接头，防止短路。
- II. 将旧电池装入透明塑料袋或新电池的包装中，并将其放置在电池回收点。

警告

- 损坏的锂电池具有更高的起火和爆炸风险。
- 请勿刺穿、弯折或挤压电池包膜或电芯。
- 请勿邮寄损坏的电池，或将其投入无人看管的回收箱中。
- 若电池出现鼓包、发热或漏液，请迅速将其放在不易燃的容器中（如陶瓷盘、沙子或金属盒中的猫砂）。请尽快将电池送至有人值守的回收中心处理。



电气产品、连接线、电池、包装材料及说明书不得与一般生活废弃物混合丢弃。为实现妥善回收，请将这些产品送往指定回收点，以进行免费回收或将其返还给当地的零售商。正确的产品处置可节省资源，防止对人类健康和环境造成负面影响。

为防止废弃物处置不受控而对环境或人类健康造成潜在伤害，应在特殊回收点处置有缺陷的可充电电池或将其返还给您的专业经销商。

All intellectual property in the product and packaging (including the MARSHALL trade mark, copyright, designs, and patents) are owned by Marshall Group AB and may not be used without permission. All rights reserved. Marshall Group AB, Centralplan 15, 111 20 Stockholm, Sweden. Produced in China. R 0.3

Marshall

**STOCKWELL III
PORTABLE LOUDSPEAKER**

完全線上手冊

目錄

索引

更換把手	003
更換矽膠保護套	004
更換前格柵或後格柵	006
更換電池	009

說明

繁體中文

更換把手

- I. 將把手的兩端拉過揚聲器側面的按鈕以將其拆下。
- II. 將新把手的兩端推到按鈕上。
- III. 使用前，請確保把手已固定在揚聲器上。

確保以正確的方式處理舊把手。

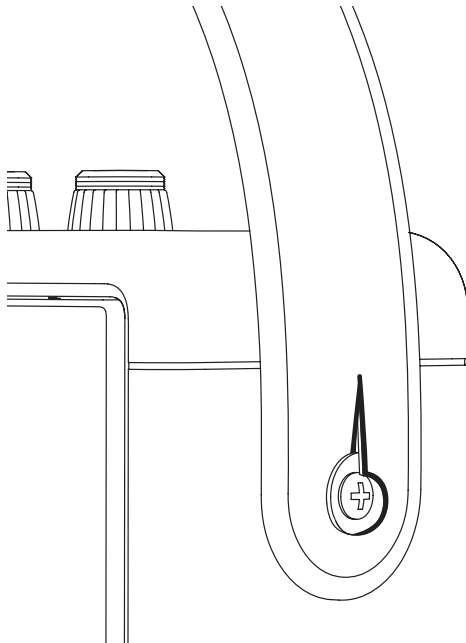

說明

繁體中文

更換矽膠保護套

在開始操作之前，請確保您在光線充足、乾淨且無雜物的區域工作。請斷開所有線纜，並將揚聲器電源關閉。將揚聲器放在柔軟的無絨毛巾上，以保護揚聲器和工作表面。

取下矽膠保護套

取下矽膠保護套之前，請先取下把手，詳情請參閱「更換把手」一節。

- I. 請先剝開前後格柵邊緣的矽膠。
- II. 慢慢拉出矽膠保護套並從揚聲器上滑下。

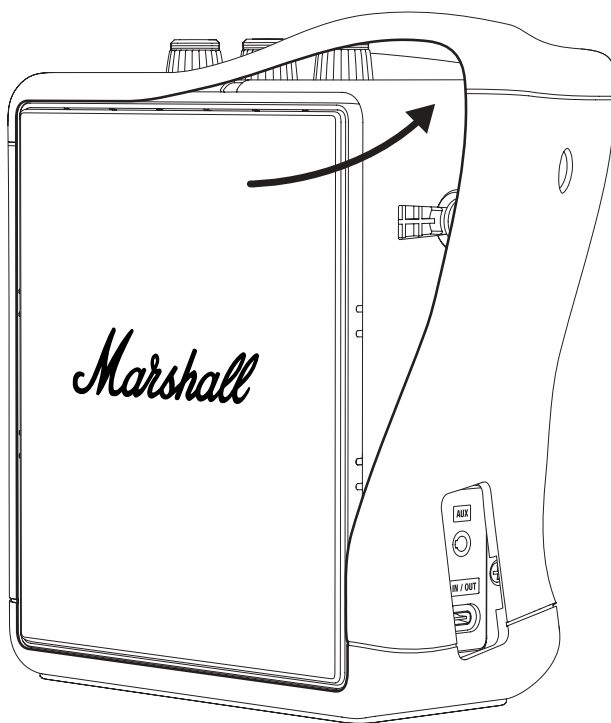

說明

繁體中文

裝上矽膠保護套

- I. 確認矽膠保護套的方向正確，讓保護套上的孔洞對齊揚聲器的功能位置。
- II. 輕輕拉回矽膠保護套並滑到揚聲器上。
注意：小心不要傷到揚聲器或保護套。
- III. 按下頂部面板、USB-C 連接埠、格柵和按鈕周圍的保護套，使其卡入到位。

確保以正確的方式回收舊的矽膠保護套。

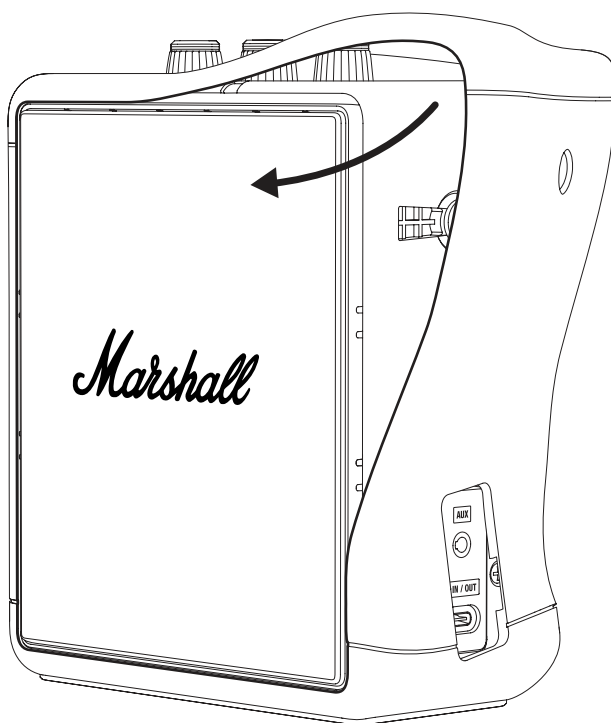

說明

繁體中文

更換前格柵或後格柵

在開始操作之前，請確保您在光線充足、乾淨且無雜物的區域工作。請斷開所有線纜，並將揚聲器電源關閉。您需要一字螺絲起子來更換格柵。將揚聲器放在柔軟的無絨毛巾上，以保護揚聲器和工作表面。

注意：取下格柵會露出揚聲器單體振膜。請勿觸摸振膜，否則可能會傷及單體。

取下矽膠保護套

取下矽膠保護套之前，請先取下把手，詳情請參閱「更換把手」一節。

- I. 請先剝開前後格柵邊緣的矽膠。
- II. 慢慢拉出矽膠保護套並從揚聲器上滑下。

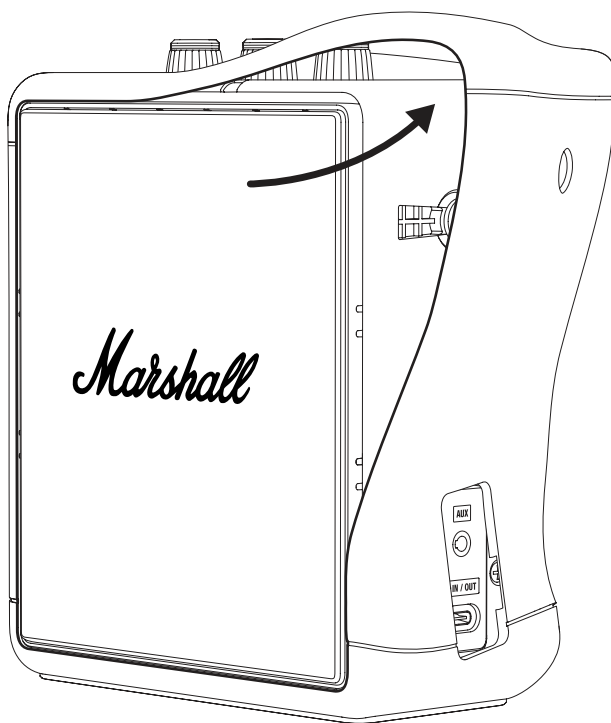

說明

繁體中文

拆下舊格柵

- I. 使用一字螺絲起子從右側開始輕輕撬開格柵，如下圖所示。
- II. 繼續在格柵周圍撬動，直至格柵完全鬆動。
- III. 小心拆卸並取下格柵。

安裝新格柵

- I. 確保格柵的方向正確，並放置在揚聲器上。
- II. 將格柵推入到位，然後按壓其邊緣以將其固定到位。

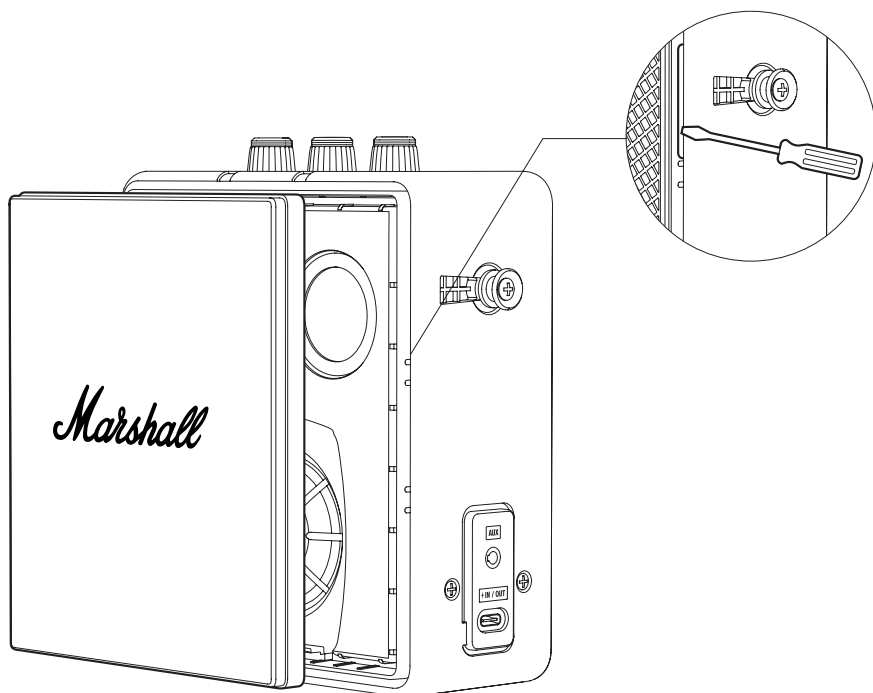

說明

繁體中文

裝上矽膠保護套

- I. 確認矽膠保護套的方向正確，讓保護套上的孔洞對齊揚聲器的功能位置。
- II. 輕輕拉回矽膠保護套並滑到揚聲器上。
注意：小心不要傷到揚聲器或保護套。
- III. 按下頂部面板、USB-C 連接埠、格柵和按鈕周圍的保護套，使其卡入到位。

請確保以正確的方式回收舊的格柵套。

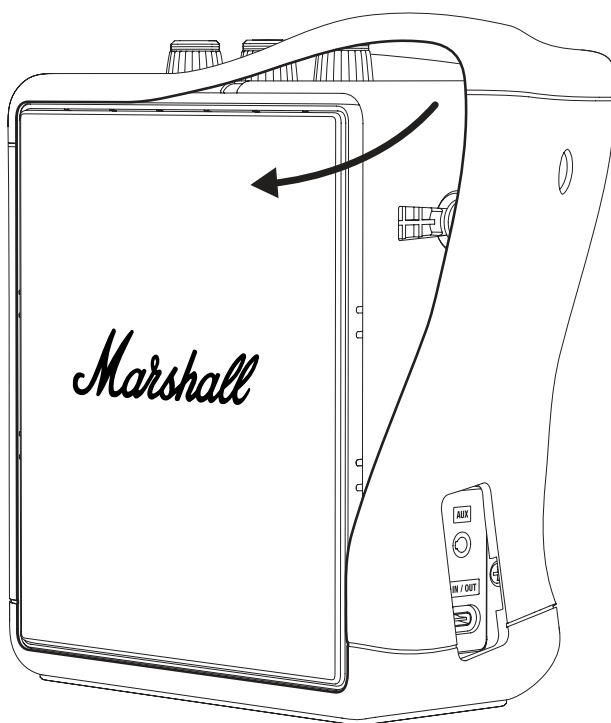

說明

繁體中文

更換電池

在開始操作之前，請確保您在光線充足、乾淨且無雜物的區域工作。所有連接線都應斷開連接，並將揚聲器關閉。將揚聲器放在柔軟的無絨毛巾上，以保護揚聲器和工作表面。最佳做法是將螺絲和小零件存放在杯子裡，以防遺失。您需要一把 2 號 (PH2) 十字螺絲起子來打開電池艙蓋。

警告：僅使用來自 marshall.com 的 Stockwell III 備用電池或同等型號的電池進行更換。

取下矽膠保護套

取下矽膠保護套之前，請先取下把手，詳情請參閱「更換把手」一節。

- I. 請先剝開前後格柵邊緣的矽膠。
- II. 慢慢拉出矽膠保護套並從揚聲器上滑下。

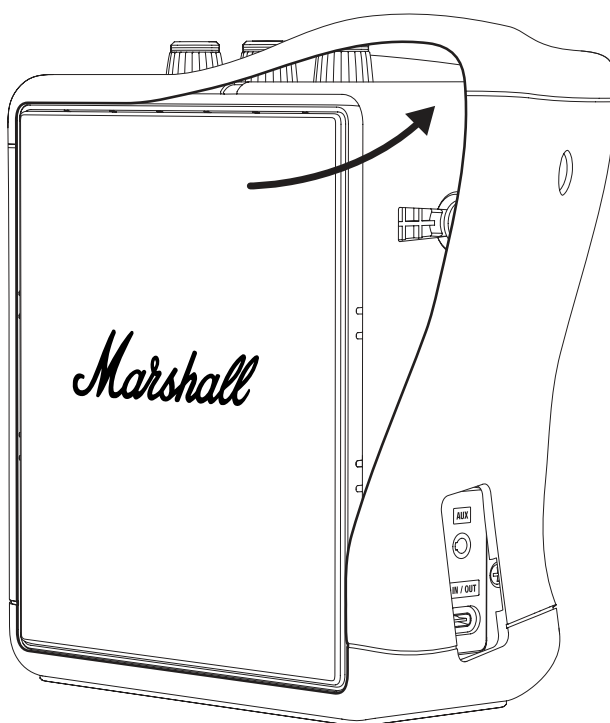

說明

繁體中文

打開電池艙蓋

- I. 將揚聲器側放，並放在柔軟的無絨毛巾上，以保護揚聲器和工作表面。
- II. 使用 PH2 螺絲起子拆卸固定電池艙蓋的 4 顆螺絲，然後打開艙蓋。

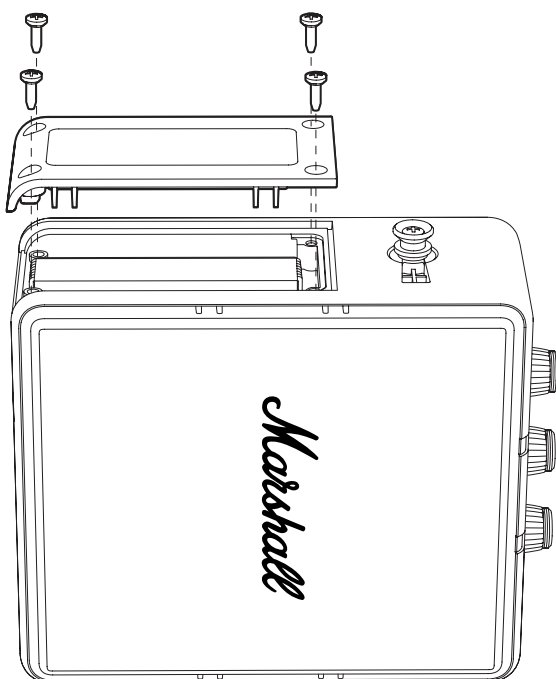

說明

繁體中文

拆下舊電池

- I. 根據下圖輕輕撬起電池的頂部邊緣，以便接觸電池連接器。注意：請勿拉扯電池電纜。
- II. 按下電池連接器的卡扣以斷開連接。
- III. 拆下電池。

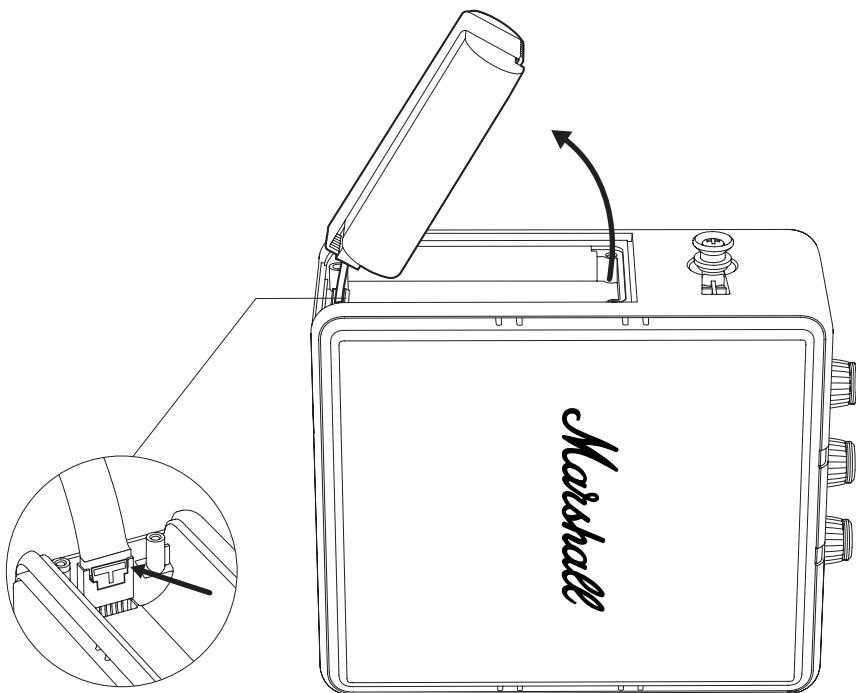

說明

繁體中文

安裝新電池

- I. 取出電池。
- II. 將電池連接到揚聲器上的電池連接器。確保連接器正確卡入到位。
- III. 將電池放回電池艙。

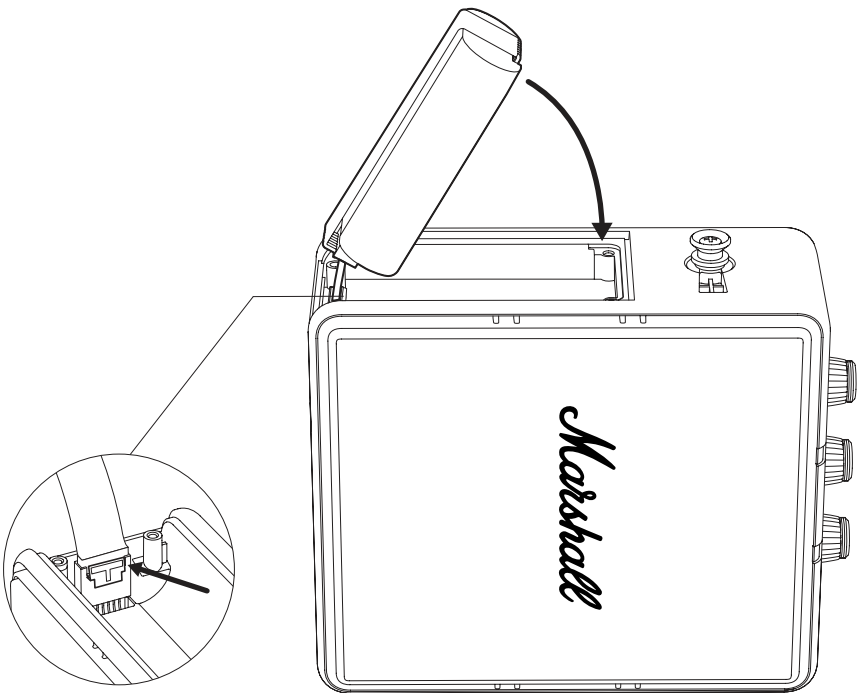

說明

繁體中文

關閉電池艙蓋

1. 將電池艙蓋放置到位，並使用 PH2 螺絲起子擰緊 4 顆螺絲，以固定艙蓋。



說明

繁體中文

裝上矽膠保護套

- I. 確認矽膠保護套的方向正確，讓保護套上的孔洞對齊揚聲器的功能位置。
- II. 輕輕拉回矽膠保護套並滑到揚聲器上。
注意：小心不要傷到揚聲器或保護套。
- III. 按下頂部面板、USB-C 連接埠、格柵和按鈕周圍的保護套，使其卡入到位。

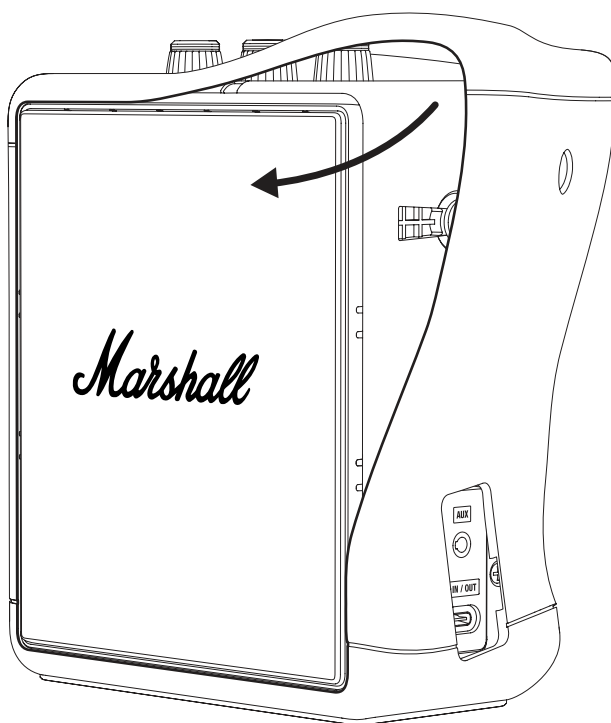

說明

繁體中文

回收舊電池

請以正確的方式回收舊電池和包裝材料。

- I. 用膠帶覆蓋電池連接器，以防止短路。
- II. 將舊電池放入透明塑膠袋或新電池的包裝中，並將其留在電池回收點。

警告

- 損壞的鋰電池具有更高的火災和爆炸風險。
- 請勿刺穿、彎曲或壓碎電池袋或電池單元。
- 請勿郵寄損壞的電池或將其放入無人值守的回收箱中。
- 如果電池膨脹、發熱或洩漏，請迅速將其放置在不易燃的容器上（如陶瓷盤、沙子或金屬盒中的貓砂）。請盡快將電池送至有人值守的回收中心。



電氣產品、電纜、電池、包裝和說明書，不應與一般生活垃圾混在一起。為了妥善回收，請將這些產品帶到指定的收集點，我們將免費接收或返回給您當地的零售商。正確的產品處置可以節省資源並防止對人類健康和環境造成負面影響。

為防止不受控制的廢物處理對環境或人體健康造成危害，請在專門收集點處理有缺陷的充電電池或將其返回給您的專業經銷商。

All intellectual property in the product and packaging (including the MARSHALL trade mark, copyright, designs, and patents) are owned by Marshall Group AB and may not be used without permission. All rights reserved. Marshall Group AB, Centralplan 15, 111 20 Stockholm, Sweden. Produced in China. R 0.3