

Marshall

**BROMLEY 750
PARTY SPEAKER**

SPARE PART INSTRUCTIONS

CONTENTS

INDEX

Replacing the telescopic handle	003
Replacing the top caps.....	005
Replacing the bottom caps.....	007
Replacing the feet.....	009
Replacing the wheels	011
Replacing the front grille.....	013
Replacing the front panel knobs.....	015

INSTRUCTIONS

ENGLISH

REPLACING THE TELESCOPIC HANDLE

Before starting the procedure, make sure that you are working in a well-lit, clean and clutter free area. All cables should be disconnected and the speaker powered off. You will need a hex screwdriver, size 2.5 mm (H2.5) to replace the handle.

REMOVING THE TELESCOPIC HANDLE

- I. Carefully lay the speaker down, with the front facing downward.
- II. Use a H2.5 screwdriver to remove the 4 screws securing the handle.
- III. Remove the old handle.

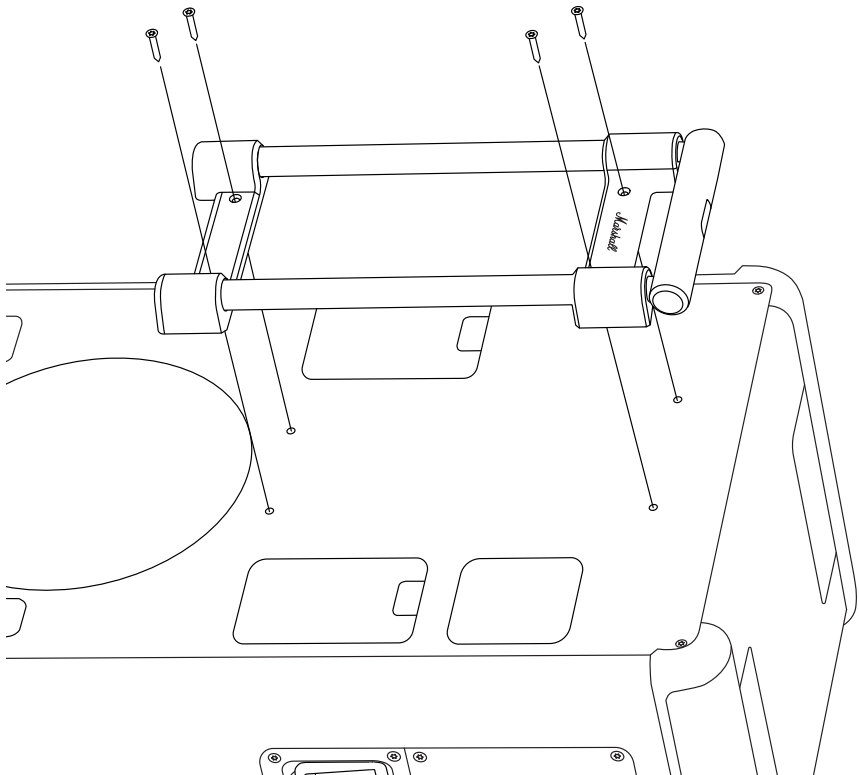

INSTRUCTIONS

ENGLISH

ATTACHING THE NEW TELESCOPIC HANDLE

- I. Position the new handle on the speaker.
- II. Use a H2.5 screwdriver to fasten the 4 screws securing the handle to the speaker.

Make sure to recycle old parts and packaging in a correct manner.

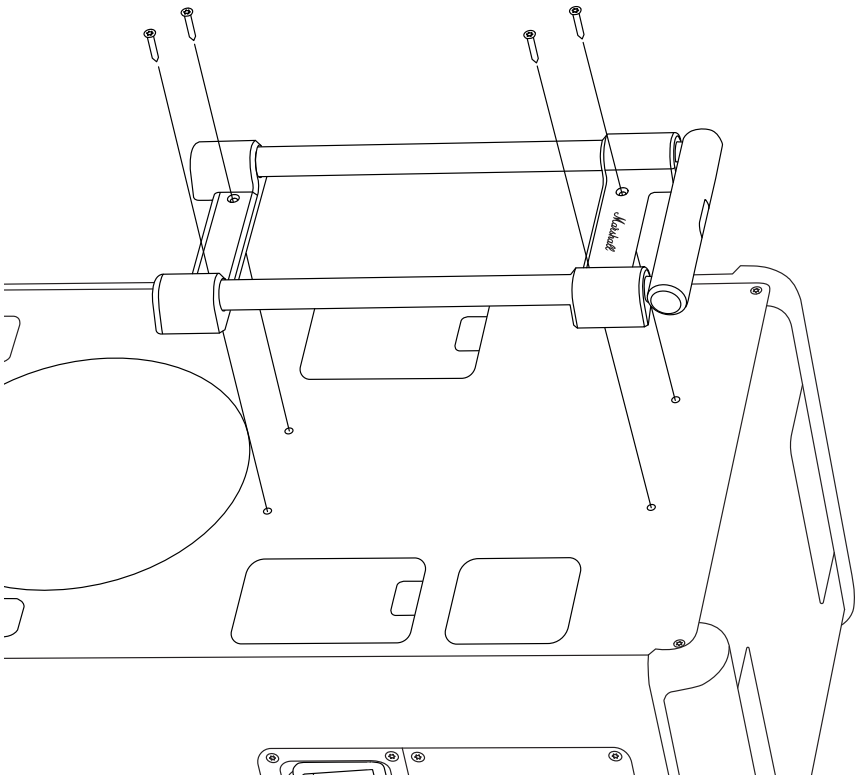

INSTRUCTIONS

ENGLISH

REPLACING THE TOP CAPS

Before starting the procedure, make sure that you are working in a well-lit, clean and clutter free area. All cables should be disconnected and the speaker powered off. You will need a hex screwdriver, size 3 mm (H3) to replace the top caps.

Note! The left and right top caps are not the same. Check the marking on the inside of the spare caps when replacing them. The instruction below applies to both sides.

REMOVING THE TOP CAP

- I. Use a H3 screwdriver to remove the 4 screws securing the cap.
- II. Remove the old cap.

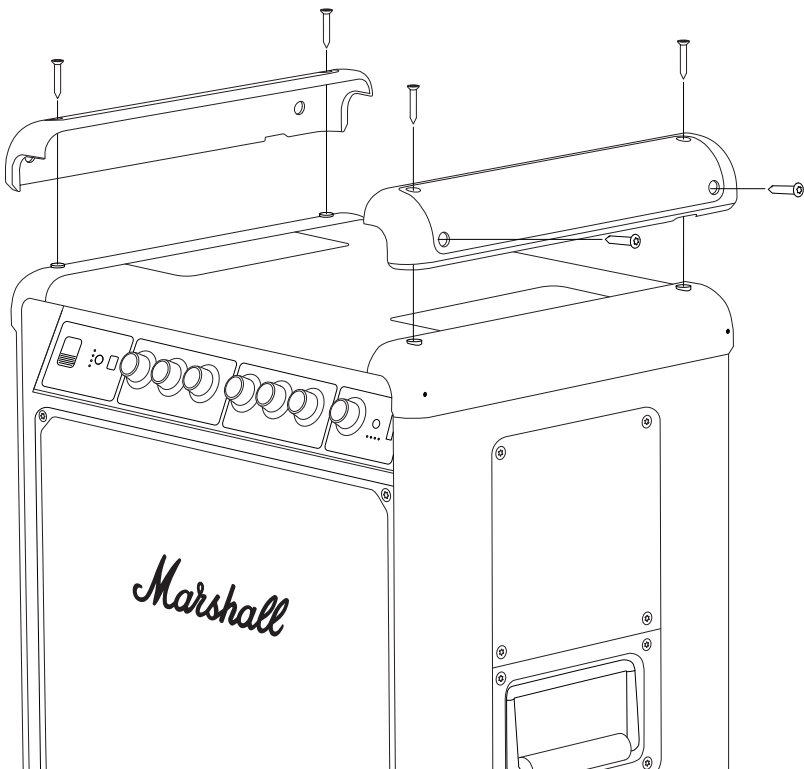

INSTRUCTIONS

ENGLISH

ATTACHING THE NEW TOP CAP

- I. Check that the marking (“L” or “R”) on the new cap matches the marking on the old.
- II. Position the new cap on the speaker.
- III. Use a H3 screwdriver to fasten the 4 screws securing the cap to the speaker.

Make sure to recycle old parts and packaging in a correct manner.

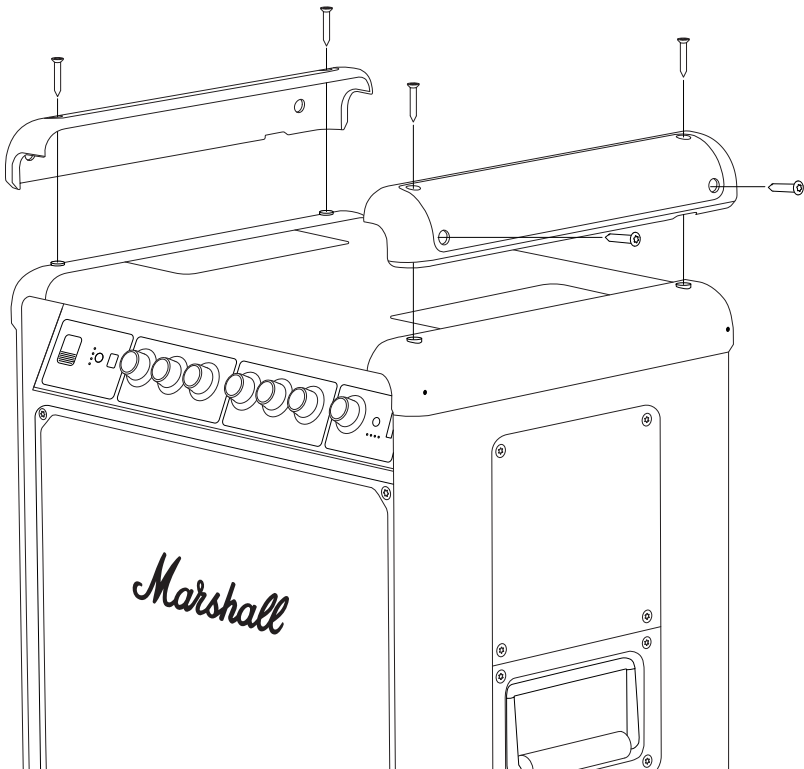

INSTRUCTIONS

ENGLISH

REPLACING THE BOTTOM CAPS

Before starting the procedure, make sure that you are working in a well-lit, clean and clutter free area. All cables should be disconnected and the speaker powered off. You will need a hex screwdriver, size 3 mm (H3) to replace the bottom caps.

Note! The left and right bottom caps are not the same. Check the marking on the inside of the spare caps when replacing them. The instruction below applies to both sides.

REMOVING THE BOTTOM CAP

- I. Turn the speaker upside down.
- II. Use a H3 screwdriver to remove the 4 screws securing the cap and the two feet. Be careful not to lose the two feet.
- III. Remove the old cap.

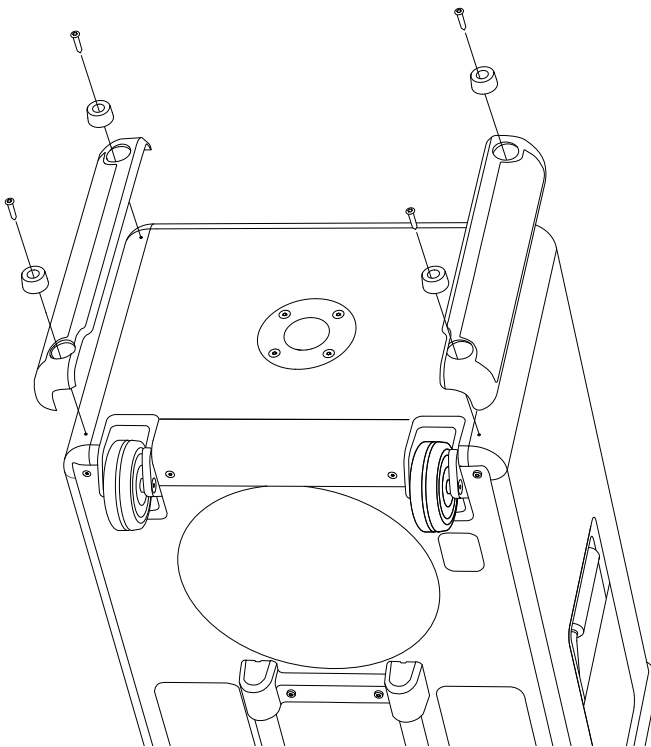

INSTRUCTIONS

ENGLISH

ATTACHING THE NEW BOTTOM CAP

- I. Check that the marking (“L” or “R”) on the new cap matches the marking on the old.
- II. Position the new cap and the two feet on the speaker.
- III. Use a H3 screwdriver to fasten the 4 screws securing the bottom cap and feet to the speaker.

Make sure to recycle old parts and packaging in a correct manner.

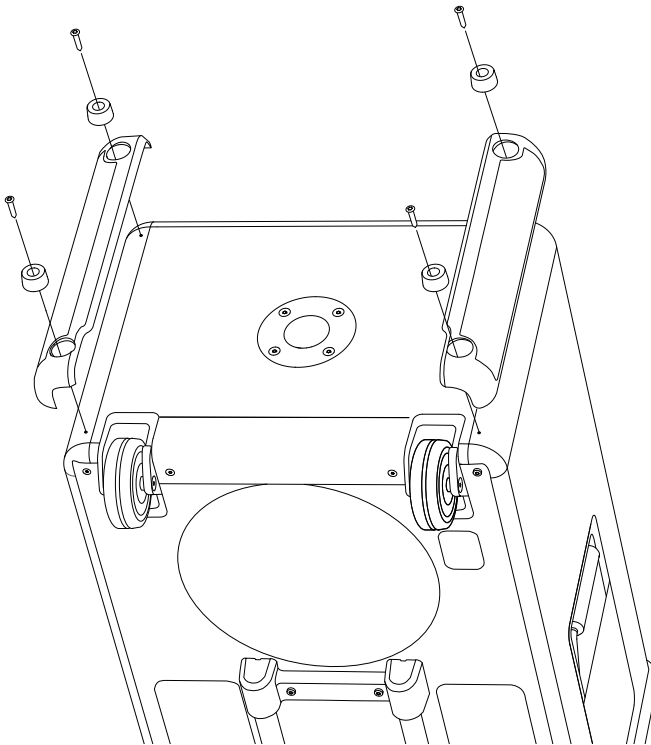

INSTRUCTIONS

ENGLISH

REPLACING THE FEET

Before starting the procedure, make sure that you are working in a well-lit, clean and clutter free area. All cables should be disconnected and the speaker powered off. You will need a hex screwdriver, size 3 mm (H3) to replace the feet.

The left and right caps are identical, and the instruction below applies to both sides.

REMOVING THE OLD FOOT

- I. Turn the speaker upside down.
- II. Use a H3 screwdriver to remove the screw securing the foot.
- III. Remove the old foot.

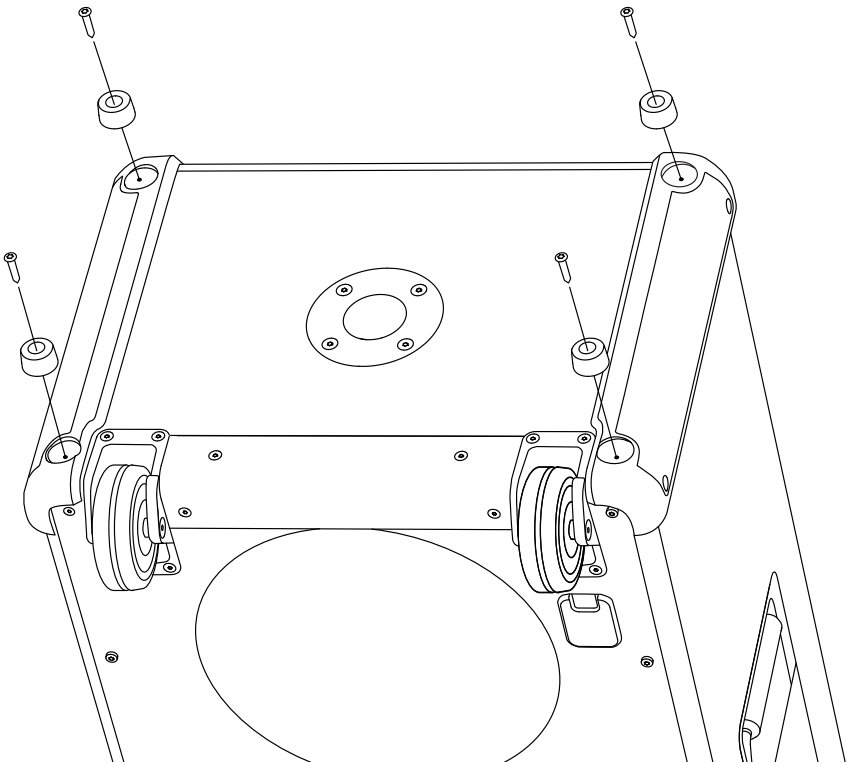

INSTRUCTIONS

ENGLISH

ATTACHING THE NEW FOOT

- I. Position the new foot on the speaker.
- II. Use a H3 screwdriver to fasten the screw securing the foot to the speaker.

Make sure to recycle old parts and packaging in a correct manner.

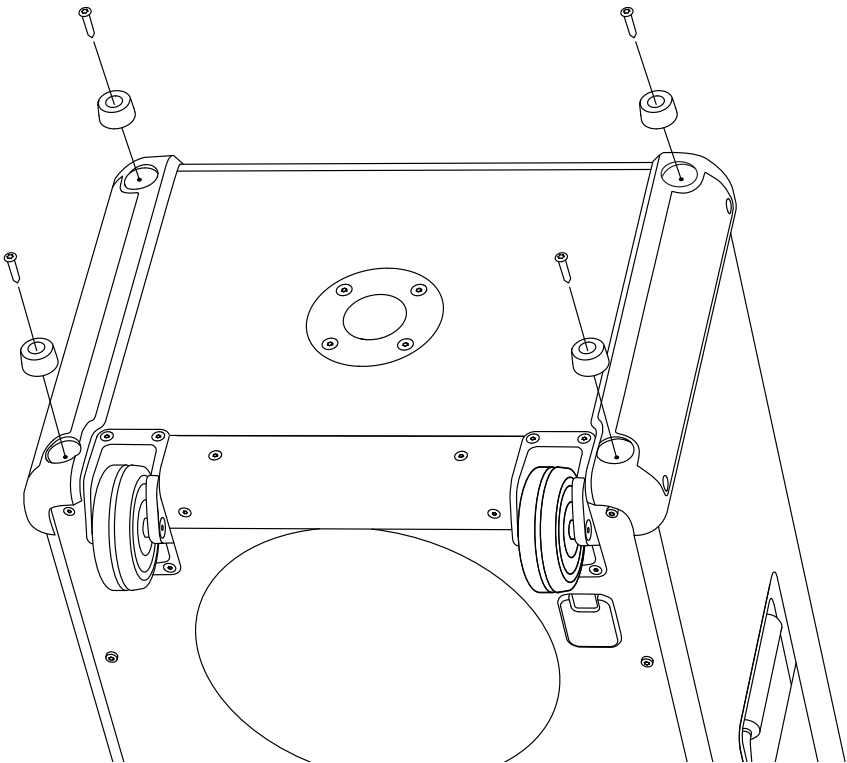

INSTRUCTIONS

ENGLISH

REPLACING THE WHEELS

Before starting the procedure, make sure that you are working in a well-lit, clean and clutter free area. All cables should be disconnected and the speaker powered off. You will need a hex screwdriver, size 3 mm (H3) to replace the wheels.

The left and right wheels are identical, and the instruction below applies to both sides.

REMOVING THE OLD WHEEL

- I. Turn the speaker upside down.
- II. Use a H3 screwdriver to remove the screws holding the wheel in place
- III. Remove the old wheel.

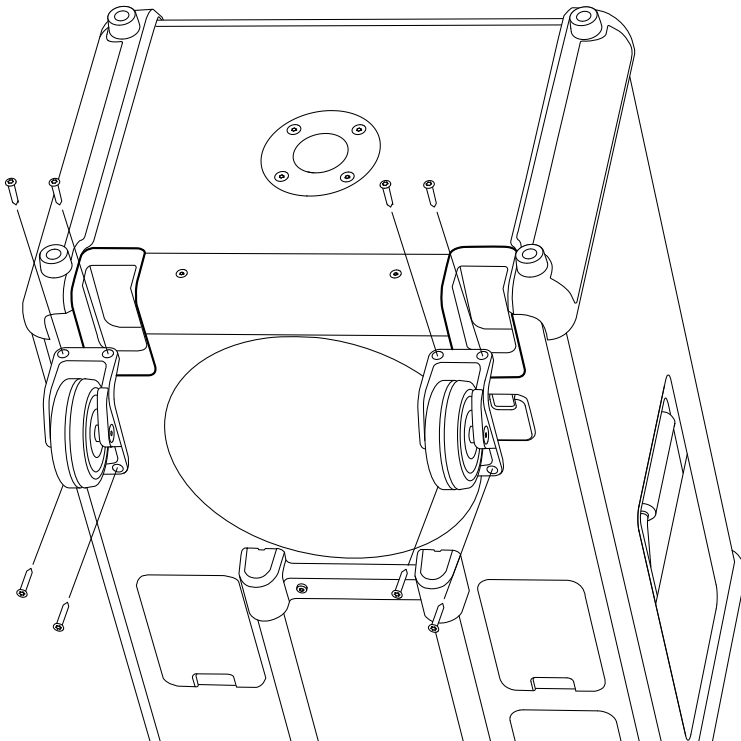

INSTRUCTIONS

ENGLISH

ATTACHING THE NEW WHEEL

- I. Position the new wheel on the speaker.
- II. Use a H3 screwdriver to fasten the 4 screws securing the wheel to the speaker.

Make sure to recycle old parts and packaging in a correct manner.

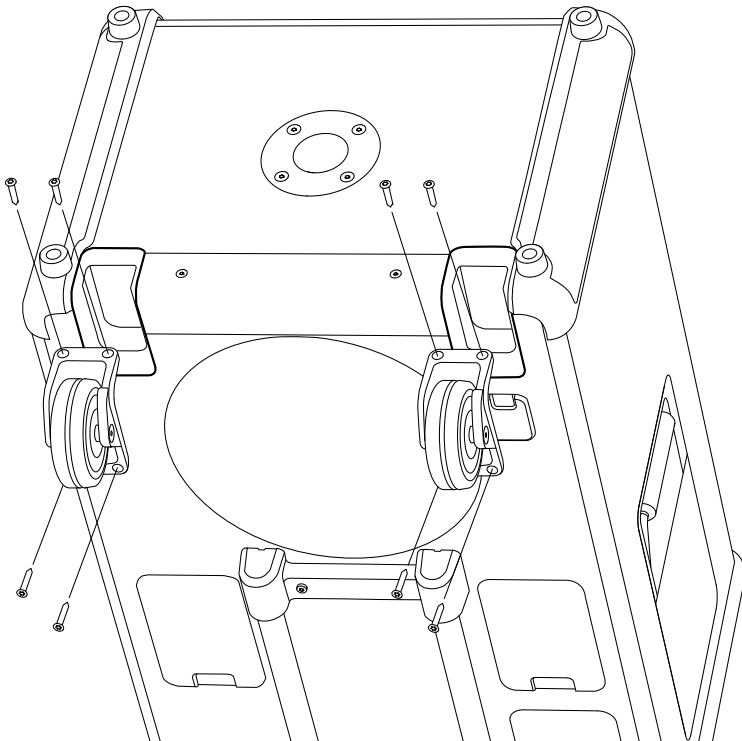

INSTRUCTIONS

ENGLISH

REPLACING THE FRONT GRILLE

Before starting the procedure, make sure that you are working in a well-lit, clean and clutter free area. All cables should be disconnected and the speaker powered off. You will need a hex screwdriver, size 3 mm (H3) to replace the front grille.

REMOVING THE FRONT GRILLE

- I. Use a H3 screwdriver to remove the 6 screws holding the front grille in place.
- II. Carefully detach the front grille by gently prying it open, starting from the left or right side.
- III. Remove the grille.

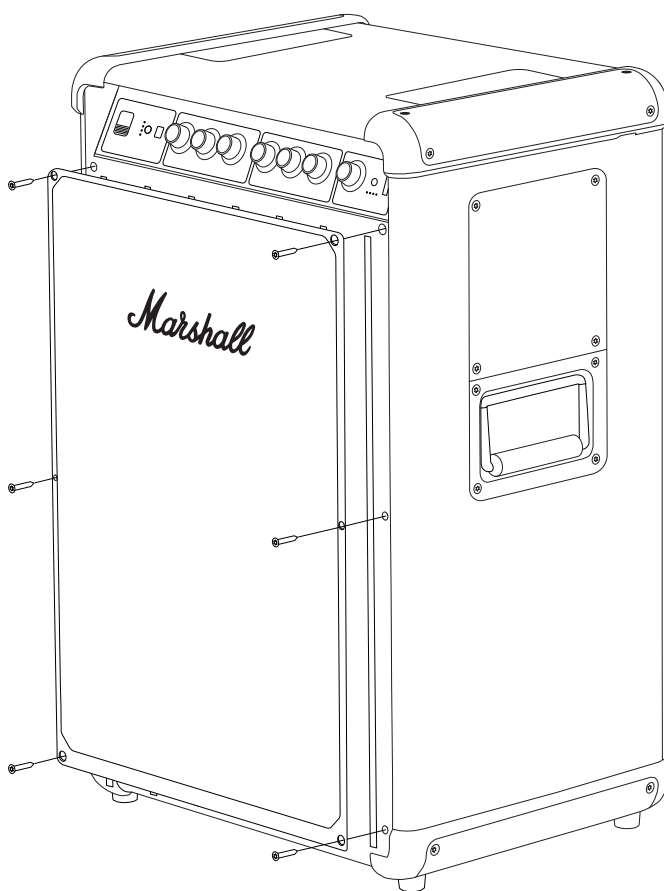

INSTRUCTIONS

ENGLISH

INSTALLING THE NEW FRONT GRILLE

- I. Position the new front grille on the speaker.
- II. Use a H3 screwdriver to fasten the 6 screws securing it to the speaker.

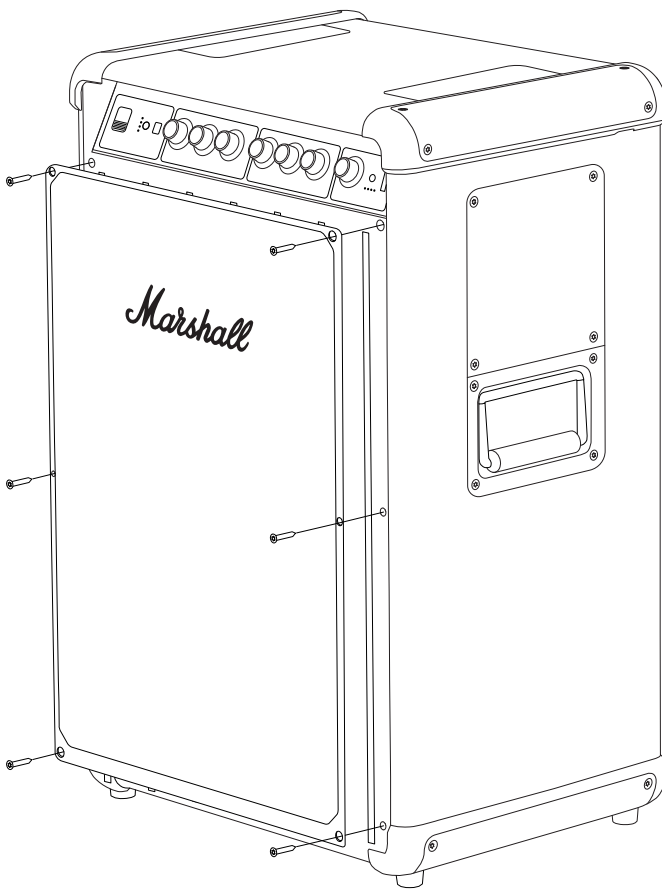

INSTRUCTIONS

ENGLISH

REPLACING THE FRONT PANEL KNOBS

Before starting the procedure, make sure that you are working in a well-lit, clean and clutter-free area.

REMOVING A FRONT PANEL KNOB

- I. Pull the knob straight out, away from the speaker.

ATTACHING THE NEW KNOB

- I. Orient the new knob so that the flat side of the D-shaft matches the notch in the knob.
- II. Place the new knob in position and push it in until it sits securely.

Make sure to recycle old knob in a correct manner.

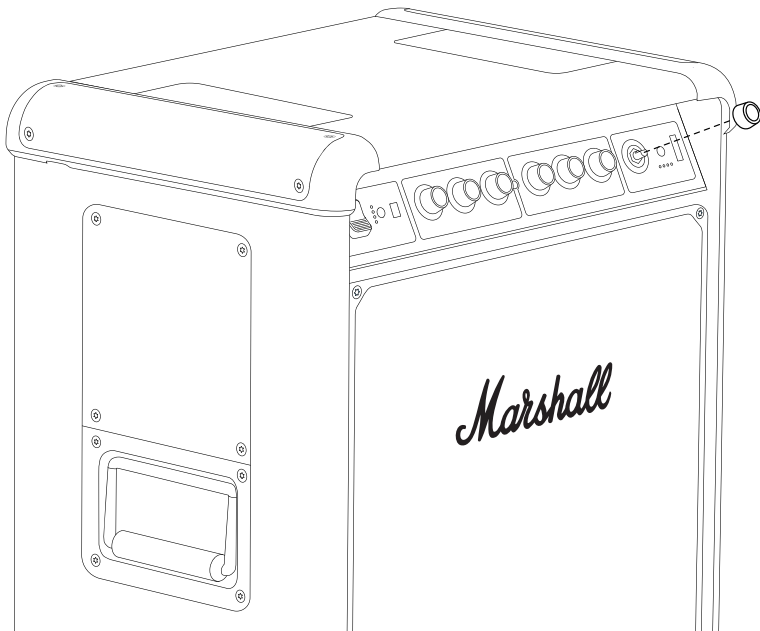

All intellectual property in the product and packaging (including the MARSHALL trade mark, copyright, designs, and patents) are owned by Marshall Group AB and may not be used without permission. All rights reserved. Marshall Group AB, Centralplan 15, 111 20 Stockholm, Sweden. R1.1

Marshall

**BROMLEY 750
PARTY SPEAKER**

الدليل الكامل على الإنترنت

المحتويات

الفهرس

003	استبدال المقبض القابل للتمديد
005	استبدال الأغطية العلوية
007	استبدال الأغطية السفلية
009	استبدال الأقدام
011	استبدال العجلات
013	استبدال الشبكة الأمامية
015	استبدال مقابض اللوحة الأمامية

العربة

تعليمات

استبدال المقبض القابل للتمديد

قبل البدء في تنفيذ الإجراء، تأكد من أنك تعمل في منطقة جيدة الإضاءة ونظيفة وخالية من الفوضى. يجب فصل جميع الكابلات وإيقاف تشغيل مكبر الصوت. ستحتاج إلى مفك براغي سداسي، مقاس 2.5 مم (H2.5) لاستبدال المقبض.

إزالة المقبض القابل للتمديد

- أ. ضع مكبر الصوت على الأرض بحذر، بحيث تكون الجهة الأمامية مواجهة للأسفل.
- ب. استخدم مفك براغي H2.5 لإزالة البراغي الأربعة (4) التي تثبت المقبض.
- ج. قم بإزالة المقبض القديم.

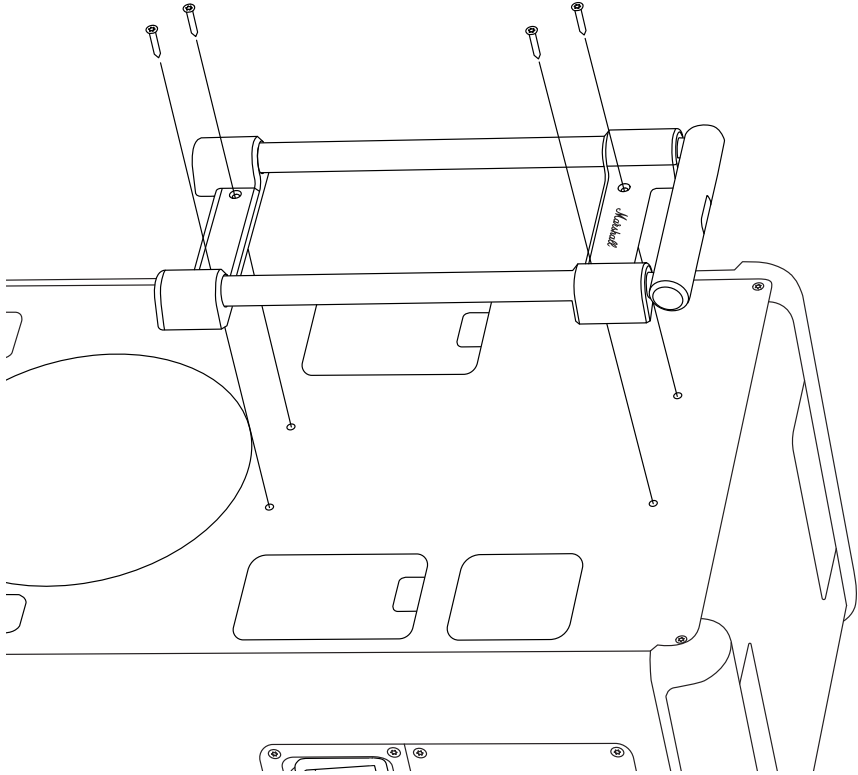

العربة

تعليمات

تركيب المقبض القابل للتمديد الجديد

- ا. اضبط موضع المقبض الجديد على مكبر الصوت.
- ا. استخدم مفك براغي H2.5 لربط البراغي الأربعة (4) التي تثبت المقبض بمكبر الصوت.

تأكد من إعادة تدوير الأجزاء القديمة والتغليف بطريقة صحيحة.

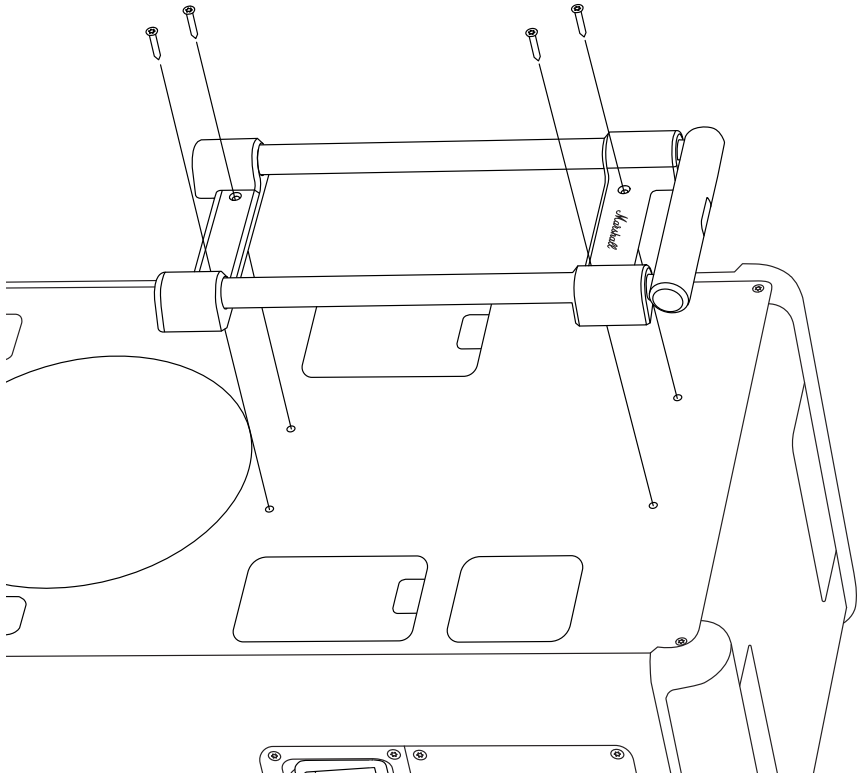

العربة

تعليمات

استبدال الأغطية العلوية

قبل البدء في تنفيذ الإجراء، تأكد من أنك تعمل في منطقة جيدة الإضاءة ونظيفة وخالية من الفوضى. يجب فصل جميع الكابلات وإيقاف تشغيل مكبر الصوت. ستحتاج إلى مفك براغي سداسي، مقاس 3 مم (H3) لاستبدال الأغطية العلوية.

ملاحظة! الأغطية العلوية اليسرى واليمنى ليست متماثلة. تحقق من العلامات الموجودة على الأغطية الاحتياطية من الداخل عند استبدالها. تنطبق التعليمات أدناه على كلا الجانبين.

إزالة الغطاء العلوي

- أ. استخدم مفك براغي H3 لإزالة البراغي الأربعة (4) التي تثبت الغطاء.
- ب. قم بإزالة الغطاء القديم.

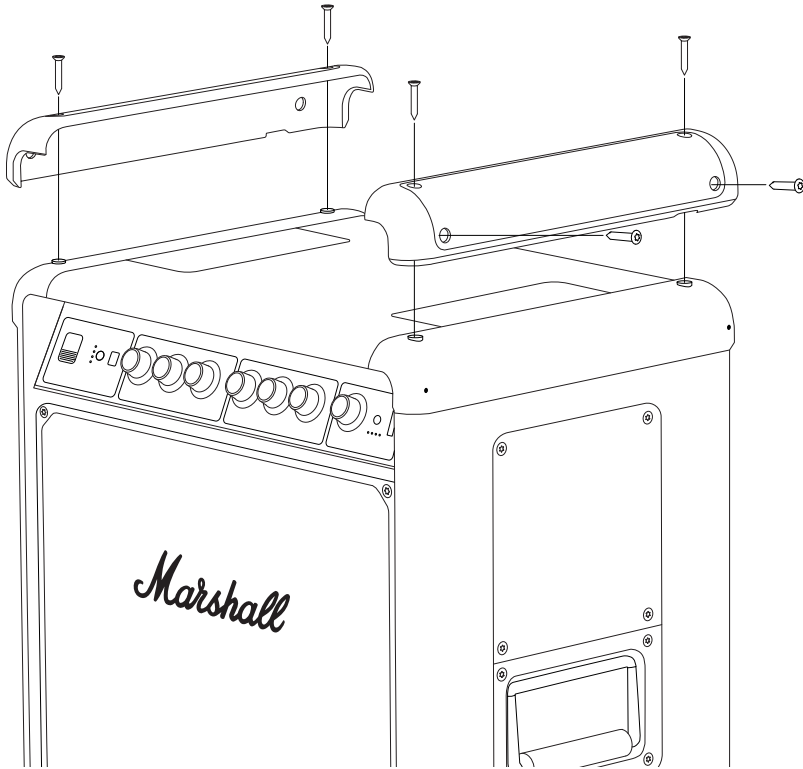

العربة

تعليمات

تركيب الغطاء العلوي الجديد

١. تأكد من أنّ العلامة ("L" أو "R") على الغطاء الجديد تتطابق مع العلامة الموجودة على الغطاء القديم.
٢. اضبط موضع الغطاء الجديد على مكبر الصوت.
٣. استخدم مفك براغي H3 لربط البراغي الأربعة (4) التي تثبت الغطاء بمكبر الصوت.

تأكد من إعادة تدوير الأجزاء القديمة والتغليف بطريقة صحيحة.

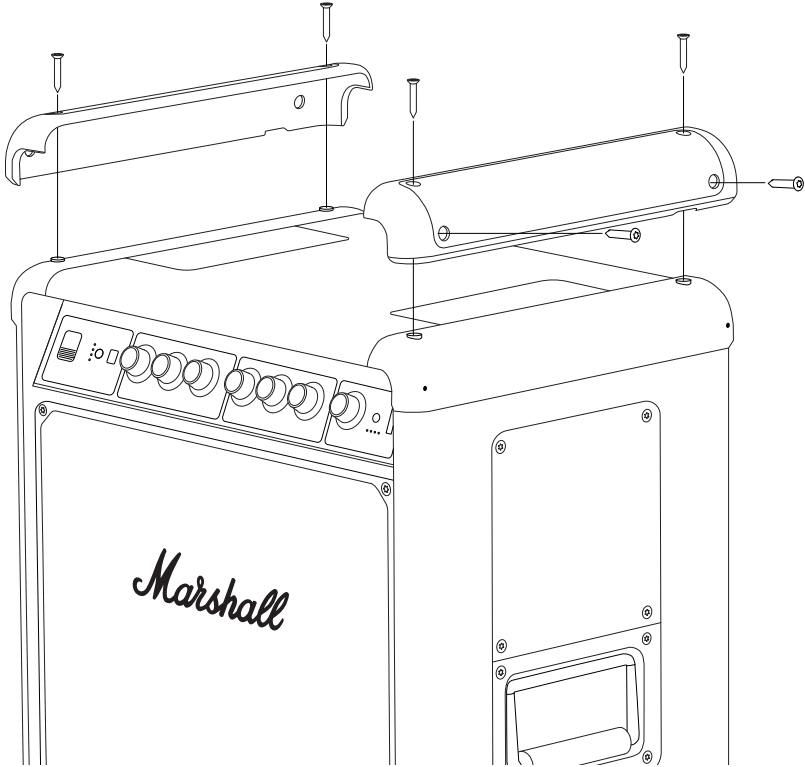

العربة

تعليمات

استبدال الأغطية السفلية

قبل البدء في تنفيذ الإجراء، تأكد من أنك تعمل في منطقة جيدة الإضاءة ونظيفة وخالية من الفوضى. يجب فصل جميع الكابلات وإيقاف تشغيل مكبر الصوت. ستحتاج إلى مفك براغي سداسي، مقاس 3 مم (H3) لاستبدال الأغطية السفلية.

ملاحظة! الأغطية السفلية اليسرى واليمنى ليست متماثلة. تحقق من العلامات الموجودة على الأغطية الاحتياطية من الداخل عند استبدالها. تنطبق التعليمات أدناه على كلا الجانبين.

إزالة الغطاء السفلي

- I. اقلب مكبر الصوت رأسًا على عقب.
- II. استخدم مفك براغي H3 لإزالة البراغي الأربعة (4) التي تثبت الغطاء والقدمين. احذر من فقدان القدمين.
- III. قم بإزالة الغطاء القديم.

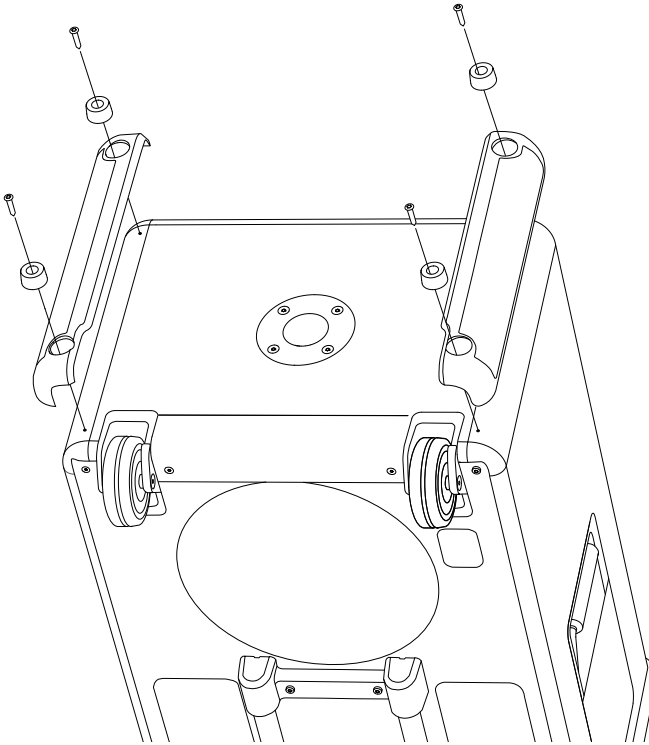

العربة

تعليمات

تركيب الغطاء السفلي الجديد

١. تأكد من أنّ العلامة ("L" أو "R") على الغطاء الجديد تتطابق مع العلامة الموجودة على الغطاء القديم.
 ٢. اضبط موضع الغطاء الجديد والقدمين على مكبر الصوت.
 ٣. استخدم مفك براغي H3 لربط البراغي الأربعة (4) التي تثبت الغطاء السفلي والقدمين بمكبر الصوت.
- تأكد من إعادة تدوير الأجزاء القديمة والتغليف بطريقة صحيحة.

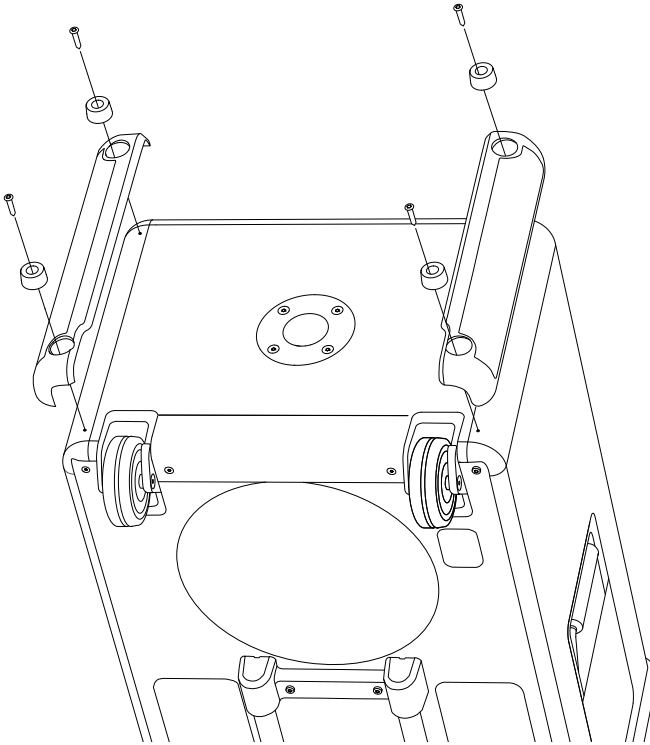

العربة

تعليمات

استبدال الأقدام

قبل البدء في الإجراء، تأكد من أنك تعمل في منطقة جيدة الإضاءة ونظيفة وخالية من الفوضى. يجب فصل جميع الكابلات وإيقاف تشغيل مكبر الصوت. ستحتاج إلى مفك براغي سداسي، مقاس 3 مم (H3) لاستبدال الأقدام.

الأغطية اليسرى واليمنى متطابقة، وتنطبق التعليمات أدناه على كلا الجانبين.

إزالة القدم القديمة

١. اقلب مكبر الصوت رأسًا على عقب.
٢. استخدم مفك براغي سداسيًا H3 لإزالة البرغي الذي يثبت القدم.
٣. قم بإزالة القدم القديمة.

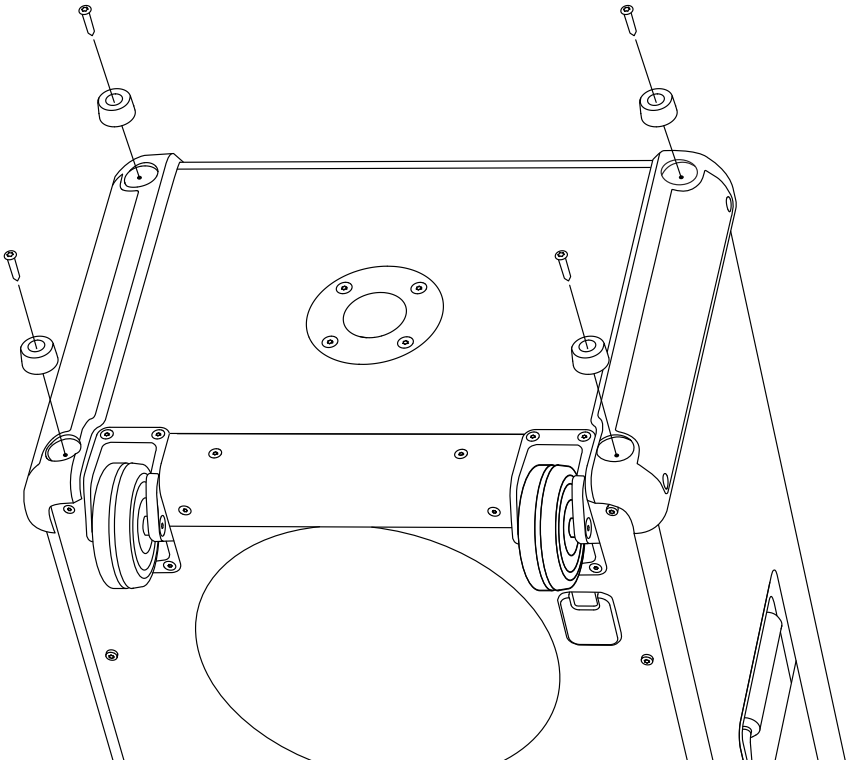

العربة

تعليمات

تركيب القدم الجديدة

- ا. اضبط موضع القدم الجديدة على مكبر الصوت.
 - ب. استخدم مفك براغي H3 لربط البرغي الذي يثبت القدم بمكبر الصوت.
- تأكد من إعادة تدوير الأجزاء القديمة والتغليف بطريقة صحيحة.

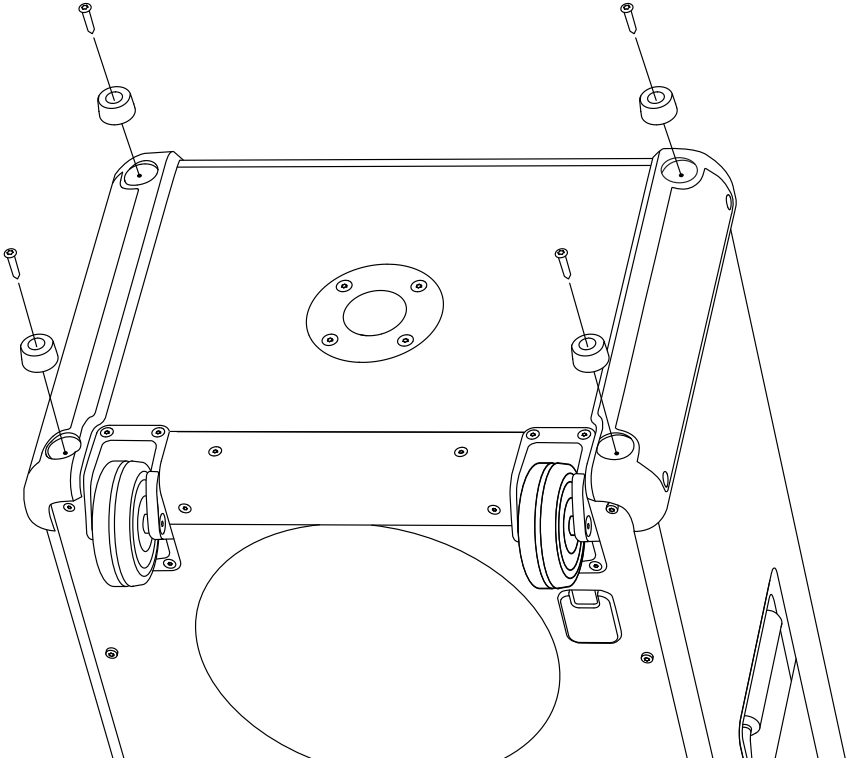

العربة

تعليمات

استبدال العجلات

قبل البدء في تنفيذ الإجراء، تأكد من أنك تعمل في منطقة جيدة الإضاءة ونظيفة وخالية من الفوضى. يجب فصل جميع الكابلات وإيقاف تشغيل مكبر الصوت. ستحتاج إلى مفك براغي سداسي، مقاس 3 مم (H3) لاستبدال العجلات.

العجلات اليسرى واليمنى متطابقة، وتنطبق التعليمات أدناه على كلا الجانبين.

إزالة العجلة القديمة

١. اقلب مكبر الصوت رأسًا على عقب.
٢. استخدم مفك براغي H3 لإزالة البراغي التي تثبت العجلة في مكانها.
٣. قم بإزالة العجلة القديمة.

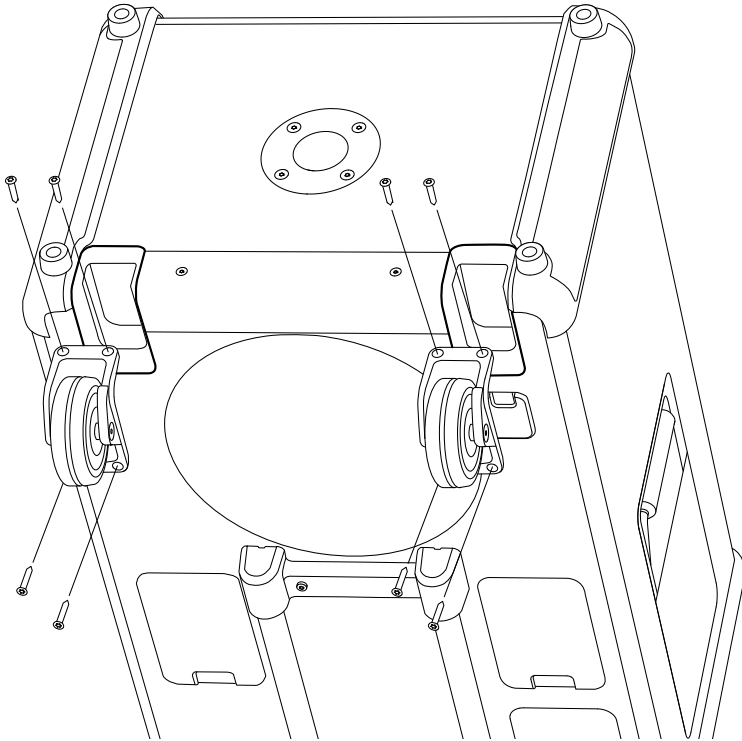

العربة

تعليمات

تركيب العجلة الجديدة

- ا. اضبط موضع العجلة الجديدة على مكبر الصوت.
- ب. استخدم مفك براغي H3 لربط البراغي الأربعة (4) التي تثبت العجلة بمكبر الصوت.

تأكد من إعادة تدوير الأجزاء القديمة والتغليف بطريقة صحيحة.

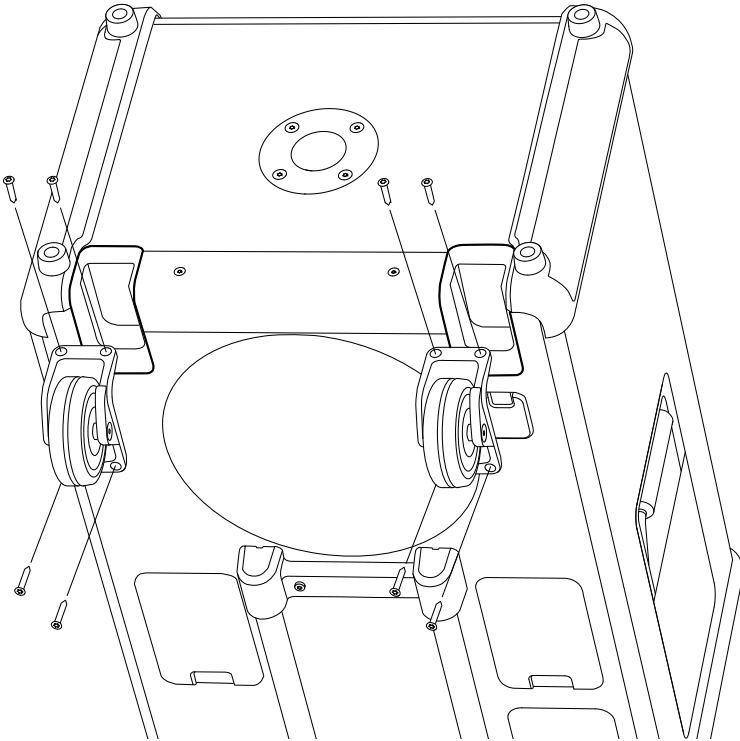

العربة

تعليمات

استبدال الشبكة الأمامية

قبل البدء في تنفيذ الإجراء، تأكد من أنك تعمل في منطقة جيدة الإضاءة ونظيفة وخالية من الفوضى. يجب فصل جميع الكابلات وإيقاف تشغيل مكبر الصوت. ستحتاج إلى مفك براغي سداسي، مقاس 3 مم (H3) لاستبدال الشبكة الأمامية.

إزالة الشبكة الأمامية

١. استخدم مفك براغي H3 لإزالة البراغي الستة (6) التي تثبت الشبكة الأمامية في مكانها.
٢. افصل الشبكة الأمامية بعناية عن طريق رفعها برفق، بدءًا من الجانب الأيسر أو الأيمن.
٣. قم بإزالة الشبكة.

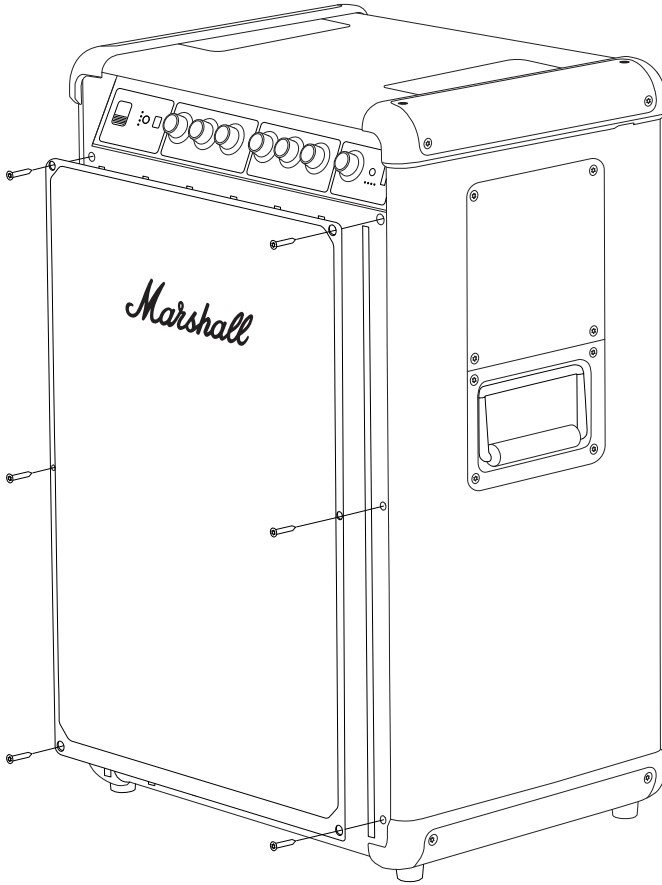

العربة

تعليمات

تركيب الشبكة الأمامية الجديدة

- ا. اضبط موضع الشبكة الأمامية الجديدة على مكبر الصوت.
- ب. استخدم مفك براغي H3 لربط البراغي الستة (6) التي تثبتها بمكبر الصوت.

تأكد من إعادة تدوير الأجزاء القديمة والتغليف بطريقة صحيحة.

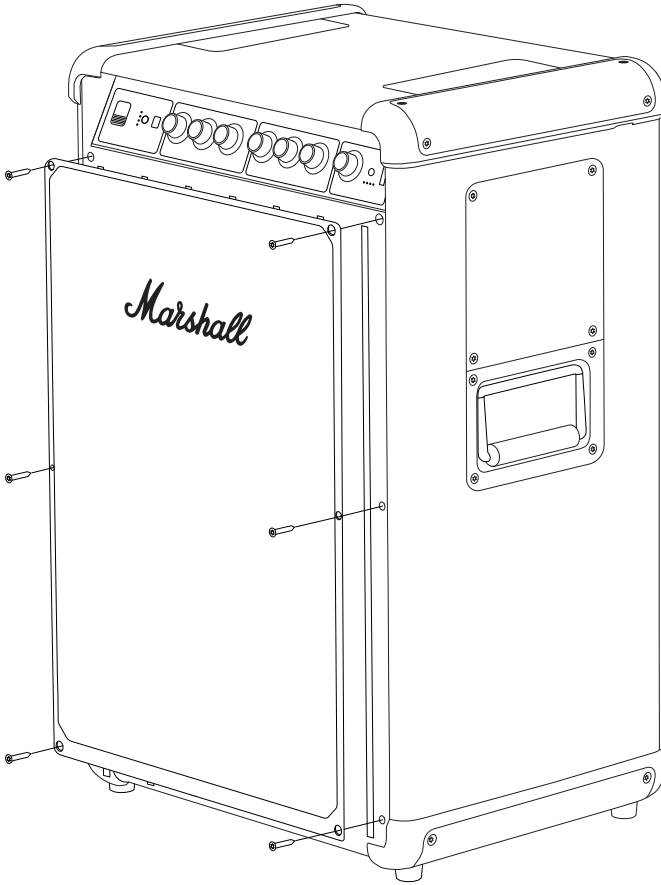

العربة

تعليمات

استبدال مقبض اللوحة الأمامية

قبل البدء في الإجراء، تأكد من أنك تعمل في منطقة مضاءة جيدًا ونظيفة وخالية من الفوضى.

إزالة مقبض اللوحة الأمامية

أ. اسحب المقبض مباشرة للخارج، بعيدًا عن السماعة.

تركيب المقبض الجديد

- أ. قم بتوجيه المقبض الجديد بحيث يتطابق الجانب المسطح من العمود D مع الشق الموجود في المقبض.
 - أ. ضع المقبض الجديد في موضعه وادفعه حتى يستقر في مكانه.
- تأكد من إعادة تدوير المقبض القديم بطريقة صحيحة.



All intellectual property in the product and packaging (including the MARSHALL trade mark, copyright, designs, and patents) are owned by Marshall Group AB and may not be used without permission. All rights reserved. Marshall Group AB, Centralplan 15, 111 20 Stockholm, Sweden. R1.1

Marshall

**BROMLEY 750
PARTY SPEAKER**

ПЪЛНО ОНЛАЙН РЪКОВОДСТВО

СЪДЪРЖАНИЕ

ИНДЕКС

Смяна на телескопичната дръжка.....	003
Смяна на горните капаци	005
Смяна на долните капаци.....	007
Смяна на крачетата.....	009
Смяна на колелцата.....	011
Смяна на предната решетка.....	013
Смяна на копчетата на предния панел.....	015

ИНСТРУКЦИИ

БЪЛГАРСКИ ЕЗИК

СМЯНА НА ТЕЛЕСКОПИЧНАТА ДРЪЖКА

Преди да започнете процедурата, се уверете, че работите в добре осветена, чиста и подредена зона. Всички проводници трябва да бъдат изключени, а високоговорителят да бъде изключен от захранването. Ще Ви е необходима шестостенна отвертка, размер 2,5 mm (H2.5), за да смените дръжката.

ПРЕМАХВАНЕ НА ТЕЛЕСКОПИЧНАТА ДРЪЖКА

- I. Внимателно поставете високоговорителя легнал, с предната част надолу.
- II. Използвайте отвертка H2.5, за да отстраните 4-те винта, които закрепват дръжката.
- III. Отстранете старата дръжка.

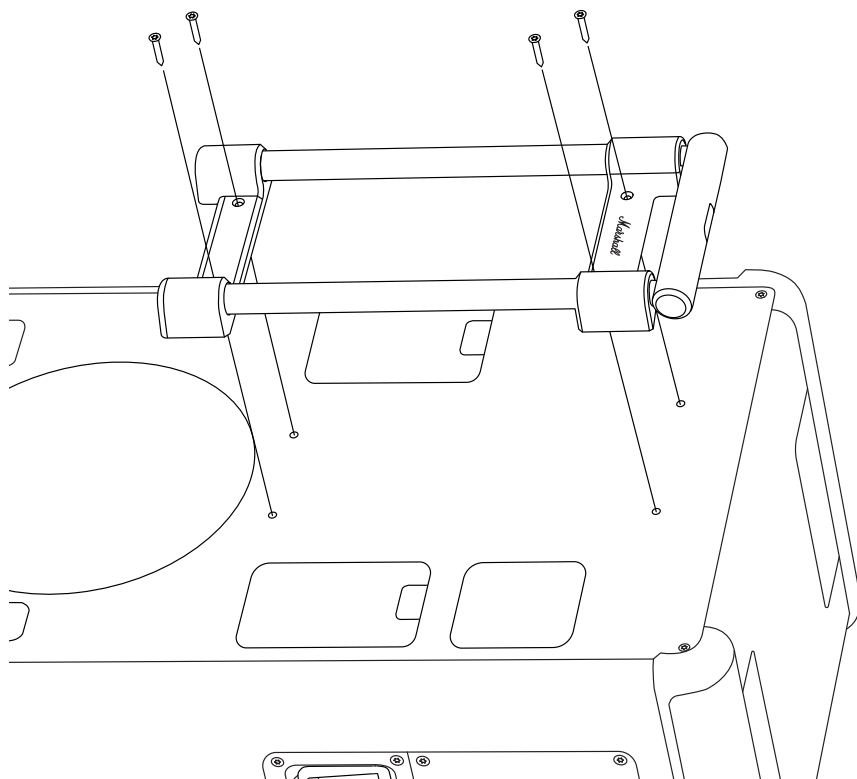

ИНСТРУКЦИИ

БЪЛГАРСКИ ЕЗИК

МОНТИРАНЕ НА НОВАТА ТЕЛЕСКОПИЧНА ДРЪЖКА

- I. Поставете новата дръжка върху високоговорителя.
- II. Използвайте отвертка H2.5, за да затегнете 4-те винта, които закрепват дръжката към високоговорителя.

Уверете се, че рециклирате старите части и опаковки по правилен начин.

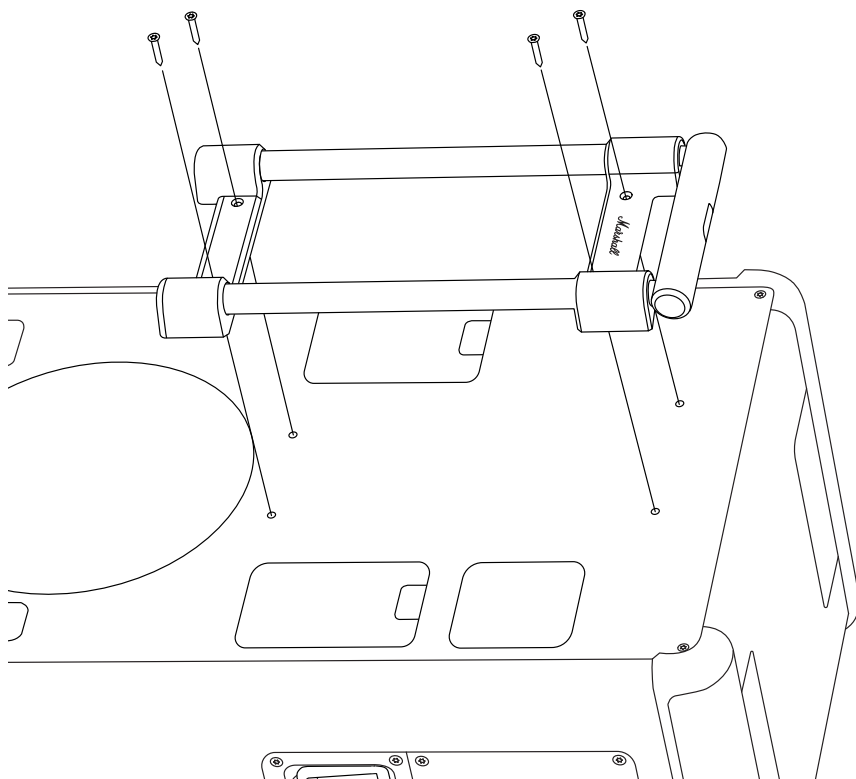

ИНСТРУКЦИИ

БЪЛГАРСКИ ЕЗИК

СМЯНА НА ГОРНИТЕ КАПАЦИ

Преди да започнете процедурата, се уверете, че работите в добре осветена, чиста и подредена зона. Всички проводници трябва да бъдат изключени, а високоговорителят да бъде изключен от захранването. За да смените горните капаци, ще Ви е необходима шестостенна отвертка, размер 3 mm (H3).

Забележка! Левият и десният горен капак не са еднакви. Проверете маркировката от вътрешната страна на резервните капаци, когато ги сменяте. Инструкцията по-долу се отнася и за двете страни.

ПРЕМАХВАНЕ НА ГОРНИЯ КАПАК

- I. Използвайте отвертка H3, за да отстраните 4-те винта, които закрепват капака.
- II. Отстранете стария капак.

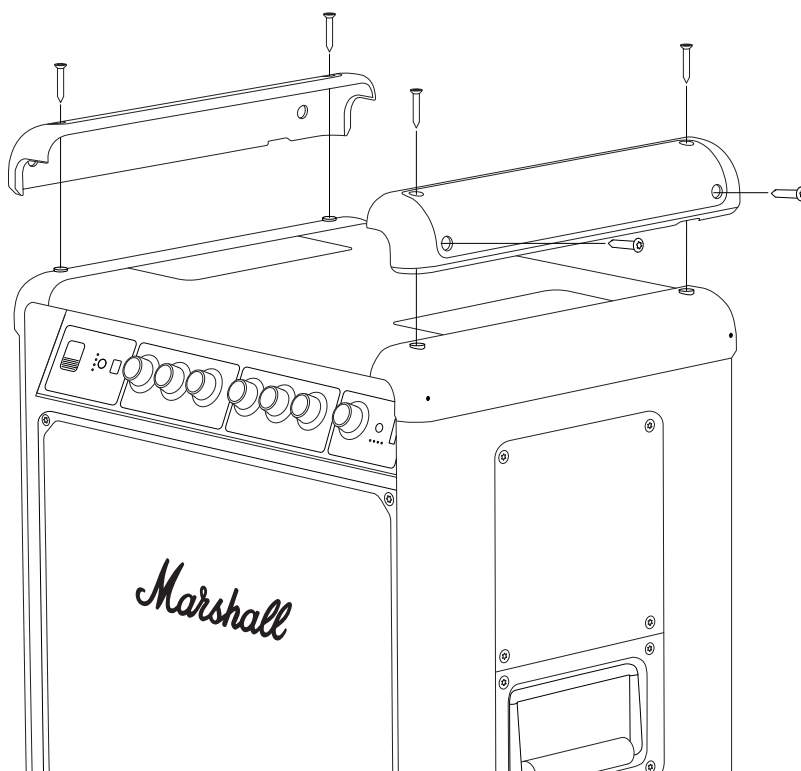

ИНСТРУКЦИИ

БЪЛГАРСКИ ЕЗИК

ПРИКРЕПВАНЕ НА НОВИЯ ГОРЕН КАПАК

- I. Проверете дали маркировката („L“ или „R“) на новия капак съвпада с маркировката на стария.
- II. Поставете новия капак върху високоговорителя.
- III. Използвайте отвертка НЗ, за да затегнете 4-те винта, закрепващи капака към високоговорителя.

Уверете се, че рециклирате старите части и опаковки по правилен начин.

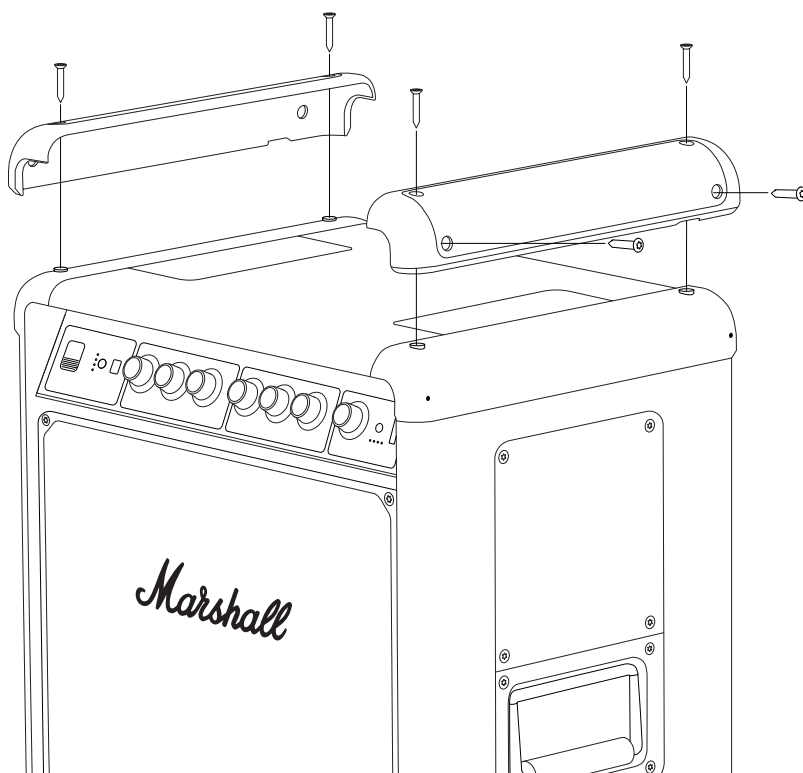

ИНСТРУКЦИИ

БЪЛГАРСКИ ЕЗИК

СМЯНА НА ДОЛНИТЕ КАПАЦИ

Преди да започнете процедурата, се уверете, че работите в добре осветена, чиста и подредена зона. Всички проводници трябва да бъдат изключени, а високоговорителят да бъде изключен от захранването. За да смените долните капаци, ще Ви е необходима шестостенна отвертка, размер 3 mm (H3).

Забележка! Левият и десният долен капак не са еднакви. Проверете маркировката от вътрешната страна на резервните капаци, когато ги сменяте. Инструкцията по-долу се отнася и за двете страни.

ПРЕМАХВАНЕ НА ДОЛНИЯ КАПАК

- I. Обърнете високоговорителя с главата надолу.
- II. Използвайте отвертка H3, за да отстраните 4-те винта, закрепващи капачката и двете крачета. Внимавайте да не изгубите двете крачета.
- III. Отстранете стария капак.

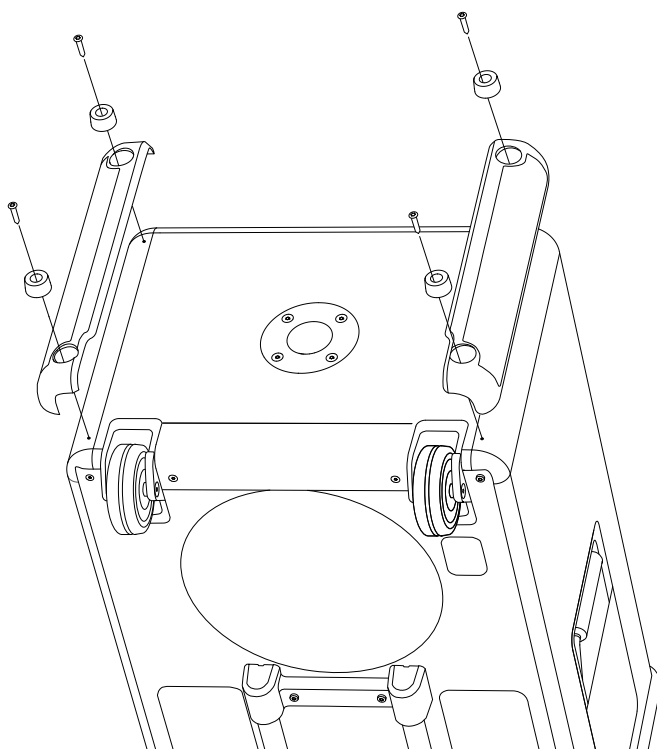

ИНСТРУКЦИИ

БЪЛГАРСКИ ЕЗИК

ПРИКРЕПВАНЕ НА НОВИЯ ДОЛЕН КАПАК

- I. Проверете дали маркировката („L“ или „R“) на новия капак съвпада с маркировката на стария.
- II. Поставете новия капак и двете крачета върху високоговорителя.
- III. Използвайте отвертка НЗ, за да затегнете 4-те винта, които закрепват долния капак и крачетата към високоговорителя.

Уверете се, че рециклирате старите части и опаковки по правилен начин.

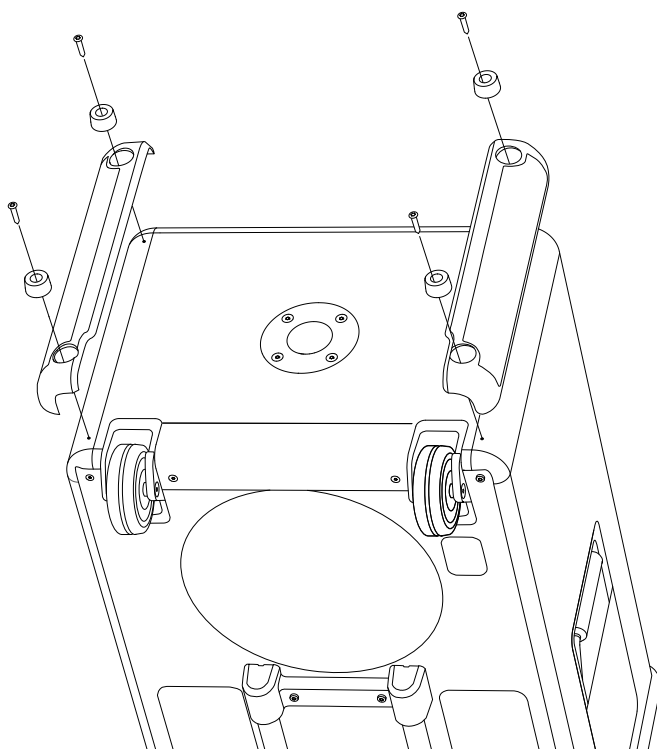

ИНСТРУКЦИИ

БЪЛГАРСКИ ЕЗИК

СМЯНА НА КРАЧЕТАТА

Преди да започнете процедурата, се уверете, че работите в добре осветена, чиста и подредена зона. Всички проводници трябва да бъдат изключени, а високоговорителят да бъде изключен от захранването. Ще Ви е необходима шестостенна отвертка, размер 3 mm (H3), за да смените крачетата.

Капаците от лявата и дясната страна са идентични, а инструкциите по-долу се отнасят за двете страни.

ПРЕМАХВАНЕ НА СТАРОТО КРАЧЕ

- I. Обърнете високоговорителя с главата надолу.
- II. Използвайте отвертка H3, за да отстраните винта, който закрепва крачето.
- III. Отстранете старото краче.

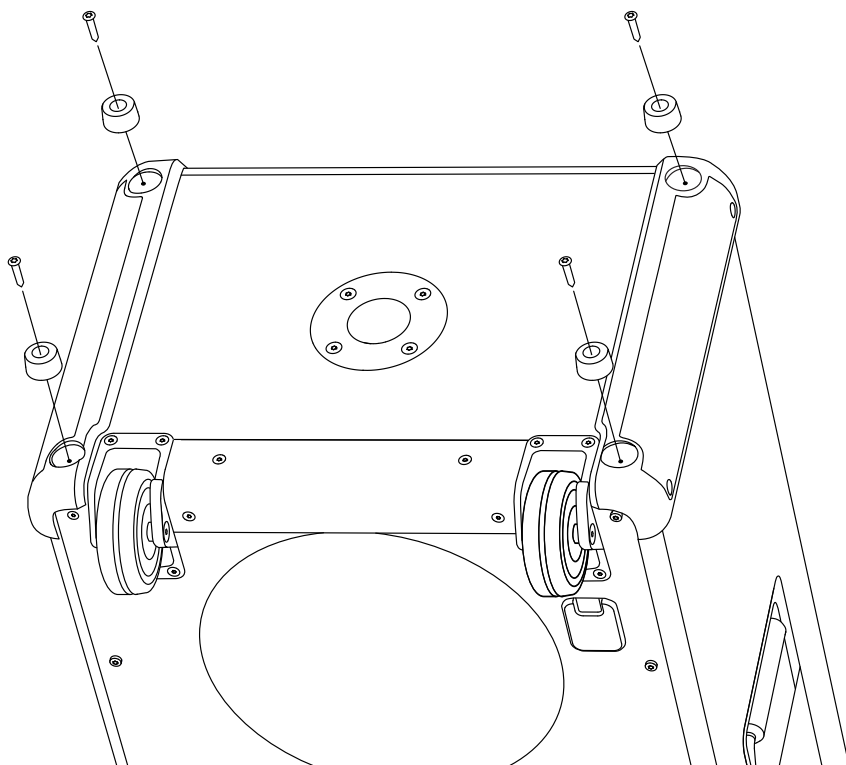

ИНСТРУКЦИИ

БЪЛГАРСКИ ЕЗИК

ПРИКРЕПВАНЕ НА НОВОТО КРАЧЕ

- I. Поставете новото краче на високоговорителя.
- II. Използвайте отвертка НЗ, за да затегнете винта, закрепващ крачето към високоговорителя.

Уверете се, че рециклирате старите части и опаковки по правилен начин.

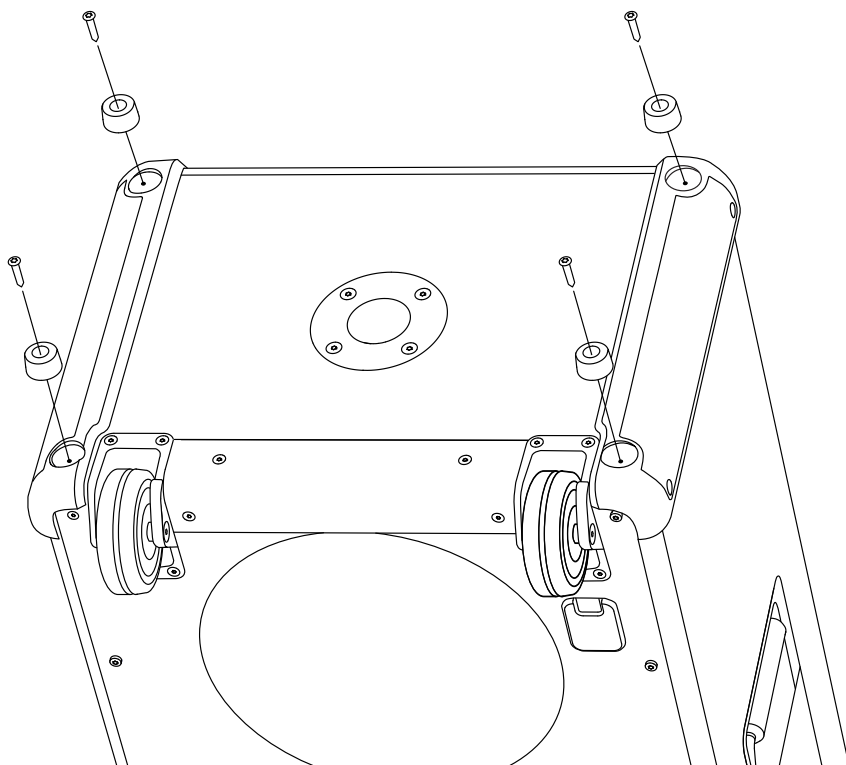

ИНСТРУКЦИИ

БЪЛГАРСКИ ЕЗИК

СМЯНА НА КОЛЕЛЦАТА

Преди да започнете процедурата, се уверете, че работите в добре осветена, чиста и подредена зона. Всички проводници трябва да бъдат изключени, а високоговорителят да бъде изключен от захранването. Ще Ви е необходима шестостенна отвертка, размер 3 mm (H3), за да смените колелцата.

Лявото и дясното колелце са идентични, а инструкциите по-долу се отнасят и за двете.

ПРЕМАХВАНЕ НА СТАРОТО КОЛЕЛЦЕ

- I. Обърнете високоговорителя с главата надолу.
- II. Използвайте отвертка H3, за да отстраните винтовете, които държат колелцето на място
- III. Отстранете старото колелце.

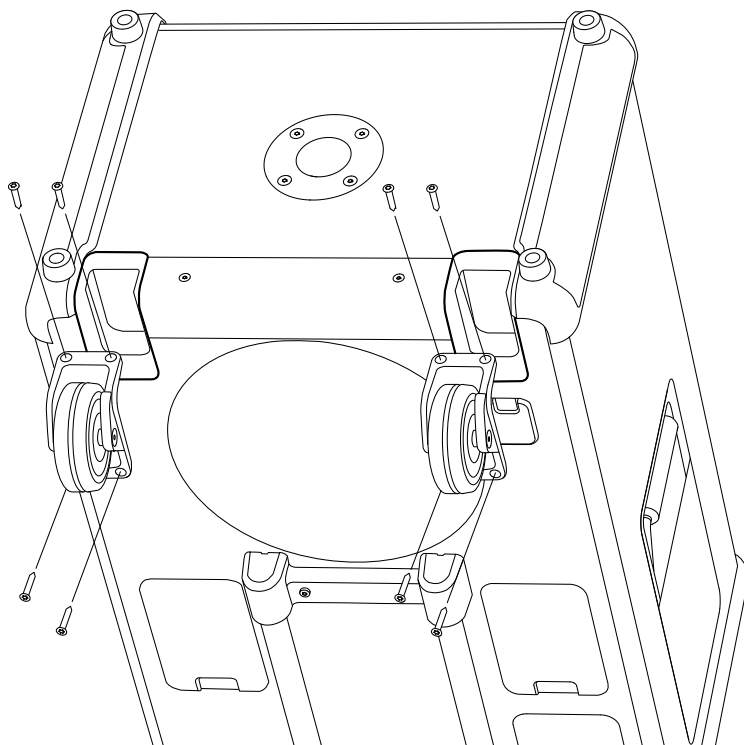

ИНСТРУКЦИИ

БЪЛГАРСКИ ЕЗИК

МОНТИРАНЕ НА НОВОТО КОЛЕЛЦЕ

- I. Поставете новото колелце върху високоговорителя.
- II. Използвайте отвертка H3, за да затегнете 4-те винта, които закрепват колелцето към високоговорителя.

Уверете се, че рециклирате старите части и опаковки по правилен начин.

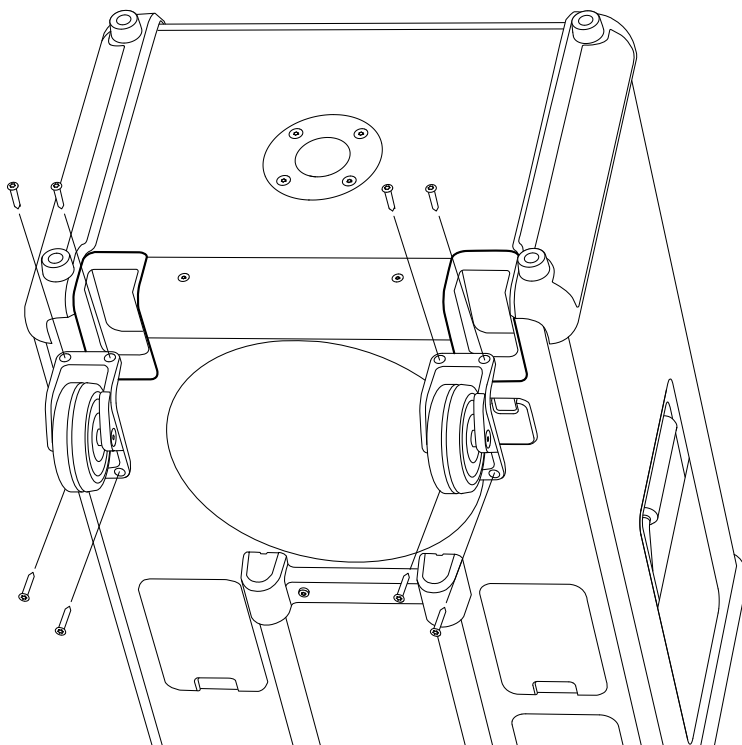

ИНСТРУКЦИИ

БЪЛГАРСКИ ЕЗИК

СМЯНА НА ПРЕДНАТА РЕШЕТКА

Преди да започнете процедурата, се уверете, че работите в добре осветена, чиста и подредена зона. Всички проводници трябва да бъдат изключени, а високоворителят да бъде изключен от захранването. Ще Ви е необходима шестостенна отвертка, размер 3 mm (H3), за да смените предната решетка.

ПРЕМАХВАНЕ НА ПРЕДНАТА РЕШЕТКА

- I. Използвайте отвертка H3, за да отстраните 6-те винта, които държат предната решетка на място.
- II. Внимателно отделете предната решетка, като я отворите внимателно, започвайки от лявата или дясната страна.
- III. Отстранете решетката.

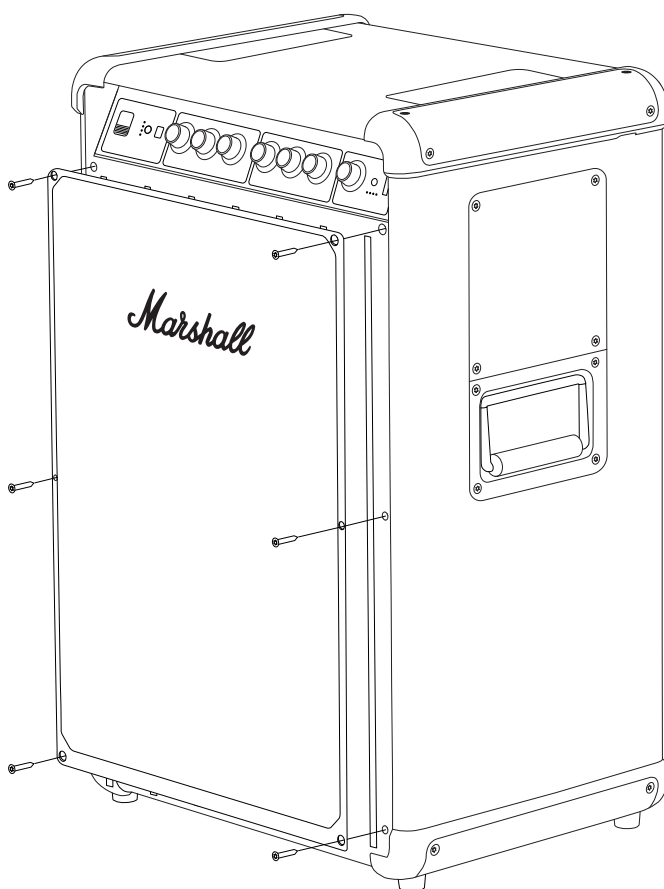

ИНСТРУКЦИИ

БЪЛГАРСКИ ЕЗИК

ПОСТАВЯНЕ НА НОВАТА ПРЕДНА РЕШЕТКА

- I. Поставете новата предна решетка върху високоговорителя.
- II. Използвайте отвертка НЗ, за да затегнете 6-те винта, които я закрепват към високоговорителя.

Уверете се, че рециклирате старите части и опаковки по правилен начин.

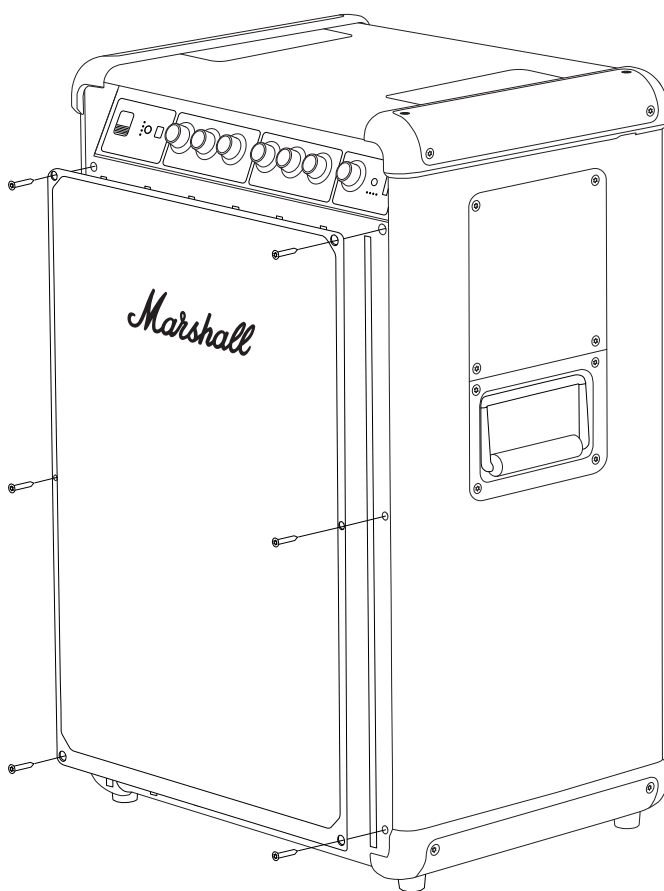

ИНСТРУКЦИИ

БЪЛГАРСКИ ЕЗИК

СМЯНА НА КОПЧЕТАТА НА ПРЕДНИЯ ПАНЕЛ

Преди да започнете процедурата, се уверете, че работите в добре осветена, чиста и подредена зона.

ПРЕМАХВАНЕ НА КОПЧЕ ОТ ПРЕДНИЯ ПАНЕЛ

I. Издърпайте копчето право навън, далеч от високоговорителя.

ПРИКРЕПВАНЕ НА НОВОТО КОПЧЕ

- I. Ориентирайте новото копче така, че плоската страна на D-образния вал да съвпадне с вдлъбнатината в копчето.
- II. Поставете новото копче на мястото му и го натиснете, докато застане здраво.

Рециклирайте старото копче по правилен начин.

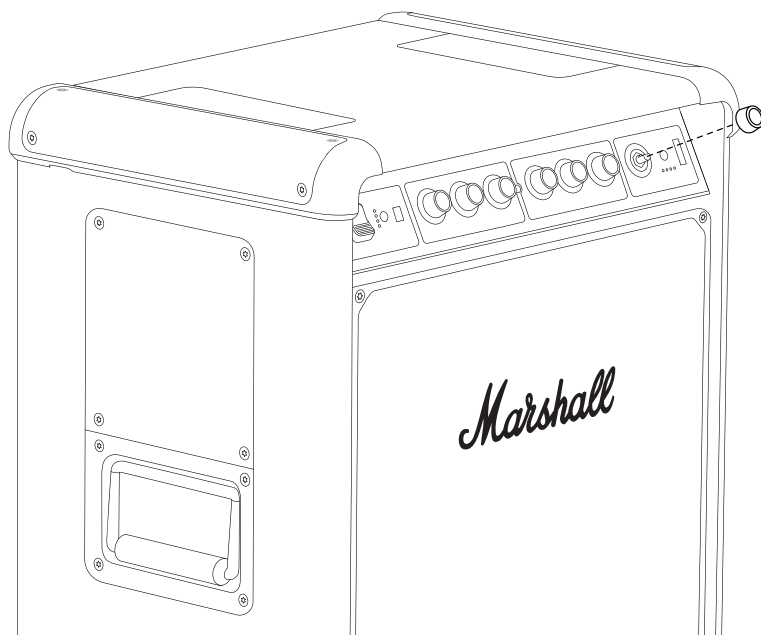

All intellectual property in the product and packaging (including the MARSHALL trade mark, copyright, designs, and patents) are owned by Marshall Group AB and may not be used without permission. All rights reserved. Marshall Group AB, Centralplan 15, 111 20 Stockholm, Sweden. R1.1

Marshall

**BROMLEY 750
PARTY SPEAKER**

POTPUNI INTERNETSKI PRIRUČNIK

SADRŽAJ

INDEKS

Zamjena teleskopske ručke.....	003
Zamjena gornjih poklopaca.....	005
Zamjena donjih poklopaca.....	007
Zamjena nogica.....	009
Zamjena kotačića.....	011
Zamjena prednje rešetke.....	013
Zamjena regulatora na prednjoj ploči.....	015

UPUTE

HRVATSKI

ZAMJENA TELESKOPSKE RUČKE

Prije nego što počnete s postupkom, pobrinite se da radite u dobro prozračenom, čistom mjestu bez prepreka. Svi kabeli trebaju biti odvojeni i zvučnik isključen. Za zamjenu ručke trebat će vam šesterokutni odvijač veličine 2,5 mm (H2.5).

UKLANJANJE TELESKOPSKE RUČKE

- I. Pažljivo položite zvučnik tako da je prednja strana okrenuta prema dolje.
- II. Koristite odvijač H2.5 za uklanjanje četiri vijka koji pričvršćuju ručku.
- III. Uklonite staru ručku.

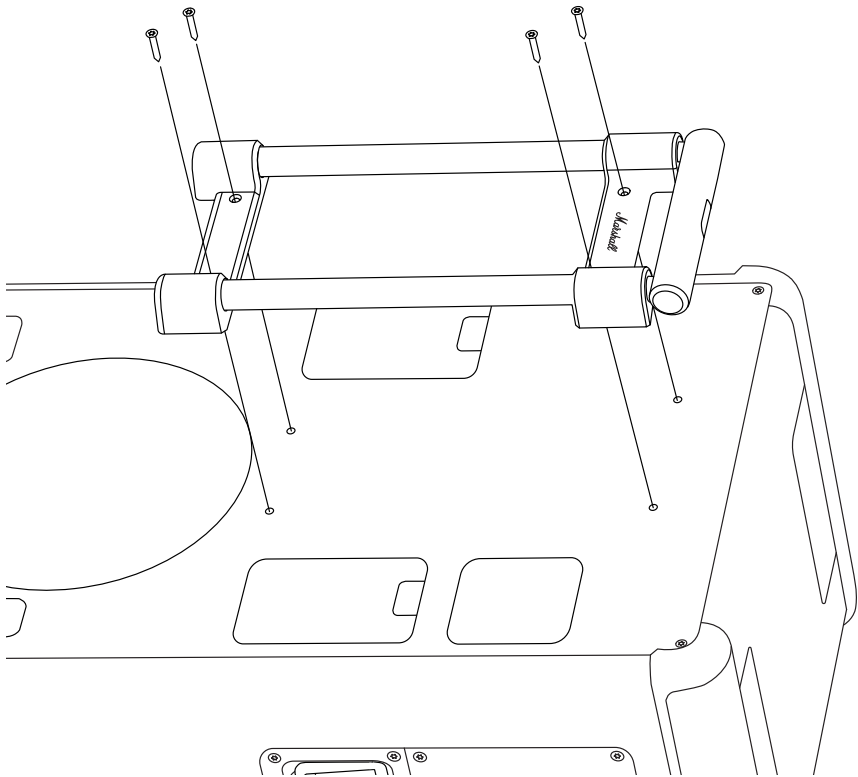

UPUTE

HRVATSKI

PRIČVRŠĆIVANJE NOVE TELESKOPSKE RUČKE

- I. Postavite novu ručku na zvučnik.
- II. Koristite odvijač H2.5 za pričvršćivanje četiri vijka koji pričvršćuju ručku na zvučnik.

Obavezno reciklirajte stare dijelove i ambalažu na odgovarajući način.

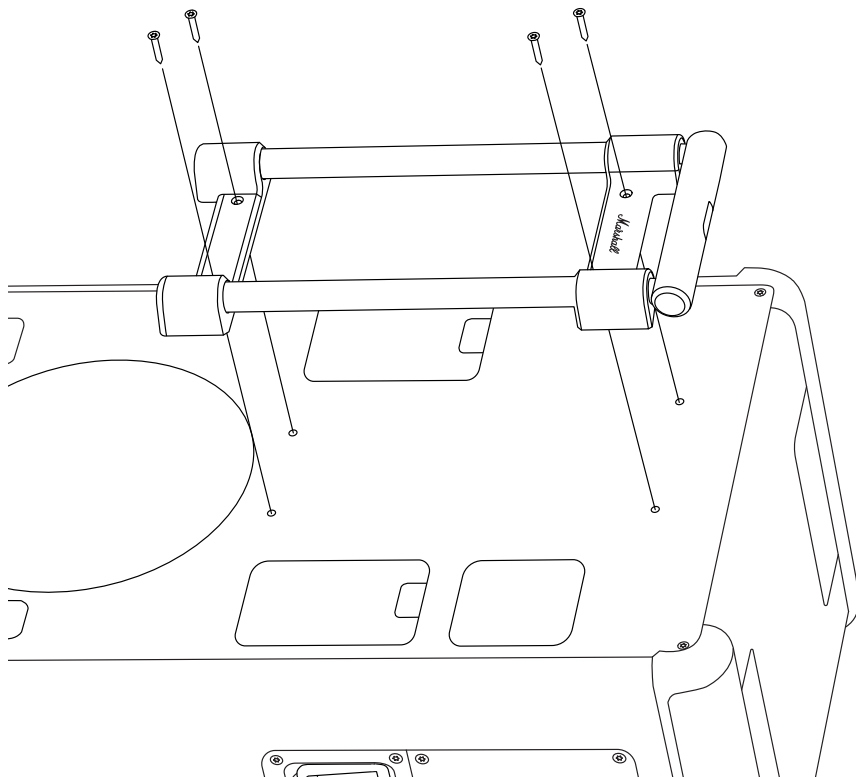

UPUTE

HRVATSKI

ZAMJENA GORNJIH POKLOPACA

Prije nego što počnete s postupkom, pobrinite se da radite u dobro prozračenom, čistom mjestu bez prepreka. Svi kabeli trebaju biti odvojeni i zvučnik isključen. Za zamjenu gornjih poklopaca trebat će vam šesterokutni odvijač veličine 3 mm (H3).

Napomena! Lijevi i desni gornji poklopci nisu isti. Prilikom zamjene provjerite oznaku na unutarnjoj strani zamjenskih poklopaca. Upute u nastavku odnose se na obje strane.

UKLANJANJE GORNJEG POKLOPCA

- I. Koristite odvijač H3 za uklanjanje četiri vijka koji pričvršćuju poklopac.
- II. Uklonite stari poklopac.

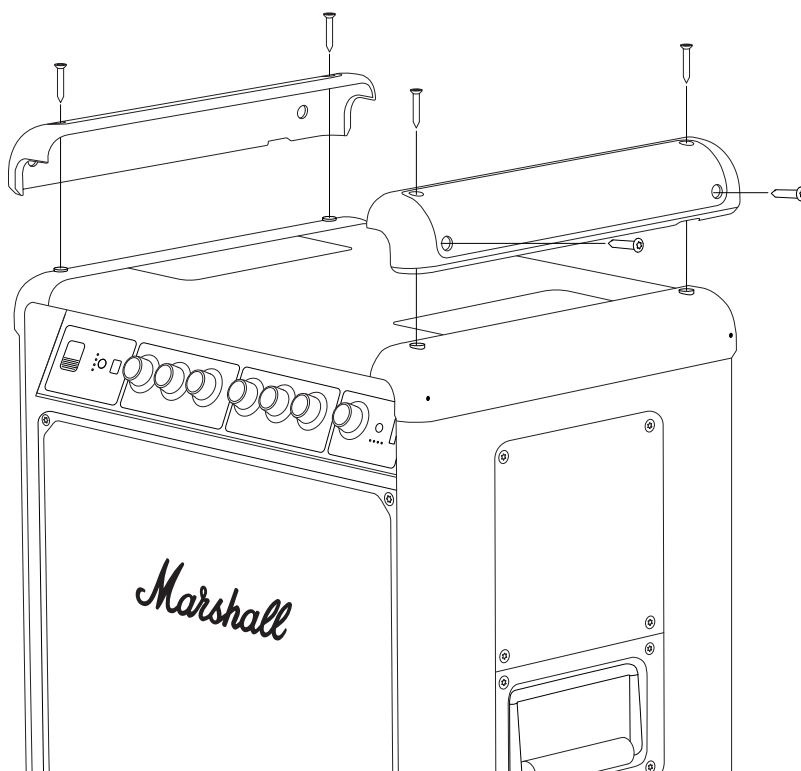

POSTAVLJANJE NOVOG GORNJEG POKLOPCA

- I. Provjerite odgovara li oznaka („L” ili „R”) na novom poklopcu oznaci na starom.
- II. Postavite novi poklopac na zvučnik.
- III. Pomoću odvijača H3 pričvrstite četiri vijka koja pričvršćuju poklopac na zvučnik.

Obavezno reciklirajte stare dijelove i ambalažu na odgovarajući način.

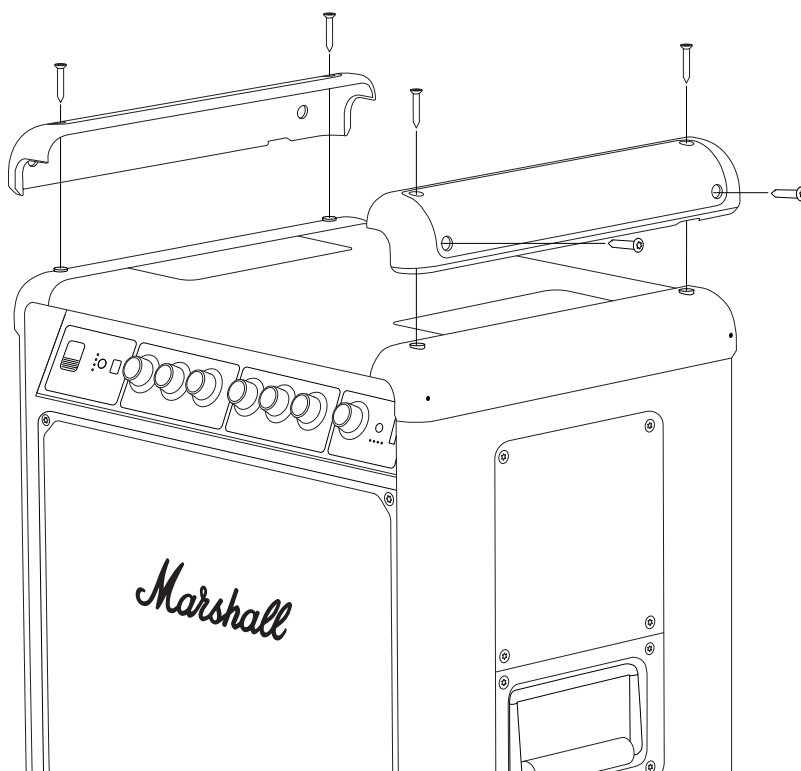

UPUTE

HRVATSKI

ZAMJENA DONJIH POKLOPACA

Prije nego što počnete s postupkom, pobrinite se da radite u dobro prozračenom, čistom mjestu bez prepreka. Svi kabeli trebaju biti odvojeni i zvučnik isključen. Za zamjenu donjih poklopaca trebat će vam šesterokutni odvijač veličine 3 mm (H3).

Napomena! Lijevi i desni donji poklopci nisu isti. Prilikom zamjene provjerite oznaku na unutarnjoj strani zamjenskih poklopaca. Upute u nastavku odnose se na obje strane.

UKLANJANJE DONJEG POKLOPCA

- I. Okrenite zvučnik naopako.
- II. Pomoću odvijača H3 uklonite četiri vijka kojima su pričvršćeni poklopac i dvije nogice. Pazite da ne izgubite dvije nogice.
- III. Uklonite stari poklopac.

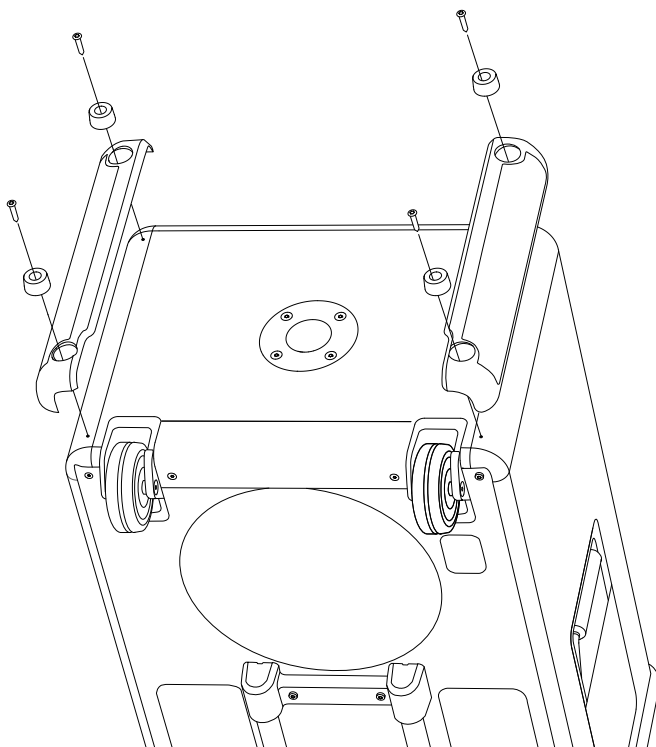

UPUTE

HRVATSKI

POSTAVLJANJE NOVOG DONJEG POKLOPCA

- I. Provjerite odgovara li oznaka („L” ili „R”) na novom poklopcu oznaci na starom.
- II. Postavite novi poklopac i dvije nogice na zvučnik.
- III. Pomoću odvijača H3 pričvrstite četiri vijka kojima su pričvršćeni donji poklopac i nožice na zvučnik.g

Obavezno reciklirajte stare dijelove i ambalažu na odgovarajući način.

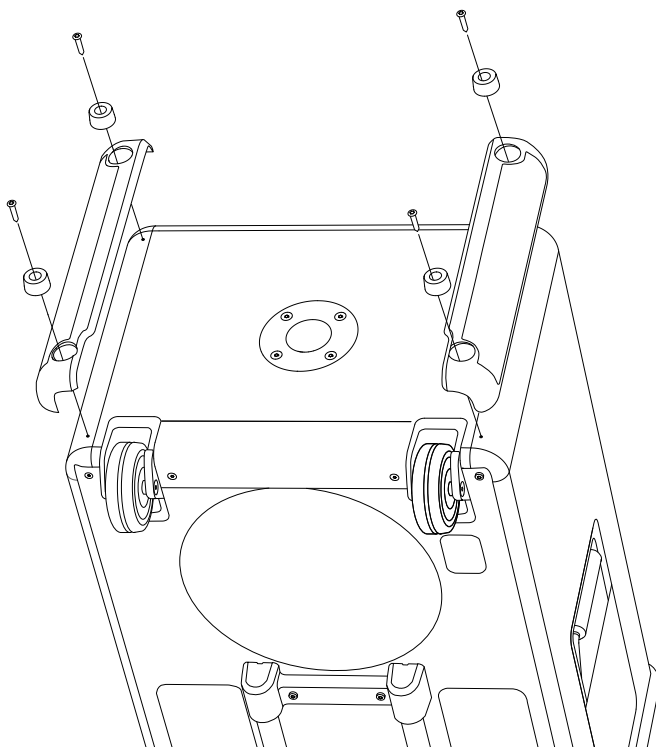

UPUTE

HRVATSKI

ZAMJENA NOGICA

Prije nego što počnete s postupkom, pobrinite se da radite u dobro prozračenom, čistom mjestu bez prepreka. Svi kabeli trebaju biti odvojeni i zvučnik isključen. Za zamjenu nogica trebat će vam šesterokutni odvijač veličine 3 mm (H3).

Lijevi i desni poklopci su identični, a upute u nastavku odnose se na obje strane.

UKLANJANJE STARE NOGICE

- I. Okrenite zvučnik naopako.
- II. Koristite odvijač H3 za uklanjanje vijka koji pričvršćuje nogicu.
- III. Uklonite staru nogicu.

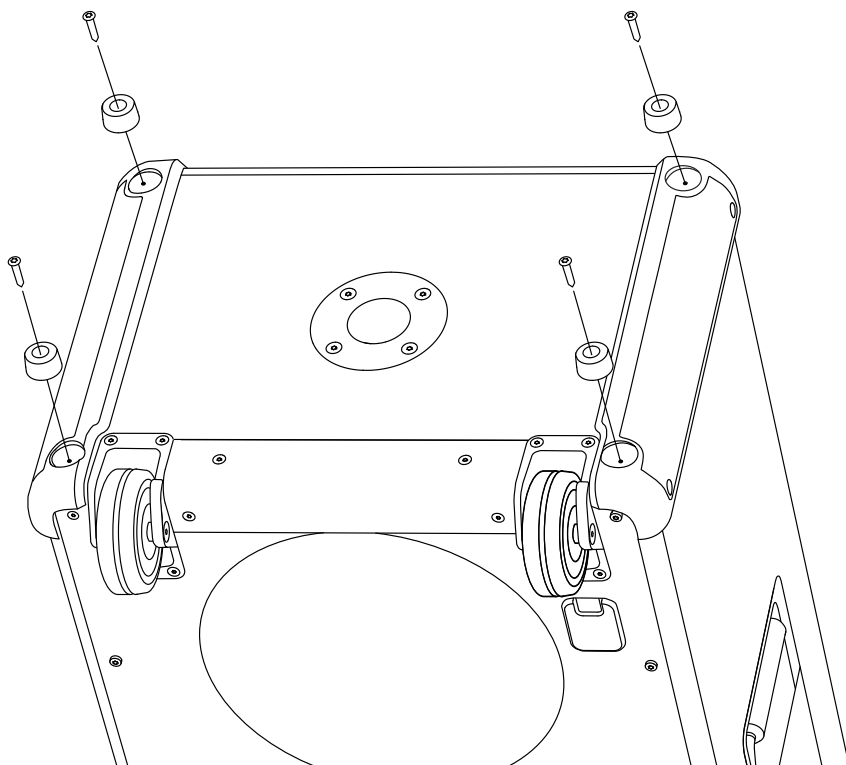

UPUTE

HRVATSKI

PRIČVRŠĆIVANJE NOVE NOGICE

- I. Postavite novu nogicu na zvučnik.
- II. Pomoću odvijača H3 pričvrstite vijak koji učvršćuje nogicu na zvučnik.

Obavezno reciklirajte stare dijelove i ambalažu na odgovarajući način.

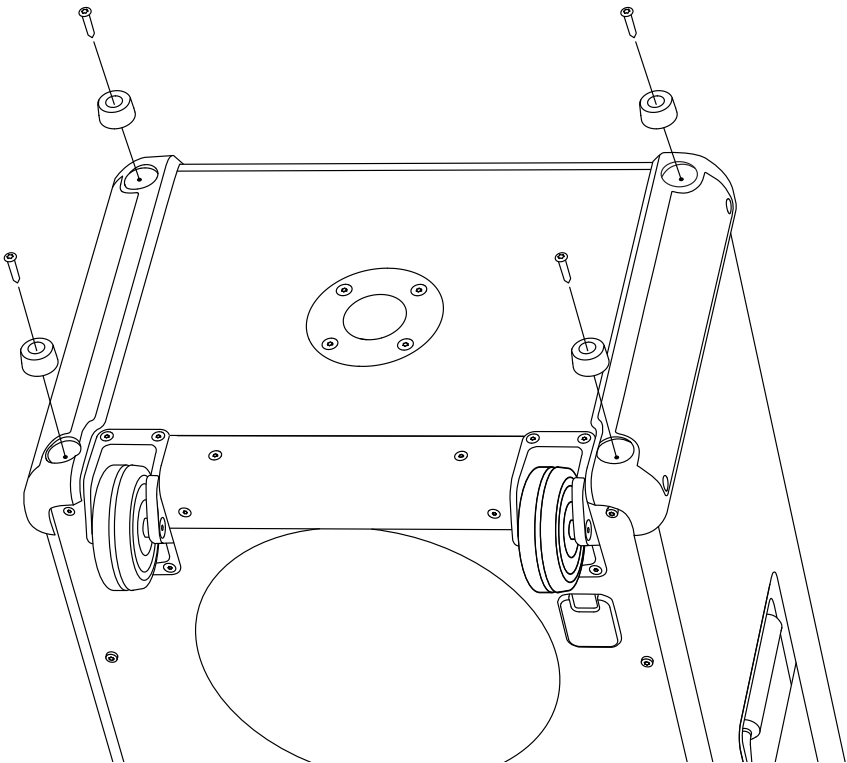

UPUTE

HRVATSKI

ZAMJENA KOTAČIĆA

Prije nego što počnete s postupkom, pobrinite se da radite u dobro prozračenom, čistom mjestu bez prepreka. Svi kabeli trebaju biti odvojeni i zvučnik isključen. Za zamjenu kotačića trebat će vam šesterokutni odvijač veličine 3 mm (H3).

Lijevi i desni kotačići su identični, a upute u nastavku odnose se na obje strane.

UKLANJANJE STAROG KOTAČIĆA

- I. Okrenite zvučnik naopako.
- II. Pomoću odvijača H3 uklonite vijke koji drže kotačić na mjestu
- III. Uklonite stari kotačić.

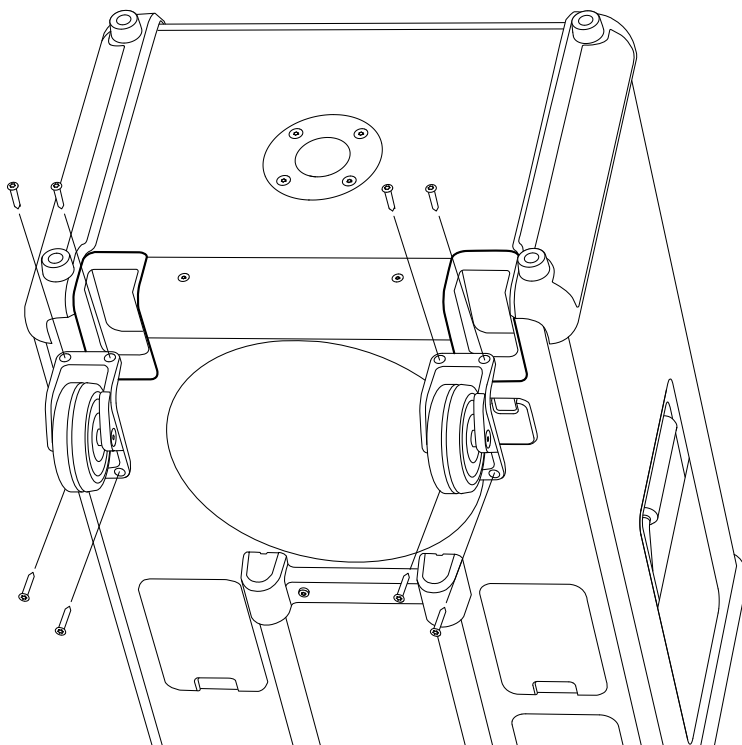

UPUTE

HRVATSKI

PRIČVRŠĆIVANJE NOVOG KOTAČIĆA

- I. Postavite novi kotačić na zvučnik.
- II. Pomoću odvijača H3 zategnite četiri vijka koji pričvršćuju kotačić na zvučnik.

Obavezno reciklirajte stare dijelove i ambalažu na odgovarajući način.

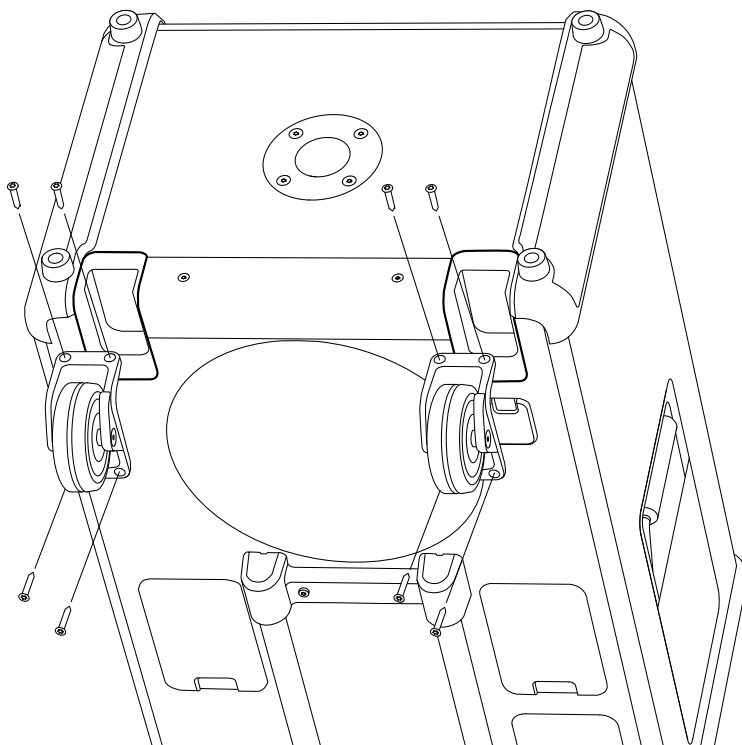

UPUTE

HRVATSKI

ZAMJENA PREDNJE REŠETKE

Prije nego što počnete s postupkom, pobrinite se da radite u dobro prozračenom, čistom mjestu bez prepreka. Svi kabeli trebaju biti odvojeni i zvučnik isključen. Za zamjenu prednje rešetke trebat će vam šesterokutni odvijač veličine 3 mm (H3).

UKLANJANJE PREDNJE REŠETKE

- I. Pomoću H3 odvijača uklonite šest vijaka koji drže prednju rešetku na mjestu.
- II. Pažljivo odvojite prednju rešetku nježnim podizanjem, počevši s lijeve ili desne strane.
- III. Uklonite rešetku.

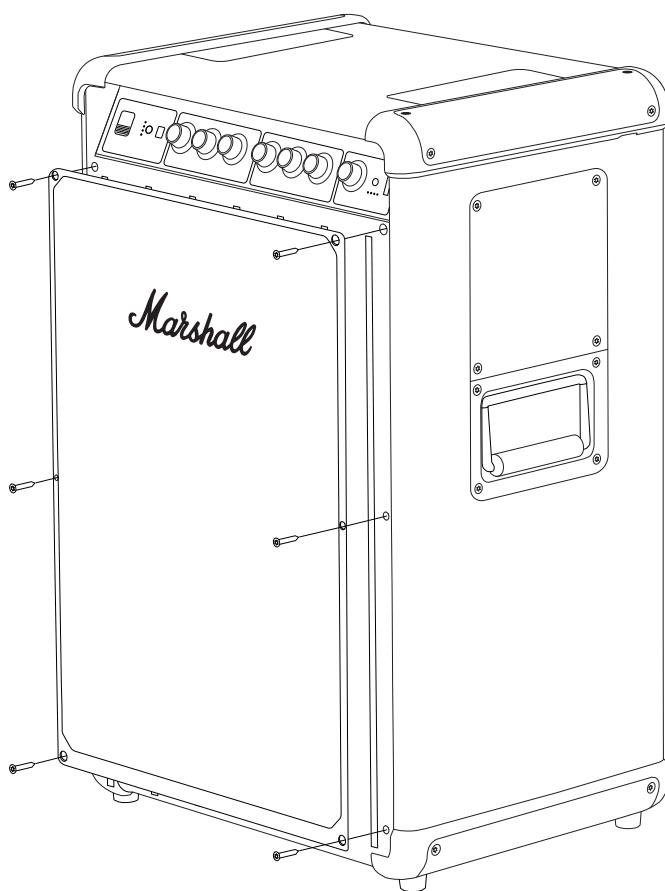

UPUTE

HRVATSKI

POSTAVLJANJE NOVE PREDNJE REŠETKE

- I. Postavite novu prednju rešetku na zvučnik.
- II. Pomoću odvijača H3 zategnite šest vijaka koji ga pričvršćuju na zvučnik.

Obavezno reciklirajte stare dijelove i ambalažu na odgovarajući način.

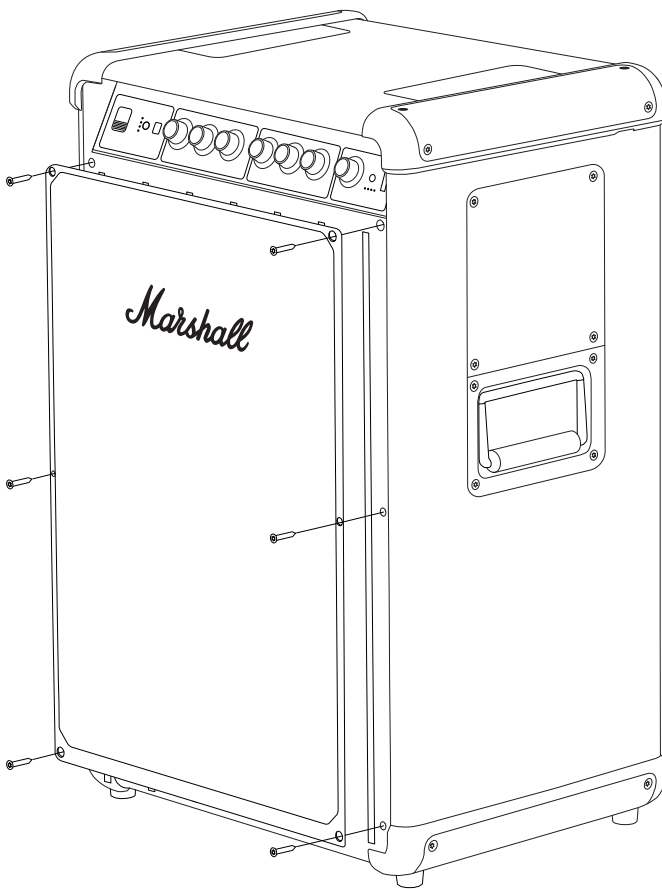

UPUTE

HRVATSKI

ZAMJENA REGULATORA NA PREDNJOJ PLOČI

Prije nego što započnete postupak, pobrinite se da radite u dobro osvijetljenom, čistom i urednom prostoru.

UKLANJANJE REGULATORA S PREDNJE PLOČE

- I. Povucite regulator ravno prema van, dalje od zvučnika.

PRIČVRŠĆIVANJE NOVOG REGULATORA

- I. Okrenite novi regulator tako da ravna strana D-osovine odgovara usjeku na gumbu.
- II. Postavite novi regulator na mjesto i pritisnite ga dok se sigurno ne učvrsti.

Stari regulator obavezno reciklirajte na odgovarajući način.

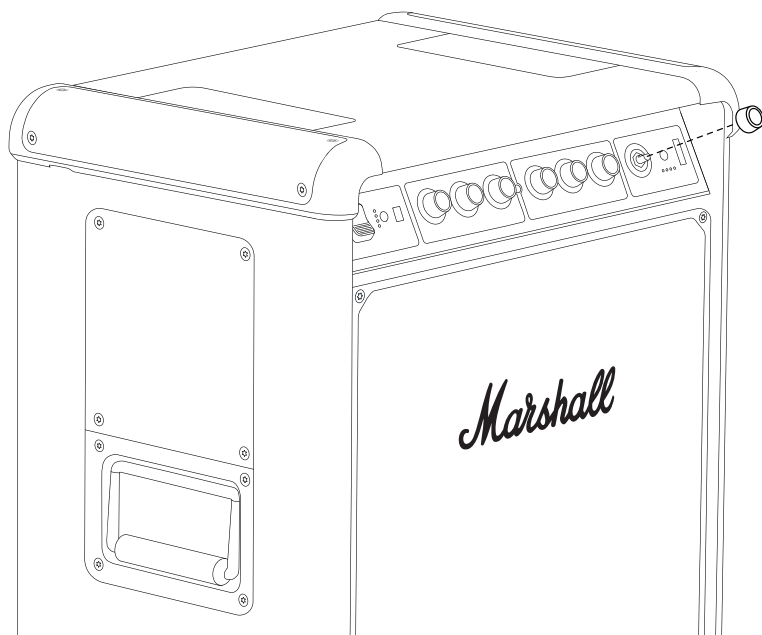

All intellectual property in the product and packaging (including the MARSHALL trade mark, copyright, designs, and patents) are owned by Marshall Group AB and may not be used without permission. All rights reserved. Marshall Group AB, Centralplan 15, 111 20 Stockholm, Sweden. R1.1

Marshall

**BROMLEY 750
PARTY SPEAKER**

KOMPLETNÍ ONLINE NÁVOD

OBSAH

REJSTRÍK

Výměna teleskopické rukojeti.....	003
Výměna horních krytů.....	005
Výměna spodních krytů.....	007
Výměna nožiček.....	009
Výměna kol.....	011
Výměna přední mřížky.....	013
Výměna knoflíků na předním panelu.....	015

NÁVOD

ČEŠTINA

VÝMĚNA TELESKOPICKÉ RUKOJETI

Před zahájením výměny se ujistěte, že pracujete v dobře osvětleném, uklizeném a čistém prostředí. Všechny kabely by měly být odpojeny a reproduktor vypnutý. K výměně rukojeti budete potřebovat šestihranný šroubovák velikosti 2,5 mm (H2.5).

DEMONTÁŽ TELESKOPICKÉ RUKOJETI

- I. Opatrně položte reproduktor přední stranou dolů.
- II. Pomocí šroubováku H2.5 odstraňte 4 šrouby, které upevňují rukojeť.
- III. Odstraňte starou rukojeť.

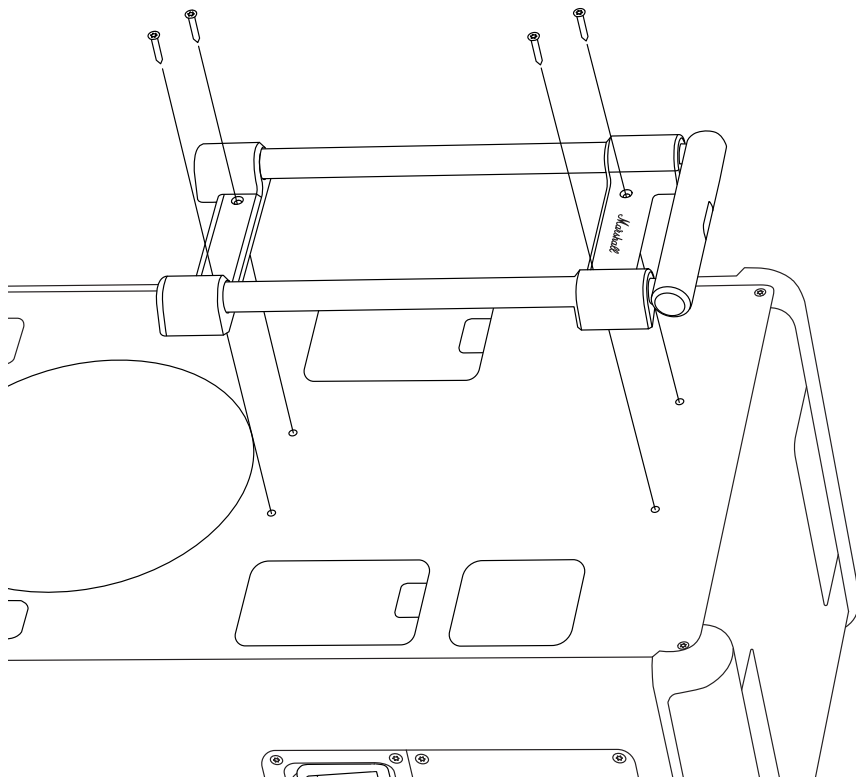

NÁVOD

ČEŠTINA

PŘIPEVNĚNÍ NOVÉ TELESKOPICKÉ RUKOJETI

- I. Umístěte novou rukojeť na reproduktor.
- II. Pomocí šroubováku H2.5 upevněte 4 šrouby, které připevňují rukojeť k reproduktoru.

Ujistěte se, že staré díly a obaly recyklujete správným způsobem.

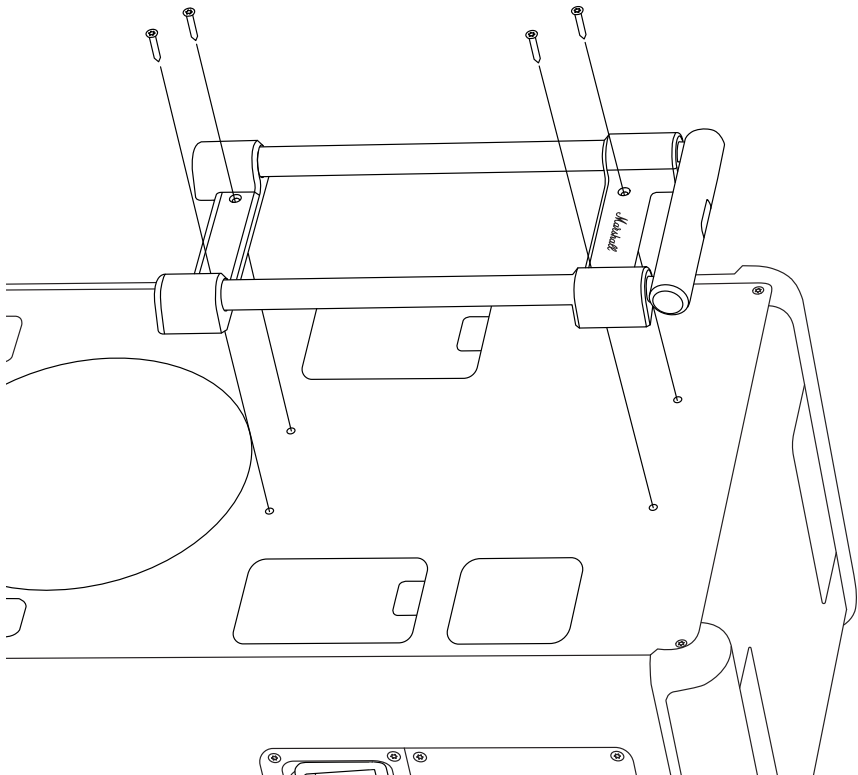

NÁVOD

ČEŠTINA

VÝMĚNA HORNÍCH KRYTŮ

Před zahájením výměny se ujistěte, že pracujete v dobře osvětleném, uklizeném a čistém prostředí. Všechny kabely by měly být odpojeny a reproduktor vypnutý. K výměně horních krytů budete potřebovat šestihranný šroubovák velikosti 3 mm (H3).

Pozor! Levý a pravý horní kryt nejsou totožné. Při výměně náhradních krytů zkontrolujte označení na vnitřní straně náhradních krytů. Níže uvedené pokyny platí pro obě strany.

ODSTRANĚNÍ HORNÍHO KRYTU

- I. Pomocí šroubováku H3 odstraňte 4 šrouby, které upevňují kryt.
- II. Odstraňte starý kryt.

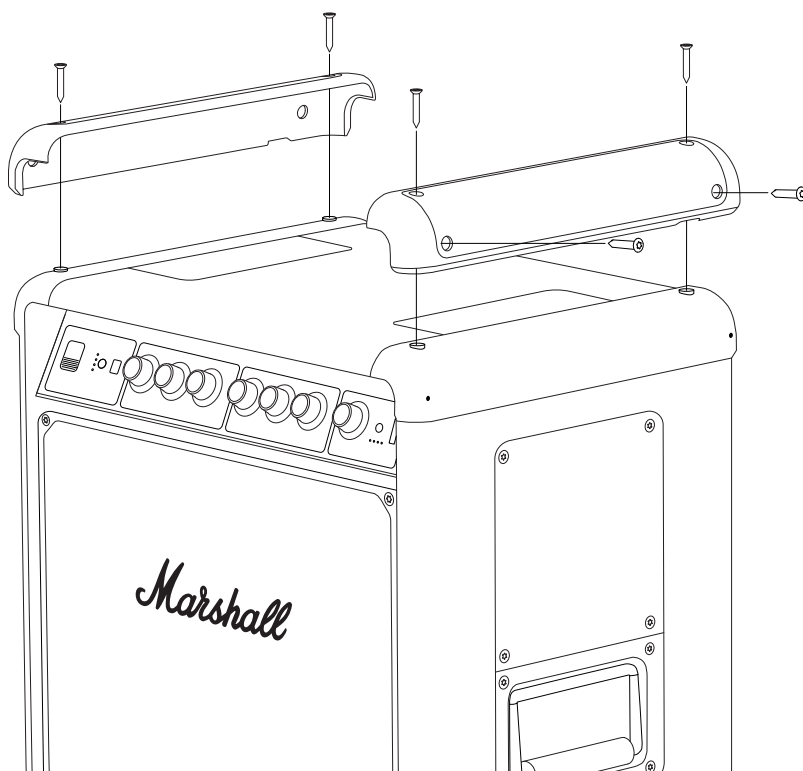

NÁVOD

ČEŠTINA

NASAZENÍ NOVÉHO HORNÍHO KRYTU

- I. Zkontrolujte, zda označení („L“ nebo „R“) na novém krytu odpovídá označení na starém.
- II. Nasadte nový kryt na reproduktor.
- III. Pomocí šroubováku H3 přišroubujte 4 šrouby upevňující kryt k reproduktoru.

Ujistěte se, že staré díly a obaly recyklujete správným způsobem.

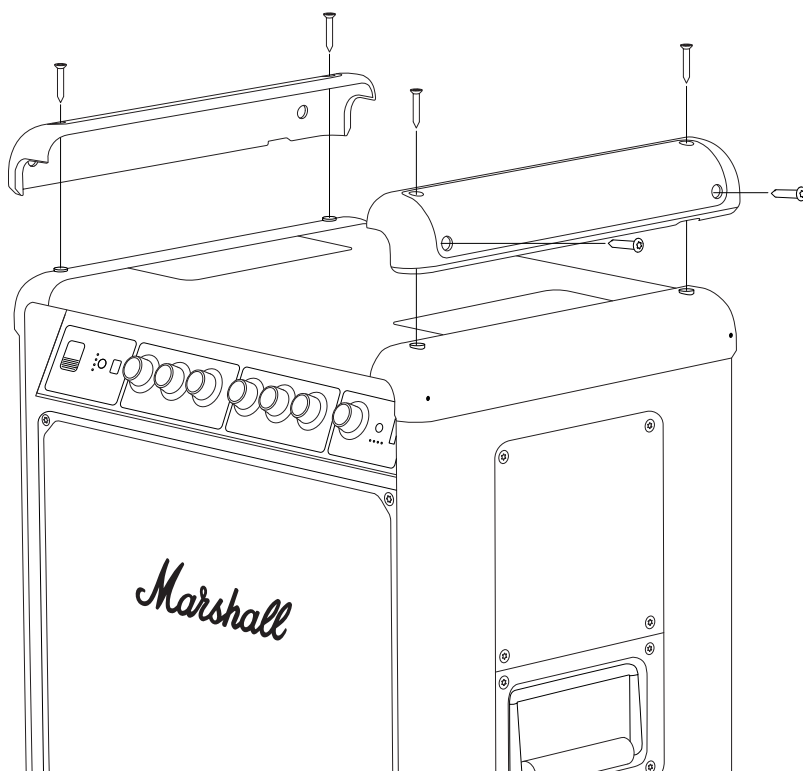

NÁVOD

ČEŠTINA

VÝMĚNA SPODNÍCH KRYTŮ

Před zahájením výměny se ujistěte, že pracujete v dobře osvětleném, uklizeném a čistém prostředí. Všechny kabely by měly být odpojeny a reproduktor vypnutý. K výměně spodních krytů budete potřebovat šestihranný šroubovák velikosti 3 mm (H3).

Pozor! Levý a pravý spodní kryt nejsou stejné. Při výměně náhradních krytů zkontrolujte označení na vnitřní straně náhradních krytů. Níže uvedené pokyny platí pro obě strany.

ODSTRANĚNÍ SPODNÍHO KRYTU

- I. Otočte reproduktor vzhůru nohama.
- II. Pomocí šroubováku H3 odstraňte 4 šrouby, které upevňují kryt a dvě nožičky. Dávejte pozor, abyste neztratili dvě nožičky.
- III. Odstraňte starý kryt.

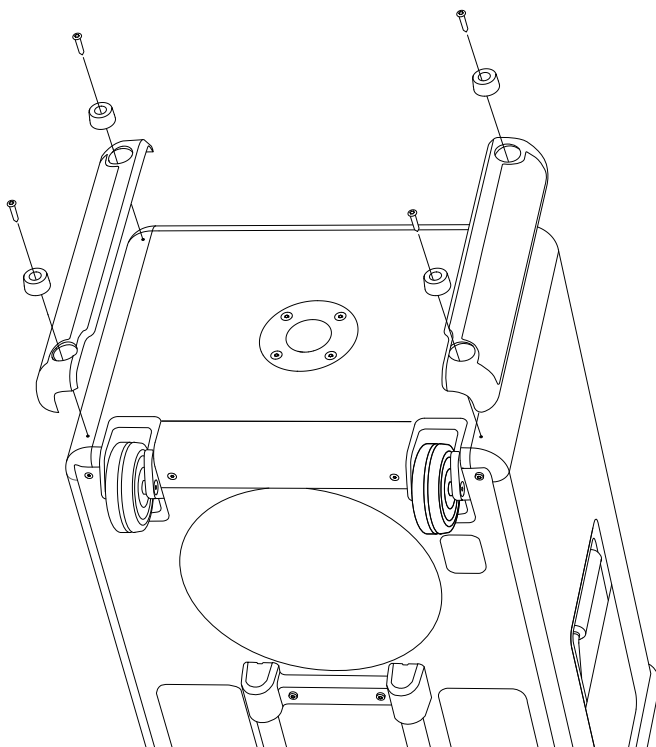

NÁVOD

ČEŠTINA

NASAZENÍ NOVÉHO SPODNÍHO KRYTU

- I. Zkontrolujte, zda označení („L“ nebo „R“) na novém krytu odpovídá označení na starém.
- II. Umístěte nový kryt a obě nožičky na reproduktor.
- III. Pomocí šroubováku H3 přišroubujte 4 šrouby, které upevňují spodní kryt a nožičky k reproduktoru.

Ujistěte se, že staré díly a obaly recyklujete správným způsobem.

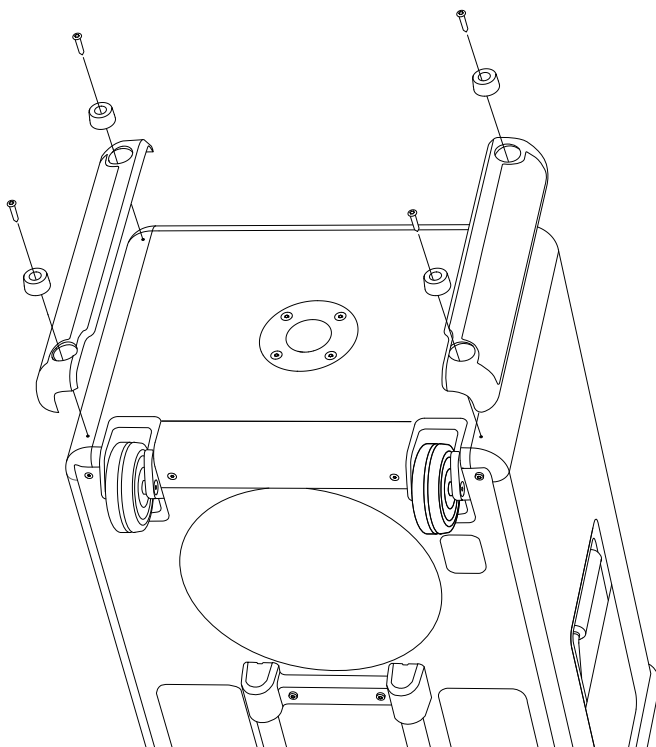

NÁVOD

ČEŠTINA

VÝMĚNA NOŽIČEK

Před zahájením výměny se ujistěte, že pracujete v dobře osvětleném, uklizeném a čistém prostředí. Všechny kabely by měly být odpojeny a reproduktor vypnutý. K výměně nožiček budete potřebovat šestihranný šroubovák velikosti 3 mm (H3).

Levý a pravý kryt jsou totožné a níže uvedené pokyny platí pro obě strany.

ODSTRANĚNÍ STARÉ NOŽIČKY

- I. Otočte reproduktor vzhůru nohama.
- II. Pomocí šroubováku H3 odstraňte šroub, který upevňuje nožičku.
- III. Odstraňte starou nožičku.

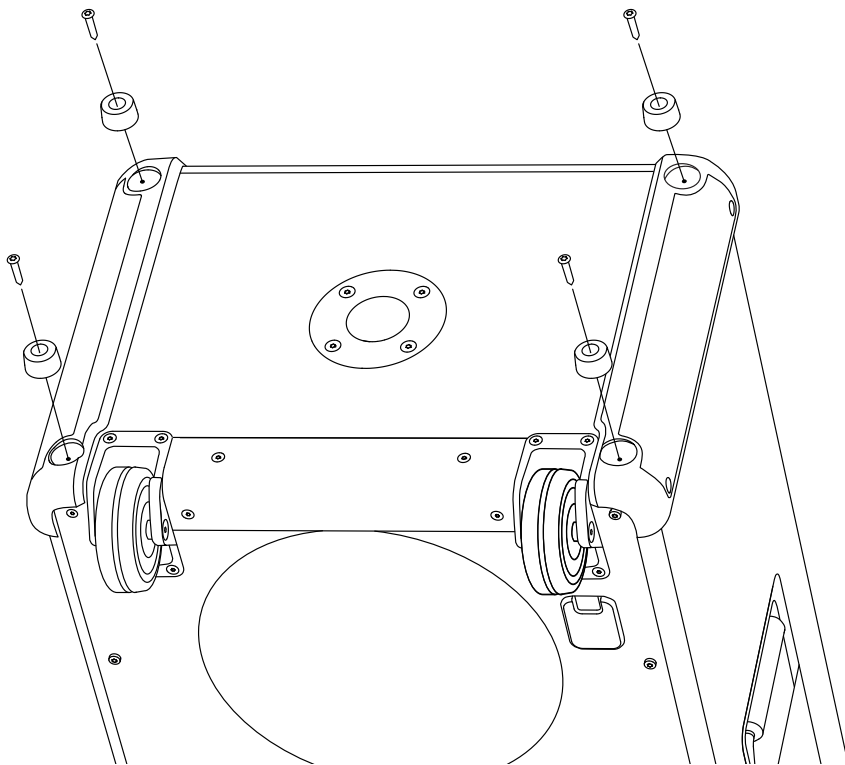

NÁVOD

ČEŠTINA

PŘIPEVNĚNÍ NOVÉ NOŽIČKY

- I. Umístěte novou nožičku na reproduktor.
- II. Pomocí šroubováku H3 upevněte šroub upevňující nožičku k reproduktoru.

Ujistěte se, že staré díly a obaly recyklujete správným způsobem.

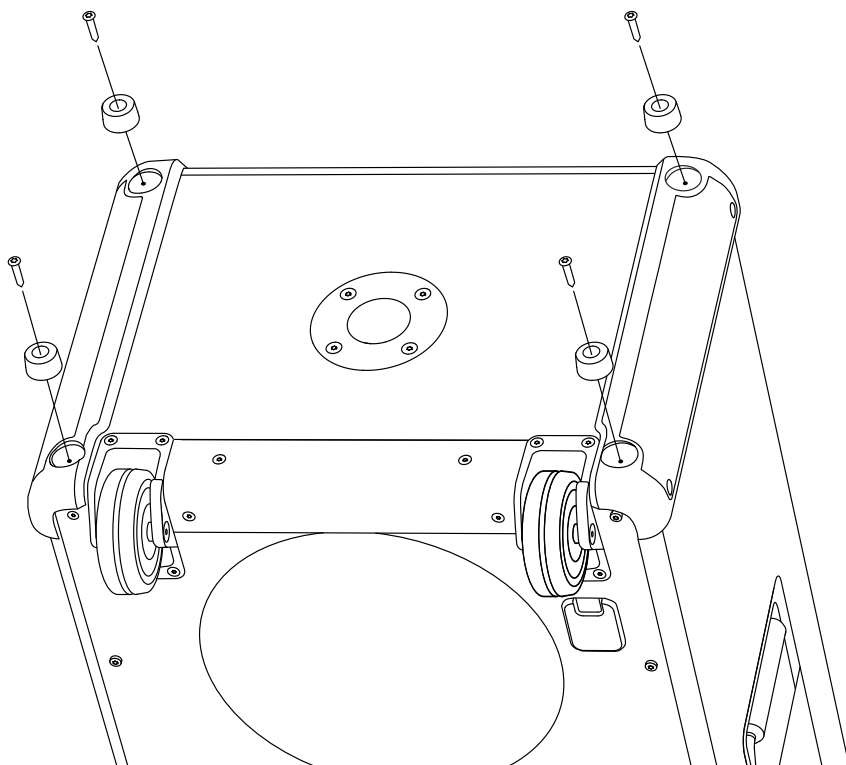

NÁVOD

ČEŠTINA

VÝMĚNA KOL

Před zahájením výměny se ujistěte, že pracujete v dobře osvětleném, uklizeném a čistém prostředí. Všechny kabely by měly být odpojeny a reproduktor vypnutý. K výměně kol budete potřebovat šestihranný šroubovák velikosti 3 mm (H3).

Levá a pravá kola jsou identická a níže uvedené pokyny platí pro obě strany.

ODSTRANĚNÍ STARÉHO KOLA

- I. Otočte reproduktor vzhůru nohama.
- II. Pomocí šroubováku H3 odstraňte šrouby, které drží kolo na svém místě.
- III. Odstraňte staré kolo.

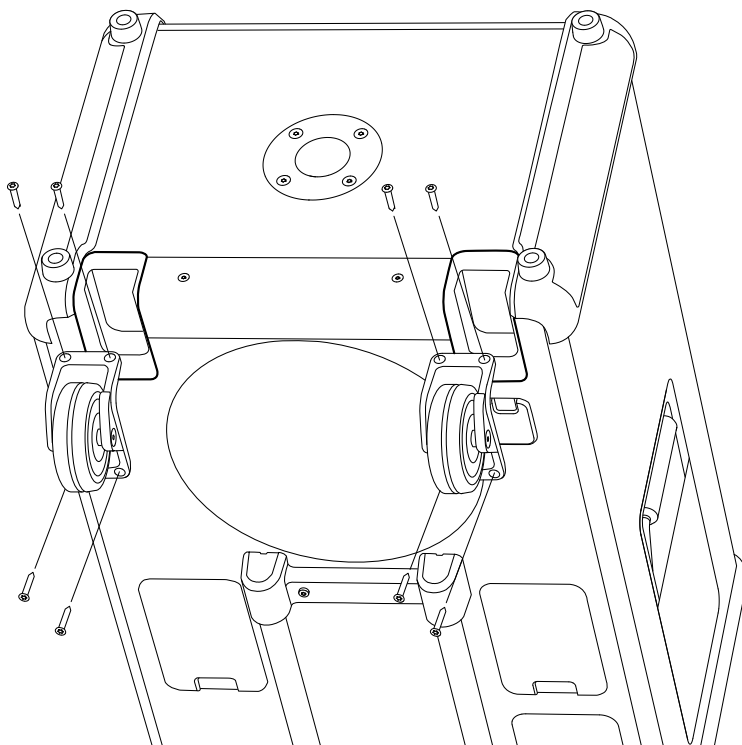

NÁVOD

ČEŠTINA

PŘIPEVNĚNÍ NOVÉHO KOLA

- I. Umístěte nové kolo na reproduktor.
- II. Pomocí šroubováku H3 přišroubujte 4 šrouby upevňující kolo k reproduktoru.

Ujistěte se, že staré díly a obaly recyklujete správným způsobem.

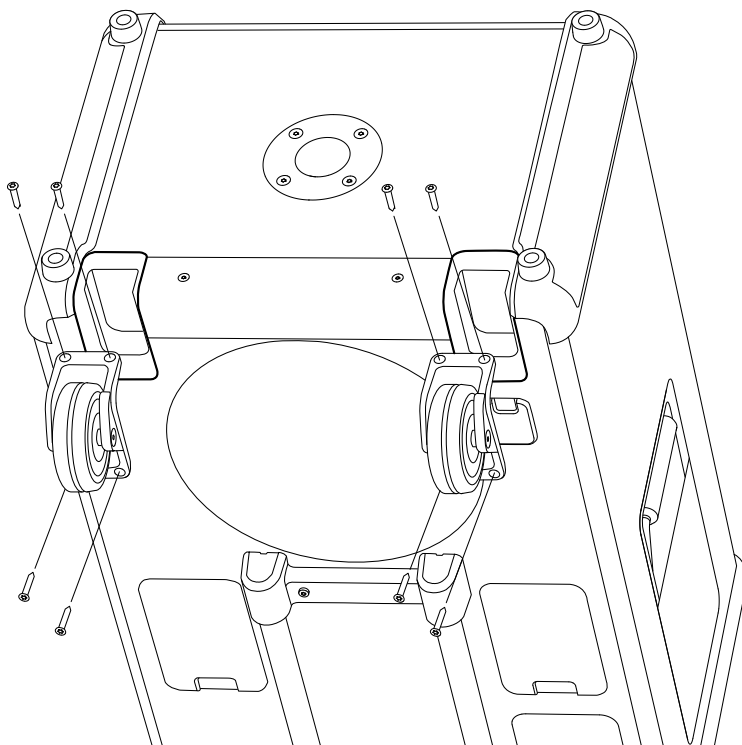

NÁVOD

ČEŠTINA

VÝMĚNA PŘEDNÍ MŘÍŽKY

Před zahájením výměny se ujistěte, že pracujete v dobře osvětleném, uklizeném a čistém prostředí. Všechny kabely by měly být odpojeny a reproduktor vypnutý. K výměně přední mřížky budete potřebovat šestihranný šroubovák velikosti 3 mm (H3).

SEJMUTÍ PŘEDNÍ MŘÍŽKY

- I. Pomocí šroubováku H3 odstraňte 6 šroubů, které drží přední mřížku na místě.
- II. Opatrně sejměte přední mřížku jemným páčením, začněte z levé nebo pravé strany.
- III. Odstraňte mřížku.

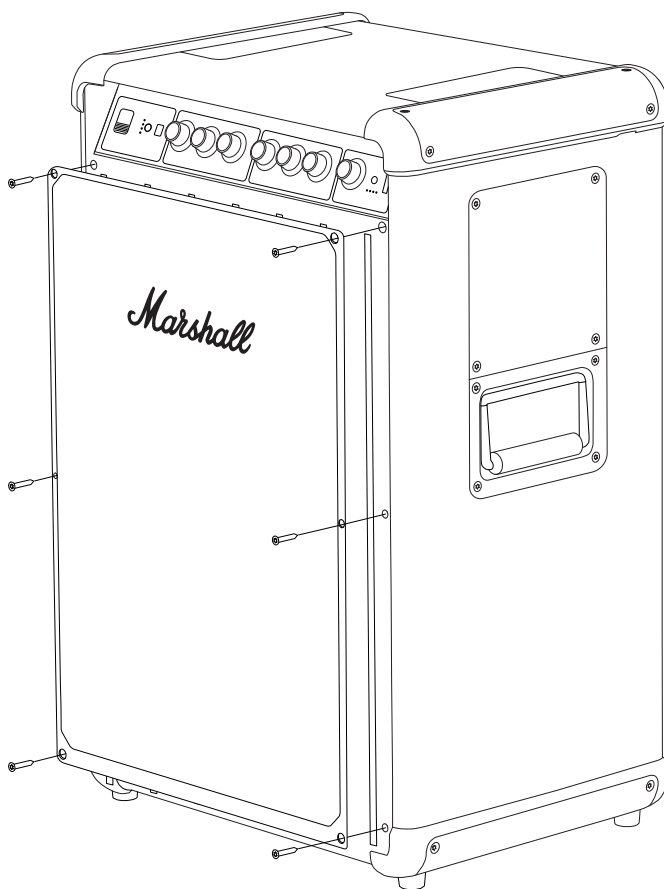

NÁVOD

ČEŠTINA

PŘIPEVNĚNÍ NOVÉ PŘEDNÍ MŘÍŽKY

- I. Umístěte novou přední mřížku na reproduktor.
- II. Pomocí šroubováku H3 utáhněte 6 šroubů, které ji připevňují k reproduktoru.

Ujistěte se, že staré díly a obaly recyklujete správným způsobem.

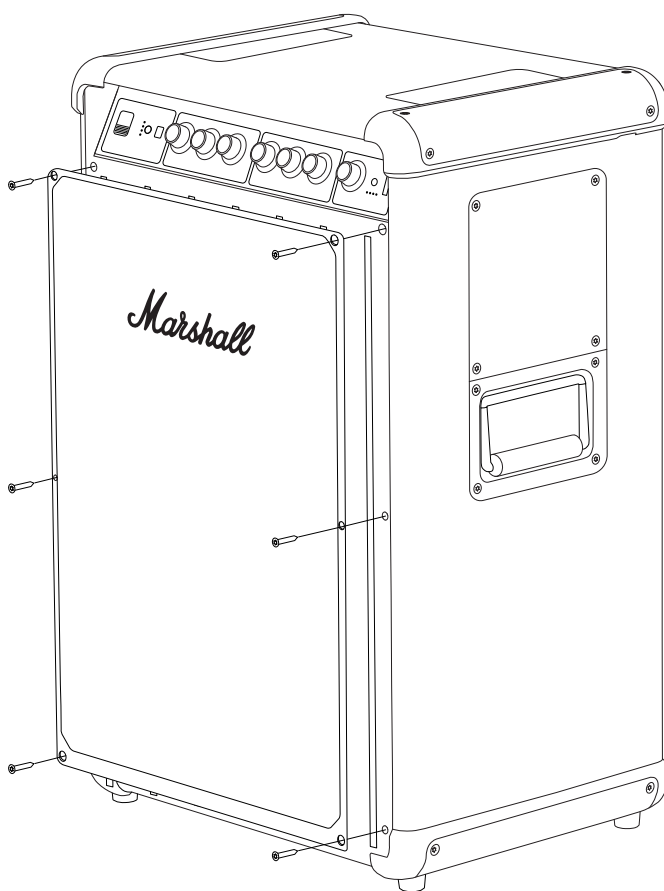

NÁVOD

ČEŠTINA

VÝMĚNA KNOFLÍKŮ NA PŘEDNÍM PANELU

Před zahájením postupu se ujistěte, že pracujete v dobře osvětleném a čistém prostředí bez nepořádku.

DEMONTÁŽ KNOFLÍKU NA PŘEDNÍM PANELU

- I. Vytáhněte knoflík přímo ven, směrem od reproduktoru.

PŘIPEVNĚNÍ NOVÉHO KNOFLÍKU

- I. Nový knoflík orientujte tak, aby plochá strana D-hřídele odpovídala zářezu v knoflíku.
- II. Umístěte nový knoflík do správné polohy a zatlačte na něj, dokud nezapadne na místo.

Starý knoflík recyklujte vhodným způsobem.

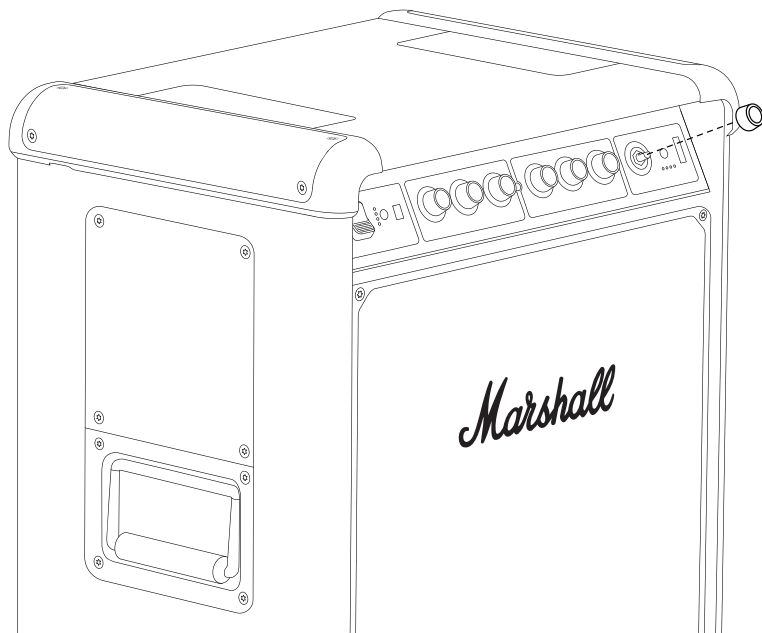

All intellectual property in the product and packaging (including the MARSHALL trade mark, copyright, designs, and patents) are owned by Marshall Group AB and may not be used without permission. All rights reserved. Marshall Group AB, Centralplan 15, 111 20 Stockholm, Sweden. R1.1

Marshall

**BROMLEY 750
PARTY SPEAKER**

KOMPLET ONLINEMANUAL

INDHOLD

INDEKS

Udskiftning af teleskophåndtag	003
Udskiftning af tophætterne.....	005
Udskiftning af bundhætterne	007
Udskiftning af benene	009
Udskiftning af hjulene	011
Udskiftning af frontgitteret.....	013
Udskiftning af knapperne på frontpanelet.....	015

INSTRUKTIONER

DANSK

UDSKIFTNING AF TELESKOPHÅNDTAG

Inden proceduren påbegyndes, skal du sørge for, at du arbejder i et veloplyst, rent og ryddeligt område. Alle ledninger skal være frakoblet, og højttaleren skal være slukket. Du skal bruge en sekskantskruetrækker i størrelse 2,5 mm (H2.5) til at udskifte håndtaget.

FJERNELSE AF TELESKOPHÅNDTAG

- I. Læg forsigtigt højttaleren ned, så forsiden vender nedad.
- II. Brug en H2.5-skrue-trækker til at fjerne de 4 skruer, der fastgør håndtaget.
- III. Fjern det gamle håndtag.

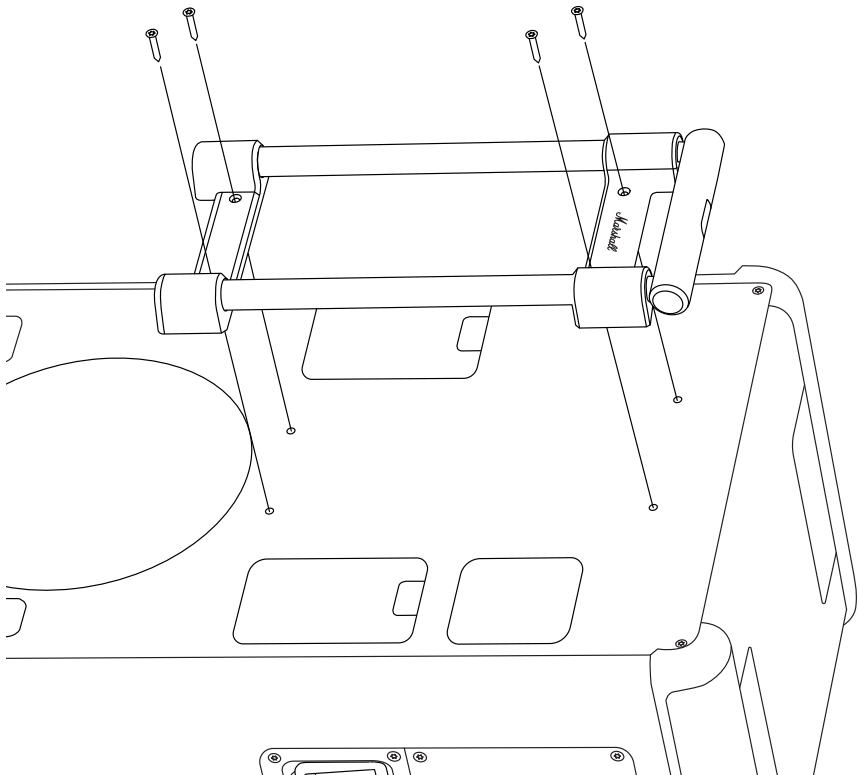

INSTRUKTIONER

DANSK

MONTERING AF DET NYE TELESKOPHÅNDTAG

- I. Placer det nye håndtag på højttaleren.
- II. Brug en H2.5-skruetrækker til at fastgøre de 4 skruer, der fastgør håndtaget til højttaleren.

Sørg for at aflevere gamle dele og emballage til genanvendelse på korrekt vis.

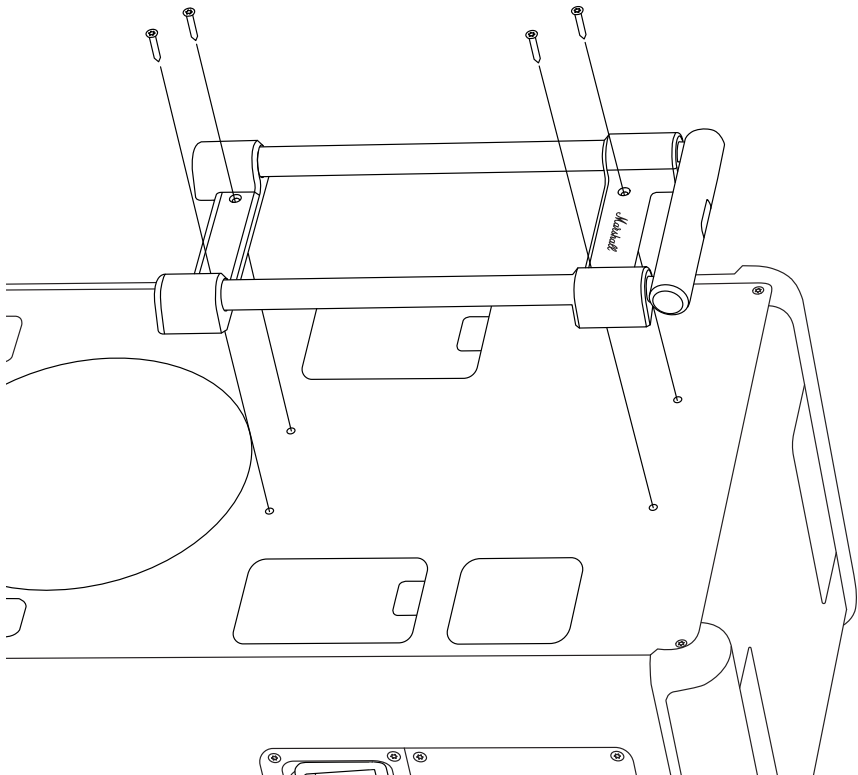

INSTRUKTIONER

DANSK

UDSKIFTNING AF TOPHÆTTERNE

Inden proceduren påbegyndes, skal du sørge for, at du arbejder i et veloplyst, rent og ryddeligt område. Alle ledninger skal være frakoblet, og højttaleren skal være slukket. Du skal bruge en sekskantskruetrækker i størrelse 3 mm (H3) til at udskifte tophætterne.

Bemærk! Venstre og højre tophætte er ikke ens. Tjek markeringen på indersiden af reservehætterne, når du udskifter dem. Instruksen nedenfor gælder for begge sider.

FJERNELSE AF TOPHÆTTEN

- I. Brug en H3-skrue-trækker til at fjerne de 4 skruer, der fastgør hættten.
- II. Fjern den gamle hætte.

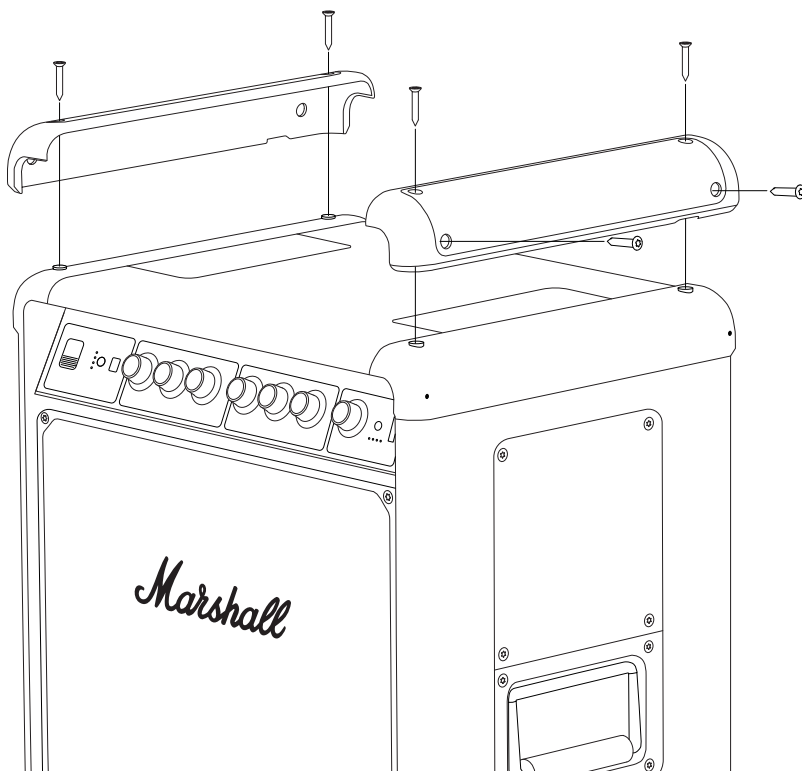

INSTRUKTIONER

DANSK

MONTERING AF DEN NYE TOPHÆTTE

- I. Kontroller, at mærkningen ("L" eller "R") på den nye hætte stemmer overens med mærkningen på den gamle.
- II. Placer den nye hætte på højttaleren.
- III. Brug en H3-skruetrækker til at fastgøre de 4 skruer, der fastgør hætten til højttaleren.

Sørg for at aflevere gamle dele og emballage til genanvendelse på korrekt vis.

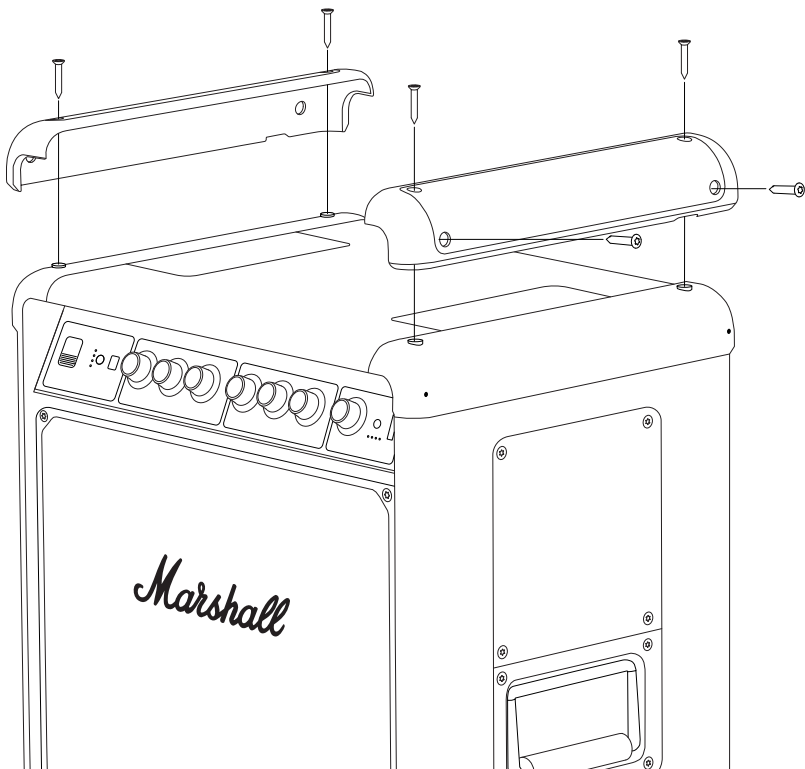

INSTRUKTIONER

DANSK

UDSKIFTNING AF BUNDHÆTTERNE

Inden proceduren påbegyndes, skal du sørge for, at du arbejder i et veloplyst, rent og ryddeligt område. Alle ledninger skal være frakoblet, og højttaleren skal være slukket. Du skal bruge en sekskantskruetrækker i størrelse 3 mm (H3) til at udskifte bundhætterne.

Bemærk! Venstre og højre bundhætte er ikke ens. Tjek markeringen på indersiden af reservehætterne, når du udskifter dem. Instruksen nedenfor gælder for begge sider.

FJERNELSE AF BUNDHÆTTEN

- I. Vend højttaleren på hovedet.
- II. Brug en H3-skrueetrækker til at fjerne de 4 skruer, der fastgør hættten og de to ben. Pas på ikke at miste de to ben.
- III. Fjern den gamle hætte.

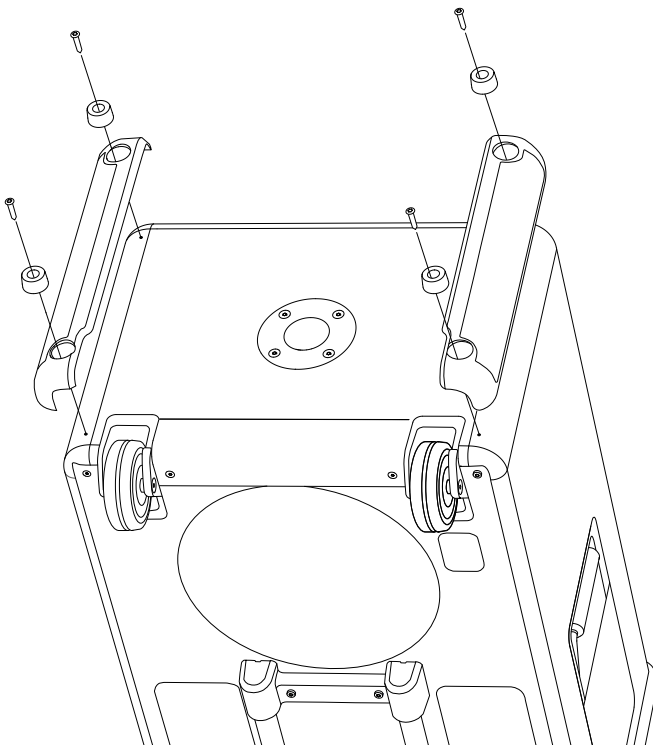

INSTRUKTIONER

DANSK

MONTERING AF DEN NYE BUNDHÆTTE

- I. Kontroller, at mærkningen ("L" eller "R") på den nye hætte stemmer overens med mærkningen på den gamle.
- II. Placer den nye hætte og de to ben på højttaleren.
- III. Brug en H3-skruetrækker til at fastgøre de 4 skruer, der fastgør bundhætten og benene til højttaleren.

Sørg for at aflevere gamle dele og emballage til genanvendelse på korrekt vis.

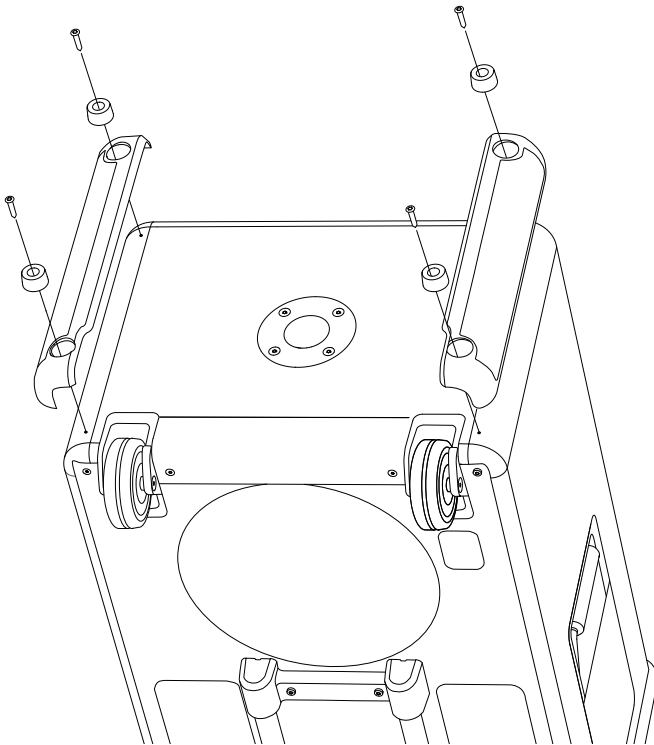

INSTRUKTIONER

DANSK

UDSKIFTNING AF BENENE

Inden proceduren påbegyndes, skal du sørge for, at du arbejder i et veloplyst, rent og ryddeligt område. Alle ledninger skal være frakoblet, og højttaleren skal være slukket. Du skal bruge en sekskantskruetrækker i størrelse 3 mm (H3) til at udskifte benene.

Venstre og højre hætte er identiske, og instruktionen nedenfor gælder for begge sider.

FJERNELSE AF DET GAMLE BEN

- I. Vend højttaleren på hovedet.
- II. Brug en H3-skruetrækker til at fjerne skruen, der fastgør benet.
- III. Fjern det gamle ben.

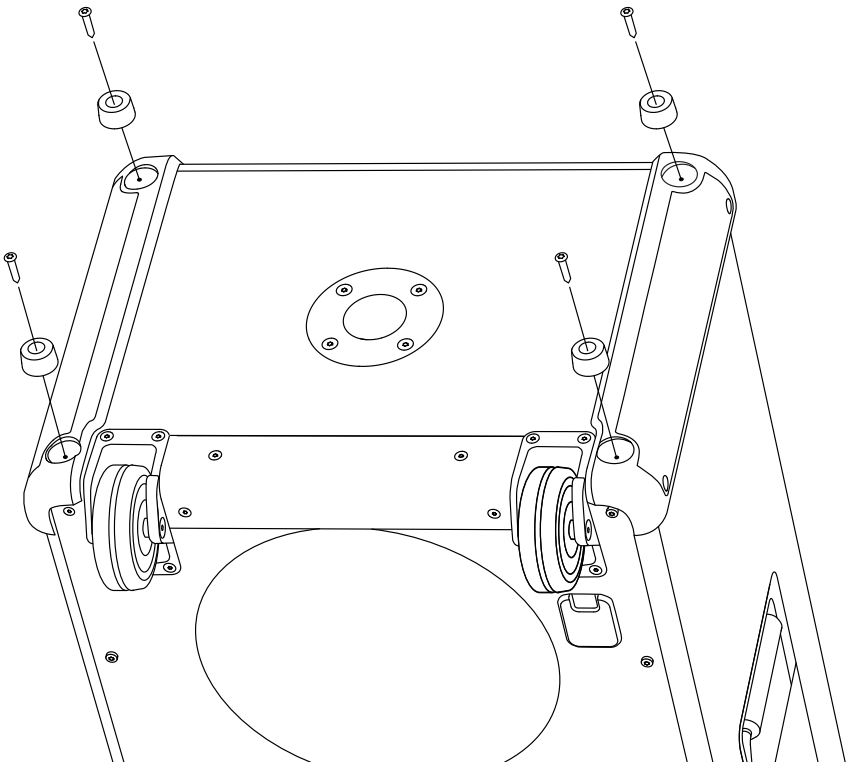

INSTRUKTIONER

DANSK

FASTGØRELSE AF DET NYE BEN

- I. Placer det nye ben på højttaleren.
- II. Brug en H3-skruetrækker til at fastgøre skruen, der fastgør benet til højttaleren.

Sørg for at aflevere gamle dele og emballage til genanvendelse på korrekt vis.

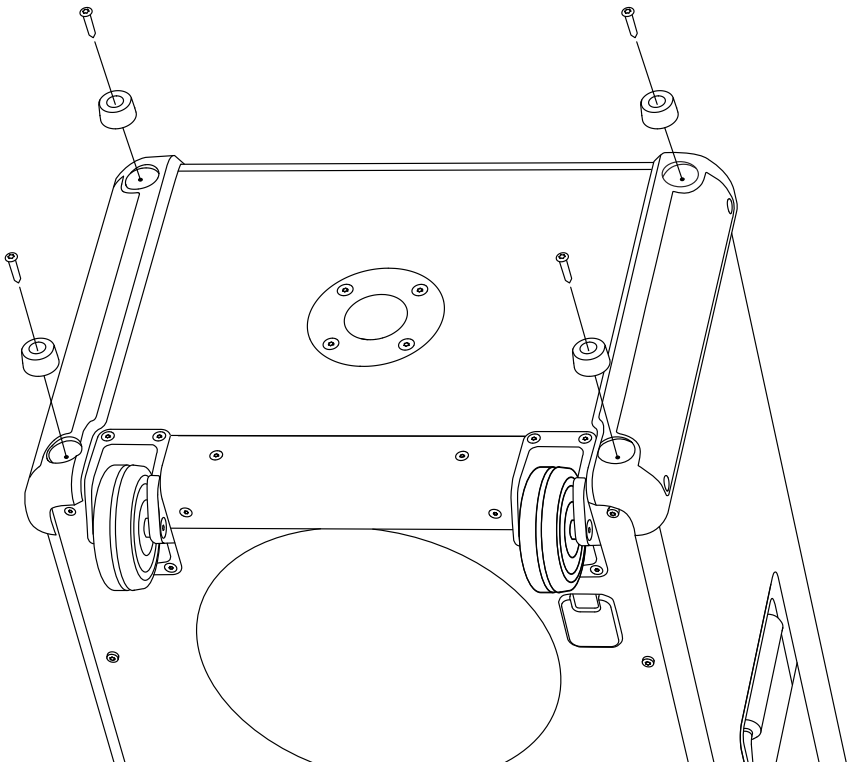

INSTRUKTIONER

DANSK

UDSKIFTNING AF HJULENE

Inden proceduren påbegyndes, skal du sørge for, at du arbejder i et veloplyst, rent og ryddeligt område. Alle ledninger skal være frakoblet, og højttaleren skal være slukket. Du skal bruge en sekskantskruetrækker i størrelse 3 mm (H3) til at udskifte hjulene.

Venstre og højre hjul er identiske, og instruktionen nedenfor gælder for begge sider.

FJERNELSE AF DET GAMLE HJUL

- I. Vend højttaleren på hovedet.
- II. Brug en H3-skruetrækker til at fjerne de skruer, der holder hjulet på plads.
- III. Fjern det gamle hjul.

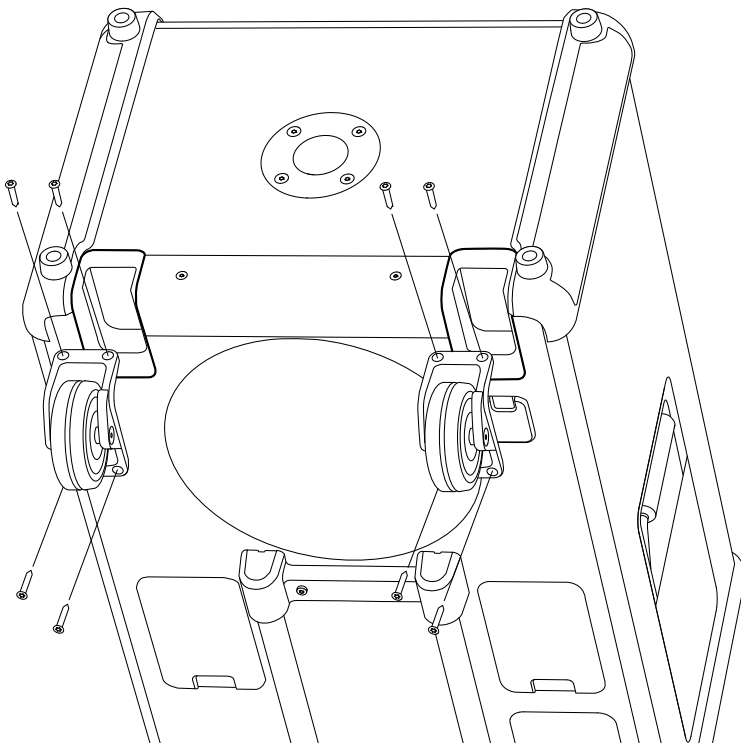

INSTRUKTIONER

DANSK

MONTERING AF DET NYE HJUL

- I. Placer det nye hjul på højttaleren.
- II. Brug en H3-skruetrækker til at fastgøre de 4 skruer, der fastgør hjulet til højttaleren.

Sørg for at aflevere gamle dele og emballage til genanvendelse på korrekt vis.

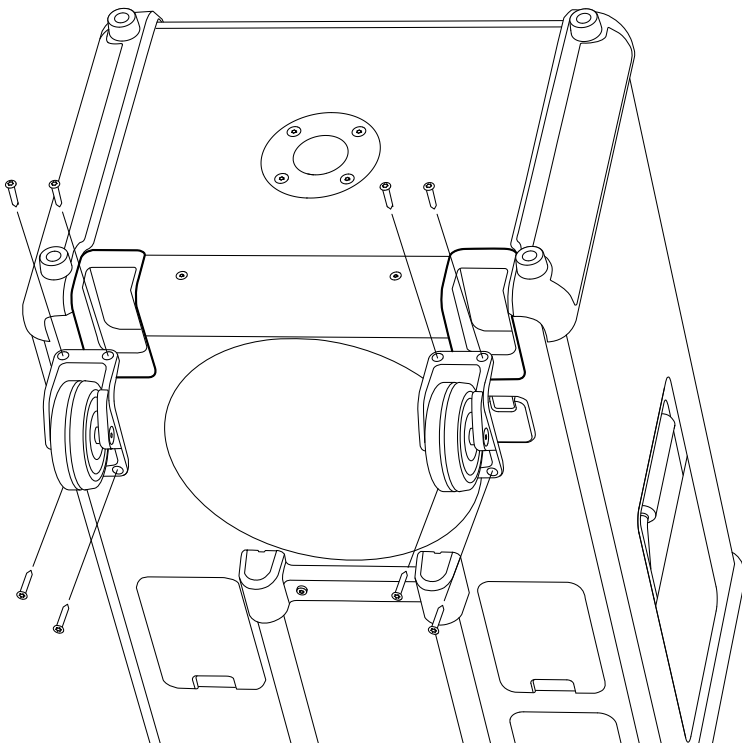

INSTRUKTIONER

DANSK

UDSKIFTNING AF FRONTGITTERET

Inden proceduren påbegyndes, skal du sørge for, at du arbejder i et veloplyst, rent og ryddeligt område. Alle ledninger skal være frakoblet, og højttaleren skal være slukket. Du skal bruge en sekskantskruetrækker i størrelse 3 mm (H3) til at udskifte frontgitteret.

FJERNELSE AF FRONTGITTERET

- I. Brug en H3-skruetrækker til at fjerne de 6 skruer, der holder frontgitteret på plads.
- II. Tag forsigtigt frontgitteret af ved forsigtigt at lirke det op, ved at starte fra venstre eller højre side.
- III. Fjern gitteret.

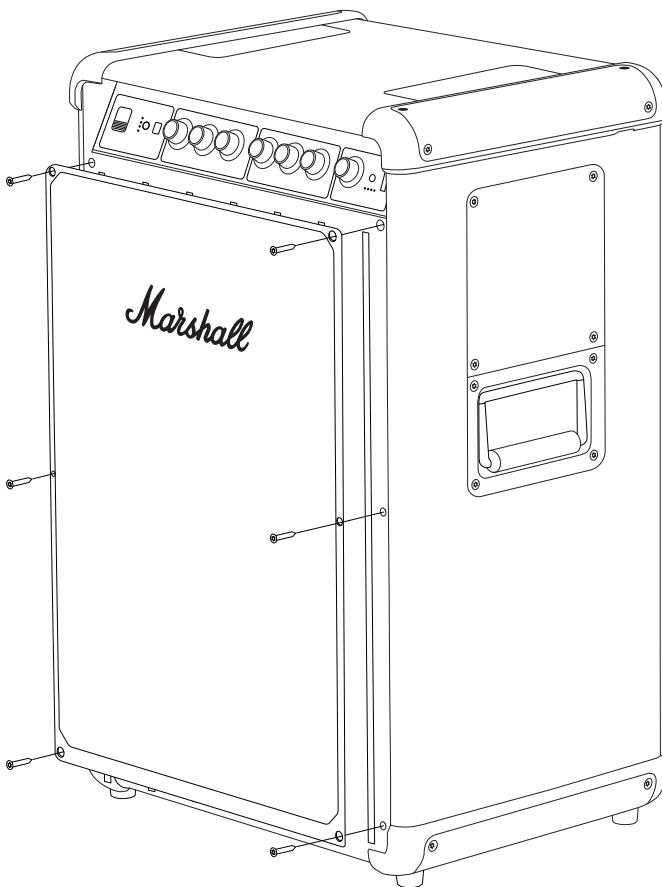

INSTRUKTIONER

DANSK

MONTERING AF DET NYE FRONTGITTER

- I. Placer det nye frontgitter på højttaleren.
- II. Brug en H3-skruetrækker til at fastgøre de 6 skruer, der fastgør det til højttaleren.

Sørg for at aflevere gamle dele og emballage til genanvendelse på korrekt vis.

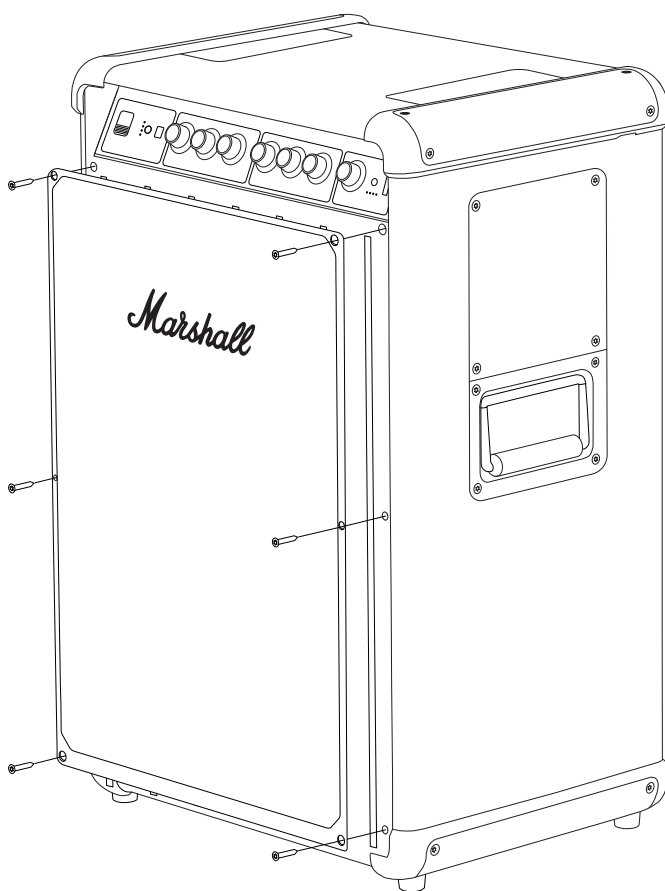

INSTRUKTIONER

DANSK

UDSKIFTNING AF KNAPPERNE PÅ FRONTPANELET

Inden proceduren påbegyndes, skal du sørge for, at du arbejder i et veloplyst, rent og ryddeligt område.

FJERNELSE AF EN KNAP PÅ FRONTPANELET

- I. Træk knappen lige ud, væk fra højttaleren.

MONTERING AF DEN NYE KNAP

- I. Anbring den nye knap, så den flade side af D-akslen passer til hakket i knappen.
- II. Sæt den nye knap på plads, og tryk den ind, indtil den sidder sikkert.

Sørg for at aflevere gamle knapper til genanvendelse på korrekt vis.

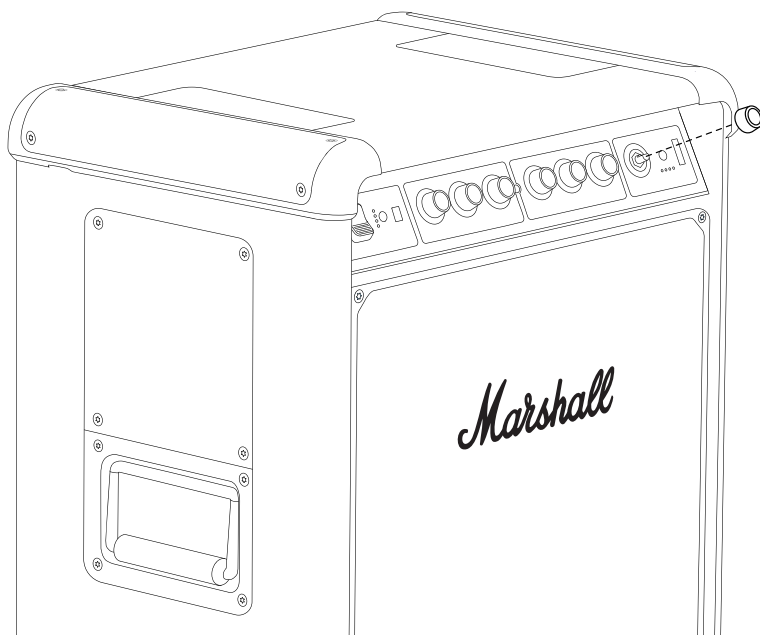

All intellectual property in the product and packaging (including the MARSHALL trade mark, copyright, designs, and patents) are owned by Marshall Group AB and may not be used without permission. All rights reserved. Marshall Group AB, Centralplan 15, 111 20 Stockholm, Sweden. R1.1

Marshall

**BROMLEY 750
PARTY SPEAKER**

COMPLETE ONLINE HANDLEIDING

INHOUD

INDEX

De telescopische handgreep vervangen.....	003
De bovenkappen vervangen	005
De onderkappen vervangen.....	007
De voetjes vervangen	009
Wielen vervangen	011
Het voorrooster vervangen.....	013
De knoppen op het voorpaneel vervangen.....	015

INSTRUCTIES

NEDERLANDS

DE TELESCOPISCHE HANDGREEP VERVANGEN

Voordat je begint, moet je ervoor zorgen dat je je in een goed verlichte en schone omgeving bevindt, die vrij van rommel is. Alle kabels moeten worden losgekoppeld en de speaker moet worden uitgeschakeld. Je hebt een inbuschroevendraaier van 2,5 mm (H2.5) nodig om de handgreep te vervangen.

DE TELESCOPISCHE HANDGREEP VERWIJDEREN

- I. Leg de luidspreker voorzichtig neer, met de voorkant naar beneden.
- II. Gebruik een H2.5-schroevendraaier om de 4 schroeven te verwijderen waarmee de handgreep is bevestigd.
- III. Verwijder de oude handgreep.

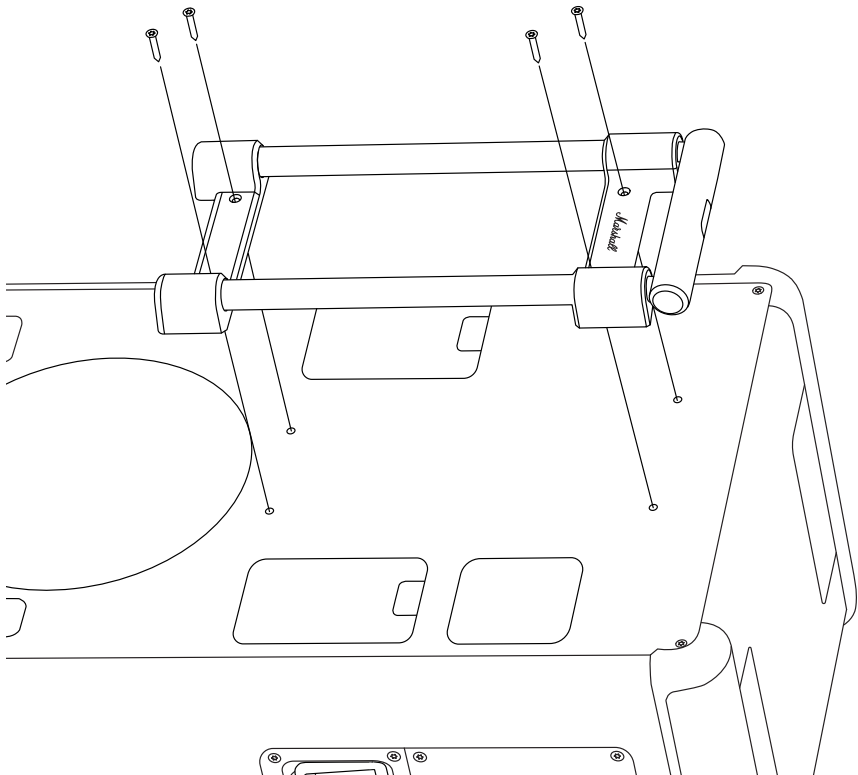

INSTRUCTIES

NEDERLANDS

DE NIEUWE TELESCOPISCHE HANDGREEP BEVESTIGEN

- I. Plaats de nieuwe handgreep op de luidspreker.
- II. Gebruik een H2.5-schroevendraaier om de 4 schroeven vast te draaien waarmee de handgreep aan de luidspreker is bevestigd.

Zorg ervoor dat je oude onderdelen en verpakkingen op de juiste manier recyclet.

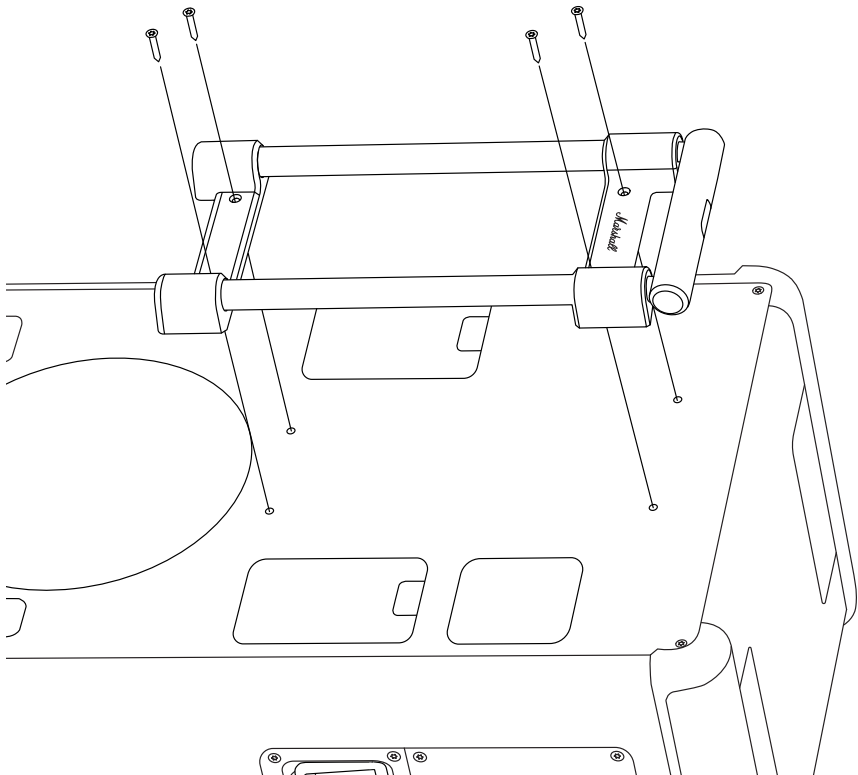

INSTRUCTIES

NEDERLANDS

DE BOVENKAPPEN VERVANGEN

Voordat je begint, moet je ervoor zorgen dat je je in een goed verlichte en schone omgeving bevindt, die vrij van rommel is. Alle kabels moeten worden losgekoppeld en de speaker moet worden uitgeschakeld. Je hebt een inbuschroevendraaier van 3 mm (H3) nodig om de bovenkappen te vervangen.

Let op! De linker- en rechterbovenkap zijn niet hetzelfde. Controleer de markering aan de binnenkant van de reservekappen tijdens het vervangen. De onderstaande instructie geldt voor beide zijden.

DE BOVENKAP VERWIJDEREN

- I. Gebruik een H3-schroevendraaier om de 4 schroeven te verwijderen waarmee de kap is bevestigd.
- II. Verwijder de oude kap.

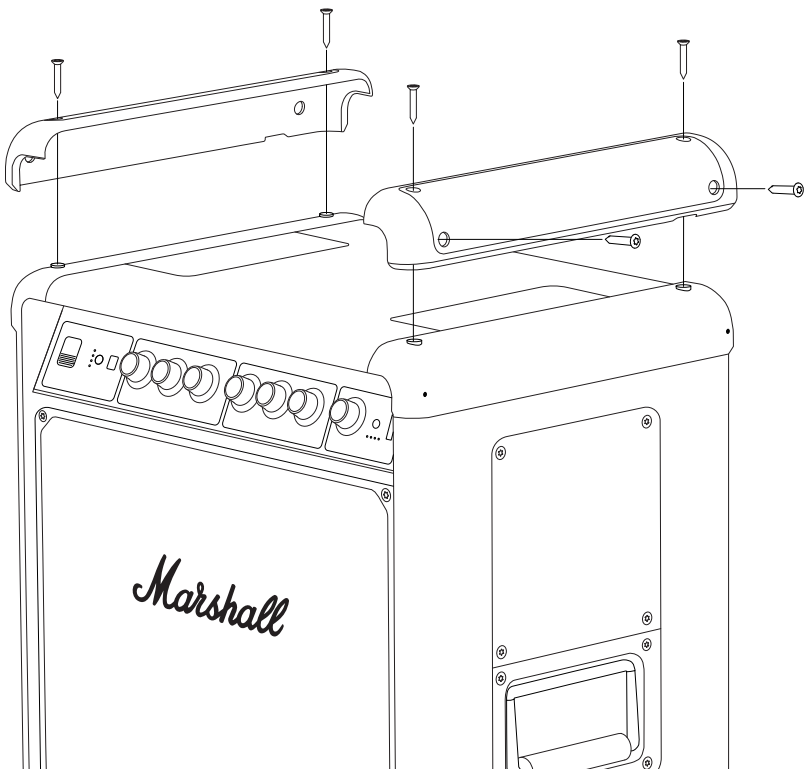

INSTRUCTIES

NEDERLANDS

DE NIEUWE BOVENKAP BEVESTIGEN

- I. Controleer of de markering (“L” of “R”) op de nieuwe kap overeenkomt met de markering op de oude.
- II. Plaats de nieuwe kap op de luidspreker.
- III. Gebruik een H3-schroevendraaier om de 4 schroeven vast te draaien waarmee de kap op de luidspreker is bevestigd.

Zorg ervoor dat je oude onderdelen en verpakkingen op de juiste manier recyclet.

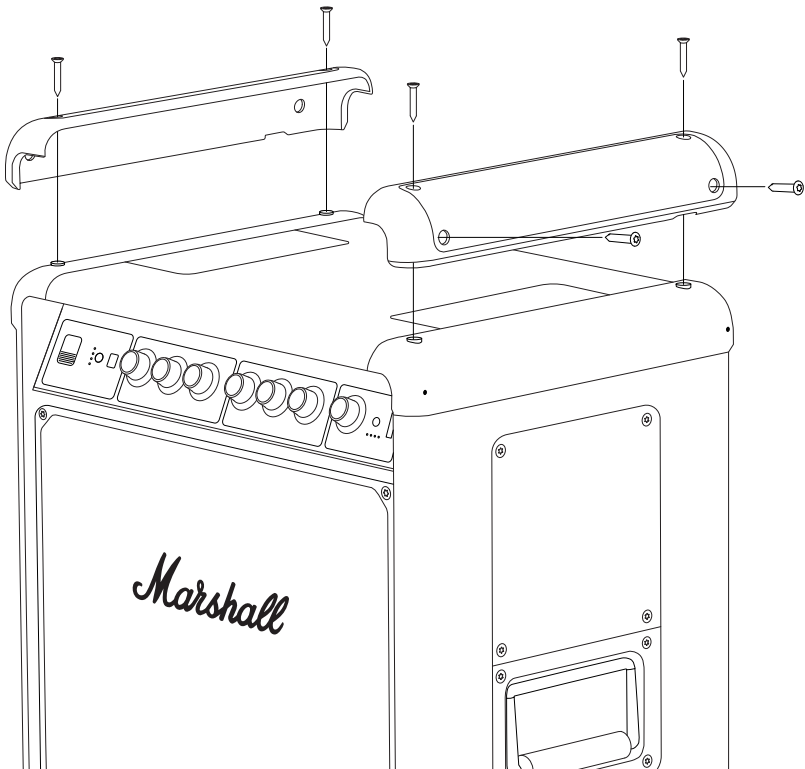

INSTRUCTIES

NEDERLANDS

DE ONDERKAPPEN VERVANGEN

Voordat je begint, moet je ervoor zorgen dat je je in een goed verlichte en schone omgeving bevindt, die vrij van rommel is. Alle kabels moeten worden losgekoppeld en de speaker moet worden uitgeschakeld. Je hebt een inbuschroevendraaier van 3 mm (H3) nodig om de onderkappen te vervangen.

Let op! De linker- en rechteronderkap zijn niet hetzelfde. Controleer de markering aan de binnenkant van de reservekappen tijdens het vervangen. De onderstaande instructie geldt voor beide zijden.

DE ONDERKAP VERWIJDEREN

- I. Draai de luidspreker ondersteboven.
- II. Gebruik een H3-schroevendraaier om de 4 schroeven te verwijderen waarmee de kap en de twee voetjes zijn vastgezet. Zorg ervoor dat je de twee voetjes niet verliest.
- III. Verwijder de oude kap.

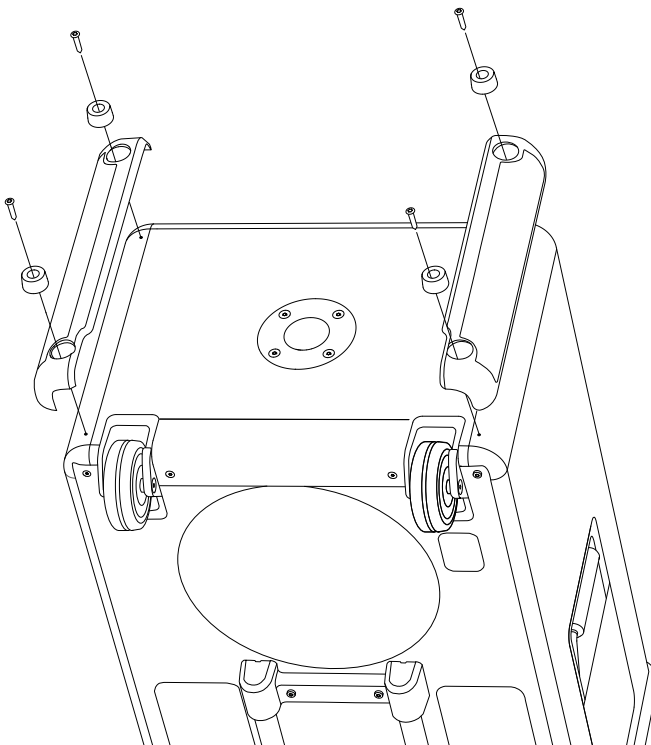

INSTRUCTIES

NEDERLANDS

DE NIEUWE ONDERKAP VASTZETTEN

- I. Controleer of de markering (“L” of “R”) op de nieuwe kap overeenkomt met de markering op de oude.
- II. Plaats de nieuwe kap en de twee voetjes op de luidspreker.
- III. Gebruik een H3-schroevendraaier om de 4 schroeven vast te draaien waarmee de onderkap en de voetjes aan de luidspreker zijn bevestigd.

Zorg ervoor dat je oude onderdelen en verpakkingen op de juiste manier recyclet.

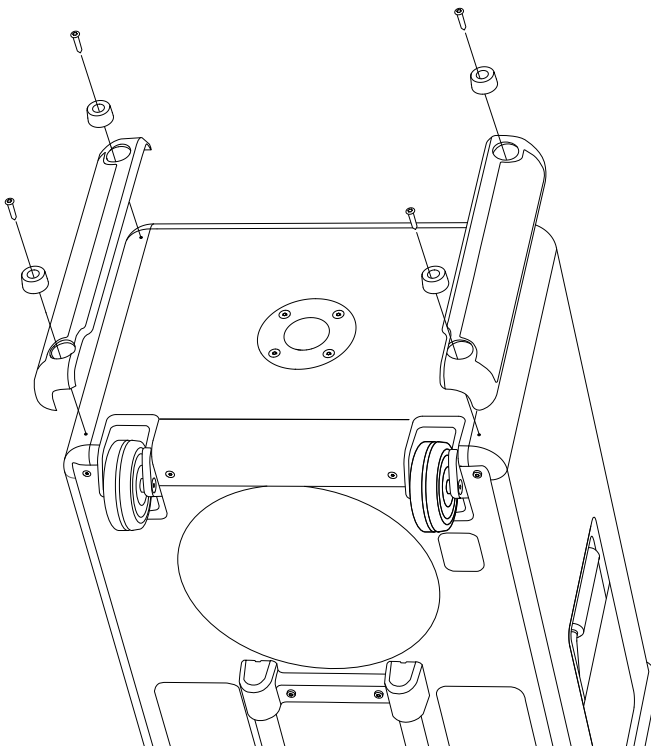

INSTRUCTIES

NEDERLANDS

DE VOETJES VERVANGEN

Voordat je begint, moet je ervoor zorgen dat je je in een goed verlichte en schone omgeving bevindt, die vrij van rommel is. Alle kabels moeten worden losgekoppeld en de speaker moet worden uitgeschakeld. Je hebt een inbuschroevendraaier van 3 mm (H3) nodig om de voetjes te vervangen.

De linker- en rechterkappen zijn identiek, en de onderstaande instructie geldt voor beide kanten.

HET OUDE VOETJE VERWIJDEREN

- I. Draai de luidspreker ondersteboven.
- II. Gebruik een H3-schroevendraaier om de schroef te verwijderen waarmee het voetje is bevestigd.
- III. Verwijder het oude voetje.

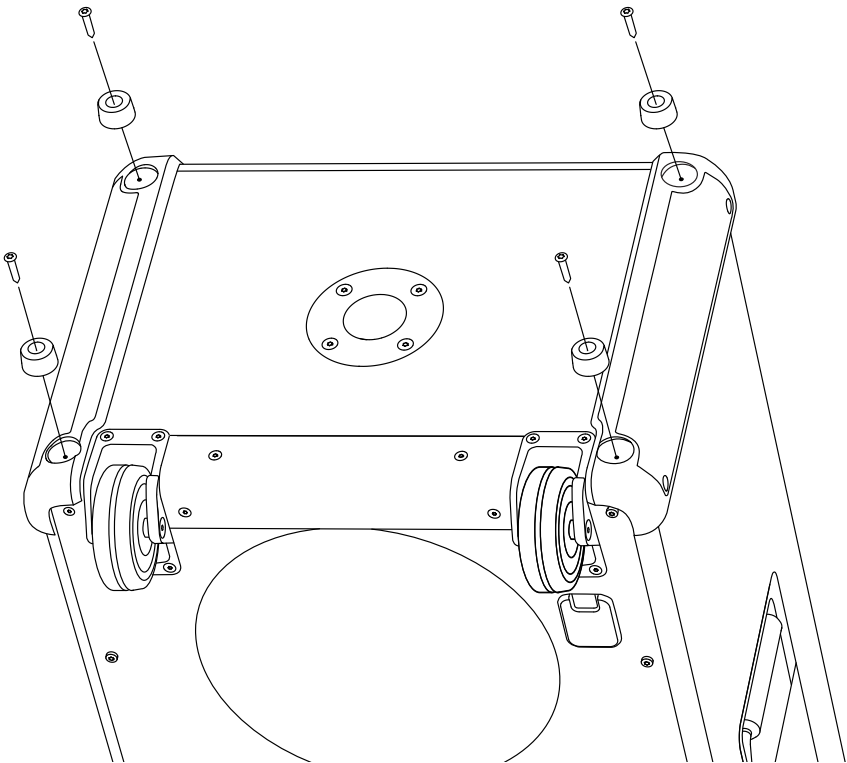

INSTRUCTIES

NEDERLANDS

HET NIEUWE VOETJE BEVESTIGEN

- I. Plaats het nieuwe voetje op de luidspreker.
- II. Gebruik een H3-schroevendraaier om de schroef vast te draaien waarmee het voetje aan de luidspreker is bevestigd.

Zorg ervoor dat je oude onderdelen en verpakkingen op de juiste manier recyclet.

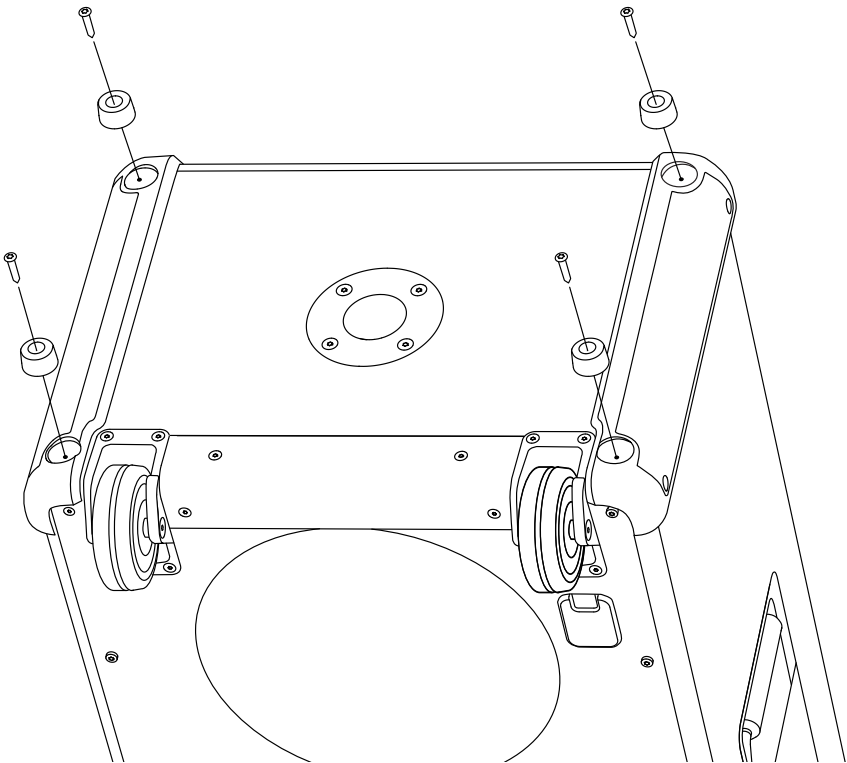

INSTRUCTIES

NEDERLANDS

WIELEN VERVANGEN

Voordat je begint, moet je ervoor zorgen dat je je in een goed verlichte en schone omgeving bevindt, die vrij van rommel is. Alle kabels moeten worden losgekoppeld en de speaker moet worden uitgeschakeld. Je hebt een inbusschroevendraaier van 3 mm (H3) nodig om de wielen te vervangen.

De linker- en rechterwielen zijn identiek en de onderstaande instructie geldt voor beide kanten.

HET OUDE WIEL VERWIJDEREN

- I. Draai de luidspreker ondersteboven.
- II. Gebruik een H3-schroevendraaier om de schroeven te verwijderen die het wiel op zijn plaats houden
- III. Verwijder het oude wiel.

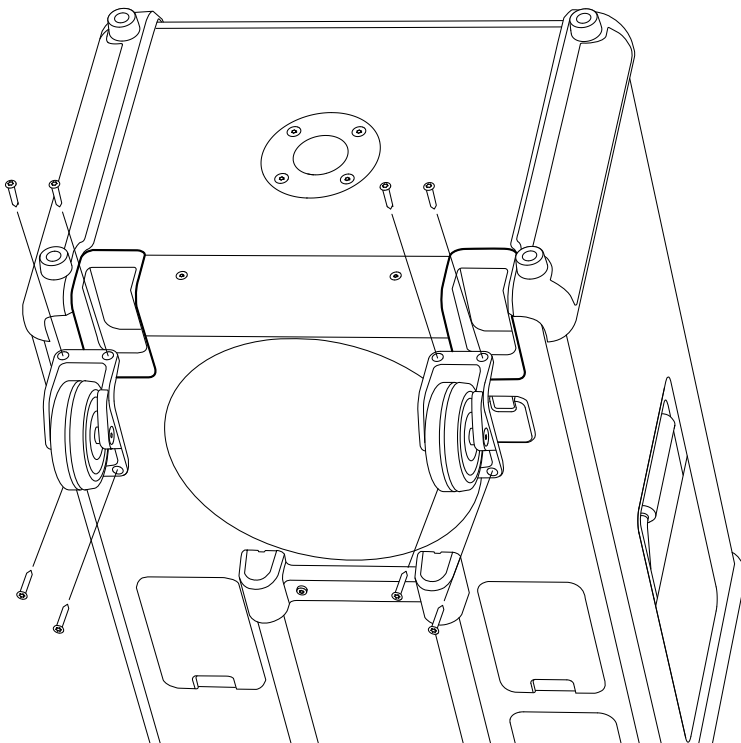

INSTRUCTIES

NEDERLANDS

HET NIEUWE WIEL BEVESTIGEN

- I. Plaats het nieuwe wiel op de luidspreker.
- II. Gebruik een H3-schroevendraaier om de 4 schroeven vast te draaien waarmee het wiel aan de luidspreker is bevestigd.

Zorg ervoor dat je oude onderdelen en verpakkingen op de juiste manier recyclet.

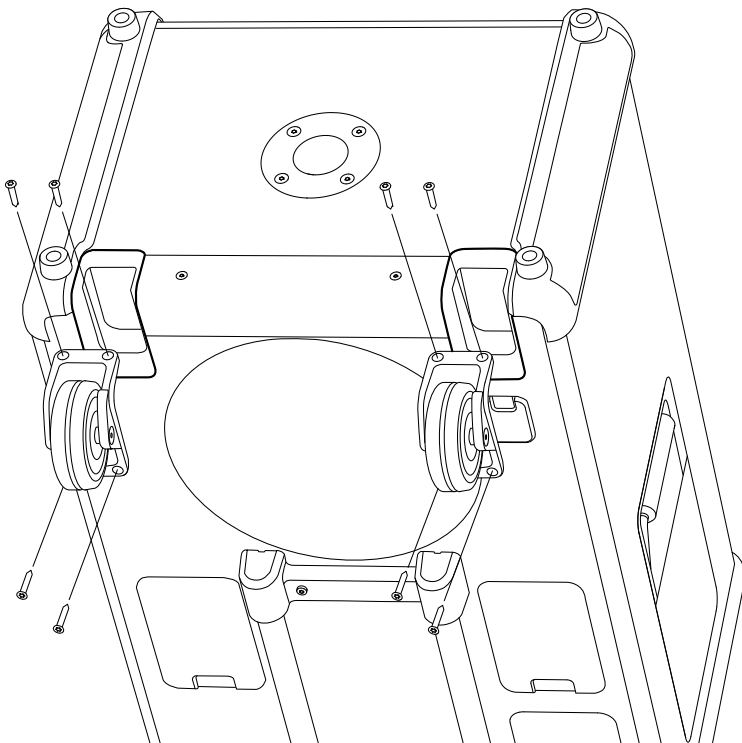

INSTRUCTIES

NEDERLANDS

HET VOORROOSTER VERVANGEN

Voordat je begint, moet je ervoor zorgen dat je je in een goed verlichte en schone omgeving bevindt, die vrij van rommel is. Alle kabels moeten worden losgekoppeld en de speaker moet worden uitgeschakeld. Je hebt een inbusschroevendraaier van 3 mm (H3) nodig om het voorrooster te vervangen.

HET VOORROOSTER VERWIJDEREN

- I. Gebruik een H3-schroevendraaier om de 6 schroeven te verwijderen die het voorrooster op zijn plaats houden.
- II. Maak het voorrooster voorzichtig los door het voorzichtig open te wrikken, beginnend aan de linker- of rechterzijde.
- III. Verwijder het rooster.

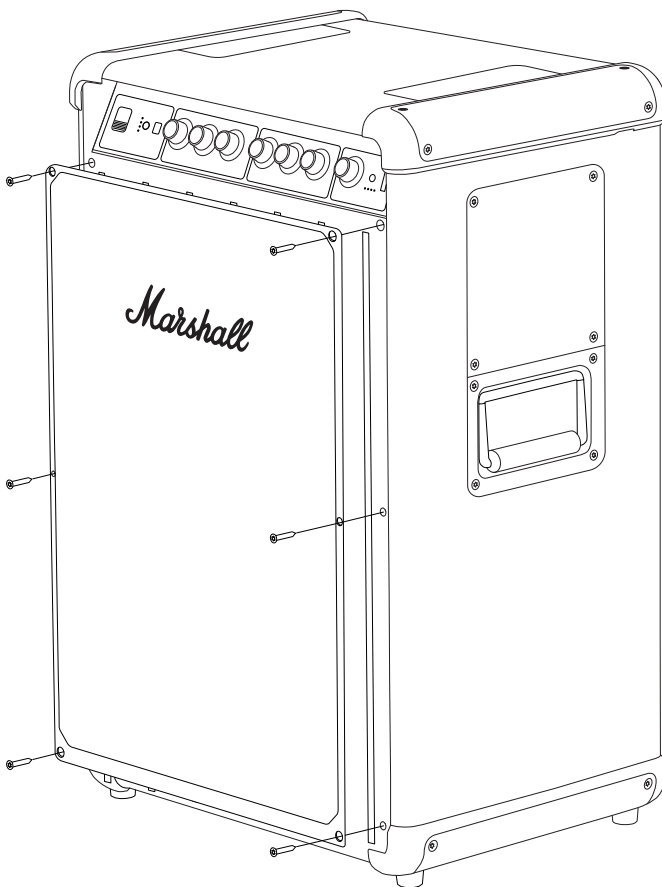

INSTRUCTIES

NEDERLANDS

HET NIEUWE VOORROOSTER PLAATSEN

- I. Plaats het nieuwe frontrooster op de luidspreker.
- II. Gebruik een H3-schroevendraaier om de 6 schroeven vast te draaien waarmee het aan de luidspreker wordt bevestigd.

Zorg ervoor dat je oude onderdelen en verpakkingen op de juiste manier recyclet.

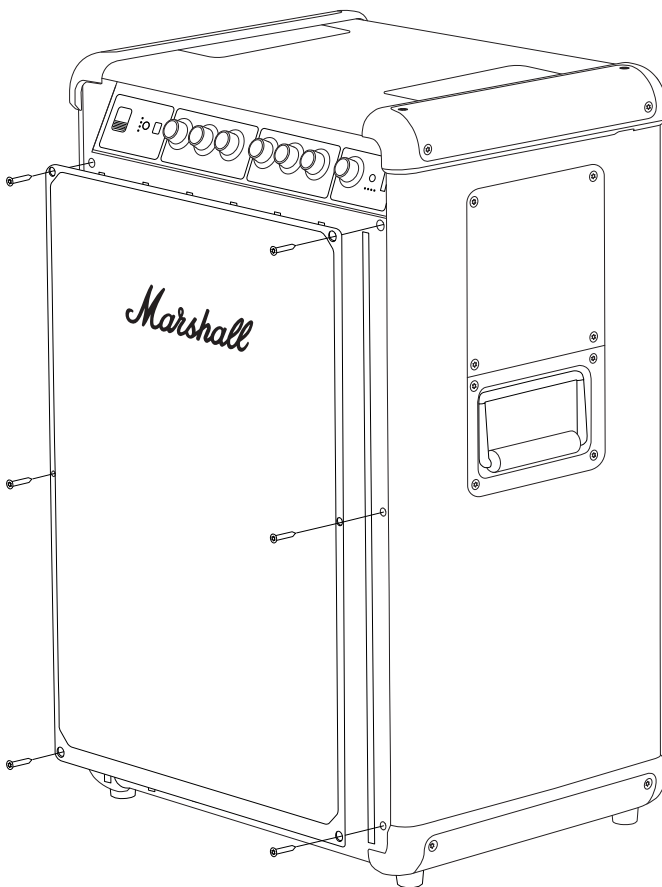

INSTRUCTIES

NEDERLANDS

DE KNOPPEN OP HET VOORPANEEL VERVANGEN

Voordat je begint, moet je zorgen dat je je bevindt in een goed verlichte, schone omge-ving zonder rommel.

EEN KNOP OP HET VOORPANEEL VERWIJDEREN

- I. Trek de knop recht naar voren, weg van de luidspreker.

DE NIEUWE KNOP BEVESTIGEN

- I. Oriënteer de nieuwe knop zodat de platte kant van de D-as overeenkomt met de inkeping in de knop.
- II. Breng de nieuwe knop in positie en druk deze erin tot deze stevig vastzit.

Zorg ervoor dat je de oude knop op de juiste manier recyclet.

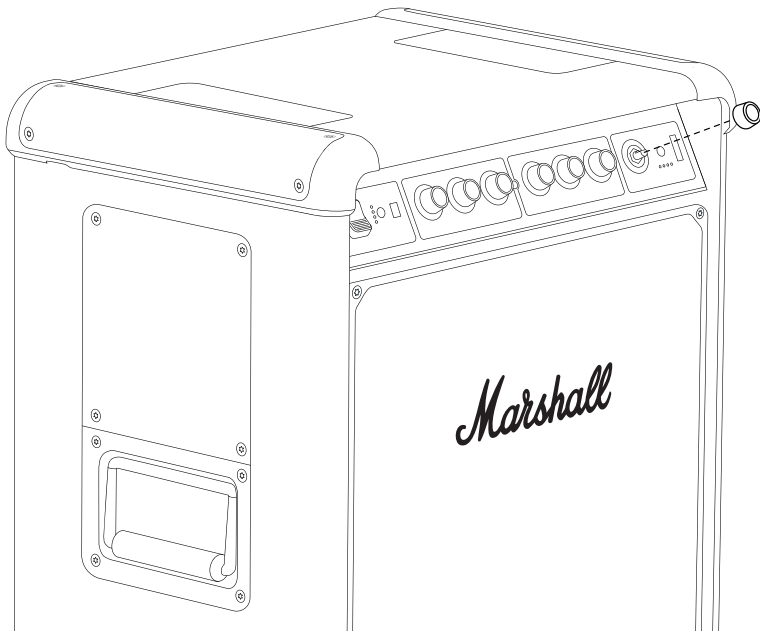

All intellectual property in the product and packaging (including the MARSHALL trade mark, copyright, designs, and patents) are owned by Marshall Group AB and may not be used without permission. All rights reserved. Marshall Group AB, Centralplan 15, 111 20 Stockholm, Sweden. R1.1

Marshall

**BROMLEY 750
PARTY SPEAKER**

TÄIELIK VEEBIJUHEND

SISU

REGISTER

Teleskoopkäepideme asendamine	003
Ülemiste korkide vahetamine	005
Alumiste korkide vahetamine	007
Jalgade vahetamine	009
Rataste väljavahetamine	011
Esivõre asendamine	013
Esipaneeli nuppude vahetamine	015

TELESKOOPKÄEPIDEME ASENDAMINE

Enne alustamist tagage, et töotaksite hästi valgustatud ja puhtas alas, kus pole palju segadust. Kõik kaablid tuleb lahti ühendada ja kõlar välja lülitada. Käepideme asendamiseks vajate 2,5 mm (H2.5) kuuskantkrivikeerajat.

TELESKOOPKÄEPIDEME EEMALDAMINE

- I. Asetage kõlar ettevaatlikult maha, esikälg allapoole.
- II. Kasutage H2.5 krivikeerajat, et eemaldada 4 kruvi, mis kinnitavad käepidet.
- III. Eemaldage vana käepide.

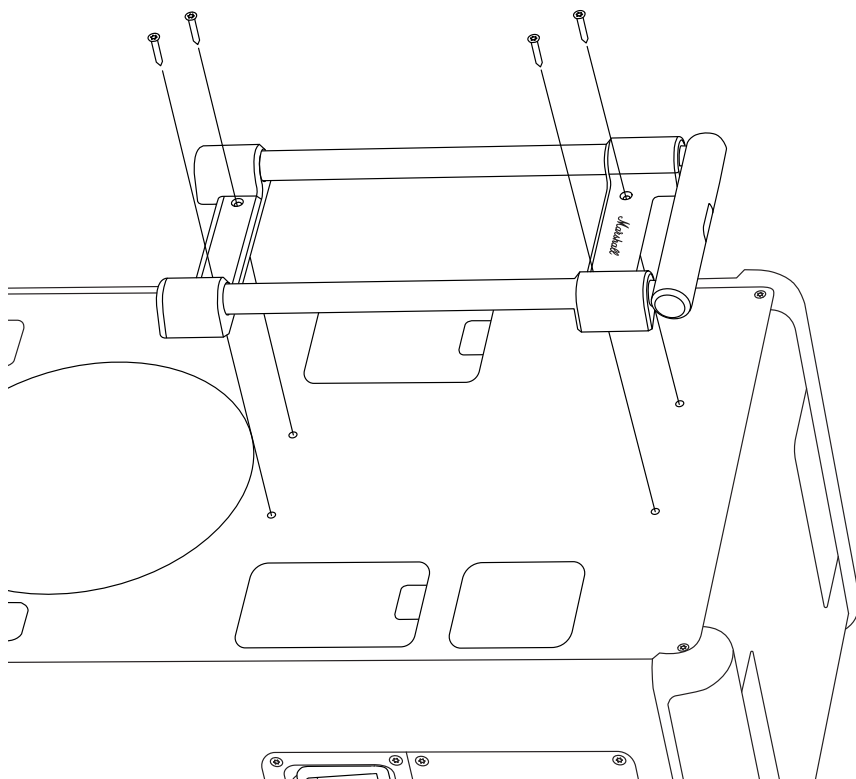

UUE TELESKOOPKÄEPIDEME KINNITAMINE

- I. Asetage uus käepide kõlarile.
- II. Kasutage H2.5 kruvikeerajat, et kinnitada 4 kruvi, mis kinnitavad käepideme kõlarile.

Veenduge, et vanad osad ja pakendid võetaks õigesti ringlusse.

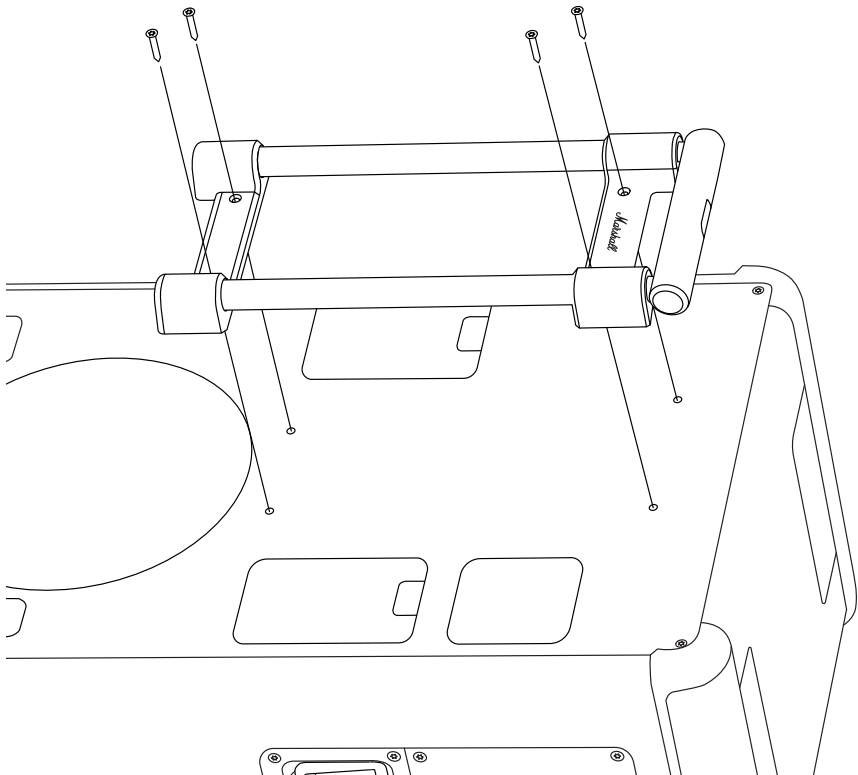

ÜLEMISTE KORKIDE VAHETAMINE

Enne alustamist tagage, et töötaksite hästi valgustatud ja puhtas alas, kus pole palju segadust. Kõik kaablid tuleb lahti ühendada ja kõlar välja lülitada. Ülemiste korkide asendamiseks vajate 3 mm (H3) kuuskantkruvikeerajat.

Märkus. Vasak- ja parempoolne ülemine kork ei ole samad. Kontrollige varukorkide vahetamisel nende sisemisi märgiseid. Allpool esitatud juhised kehtivad mõlemale poolele.

ÜLEMISE KORGI EEMALDAMINE

- I. Kasutage H3 kruvikeerajat, et eemaldada 4 kruvi, mis kinnitavad korki.
- II. Eemaldage vana kork.

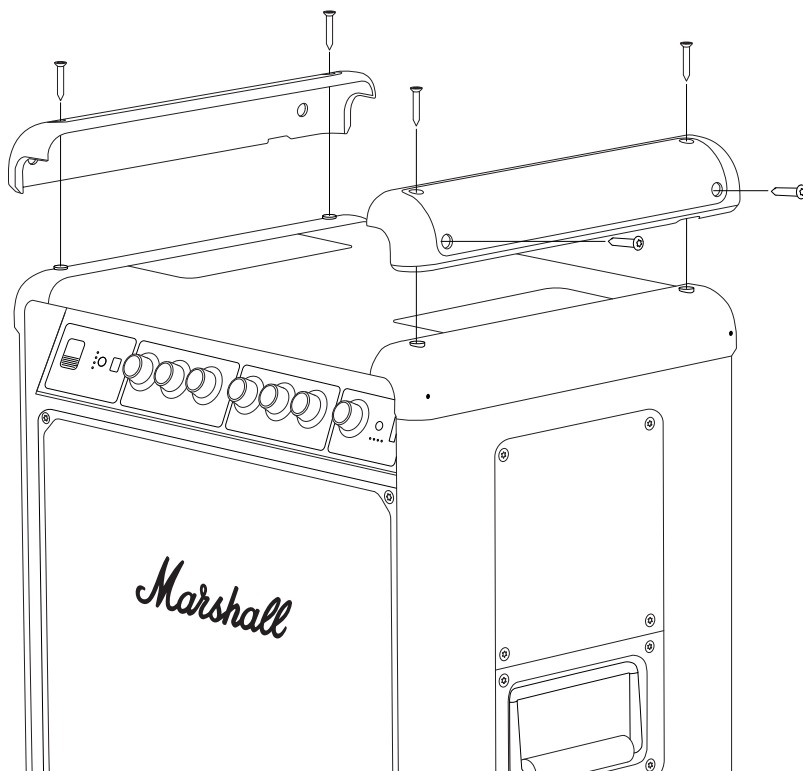

UUE ÜLEMISE KORGI KINNITAMINE

- I. Kontrollige, kas uue korgi märgistus ("L" või "R") vastab vana korgi märgistusele.
- II. Asetage uus kork kõlarile.
- III. Kasutage H3 kruvikeerajat, et kinnitada 4 kruvi, mis kinnitavad korgi kõlari külge.

Veenduge, et vanad osad ja pakendid võetaks õigesti ringlusse.

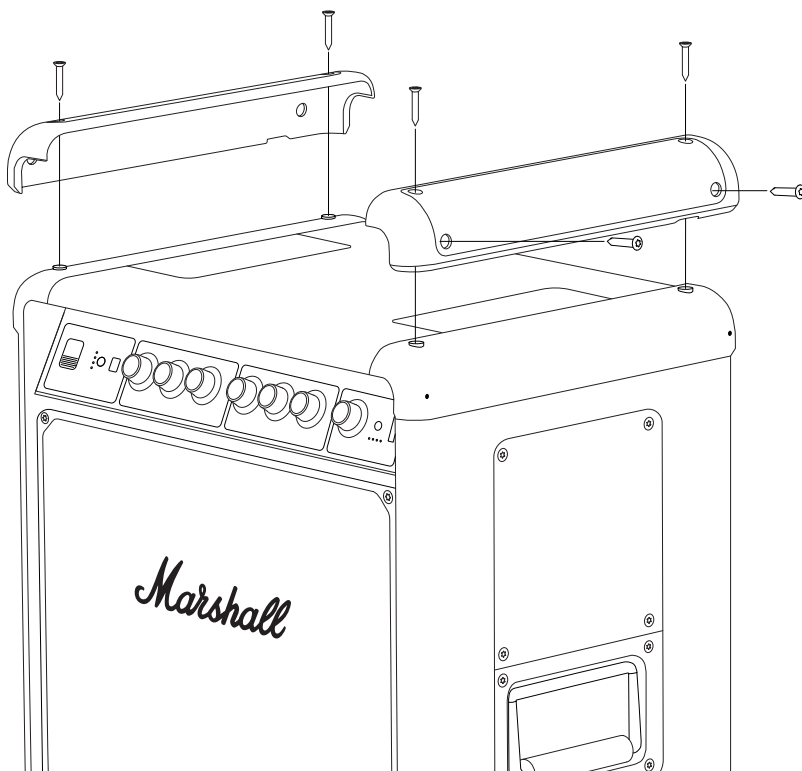

JUHISED

EESTI

ALUMISTE KORKIDE VAHETAMINE

Enne alustamist tagage, et töotaksite hästi valgustatud ja puhtas alas, kus pole palju segadust. Kõik kaablid tuleb lahti ühendada ja kõlar välja lülitada. Alumiste korkide asendamiseks vajate 3 mm (H3) kuuskantkruvikeerajat.

Märkus. Vasak- ja parempoolne alumine kork ei ole samad. Kontrollige varukorkide vahetamisel nende sisemisi märgiseid. Allpool esitatud juhised kehtivad mõlemale poolele.

ALUMISE KORGI EEMALDAMINE

- I. Keerake kõlar tagurpidi.
- II. Kasutage H3 kruvikeerajat, et eemaldada 4 kruvi, millega on kinnitatud kork ja kaks jalga. Olge ettevaatlik, et mitte kaotada kahte jalga.
- III. Eemaldage vana kork.

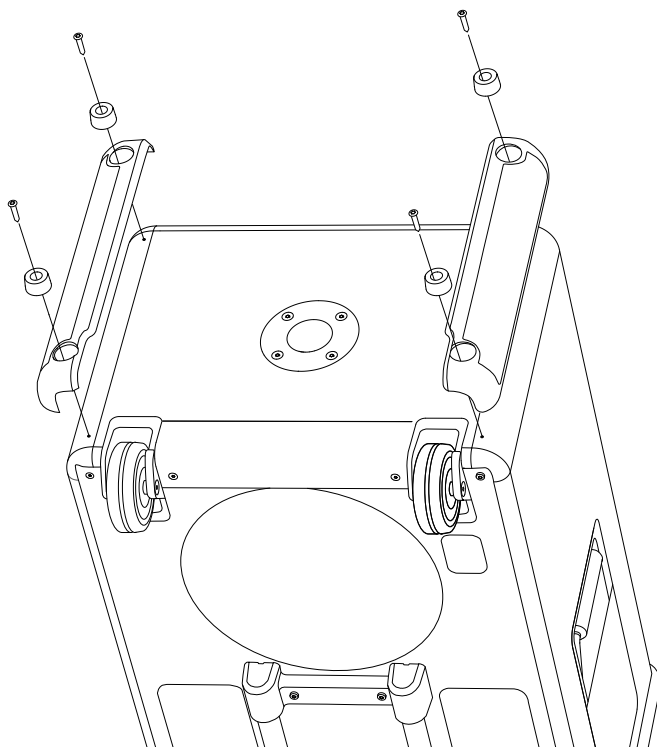

JUHISED

EESTI

UUE ALUMISE KORGI KINNITAMINE

- I. Kontrollige, kas uue korgi märgistus ("L" või "R") vastab vana korgi märgistusele.
- II. Asetage uus kork ja kaks jalga kõlarile.
- III. Kasutage H3 kruvikeerajat, et kinnitada 4 kruvi, mis kinnitavad alumise korgi ja jalad kõlari külge.

Veenduge, et vanad osad ja pakendid võetaks õigesti ringlusse.

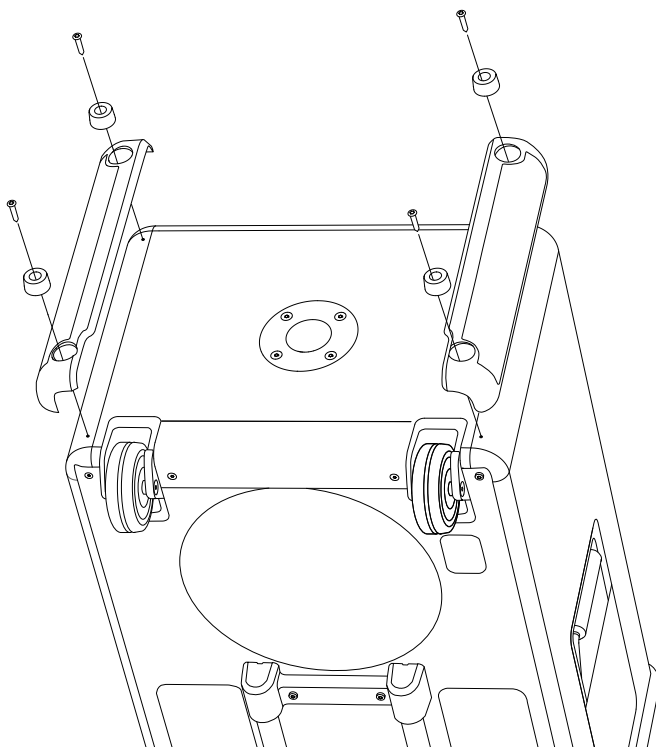

JUHISED

EESTI

JALGADE VAHETAMINE

Enne alustamist tagage, et töotaksite hästi valgustatud ja puhtas alas, kus pole palju segadust. Kõik kaablid tuleb lahti ühendada ja kõlar välja lülitada. Jalgade asendamiseks vajate 3 mm (H3) kuuskantkruvikeerajat.

Vasak- ja parempoolsed korgid on identsed ning alljärgnev juhised kehtib mõlemale poolele.

VANA JALA EEMALDAMINE

- I. Keerake kõlar tagurpidi.
- II. Kasutage H3 kruvikeerajat, et eemaldada kruvi, mis kinnitab jala.
- III. Eemaldage vana jalg.

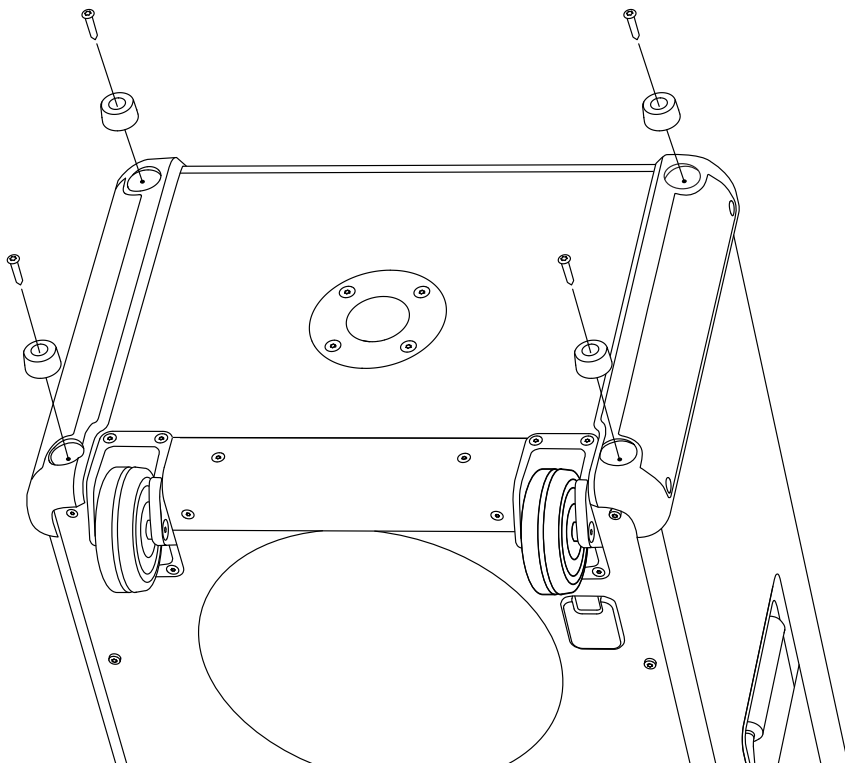

JUHISED

EESTI

UUE JALA KINNITAMINE

- I. Asetage uus jalg kõlarile.
- II. Kasutage H3 kruvikeerajat, et kinnitada kruvi, mis kinnitab jalga kõlari külge.

Veenduge, et vanad osad ja pakendid võetaks õigesti ringlusse.

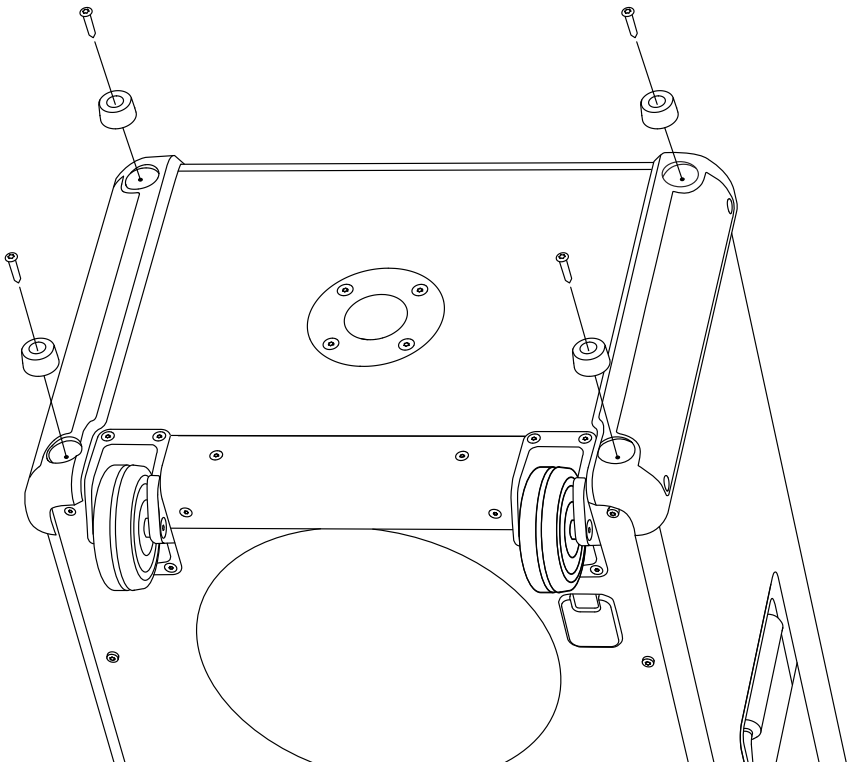

RATASTE VÄLJAVAHETAMINE

Enne alustamist tagage, et töotaksite hästi valgustatud ja puhtas alas, kus pole palju segadust. Kõik kaablid tuleb lahti ühendada ja kõlar välja lülitada. Rataste asendamiseks vajate 3 mm (H3) kuuskantkruvikeerajat.

Vasak- ja parempoolsed rattad on identsed ning alljärgnev juhised kehtib mõlema poole kohta.

VANA RATT A EEMALDAMINE

- I. Keerake kõlar tagurpidi.
- II. Kasutage H3 kruvikeerajat, et eemaldada rattast kinni hoidvad kruvid
- III. Eemaldage vana ratas.

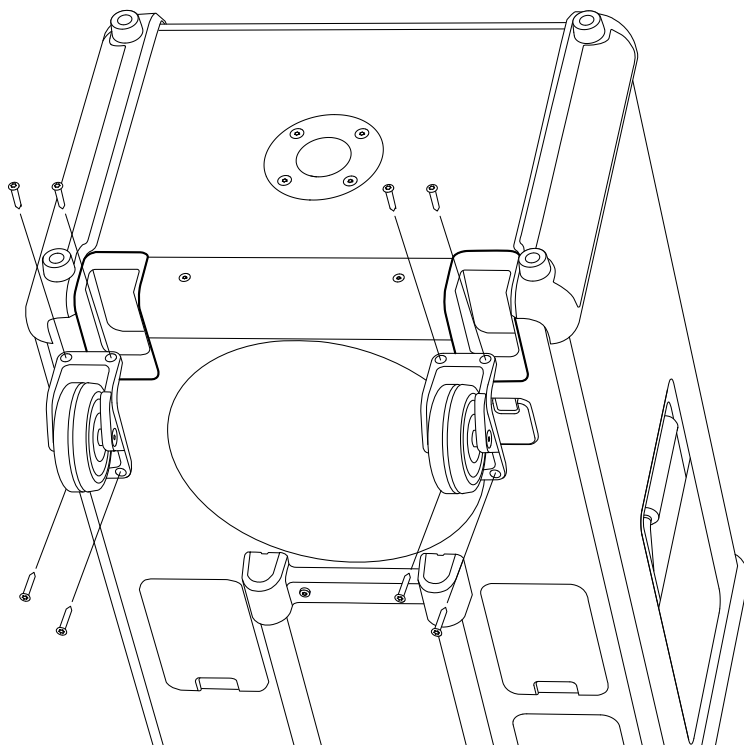

JUHISED

EESTI

UUE RATTA KINNITAMINE

- I. Asetage uus ratas kõlari külge.
- II. Kasutage H3 kruvikeerajat, et kinnitada 4 kruvi, mis kinnitavad ratta kõlari külge.

Veenduge, et vanad osad ja pakendid võetaks õigesti ringlusse.

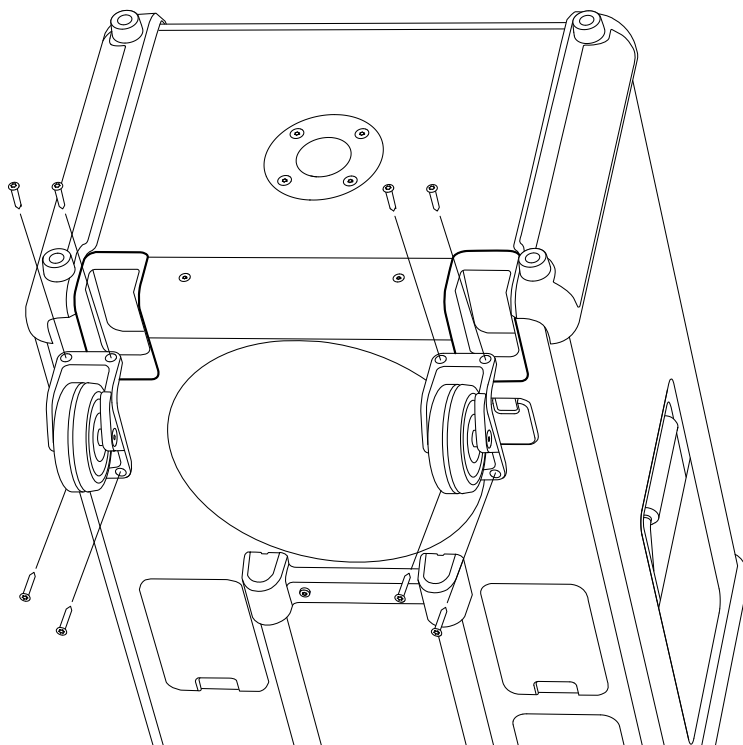

JUHISED

EESTI

ESIVÕRE ASENDAMINE

Enne alustamist tagage, et töotaksite hästi valgustatud ja puhtas alas, kus pole palju segadust. Kõik kaablid tuleb lahti ühendada ja kõlar välja lülitada. Esivõre asendamiseks vajate 3 mm (H3) kuuskantkruvikeerajat.

ESIVÕRE EEMALDAMINE

- I. Kasutage H3 kruvikeerajat, et eemaldada 6 kruvi, mis hoiavad esivõre paigal.
- II. Eemaldage esivõre ettevaatlikult, kangutades seda õrnalt lahti, alustades vasakult või paremalt küljelt.
- III. Eemaldage võre.

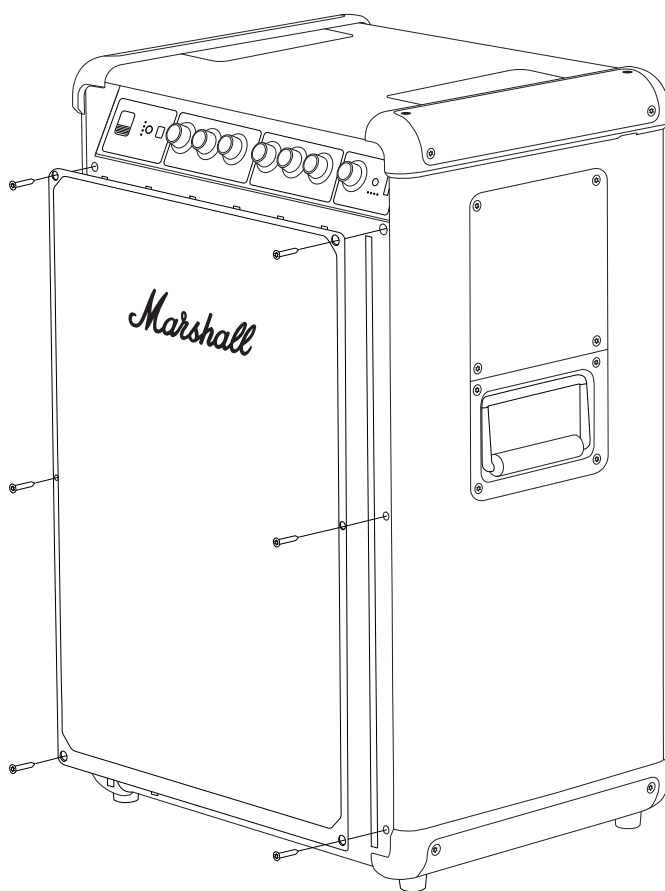

JUHISED

EESTI

UUE ESIVÕRE PAIGALDAMINE

- I. Asetage uus esivõre kõlarile.
- II. Kasutage H3 kruvikeerajat, et pingutada 6 kruvi, millega see kõlarile kinnitatakse.

Veenduge, et vanad osad ja pakendid võetaks õigesti ringlusse.

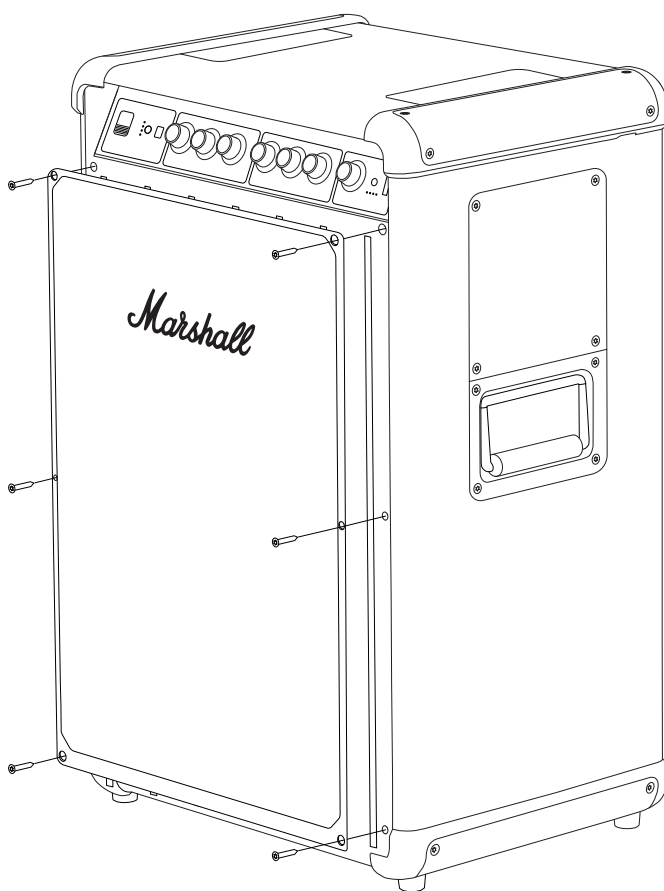

ESIPANEELI NUPPUDE VAHETAMINE

Enne protseduuri alustamist veenduge, et töötaksite hästi valgustatud, puhtas ja segadusevabas piirkonnas.

ESIPANEELI NUPU EEMALDAMINE

I. Tõmmake nupp otse välja, eemale kõlarist.

UUE NUPU PAIGALDAMINE

- I. Seadke uus nupp nii, et D-telje lame külg sobiks nupu sälguga.
- II. Paigutage uus nupp oma kohale ja vajutage seda, kuni see kindlalt paika loksub.

Veenduge, et vanad nupud võetaks õigesti ringlusse.

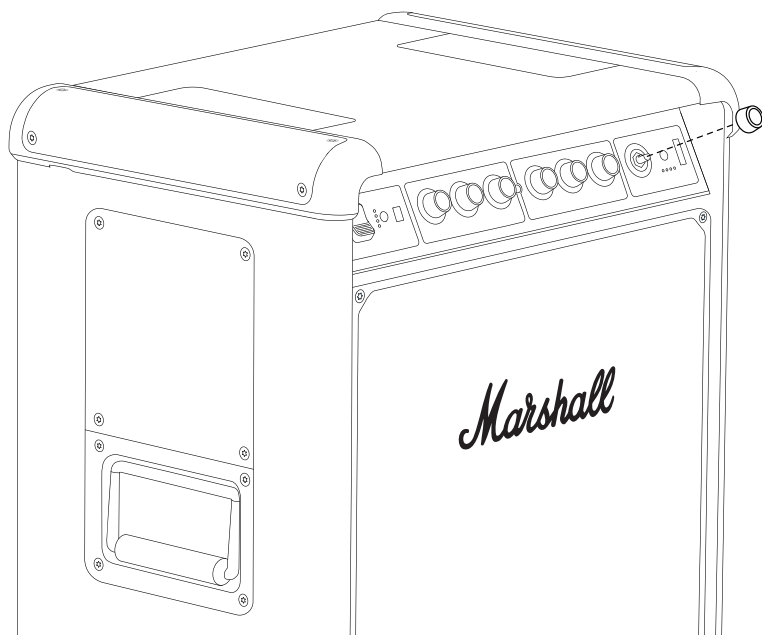

All intellectual property in the product and packaging (including the MARSHALL trade mark, copyright, designs, and patents) are owned by Marshall Group AB and may not be used without permission. All rights reserved. Marshall Group AB, Centralplan 15, 111 20 Stockholm, Sweden. R1.1

Marshall

**BROMLEY 750
PARTY SPEAKER**

KUMPLETONG ONLINE NA MANUAL

NILALAMAN

INDEX

Pagpapalit ng telescopic na hawakan.....	003
Pagpapalit ng mga pang-itaas na takip.....	005
Pagpapalit ng mga pang-ibabang takip.....	007
Pagpapalit ng mga paa	009
Pagpapalit ng mga gulong	011
Pagpapalit ng harapang grille.....	013
Pagpapalit ng mga knob ng front panel.....	015

MGA TAGUBILIN

WIKANG FILIPINO

PAGPAPALIT NG TELESCOPIC NA HAWAKAN

Bago simulan ang proseso, tiyaking gumagawa ka sa isang lugar na maliwanag, malinis, at walang kalat. Nakadiskonekta dapat ang lahat ng kable at nakapatay ang speaker. Kakailanganin mo ng isang hex screwdriver na may sukat na 2.5 mm (H2.5) para sa pagpapalit ng hawakan.

PAGTANGGAL NG TELESCOPIC NA HAWAKAN

- I. Maingat na ilapag ang speaker nang nakadapa.
- II. Gumamit ng H2.5 screwdriver para alisin ang 4 na turnilyong nagpapapirmi sa hawakan.
- III. Tanggalin ang lumang hawakan.

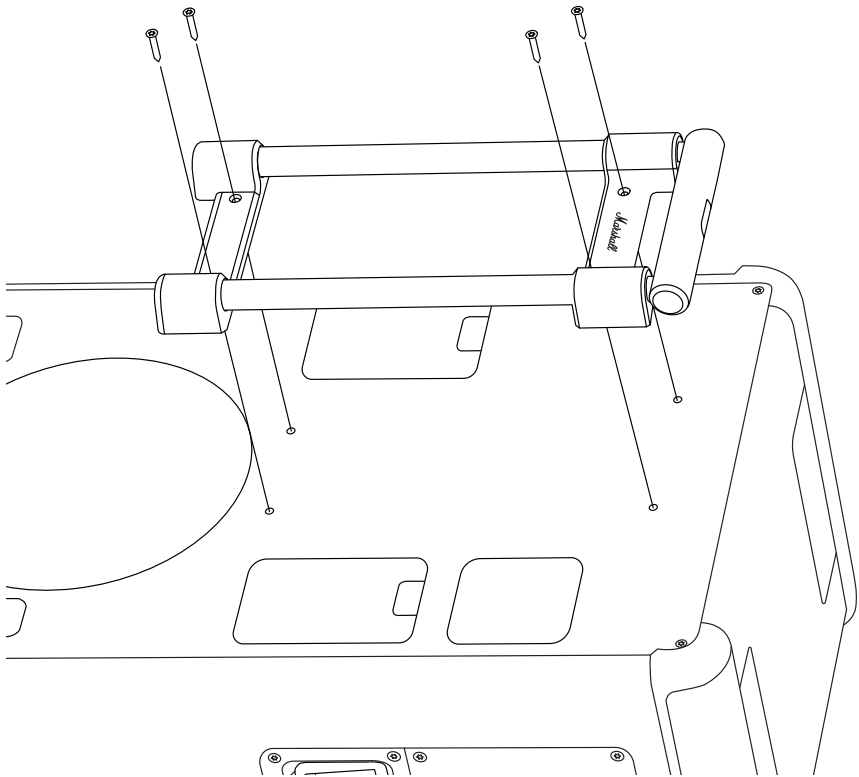

MGA TAGUBILIN

WIKANG FILIPINO

PAGKAKABIT NG BAGONG TELESCOPIC NA HAWAKAN

- I. Iposisyon ang bagong hawakan sa speaker.
- II. Gumamit ng H2.5 screwdriver upang higpitan ang 4 na turnilyong nagpapapirmi ng hawakan sa speaker.

Tiyaking ire-recycle ang mga lumang bahagi at packaging sa wastong paraan.

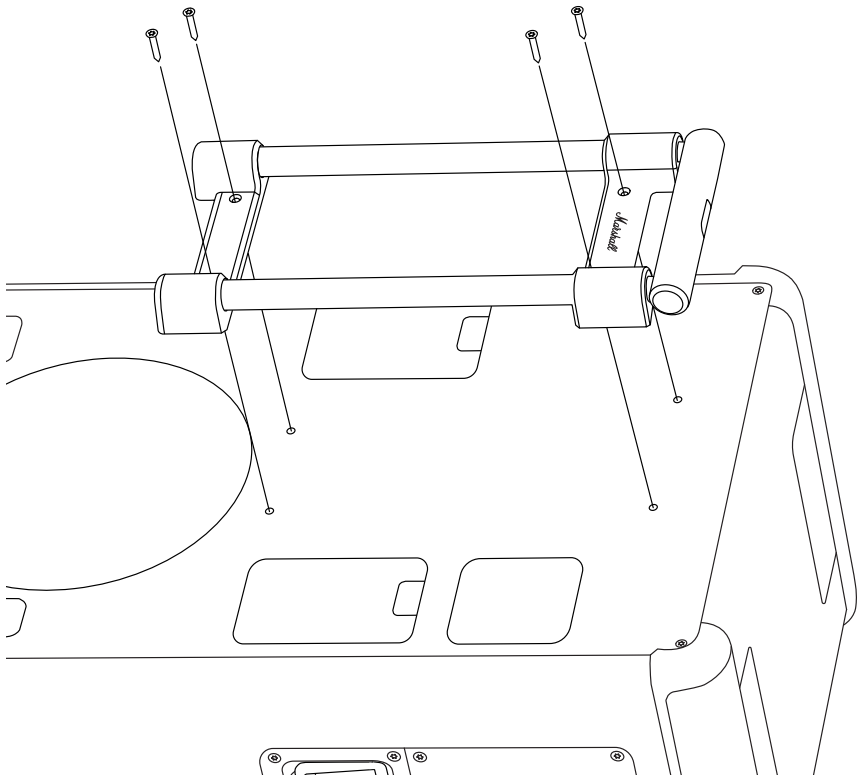

MGA TAGUBILIN

WIKANG FILIPINO

PAGPAPALIT NG MGA PANG-ITAAS NA TAKIP

Bago simulan ang proseso, tiyaking gumagawa ka sa isang lugar na maliwanag, malinis, at walang kalat. Nakadiskonekta dapat ang lahat ng kable at nakapatay ang speaker. Kakailanganin mo ng isang hex screwdriver na may sukat na 3 mm (H3) para sa pagpapalit ng mga pang-itaas na takip.

Tandaan! Hindi magkapareho ang kaliwa at kanang pang-itaas na takip. Suriin ang marka sa loob ng mga spare na takip kapag nagpapalit ng mga ito. Para sa parehong bahagi ang tagubilin sa ibaba.

PAG-AALIS NG PANG-ITAAS NA TAKIP

- I. Gumamit ng H3 screwdriver para alisin ang 4 na turnilyong nagpapapirmi sa takip.
- II. Alisin ang lumang takip.

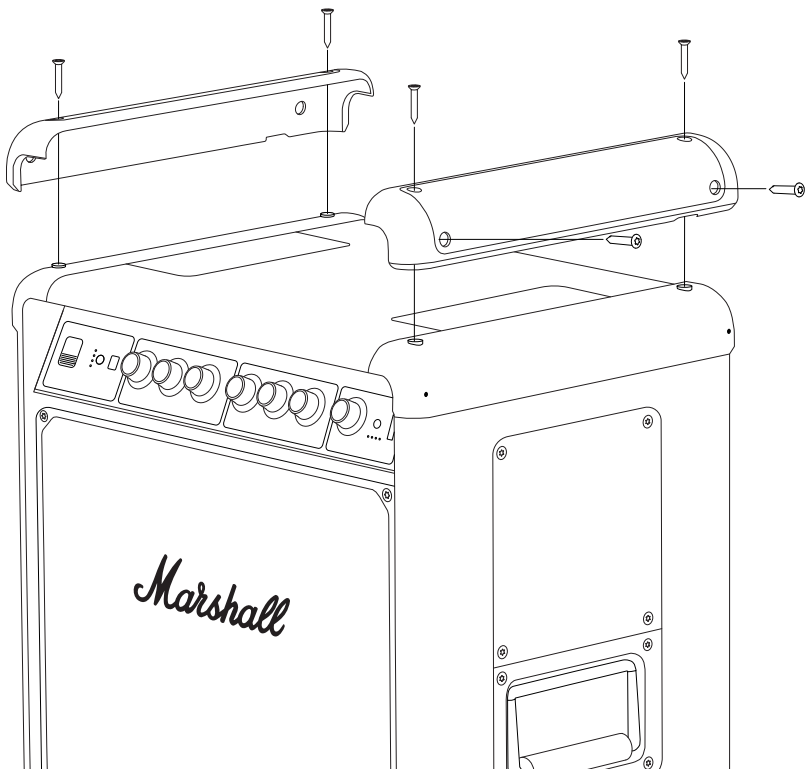

MGA TAGUBILIN

WIKANG FILIPINO

PAGKAKABIT NG BAGONG PANG-ITAAS NA TAKIP

- I. Tiyaking tumutugma sa marka sa luma ang marka (“L” o “R”) sa bagong takip.
- II. Iposisyon ang bagong takip sa speaker.
- III. Gumamit ng H3 screwdriver upang higitan ang 4 na turnilyong nagpapapirmi ng takip sa speaker.

Tiyaking ire-recycle ang mga lumang bahagi at packaging sa wastong paraan.

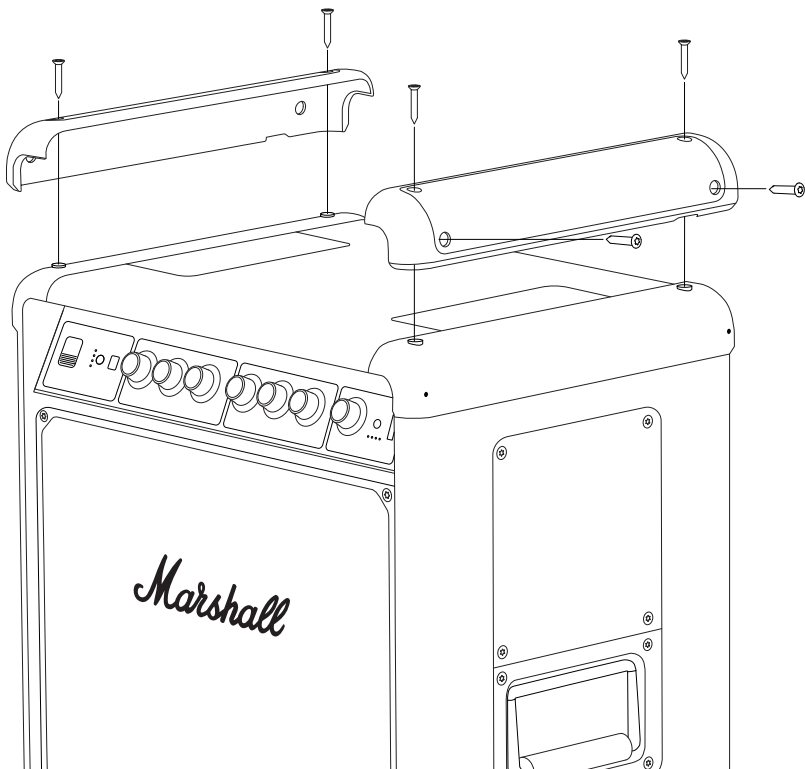

MGA TAGUBILIN

WIKANG FILIPINO

PAGPAPALIT NG MGA PANG-IBABANG TAKIP

Bago simulan ang proseso, tiyaking gumagawa ka sa isang lugar na maliwanag, malinis, at walang kalat. Nakadiskonekta dapat ang lahat ng kable at nakapatay ang speaker. Kakailanganin mo ng hex screwdriver na may sukat na 3 mm (H3) para sa pagpapalit ng mga pang-ibabang takip.

Tandaan! Hindi magkapareho ang kaliwa at kanang pang-ibabang takip. Suriin ang marka sa loob ng mga spare na takip kapag nagpapalit ng mga ito. Para sa parehong bahagi ang tagubilin sa ibaba.

PAG-AALIS NG PANG-IBABANG TAKIP

- I. Baligtarin ang speaker.
- II. Gumamit ng H3 screwdriver para alisin ang 4 na turnilyong nagpapapirmi sa takip at sa dalawang paa. Ingtang hindi mawala ang dalawang paa.
- III. Alisin ang lumang takip.

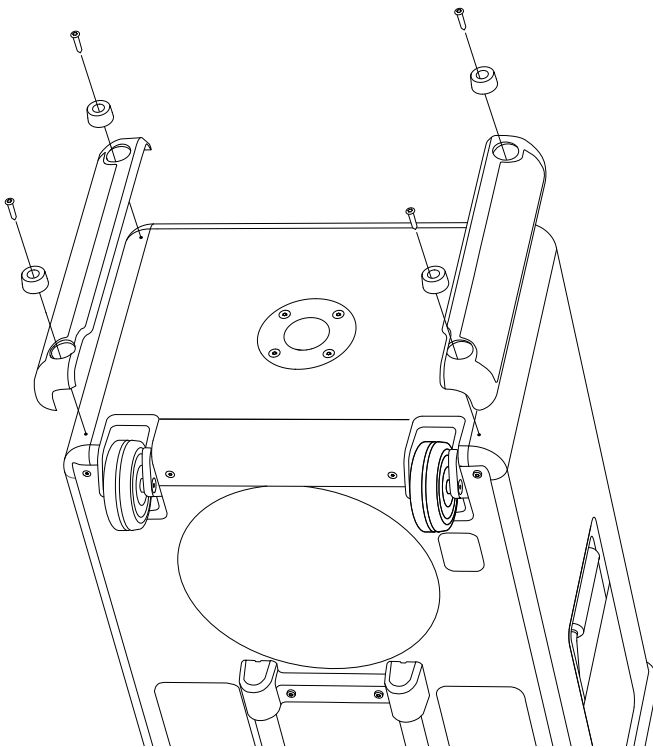

MGA TAGUBILIN

WIKANG FILIPINO

PAGKAKABIT NG BAGONG PANG-IBABANG TAKIP

- I. Tiyaking tumutugma sa marka sa luma ang marka (“L” o “R”) sa bagong takip.
- II. Iposisyon ang bagong takip at ang dalawang paa sa speaker.
- III. Gumamit ng H3 screwdriver upang higitan ang 4 na turnilyong nagpapapirmi ng pang-ibabang takip at mga paa sa speaker.

Tiyaking ire-recycle ang mga lumang bahagi at packaging sa wastong paraan.

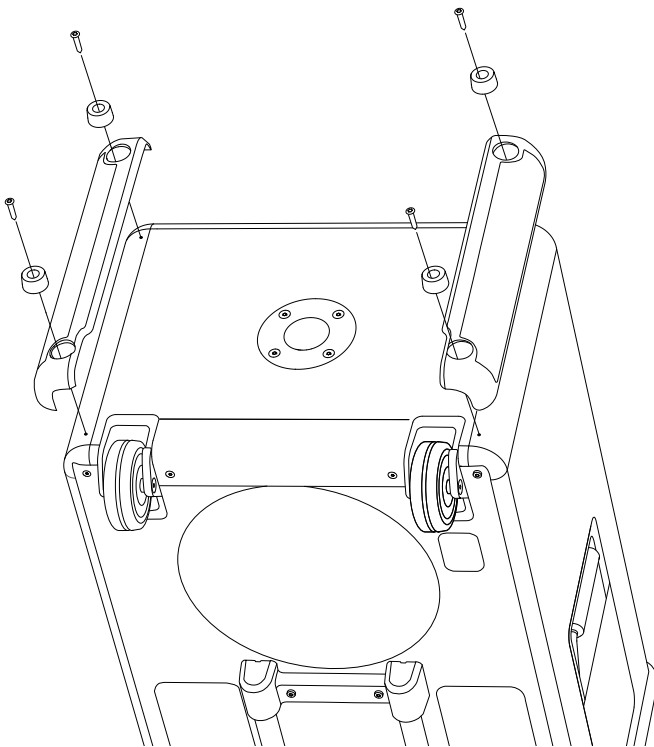

MGA TAGUBILIN

WIKANG FILIPINO

PAGPAPALIT NG MGA PAA

Bago simulan ang procedure, tiyaking gumagawa ka sa isang lugar na may maayos na ilaw, malinis, at walang kalat. Nakadiskonekta dapat ang lahat ng kable at nakapatay ang speaker. Kakailanganin mo ng isang hex screwdriver na may sukat na 3 mm (H3) para sa pagpapalit ng mga paa.

Magkapareho ang kaliwa at kanang takip, at para sa parehong bahagi ang tagubilin sa ibaba.

PAG-AALIS NG LUMANG PAA

- I. Baligtarin ang speaker.
- II. Gumamit ng H3 screwdriver para alisin ang turnilyong nagpapapirmi sa paa.
- III. Alisin ang lumang paa.

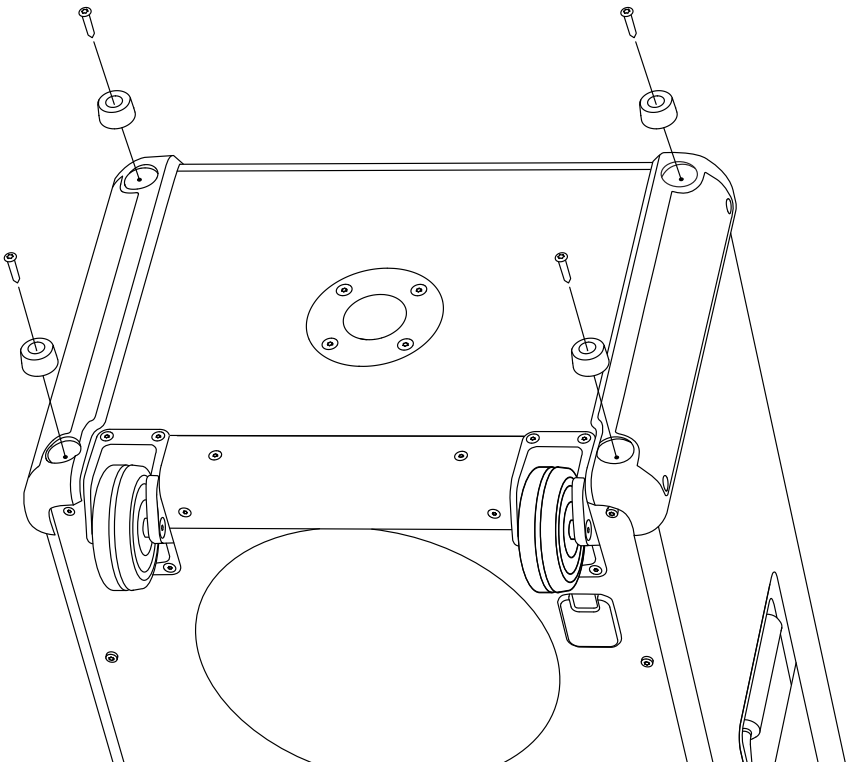

MGA TAGUBILIN

WIKANG FILIPINO

PAGKAKABIT NG BAGONG PAA

- I. Iposisyon ang bagong paa sa speaker.
- II. Gumamit ng H3 screwdriver upang higpitan ang turnilyong nagpapapirmi ng paa sa speaker.

Tiyaking ire-recycle ang mga lumang bahagi at packaging sa wastong paraan.

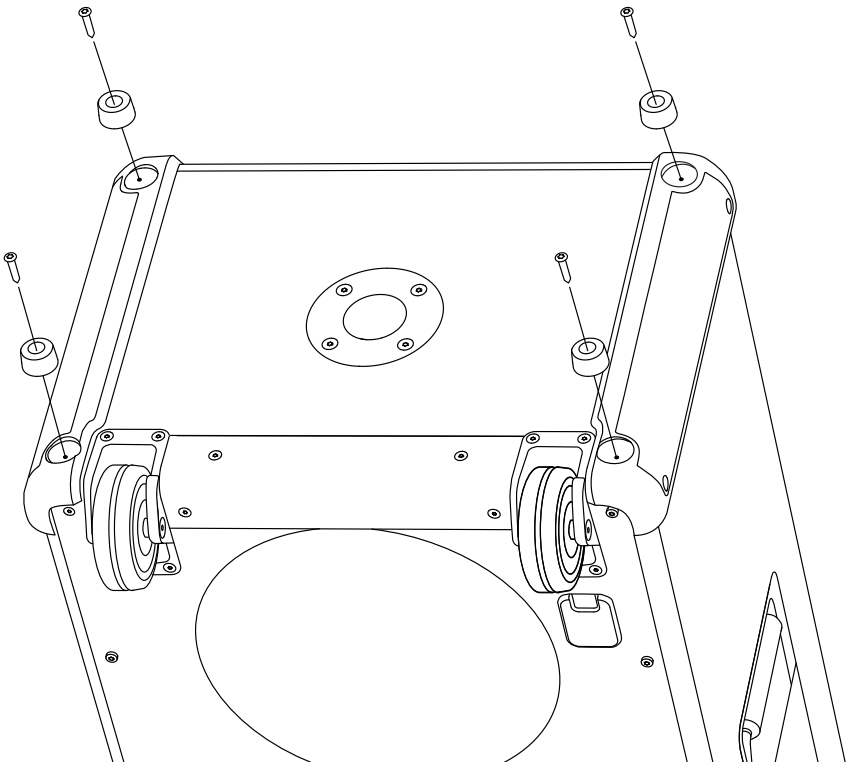

MGA TAGUBILIN

WIKANG FILIPINO

PAGPAPALIT NG MGA GULONG

Bago simulan ang proseso, tiyaking gumagawa ka sa isang lugar na maliwanag, malinis, at walang kalat. Nakadiskonekta dapat ang lahat ng kable at nakapatay ang speaker. Kakailanganin mo ng hex screwdriver na may sukat na 3 mm (H3) para sa pagpapalit ng mga gulong.

Magkapareho ang kaliwa at kanang gulong, at para sa parehong bahagi ang tagubilin sa ibaba.

PAG-AALIS NG LUMANG GULONG

- I. Baligtarin ang speaker.
- II. Gumamit ng H3 screwdriver upang alisin ang mga turnilyong nagpapapirmi ng gulong sa puwesto
- III. Alisin ang lumang gulong.

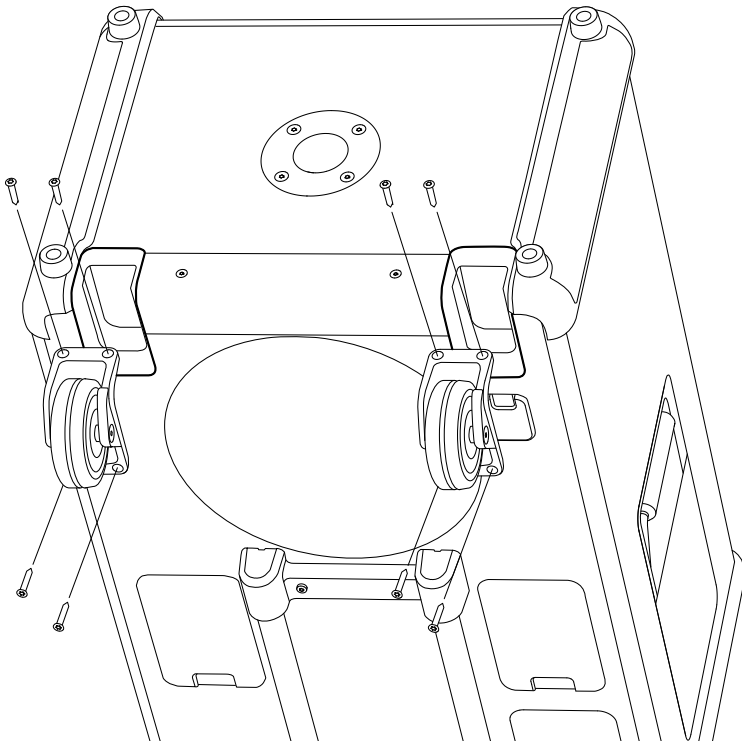

MGA TAGUBILIN

WIKANG FILIPINO

PAGKAKABIT NG BAGONG GULONG

- I. Iposisyon ang bagong gulong sa speaker.
- II. Gumamit ng H3 screwdriver upang higitan ang 4 na turnilyong nagpapapirmi ng gulong sa speaker.

Tiyaking ire-recycle ang mga lumang bahagi at packaging sa wastong paraan.

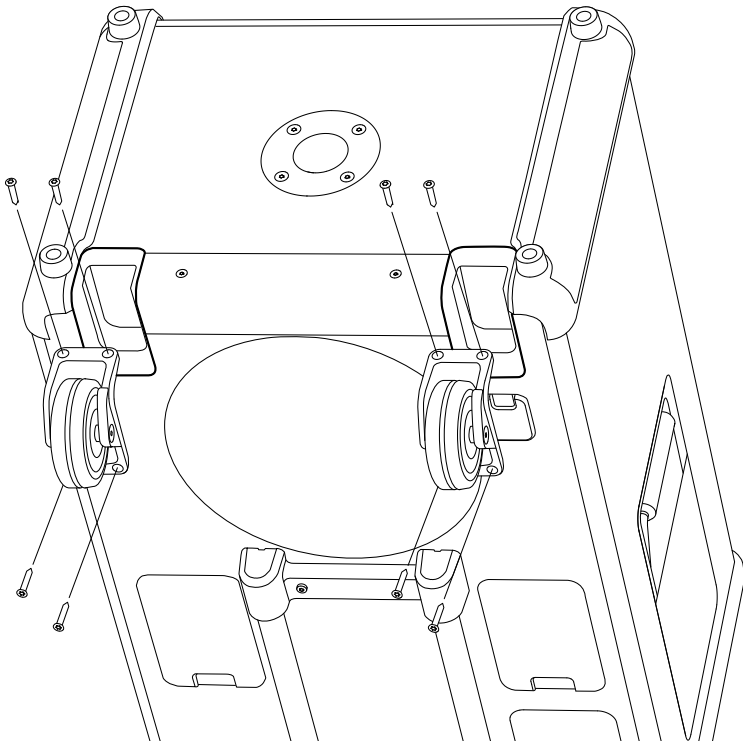

MGA TAGUBILIN

WIKANG FILIPINO

PAGPAPALIT NG HARAPANG GRILLE

Bago simulan ang proseso, tiyaking gumagawa ka sa isang lugar na maliwanag, malinis, at walang kalat. Nakadiskonekta dapat ang lahat ng kable at nakapatay ang speaker. Kakailanganin mo ng isang hex screwdriver na may sukat na 3 mm (H3) para sa pagpapalit ng harapang grille.

PAG-AALIS NG HARAPANG GRILLE

- I. Gumamit ng H3 screwdriver para alisin ang 6 na turnilyong nagpapapirmi ng harapang grille sa puwesto nito.
- II. Maingat na tanggalin ang harapang grille sa pamamagitan ng dahan-dahang pagbukas nito, simula sa kaliwa o kanang bahagi.
- III. Alisin ang grille.

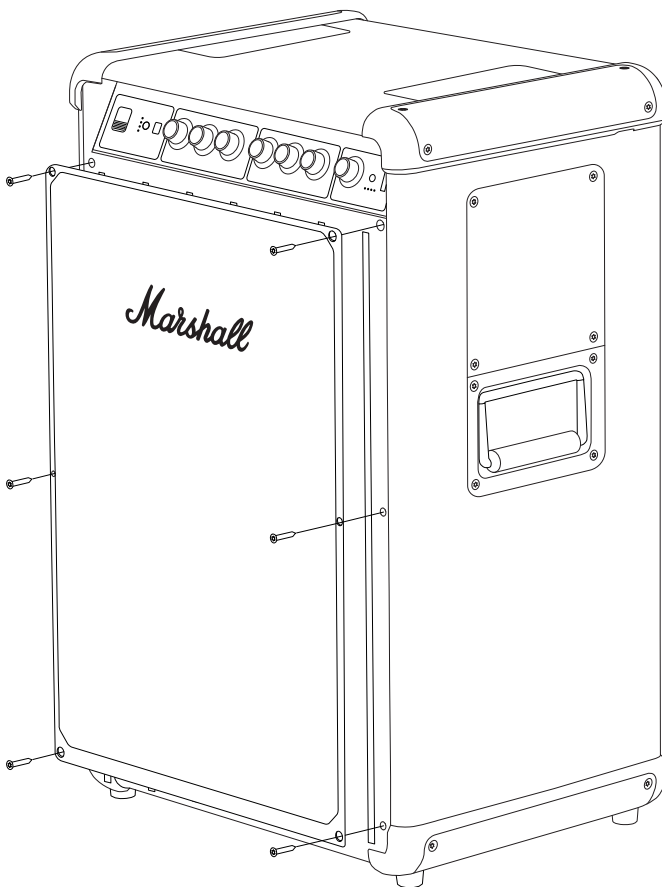

MGA TAGUBILIN

WIKANG FILIPINO

PAGKAKABIT NG BAGONG HARAPANG GRILLE

- I. Iposisyon ang bagong harapang grille sa speaker.
- II. Gumamit ng H3 screwdriver upang higitan ang 6 na turnilyong nagpapapirmi nito sa speaker.

Tiyaking ire-recycle ang mga lumang bahagi at packaging sa wastong paraan.

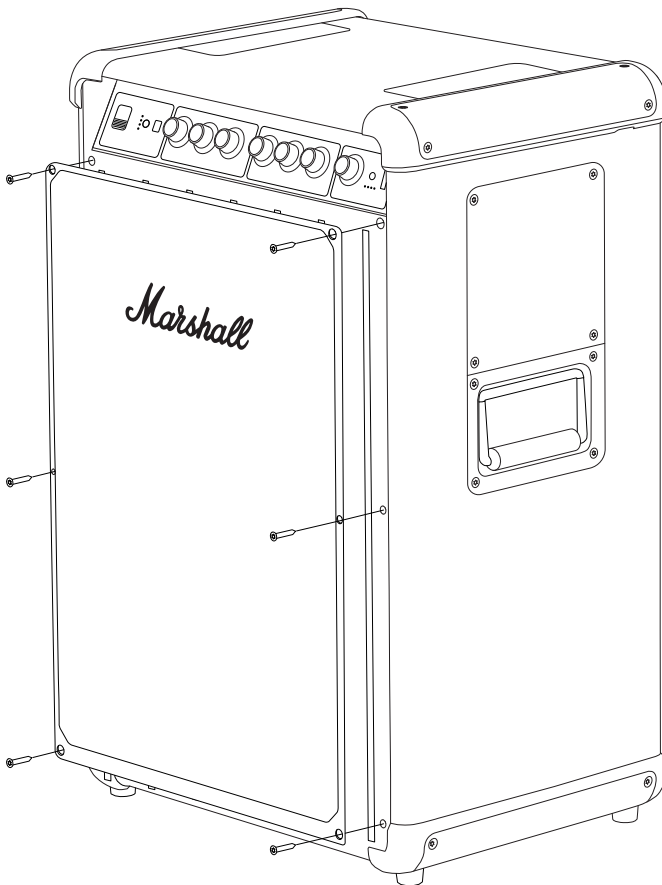

MGA TAGUBILIN

WIKANG FILIPINO

PAGPAPALIT NG MGA KNOB NG FRONT PANEL

Bago simulan ang proseso, tiyaking gumagawa ka sa isang lugar na maliwanag, malinis, at walang kalat.

PAG-AALIS NG KNOB NG FRONT PANEL

- I. Hilahin nang direktso palabas ang knob, palayo sa speaker.

PAGKAKABIT NG BAGONG KNOB

- I. I-orient ang bagong knob upang ang patag na bahagi ng D-shaft ay tumutugma sa notch sa knob.
- II. Ilagay ang bagong knob sa posisyon at itulak ito hanggang sa ma-secure ito sa puwesto.

Tiyaking ire-recycle ang lumang knob sa wastong paraan.

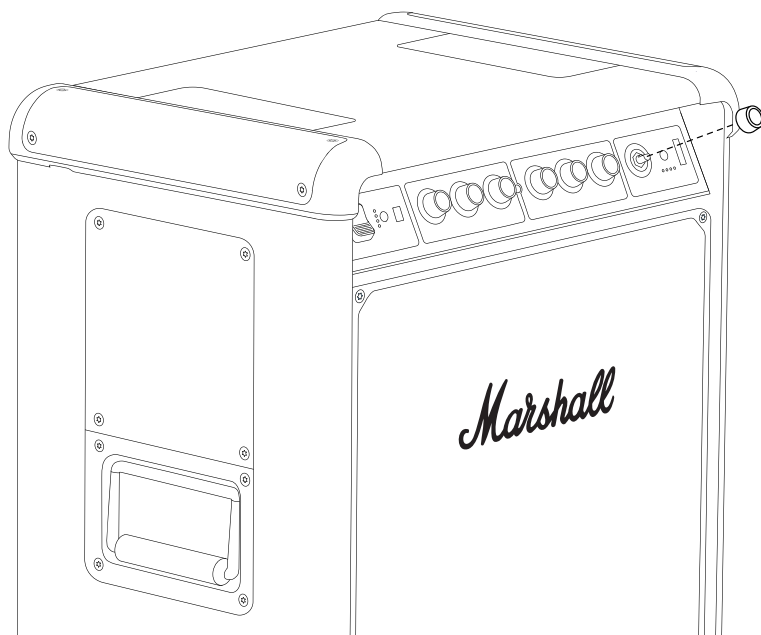

All intellectual property in the product and packaging (including the MARSHALL trade mark, copyright, designs, and patents) are owned by Marshall Group AB and may not be used without permission. All rights reserved. Marshall Group AB, Centralplan 15, 111 20 Stockholm, Sweden. R1.1

Marshall

**BROMLEY 750
PARTY SPEAKER**

TÄYDELLINEN ONLINE-KÄYTTÖOPAS

SISÄLTÖ

HAKEMISTO

Teleskooppikahvan vaihtaminen	003
Päätykansien vaihtaminen	005
Alakansien vaihtaminen	007
Jalkojen vaihtaminen	009
Pyörien vaihtaminen	011
Etusäleikön vaihtaminen	013
Etupaneelin nappien vaihtaminen	015

OHJEET

SUOMI

TELESKOOPPIKAHVAN VAIHTAMINEN

Varmista ennen aloittamista, että työtila on hyvin valaistu, puhdas ja siisti. Irrota kaikki johdot ja kytke kaiutin pois päältä. Kahvan vaihtamiseen tarvitaan 2,5 mm:n kuusiokoloavain (H2.5).

TELESKOOPPIKAHVAN IRROTTAMINEN

- I. Aseta kaiutin varovasti alas niin, että etuosa on alaspäin.
- II. Irrota kahvan 4 kiinnitysruuvia H2.5-kuusiokoloavaimella.
- III. Poista vanha kahva.

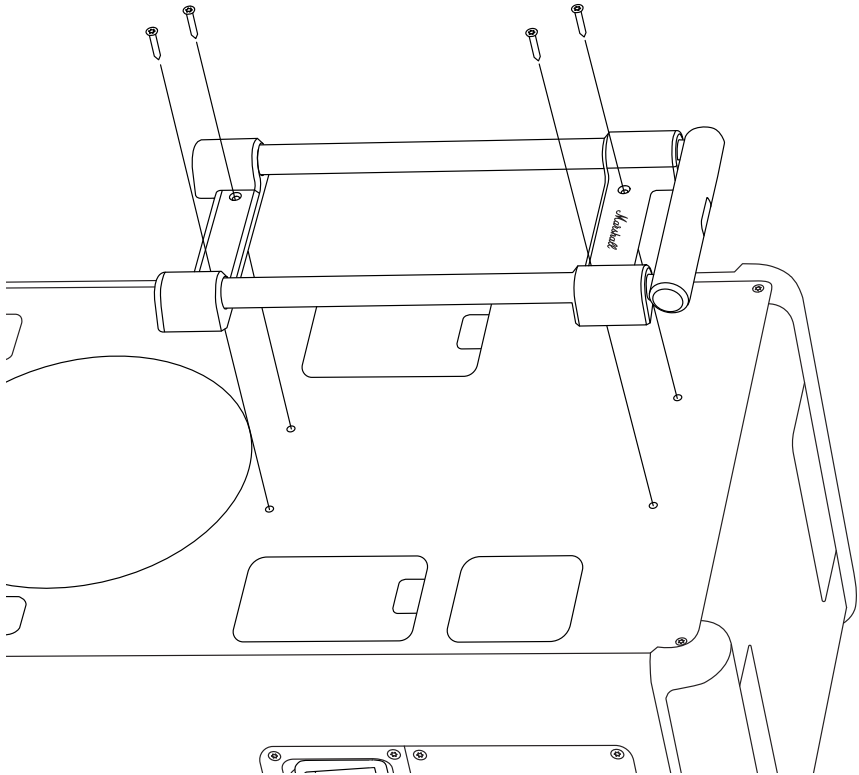

OHJEET

SUOMI

UUDEN TELESKOOPPIKAHVAN KIINNITTÄMINEN

- I. Aseta uusi kahva kaiuttimen päälle.
- II. Kiinnitä kahvan 4 kiinnitysruuvia H2.5-kuusiokoloavaimella.

Kierrätä vanhat osat ja pakkaukset asianmukaisesti.

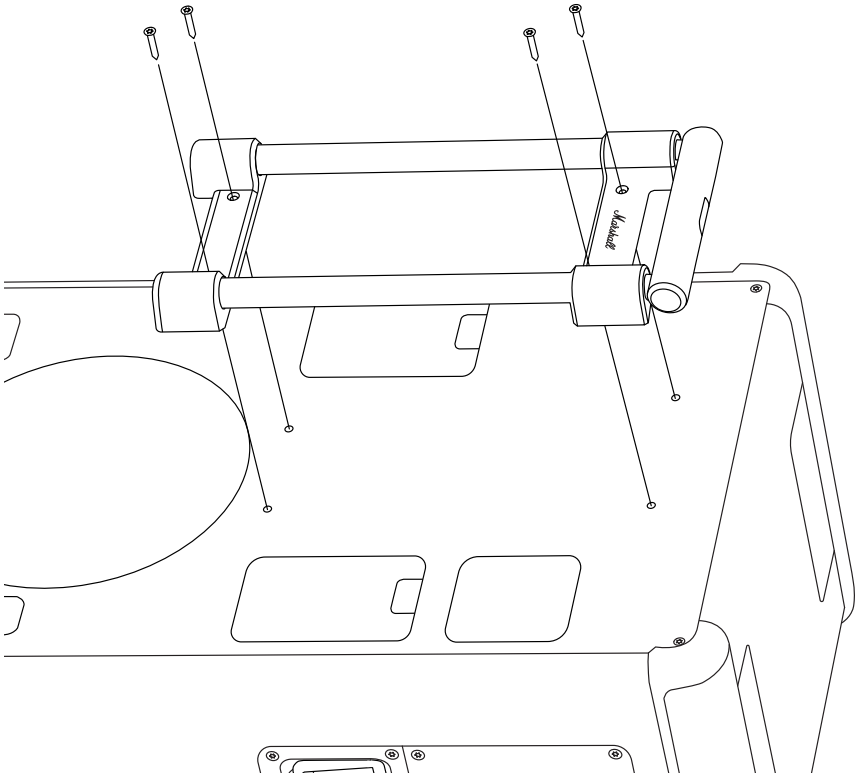

OHJEET

SUOMI

PÄÄTYKANSIEN VAIHTAMINEN

Varmista ennen aloittamista, että työtila on hyvin valaistu, puhdas ja siisti. Irrota kaikki johdot ja kytke kaiutin pois päältä. Päätükansien vaihtamiseen tarvitaan 3 mm:n kuusiokoloavain (H3).

Huom! Vasemman ja oikean puolen päätükannet eivät ole samanlaisia. Tarkista puoli uusien kansien sisäpuolella olevasta merkinnästä. Alla oleva ohje koskee molempia puolia.

YLÄKANNEN IRROTTAMINEN

- I. Irrota yläkannen 4 kiinnitysruuvia H3-kuusiokoloavaimella.
- II. Irrota vanha kansi.

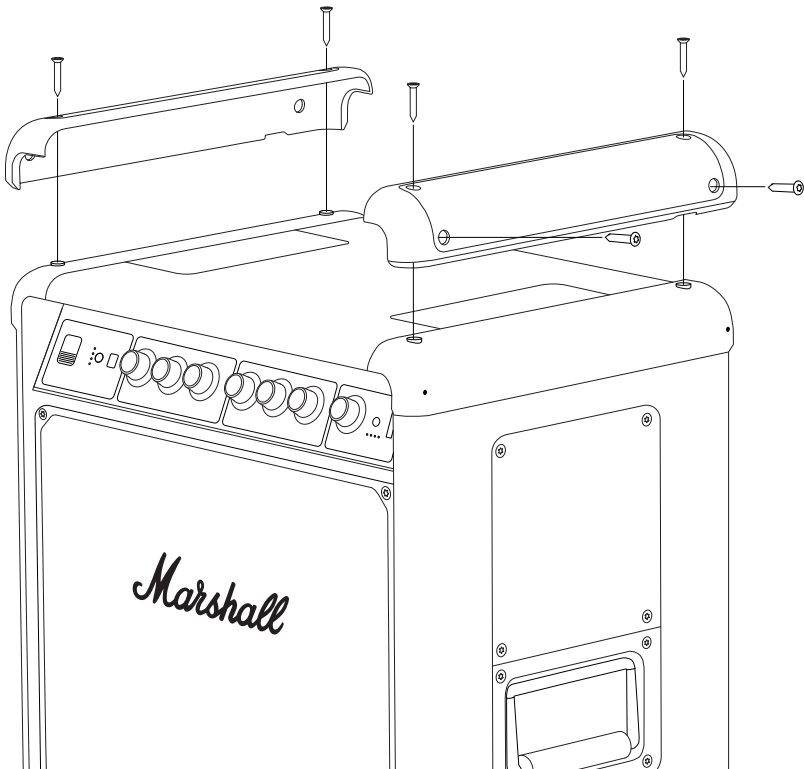

UUDEN YLÄKANNEN KIIINNITTÄMINEN

- I. Varmista, että uuden kannen merkintä (L tai R) vastaa vanhan kannen merkintää.
- II. Aseta uusi kansi kaiuttimelle.
- III. Kiinnitä kansi kaiuttimeen kiristämällä yläkannen 4 kiinnitysruuvia H3-kuusiokoloavaimella.

Kierrätä vanhat osat ja pakkaukset asianmukaisesti.

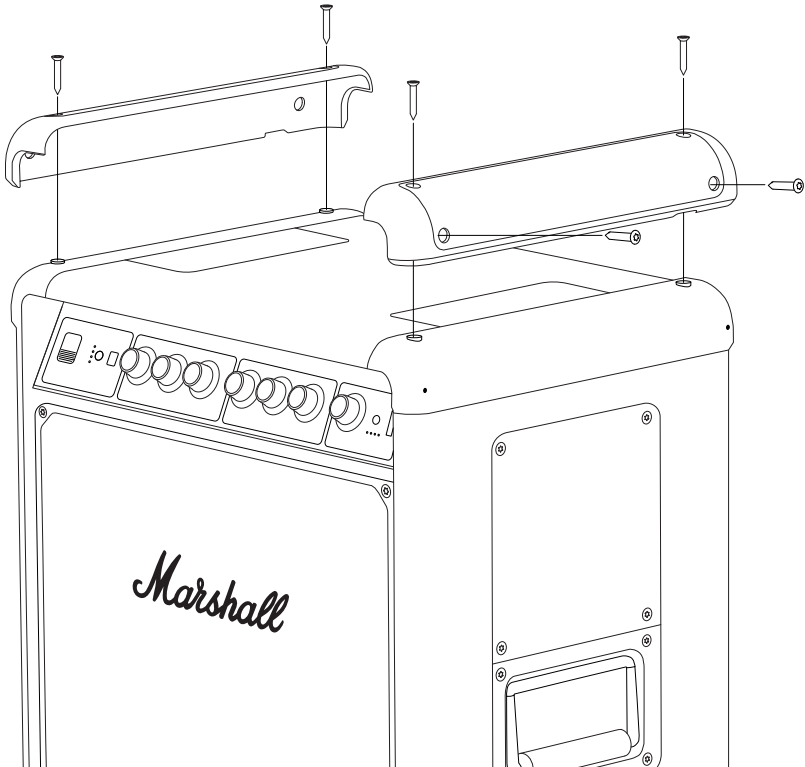

OHJEET

SUOMI

ALAKANSIEN VAIHTAMINEN

Varmista ennen aloittamista, että työtila on hyvin valaistu, puhdas ja siisti. Irrota kaikki johdot ja kytke kaiutin pois päältä. Alaosien vaihtamiseen tarvitaan 3 mm:n kuusiokoloavain (H3).

Huom! Vasemman ja oikean puolen alakannet eivät ole samanlaisia. Tarkista puoli uusien kansiin sisäpuolella olevasta merkinnästä. Alla oleva ohje koskee molempia puolia.

ALAKANNEN IRROTTAMINEN

- I. Käännä kaiutin ylösalaisin.
- II. irrota kannen ja kahden jalan 4 kiinnitysruuvia H3-kuusiokoloavaimella. Varo, ettet hukkaa kaiuttimen kahta jalkaa.
- III. Irrota vanha kansi.

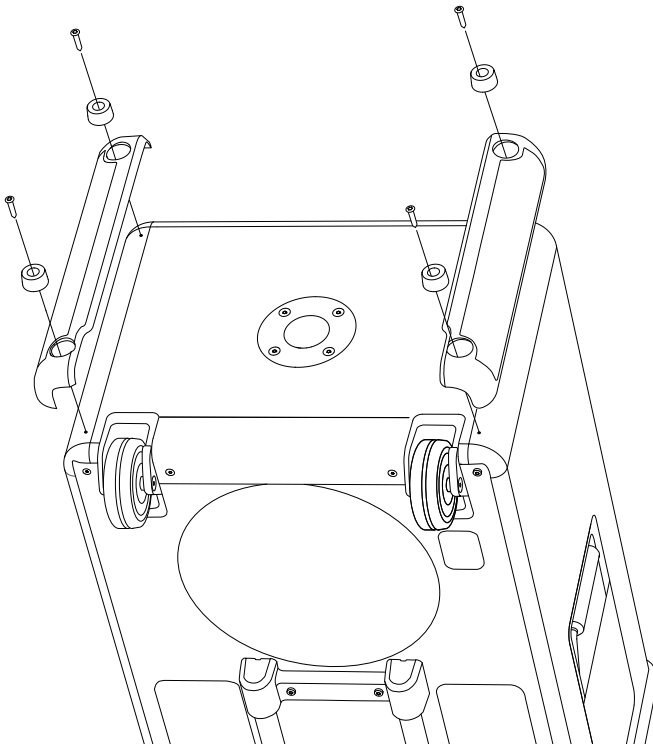

OHJEET

SUOMI

UUDEN ALAKANNEN KIINNITTÄMINEN

- I. Varmista, että uuden kannen merkintä (L tai R) vastaa vanhan kannen merkintää.
- II. Aseta uusi kansi ja kaksi jalkaa kaiuttimelle.
- III. Kiinnitä pohjakansi ja jalat kaiuttimeen kiristämällä 4 ruuvia H3-kuusiokoloavaimella.

Kierrätä vanhat osat ja pakkaukset asianmukaisesti.

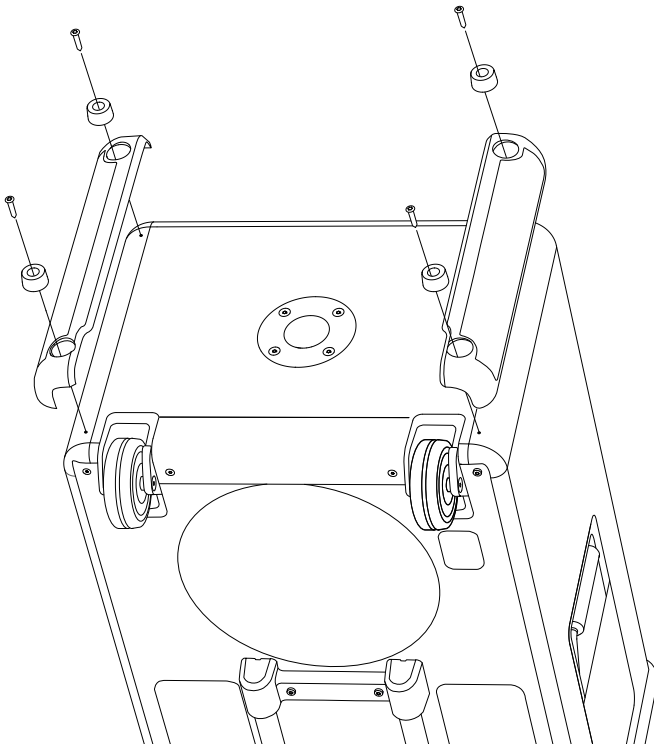

OHJEET

SUOMI

JALKOJEN VAIHTAMINEN

Varmista ennen aloittamista, että työtila on hyvin valaistu, puhdas ja siisti. Irrota kaikki johdot ja kytke kaiutin pois päältä. Jalkojen vaihtamiseen tarvitaan 3 mm:n kuusiokoloavain (H3).

Vasen ja oikea kansi ovat samanlaiset, ja seuraava ohje koskee molempia puolia.

VANHAN JALAN IRROTTAMINEN

- I. Käännä kaiutin ylösalaisin.
- II. Irrota jalan kiinnitysruuvi H3-kuusiokoloavaimella.
- III. Poista vanha jalka.

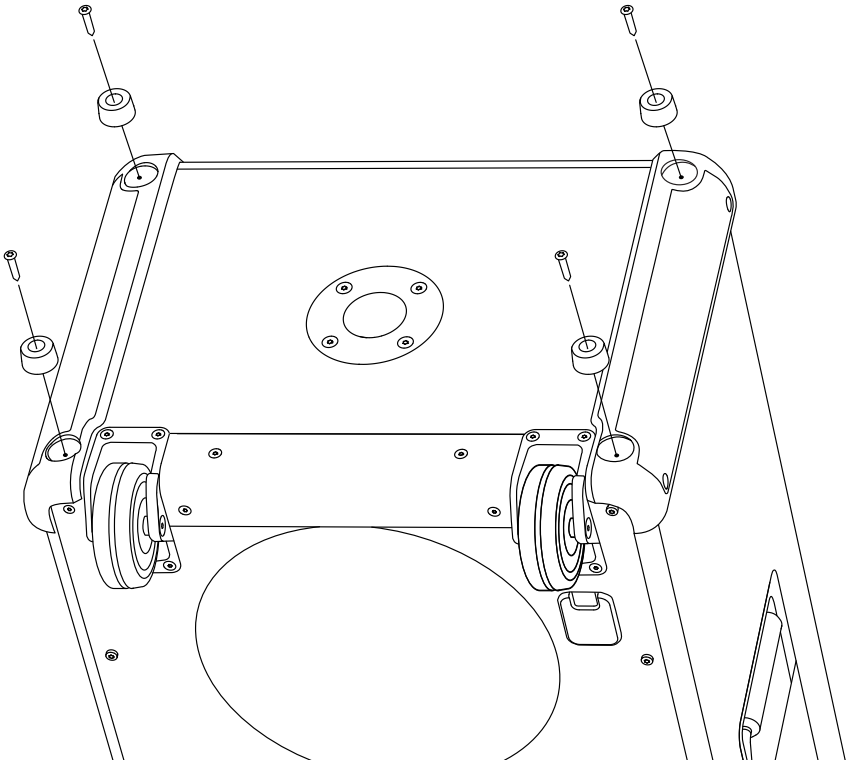

OHJEET

SUOMI

UUDEN JALAN KIINNITTÄMINEN

- I. Aseta uusi jalka kaiuttimelle.
- II. Kiinnitä jalka kaiuttimeen kiristämällä kiinnitysruuvi H3-kuusiokoloavaimella.

Kierrätä vanhat osat ja pakkaukset asianmukaisesti.

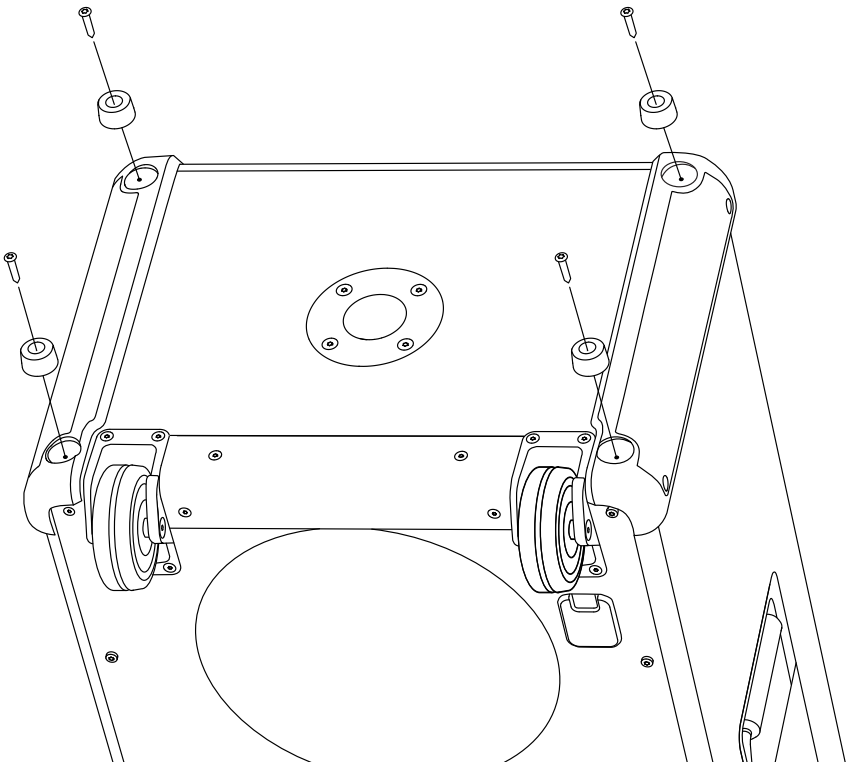

OHJEET

SUOMI

PYÖRIEN VAIHTAMINEN

Varmista ennen aloittamista, että työtila on hyvin valaistu, puhdas ja siisti. Irrota kaikki johdot ja kytke kaiutin pois päältä. Pyörien vaihtamiseen tarvitaan 3 mm:n kuusiokoloavain (H3).

Vasen ja oikea pyörä ovat samanlaiset, ja seuraava ohje koskee molempia puolia.

VANHAN PYÖRÄN IRROTTAMINEN

- I. Käännä kaiutin ylösalaisin.
- II. Irrota pyörän kiinnitysruuvit H3-kuusiokoloavaimella
- III. Irrota vanha pyörä.

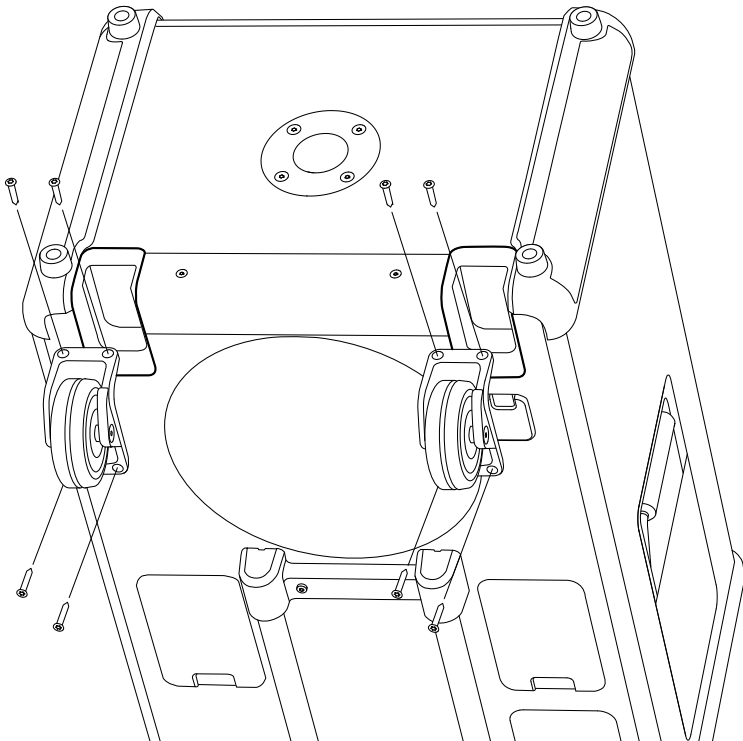

OHJEET

SUOMI

UUDEN PYÖRÄN KIINNITTÄMINEN

- I. Aseta uusi pyörä kaiuttimelle
- II. Kiinnitä pyörä kaiuttimeen kiristämällä 4 kiinnitysruuvia H3-kuusiokoloavaimella

Kierrätä vanhat osat ja pakkaukset asianmukaisesti.

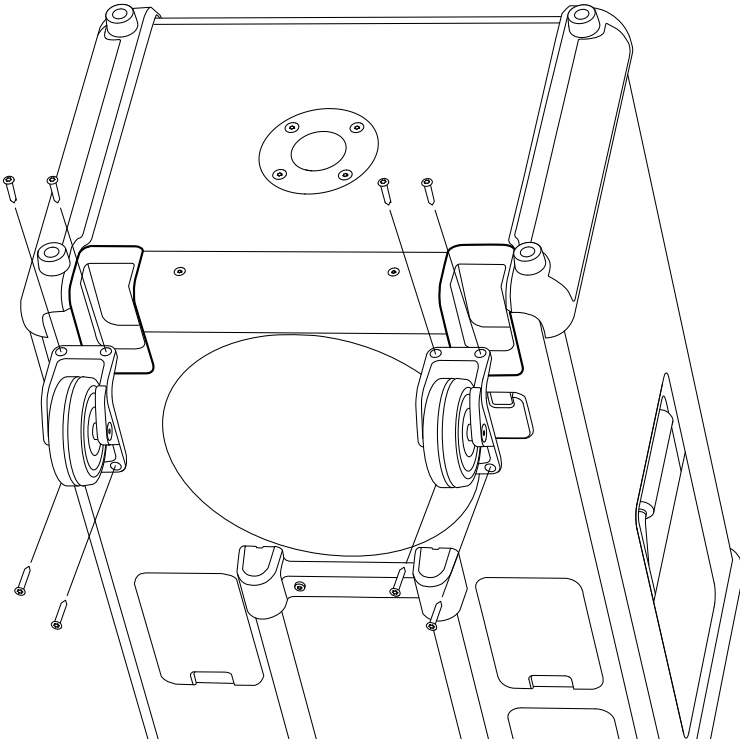

OHJEET

SUOMI

ETUSÄLEIKÖN VAIHTAMINEN

Varmista ennen aloittamista, että työtila on hyvin valaistu, puhdas ja siisti. Irrota kaikki johdot ja kytke kaiutin pois päältä. Etusäleikön vaihtamiseen tarvitaan 3 mm:n kuusiokoloavain (H3).

ETUSÄLEIKÖN IRROTTAMINEN

- I. Irrota etusäleikön 6 kiinnitysruuvia H3-kuusiokoloavaimella.
- II. Irrota etusäleikkö varovasti kankeamalla sen vasenta tai oikeaa reunaa varovasti.
- III. Irrota säleikkö.

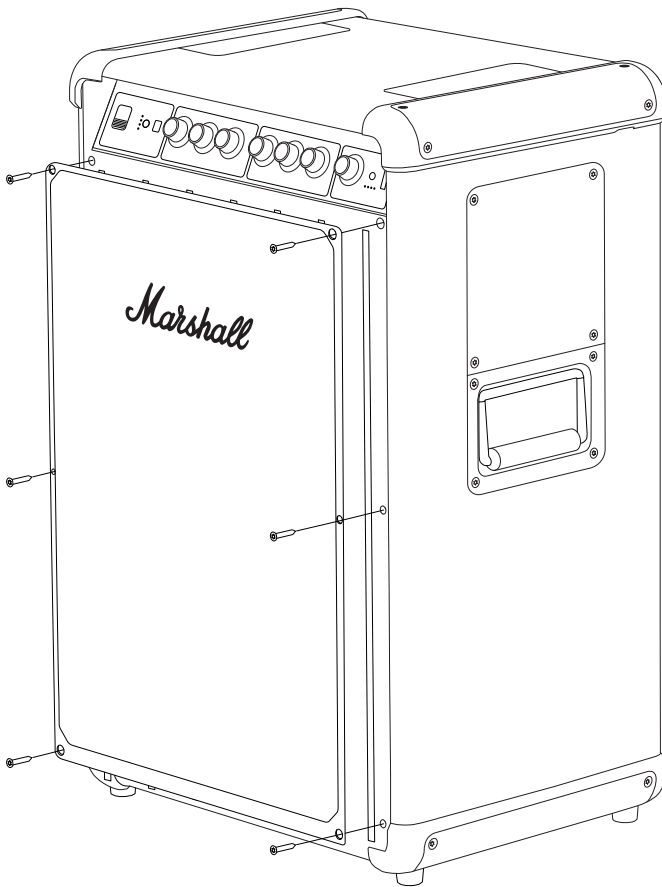

OHJEET

SUOMI

UUDEN ETUSÄLEIKÖN ASENTAMINEN

- I. Aseta uusi etusäleikkö kaiuttimelle.
- II. Kiinnitä se kaiuttimeen kiristämällä 6 kiinnitysruuvia H3-kuusiokoloavaimella.

Kierrätä vanhat osat ja pakkaukset asianmukaisesti.

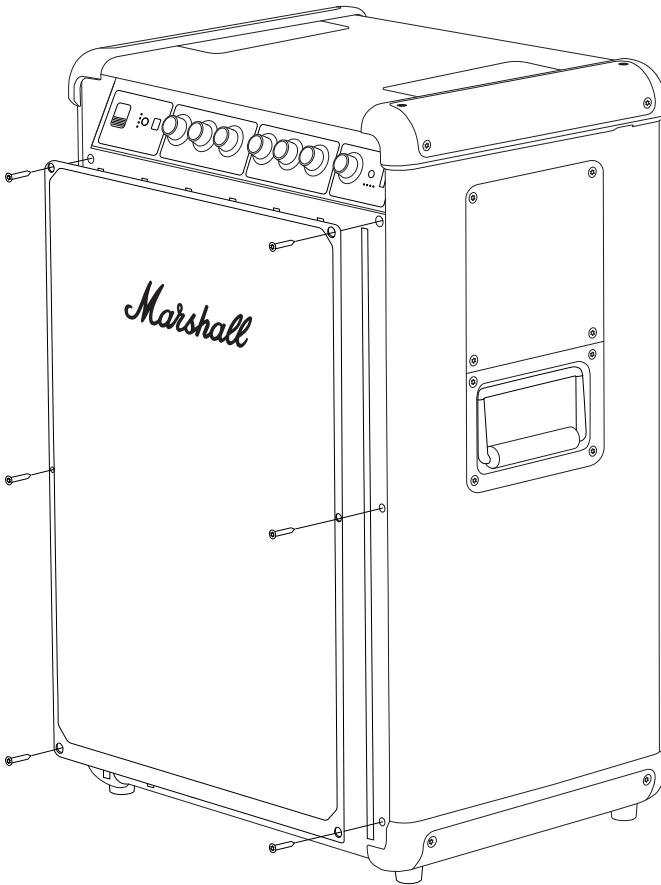

OHJEET

SUOMI

ETUPANEELIN NUPPIEN VAIHTAMINEN

Varmista ennen aloittamista, että työtila on hyvin valaistu, puhdas ja siisti.

ETUPANEELIN NUPIN IRROTTAMINEN

I. Vedä nuppi suoraan irti kaiuttimesta.

UUDEN NUPIN KIINNITTÄMINEN

- I. Kohdista uusi nuppi niin, että D-akselin litteä puoli kohdistuu nupin loveen.
- II. Aseta uusi nuppi oikeaan asentoon ja paina se kunnolla paikalleen.

Kierrätä vanha nuppi asianmukaisesti.

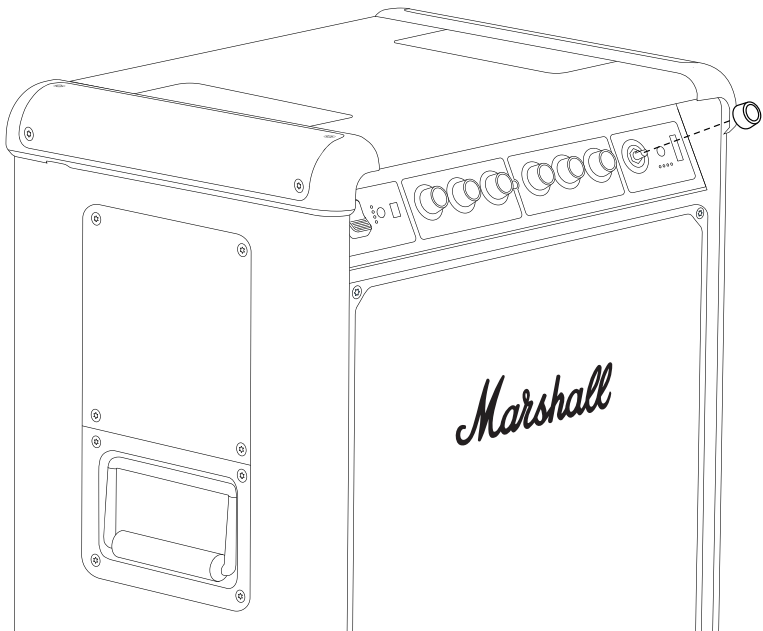

All intellectual property in the product and packaging (including the MARSHALL trade mark, copyright, designs, and patents) are owned by Marshall Group AB and may not be used without permission. All rights reserved. Marshall Group AB, Centralplan 15, 111 20 Stockholm, Sweden. R1.1

Marshall

**BROMLEY 750
PARTY SPEAKER**

MANUEL EN LIGNE COMPLET

SOMMAIRE

INDEX

Remplacement de la poignée télescopique	003
Remplacement des caches supérieurs	005
Remplacement des caches inférieurs	007
Remplacement des pieds	009
Remplacement des roues	011
Remplacement de la grille avant	013
Remplacement des boutons du panneau avant	015

INSTRUCTIONS

FRANÇAIS

REPLACEMENT DE LA POIGNÉE TÉLESCOPIQUE

Il est recommandé de travailler dans un endroit bien éclairé, propre et dégagé. Tous les fils et câbles doivent être débranchés et l'enceinte éteinte. Vous aurez besoin d'un tournevis à tête hexagonale de 2,5 mm (HX2.5).

DÉMONTAGE DE LA POIGNÉE TÉLESCOPIQUE

- I. Posez soigneusement l'enceinte, face vers le bas.
- II. Utilisez le tournevis à tête hexagonale HX2.5 pour retirer les 4 vis de fixation de la poignée.
- III. Retirez l'ancienne poignée.

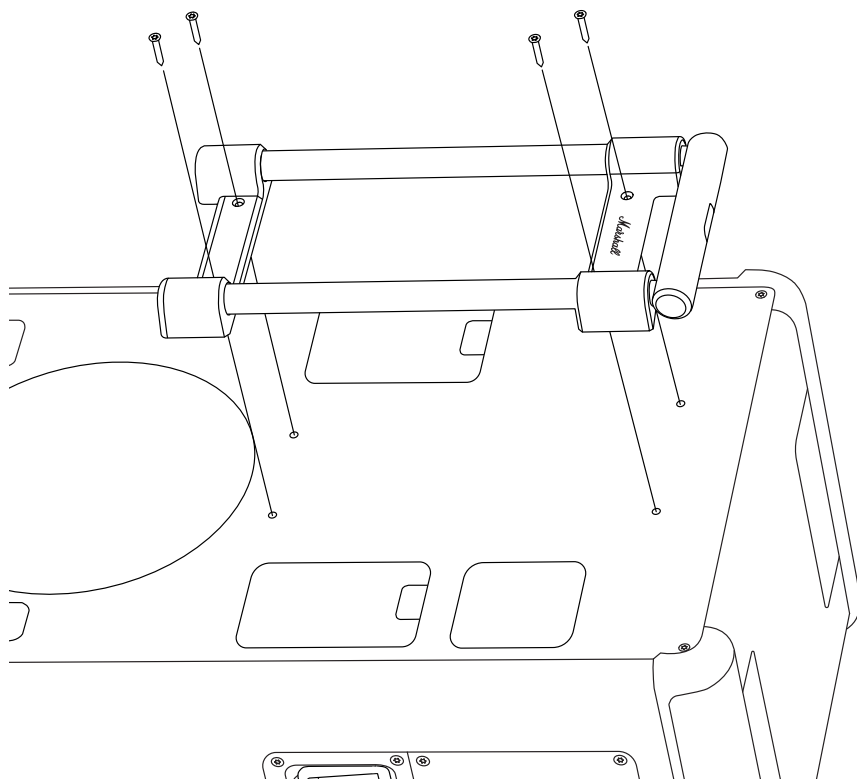

INSTRUCTIONS

FRANÇAIS

FIXATION DE LA NOUVELLE POIGNÉE TÉLESCOPIQUE

- I. Positionnez la nouvelle poignée sur l'enceinte.
- II. Utilisez le tournevis à tête hexagonale HX2.5 pour serrer les 4 vis de fixation de la poignée à l'enceinte.

Veillez à mettre correctement au rebut les anciennes pièces et leur emballage.

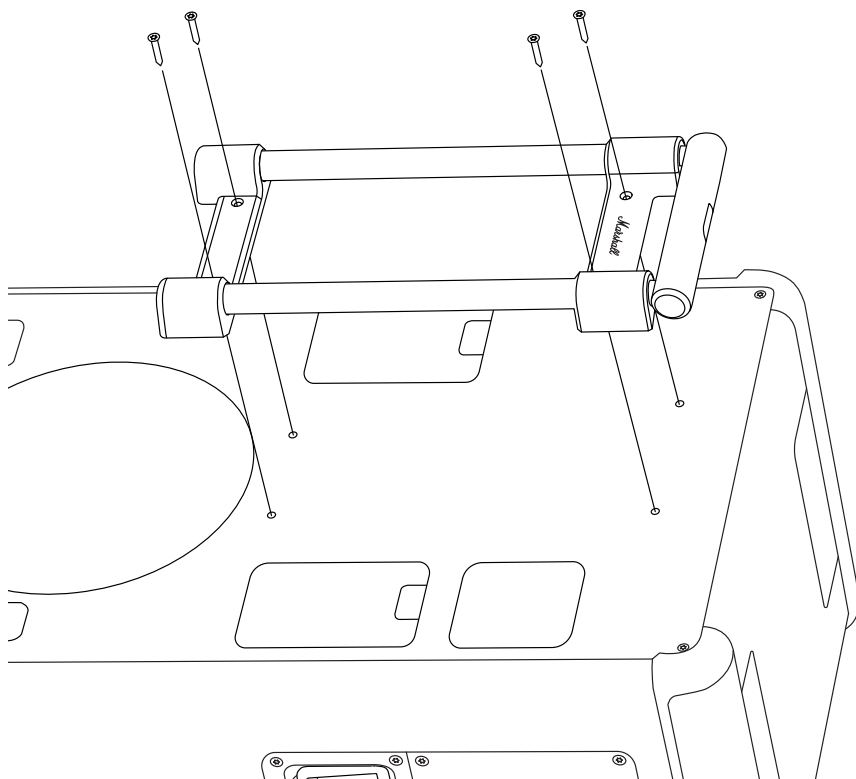

INSTRUCTIONS

FRANÇAIS

REPLACEMENT DES CACHES SUPÉRIEURS

Il est recommandé de travailler dans un endroit bien éclairé, propre et dégagé. Tous les fils et câbles doivent être débranchés et l'enceinte éteinte. Vous aurez besoin d'un tournevis à tête hexagonale de 3 mm (H3).

Remarque : Les caches supérieurs gauche et droit ne sont pas identiques. Vérifiez le marquage à l'intérieur des caches de rechange lors de leur remplacement. Ces instructions s'appliquent aux deux côtés.

RETRAIT DU CACHE SUPÉRIEUR

- I. Utilisez le tournevis hexagonal H3 pour retirer les 4 vis de fixation du cache.
- II. Retirez l'ancien cache.

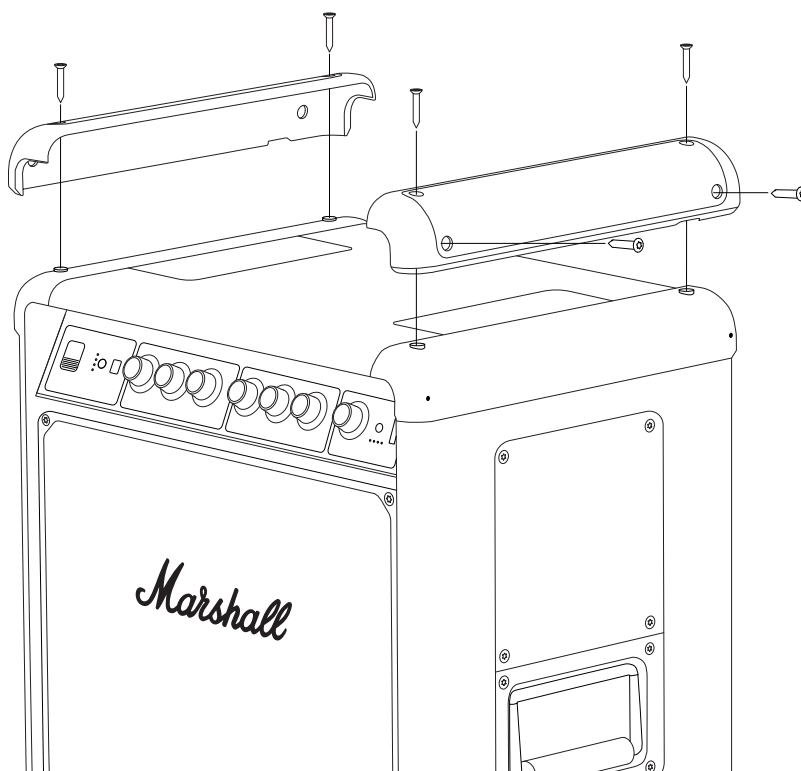

INSTRUCTIONS

FRANÇAIS

POSE DU NOUVEAU CACHE SUPÉRIEUR

- I. Vérifiez que le marquage « L » ou « R » du nouveau cache correspond à celui de l'ancien.
- II. Positionnez le nouveau cache sur l'enceinte.
- III. Utilisez le tournevis H3 pour serrer les 4 vis de fixation du cache sur l'enceinte.

Veillez à mettre correctement au rebut les anciennes pièces et leur emballage.

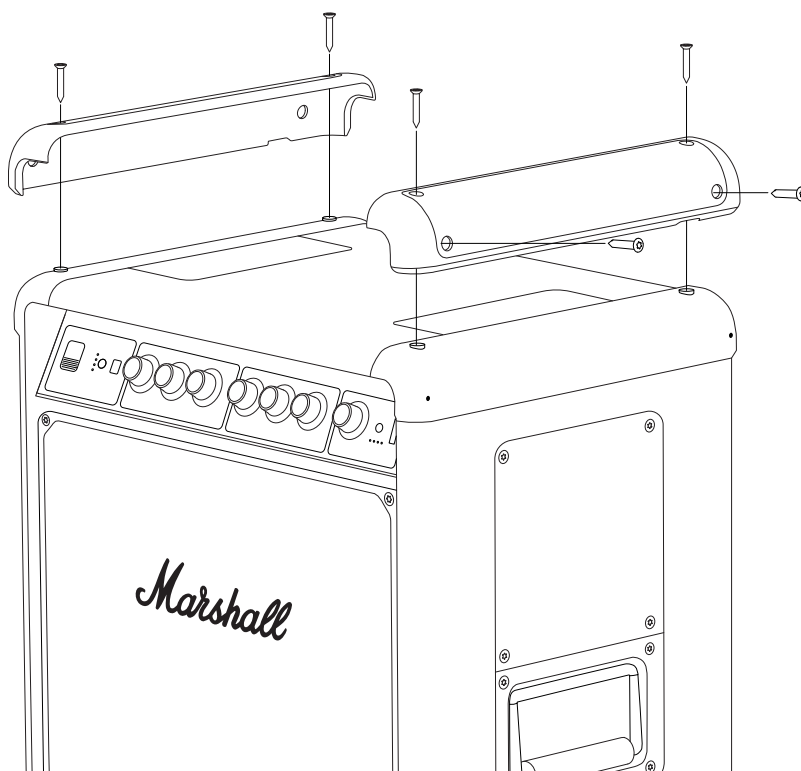

INSTRUCTIONS

FRANÇAIS

REPLACEMENT DES CACHES INFÉRIEURS

Il est recommandé de travailler dans un endroit bien éclairé, propre et dégagé. Tous les fils et câbles doivent être débranchés et l'enceinte éteinte. Vous aurez besoin d'un tournevis à tête hexagonale de 3 mm (H3).

Remarque : Les caches inférieurs gauche et droit ne sont pas identiques. Vérifiez le marquage à l'intérieur des caches de rechange lors de leur remplacement. Ces instructions s'appliquent aux deux côtés.

RETRAIT DU CACHE INFÉRIEUR

- I. Retournez l'enceinte.
- II. Utilisez le tournevis H3 pour retirer les 4 vis de fixation du cache et des deux pieds. Veillez à ne pas perdre les deux pieds.
- III. Retirez l'ancien cache.

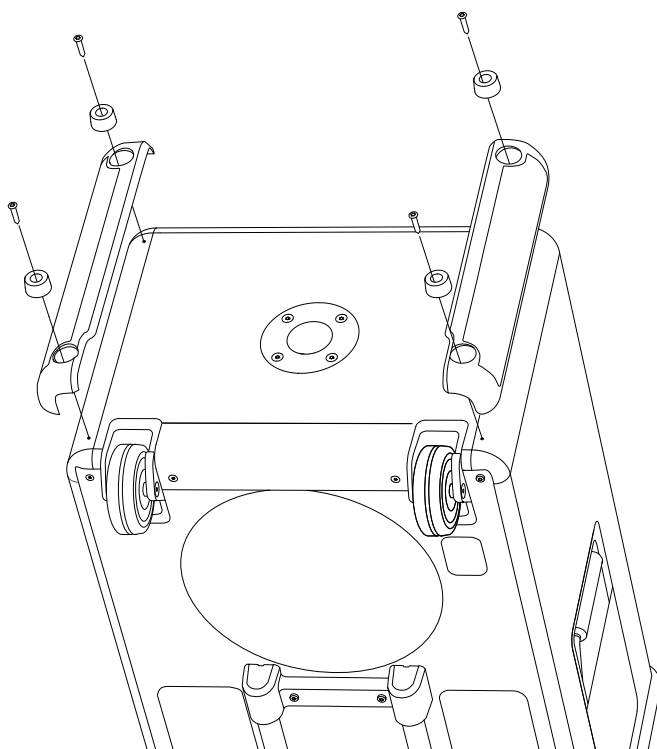

INSTRUCTIONS

FRANÇAIS

POSE DU NOUVEAU CACHE INFÉRIEUR

- I. Vérifiez que le marquage « L » ou « R » du nouveau cache correspond à celui de l'ancien.
- II. Positionnez le nouveau cache et les deux pieds sur l'enceinte.
- III. Utilisez le tournevis H3 pour serrer les 4 vis de fixation du cache inférieur et les pieds à l'enceinte.

Veillez à mettre correctement au rebut les anciennes pièces et leur emballage.

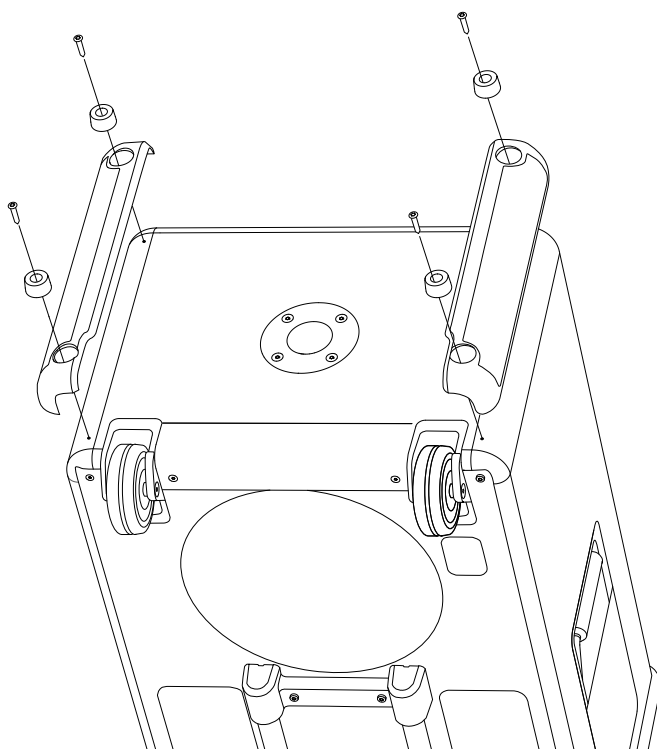

INSTRUCTIONS

FRANÇAIS

REPLACEMENT DES PIEDS

Il est recommandé de travailler dans un endroit bien éclairé, propre et dégagé. Tous les fils et câbles doivent être débranchés et l'enceinte éteinte. Vous aurez besoin d'un tournevis à tête hexagonale de 3 mm (H3).

Les caches supérieurs gauche et droit sont identiques. Ces instructions s'appliquent donc aux deux côtés.

RETRAIT DE L'ANCIEN PIED

- I. Retournez l'enceinte.
- II. Utilisez le tournevis à tête hexagonale H3 pour retirer la vis de fixation du pied.
- III. Retirez l'ancien pied.

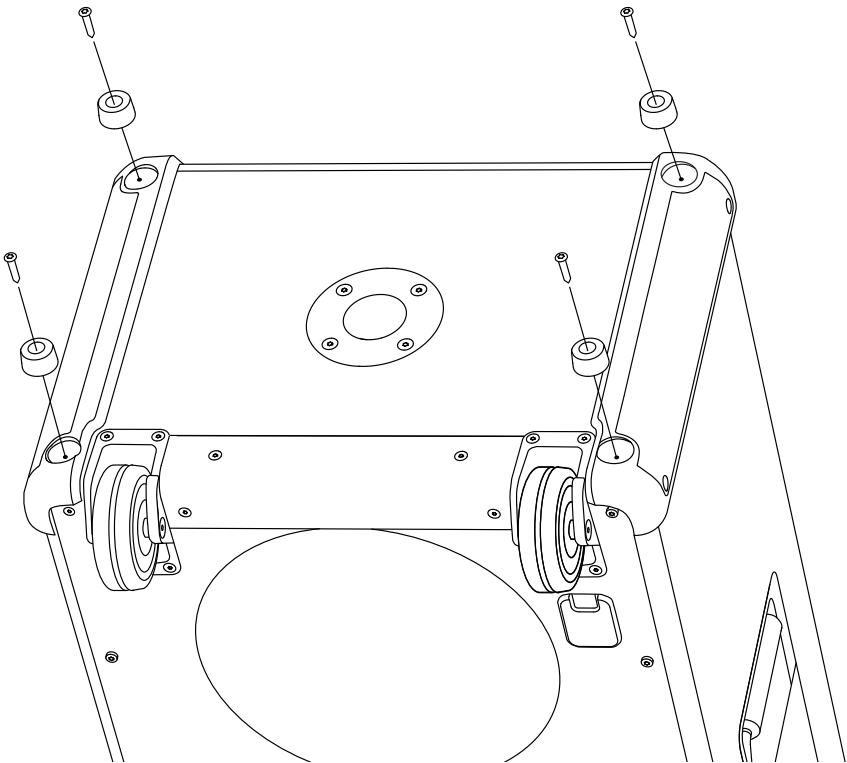

INSTRUCTIONS

FRANÇAIS

POSE DU NOUVEAU PIED

- I. Positionnez le nouveau pied sur l'enceinte.
- II. Utilisez le tournevis H3 pour serrer la vis de fixation du pied à l'enceinte.

Veillez à mettre correctement au rebut les anciennes pièces et leur emballage.

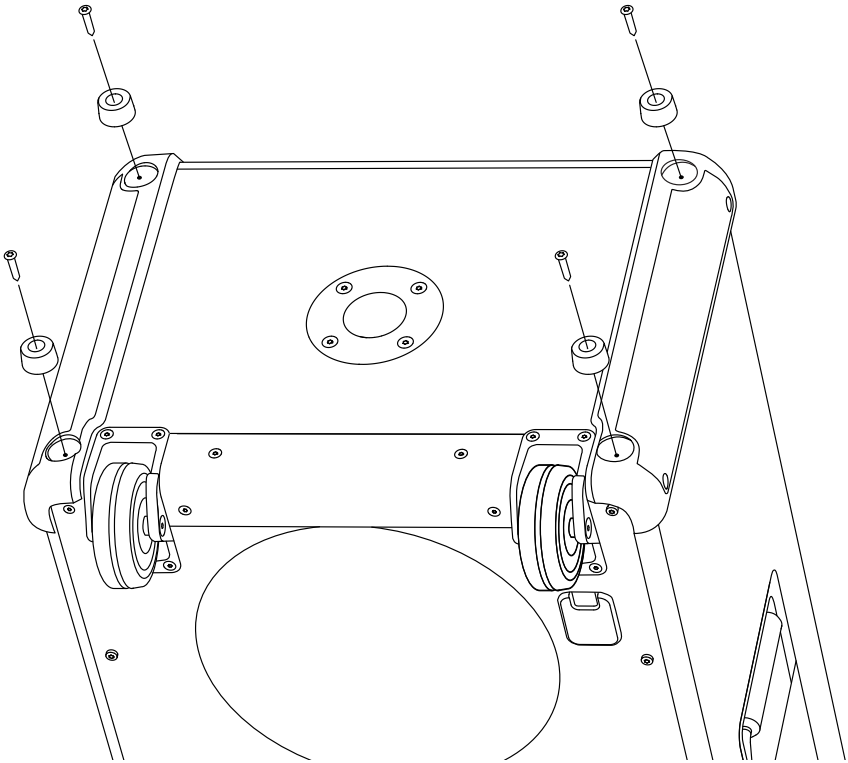

INSTRUCTIONS

FRANÇAIS

REPLACEMENT DES ROUES

Il est recommandé de travailler dans un endroit bien éclairé, propre et dégagé. Tous les fils et câbles doivent être débranchés et l'enceinte éteinte. Vous aurez besoin d'un tournevis à tête hexagonale de 3 mm (H3).

Les roues gauche et droite sont identiques. Ces instructions s'appliquent donc aux deux côtés.

RETRAIT DE L'ANCIENNE ROUE

- I. Retournez l'enceinte.
- II. Utilisez le tournevis H3 pour retirer les vis qui maintiennent la roue en place.
- III. Retirez l'ancienne roue.

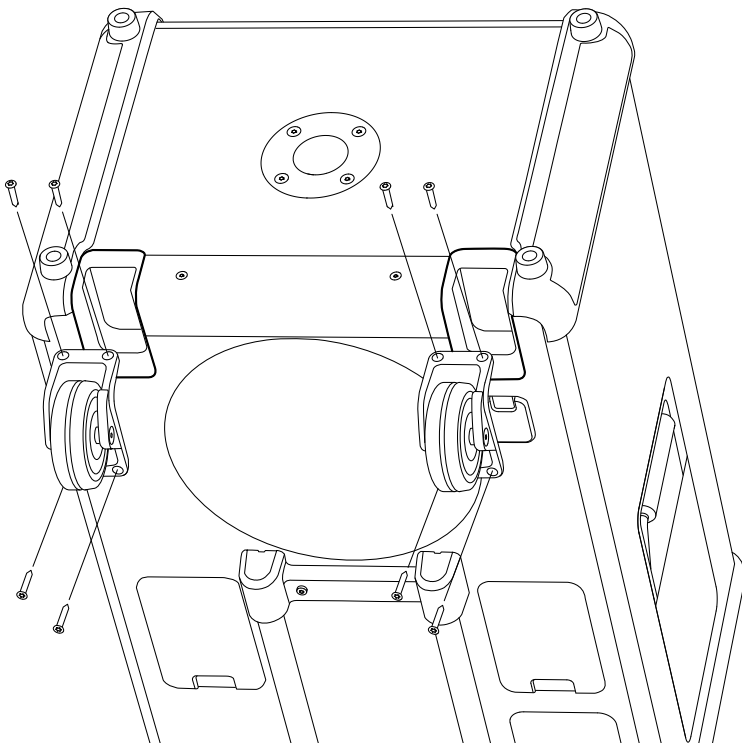

INSTRUCTIONS

FRANÇAIS

POSE DE LA NOUVELLE ROUE

- I. Positionnez la nouvelle roue sur l'enceinte.
- II. Utilisez le tournevis H3 pour serrer les 4 vis qui fixent la roue à l'enceinte.

Veillez à mettre correctement au rebut les anciennes pièces et leur emballage.

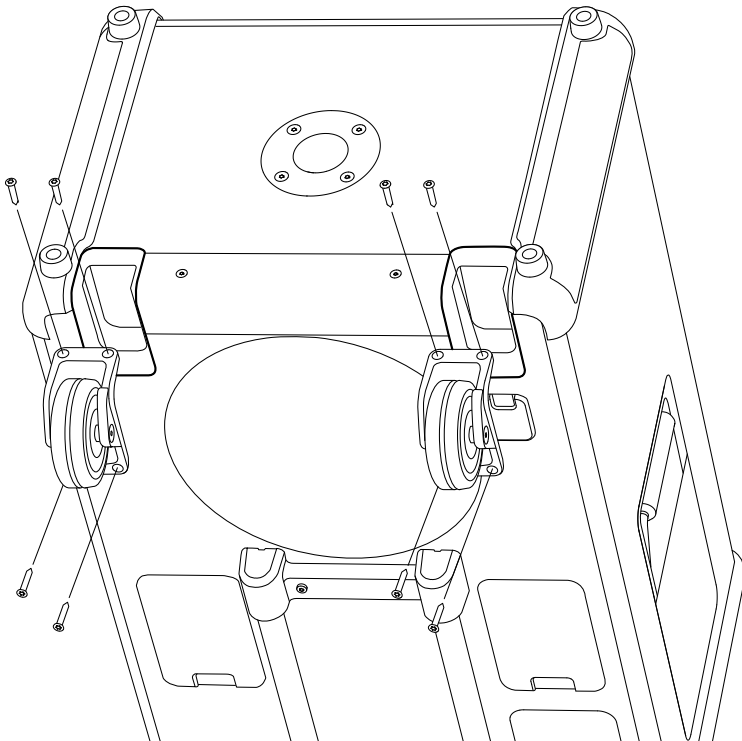

INSTRUCTIONS

FRANÇAIS

REPLACEMENT DE LA GRILLE AVANT

Il est recommandé de travailler dans un endroit bien éclairé, propre et dégagé. Tous les fils et câbles doivent être débranchés et l'enceinte éteinte. Vous aurez besoin d'un tournevis à tête hexagonale de 3 mm (H3).

RETRAIT DE LA GRILLE AVANT

- I. Utilisez le tournevis H3 pour retirer les 6 vis qui maintiennent la grille avant en place.
- II. Détachez délicatement la grille avant en faisant levier d'un côté.
- III. Retirez la grille.

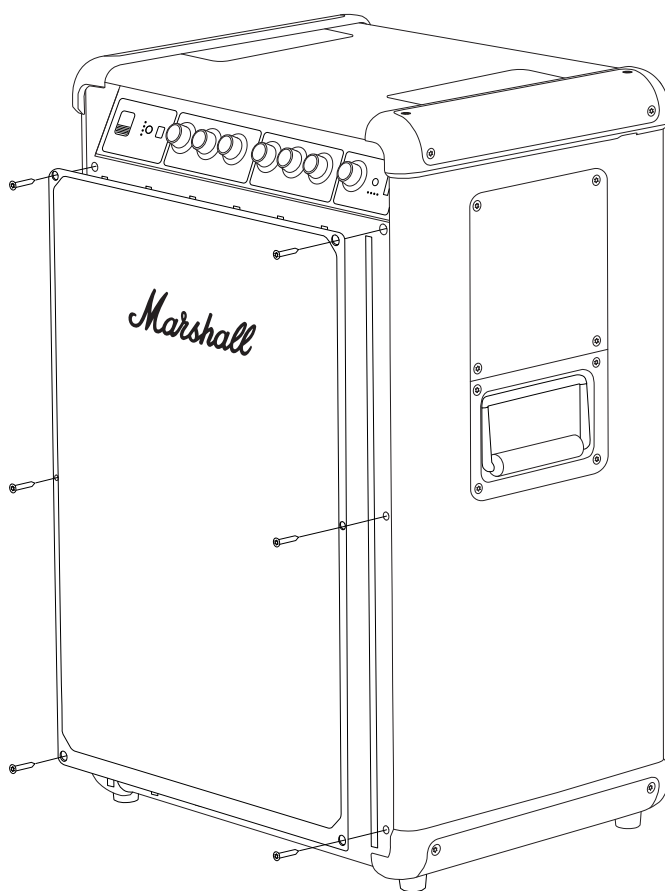

INSTRUCTIONS

FRANÇAIS

POSE DE LA NOUVELLE GRILLE AVANT

- I. Mettez la nouvelle grille avant en place sur l'enceinte.
- II. Utilisez le tournevis H3 pour serrer les 6 vis de fixation de la grille à l'enceinte.

Veillez à mettre correctement au rebut les anciennes pièces et leur emballage.

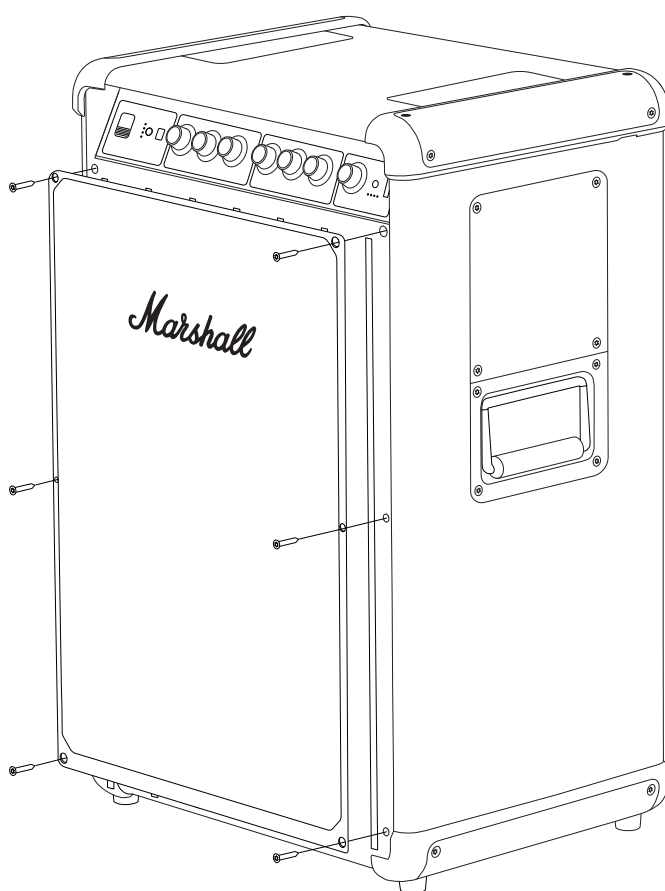

INSTRUCTIONS

FRANÇAIS

REPLACEMENT DES BOUTONS DU PANNEAU AVANT

Il est recommandé de travailler dans un endroit bien éclairé, propre et dégagé.

RETRAIT D'UN BOUTON DU PANNEAU AVANT

- I. Tirez tout droit sur le bouton pour le décrocher de l'enceinte.

FIXATION DU NOUVEAU BOUTON

- I. Orientez le nouveau bouton de sorte que le côté plat de l'arbre en D corresponde à l'encoche du bouton.
- II. Mettez le nouveau bouton en place et enfoncez-le jusqu'à ce qu'il soit bien fixé.

Veillez à mettre correctement au rebut l'ancien bouton pour recyclage.

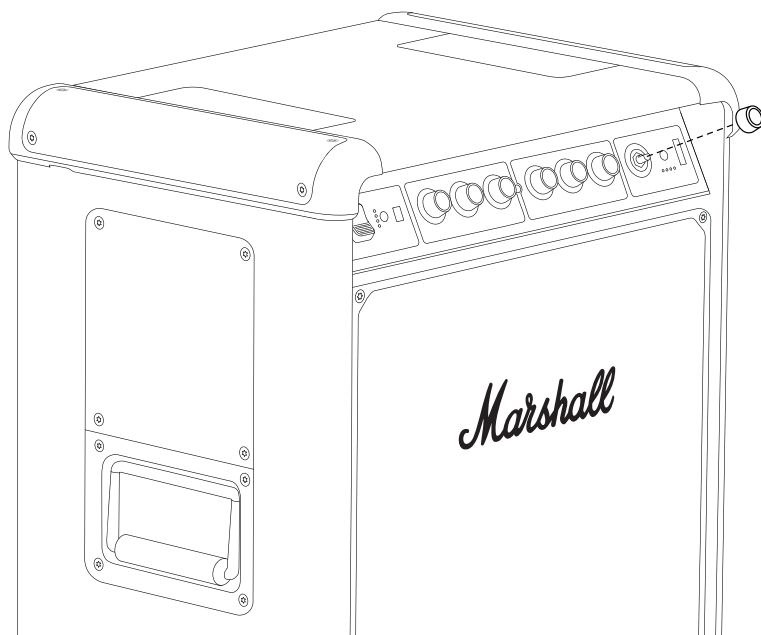

All intellectual property in the product and packaging (including the MARSHALL trade mark, copyright, designs, and patents) are owned by Marshall Group AB and may not be used without permission. All rights reserved. Marshall Group AB, Centralplan 15, 111 20 Stockholm, Sweden. R1.1

Marshall

**BROMLEY 750
PARTY SPEAKER**

VOLLSTÄNDIGES ONLINE-HANDBUCH

INHALT

INDEX

Austausch des Teleskopgriffs	003
Austausch der oberen Seitenkappen	005
Austausch der Bodenkappen	007
Austausch der Füße	009
Auswechseln der Räder	011
Austauschen des Gitters an der Vorderseite ..	013
Austausch der Drehknöpfe auf der Frontplatte ..	015

ANLEITUNGEN

DEUTSCH

AUSTAUSCH DES TELESKOPGRIFFS

Für diese Tätigkeit solltest du dich in einem Bereich befinden, der gut beleuchtet, sauber und ordentlich ist. Alle Kabel sollten getrennt und der Lautsprecher ausgeschaltet werden. Du benötigst einen Sechskantschraubendreher der Größe 2,5 mm (H2,5), um den Griff auszutauschen.

ENTFERNEN DES TELESKOPGRIFFS

- I. Lege den Lautsprecher vorsichtig mit der Vorderseite nach unten ab.
- II. Verwende einen Schraubendreher der Größe H2,5, um die vier Schrauben zu entfernen, mit denen der Griff befestigt ist.
- III. Entferne den alten Griff.

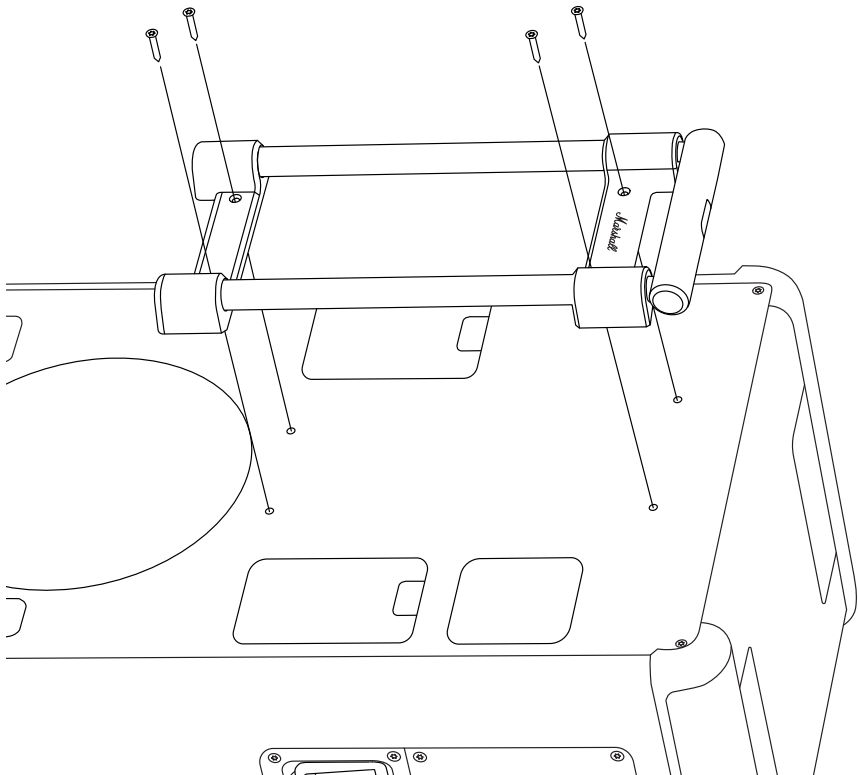

ANLEITUNGEN

DEUTSCH

ANBRINGEN DES NEUEN TELESKOPGRIFFS

- I. Positioniere den neuen Griff am Lautsprecher.
- II. Verwende einen Schraubendreher der Größe H2,5, um die vier Schrauben festzuziehen, mit denen der Griff am Lautsprecher befestigt ist.

Stelle sicher, dass alte Teile und Verpackungen ordnungsgemäß recycelt werden.

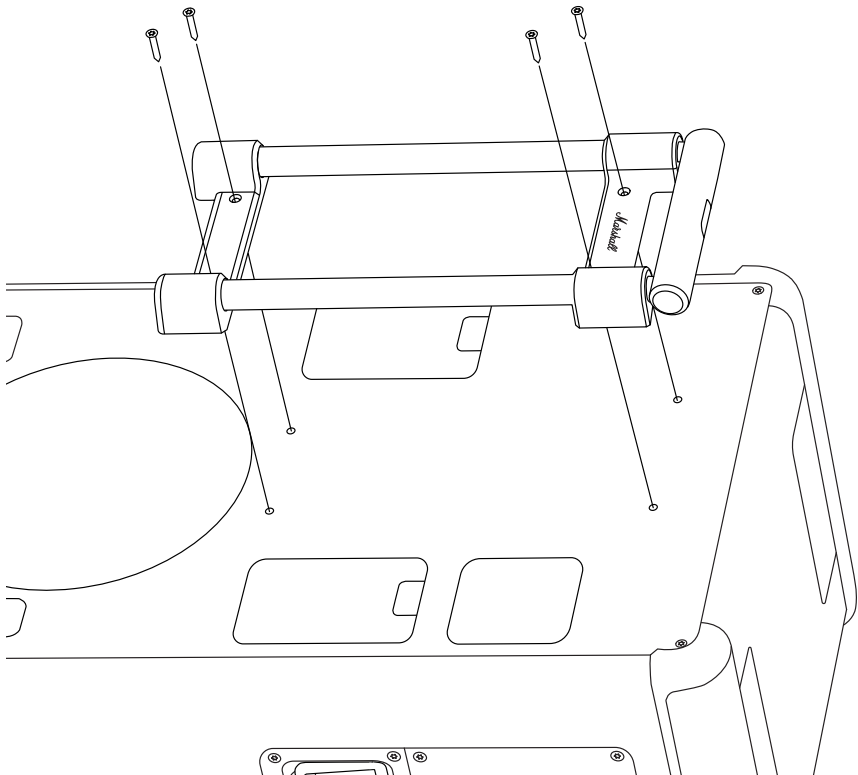

ANLEITUNGEN

DEUTSCH

AUSTAUSCH DER OBEREN SEITENKAPPEN

Für diese Tätigkeit solltest du dich in einem Bereich befinden, der gut beleuchtet, sauber und ordentlich ist. Alle Kabel sollten getrennt und der Lautsprecher ausgeschaltet werden. Du benötigst einen Sechskantschraubendreher in der Größe 3 mm (H3), um die oberen Seitenkappen auszutauschen.

Hinweis! Die linke und die rechte obere Seitenkappe sind nicht identisch. Überprüfe die Markierung auf der Innenseite der Ersatzkappen, wenn du diese austauschst. Die folgende Anleitung gilt für beide Seiten.

ENTFERNEN DER OBEREN SEITENKAPPE

- I. Verwende einen Schraubendreher der Größe H3, um die vier Schrauben zu entfernen, mit denen die Kappe befestigt ist.
- II. Entferne die alte Kappe.

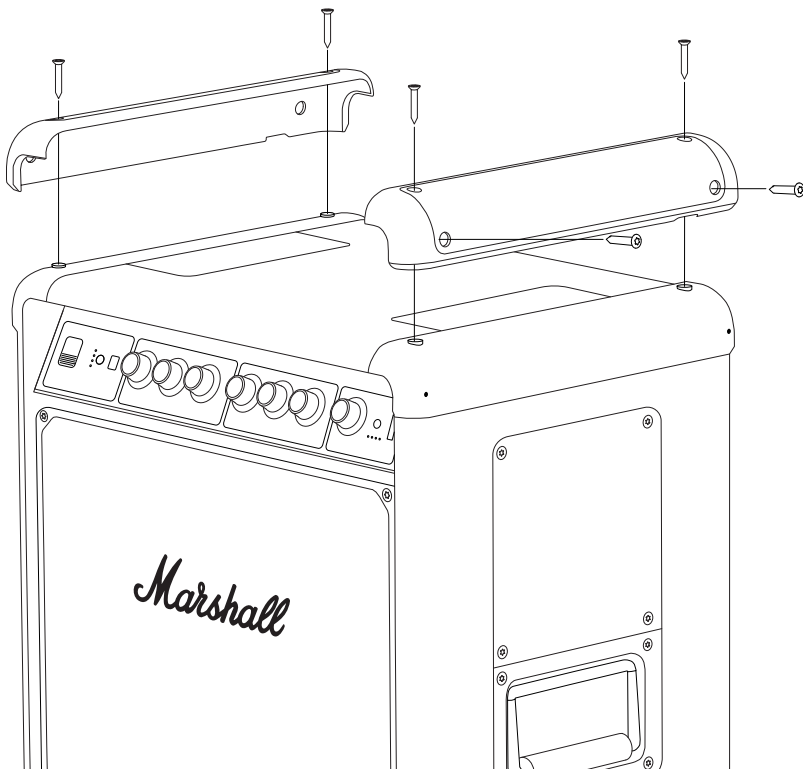

ANLEITUNGEN

DEUTSCH

ANBRINGEN DER NEUEN OBEREN SEITENKAPPE

- I. Prüfe, ob die Markierung („L“ oder „R“) auf der neuen Kappe mit der Markierung auf der alten Kappe übereinstimmt.
- II. Positioniere die neue Kappe am Lautsprecher.
- III. Verwende einen H3-Schraubendreher, um die vier Schrauben festzuziehen, mit denen die Kappe am Lautsprecher befestigt ist.

Stelle sicher, dass alte Teile und Verpackungen ordnungsgemäß recycelt werden.

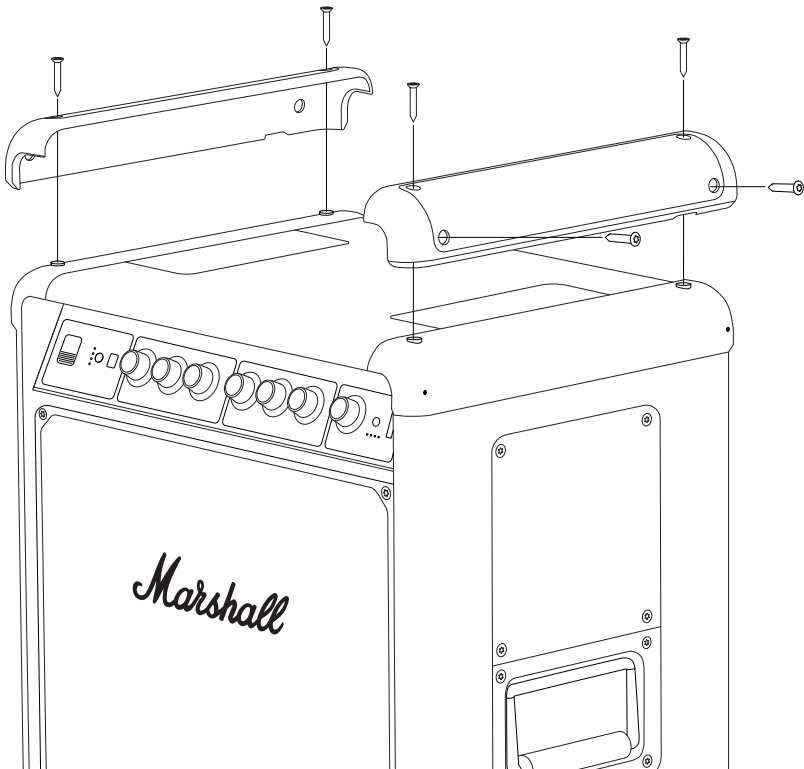

ANLEITUNGEN

DEUTSCH

AUSTAUSCH DER BODENKAPPEN

Für diese Tätigkeit solltest du dich in einem Bereich befinden, der gut beleuchtet, sauber und ordentlich ist. Alle Kabel sollten getrennt und der Lautsprecher ausgeschaltet werden. Du benötigst einen Sechskantschraubendreher in der Größe 3 mm (H3), um die Bodenplatten auszutauschen.

Hinweis! Die linke und die rechte Bodenplatte sind nicht identisch. Überprüfe die Markierung auf der Innenseite der Ersatzplatten, wenn du diese austauschst. Die folgende Anleitung gilt für beide Seiten.

ENTFERNEN DER BODENPLATTE

- I. Drehe den Lautsprecher um.
- II. Entferne mithilfe eines H3-Schraubendrehers die vier Schrauben, mit denen die Platte und die beiden Füße befestigt sind. Achte darauf, die beiden Füße nicht zu verlieren.
- III. Entferne die alte Platte.

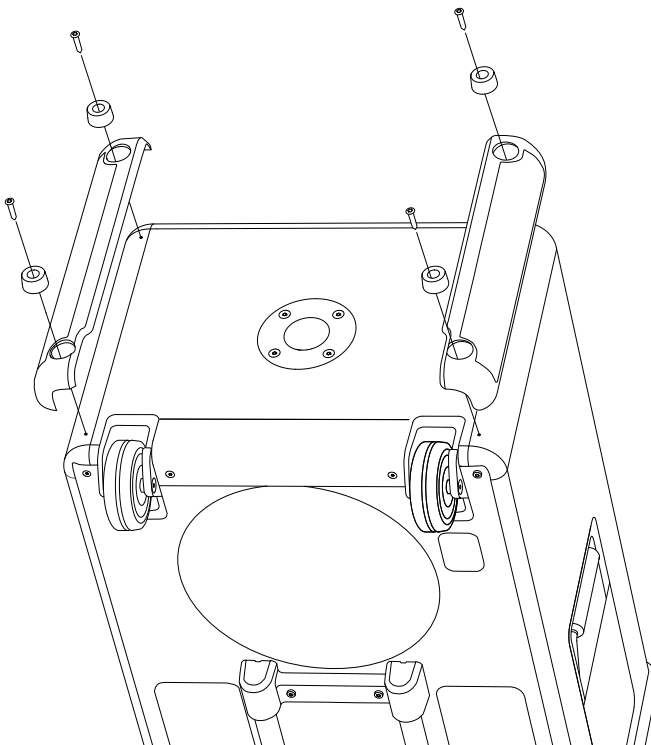

ANLEITUNGEN

DEUTSCH

ANBRINGEN DER NEUEN BODENKAPPE

- I. Prüfe, ob die Markierung („L“ oder „R“) auf der neuen Kappe mit der Markierung auf der alten Kappe übereinstimmt.
- II. Positioniere die neue Kappe und die beiden FüÙe am Lautsprecher.
- III. Verwende einen H3-Schraubendreher, um die vier Schrauben zu festzuziehen, die die Bodenkappe und die FüÙe am Lautsprecher befestigen.

Stelle sicher, dass alte Teile und Verpackungen ordnungsgemäß recycelt werden.

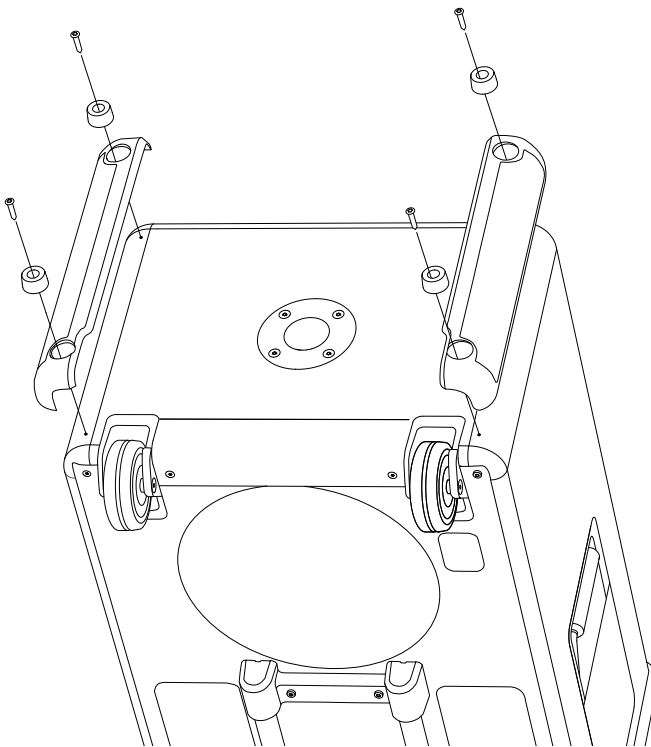

ANLEITUNGEN

DEUTSCH

AUSTAUSCH DER FÜSSE

Für diese Tätigkeit solltest du dich in einem Bereich befinden, der gut beleuchtet, sauber und ordentlich ist. Alle Kabel sollten getrennt und der Lautsprecher ausgeschaltet werden. Du benötigst einen Sechskantschraubendreher in der Größe 3 mm (H3), um die Füße auszutauschen.

Die Kappen auf der linken und rechten Seite sind identisch. Die nachstehende Anleitung bezieht sich auf beide Seiten.

ENTFERNEN DES ALTEN FUSSES

- I. Drehe den Lautsprecher um.
- II. Verwende einen Schraubendreher der Größe H3, um die Schraube zu entfernen, mit der der Fuß befestigt ist.
- III. Entferne den alten Fuß.

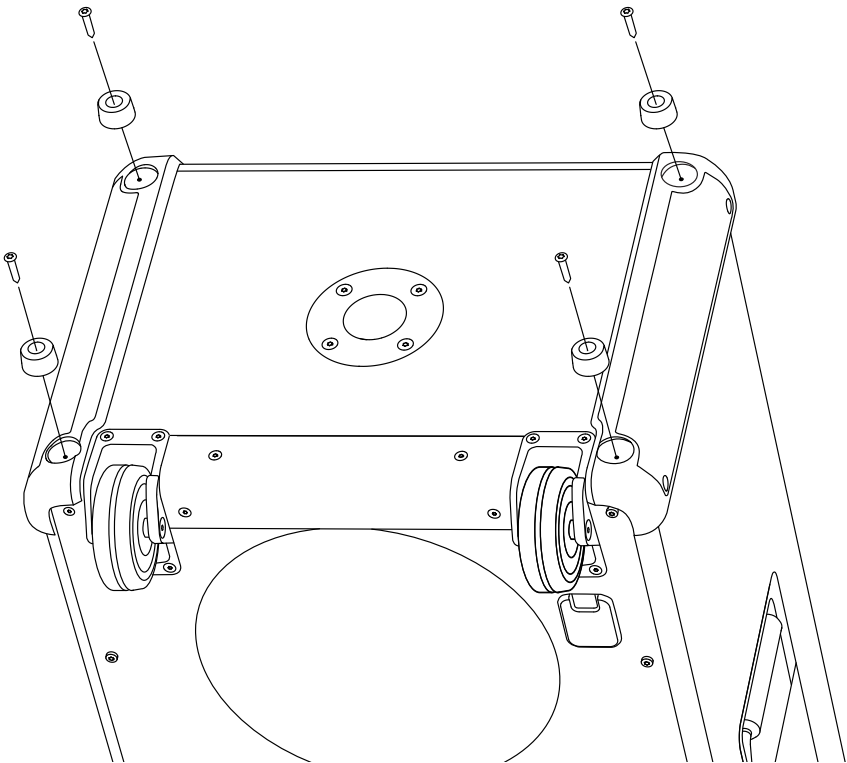

ANLEITUNGEN

DEUTSCH

BEFESTIGEN DES NEUEN FUSSES

- I. Positioniere den neuen Fuß am Lautsprecher.
- II. Verwende einen H3-Schraubendreher, um die Schraube festzuziehen, mit der der Fuß am Lautsprecher befestigt ist.

Stelle sicher, dass alte Teile und Verpackungen ordnungsgemäß recycelt werden.

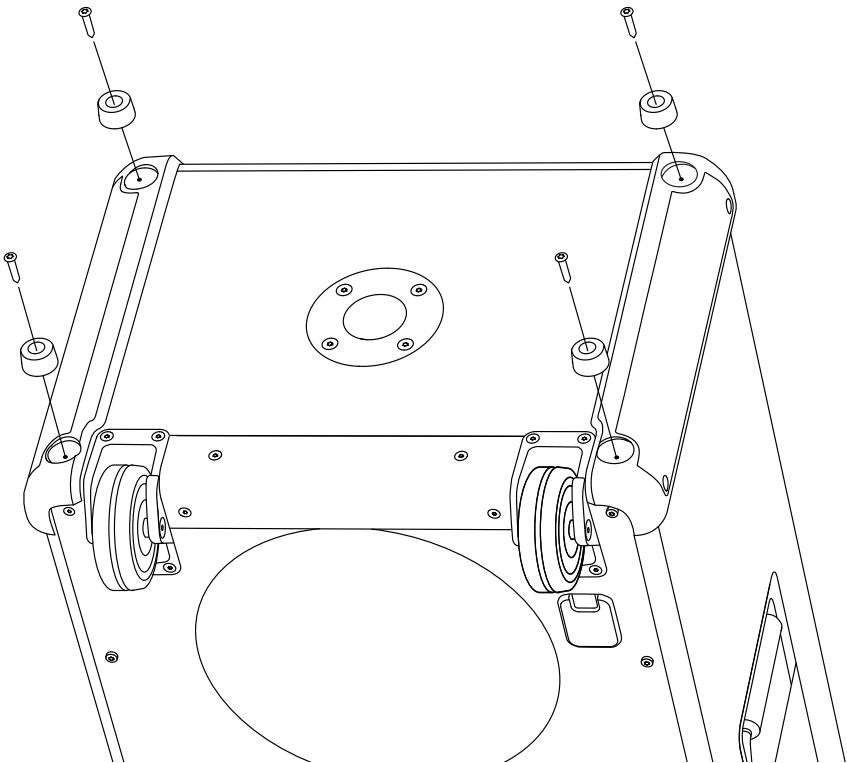

ANLEITUNGEN

DEUTSCH

AUSWECHSELN DER RÄDER

Für diese Tätigkeit solltest du dich in einem Bereich befinden, der gut beleuchtet, sauber und ordentlich ist. Alle Kabel sollten getrennt und der Lautsprecher ausgeschaltet werden. Du benötigst einen Sechskantschraubendreher der Größe 3 mm (H3), um die Räder auszutauschen.

Das linke und das rechte Rad sind identisch. Die nachstehende Anleitung gilt für beide Seiten.

ENTFERNEN DES ALTEN RADES

- I. Drehe den Lautsprecher um.
- II. Verwende einen H3-Schraubendreher, um die Schrauben zu entfernen, mit denen das Rad befestigt ist.
- III. Entferne das alte Rad.

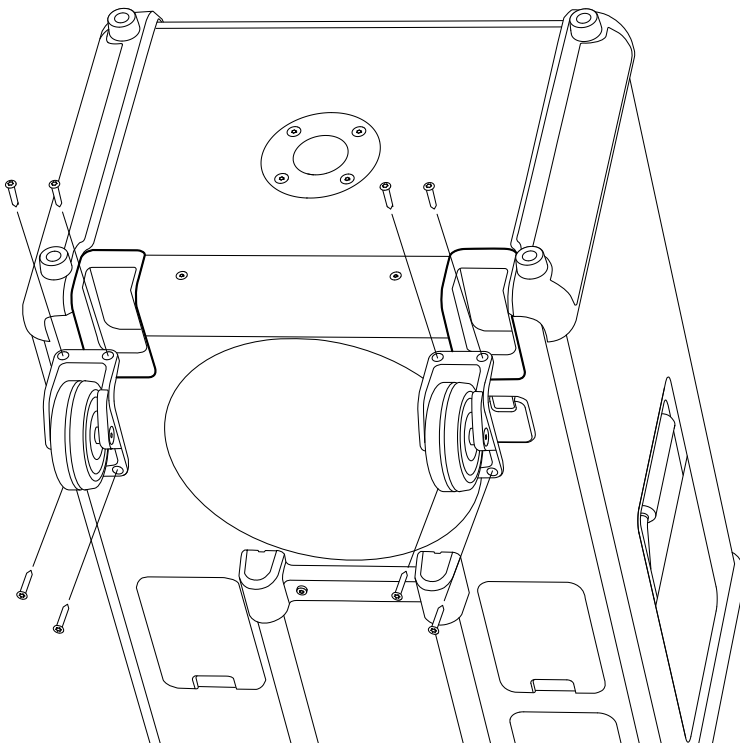

ANLEITUNGEN

DEUTSCH

ANBRINGEN DES NEUEN RADES

- I. Positioniere das neue Rad am Lautsprecher.
- II. Verwende einen H3-Schraubendreher, um die vier Schrauben festzuziehen, mit denen das Rad am Lautsprecher befestigt ist.

Stelle sicher, dass alte Teile und Verpackungen ordnungsgemäß recycelt werden.

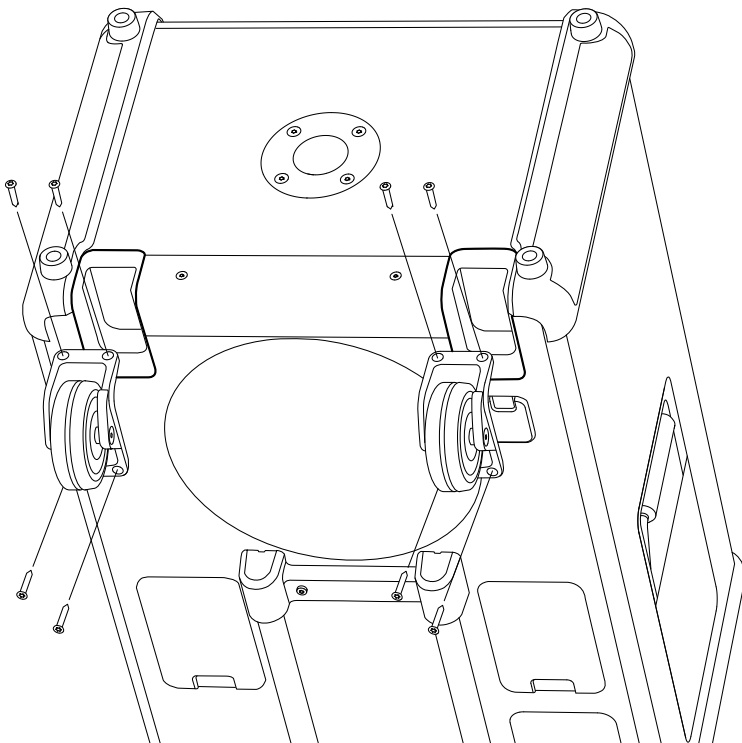

ANLEITUNGEN

DEUTSCH

AUSTAUSCHEN DES GITTERS AN DER VORDERSEITE

Für diese Tätigkeit solltest du dich in einem Bereich befinden, der gut beleuchtet, sauber und ordentlich ist. Alle Kabel sollten getrennt und der Lautsprecher ausgeschaltet werden. Du benötigst einen Sechskantschraubendreher in der Größe 3 mm (H3), um das Gitter an der Vorderseite auszutauschen.

ENTFERNEN DES GITTERS AN DER VORDERSEITE

- I. Verwende einen H3-Schraubendreher, um die sechs Schrauben zu entfernen, mit denen das Gitter an der Vorderseite befestigt ist.
- II. Entferne das Gitter vorsichtig, indem du es sanft von der linken oder rechten Seite aus aufhebelst.
- III. Entferne das Gitter.

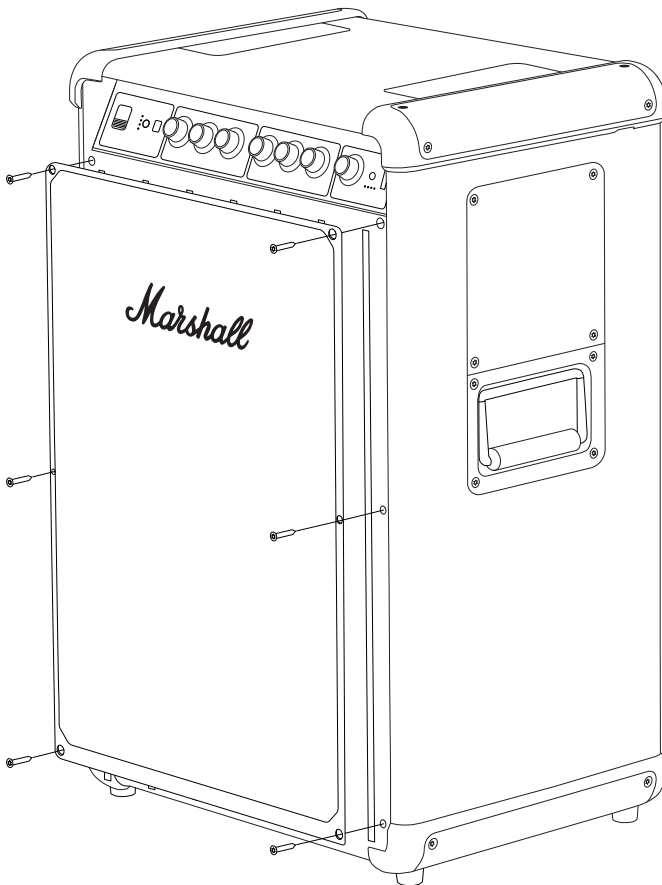

ANLEITUNGEN

DEUTSCH

ANBRINGEN DES NEUEN GITTERS AN DER VORDERSEITE

- I. Positioniere das neue Gitter am Lautsprecher.
- II. Verwende einen H3-Schraubendreher, um die sechs Schrauben festzuziehen, die es am Lautsprecher befestigen.

Stelle sicher, dass alte Teile und Verpackungen ordnungsgemäß recycelt werden.

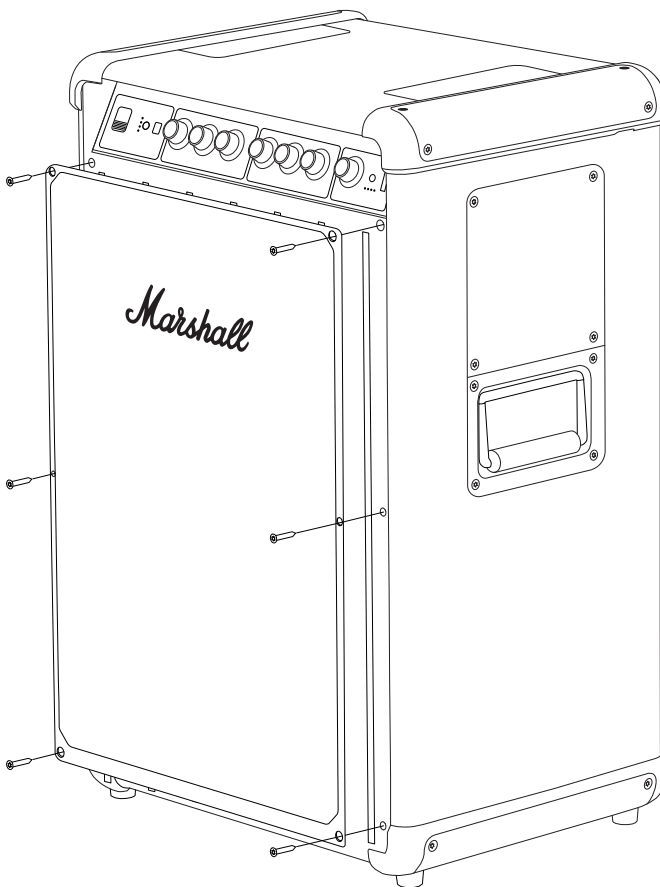

ANLEITUNGEN

DEUTSCH

AUSTAUSCH DER DREHKNÖPFE AUF DER FRONTPLATTE

Für diese Tätigkeit solltest du dich in einem Bereich befinden, der gut beleuchtet, sauber und ordentlich ist.

ENTFERNEN EINES KNOPFES

- I. Ziehe den Knopf gerade vom Lautsprecher ab.

ANBRINGEN DES NEUEN KNOPFES

- I. Richte den neuen Knopf so aus, dass die flache Seite des D-Steckers mit der Ker-be im Knopf übereinstimmt.
- II. Setze den neuen Knopf in Position und drücke ihn hinein, bis er sicher sitzt.

Stelle sicher, dass der alte Knopf ordnungsgemäß recycelt wird.

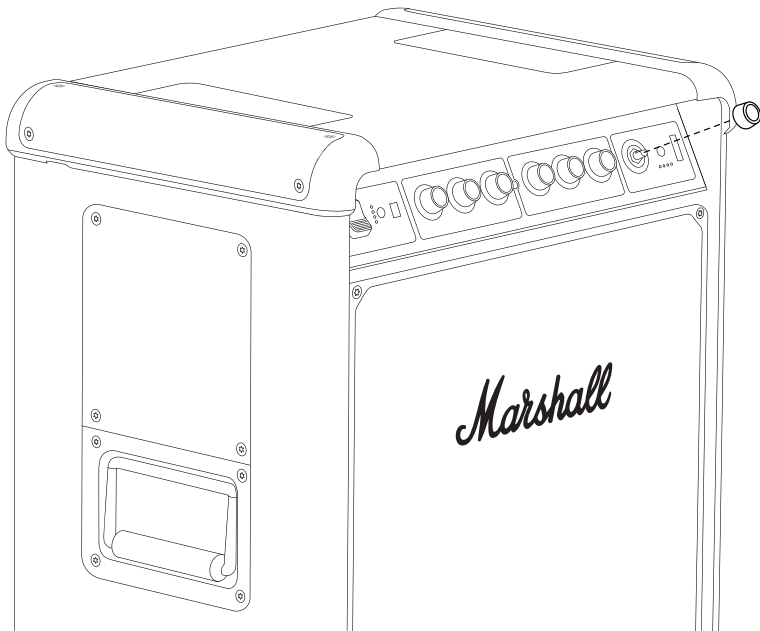

All intellectual property in the product and packaging (including the MARSHALL trade mark, copyright, designs, and patents) are owned by Marshall Group AB and may not be used without permission. All rights reserved. Marshall Group AB, Centralplan 15, 111 20 Stockholm, Sweden. R1.1

Marshall

**BROMLEY 750
PARTY SPEAKER**

ΠΛΗΡΕΣ ΗΛΕΚΤΡΟΝΙΚΌ ΕΓΧΕΙΡΊΔΙΟ ΧΡΉΣΗΣ

ΠΕΡΙΕΧΌΜΕΝΑ

ΕΥΡΕΤΗΡΙΟ

Αντικατάσταση της τηλεσκοπικής λαβής.....	003
Αντικατάσταση των επάνω καλυμμάτων.....	005
Αντικατάσταση των κάτω καλυμμάτων.....	007
Αντικατάσταση των ποδιών	009
Αντικατάσταση των τροχών	011
Αντικατάσταση της μπροστινής γρίλιας	013
Αντικατάσταση ρυθμιστικών κουμπιών της πρόσοψης.....	015

ΟΔΗΓΙΕΣ

ΕΛΛΗΝΙΚΆ

ΑΝΤΙΚΑΤΆΣΤΑΣΗ ΤΗΣ ΤΗΛΕΣΚΟΠΙΚΉΣ ΛΑΒΉΣ

Πριν ξεκινήσετε τη διαδικασία, βεβαιωθείτε ότι εργάζεστε σε μια καθαρή και τακτοποιημένη περιοχή με καλό φωτισμό. Αποσυνδέστε όλα τα καλώδια και απενεργοποιήστε το ηχείο. Θα χρειαστείτε ένα εξαγωνικό κατσαβίδι μεγέθους 2,5 mm (H2.5) για να αντικαταστήσετε τη λαβή.

ΑΦΑΪΡΕΣΗ ΤΗΣ ΤΗΛΕΣΚΟΠΙΚΉΣ ΛΑΒΉΣ

- I. Τοποθετήστε προσεκτικά το ηχείο κάτω, με την πρόσοψη προς τα κάτω.
- II. Χρησιμοποιήστε ένα κατσαβίδι H2.5 για να αφαιρέσετε τις 4 βίδες που ασφαλίζουν τη λαβή.
- III. Αφαιρέστε την παλιά λαβή.

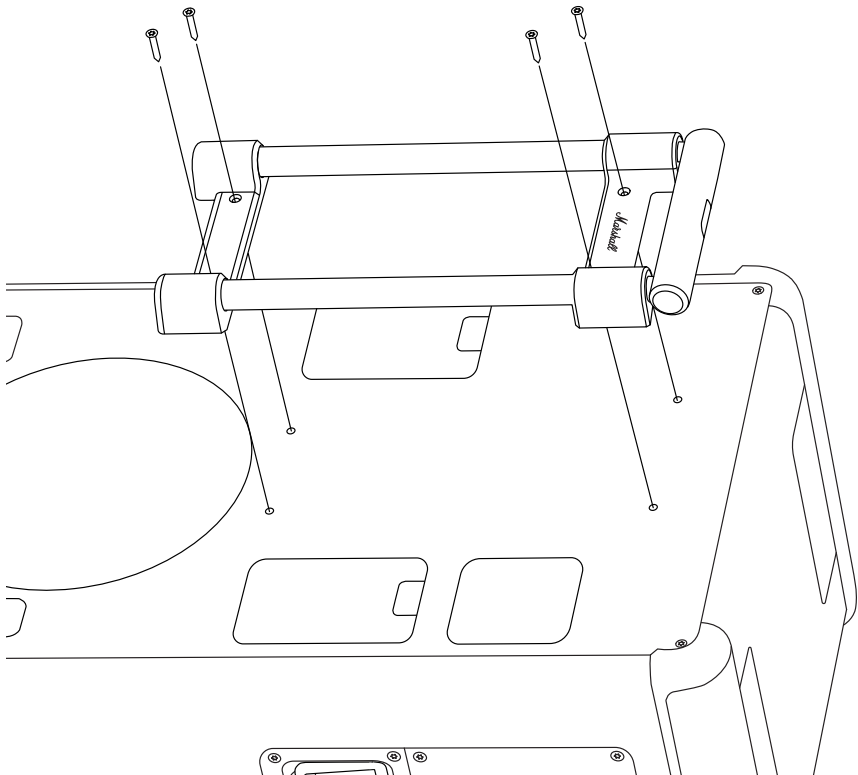

ΤΟΠΟΘΈΤΗΣΗ ΤΗΣ ΝΈΑΣ ΤΗΛΕΣΚΟΠΙΚΉΣ ΛΑΒΉΣ

- I. Τοποθετήστε τη νέα λαβή στο ηχείο.
- II. Χρησιμοποιήστε ένα κατσαβίδι H2.5 για να στερεώσετε τις 4 βίδες που ασφαλίζουν τη λαβή στο ηχείο.

Φροντίστε να ανακυκλώσετε τα παλιά εξαρτήματα και τη συσκευασία με τον ενδεδειγμένο τρόπο.

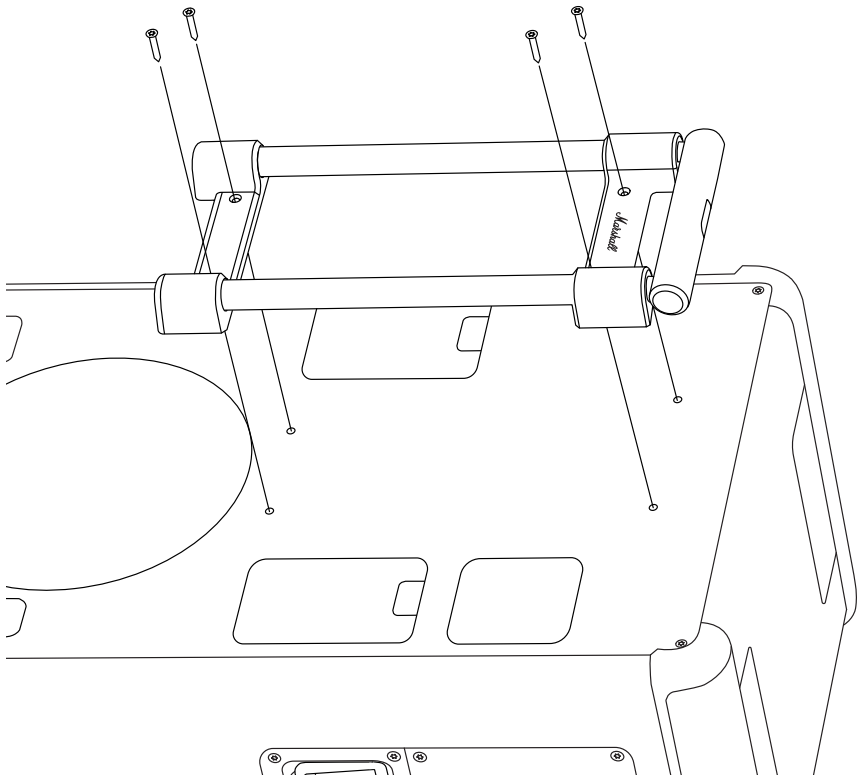

ΑΝΤΙΚΑΤΆΣΤΑΣΗ ΤΩΝ ΕΠΆΝΩ ΚΑΛΥΜΜΆΤΩΝ

Πριν ξεκινήσετε τη διαδικασία, βεβαιωθείτε ότι εργάζεστε σε μια καθαρή και τακτοποιημένη περιοχή με καλό φωτισμό. Αποσυνδέστε όλα τα καλώδια και απενεργοποιήστε το ηχείο. Θα χρειαστείτε ένα εξαγωνικό κατασαβίδι μεγέθους 3 mm (H3) για να αντικαταστήσετε τα επάνω καλύμματα.

Σημείωση! Τα αριστερά και δεξιά επάνω καλύμματα δεν είναι ίδια. Ελέγξτε τη σήμανση στο εσωτερικό των ανταλλακτικών καλυμμάτων όταν τα αντικαθιστάτε. Η παρακάτω οδηγία ισχύει και για τις δύο πλευρές.

ΑΦΆΙΡΕΣΗ ΤΟΥ ΕΠΆΝΩ ΚΑΛΎΜΜΑΤΟΣ

- I. Χρησιμοποιήστε ένα κατασαβίδι H3 για να αφαιρέσετε τις 4 βίδες που ασφαλίζουν το κάλυμμα.
- II. Αφαιρέστε το παλιό κάλυμμα.

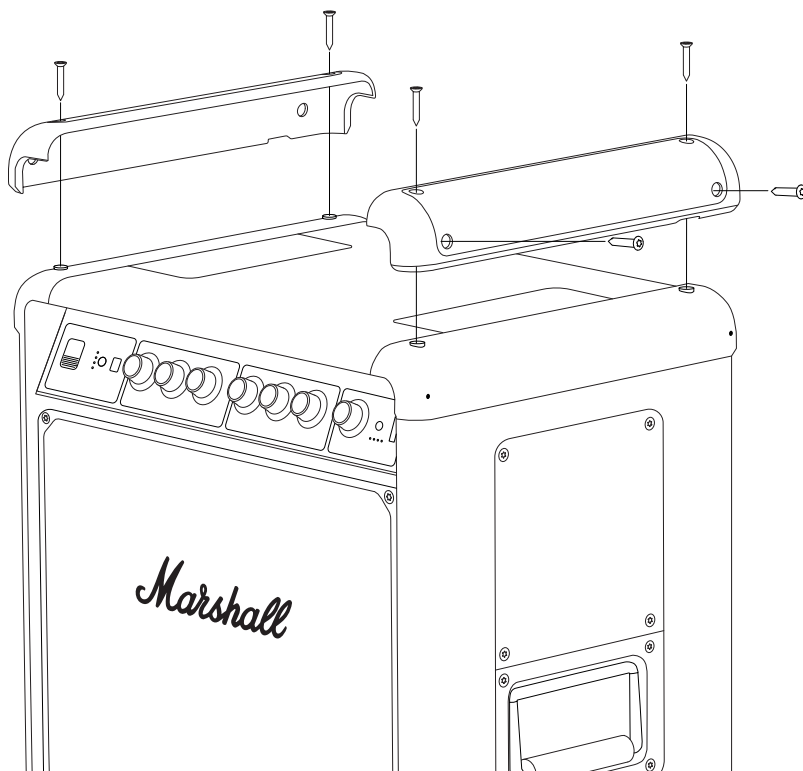

ΤΟΠΟΘΈΤΗΣΗ ΤΟΥ ΝΈΟΥ ΕΠΆΝΩ ΚΑΛΎΜΜΑΤΟΣ

- I. Ελέγξτε ότι η σήμανση («L» ή «R») στο νέο κάλυμμα αντιστοιχεί με τη σήμανση στο παλιό.
- II. Τοποθετήστε το νέο κάλυμμα στο ηχείο.
- III. Χρησιμοποιήστε ένα κατσαβίδι Η3 για να στερεώσετε τις 4 βίδες που ασφαλίζουν το καπάκι στο ηχείο.

Φροντίστε να ανακυκλώσετε τα παλιά εξαρτήματα και τη συσκευασία με τον ενδεδειγμένο τρόπο.

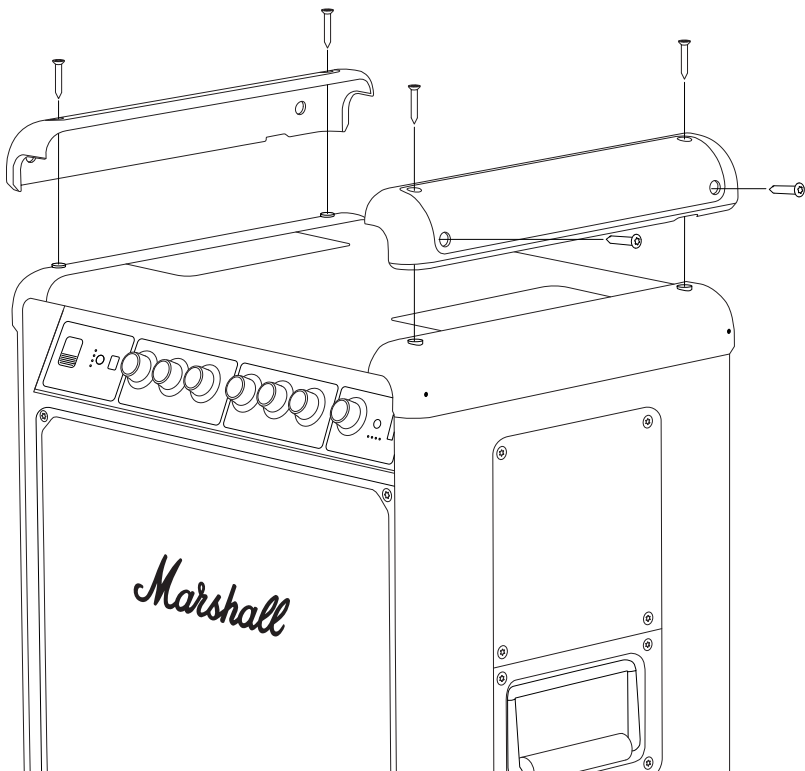

ΟΔΗΓΊΕΣ

ΕΛΛΗΝΙΚΆ

ΑΝΤΙΚΑΤΆΣΤΑΣΗ ΤΩΝ ΚΆΤΩ ΚΑΛΥΜΜΆΤΩΝ

Πριν ξεκινήσετε τη διαδικασία, βεβαιωθείτε ότι εργάζεστε σε μια καθαρή και τακτοποιημένη περιοχή με καλό φωτισμό. Αποσυνδέστε όλα τα καλώδια και απενεργοποιήστε το ηχείο. Θα χρειαστείτε ένα εξαγωνικό κατσαβίδι μεγέθους 3 mm (H3) για να αντικαταστήσετε τα κάτω καλύμματα.

Σημείωση! Τα αριστερά και δεξιά κάτω καλύμματα δεν είναι ίδια. Ελέγξτε τη σήμανση στο εσωτερικό των ανταλλακτικών καλυμμάτων όταν τα αντικαθιστάτε. Η παρακάτω οδηγία ισχύει και για τις δύο πλευρές.

ΑΦΆΙΡΕΣΗ ΤΟΥ ΚΆΤΩ ΚΑΛΎΜΜΑΤΟΣ

- I. Γυρίστε το ηχείο ανάποδα.
- II. Χρησιμοποιήστε ένα κατσαβίδι H3 για να αφαιρέσετε τις 4 βίδες που ασφαλίζουν το καπάκι και τα δύο πόδια. Προσέξτε να μην χάσετε τα δύο πόδια.
- III. Αφαιρέστε το παλιό κάλυμμα.

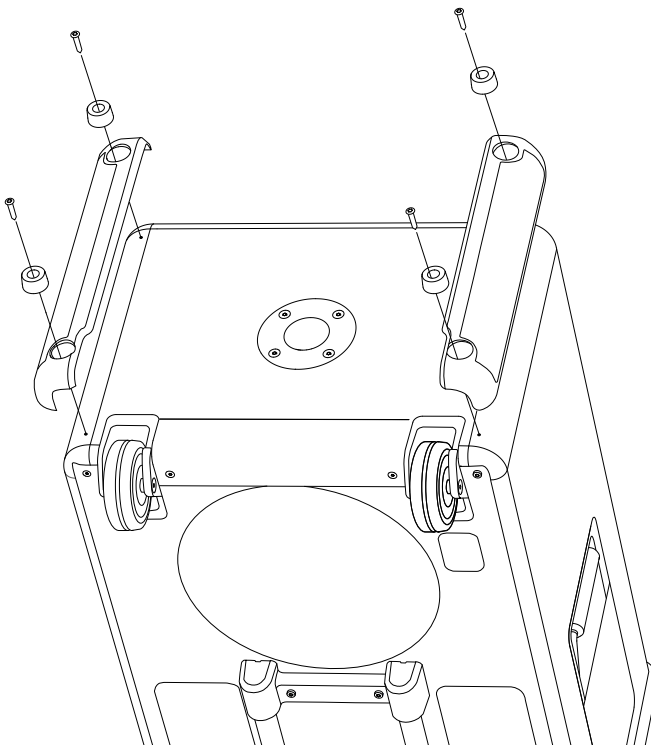

ΟΔΗΓΙΕΣ

ΕΛΛΗΝΙΚΆ

ΤΟΠΟΘΈΤΗΣΗ ΤΟΥ ΝΈΟΥ ΚΆΤΩ ΚΑΛΎΜΜΑΤΟΣ

- I. Ελέγξτε ότι η σήμανση («L» ή «R») στο νέο κάλυμμα αντιστοιχεί με τη σήμανση στο παλιό.
- II. Τοποθετήστε το νέο καπάκι και τα δύο πόδια στο ηχείο.
- III. Χρησιμοποιήστε ένα κατσαβίδι H3 για να στερεώσετε τις 4 βίδες που ασφαλίζουν το κάτω καπάκι και τα πόδια στο ηχείο.

Φροντίστε να ανακυκλώσετε τα παλιά εξαρτήματα και τη συσκευασία με τον ενδεδειγμένο τρόπο.

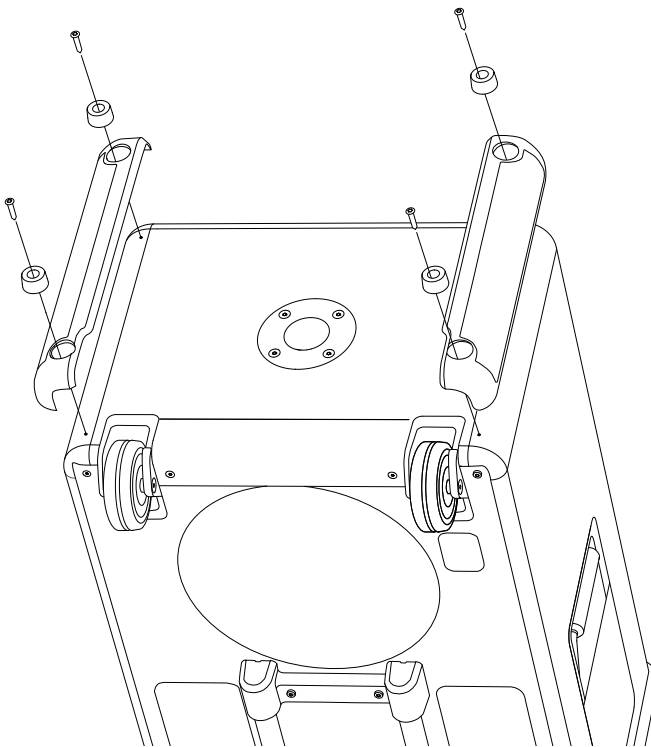

ΟΔΗΓΙΕΣ

ΕΛΛΗΝΙΚΆ

ΑΝΤΙΚΑΤΆΣΤΑΣΗ ΤΩΝ ΠΟΔΙΩΝ

Πριν ξεκινήσετε τη διαδικασία, βεβαιωθείτε ότι εργάζεστε σε μια καθαρή και τακτοποιημένη περιοχή με καλό φωτισμό. Αποσυνδέστε όλα τα καλώδια και απενεργοποιήστε το ηχείο. Θα χρειαστείτε ένα εξαγωνικό κατασαβίδι μεγέθους 3 mm (H3) για να αντικαταστήσετε τα πόδια.

Τα καλύμματα της αριστερής και της δεξιάς πλευράς είναι πανομοιότυπα και οι παρακάτω οδηγίες ισχύουν και για τις δύο πλευρές.

ΑΦΑΪΡΕΣΗ ΤΟΥ ΠΑΛΙΟΥ ΠΟΔΙΟΥ

- I. Γυρίστε το ηχείο ανάποδα.
- II. Χρησιμοποιήστε ένα κατασαβίδι H3 για να αφαιρέσετε τη βίδα που ασφαλίζει το πόδι.
- III. Αφαιρέστε το παλιό πόδι.

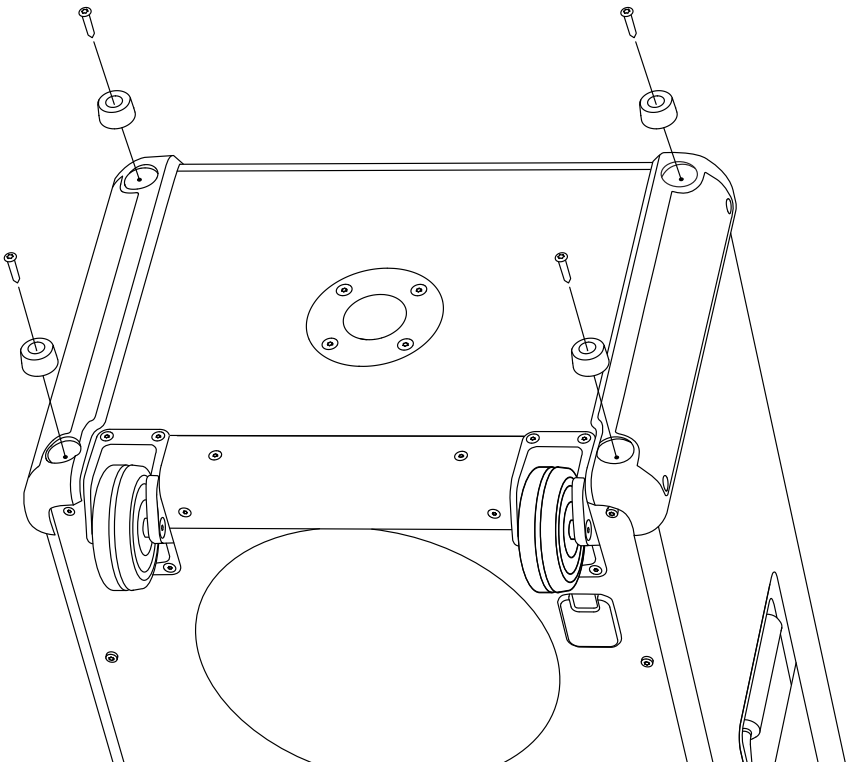

ΟΔΗΓΙΕΣ

ΕΛΛΗΝΙΚΆ

ΤΟΠΟΘΈΤΗΣΗ ΤΟΥ ΝΈΟΥ ΠΟΔΙΌΥ

- I. Τοποθετήστε το νέο πόδι στο ηχείο.
- II. Χρησιμοποιήστε ένα κατασβίδι H3 για να στερεώσετε τη βίδα που ασφαλίζει το πόδι στο ηχείο.

Φροντίστε να ανακυκλώσετε τα παλιά εξαρτήματα και τη συσκευασία με τον ενδεδειγμένο τρόπο.

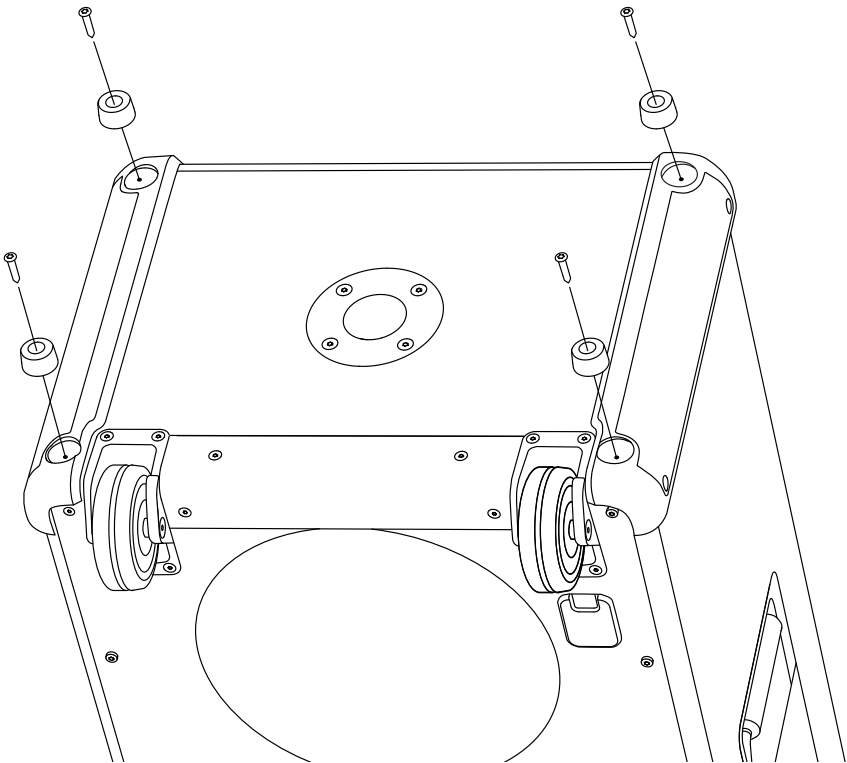

ΟΔΗΓΙΕΣ

ΕΛΛΗΝΙΚΆ

ΑΝΤΙΚΑΤΆΣΤΑΣΗ ΤΩΝ ΤΡΟΧΏΝ

Πριν ξεκινήσετε τη διαδικασία, βεβαιωθείτε ότι εργάζεστε σε μια καθαρή και τακτοποιημένη περιοχή με καλό φωτισμό. Αποσυνδέστε όλα τα καλώδια και απενεργοποιήστε το ηχείο. Θα χρειαστείτε ένα εξαγωνικό κατασαβίδι μεγέθους 3 mm (H3) για να αντικαταστήσετε τους τροχούς.

Οι τροχοί της αριστερής και της δεξιάς πλευράς είναι πανομοιότυποι και οι παρακάτω οδηγίες ισχύουν και για τις δύο πλευρές.

ΑΦΑΪΡΕΣΗ ΤΟΥ ΠΑΛΙΟΎ ΤΡΟΧΟΎ

- I. Γυρίστε το ηχείο ανάποδα.
- II. Χρησιμοποιήστε ένα κατασαβίδι H3 για να αφαιρέσετε τις βίδες που συγκρατούν τον τροχό στη θέση του
- III. Αφαιρέστε τον παλιό τροχό.

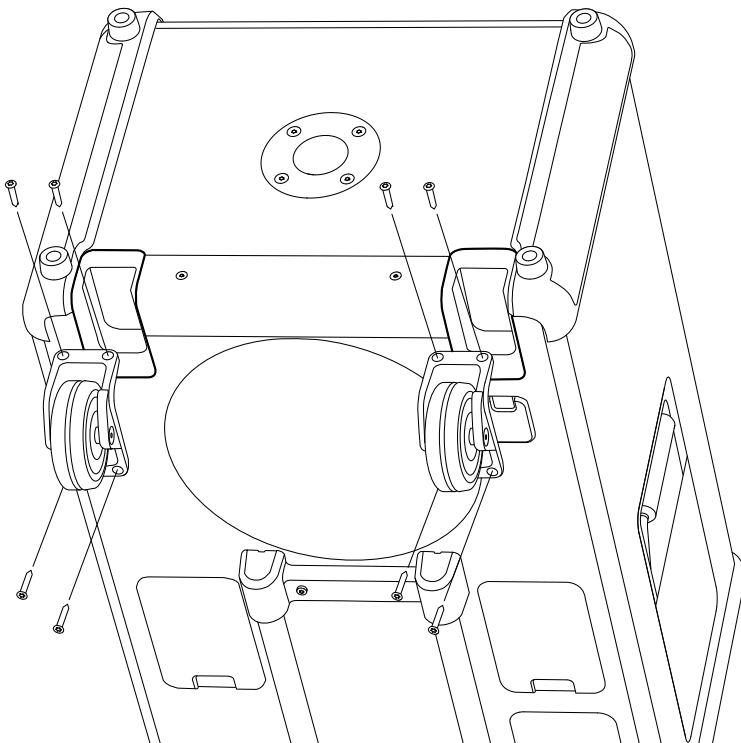

ΟΔΗΓΙΕΣ

ΕΛΛΗΝΙΚΆ

ΤΟΠΟΘΈΤΗΣΗ ΤΟΥ ΝΈΟΥ ΤΡΟΧΌΥ

- I. Τοποθετήστε τον νέο τροχό στο ηχείο.
- II. Χρησιμοποιήστε ένα κατσαβίδι H3 για να σφίξετε τις 4 βίδες που ασφαλίζουν τον τροχό στο ηχείο.

Φροντίστε να ανακυκλώσετε τα παλιά εξαρτήματα και τη συσκευασία με τον ενδεδειγμένο τρόπο.

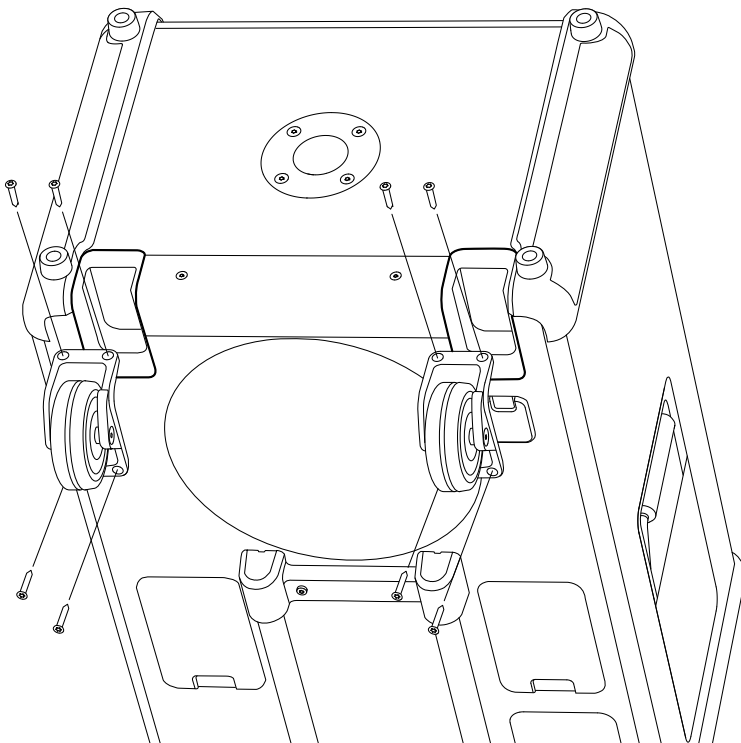

ΑΝΤΙΚΑΤΆΣΤΑΣΗ ΤΗΣ ΜΠΡΟΣΤΙΝΉΣ ΓΡΪΛΙΑΣ

Πριν ξεκινήσετε τη διαδικασία, βεβαιωθείτε ότι εργάζεστε σε μια καθαρή και τακτοποιημένη περιοχή με καλό φωτισμό. Αποσυνδέστε όλα τα καλώδια και απενεργοποιήστε το ηχείο. Θα χρειαστείτε ένα εξαγωνικό κατσαβίδι μεγέθους 3 mm (H3) για να αντικαταστήσετε την μπροστινή γρίλια.

ΑΦΆΙΡΕΣΗ ΤΗΣ ΜΠΡΟΣΤΙΝΉΣ ΓΡΪΛΙΑΣ

- I. Χρησιμοποιήστε ένα κατσαβίδι H3 για να αφαιρέσετε τις 6 βίδες που συγκρατούν την μπροστινή γρίλια στη θέση της.
- II. Αποσυνδέστε προσεκτικά την μπροστινή γρίλια, ανοίγοντάς την απαλά, ξεκινώντας από την αριστερή ή τη δεξιά πλευρά.
- III. Αφαιρέστε τη γρίλια.

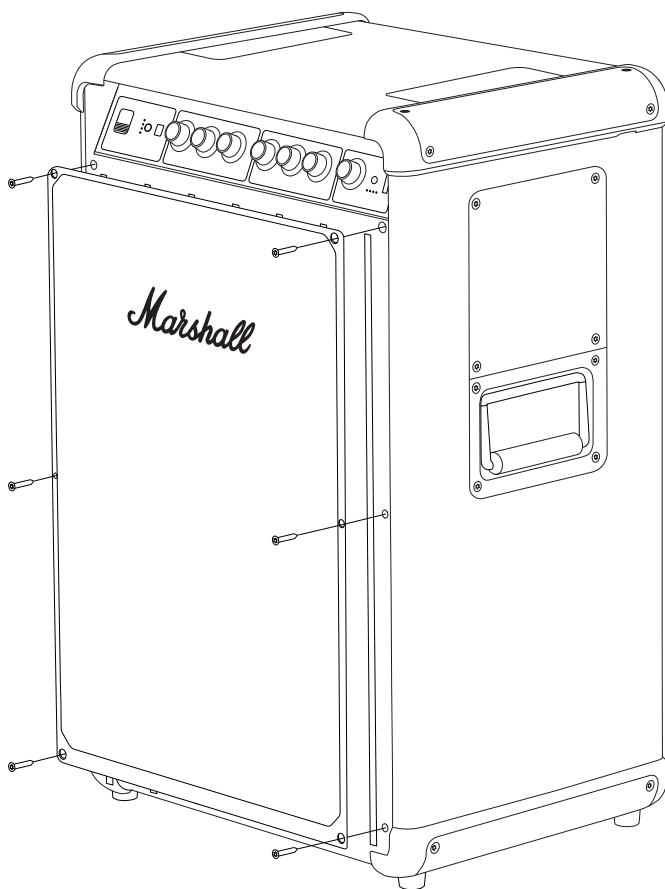

ΤΟΠΟΘΈΤΗΣΗ ΤΗΣ ΝΈΑΣ ΜΠΡΟΣΤΙΝΉΣ ΓΡΊΛΙΑΣ

- I. Τοποθετήστε τη νέα μπροστινή γρίλια στο ηχείο.
- II. Χρησιμοποιήστε ένα κατσαβίδι Η3 για να σφίξετε τις 6 βίδες που το ασφαλίζουν στο ηχείο.

Φροντίστε να ανακυκλώσετε τα παλιά εξαρτήματα και τη συσκευασία με τον ενδεδειγμένο τρόπο.

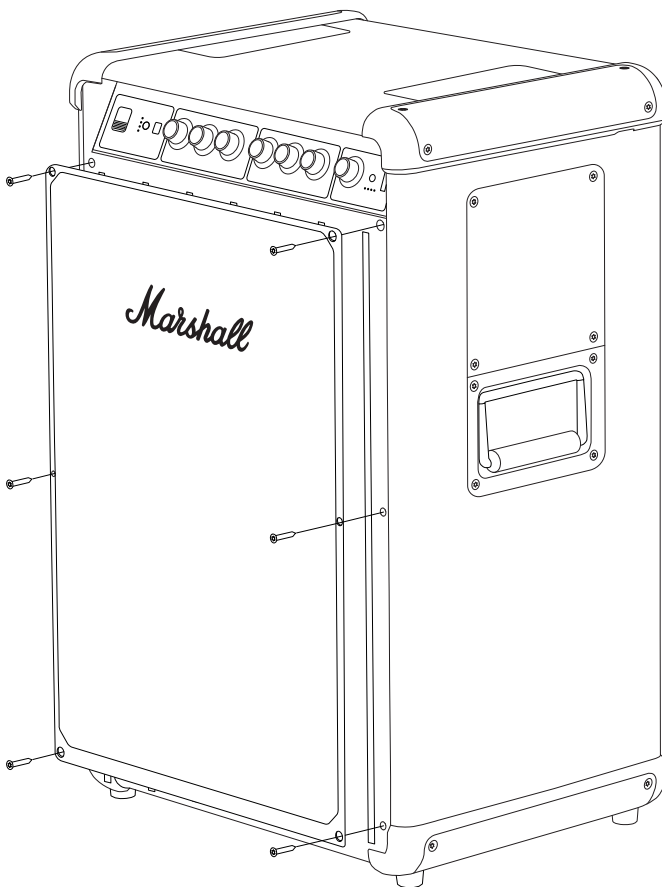

ΑΝΤΙΚΑΤΆΣΤΑΣΗ ΡΥΘΜΙΣΤΙΚΏΝ ΚΟΥΜΠΏΝ ΤΗΣ ΠΡΏΣΟΨΗΣ

Πριν ξεκινήσετε τη διαδικασία, βεβαιωθείτε ότι εργάζεστε σε έναν καλά φωτισμένο, καθαρό και τακτοποιημένο χώρο.

ΑΦΆΙΡΕΣΗ ΡΥΘΜΙΣΤΙΚΏΥ ΚΟΥΜΠΏΥ ΤΗΣ ΠΡΏΣΟΨΗΣ

- I. Τραβήξτε το κουμπί προς τα έξω, μακριά από το ηχείο.

ΤΟΠΟΘΈΤΗΣΗ ΤΟΥ ΝΈΟΥ ΡΥΘΜΙΣΤΙΚΏΥ ΚΟΥΜΠΏΥ

- I. Προσανατολίστε το νέο ρυθμιστικό κουμπί ώστε η επίπεδη πλευρά του άξονα D να ταιριάζει με την εγκοπή στο ρυθμιστικό κουμπί.
- II. Τοποθετήστε το νέο ρυθμιστικό κουμπί στη θέση του και πιέστε το μέχρι να εφαρμόσει σωστά.

Φροντίστε να ανακυκλώσετε το παλιό ρυθμιστικό κουμπί με τον ενδεδειγμένο τρόπο.

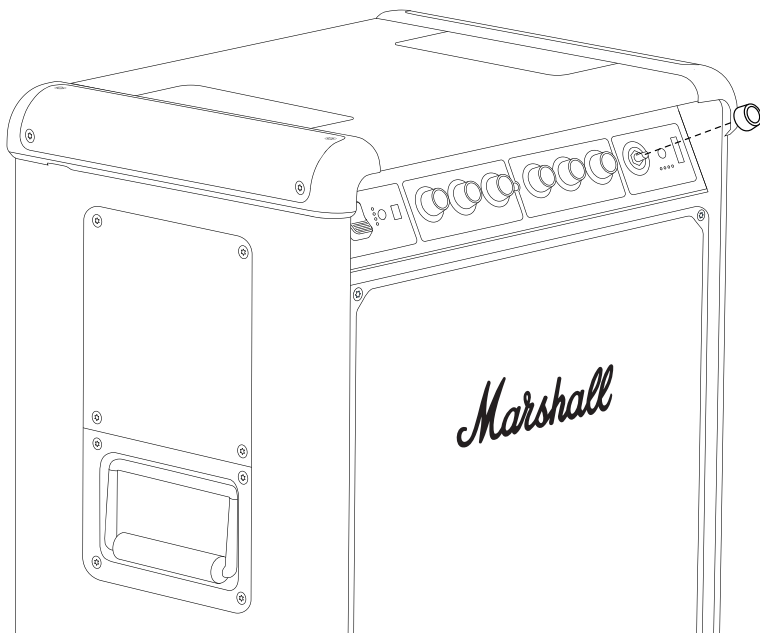

All intellectual property in the product and packaging (including the MARSHALL trade mark, copyright, designs, and patents) are owned by Marshall Group AB and may not be used without permission. All rights reserved. Marshall Group AB, Centralplan 15, 111 20 Stockholm, Sweden. R1.1

Marshall

**BROMLEY 750
PARTY SPEAKER**

מדריך מקוון מלא

תוכן עניינים

אינדקס

003	החלפת הידית הטלסקופית
005	החלפת הכיסויים העליונים
007	החלפת הכיסויים התחתונים
009	החלפת הרגליים
011	החלפת הגלגלים
013	החלפת הרשת הקדמית
015	החלפת כפתורי הפאנל הקדמי

החלפת הידית הטלסקופית

לפני תחילת הפעולה, הקפידו לעבוד באזור מואר היטב, נקי ומסודר. יש לנתק את כל הכבלים ולכבות את הרמקול. תזדקקו למברג משושה בגודל 2.5 מ"מ (H2.5) כדי להחליף את הידית.

הסרת הידית הטלסקופית

- I. הניחו בזהירות את הרמקול, כשהחזית פונה כלפי מטה.
- II. השתמשו במברג H2.5 כדי להוציא את 4 הברגים המחזיקים את הידית.
- III. הסירו את הידית הישנה.

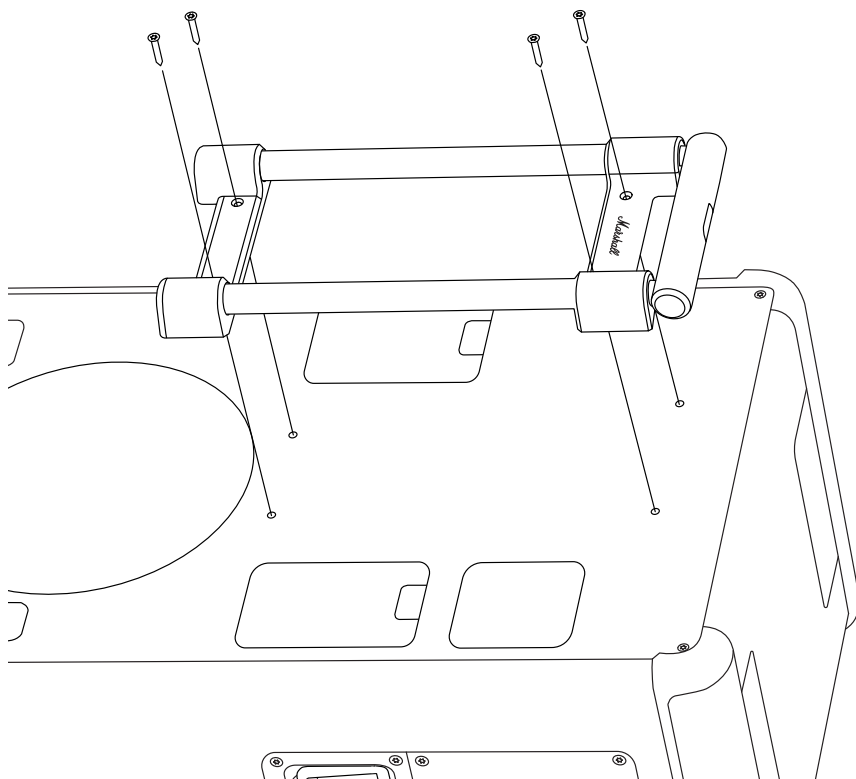

חיבור הידית הטלסקופית החדשה

- I. מקמו את הידית החדשה על הרמקול.
- II. השתמשו במברג H2.5 כדי להדק את 4 הברגים המחזיקים את הידית לרמקול.

הקפידו למחזר את החלקים הישנים והאריזות בצורה נכונה.

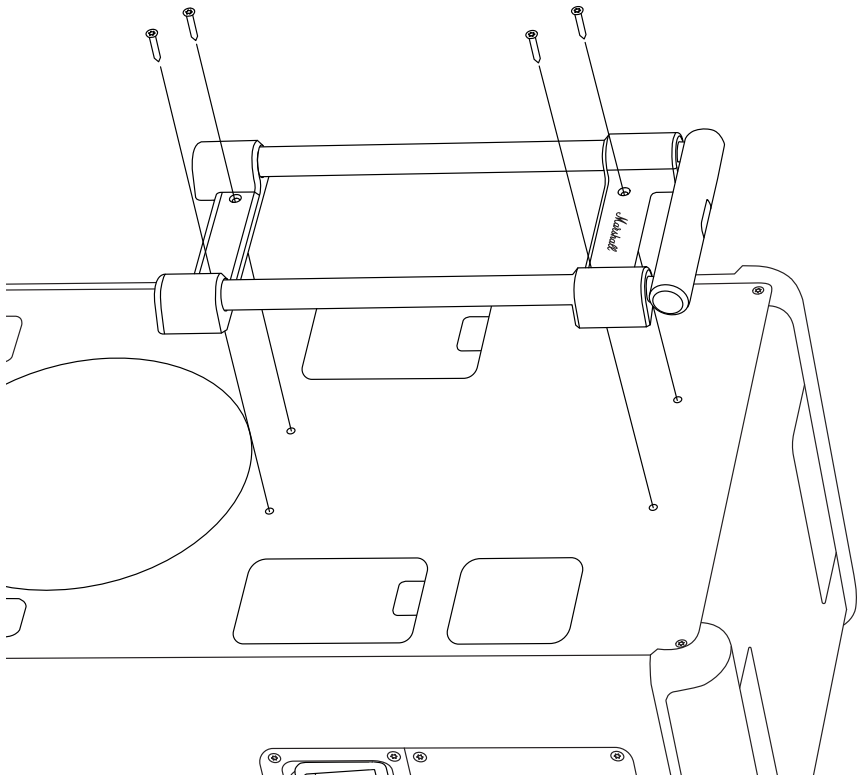

החלפת הכיסויים העליונים

לפני תחילת הפעולה, הקפידו לעבוד באזור מואר היטב, נקי ומסודר. יש לנתק את כל הכבלים ולכבות את הרמקול. תזדקקו למברג משושה בגודל 3 מ"מ (H3) כדי להחליף את הכיסויים העליונים.

חשוב! הכיסויים העליונים השמאלי והימני אינם זהים. יש לבדוק את הסימון בחלק הפנימי של הכיסויים החלופיים בעת החלפתם. ההוראות שלהלן רלוונטיות לשני הצדדים.

הסרת הכיסוי העליון

- I. השתמשו במברג H3 כדי להסיר את 4 הברגים המחזיקים את הכיסוי.
- II. הסירו את הכיסוי הישן.

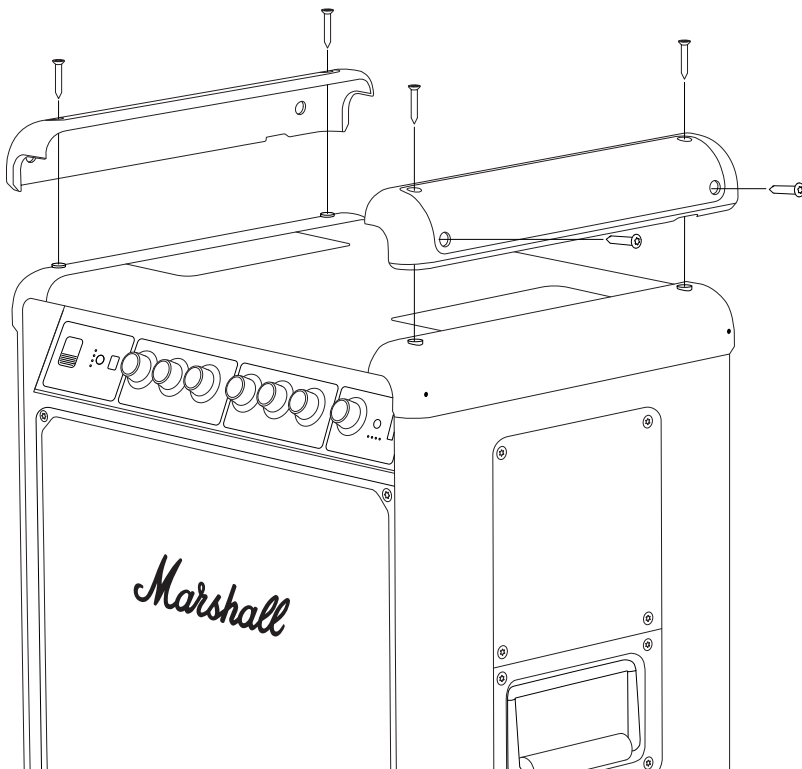

חיבור הכיסוי העליון החדש

- I. בדקו שהסימון ("L" או "R") על הכיסוי החדש תואם לסימון שעל הכיסוי הישן.
- II. מקמו את הכיסוי החדש על הרמקול.
- III. השתמשו במברג H3 כדי להדק את 4 הברגים המחברים את המכסה לרמקול.

הקפידו למחזר את החלקים הישנים והאריזות בצורה נכונה.

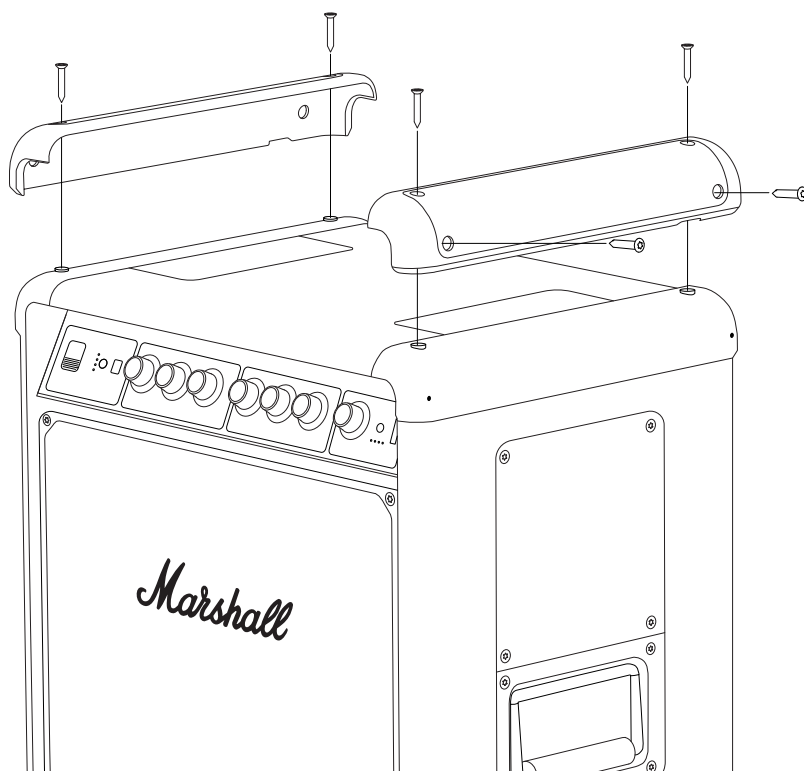

החלפת הכיסויים התחתונים

לפני תחילת הפעולה, הקפידו לעבוד באזור מואר היטב, נקי ומסודר. יש לנתק את כל הכבלים ולכבות את הרמקול. תזדקקו למברג משושה בגודל 3 מ"מ (H3) כדי להחליף את הכיסויים התחתונים.

חשוב! הכיסויים התחתונים השמאלי והימני אינם זהים. יש לבדוק את הסימון בחלק הפנימי של הכיסויים החלופיים בעת החלפתם. ההוראות שלהלן רלוונטיות לשני הצדדים.

הסרת הכיסוי התחתון

- i. הפכו את הרמקול כך שהצד התחתון יפנה כלפי מעלה.
- ii. השתמשו במברג H3 כדי להסיר את 4 הברגים המחברים את הכיסוי ואת שתי הרגליים. הקפידו לא לאבד את שתי הרגליים.
- iii. הסירו את הכיסוי הישן.

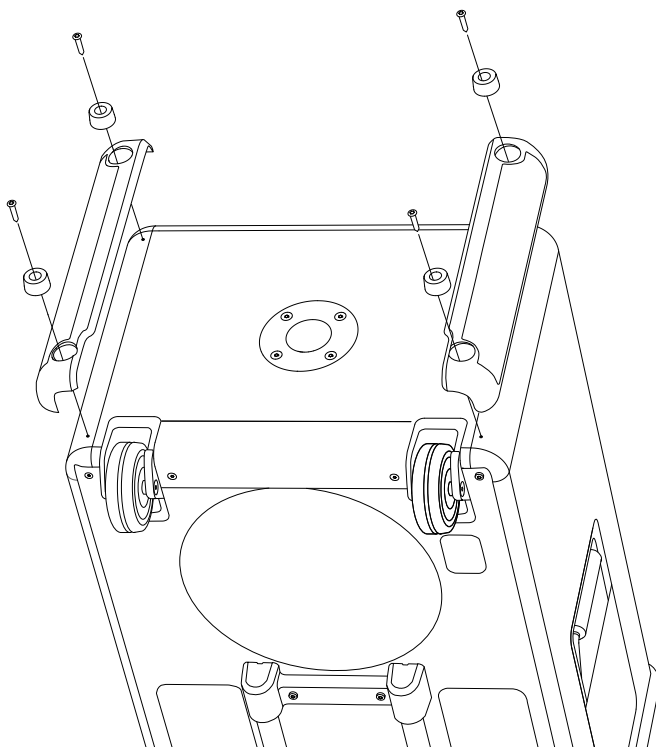

חיבור הכיסוי התחתון החדש

- i. בדקו שהסימון ("R" או "L") על הכיסוי החדש תואם לסימון שעל הכיסוי הישן.
 - ii. מקמו את הכיסוי החדש ואת שתי הרגליים על הרמקול.
 - iii. השתמשו במברג H3 כדי להדק את 4 הברגים המחברים את הכיסוי התחתון ואת הרגליים לרמקול.
- הקפידו למחזר את החלקים הישנים והאריזות בצורה נכונה.

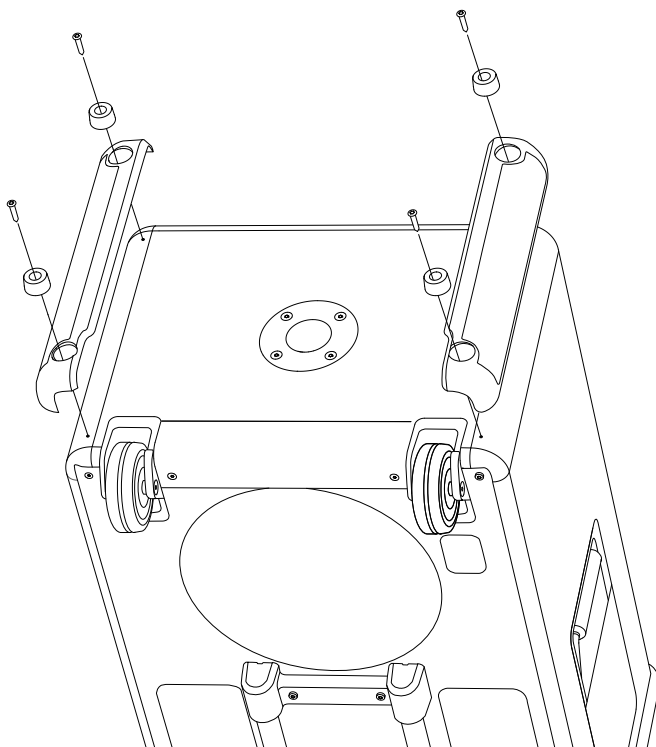

החלפת הרגליים

לפני תחילת הפעולה, הקפידו לעבוד באזור מואר היטב, נקי ומסודר יש לנתק את כל הכבלים ולכבות את הרמקול. תזדקקו למברג משושה בגודל 3 מ"מ (H3) כדי להחליף את הרגליים.

כיסויי הצד השמאלי והימני זהים וההוראות להלן רלוונטיות לשני הצדדים.

הסרת הרגל הישנה

- i. הפכו את הרמקול כך שהצד התחתון יפנה כלפי מעלה.
- ii. השתמשו במברג H3 כדי להסיר את הבורג המחבר את הרגל.
- iii. הסירו את הרגל הישנה.

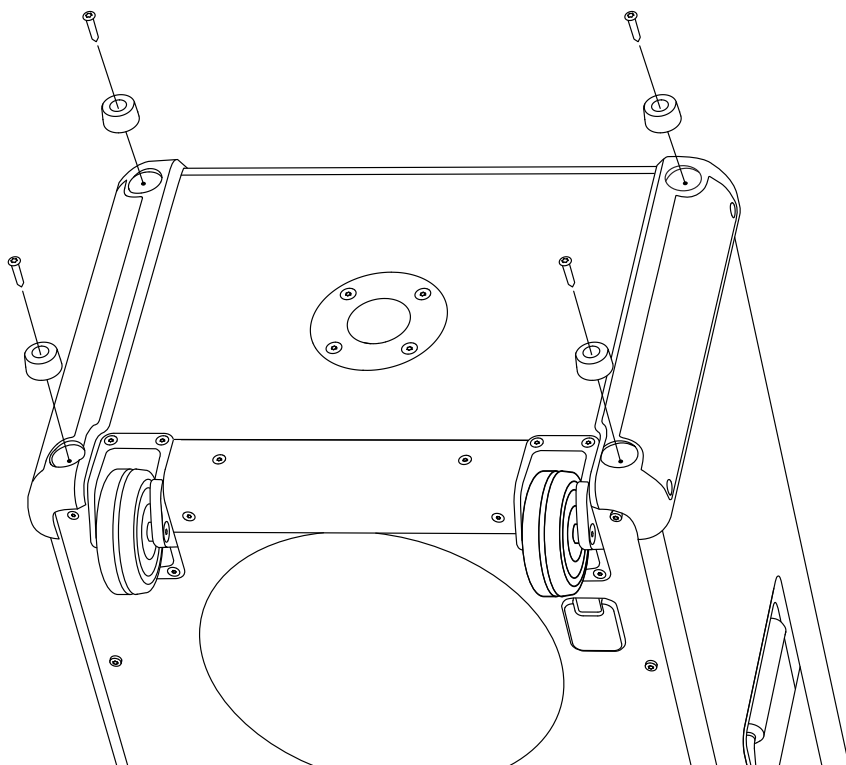

חיבור הרגל החדשה

- I. מקמו את הרגל החדשה על הרמקול.
 - II. השתמשו במברג H3 כדי להדק את הבורג המחבר את הרגל לרמקול.
- הקפידו למחזר את החלקים הישנים והאריזות בצורה נכונה.

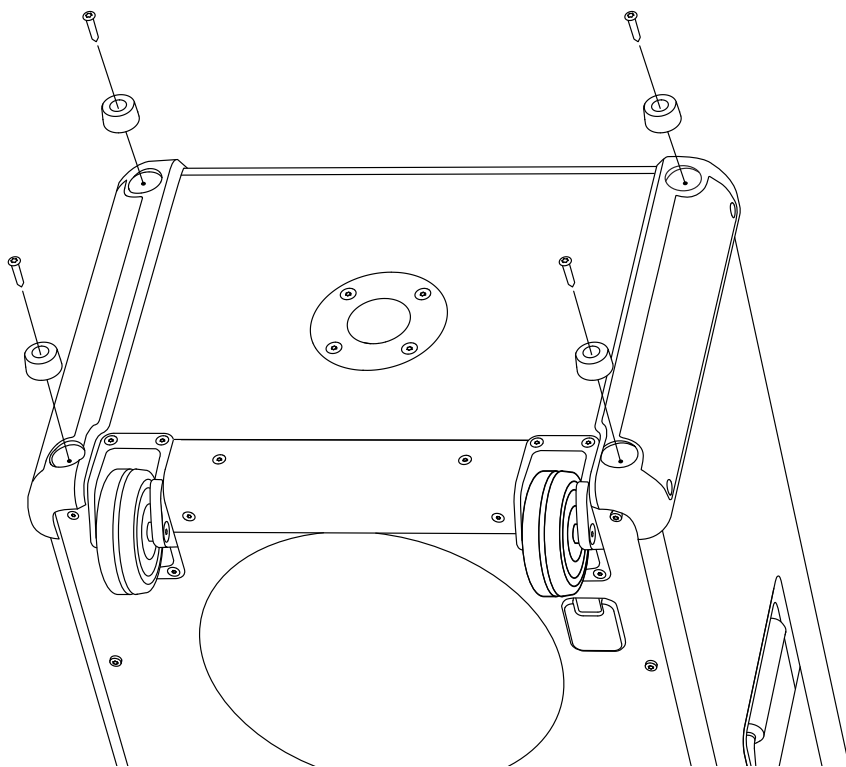

החלפת הגלגלים

לפני תחילת הפעולה, הקפידו לעבוד באזור מואר היטב, נקי ומסודר. יש לנתק את כל הכבלים ולכבות את הרמקול. תזדקקו למברג משושה בגודל 3 מ"מ (H3) כדי להחליף את הגלגלים.

הגלגלים השמאלי והימני זהים, וההוראות שלהלן רלוונטיות לשני הצדדים.

הסרת הגלגל הישן

- i. הפכו את הרמקול כך שהצד התחתון יפנה כלפי מעלה.
- ii. השתמשו במברג H3 כדי להסיר את הברגים המחזיקים את הגלגל במקומו
- iii. הסירו את הגלגל הישן.

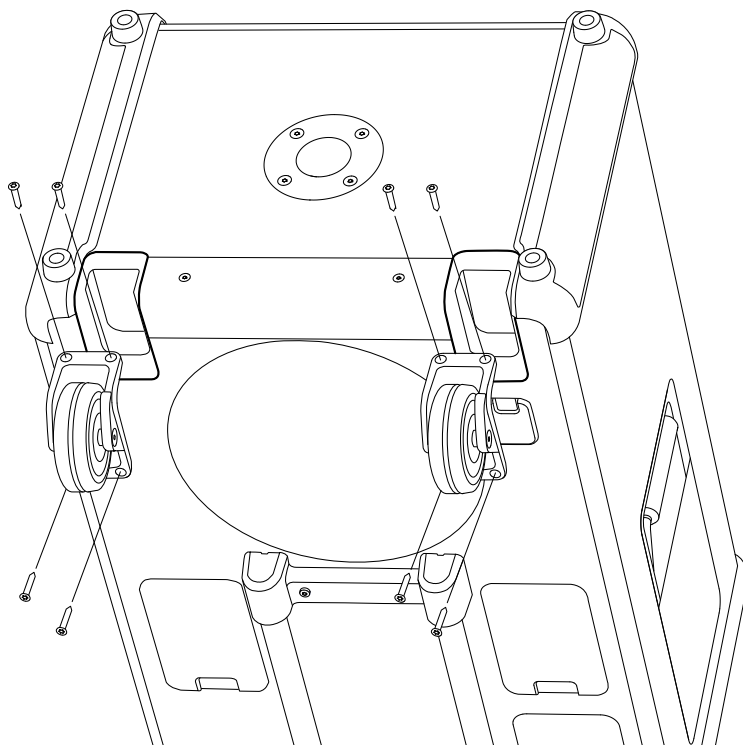

חיבור הגלגל החדש

- I. מקמו את הגלגל החדש על הרמקול.
- II. השתמשו במברג H3 כדי להדק את 4 הברגים המחברים את הגלגל לרמקול.

הקפידו למחזר את החלקים הישנים והאריזות בצורה נכונה.

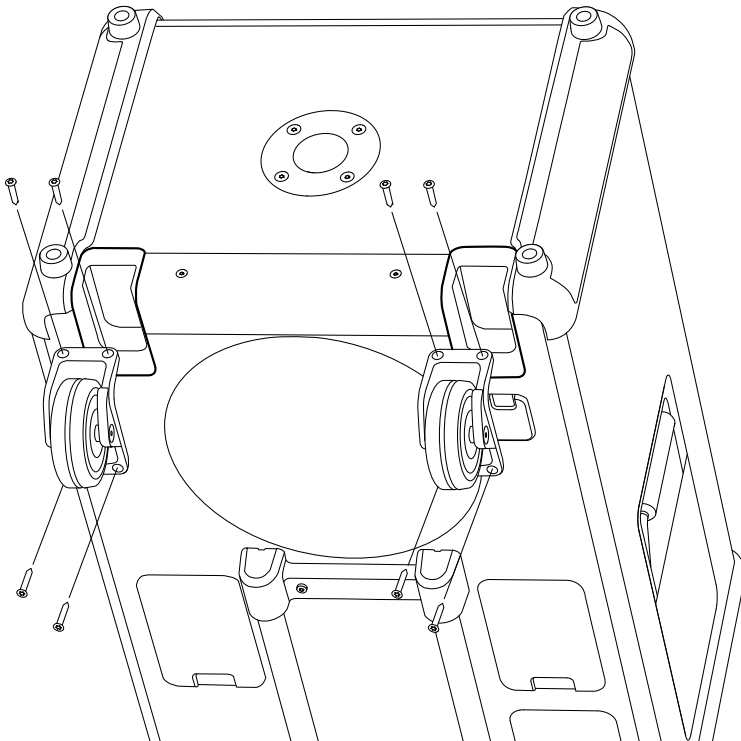

החלפת הרשת הקדמית

לפני תחילת הפעולה, הקפידו לעבוד באזור מואר היטב, נקי ומסודר. יש לנתק את כל הכבלים ולכבות את הרמקול. תזדקקו למברג משושה בגודל 3 מ"מ (H3) כדי להחליף את הרשת הקדמית.

הסרת הרשת הקדמית

- i. השתמשו במברג H3 כדי להסיר את 6 הברגים המחזיקים את הרשת הקדמית במקומה.
- ii. נתקו בזהירות את הרשת הקדמית על ידי פתיחתה בעדינות. התחילו מהצד השמאלי או הימני.
- iii. הסירו את הרשת.

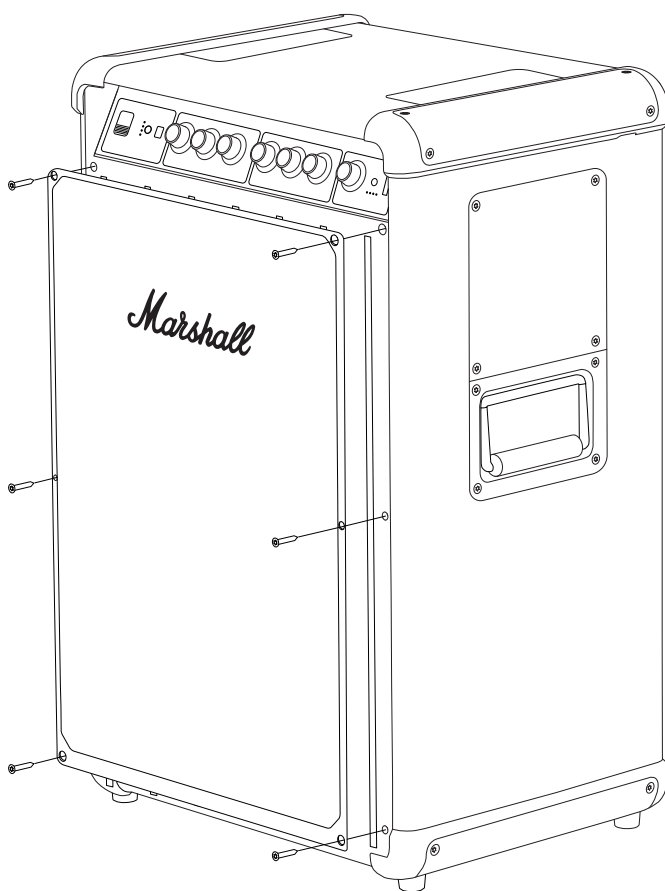

התקנת הרשת הקדמית החדשה

- I. מקמו את הרשת הקדמית החדשה על הרמקול.
 - II. השתמשו במברג H3 כדי להדק את 6 הברגים המחברים אותה לרמקול.
- הקפידו למחזר את החלקים הישנים והאריזות בצורה נכונה.

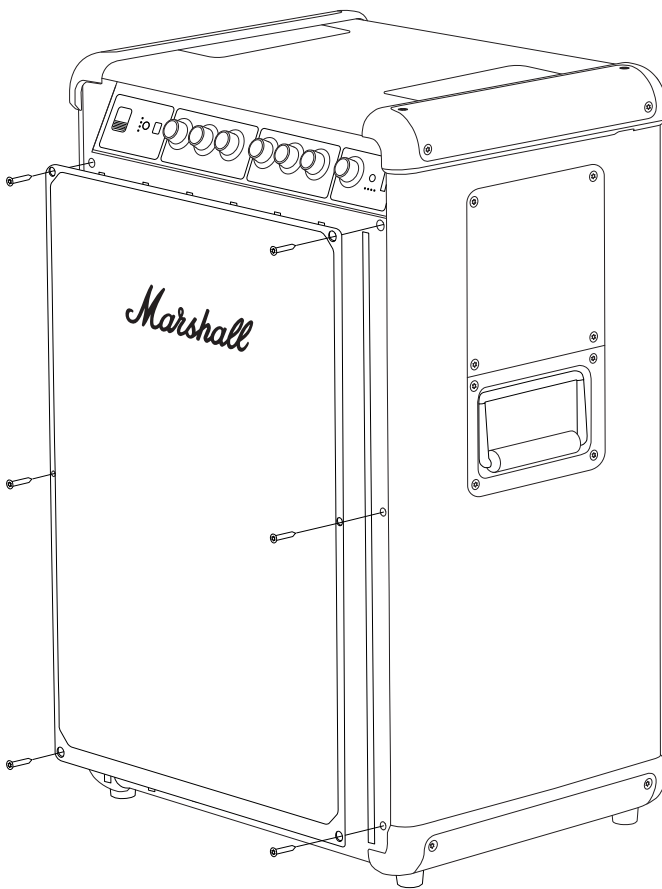

החלפת כפתורי הפאנל הקדמי

לפני תחילת התהליך יש לוודא שאזור העבודה מואר היטב נקי ומסודר

הסרת כפתור הפאנל הקדמי

1. משכו את הכפתור ישר החוצה, הרחק מהרמקול.

חיבור הכפתור החדש

1. כווננו את הכפתור החדש כך שהצד השטוח של התושבת בצורת האות D יתאים לחריץ בכפתור.
2. מקמו את הכפתור החדש במקומו ודחפו אותו פנימה עד שהוא יתחבר היטב.

הקפד למחזר את הכפתור הישן בצורה נכונה

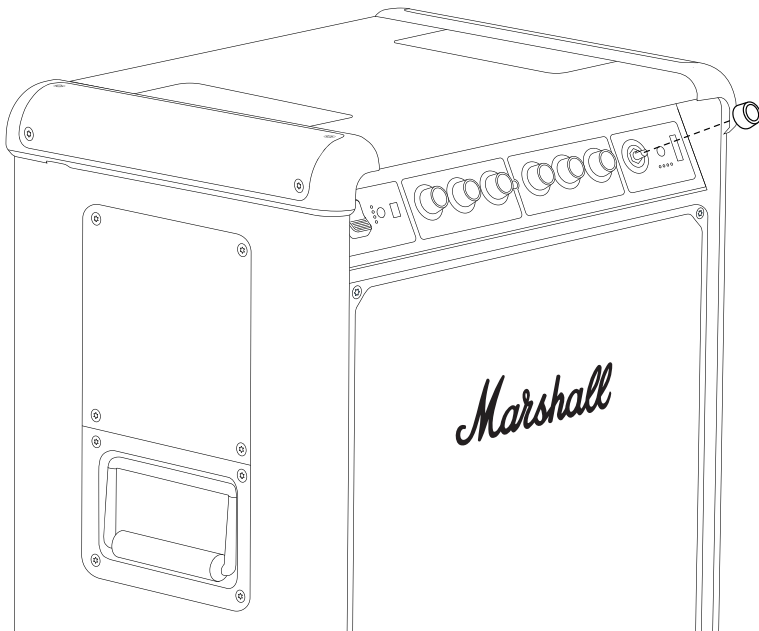

All intellectual property in the product and packaging (including the MARSHALL trade mark, copyright, designs, and patents) are owned by Marshall Group AB and may not be used without permission. All rights reserved. Marshall Group AB, Centralplan 15, 111 20 Stockholm, Sweden. R1.1

Marshall

**BROMLEY 750
PARTY SPEAKER**

TELJES ONLINE ÚTMUTATÓ

TARTALOMJEGYZÉK

TÁRGYMUTATÓ

A teleszkópos fogantyú cseréje	003
A felső fedelek cseréje.....	005
Az alsó fedelek cseréje.....	007
A talpak cseréje	009
A kerekek cseréje.....	011
Az elülső rács cseréje	013
Az előlapi gombok cseréje.....	015

KEZELÉSI UTASÍTÁSOK

MAGYAR

A TELESZKÓPOS FOGANTYÚ CSERÉJE

A folyamat megkezdése előtt győződjön meg arról, hogy jól megvilágított, tiszta és rendezett területen dolgozik. Minden kábelt le kell választani, és a hangszórót ki kell kapcsolni. A fogantyú cseréjéhez 2,5 mm-es (H2.5) hatszögletű csavarhúzóra van szükség.

A TELESZKÓPOS FOGANTYÚ ELTÁVOLÍTÁSA

- I. Óvatosan fektesse le a hangszórót úgy, hogy az eleje lefelé nézzen.
- II. H2.5 csavarhúzóval távolítsa el a 4 csavart, amelyek a fogantyút rögzítik.
- III. Távolítsa el a régi fogantyút.

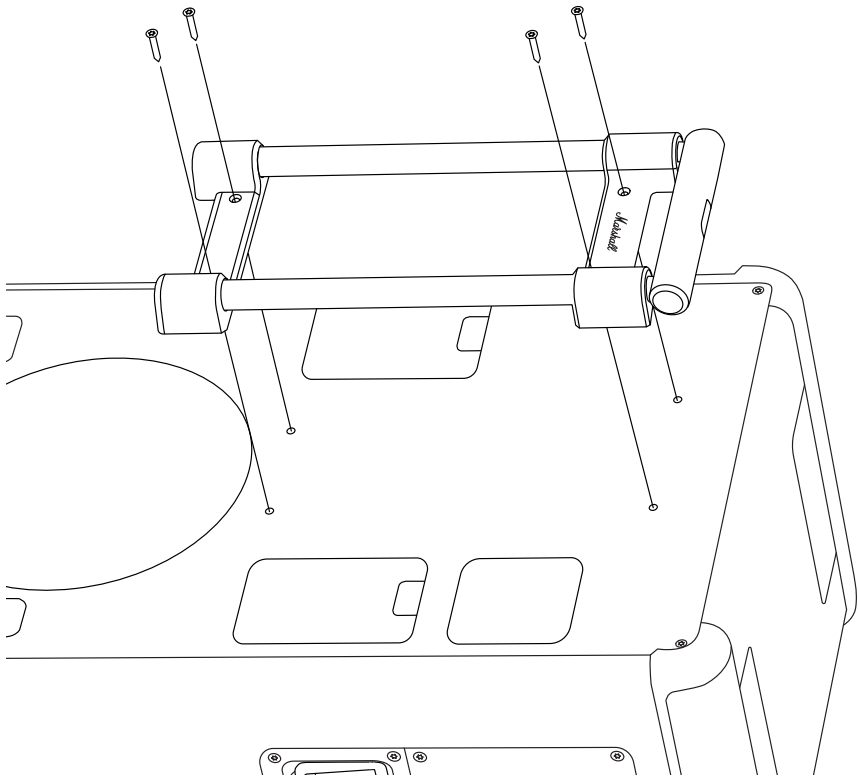

KEZELÉSI UTASÍTÁSOK

MAGYAR

AZ ÚJ TELESZKÓPOS FOGANTYÚ RÖGZÍTÉSE

- I. Helyezze az új fogantyút a hangszóróra.
- II. H2.5 csavarhúzóval rögzítse a 4 csavart, amelyek a fogantyút a hangszóróhoz rögzítik.

Ügyeljen arra, hogy a régi alkatrészeket és csomagolást megfelelően hasznosítsa újra.

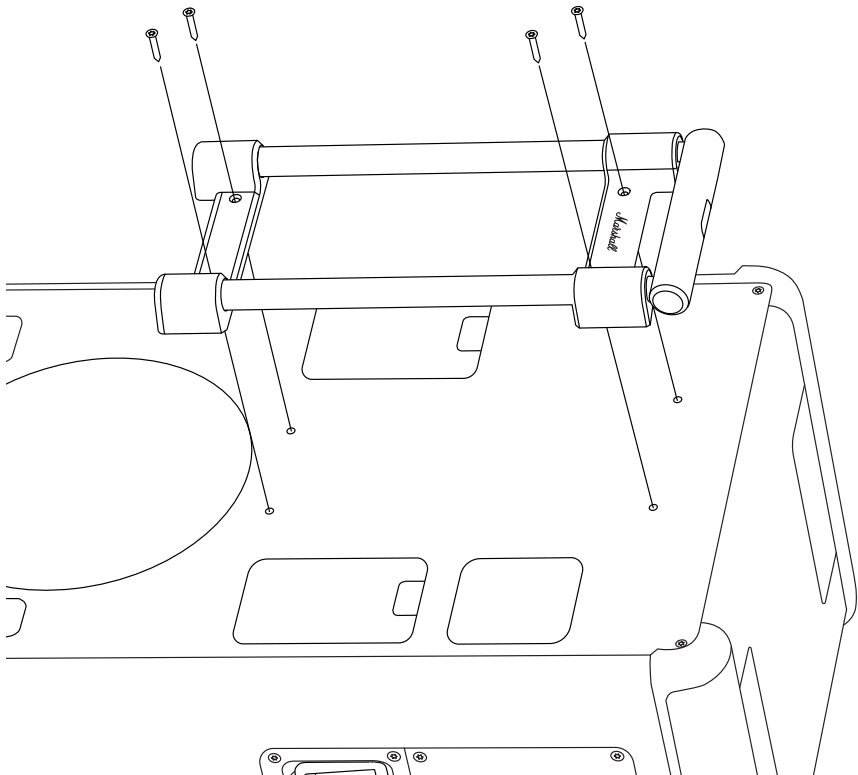

KEZELÉSI UTASÍTÁSOK

MAGYAR

A FELSŐ FEDELEK CSERÉJE

A folyamat megkezdése előtt győződjön meg arról, hogy jól megvilágított, tiszta és rendezett területen dolgozik. Minden kábelt le kell választani, és a hangszórót ki kell kapcsolni. A felső fedelek cseréjéhez 3 mm-es (H3) hatszögletű csavarhúzóra van szükség.

Figyelem! A bal és a jobb felső fedelek nem azonosak. A pótfedelek cseréjekor ellenőrizze a belsejükön található jelölést. Az alábbi utasítás mindkét oldalra vonatkozik.

A FELSŐ FEDÉL ELTÁVOLÍTÁSA

- I. H3 csavarhúzóval távolítsa el a 4 csavart, amelyek a fedelet rögzítik.
- II. Távolítsa el a régi fedelet.

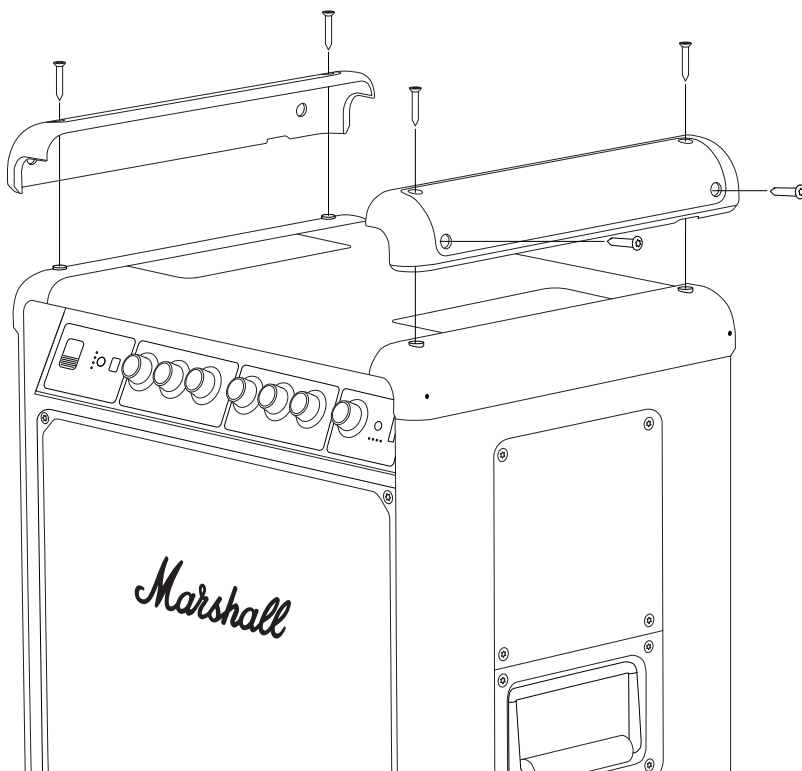

KEZELÉSI UTASÍTÁSOK

MAGYAR

AZ ÚJ FELSŐ FEDÉL RÖGZÍTÉSE

- I. Ellenőrizze, hogy az új fedélen található jelölés („L” vagy „R”) megegyezik-e a régi fedélen lévővel.
- II. Helyezze az új fedelet a hangszóróra.
- III. H3-as csavarhúzóval húzza meg a 4 csavart, amelyek a fedelet a hangszóróhoz rögzítik.

Ügyeljen arra, hogy a régi alkatrészeket és csomagolást megfelelően hasznosítsa újra.

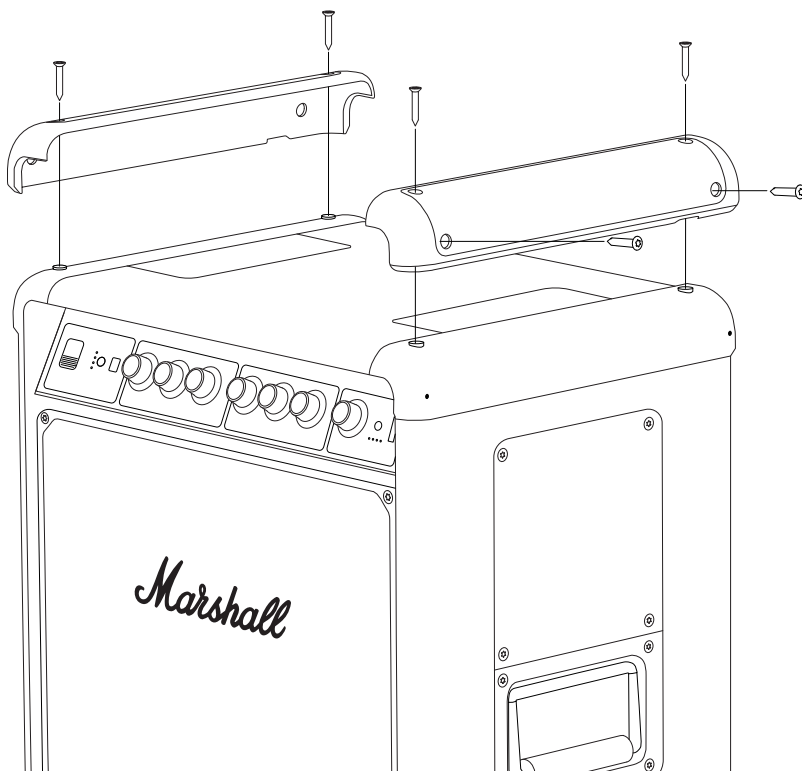

KEZELÉSI UTASÍTÁSOK

MAGYAR

AZ ALSÓ FEDELEK CSERÉJE

A folyamat megkezdése előtt győződjön meg arról, hogy jól megvilágított, tiszta és rendezett területen dolgozik. Minden kábelt le kell választani, és a hangszórót ki kell kapcsolni. Az alsó fedelek cseréjéhez 3 mm-es (H3) hatszögletű csavarhúzóra van szükség.

Figyelem! A bal és a jobb alsó fedél nem azonos. A pótfedelek cseréjekor ellenőrizze a belsejükön található jelölést. Az alábbi utasítás mindkét oldalra vonatkozik.

AZ ALSÓ FEDÉL ELTÁVOLÍTÁSA

- I. Fordítsa a hangszórót fejjel lefelé.
- II. H3 csavarhúzóval távolítsa el a fedelet és a két talpat rögzítő 4 csavart. Ügyeljen arra, hogy ne veszítse el a két talpat.
- III. Távolítsa el a régi fedelet.

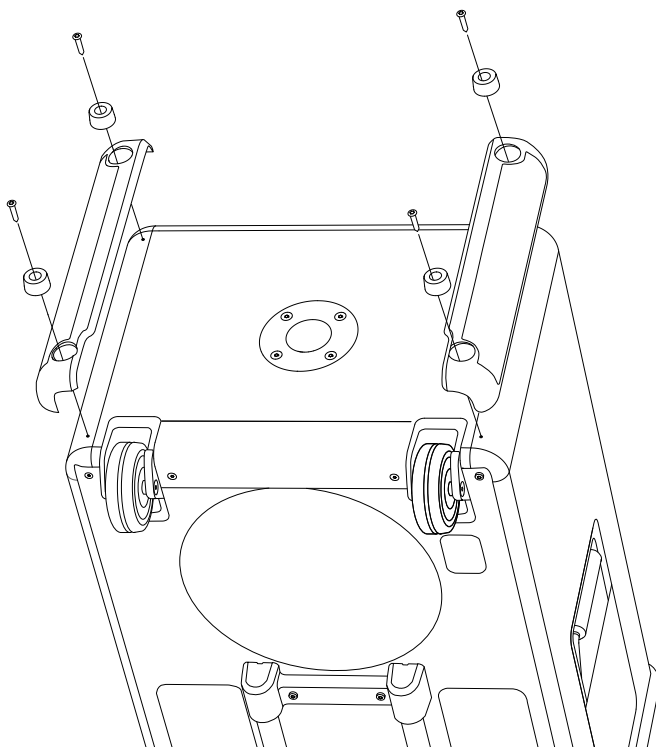

KEZELÉSI UTASÍTÁSOK

MAGYAR

AZ ÚJ ALSÓ FEDÉL RÖGZÍTÉSE

- I. Ellenőrizze, hogy az új fedélen található jelölés („L” vagy „R”) megegyezik-e a régi fedélen lévővel.
- II. Helyezze az új fedelet és a két talpat a hangszóróra.
- III. H3 csavarhúzóval rögzítse a 4 csavart, amelyek az alsó fedelet és a talpakat a hangszóróhoz rögzítik.

Ügyeljen arra, hogy a régi alkatrészeket és csomagolást megfelelően hasznosítsa újra.

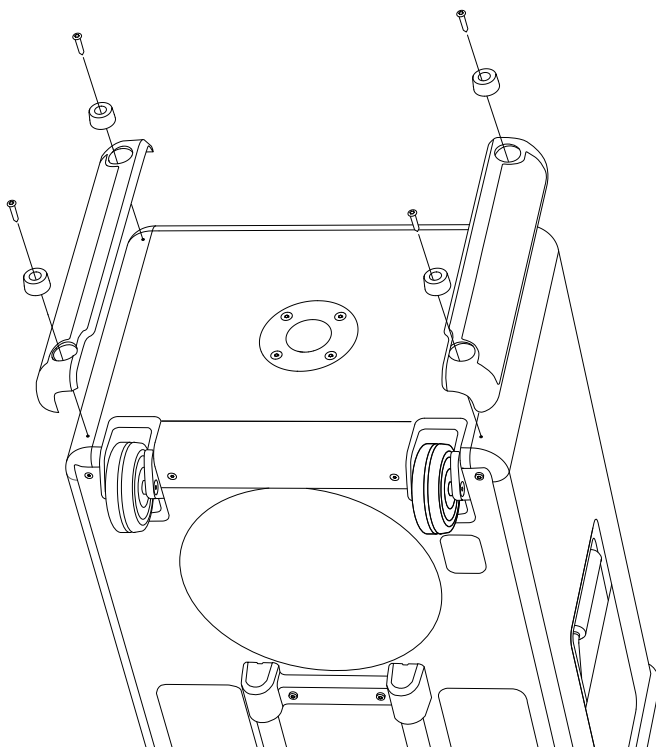

KEZELÉSI UTASÍTÁSOK

MAGYAR

A TALPAK CSERÉJE

A folyamat megkezdése előtt győződjön meg arról, hogy jól megvilágított, tiszta és rendezett területen dolgozik. Minden kábelt le kell választani, és a hangszórót ki kell kapcsolni. A talpak cseréjéhez 3 mm-es (H3) hatszögletű csavarhúzóra van szükség.

A bal és a jobb oldali fedelek azonosak, és az alábbi utasítás mindkét oldalra vonatkozik.

A RÉGI TALP ELTÁVOLÍTÁSA

- I. Fordítsa a hangszórót fejjel lefelé.
- II. H3 csavarhúzóval távolítsa el a csavart, amely a talpat rögzíti.
- III. Távolítsa el a régi talpat.

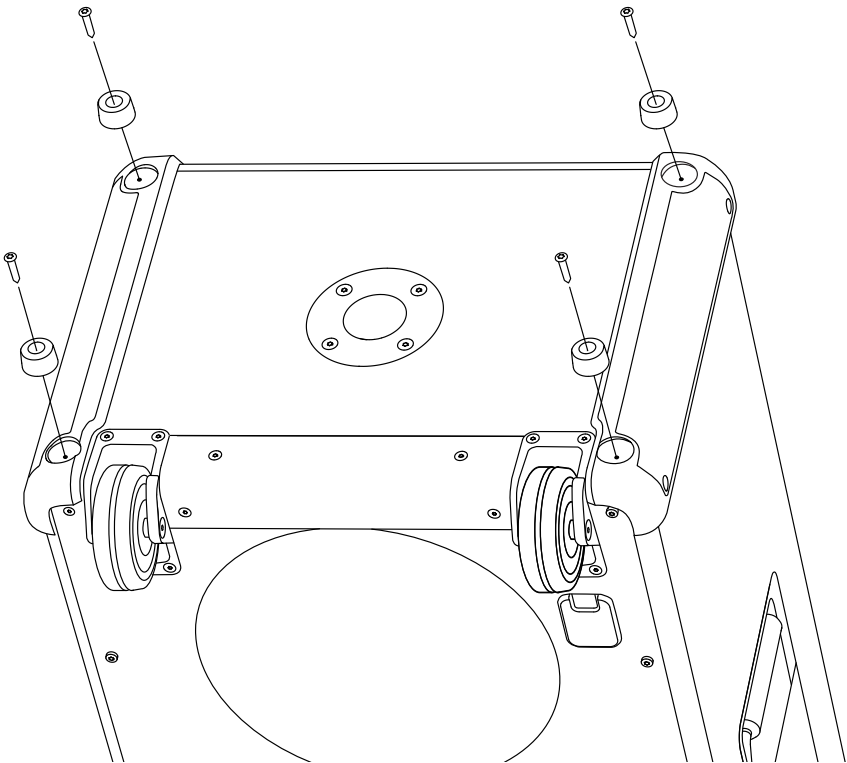

KEZELÉSI UTASÍTÁSOK

MAGYAR

AZ ÚJ TALP RÖGZÍTÉSE

- I. Helyezze az új talpat a hangszóróra.
- II. Egy H3-as csavarhúzóval rögzítse a talpat a hangszóróhoz a csavarral.

Ügyeljen arra, hogy a régi alkatrészeket és csomagolást megfelelően hasznosítsa újra.

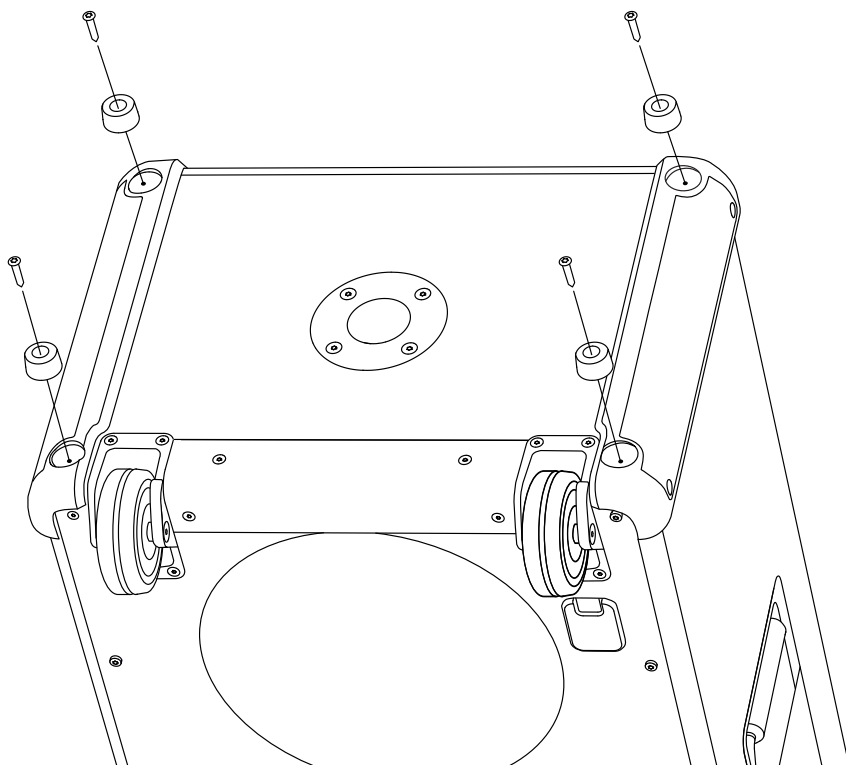

KEZELÉSI UTASÍTÁSOK

MAGYAR

A KEREKEK CSERÉJE

A folyamat megkezdése előtt győződjön meg arról, hogy jól megvilágított, tiszta és rendezett területen dolgozik. Minden kábelt le kell választani, és a hangszórót ki kell kapcsolni. A kerekek cseréjéhez 3 mm-es (H3) hatszögletű csavarhúzóra van szükség.

A bal és a jobb oldali kerekek azonosak, és az alábbi utasítás mindkét oldalra vonatkozik.

A RÉGI KERÉK ELTÁVOLÍTÁSA

- I. Fordítsa a hangszórót fejjel lefelé.
- II. H3 csavarhúzóval távolítsa el a kereket rögzítő csavarokat.
- III. Távolítsa el a régi kereket.

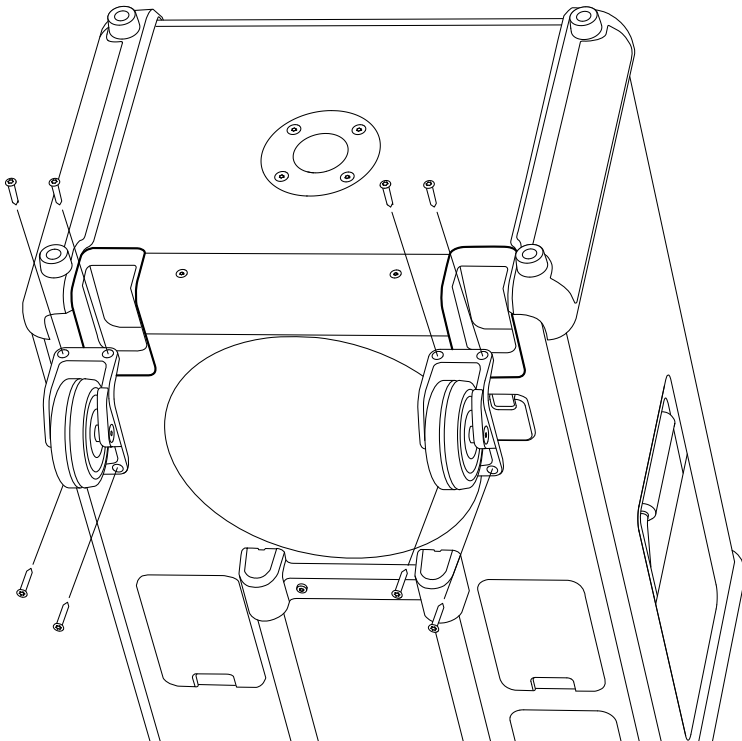

KEZELÉSI UTASÍTÁSOK

MAGYAR

AZ ÚJ KERÉK RÖGZÍTÉSE

- I. Helyezze az új kereket a hangszóróra.
- II. H3 csavarhúzóval rögzítse a hangszóróhoz a kereket rögzítő 4 csavart.

Ügyeljen arra, hogy a régi alkatrészeket és csomagolást megfelelően hasznosítsa újra.

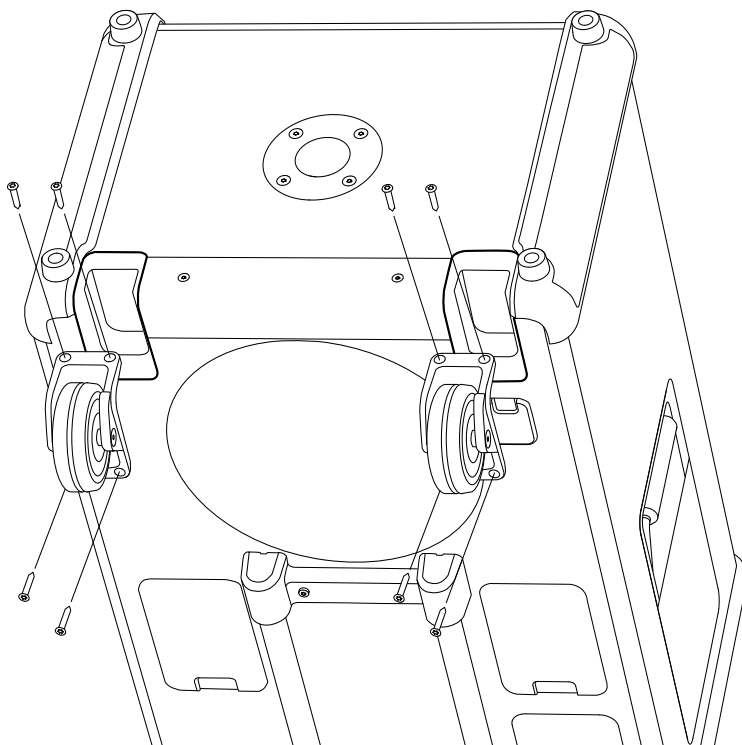

KEZELÉSI UTASÍTÁSOK

MAGYAR

AZ ELÜLSŐ RÁCS CSERÉJE

A folyamat megkezdése előtt győződjön meg arról, hogy jól megvilágított, tiszta és rendezett területen dolgozik. Minden kábelt le kell választani, és a hangszórót ki kell kapcsolni. Az elülső rács cseréjéhez 3 mm-es (H3) hatszögletű csavarhúzóra van szükség.

AZ ELÜLSŐ RÁCS ELTÁVOLÍTÁSA

- I. H3 csavarhúzóval távolítsa el a 6 csavart, amelyek az elülső rácsot rögzítik.
- II. Óvatosan válassza le az elülső rácsot, a bal vagy a jobb oldalról kiindulva, finoman felfeszítve.
- III. Távolítsa el a rácsot.

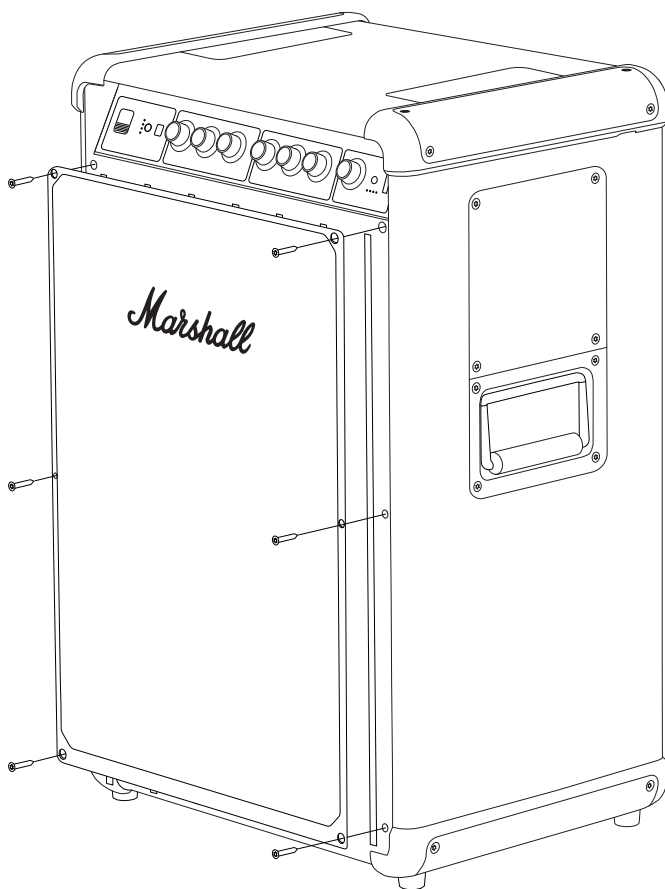

KEZELÉSI UTASÍTÁSOK

MAGYAR

AZ ÚJ ELÜLSŐ RÁCS RÖGZÍTÉSE

- I. Helyezze az új elülső rácsot a hangszóróra.
- II. Használjon H3 csavarhúzózt a 6 csavar rögzítéséhez a hangszóróhoz.

Ügyeljen arra, hogy a régi alkatrészeket és csomagolást megfelelően hasznosítsa újra.

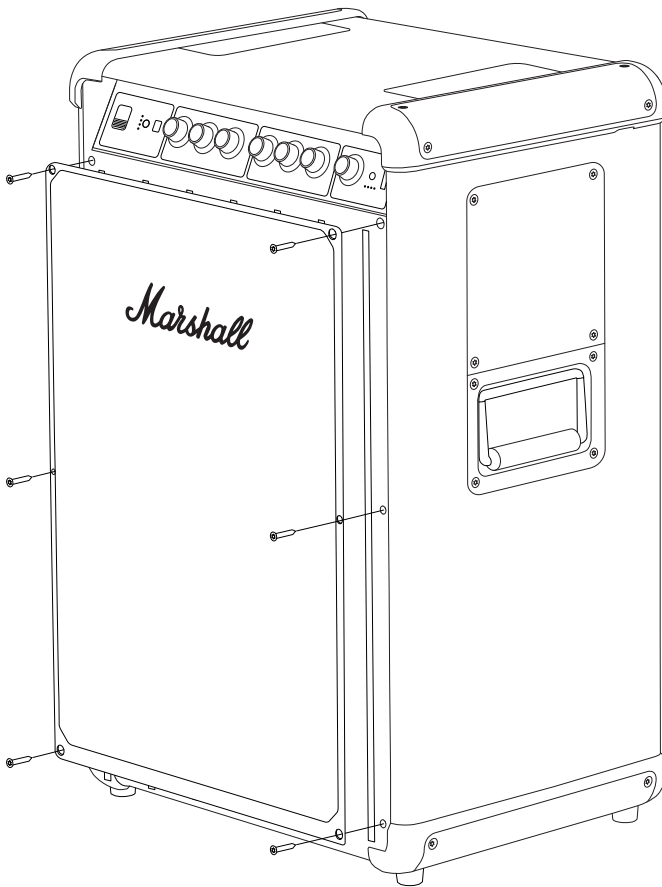

KEZELÉSI UTASÍTÁSOK

MAGYAR

AZ ELŐLAPI GOMBOK CSERÉJE

A folyamat megkezdése előtt győződjön meg arról, hogy jól megvilágított, tiszta és rendezett területen dolgozik.

ELŐLAPI GOMB ELTÁVOLÍTÁSA

- I. Húzza a gombot egyenesen kifelé, el a hangszórótól.

AZ ÚJ GOMB RÖGZÍTÉSE

- I. Állítsa be az új gombot úgy, hogy a D-tengely lapos oldala illeszkedjen a gomb bevágásához.
- II. Helyezze az új gombot a helyére, és nyomja be, amíg biztonságosan rögzül.

Ügyeljen arra, hogy a régi gombot megfelelően hasznosítsa újra.

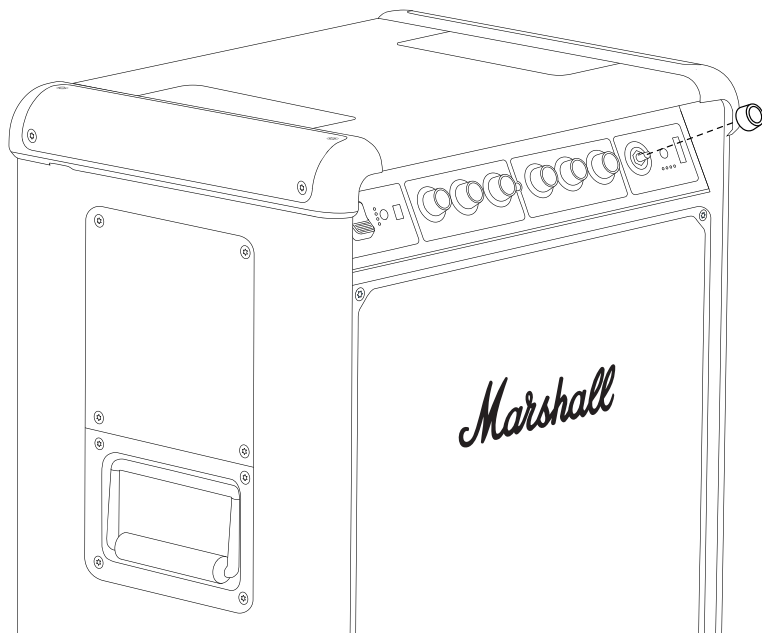

All intellectual property in the product and packaging (including the MARSHALL trade mark, copyright, designs, and patents) are owned by Marshall Group AB and may not be used without permission. All rights reserved. Marshall Group AB, Centralplan 15, 111 20 Stockholm, Sweden. R1.1

Marshall

**BROMLEY 750
PARTY SPEAKER**

MANUAL ONLINE LENGKAP

ISI

INDEKS

Mengganti gagang teleskopik.....	003
Mengganti penutup atas.....	005
Mengganti penutup bawah.....	007
Mengganti kaki-kaki.....	009
Mengganti roda.....	011
Mengganti kisi depan.....	013
Mengganti kenop panel depan.....	015

PETUNJUK

BAHASA INDONESIA

MENGGANTI GAGANG TELESKOPIK

Sebelum memulai prosedur, pastikan Anda bekerja di area yang terang, bersih, dan bebas dari barang-barang yang berserakan. Semua kabel harus dicabut dan speaker (pengeras suara) dimatikan. Anda akan memerlukan obeng hex ukuran 2,5 mm (H2.5) untuk mengganti gagang.

MELEPAS GAGANG TELESKOPIK

- I. Letakkan speaker dengan hati-hati, dengan bagian depan menghadap ke bawah.
- II. Gunakan obeng H2.5 untuk melepas 4 sekrup yang mengunci gagang.
- III. Lepaskan gagang yang lama.

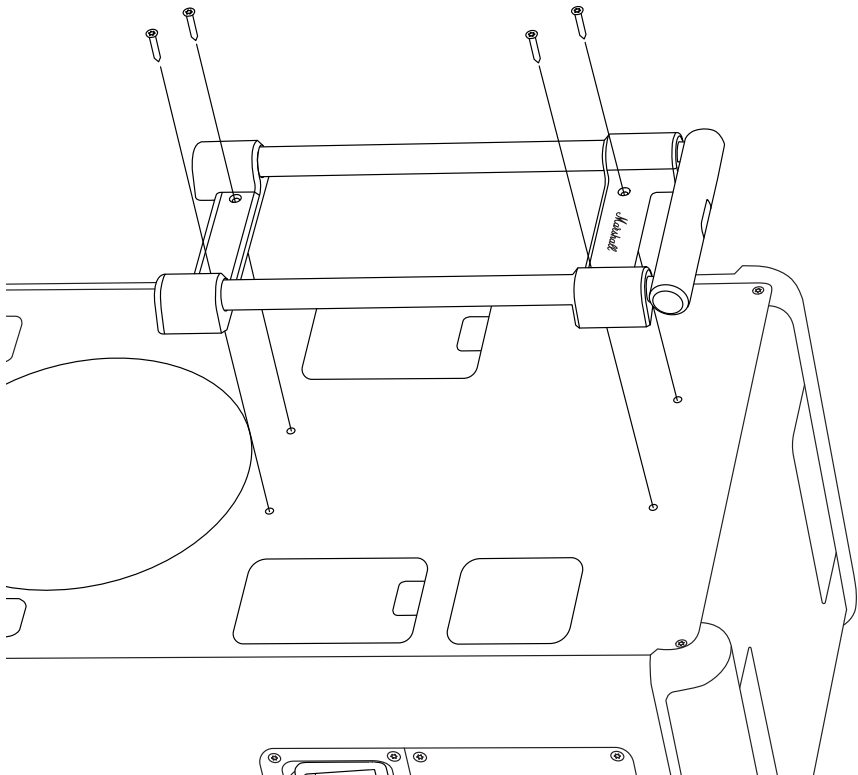

PETUNJUK

BAHASA INDONESIA

MEMASANG GAGANG TELESKOPIK YANG BARU

- I. Posisikan gagang baru pada speaker.
- II. Gunakan obeng H2.5 untuk mengencangkan 4 sekrup yang mengunci gagang ke speaker.

Pastikan untuk mendaur ulang suku cadang lama dan kemasannya dengan cara yang benar.

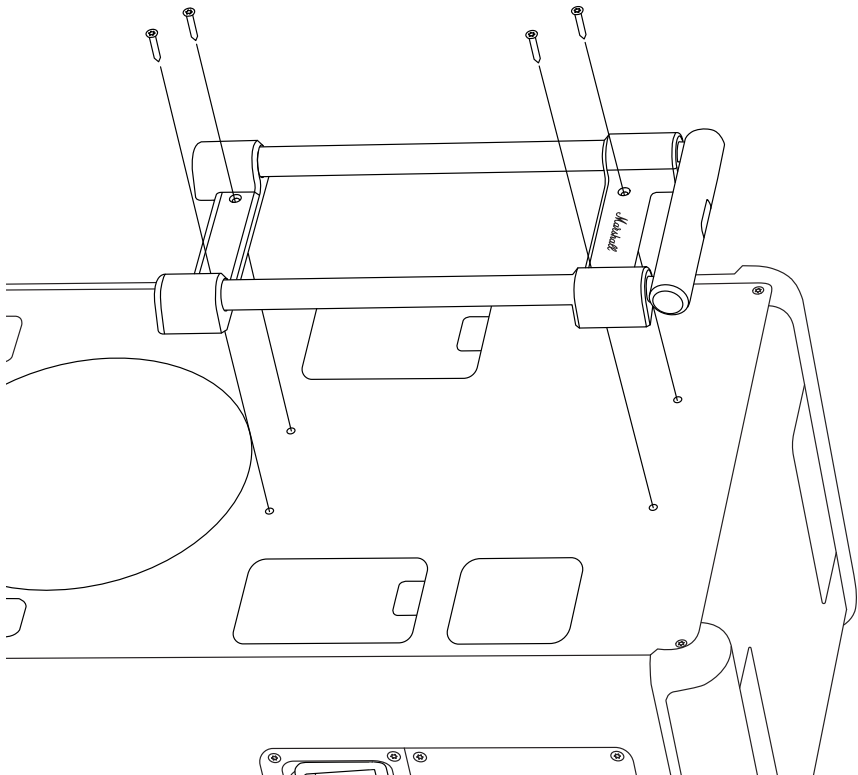

PETUNJUK

BAHASA INDONESIA

MENGGANTI PENUTUP ATAS

Sebelum memulai prosedur, pastikan Anda bekerja di area yang terang, bersih, dan bebas dari barang-barang yang berserakan. Semua kabel harus dicabut dan speaker (pengeras suara) dimatikan. Anda akan memerlukan obeng hex ukuran 3 mm (H3) untuk mengganti penutup atas.

Catatan! Penutup atas kiri dan kanan tidak sama. Periksa tanda pada bagian dalam penutup cadangan saat menggantinya. Instruksi di bawah ini berlaku untuk kedua sisi.

MELEPASKAN PENUTUP ATAS

- I. Gunakan obeng H3 untuk melepas 4 sekrup yang mengunci penutup.
- II. Lepaskan penutup lama.

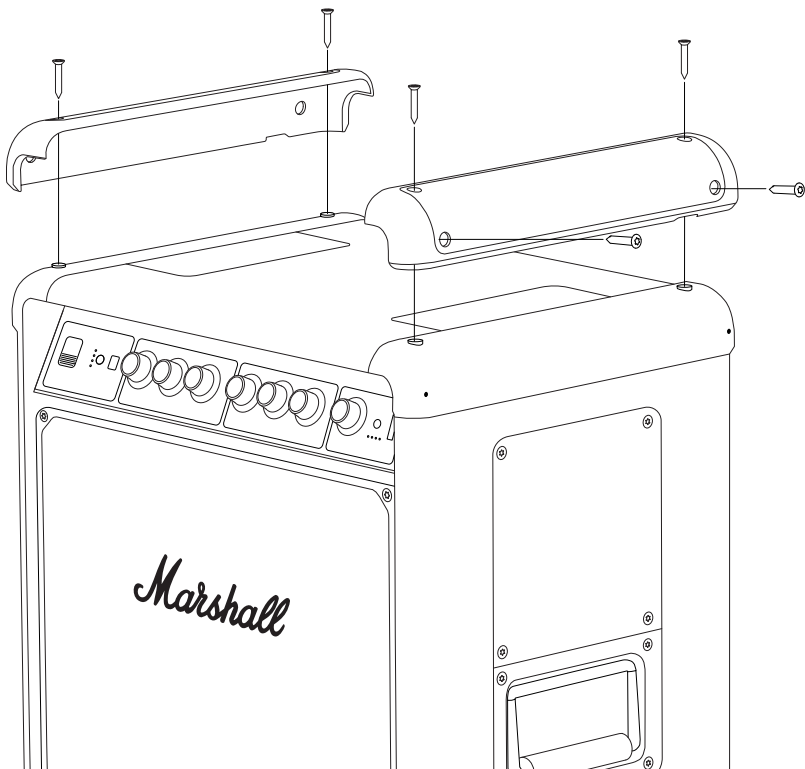

PETUNJUK

BAHASA INDONESIA

MEMASANG PENUTUP ATAS BARU

- I. Periksa apakah tanda (“L” atau “R”) pada penutup baru sesuai dengan tanda pada penutup lama.
- II. Posisikan penutup baru pada speaker.
- III. Gunakan obeng H3 untuk mengencangkan 4 sekrup yang mengunci penutup ke speaker.

Pastikan untuk mendaur ulang suku cadang lama dan kemasannya dengan cara yang benar.

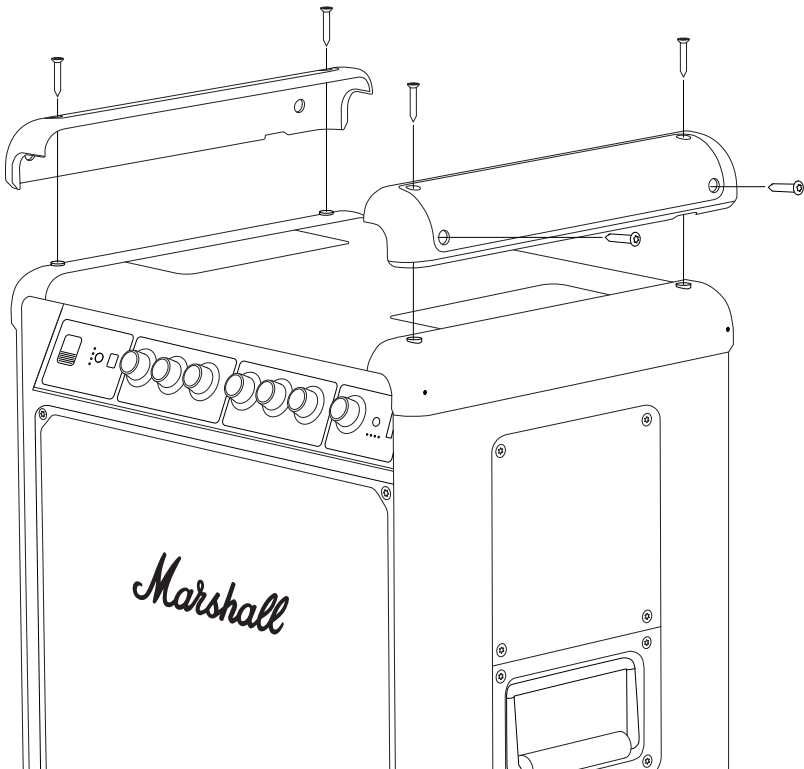

PETUNJUK

BAHASA INDONESIA

MENGGANTI PENUTUP BAWAH

Sebelum memulai prosedur, pastikan Anda bekerja di area yang terang, bersih, dan bebas dari barang-barang yang berserakan. Semua kabel harus dicabut dan speaker (pengeras suara) dimatikan. Anda akan memerlukan obeng hex ukuran 3 mm (H3) untuk mengganti penutup bawah.

Catatan! Penutup bawah kiri dan kanan tidak sama. Periksa tanda pada bagian dalam penutup cadangan saat menggantinya. Instruksi di bawah ini berlaku untuk kedua sisi.

MELEPAS PENUTUP BAWAH

- I. Balikkan speaker hingga menghadap ke bawah.
- II. Gunakan obeng H3 untuk melepaskan 4 sekrup yang mengunci tutup dan kedua kaki. Berhati-hatilah agar dua kaki tersebut tidak hilang.
- III. Lepaskan penutup lama.

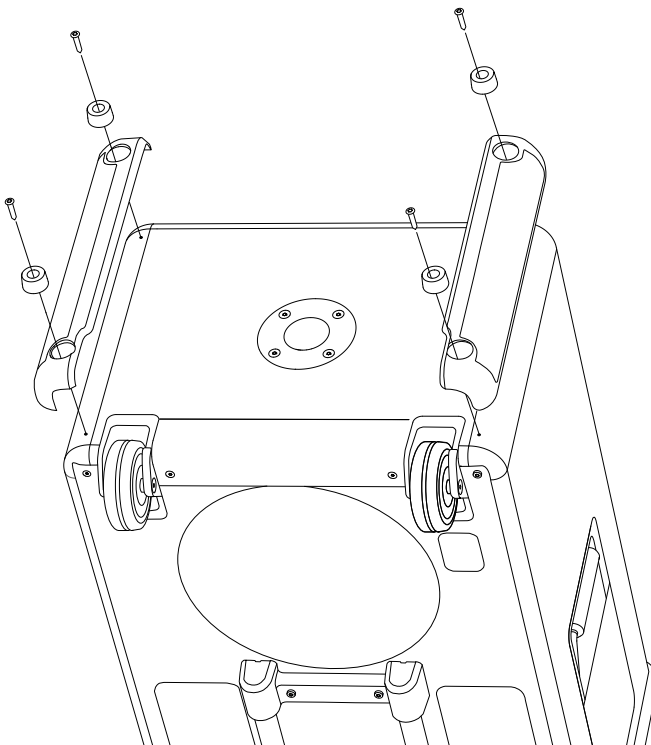

PETUNJUK

BAHASA INDONESIA

MEMASANG PENUTUP BAWAH BARU

- I. Periksa apakah tanda (“L” atau “R”) pada penutup baru sesuai dengan tanda pada penutup lama.
- II. Posisikan tutup baru dan kedua kaki pada speaker.
- III. Gunakan obeng H3 untuk mengencangkan 4 sekrup yang mengunci tutup bawah dan kaki ke speaker.

Pastikan untuk mendaur ulang suku cadang lama dan kemasannya dengan cara yang benar.

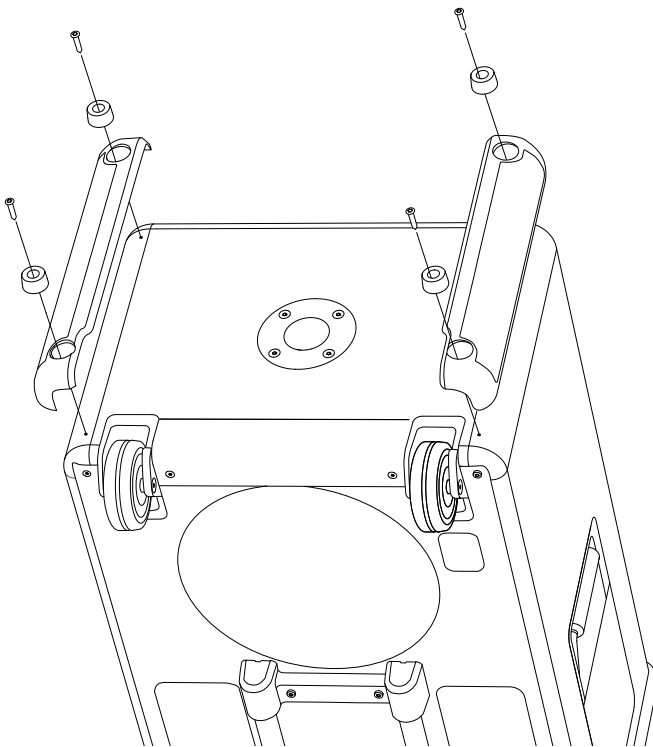

PETUNJUK

BAHASA INDONESIA

MENGGANTI KAKI-KAKI

Sebelum memulai prosedur, pastikan Anda bekerja di area yang terang, bersih, dan bebas dari barang-barang yang berserakan. Semua kabel harus dicabut dan speaker (pengeras suara) dimatikan. Anda akan memerlukan obeng hex ukuran 3 mm (H3) untuk mengganti kaki-kaki.

Penutup kiri dan kanan identik, dan petunjuk di bawah ini berlaku untuk kedua sisi.

MELEPAS KAKI YANG LAMA

- I. Balikkan speaker hingga menghadap ke bawah.
- II. Gunakan obeng H3 untuk melepas sekrup yang mengunci kaki.
- III. Lepaskan kaki yang lama.

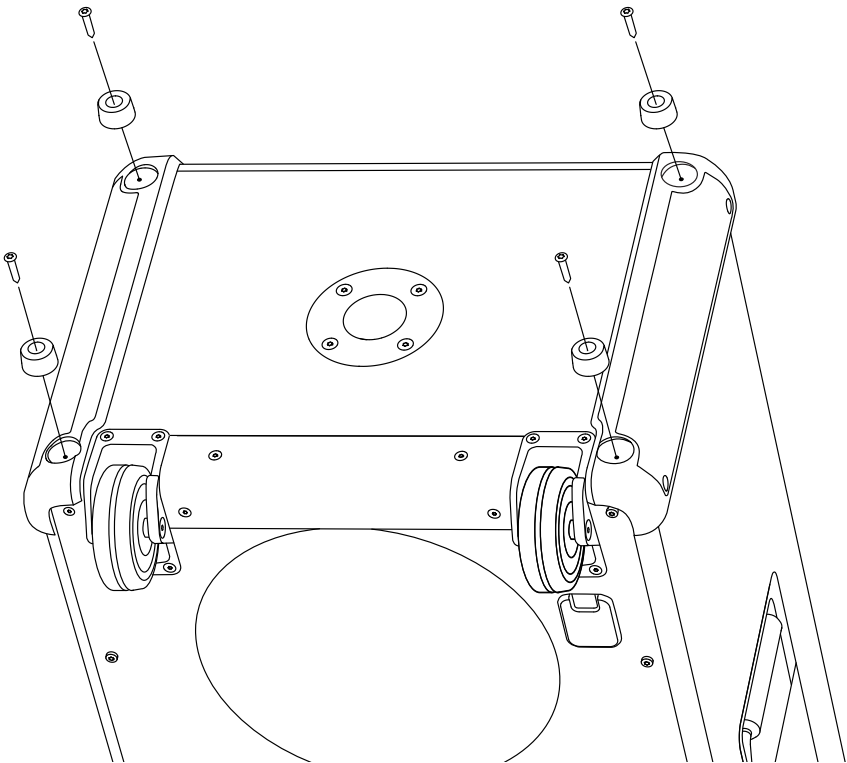

PETUNJUK

BAHASA INDONESIA

MEMASANG KAKI YANG BARU

- I. Posisikan kaki baru pada speaker.
- II. Gunakan obeng H3 untuk mengencangkan sekrup yang mengunci kaki ke speaker.

Pastikan untuk mendaur ulang suku cadang lama dan kemasannya dengan cara yang benar.

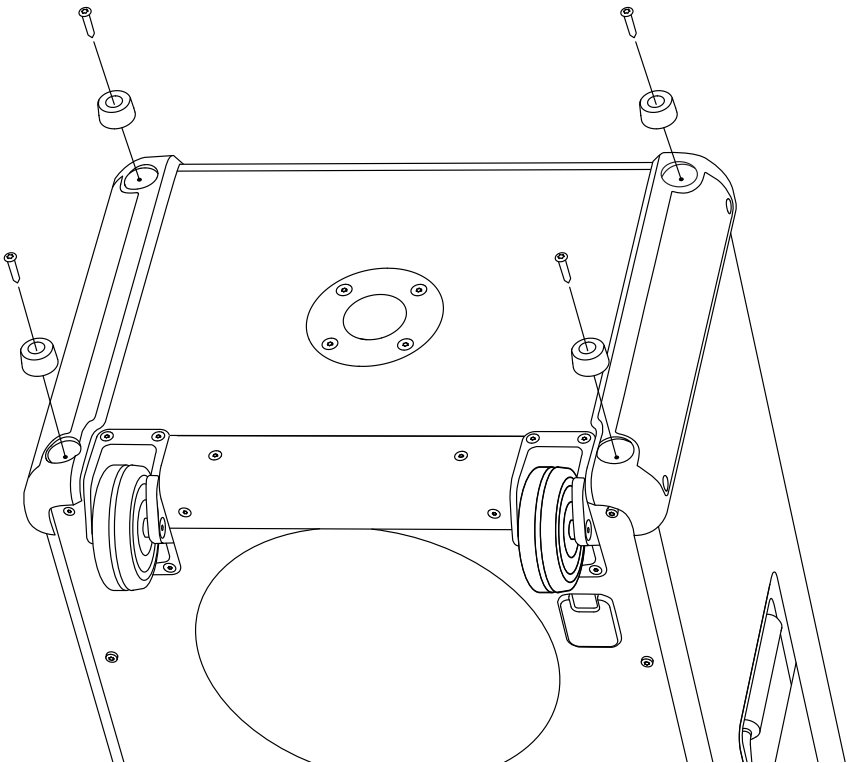

PETUNJUK

BAHASA INDONESIA

MENGGANTI RODA

Sebelum memulai prosedur, pastikan Anda bekerja di area yang terang, bersih, dan bebas dari barang-barang yang berserakan. Semua kabel harus dicabut dan speaker (pengeras suara) dimatikan. Anda akan memerlukan obeng hex ukuran 3 mm (H3) untuk mengganti roda.

Roda kiri dan kanan identik, dan petunjuk di bawah ini berlaku untuk kedua sisi.

MELEPAS RODA LAMA

- I. Balikkan speaker hingga menghadap ke bawah.
- II. Gunakan obeng H3 untuk melepaskan sekrup yang menahan roda pada tempatnya
- III. Lepaskan roda yang lama.

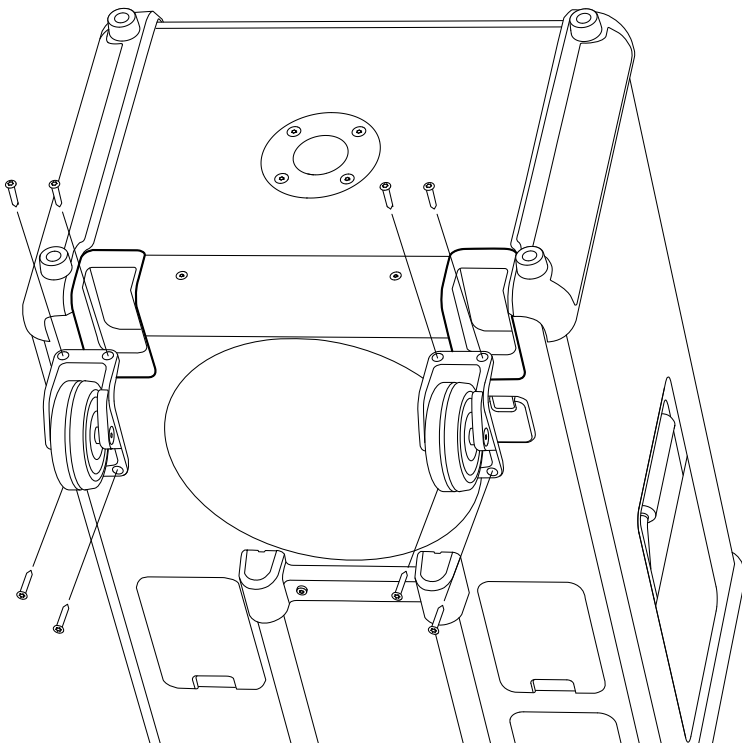

PETUNJUK

BAHASA INDONESIA

MEMASANG RODA BARU

- I. Posisikan roda baru pada speaker.
- II. Gunakan obeng H3 untuk mengencangkan 4 sekrup yang mengunci roda ke speaker.

Pastikan untuk mendaur ulang suku cadang lama dan kemasannya dengan cara yang benar.

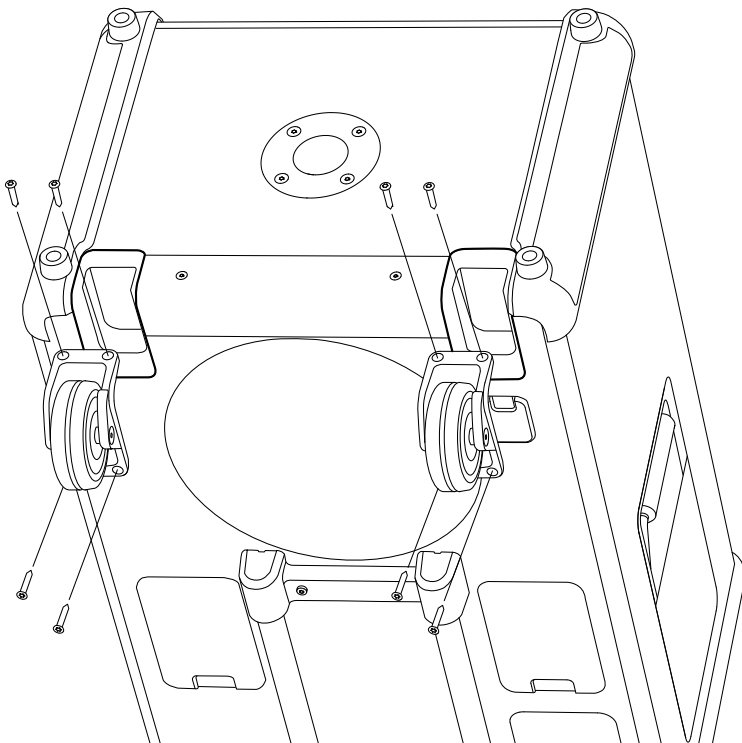

PETUNJUK

BAHASA INDONESIA

MENGGANTI KISI DEPAN

Sebelum memulai prosedur, pastikan Anda bekerja di area yang terang, bersih, dan bebas dari barang-barang yang berserakan. Semua kabel harus dicabut dan speaker (pengeras suara) dimatikan. Anda akan memerlukan obeng hex ukuran 3 mm (H3) untuk mengganti kisi depan.

MELEPAS KISI DEPAN

- I. Gunakan obeng H3 untuk melepaskan 6 sekrup yang menahan kisi depan pada tempatnya.
- II. Lepaskan kisi depan secara hati-hati dengan mencungkilnya secara perlahan, mulai dari sisi kiri atau kanan.
- III. Lepaskan kisi.

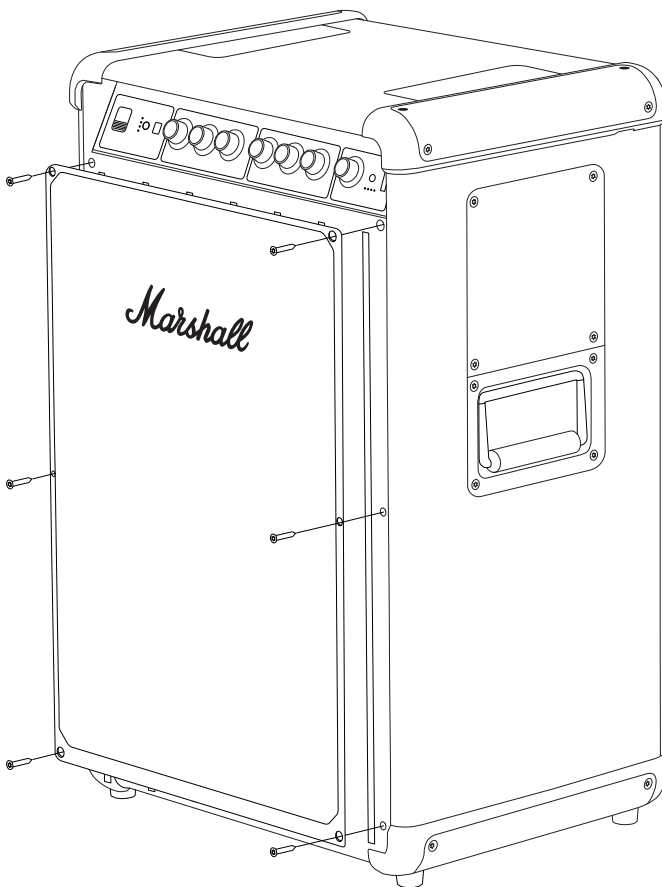

PETUNJUK

BAHASA INDONESIA

MEMASANG KISI DEPAN YANG BARU

- I. Posisikan kisi depan yang baru pada speaker.
- II. Gunakan obeng H3 untuk mengencangkan 6 sekrup yang menguncinya ke speaker.

Pastikan untuk mendaur ulang suku cadang lama dan kemasannya dengan cara yang benar.

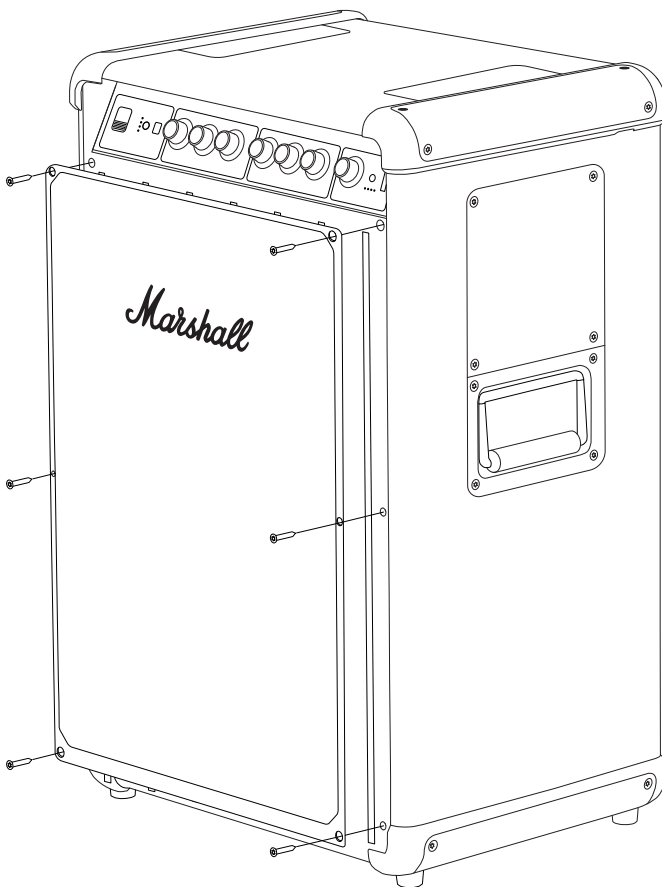

PETUNJUK

BAHASA INDONESIA

MENGGANTI KENOP PANEL DEPAN

Sebelum memulai prosedur, pastikan Anda bekerja di area yang terang, bersih, dan bebas dari barang-barang yang berserakan.

MELEPAS KENOP PANEL DEPAN

- I. Tarik kenop lurus keluar, menjauhi speaker.

MEMASANG KENOP BARU

- I. Arahkan kenop baru sehingga sisi datar poros-D sesuai dengan lekukan pada kenop.
- II. Pasang kenop baru pada posisinya dan tekan hingga terpasang dengan kuat.

Pastikan untuk mendaur ulang kenop lama dengan cara yang benar.

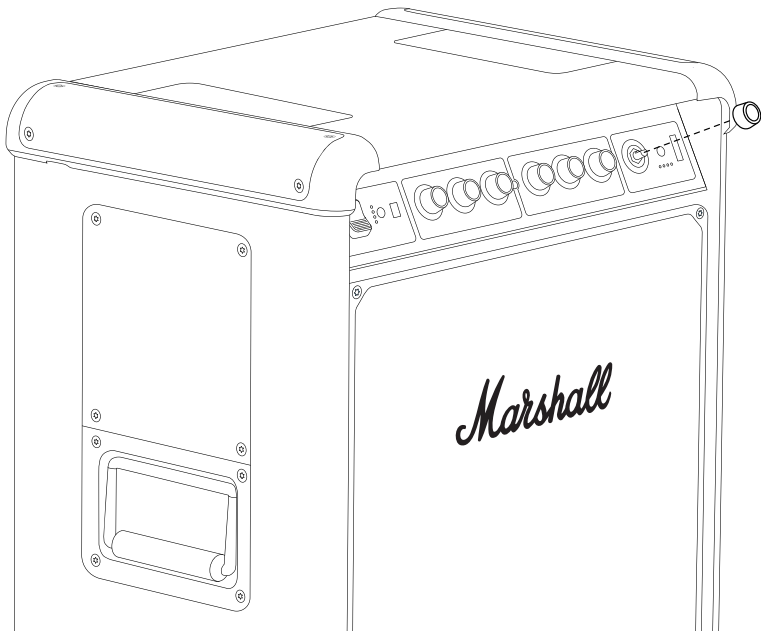

All intellectual property in the product and packaging (including the MARSHALL trade mark, copyright, designs, and patents) are owned by Marshall Group AB and may not be used without permission. All rights reserved. Marshall Group AB, Centralplan 15, 111 20 Stockholm, Sweden. R1.1

Marshall

**BROMLEY 750
PARTY SPEAKER**

MANUALE ONLINE COMPLETO

SOMMARIO

INDICE

Sostituzione della maniglia telescopica	003
Sostituzione dei coperchi superiori.....	005
Sostituzione dei coperchi inferiori.....	007
Sostituzione dei piedini.....	009
Sostituzione delle ruote	011
Sostituzione della griglia anteriore	013
Sostituzione delle manopole del pannello frontale	015

ISTRUZIONI

ITALIANO

SOSTITUZIONE DELLA MANIGLIA TELESCOPICA

Prima di iniziare la procedura, assicurati di operare in un'area ben illuminata, pulita e ordinata. Tutti i cavi devono essere scollegati e il diffusore spento. Per sostituire la maniglia è necessario un cacciavite esagonale da 2,5 mm (H2.5).

RIMOZIONE DELLA MANIGLIA TELESCOPICA

- I. Appoggia con attenzione il diffusore, con la parte frontale rivolta verso il basso.
- II. Utilizza un cacciavite H2.5 per rimuovere le 4 viti che fissano la maniglia.
- III. Rimuovi la vecchia maniglia.

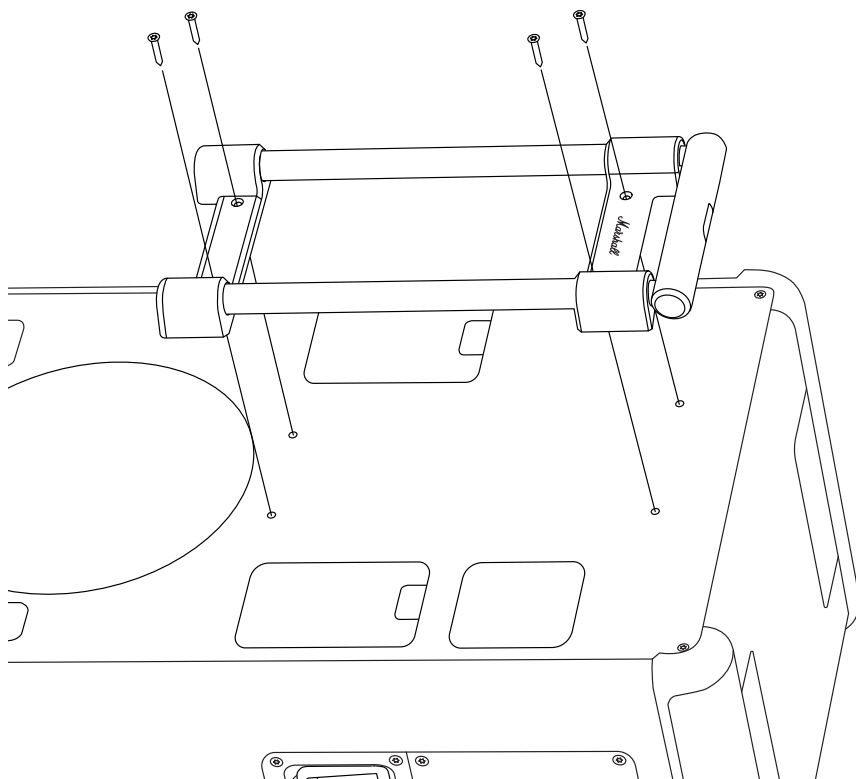

ISTRUZIONI

ITALIANO

MONTAGGIO DELLA NUOVA MANIGLIA TELESCOPICA

- I. Posiziona la nuova maniglia sul diffusore.
- II. Usa un cacciavite H2.5 per serrare le 4 viti che fissano la maniglia al diffusore.

Assicurati di smaltire i vecchi componenti e l'imballaggio in modo corretto.

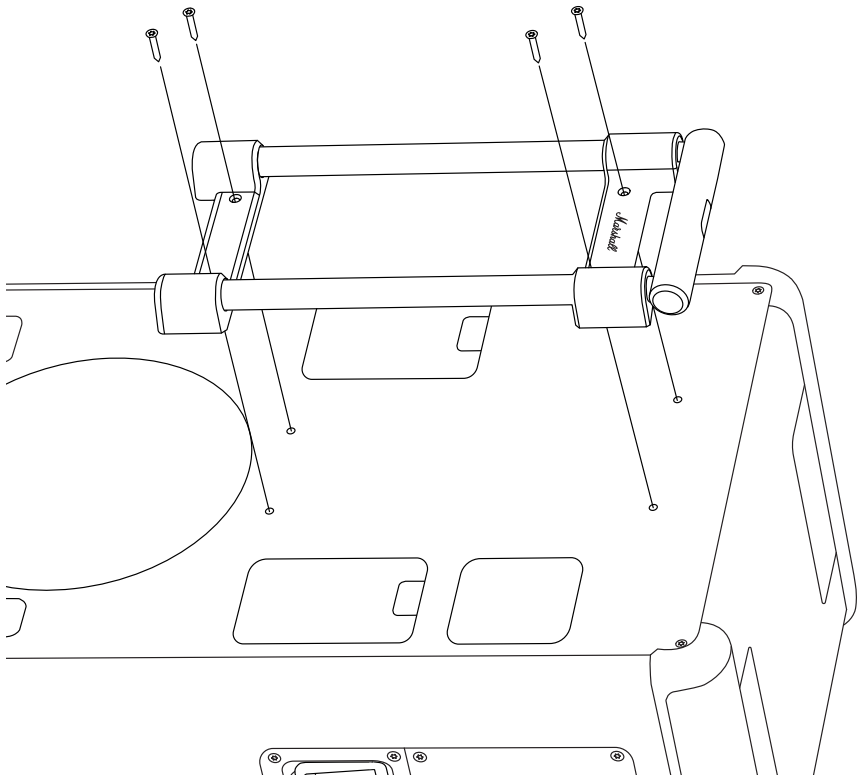

ISTRUZIONI

ITALIANO

SOSTITUZIONE DEI COPERCHI SUPERIORI

Prima di iniziare la procedura, assicurati di operare in un'area ben illuminata, pulita e ordinata. Tutti i cavi devono essere scollegati e il diffusore spento. Per sostituire i coperchi superiori è necessario un cacciavite esagonale da 3 mm (H3).

Nota: i coperchi superiori sinistro e destro non sono uguali. Verifica la marcatura all'interno dei coperchi di ricambio durante la sostituzione. Le istruzioni riportate di seguito si applicano a entrambi i lati.

RIMOZIONE DEL COPERCHIO SUPERIORE

- I. Usa un cacciavite H3 per rimuovere le 4 viti che fissano il coperchio.
- II. Rimuovi il vecchio coperchio.

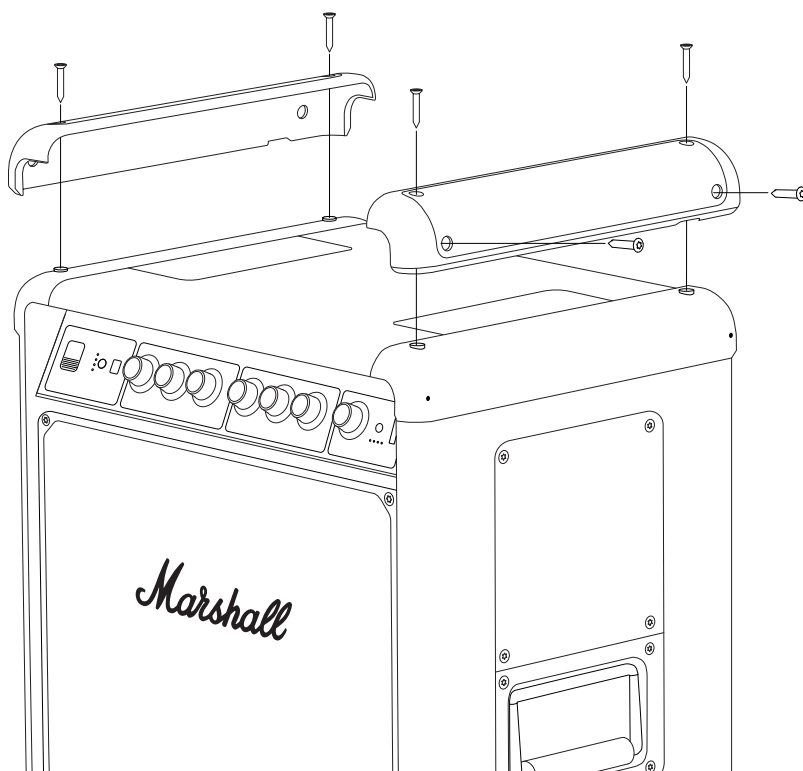

ISTRUZIONI

ITALIANO

MONTAGGIO DEL NUOVO COPERCHIO SUPERIORE

- I. Verifica che la marcatura (“L” o “R”) sul nuovo coperchio corrisponda a quella sul vecchio.
- II. Posiziona il nuovo coperchio sul diffusore.
- III. Usa un cacciavite H3 per serrare le 4 viti che fissano il coperchio al diffusore.

Assicurati di smaltire i vecchi componenti e l'imballaggio in modo corretto.

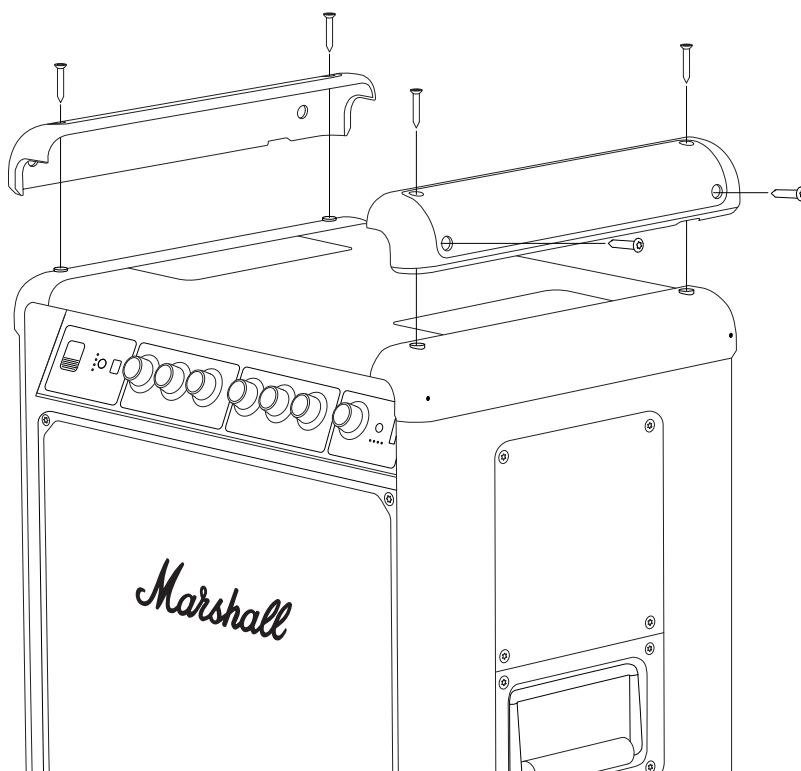

ISTRUZIONI

ITALIANO

SOSTITUZIONE DEI COPERCHI INFERIORI

Prima di iniziare la procedura, assicurati di operare in un'area ben illuminata, pulita e ordinata. Tutti i cavi devono essere scollegati e il diffusore spento. Per sostituire i coperchi inferiori è necessario un cacciavite esagonale da 3 mm (H3).

Nota: i coperchi inferiori sinistro e destro non sono uguali. Verifica la marcatura all'interno dei coperchi di ricambio durante la sostituzione. Le istruzioni riportate di seguito si applicano a entrambi i lati.

RIMOZIONE DEL COPERCHIO INFERIORE

- I. Capovolgilo il diffusore.
- II. Usa un cacciavite H3 per rimuovere le 4 viti che fissano il coperchio e i due piedini. Fai attenzione a non perdere i due piedini.
- III. Rimuovi il vecchio coperchio.

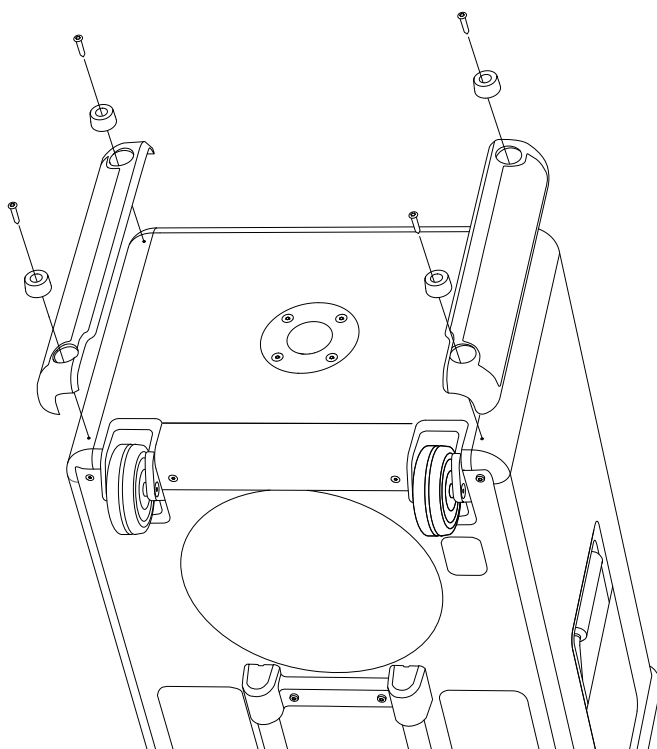

ISTRUZIONI

ITALIANO

MONTAGGIO DEL NUOVO COPERCHIO INFERIORE

- I. Verifica che la marcatura (“L” o “R”) sul nuovo coperchio corrisponda a quella sul vecchio.
- II. Posiziona il nuovo coperchio e i due piedini sul diffusore.
- III. Usa un cacciavite H3 per serrare le 4 viti che fissano il coperchio inferiore e i piedini al diffusore.

Assicurati di smaltire i vecchi componenti e l'imballaggio in modo corretto.

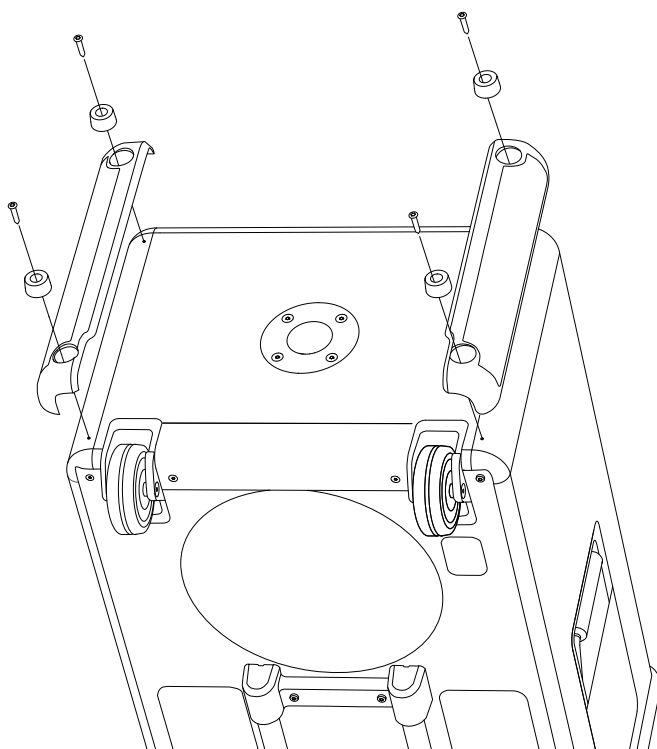

ISTRUZIONI

ITALIANO

SOSTITUZIONE DEI PIEDINI

Prima di iniziare la procedura, assicurati di operare in un'area ben illuminata, pulita e ordinata. Tutti i cavi devono essere scollegati e il diffusore spento. Per sostituire i piedini è necessario un cacciavite esagonale da 3 mm (H3).

I coperchi sinistro e destro sono identici e le istruzioni riportate di seguito si applicano a entrambi i lati.

RIMOZIONE DEL VECCHIO PIEDINO

- I. Capovolgilo il diffusore.
- II. Usa un cacciavite H3 per rimuovere la vite che fissa il piedino.
- III. Rimuovi il vecchio piedino.

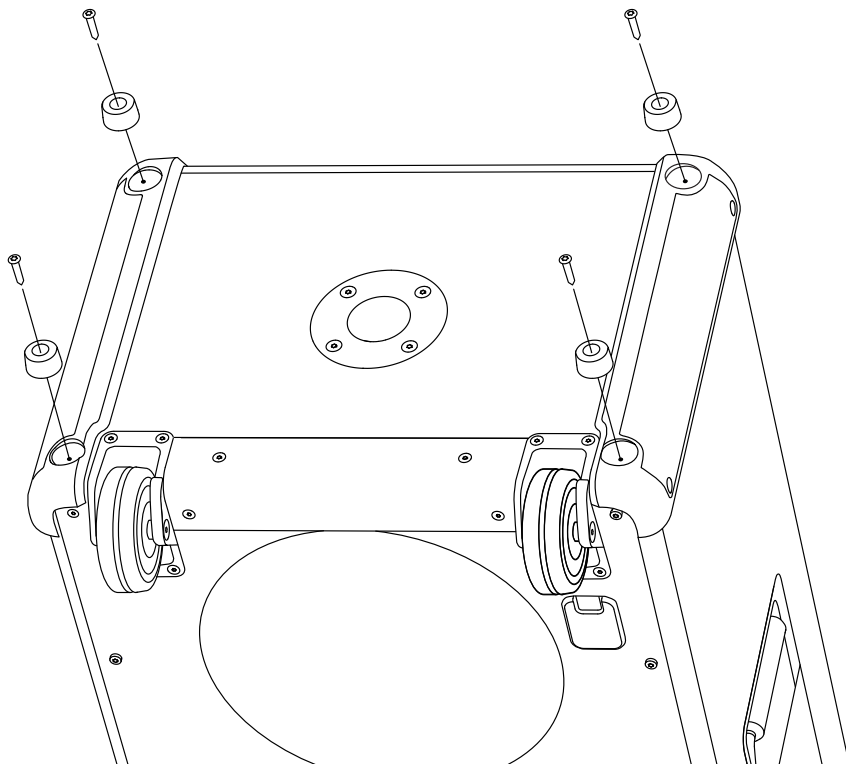

ISTRUZIONI

ITALIANO

MONTAGGIO DEL NUOVO PIEDINO

- I. Posiziona il nuovo piedino sul diffusore.
- II. Usa un cacciavite H3 per serrare la vite che fissa il piedino al diffusore.

Assicurati di smaltire i vecchi componenti e l'imballaggio in modo corretto.

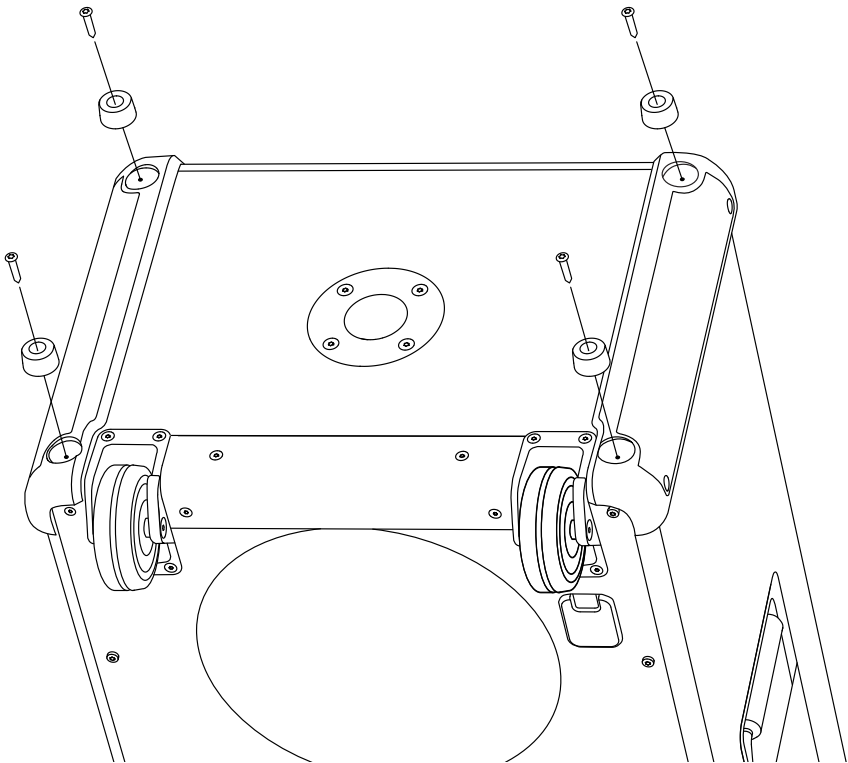

ISTRUZIONI

ITALIANO

SOSTITUZIONE DELLE RUOTE

Prima di iniziare la procedura, assicurati di operare in un'area ben illuminata, pulita e ordinata. Tutti i cavi devono essere scollegati e il diffusore spento. Per sostituire le ruote è necessario un cacciavite esagonale da 3 mm (H3).

Le ruote sinistra e destra sono identiche e le istruzioni riportate di seguito valgono per entrambi i lati.

RIMOZIONE DELLA VECCHIA RUOTA

- I. Capovolgilo il diffusore.
- II. Usa un cacciavite H3 per rimuovere le viti che tengono in posizione la ruota.
- III. Rimuovi la vecchia ruota.

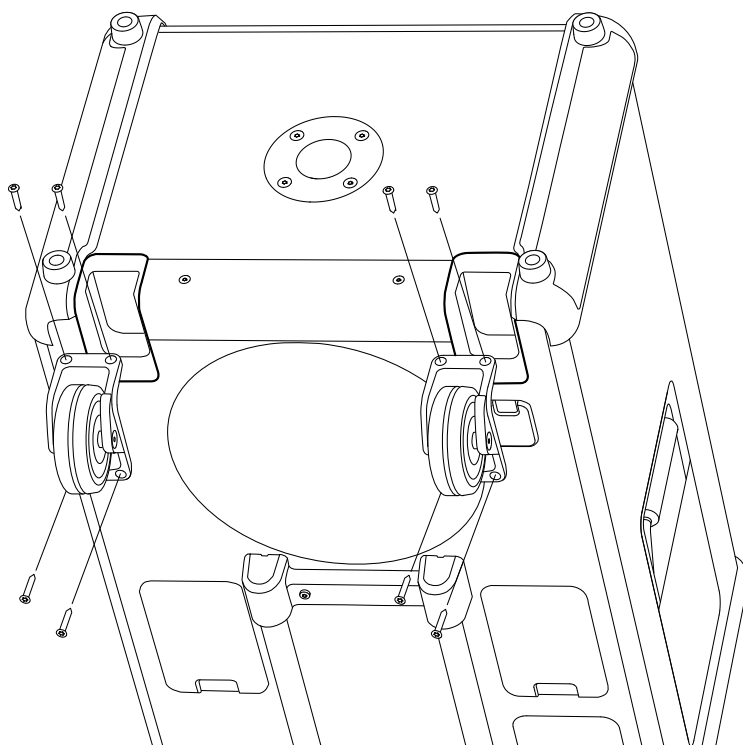

ISTRUZIONI

ITALIANO

MONTAGGIO DELLA NUOVA RUOTA

- I. Posiziona la nuova ruota sul diffusore.
- II. Usa un cacciavite H3 per serrare le 4 viti che fissano la ruota al diffusore.

Assicurati di smaltire i vecchi componenti e l'imballaggio in modo corretto.

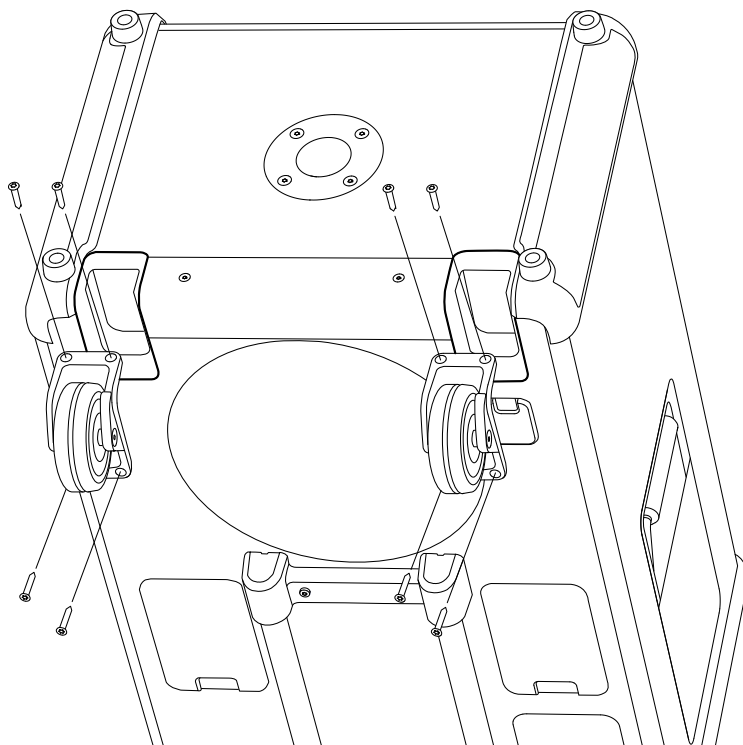

ISTRUZIONI

ITALIANO

SOSTITUZIONE DELLA GRIGLIA ANTERIORE

Prima di iniziare la procedura, assicurati di operare in un'area ben illuminata, pulita e ordinata. Tutti i cavi devono essere scollegati e il diffusore spento. Per sostituire la griglia anteriore è necessario un cacciavite esagonale da 3 mm (H3).

RIMOZIONE DELLA GRIGLIA ANTERIORE

- I. Usa un cacciavite H3 per rimuovere le 6 viti che tengono in posizione la griglia anteriore.
- II. Stacca con cautela la griglia anteriore facendo leva con delicatezza, partendo dal lato sinistro o destro.
- III. Rimuovi la griglia.

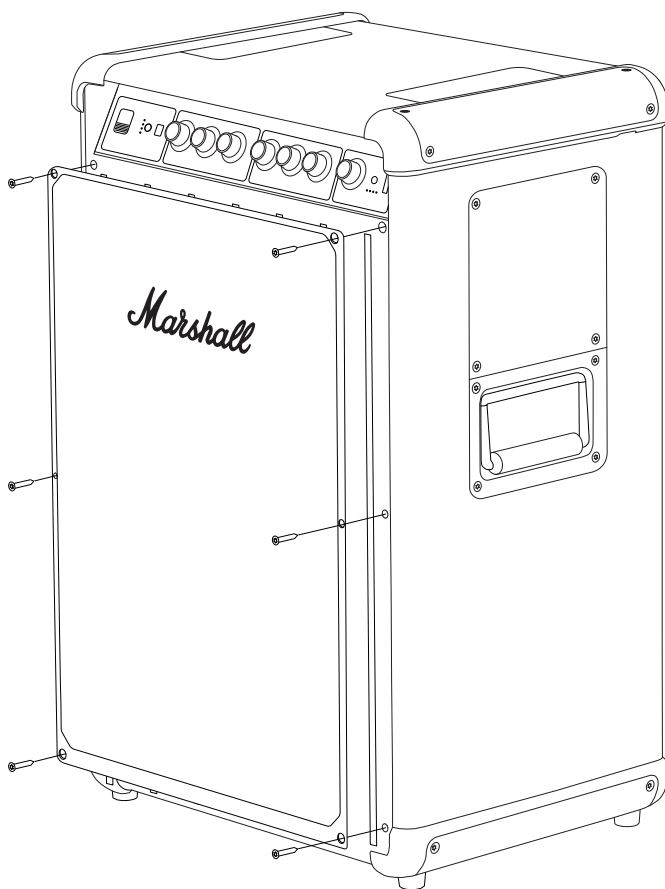

ISTRUZIONI

ITALIANO

INSTALLAZIONE DELLA NUOVA GRIGLIA ANTERIORE

- I. Posiziona la nuova griglia anteriore sul diffusore.
- II. Usa un cacciavite H3 per serrare le 6 viti che fissano la griglia al diffusore.

Assicurati di smaltire i vecchi componenti e l'imballaggio in modo corretto.

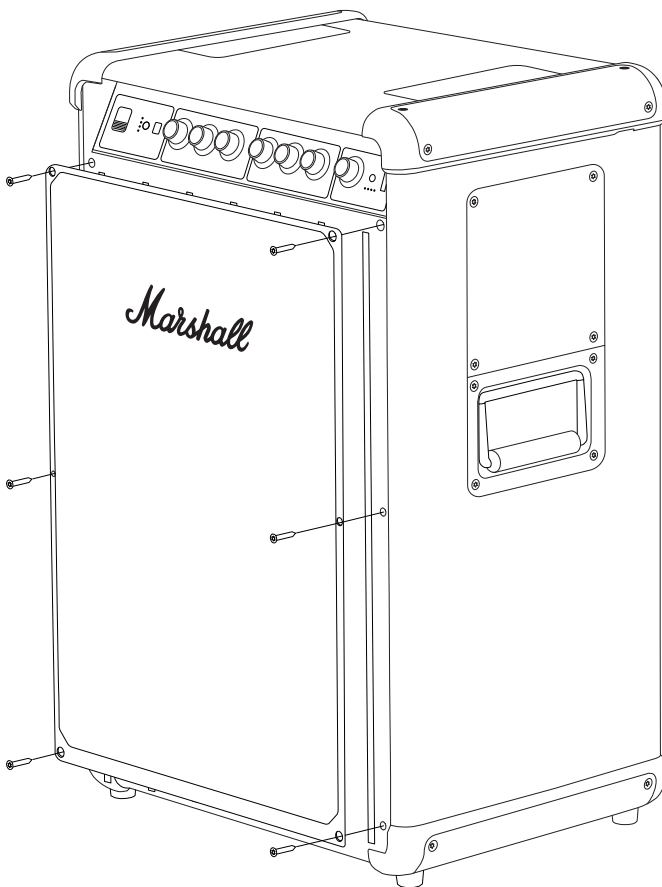

ISTRUZIONI

ITALIANO

SOSTITUZIONE DELLE MANOPOLE DEL PANNELLO FRONTALE

Prima di iniziare la procedura, assicurati di operare in un'area ben illuminata, pulita e ordinata.

RIMOZIONE DI UNA MANOPOLA DEL PANNELLO FRONTALE

- I. Tira la manopola verso l'esterno, allontanandola dal diffusore.

MONTAGGIO DELLA NUOVA MANOPOLA

- I. Orienta la nuova manopola in modo che il lato piatto dell'albero a D corrisponda alla tacca nella manopola.
- II. Posiziona la nuova manopola e spingila fino a quando non è ben fissata.

Assicurati di smaltire la vecchia manopola in modo corretto.

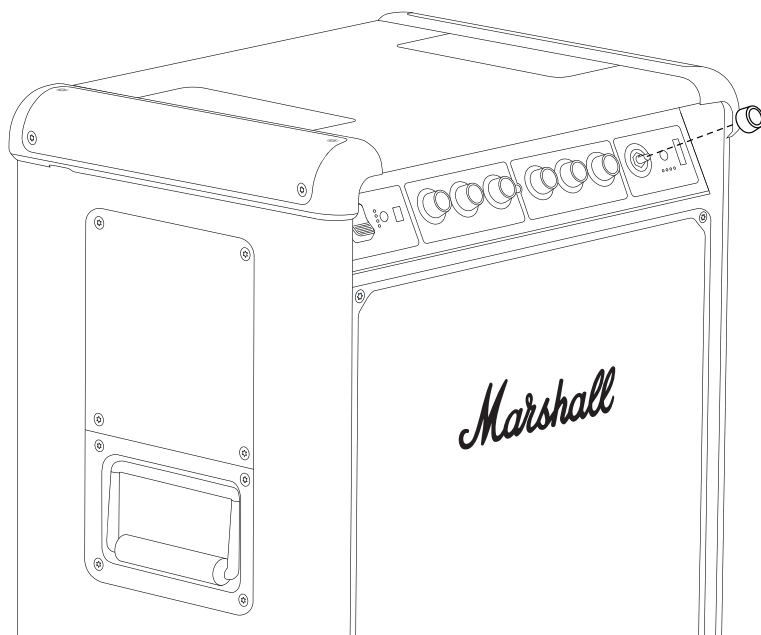

All intellectual property in the product and packaging (including the MARSHALL trade mark, copyright, designs, and patents) are owned by Marshall Group AB and may not be used without permission. All rights reserved. Marshall Group AB, Centralplan 15, 111 20 Stockholm, Sweden. R1.1

Marshall

**BROMLEY 750
PARTY SPEAKER**

完全版オンラインマニュアル

目次

索引

伸縮式ハンドルの交換.....	003
トップキャップの交換.....	005
底部キャップの交換.....	007
脚部の交換.....	009
ホイールの交換.....	011
フロントグリルの交換.....	013
フロントパネルのノブの交換.....	015

操作方法

日本語

伸縮式ハンドルの交換

手順を始める前に、明るく、清潔で、整理された場所で作業していることを確認してください。すべてのケーブルを取り外し、スピーカーの電源をオフにしてください。ハンドルを交換するには、2.5 mmの六角ドライバー (H2.5) が必要です。

伸縮式ハンドルの取り外し

- I. スピーカーの前面が下向きになるように、慎重に横向きに置きます。
- II. H2.5ドライバーを使用して、ハンドルを固定している4本のネジを取り外します。
- III. 古いハンドルを外します。

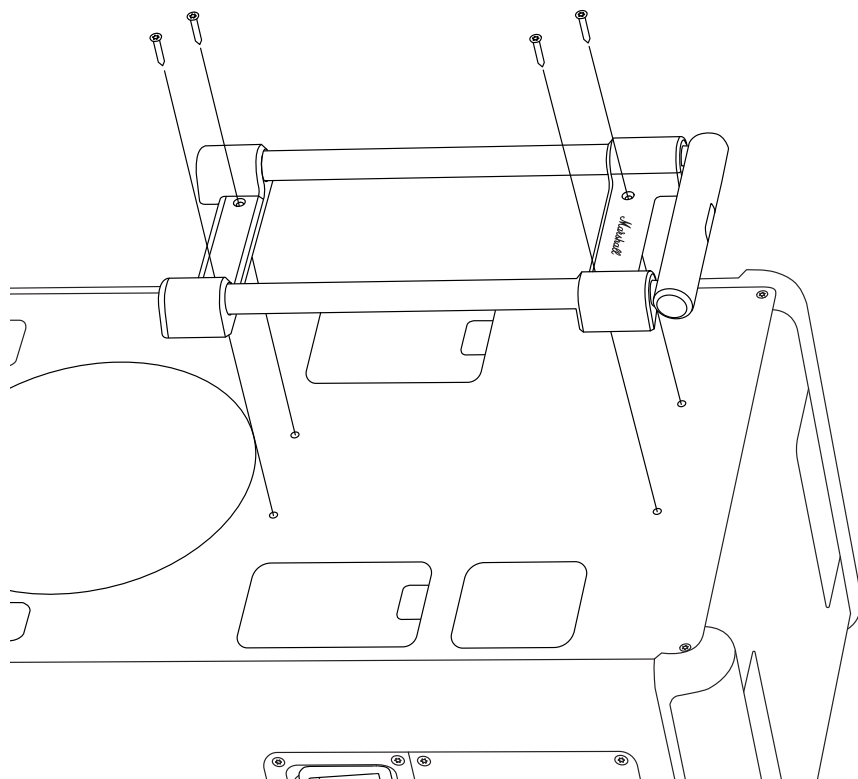

操作方法

日本語

新しい伸縮式ハンドルを取り付け

- I. 新しいハンドルをスピーカーに配置します。
- II. H2.5ドライバーを使用し、ハンドルをスピーカーに固定している4本のネジを締めます。

古い部品や梱包材は、適切な方法でリサイクルしてください。

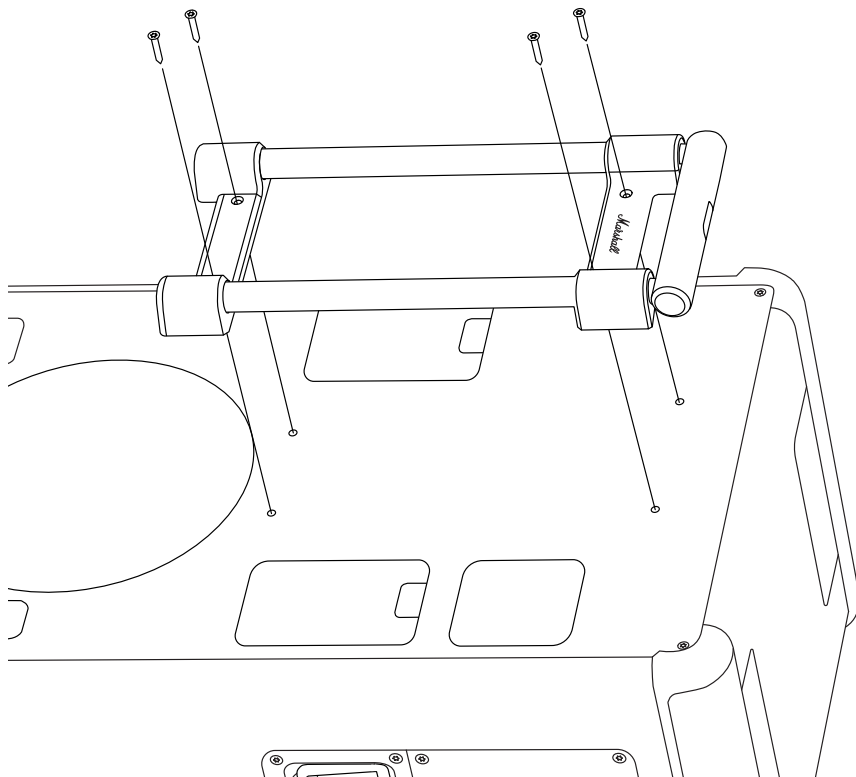

操作方法

日本語

トップキャップの交換

手順を始める前に、明るく、清潔で、整理された場所で作業していることを確認してください。すべてのケーブルを取り外し、スピーカーの電源をオフにしてください。トップキャップを交換するには、3mmの六角ドライバー（H3）が必要です。

注意：左側と右側のトップキャップは同一ではありません。スペアキャップを交換する際は、内側のマークを確認してください。以下の手順は両側に適用されます。

トップキャップの取り外し

- I. H3ドライバーを使用して、キャップを固定している4本のネジを取り外します。
- II. 古いキャップを取り外します。

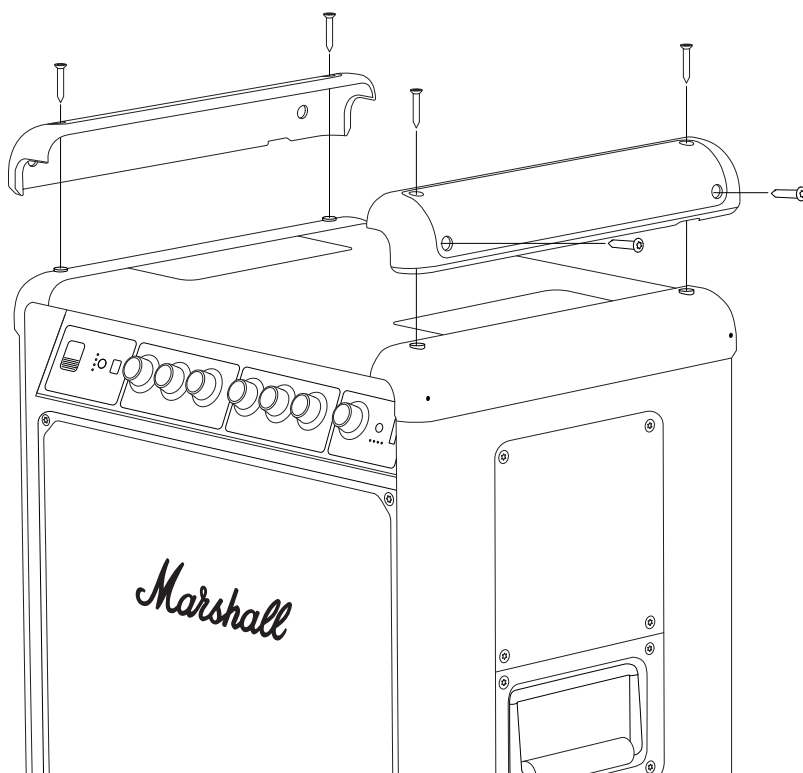

操作方法

日本語

新しいトップキャップの取り付け

- I. 新しいキャップの表示（「L」または「R」）が、古いキャップの表示と一致していることを確認してください。
- II. 新しいキャップをスピーカーに配置します。
- III. H3ドライバーを使い、キャップをスピーカーに固定している4本のネジを締めます。

古い部品や梱包材は、適切な方法でリサイクルしてください。

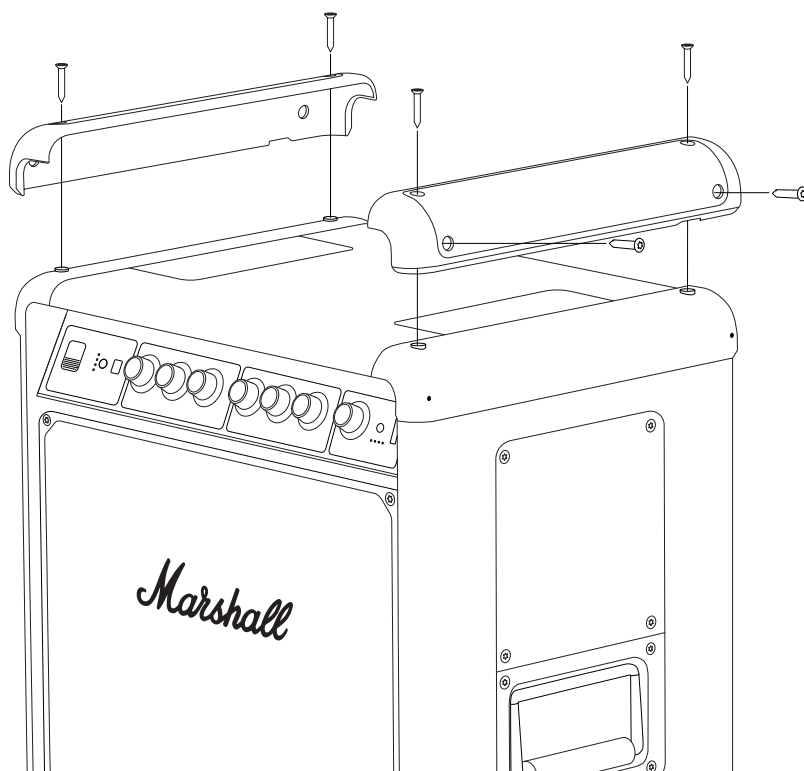

操作方法

日本語

底部キャップの交換

手順を始める前に、明るく、清潔で、整理された場所で作業していることを確認してください。すべてのケーブルを取り外し、スピーカーの電源をオフにしてください。底部キャップを交換するには、3mmの六角ドライバー（H3）が必要です。

注意：左側と右側の底部キャップは同一ではありません。スペアキャップを交換する際は、内側のマークを確認してください。以下の手順は両側に適用されます。

底部キャップの取り外し

- I. スピーカーを逆さまにします。
- II. H3ドライバーを使用して、キャップと2つの足を固定している4本のネジを取り外します。2本の足を失わないように注意してください。
- III. 古いキャップを取り外します。

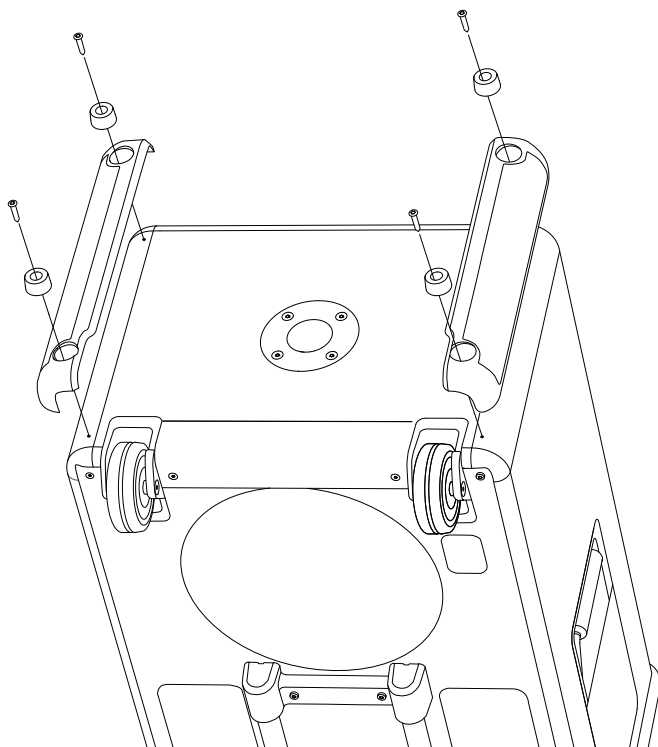

操作方法

日本語

新しいボトムキャップの取り付け

- I. 新しいキャップの表示（「L」または「R」）が、古いキャップの表示と一致していることを確認してください。
- II. 新しいキャップと2つの足をスピーカーに配置します。
- III. H3ドライバーを使用し、ボトムキャップと足をスピーカーに固定している4本のネジを締めます。

古い部品や梱包材は、適切な方法でリサイクルしてください。

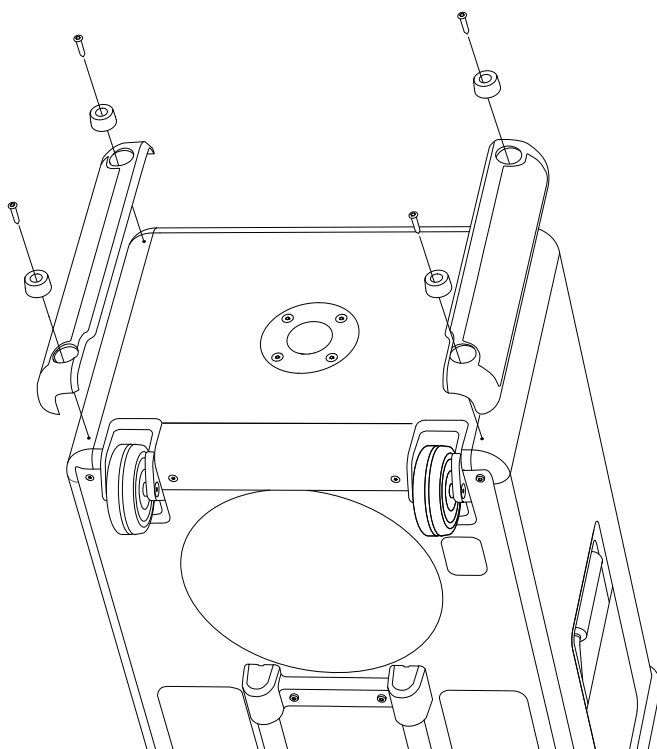

操作方法

日本語

脚部の交換

手順を始める前に、明るく、清潔で、散らかっていない場所で作業するようにしてください。すべてのケーブルを取り外し、スピーカーの電源をオフにしてください。足を交換するには、3mmの六角ドライバー (H3) が必要です。

左右のキャップは同一であり、以下の手順は両側に適用されます。

古い足の取り外し

- I. スピーカーを逆さまにします。
- II. H3ドライバーを使用して、足を固定しているネジを取り外します。
- III. 古い足を外します。

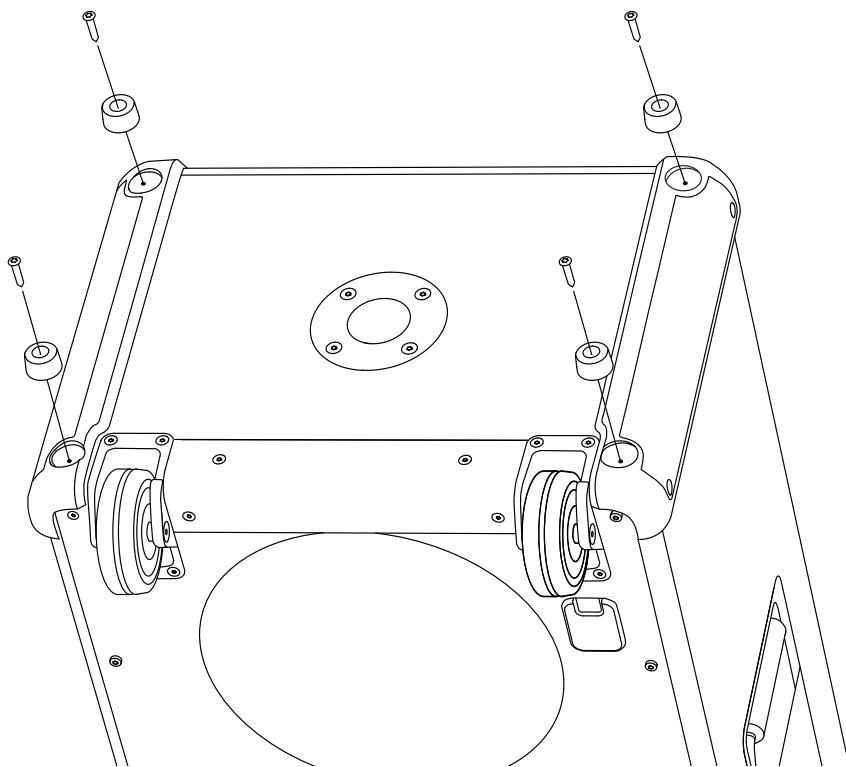

操作方法

日本語

新しい足取り付ける

- I. 新しい足をスピーカーに配置します。
- II. H3ドライバーを使用し、足をスピーカーに固定しているネジを締めます。

古い部品や梱包材は、適切な方法でリサイクルしてください。

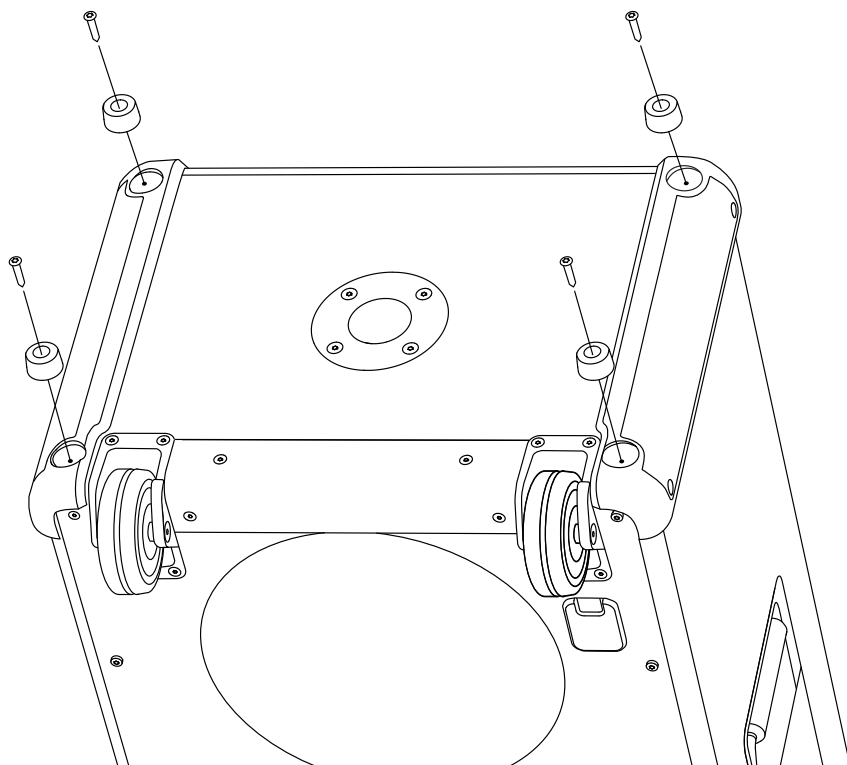

操作方法

日本語

ホイールの交換

手順を始める前に、明るく、清潔で、整理された場所で作業していることを確認してください。すべてのケーブルを取り外し、スピーカーの電源をオフにしてください。ホイールを交換するには、3mmの六角ドライバー (H3) が必要です。

左右のホイールは同一のため、以下の手順は両方に適用されます。

古いホイールの取り外し

- I. スピーカーを逆さまにします。
- II. H3ドライバーを使い、ホイールを固定しているネジを外します。
- III. 古いホイールを取り外します。

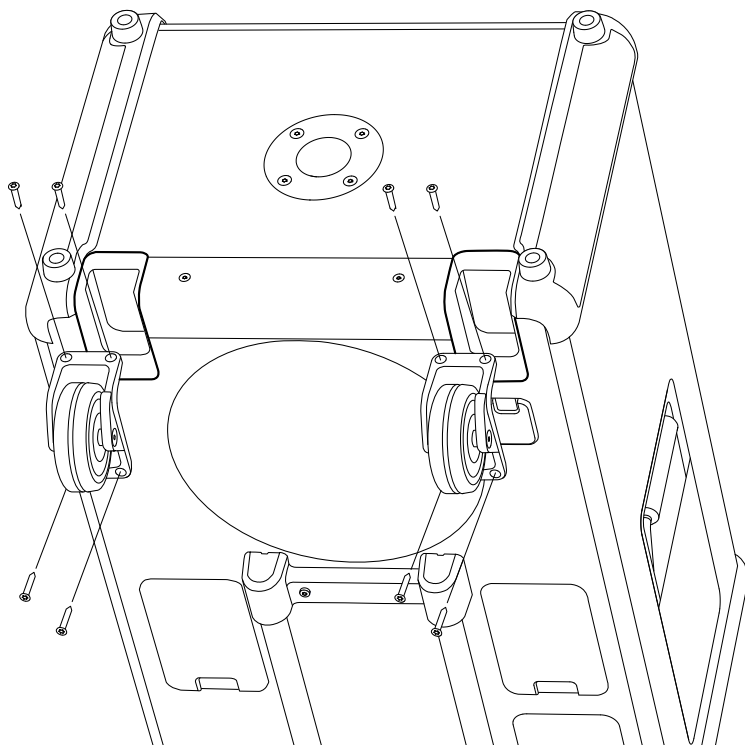

操作方法

日本語

新しいホイールの取り付け

- I. 新しいホイールをスピーカーに配置します。
- II. H3ドライバーを使い、ホイールをスピーカーに固定している4本のネジを締めます。

古い部品や梱包材は、適切な方法でリサイクルしてください。

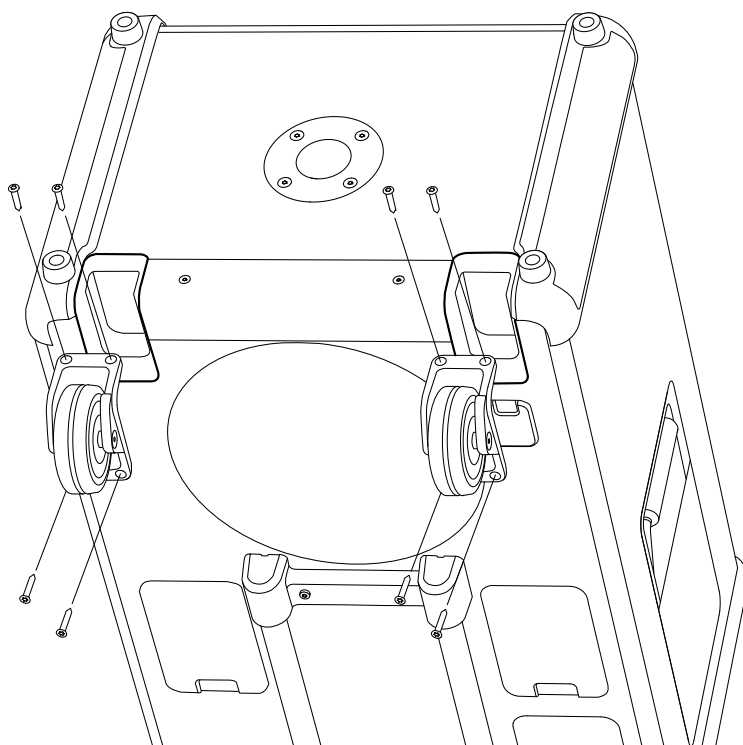

操作方法

日本語

フロントグリルの交換

手順を始める前に、明るく、清潔で、整理された場所で作業していることを確認してください。すべてのケーブルを取り外し、スピーカーの電源をオフにしてください。フロントグリルを交換するには、3mmの六角ドライバー (H3) が必要です。

フロントグリルの取り外し

- I. H3ドライバーを使い、フロントグリルを固定している6本のネジを外します。
- II. フロントグリルを左右どちらかから慎重にこじ開けるようにして、取り外します。
- III. グリルを取り外します。

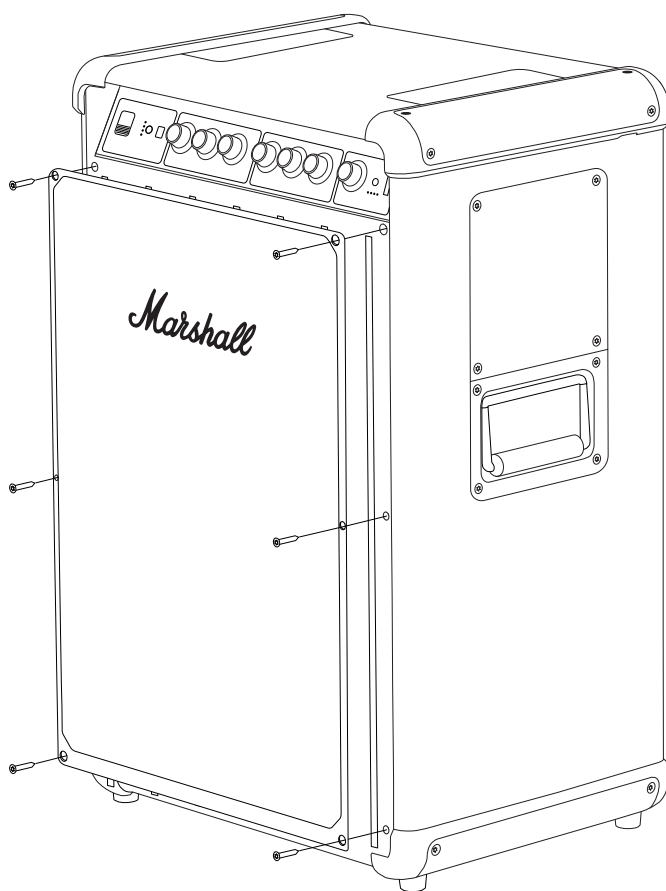

操作方法

日本語

新しいフロントグリルの取り付け

- I. 新しいフロントグリルをスピーカーに配置します。
- II. H3ドライバーを使い、スピーカーに固定している6本のネジを締めます。

古い部品や梱包材は、適切な方法でリサイクルしてください。

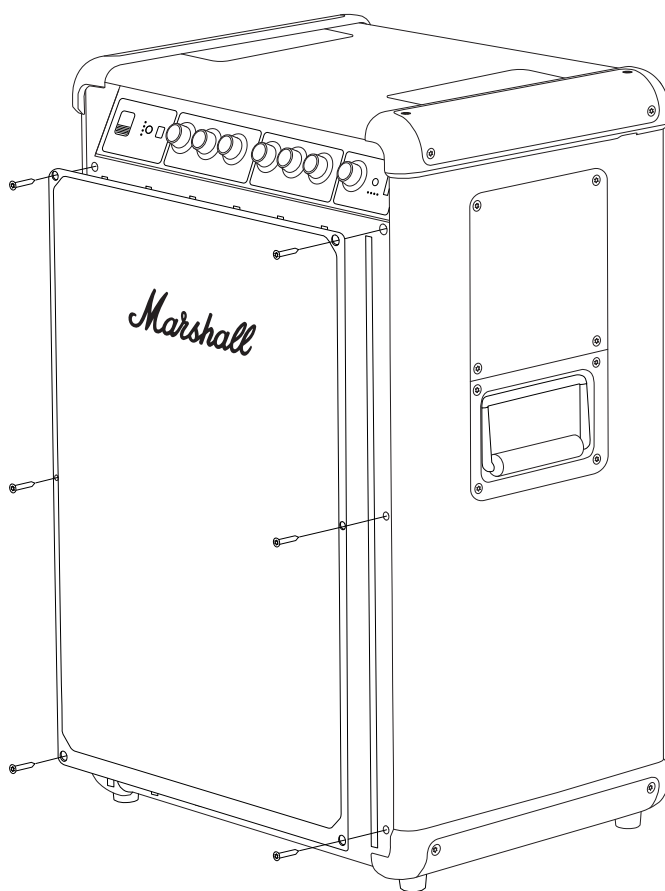

操作方法

日本語

フロントパネルのノブの交換

作業を始める前に、明るく、清潔で、散らかっていない場所で作業していることを確認してください。

フロントパネルのノブの取り外し

- I. ノブをスピーカーからまっすぐ引き抜いてください。

新しいノブの取り付け

- I. Dシャフトの平らな面がノブの切り込みと合うように、新しいノブの向きを合わせます。
- II. 新しいノブを所定の位置に合わせ、しっかりと固定されるまで押し込んでください。

古いノブは、適切な方法でリサイクルしてください。

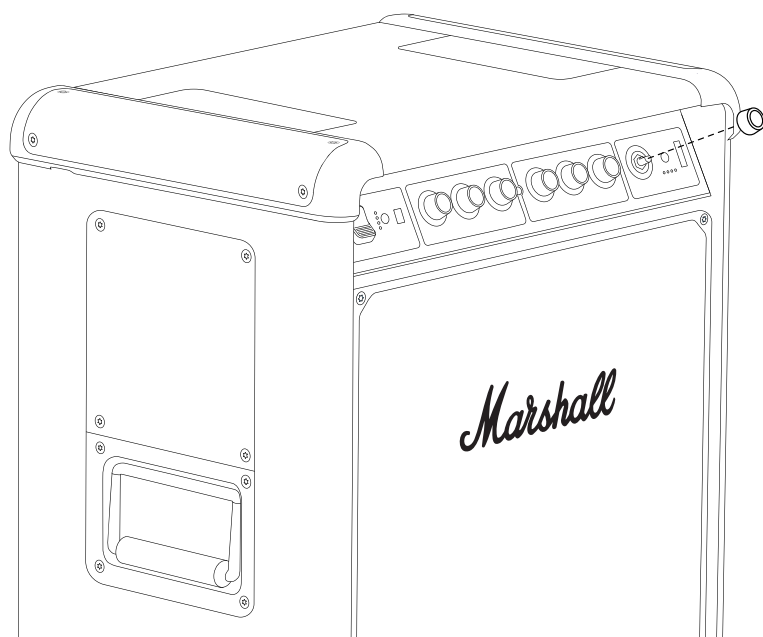

All intellectual property in the product and packaging (including the MARSHALL trade mark, copyright, designs, and patents) are owned by Marshall Group AB and may not be used without permission. All rights reserved. Marshall Group AB, Centralplan 15, 111 20 Stockholm, Sweden. R1.1

Marshall

**BROMLEY 750
PARTY SPEAKER**

전체 버전 온라인 매뉴얼

목차

색인

접이식 손잡이 교체하기	003
상단 캡 교체하기	005
하단 캡 교체하기	007
받침대 교체하기.....	009
바퀴 교체하기	011
전면 그릴 교체하기	013
전면 패널 노브 교체하기.....	015

지침

한국어

접이식 손잡이 교체하기

절차를 시작하기 전에 작업 장소가 밝고 깨끗하며 정돈된 곳인지 확인하십시오. 모든 케이블을 분리하고 스피커의 전원을 끄십시오. 손잡이를 교체하려면 2.5mm(H2.5) 크기의 육각 드라이버가 필요합니다.

접이식 손잡이 제거하기

- I. 스피커의 앞면이 아래를 향하도록 조심스럽게 내려놓습니다.
- II. H2.5 드라이버를 사용하여 손잡이를 고정하는 나사 4개를 제거합니다.
- III. 기존 손잡이를 제거합니다.

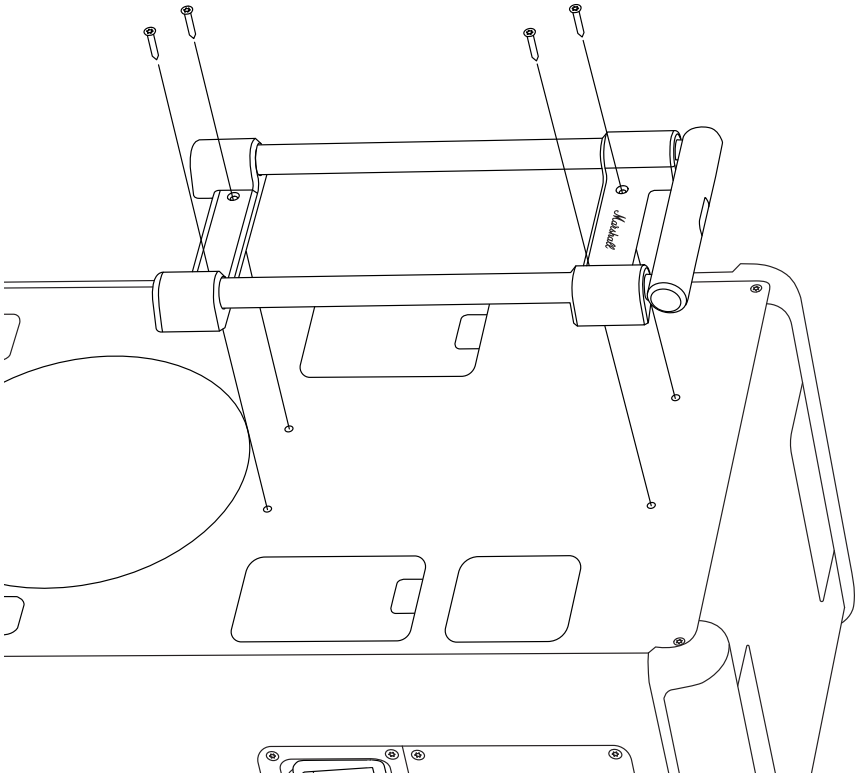

지침

한국어

새로운 접이식 손잡이 부착하기

- I. 새 손잡이를 스피커의 해당 위치에 놓습니다.
- II. H2.5 드라이버로 나사 4개를 조여서 손잡이를 스피커에 고정시킵니다.

오래된 부품과 포장을 적절한 방법으로 재활용 처리하십시오.

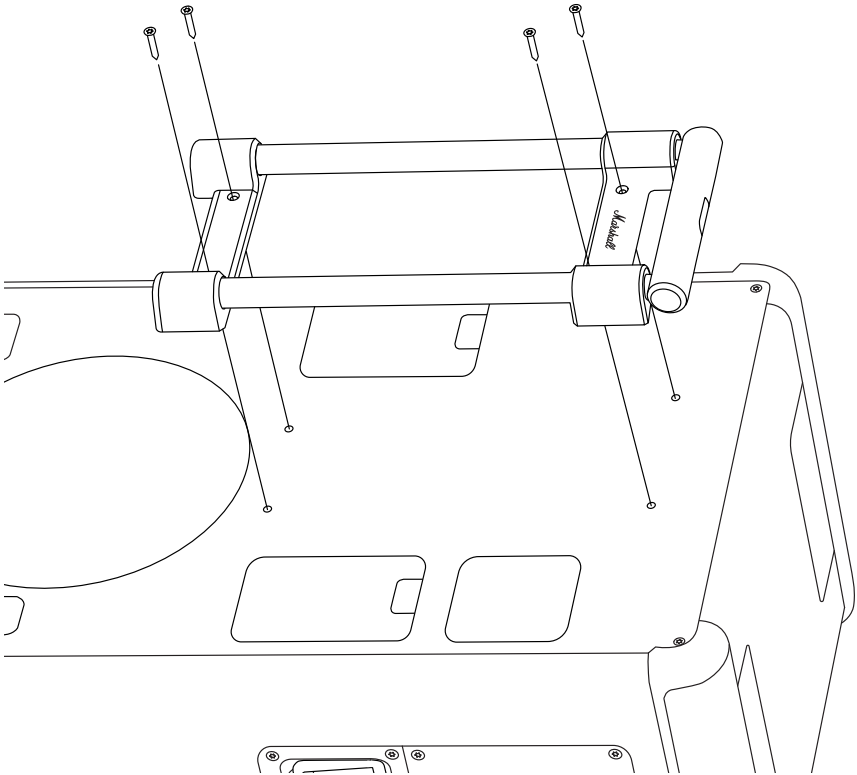

지침

한국어

상단 캡 교체하기

절차를 시작하기 전에 작업 장소가 밝고 깨끗하며 정돈된 곳인지 확인하십시오. 모든 케이블을 분리하고 스피커의 전원을 끄십시오. 상단 캡을 교체하려면 3mm(H3) 크기의 육각 드라이버가 필요합니다.

참고: 왼쪽 상단 캡과 오른쪽 상단 캡은 동일하지 않습니다. 예비 캡을 교체할 때 캡 안쪽의 표시를 확인하십시오. 아래 지침은 양쪽 모두에 적용됩니다.

상단 캡 제거하기

- I. H3 드라이버를 사용하여 캡을 고정하는 나사 4개를 제거합니다.
- II. 기존 캡을 제거합니다.

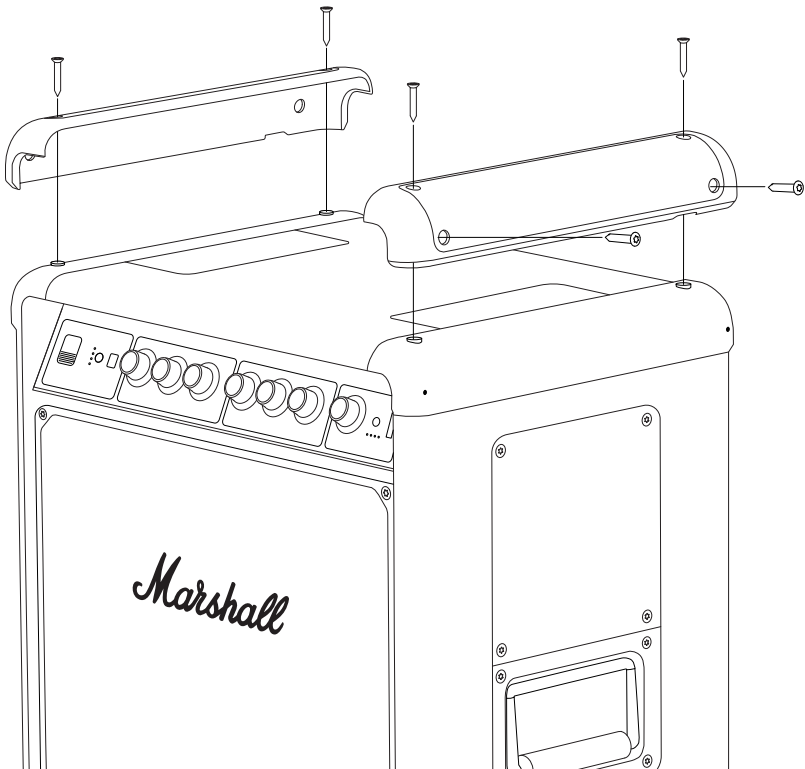

지침

한국어

새 상단 캡 부착하기

- I. 새 캡의 표시("L" 또는 "R")가 기존 캡의 표시와 일치하는지 확인합니다.
- II. 새 캡을 스피커의 해당 위치에 놓습니다.
- III. H3 드라이버로 나사 4개를 조여서 캡을 스피커에 고정시킵니다.

오래된 부품과 포장을 적절한 방법으로 재활용 처리하십시오.

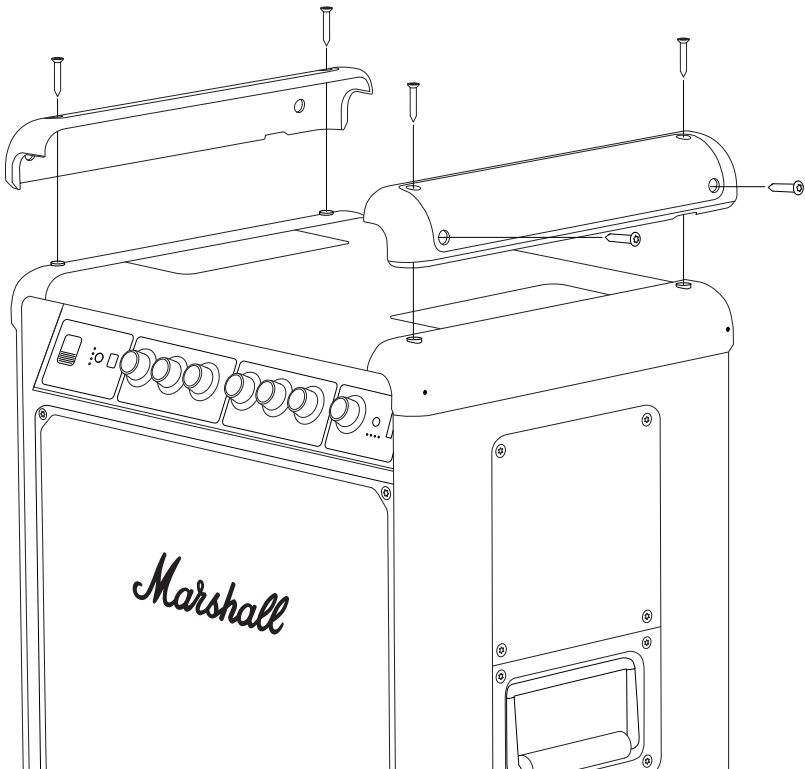

지침

한국어

하단 캡 교체하기

절차를 시작하기 전에 작업 장소가 밝고 깨끗하며 정돈된 곳인지 확인하십시오. 모든 케이블을 분리하고 스피커의 전원을 끄십시오. 하단 캡을 교체하려면 3mm(H3) 크기의 육각 드라이버가 필요합니다.

참고: 왼쪽 하단 캡과 오른쪽 하단 캡은 동일하지 않습니다. 예비 캡을 교체할 때 캡 안쪽의 표시를 확인하십시오. 아래 지침은 양쪽 모두에 적용됩니다.

하단 캡 제거하기

- I. 스피커를 거꾸로 뒤집습니다.
- II. H3 드라이버를 사용하여 캡과 받침대 2개를 고정하는 나사 4개를 제거합니다. 받침대 2개를 잃어버리지 않도록 주의하십시오.
- III. 기존 캡을 제거합니다.

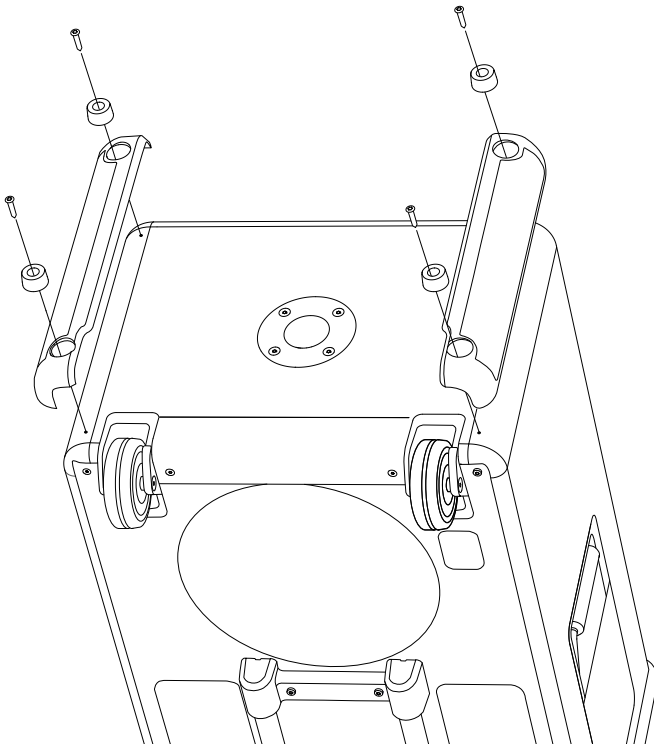

지침

한국어

새 하단 캡 부착하기

- I. 새 캡의 표시("L" 또는 "R")가 기존 캡의 표시와 일치하는지 확인합니다.
- II. 새 캡과 받침대 2개를 스피커의 해당 위치에 놓습니다.
- III. H3 드라이버로 나사 4개를 조여서 하단 캡과 받침대를 스피커에 고정시킵니다.

오래된 부품과 포장을 적절한 방법으로 재활용 처리하십시오.

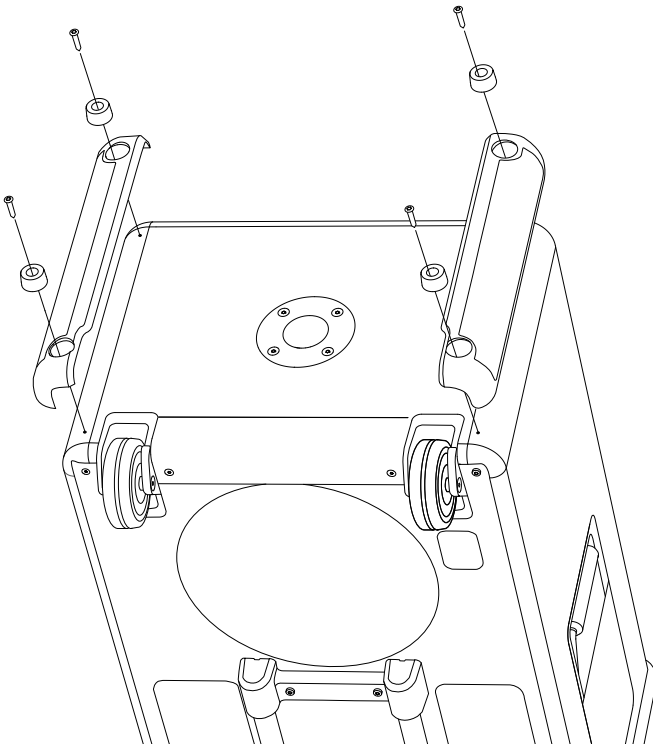

지침

한국어

받침대 교체하기

절차를 시작하기 전에 작업 장소가 밝고 깨끗하며 정돈된 곳인지 확인하십시오. 모든 케이블을 분리하고 스피커의 전원을 끄십시오. 받침대를 교체하려면 3mm(H3) 크기의 육각 드라이버가 필요합니다.

왼쪽 캡과 오른쪽 캡은 동일하며, 아래 지침은 양쪽 모두에 적용됩니다.

오래된 받침대 제거하기

- I. 스피커를 거꾸로 뒤집습니다.
- II. H3 드라이버를 사용하여 받침대를 고정하는 나사를 제거합니다.
- III. 기존 받침대를 제거합니다.

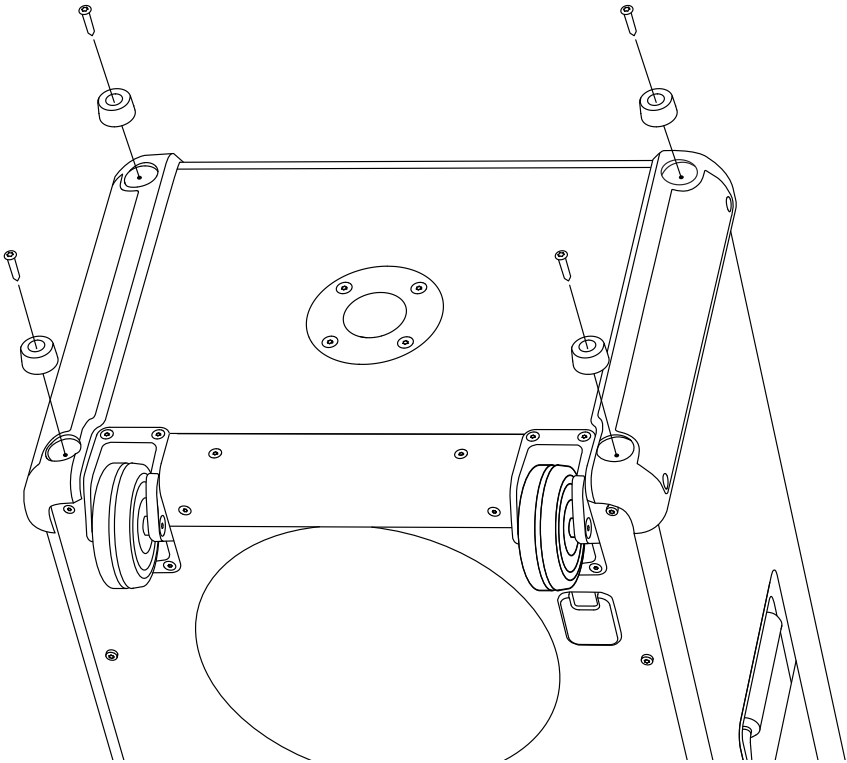

지침

한국어

새 받침대 장착하기

- I. 새 받침대를 스피커의 해당 위치에 놓습니다.
- II. H3 드라이버로 나사를 조여 받침대를 스피커에 고정시킵니다.

오래된 부품과 포장을 적절한 방법으로 재활용 처리하십시오.

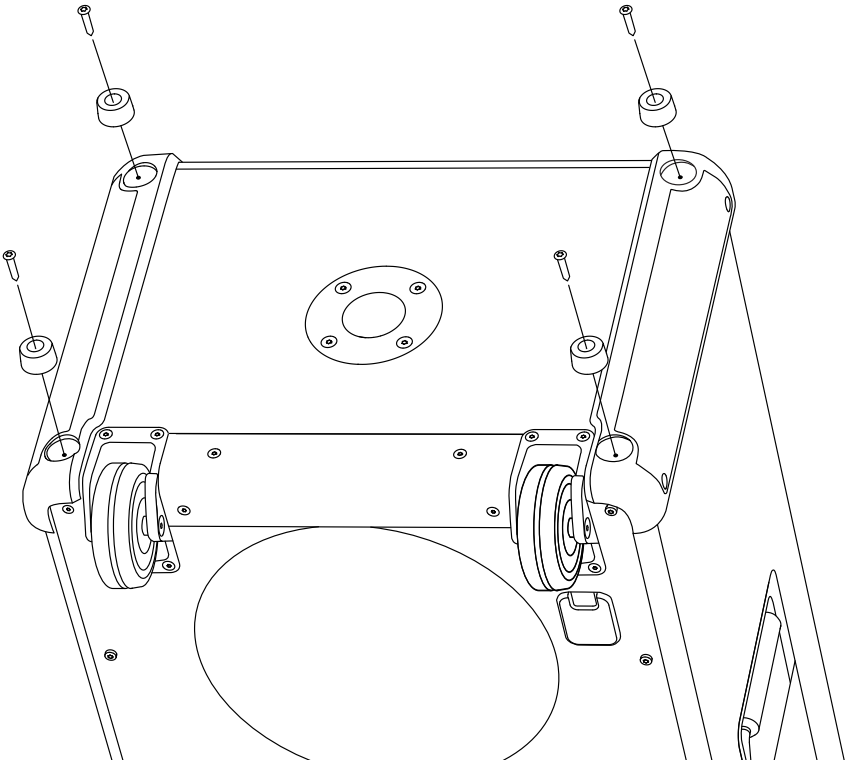

지침

한국어

바퀴 교체하기

절차를 시작하기 전에 작업 장소가 밝고 깨끗하며 정돈된 곳인지 확인하십시오. 모든 케이블을 분리하고 스피커의 전원을 끄십시오. 바퀴를 교체하려면 3mm(H3) 크기의 육각 드라이버가 필요합니다.

왼쪽 바퀴와 오른쪽 바퀴는 동일하며, 아래 지침은 양쪽 모두에 적용됩니다.

오래된 바퀴 제거하기

- I. 스피커를 거꾸로 뒤집습니다.
- II. H3 드라이버를 사용하여 휠을 고정하는 나사를 제거합니다.
- III. 기존 바퀴를 제거합니다.

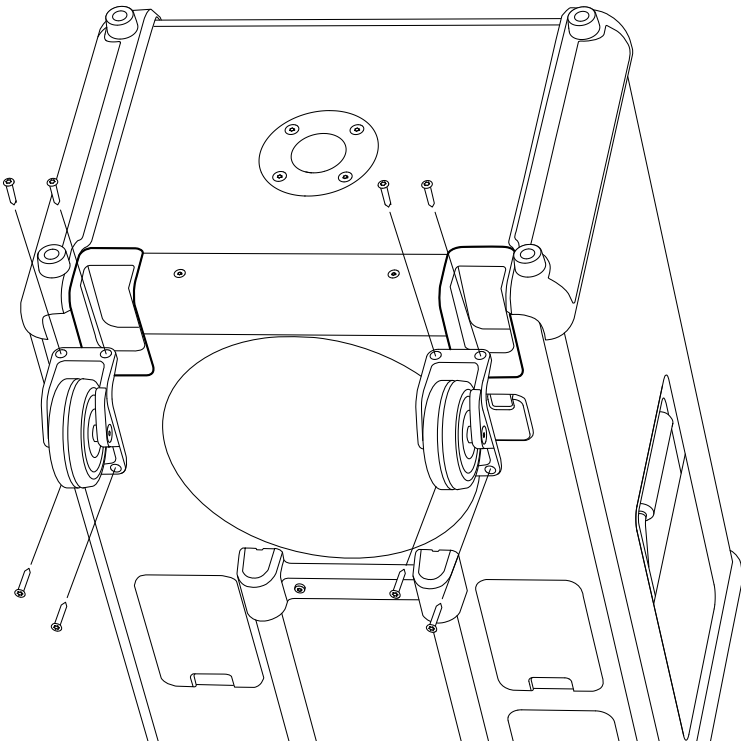

지침

한국어

새 바퀴 장착하기

- I. 새 바퀴를 스피커의 해당 위치에 놓습니다.
- II. H3 드라이버로 나사 4개를 조여 바퀴를 스피커에 고정시킵니다.

오래된 부품과 포장을 적절한 방법으로 재활용 처리하십시오.

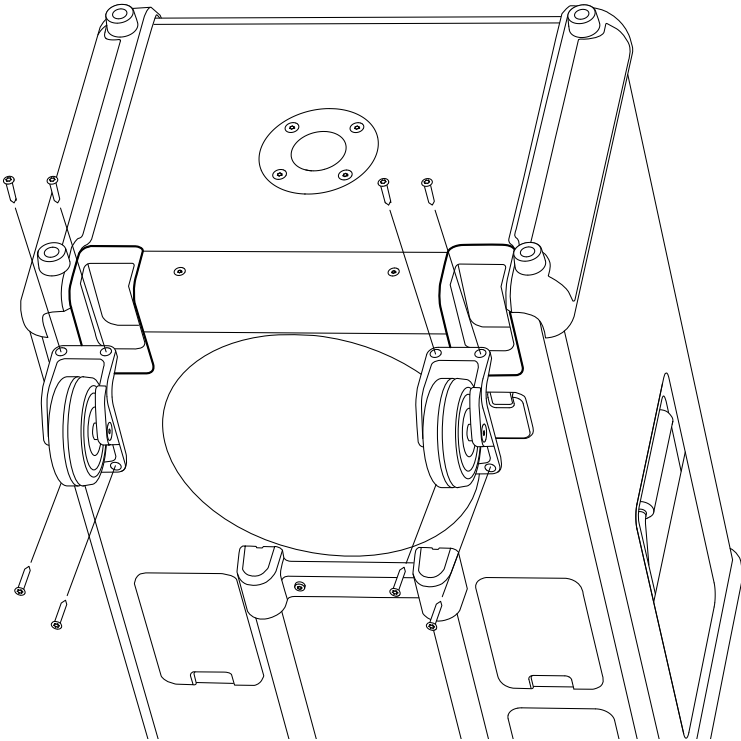

지침

한국어

전면 그릴 교체하기

절차를 시작하기 전에 작업 장소가 밝고 깨끗하며 정돈된 곳인지 확인하십시오. 모든 케이블을 분리하고 스피커의 전원을 끄십시오. 전면 그릴을 교체하려면 3mm(H3) 크기의 육각 드라이버가 필요합니다.

전면 그릴 제거하기

- I. H3 드라이버를 사용하여 전면 그릴을 고정하는 나사 6개를 제거합니다.
- II. 왼쪽 또는 오른쪽부터 부드럽게 살짝 들어 올리면서 전면 그릴을 분리합니다.
- III. 그릴을 제거합니다.

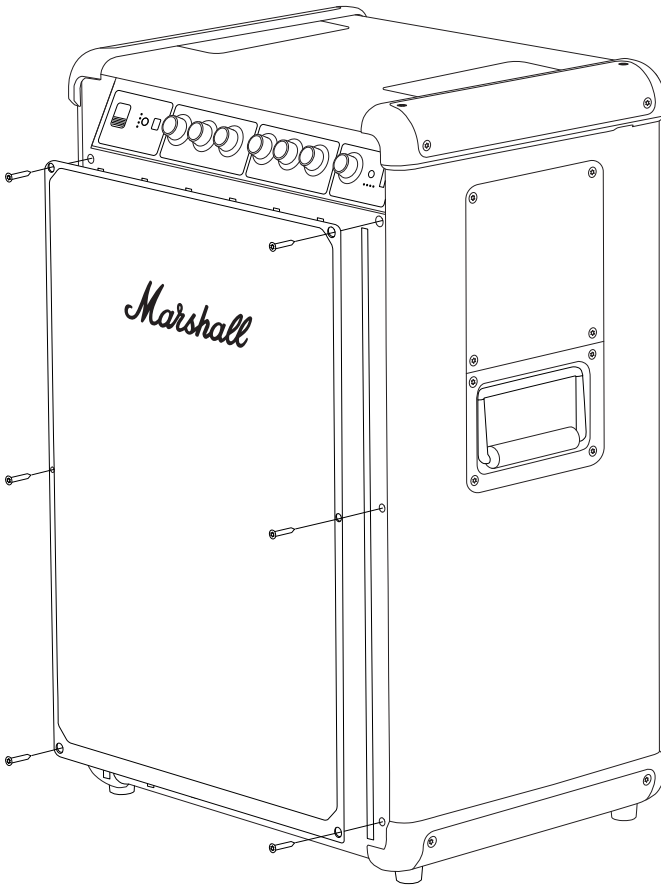

지침

한국어

새 전면 그릴 설치하기

- I. 새 전면 그릴을 스피커의 해당 위치에 맞춥니다.
- II. H3 드라이버로 나사 6개를 조여 전면 그릴을 스피커에 고정시킵니다.

오래된 부품과 포장을 적절한 방법으로 재활용 처리하십시오.

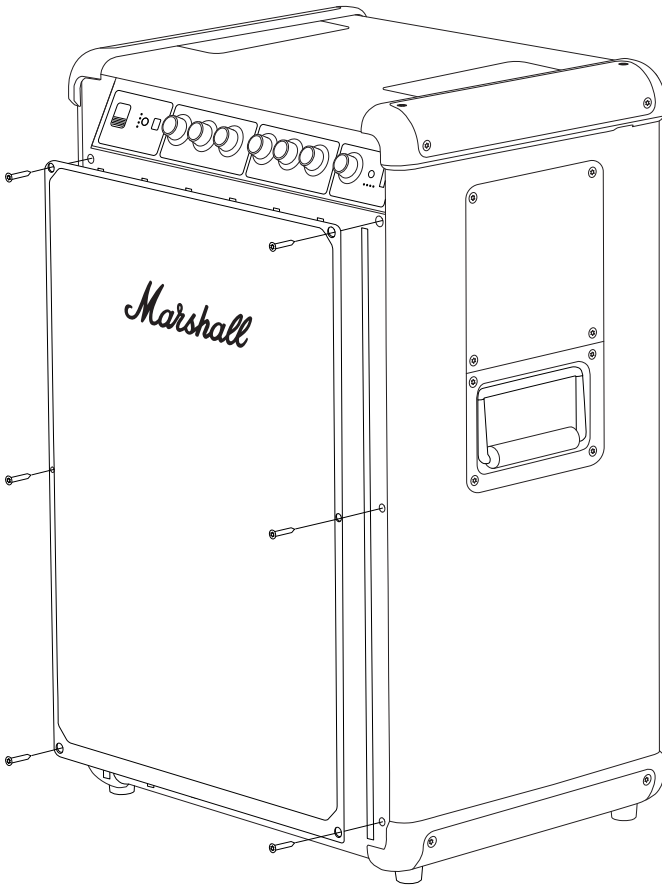

지침

한국어

전면 패널 노브 교체하기

절차를 시작하기 전에 작업 장소가 밝고 깨끗하며 정돈된 곳인지 확인하십시오.

전면 패널 노브 제거하기

I. 노브를 스피커에서 똑바로 잡아 당겨 분리합니다.

새 노브 부착하기

- I. D축의 평평한 면이 노브의 홈과 일치하도록 새 노브를 맞춥니다.
- II. 위치에 맞춰 새 노브를 단단히 고정될 때까지 눌러 넣습니다.

오래된 노브를 적절한 방법으로 재활용 처리하십시오.



All intellectual property in the product and packaging (including the MARSHALL trade mark, copyright, designs, and patents) are owned by Marshall Group AB and may not be used without permission. All rights reserved. Marshall Group AB, Centralplan 15, 111 20 Stockholm, Sweden. R1.1

Marshall

**BROMLEY 750
PARTY SPEAKER**

PILNĀ TIEŠSAISTES ROKASGRĀMATA

SATURS

SATURA RĀDĪTĀJS

Teleskopiskā roktura nomaiņa	003
Augšējo vāciņu nomaiņa	005
Apakšējo vāciņu nomaiņa	007
Kājiņu nomaiņa	009
Riteņu nomaiņa	011
Priekšējā režģa nomaiņa	013
Priekšējā paneļa pogu nomaiņa	015

NORĀDĪJUMI

LATVIEŠU

TELESKOPISKĀ ROKTURA NOMAIŅA

Pirms darba sākšanas pārliecinieties, ka darba vieta ir labi apgaismota, tīra un kārtīga. Visiem vadiem ir jābūt atvienotiem, un skaļrunim jābūt izslēgtam. Lai nomainītu rokturi, jums būs nepieciešams 2,5 mm (H2.5) izmēra sešstūra skrūvgriezis.

TELESKOPISKĀ ROKTURA NOŅEMŠANA

- I. Uzmanīgi novietojiet skaļruni ar priekšpusi uz leju.
- II. Izmantojiet H2.5 skrūvgriezi, lai izskrūvētu 4 skrūves, kas nostiprina rokturi.
- III. Noņemiet veco rokturi.

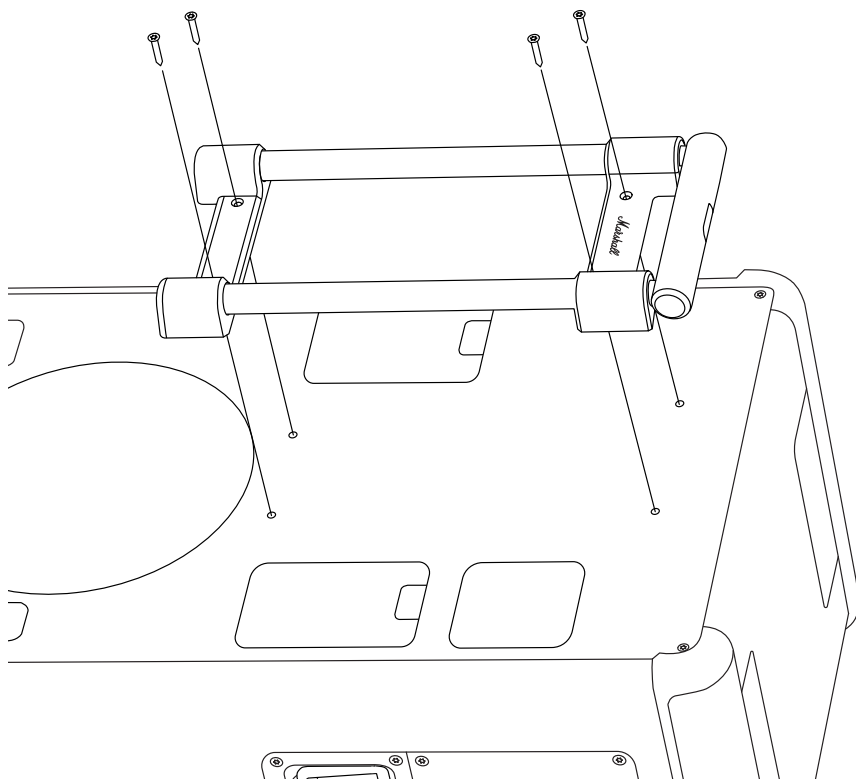

NORĀDĪJUMI

LATVIEŠU

JAUNĀ TELESKOPISKĀ ROKTURA PIESTIPRINĀŠANA

- I. Novietojiet jauno rokturi uz skaļruņa.
- II. Ar H2.5 skrūvgriezi pieskrūvējiet 4 skrūves, kas nostiprina rokturi pie skaļruņa.

Pārliecinieties, ka vecās detaļas un iepakojums tiek pārstrādāti pareizi.

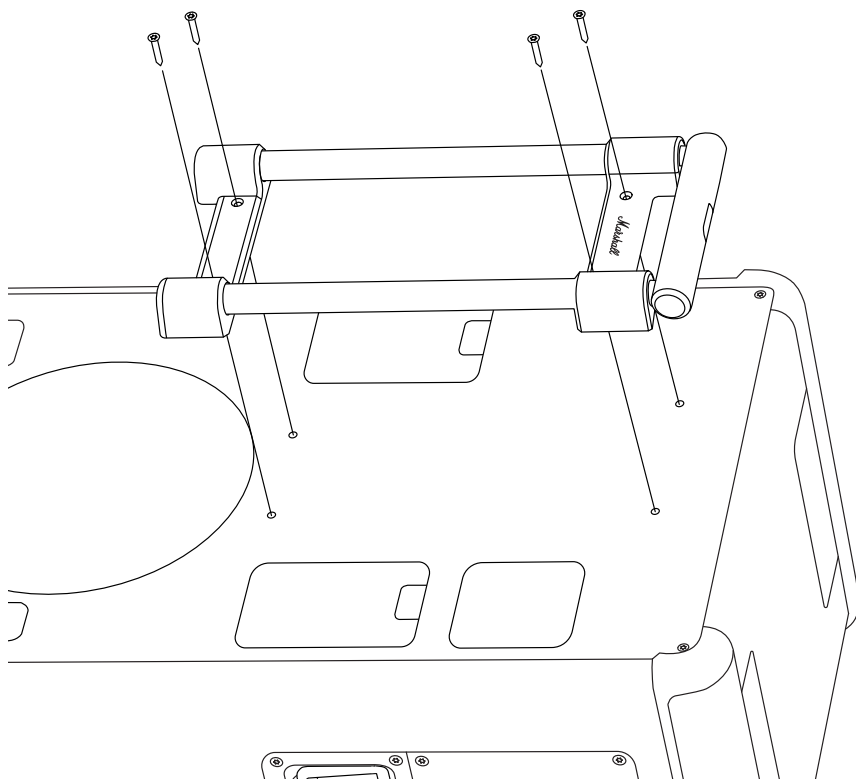

NORĀDĪJUMI

LATVIEŠU

AUGŠĒJO VĀCIŅU NOMAĪŅA

Pirms darba sākšanas pārliecinieties, ka darba vieta ir labi apgaismota, tīra un kārtīga. Visiem vadiem ir jābūt atvienotiem, un skaļrunim jābūt izslēgtam. Lai nomainītu augšējos vāciņus, jums būs nepieciešams 3 mm (H3) izmēra sešstūra skrūvgriezis.

Piezīme! Kreisais un labais augšējais vāciņš ir dažādi. Nomainot rezerves vāciņus, pārbaudiet marķējumu to iekšpusē. Turpmāk sniegtie norādījumi attiecas uz abām pusēm.

AUGŠĒJĀ VĀCIŅA NOŅEMŠANA

- I. Izmantojiet H3 skrūvgriezi, lai izskrūvētu 4 skrūves, kas nostiprina vāciņu.
- II. Noņemiet veco vāciņu.

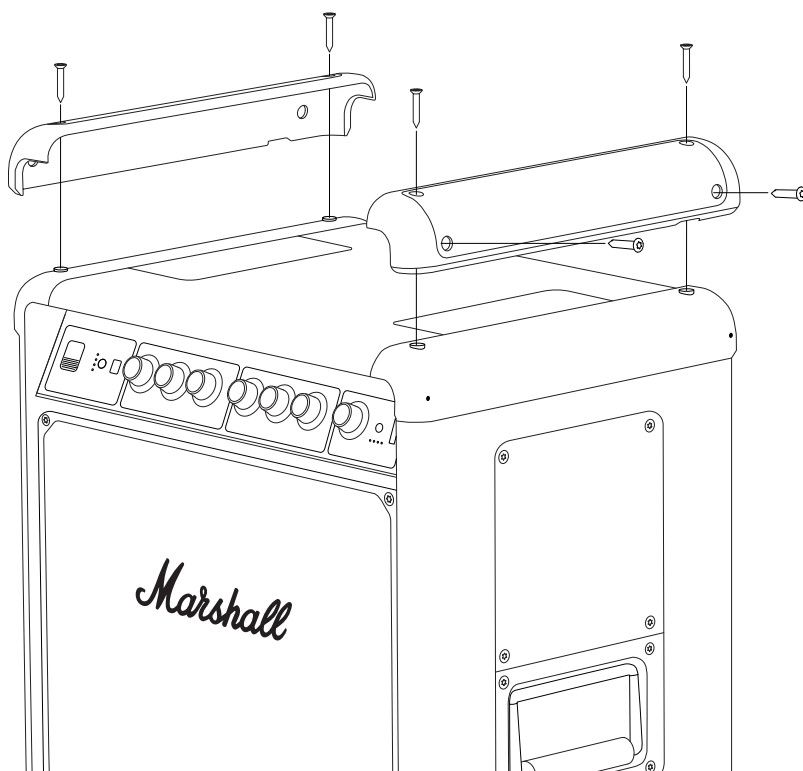

NORĀDĪJUMI

LATVIEŠU

JAUNĀ AUGŠĒJĀ VĀCIŅA PIESTIPRINĀŠANA

- I. Pārbaudiet, vai marķējums (“L” vai “R”) uz jaunā vāciņa atbilst marķējumam uz vecā.
- II. Uzlieciet jauno vāciņu uz skaļruņa.
- III. Ar H3 skrūvgriezi pieskrūvējiet 4 skrūves, kas stiprina vāciņu pie skaļruņa.

Pārļiecinieties, ka vecās detaļas un iepakojums tiek pārstrādāti pareizi.

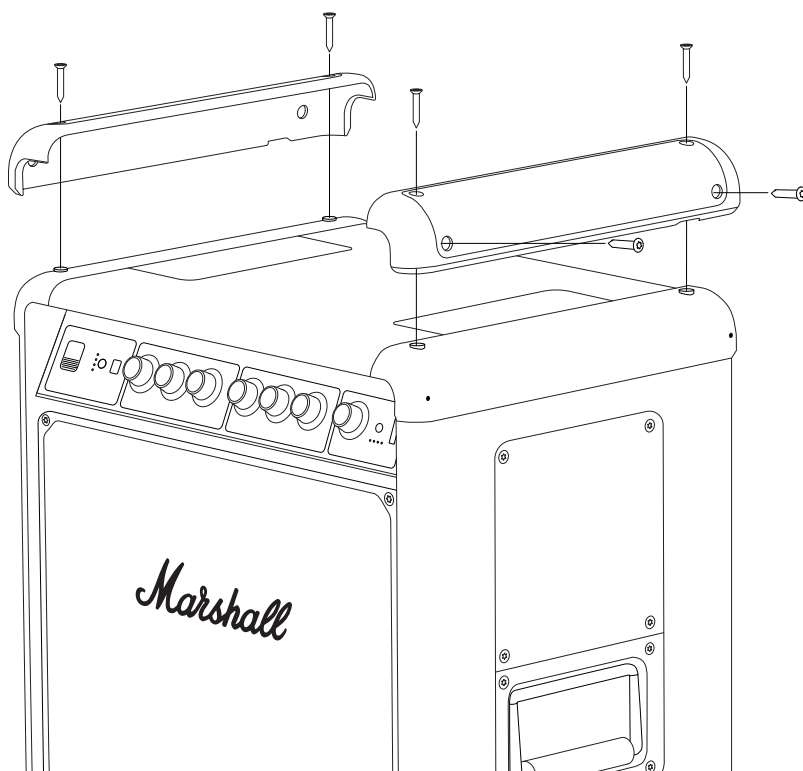

NORĀDĪJUMI

LATVIEŠU

APAKŠĒJO VĀCIŅU NOMAĪNA

Pirms darba sākšanas pārliecinieties, ka darba vieta ir labi apgaismota, tīra un kārtīga. Visiem vadiem ir jābūt atvienotiem, un skaļrunim jābūt izslēgtam. Lai nomainītu apakšējos vāciņus, jums būs nepieciešams 3 mm (H3) izmēra sešstūra skrūvgriezis.

Piezīme! Kreisais un labais apakšējais vāciņš ir dažādi. Nomainot rezerves vāciņus, pārbaudiet marķējumu to iekšpusē. Turpmāk sniegtie norādījumi attiecas uz abām pusēm.

APAKŠĒJĀ VĀCIŅA NOŅEMŠANA

- I. Pagrieziet skaļruni otrādi.
- II. Izmantojiet H3 skrūvgriezi, lai izskrūvētu 4 skrūves, kas nostiprina vāciņu un abas kājiņas. Uzmanieties, lai nepazaudētu abas kājas.
- III. Noņemiet veco vāciņu.

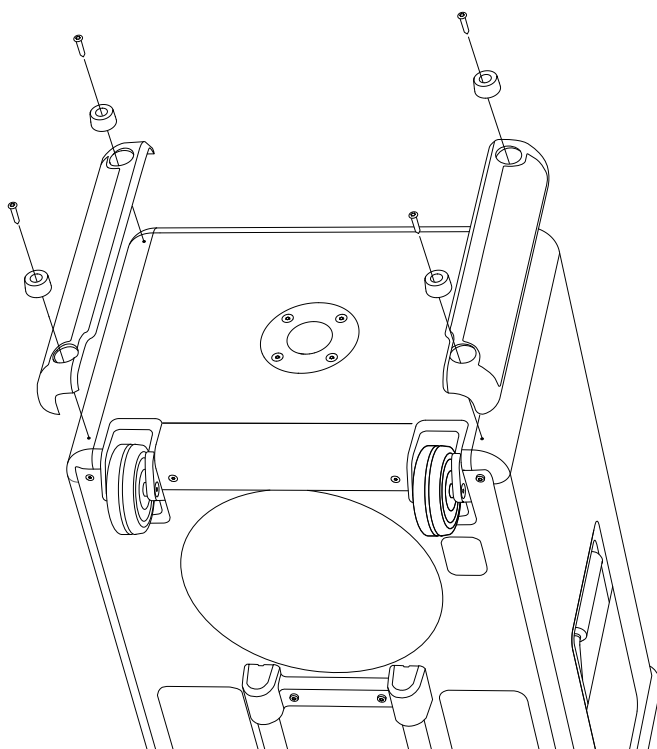

NORĀDĪJUMI

LATVIEŠU

JAUNĀ APAKŠĒJĀ VĀCIŅA PIESTIPRINĀŠANA

- I. Pārbaudiet, vai marķējums (“L” vai “R”) uz jaunā vāciņa atbilst marķējumam uz vecā.
- II. Novietojiet jauno vāciņu un abas kājiņas uz skaļruņa.
- III. Ar H3 skrūvgriezi pieskrūvējiet 4 skrūves, kas piestiprina apakšējo vāciņu un kājiņas pie skaļruņa.

Pārliecinieties, ka vecās detaļas un iepakojums tiek pārstrādāti pareizi.

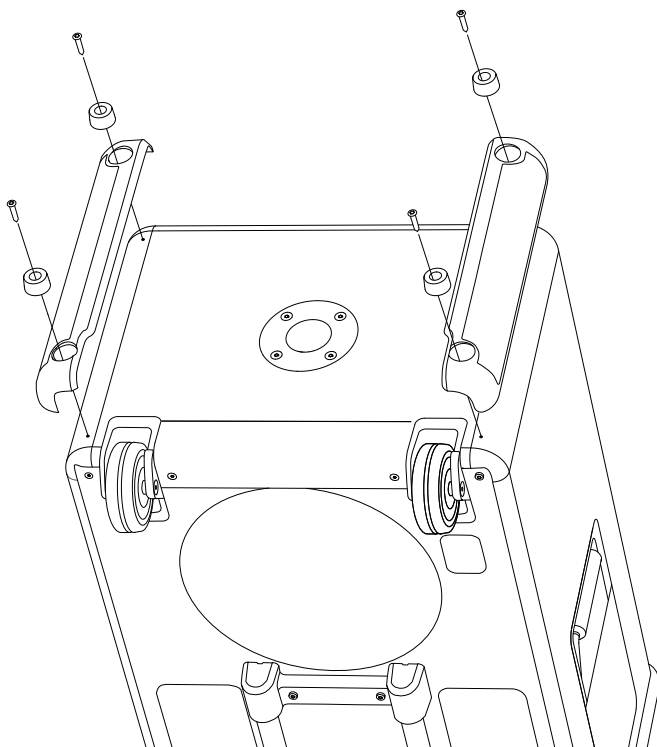

NORĀDĪJUMI

LATVIEŠU

KĀJIŅU NOMAĪŅA

Pirms darba sākšanas pārliecinieties, ka darba vieta ir labi apgaismota, tīra un kārtīga. Visiem vadiem ir jābūt atvienotiem, un skaļrunim jābūt izslēgtam. Lai nomainītu kājiņas, jums būs nepieciešams 3 mm (H3) izmēra sešstūra skrūvgriezis.

Kreisās un labās puses vāciņi ir identiski, bet ne apmaināmi, un turpmāk sniegtie norādījumi attiecas uz abām pusēm.

VECĀS KĀJIŅAS NOŅEMŠANA

- I. Pagrieziet skaļruni otrādi.
- II. Izmantojiet H3 skrūvgriezi, lai izskrūvētu skrūvi, kas nostiprina kājiņu.
- III. Noņemiet veco kājiņu.

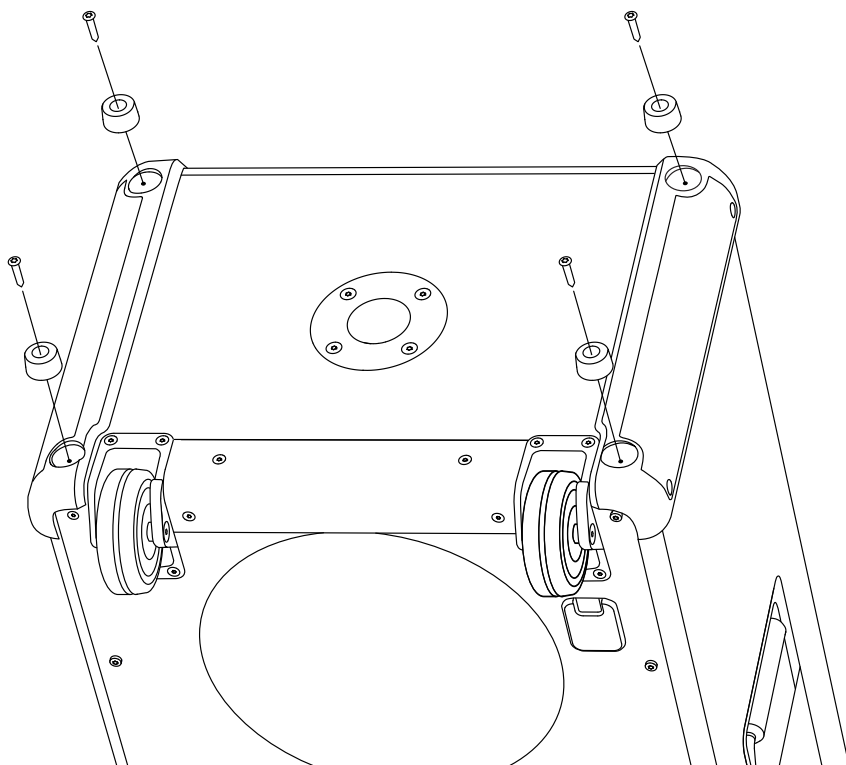

NORĀDĪJUMI

LATVIEŠU

JAUNĀS KĀJIŅAS PIESTIPRINĀŠANA

- I. Novietojiet jauno kājiņu uz skaļruņa.
- II. Ar H3 skrūvgriezi pieskrūvējiet skrūvi, kas nostiprina kājiņu pie skaļruņa.

Pārliecinieties, ka vecās detaļas un iepakojums tiek pārstrādāti pareizi.

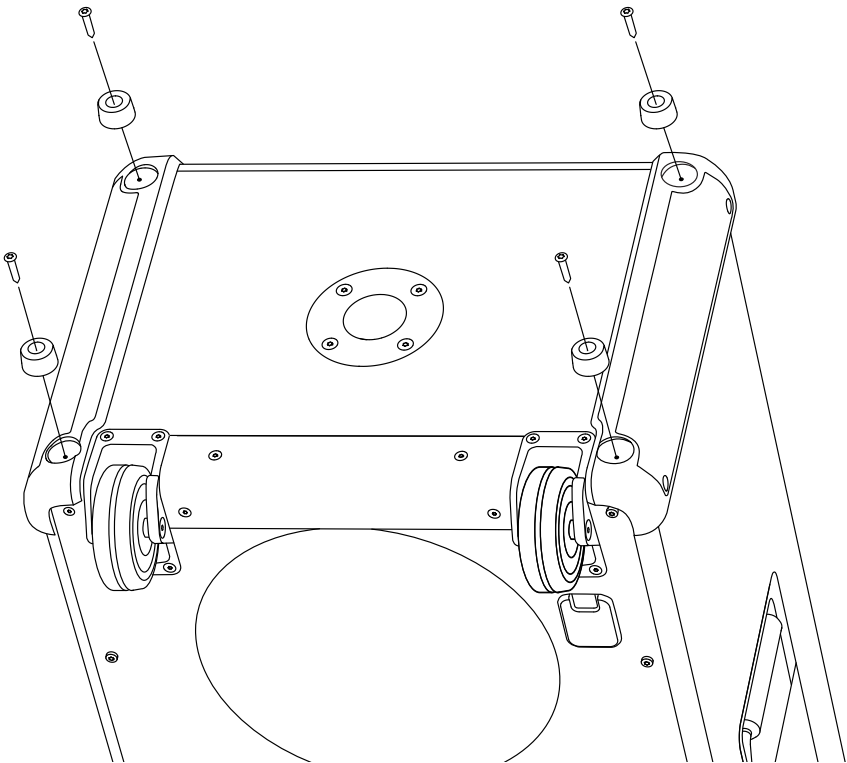

NORĀDĪJUMI

LATVIEŠU

RITEŅU NOMAĪŅA

Pirms darba sākšanas pārliecinieties, ka darba vieta ir labi apgaismota, tīra un kārtīga. Visiem vadiem ir jābūt atvienotiem, un skaļrunim jābūt izslēgtam. Lai nomainītu riteņus, jums būs nepieciešams 3 mm (H3) izmēra sešstūra skrūvgriezis.

Kreisais un labais ritenis ir identiski, un turpmāk sniegtie norādījumi attiecas uz abām pusēm.

VECĀ RITEŅA NOŅEMŠANA

- I. Pagrieziet skaļruni otrādi.
- II. Izmantojiet H3 skrūvgriezi, lai noņemtu skrūves, kas piestiprina riteni.
- III. Noņemiet veco riteni.

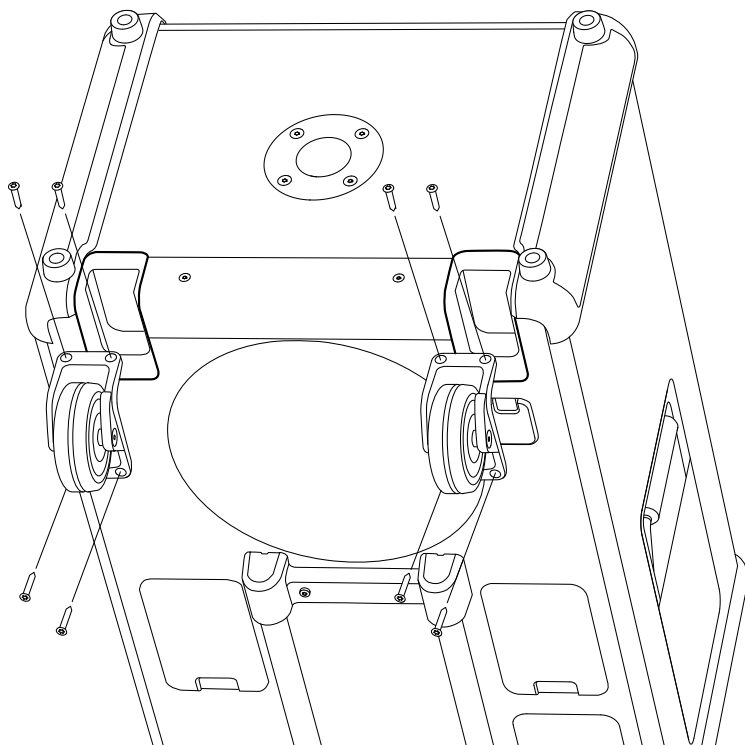

NORĀDĪJUMI

LATVIEŠU

JAUNĀ RITENĀ PIESTIPINĀŠANA

- I. Novietojiet jauno riteni uz skaļruņa.
- II. Ar H3 skrūvgriezi pieskrūvējiet 4 skrūves, kas nostiprina riteni pie skaļruņa.

Pārliecinieties, ka vecās detaļas un iepakojums tiek pārstrādāti pareizi.

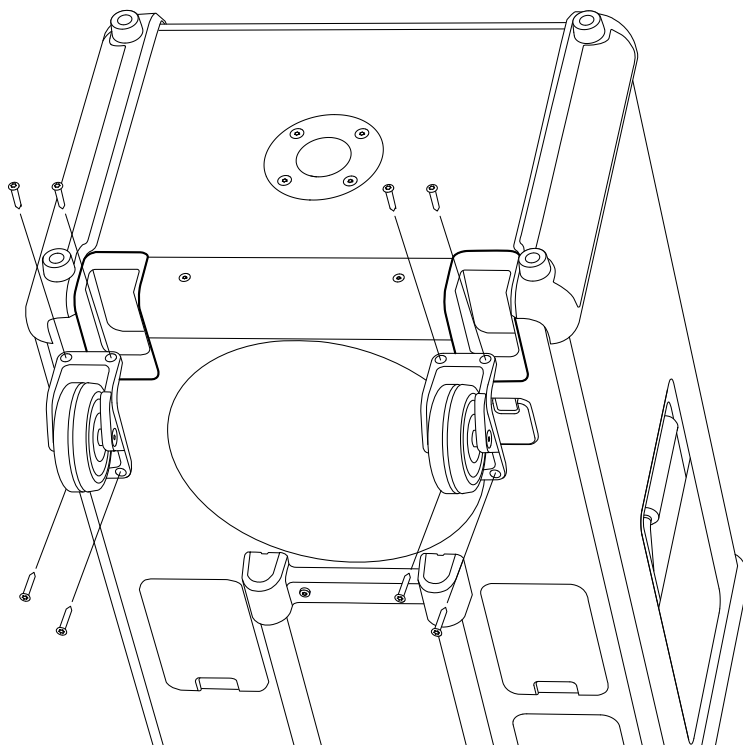

NORĀDĪJUMI

LATVIEŠU

PRIEKŠĒJĀ REŽĢA NOMAĪŅA

Pirms darba sākšanas pārliecinieties, ka darba vieta ir labi apgaismota, tīra un kārtīga. Visiem vadiem ir jābūt atvienotiem, un skaļrunim jābūt izslēgtam. Lai nomainītu priekšējo režģi, jums būs nepieciešams 3 mm (H3) sešstūra skrūvgriezis.

PRIEKŠĒJĀ REŽĢA NOŅEMŠANA

- I. Izmantojiet H3 skrūvgriezi, lai noņemtu 6 skrūves, kas piestiprina priekšējo režģi.
- II. Uzmanīgi atvienojiet priekšējo režģi, viegli to atverot, sākot no kreisās vai labās malas.
- III. Noņemiet režģi.

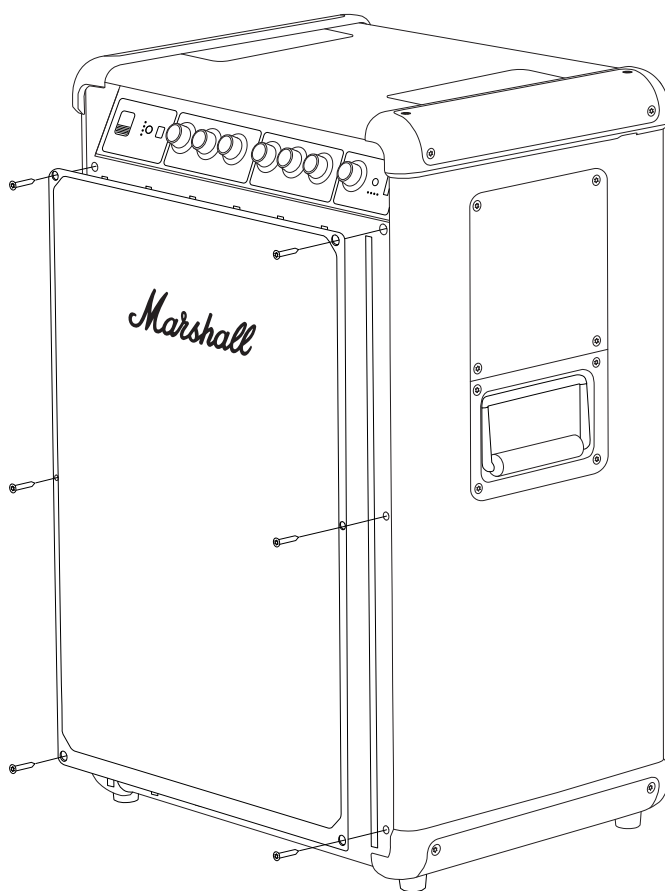

NORĀDĪJUMI

LATVIEŠU

JAUNĀ PRIEKŠĒJĀ REŽĢA UZSTĀDĪŠANA

- I. Novietojiet jauno priekšējo režģi uz skaļruņa.
- II. Izmantojiet H3 skrūvgriezi, lai pievilktu 6 skrūves, kas to nostiprina pie skaļruņa.

Pārliecinieties, ka vecās detaļas un iepakojums tiek pārstrādāti pareizi.

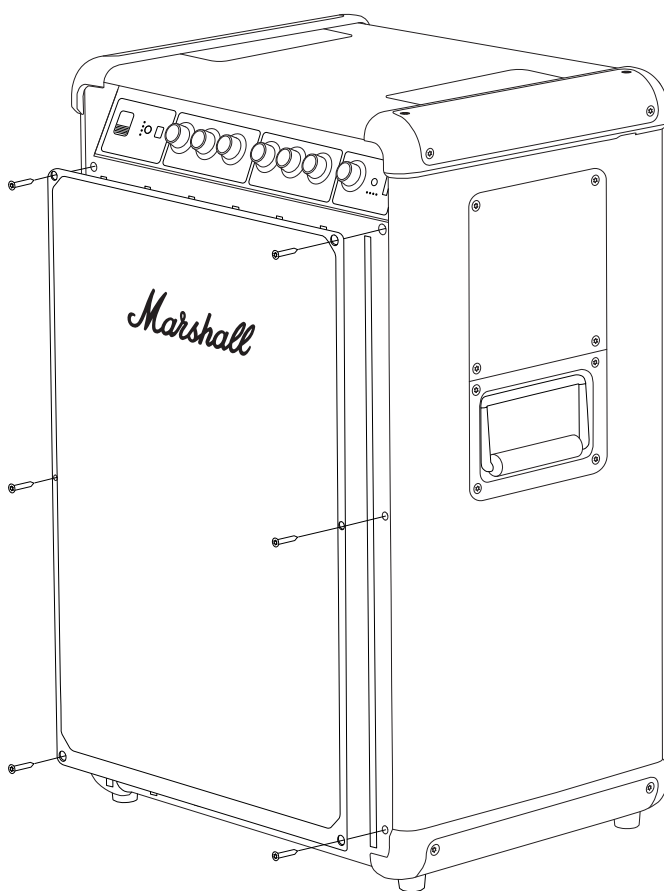

NORĀDĪJUMI

LATVIEŠU

PRIEKŠĒJĀ PANEĻA POGU NOMAIŅA

Pirms procesa uzsākšanas pārliedzieties, ka strādājat labi apgaismotā, tīrā un kārtīgā vietā.

PRIEKŠĒJĀ PANEĻA POGAS NOŅEMŠANA

I. Velciet pogu taisni ārā, prom no skaļruņa.

JAUNĀS POGAS PIESTIPRINĀŠANA

- I. Novietojiet jauno pogu tā, lai D veida vārpstas plakanā puse sakristu ar iedobi pogā.
- II. Ievietojiet jauno pogu un piespiediet to, līdz tā ir vietā.

Nodrošiniet atbilstošu vecās pogas pārstrādi.

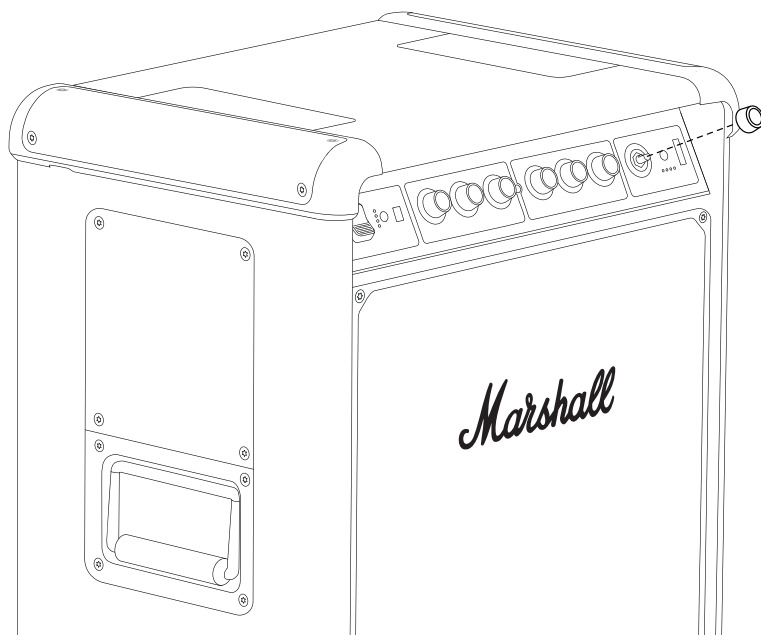

All intellectual property in the product and packaging (including the MARSHALL trade mark, copyright, designs, and patents) are owned by Marshall Group AB and may not be used without permission. All rights reserved. Marshall Group AB, Centralplan 15, 111 20 Stockholm, Sweden. R1.1

Marshall

**BROMLEY 750
PARTY SPEAKER**

VISAS INTERNETINIS VADOVAS

TURINYS

RODYKLĖ

Teleskopinės rankenos keitimas.....	003
Viršutinių dangtelių keitimas.....	005
Apatinių dangtelių keitimas.....	007
Kojelių keitimas.....	009
Ratukų keitimas.....	011
Priekinių grotelių keitimas.....	013
Priekinio skydelio rankenėlių keitimas.....	015

INSTRUKCIJOS

LIETUVIŲ

TELESKOPINĖS RANKENOS KEITIMAS

Prieš pradėdami procedūrą įsitikinkite, kad dirbate gerai apšviestoje, švarioje ir neužgriozdintoje vietoje. Visi laidai turi būti atjungti, o garsiakalbio maitinimas turi būti išjungtas. Kad pakeistumėte rankeną, jums reikės 2,5 mm šešiakampio atsuktuvo (H2.5).

TELESKOPINĖS RANKENOS NUĖMIMAS

- I. Atsargiai paguldykite garsiakalbį priekine dalimi žemyn.
- II. Naudodami H2.5 atsuktuvą išsukite 4 varžtus, laikančius rankeną.
- III. Nuimkite seną rankeną.

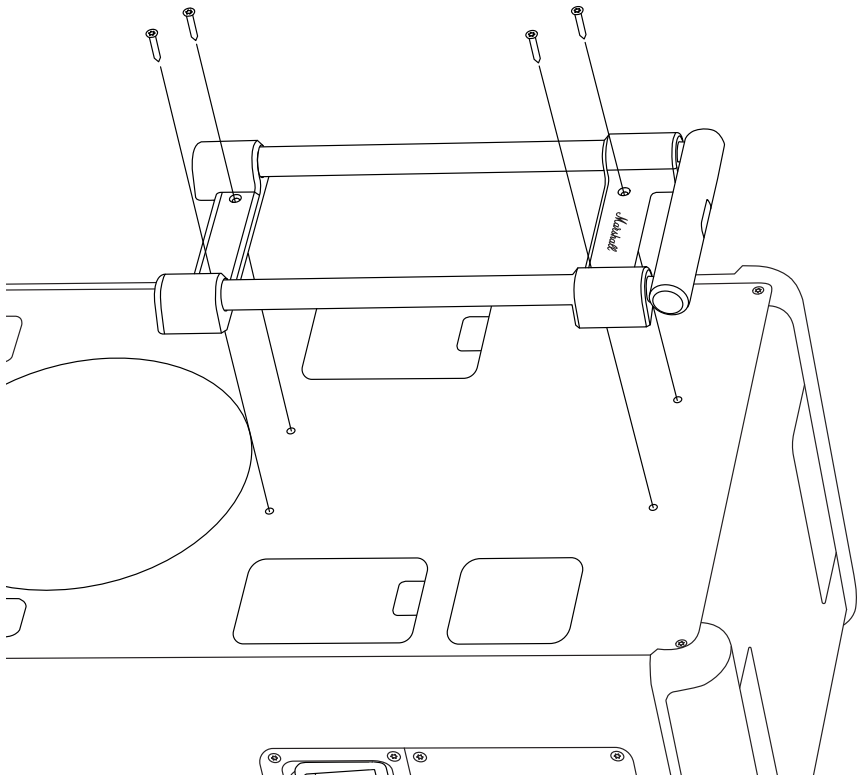

INSTRUKCIJOS

LIETUVIŲ

NAUJOS TELESKOPINĖS RANKENOS TVIRTINIMAS

- I. Uždėkite naują rankeną ant garsiakalbio.
- II. H2.5 atsuktuvu įsukite 4 varžtus, tvirtinančius rankeną prie garsiakalbio.

Pasirūpinkite, kad senos dalys ir pakuotė būtų tinkamai perdirbtos.

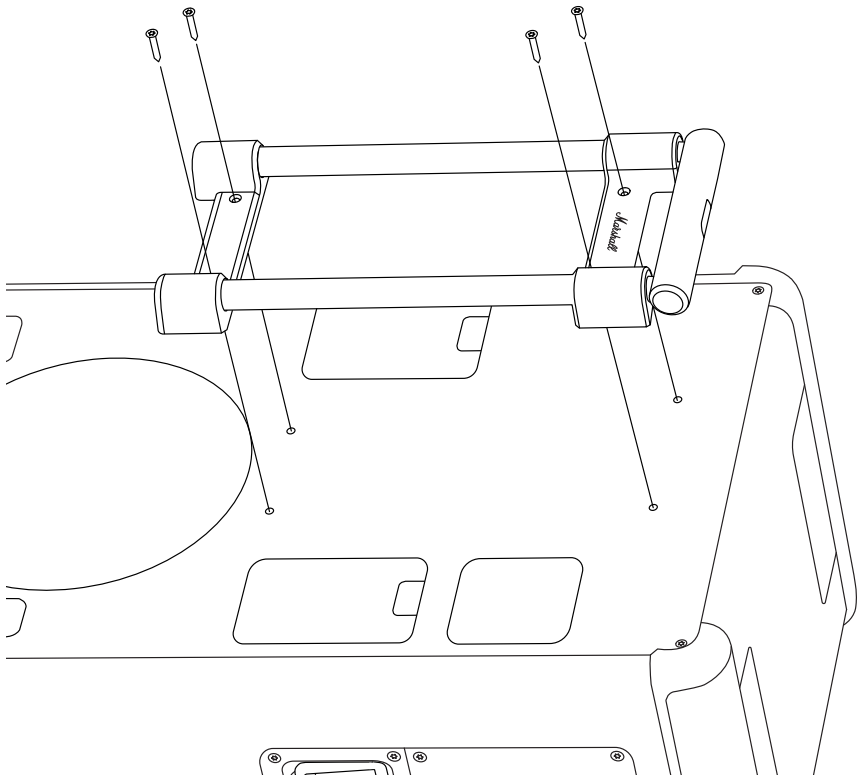

INSTRUKCIJOS

LIETUVIŲ

VIRŠUTINIŲ DANGTELIŲ KEITIMAS

Prieš pradėdami procedūrą įsitikinkite, kad dirbate gerai apšviestoje, švarioje ir neužgriozdintoje vietoje. Visi laidai turi būti atjungti, o garsiakalbio maitinimas turi būti išjungtas. Kad pakeistumėte viršutinius dangtelius, jums reikės 3 mm šešiakampio atsuktuvo (H3).

Pastaba! Kairės ir dešinės pusės viršutiniai dangteliai nėra vienodi. Keisdami atsarginius dangtelius, patikrinkite jų viduje esantį ženklinį. Toliau pateikti nurodymai taikomi abiem pusėms.

VIRŠUTINIO DANGTELIO NUĖMIMAS

- I. H3 atsuktuvu išsukite 4 varžtus, laikančius dangtelį.
- II. Nuimkite seną dangtelį.

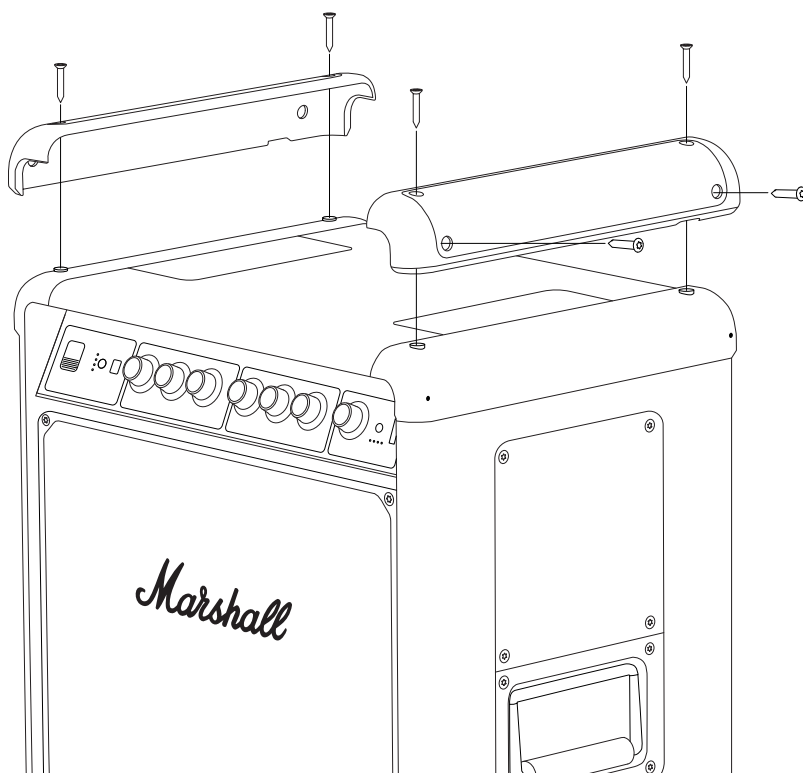

INSTRUKCIJOS

LIETUVIŲ

NAUJO VIRŠUTINIO DANGTELIO TVIRTINIMAS

- I. Įsitikinkite, kad ant naujo dangtelio esantis žymėjimas („L“ arba „R“) atitinka seno dangtelio žymėjimą.
- II. Uždėkite naują dangtelį ant garsiakalbio.
- III. H3 atsuktuvu įsukite 4 varžtus, tvirtinančius dangtelį prie garsiakalbio.

Pasirūpinkite, kad senos dalys ir pakuotė būtų tinkamai perdirbtos.

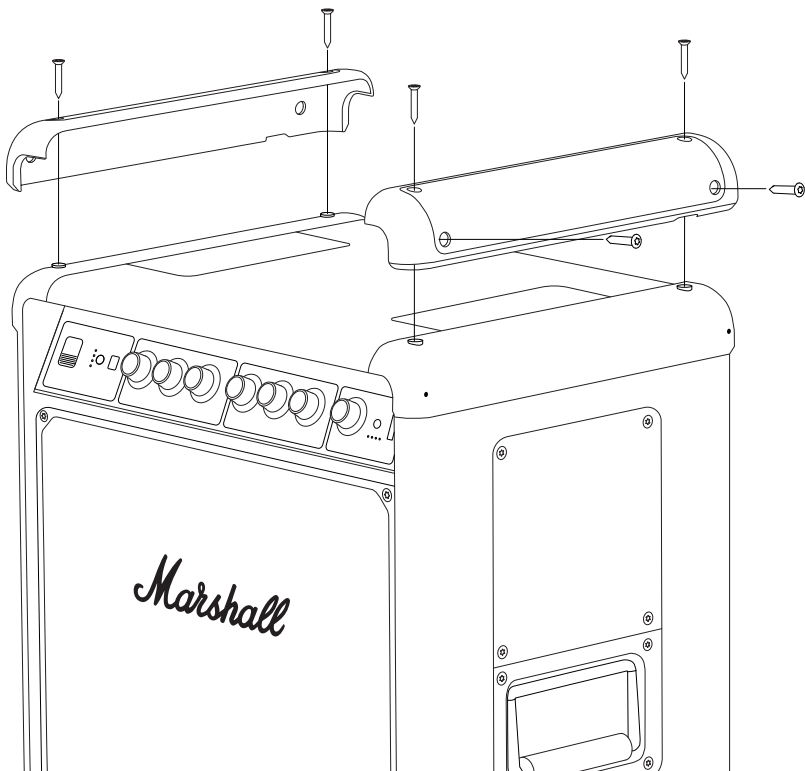

INSTRUKCIJOS

LIETUVIŲ

APATINIŲ DANGTELIŲ KEITIMAS

Prieš pradėdami procedūrą įsitikinkite, kad dirbate gerai apšviestoje, švarioje ir neužgriozdintoje vietoje. Visi laidai turi būti atjungti, o garsiakalbio maitinimas turi būti išjungtas. Kad pakeistumėte apatinius dangtelius, jums reikės 3 mm šešiakampio atsuktuvo (H3).

Pastaba! Kairės ir dešinės pusės apatiniai dangteliai nėra vienodi. Keisdami atsarginius dangtelius, patikrinkite jų viduje esantį ženklinį. Toliau pateikti nurodymai taikomi abiem pusėms.

APATINIO DANGTELIO NUĖMIMAS

- I. Apverskite garsiakalbį aukštyn kojomis.
- II. H3 atsuktuvu atsukite 4 varžtus, tvirtinančius dangtelį ir dvi kojeles. Būkite atsargūs, kad nepamestumėte dviejų kojelių.
- III. Nuimkite seną dangtelį.

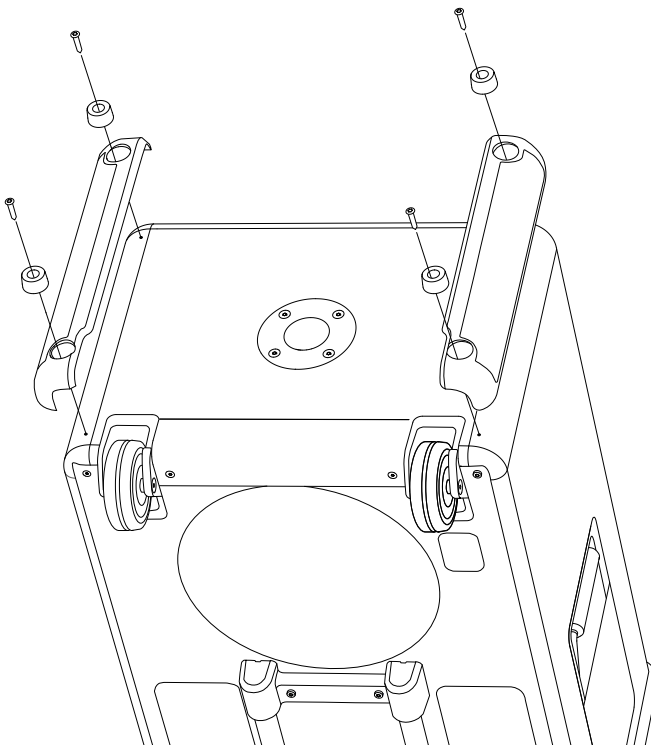

INSTRUKCIJOS

LIETUVIŲ

NAUJO APATINIO DANGTELIO TVIRTINIMAS

- I. Įsitikinkite, kad ant naujo dangtelio esantis žymėjimas („L“ arba „R“) atitinka seno dangtelio žymėjimą.
- II. Uždėkite naują dangtelį ir dvi kojeles ant garsiakalbio.
- III. H3 atsuktuvu įsukite 4 varžtus, tvirtinančius apatinį dangtelį ir kojeles prie garsiakalbio.

Pasirūpinkite, kad senos dalys ir pakuotė būtų tinkamai perdirbtos.

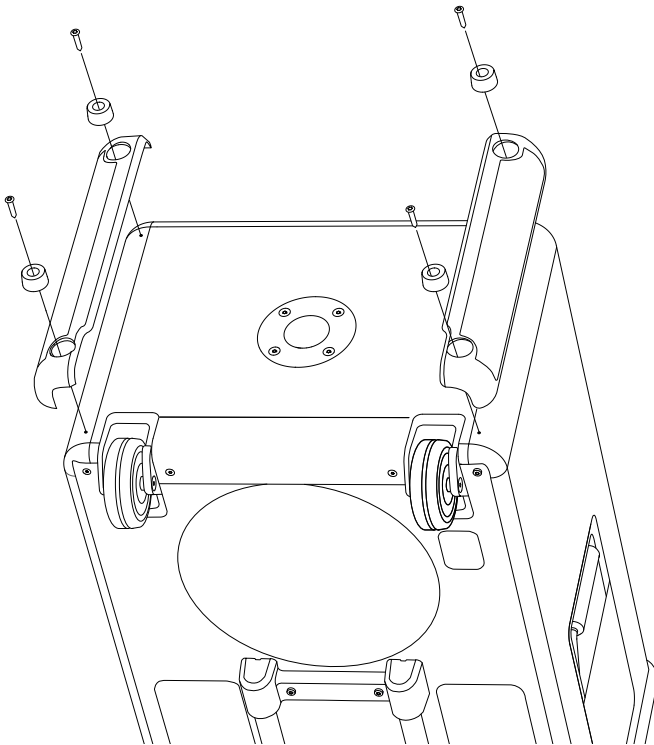

INSTRUKCIJOS

LIETUVIŲ

KOJELIŲ KEITIMAS

Prieš pradėdami procedūrą įsitinkinkite, kad dirbate gerai apšviestoje, švarioje ir neužgriozdintoje vietoje. Visi laidai turi būti atjungti, o garsiakalbio maitinimas turi būti išjungtas. Kad pakeistumėte kojeles, jums reikės 3 mm šešiakampio atsuktuvo (H3).

Kairės ir dešinės pusės dangteliai yra identiški, todėl toliau pateikti nurodymai taikomi abiem pusėms.

SENSIOS KOJELĖS NUĖMIMAS

- I. Apverskite garsiakalbį aukštyn kojomis.
- II. H3 atsuktuvu išsukite varžtą, laikantį kojelę.
- III. Nuimkite senąją kojelę.

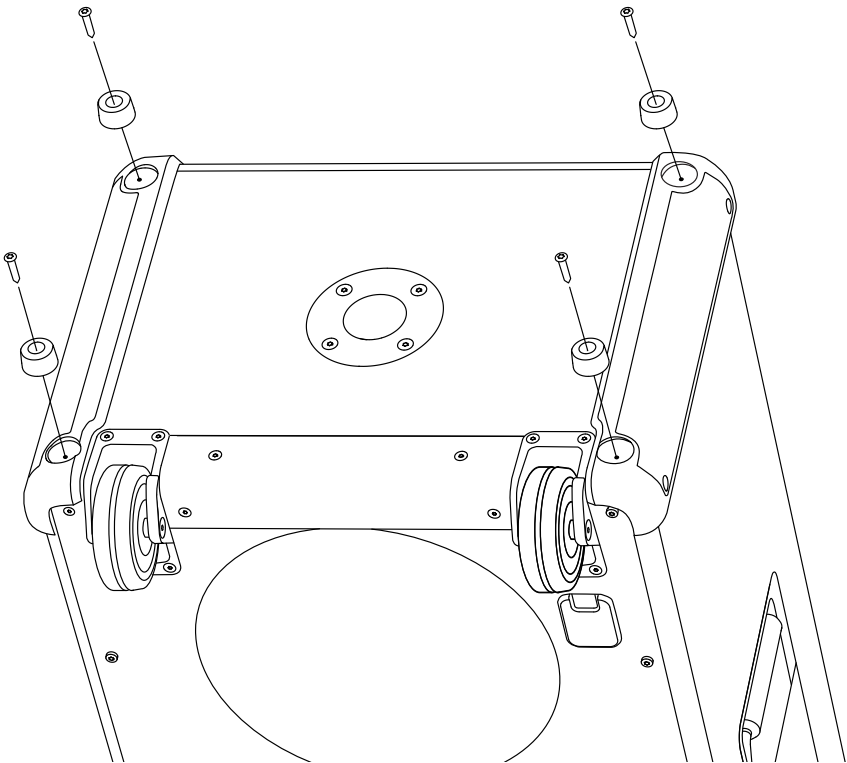

INSTRUKCIJOS

LIETUVIŲ

NAUJOSIOS KOJELĖS TVIRTINIMAS

- I. Uždėkite naują kojelę ant garsiakalbio.
- II. H3 atsuktuvu įsukite varžtą, tvirtinantį kojelę prie garsiakalbio.

Pasirūpinkite, kad senos dalys ir pakuotė būtų tinkamai perdirbtos.

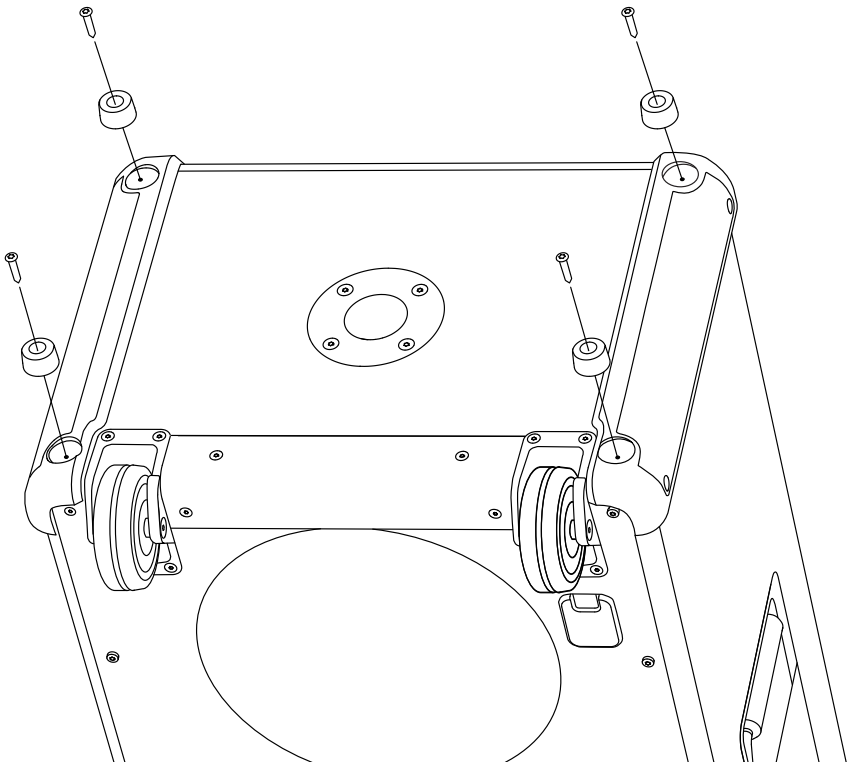

INSTRUKCIJOS

LIETUVIŲ

RATUKŲ KEITIMAS

Prieš pradėdami procedūrą įsitinkite, kad dirbate gerai apšviestoje, švarioje ir neužgriozdintoje vietoje. Visi laidai turi būti atjungti, o garsiakalbio maitinimas turi būti išjungtas. Kad pakeistumėte ratukus, jums reikės 3 mm šešiakampio atsuktuvo (H3).

Kairės ir dešinės pusės ratukai yra vienodi, todėl toliau pateikti nurodymai taikomi abiem pusėms.

SENO RATUKO NUĖMIMAS

- I. Apverskite garsiakalbį aukštyn kojomis.
- II. H3 atsuktuvu išsukite varžtus, laikančius ratuką
- III. Nuimkite seną ratuką.

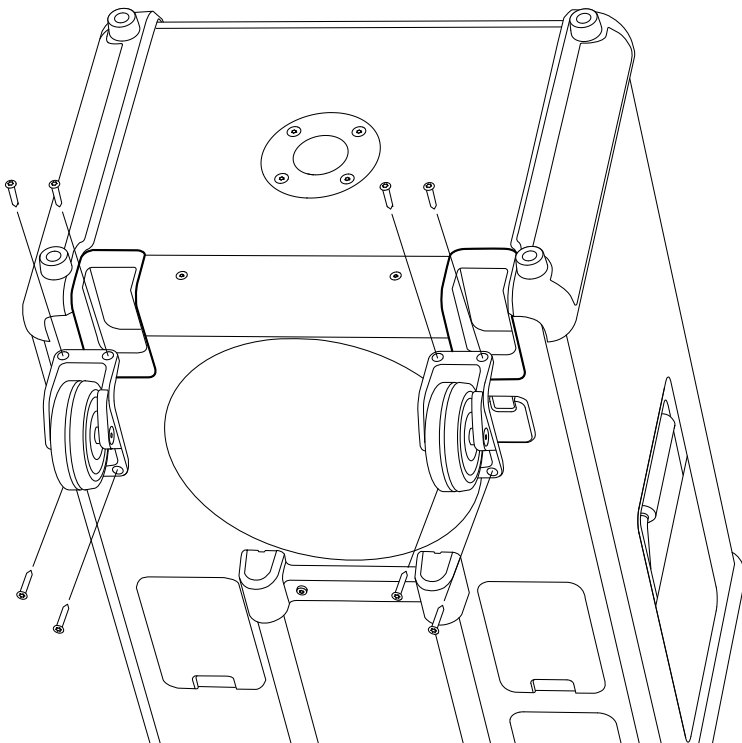

INSTRUKCIJOS

LIETUVIŲ

NAUJO RATUKO UŽDĖJIMAS

- I. Uždėkite naują ratuką ant garsiakalbio.
- II. H3 atsuktuvu įsukite 4 varžtus, tvirtinančius ratuką prie garsiakalbio.

Pasirūpinkite, kad senos dalys ir pakuotė būtų tinkamai perdirbtos.

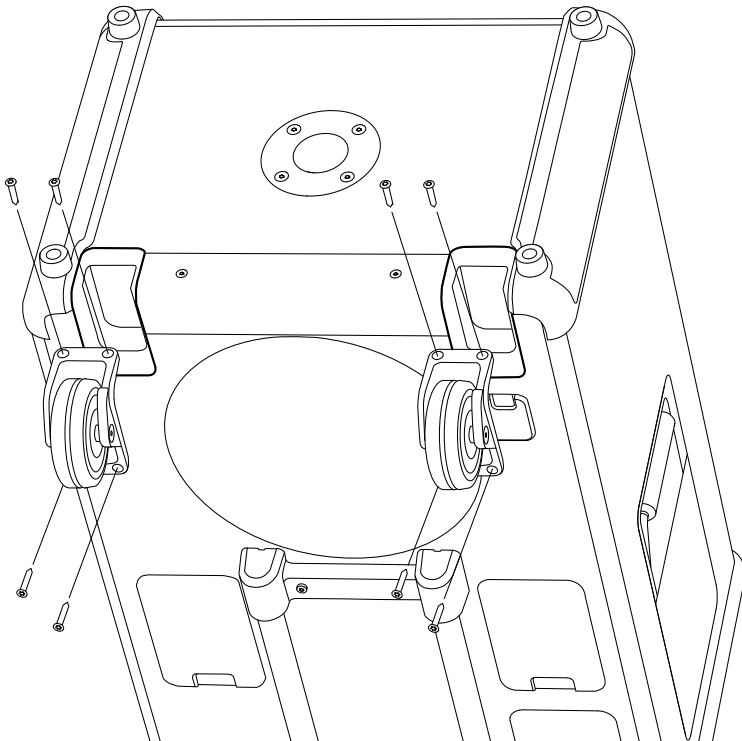

INSTRUKCIJOS

LIETUVIŲ

PRIEKINIŲ GROTELIŲ KEITIMAS

Prieš pradėdami procedūrą įsitikinkite, kad dirbate gerai apšviestoje, švarioje ir neužgriozdintoje vietoje. Visi laidai turi būti atjungti, o garsiakalbio maitinimas turi būti išjungtas. Kad pakeistumėte priekines groteles, jums reikės 3 mm šešiakampio atsuktuvo (H3).

PRIEKINIŲ GROTELIŲ NUĖMIMAS

- I. H3 atsuktuvu išsukite 6 varžtus, laikančius priekines groteles.
- II. Atsargiai nuimkite priekines groteles, švelniai jas atidarydami – pradėkite nuo kairės arba dešinės pusės.
- III. Nuimkite groteles.

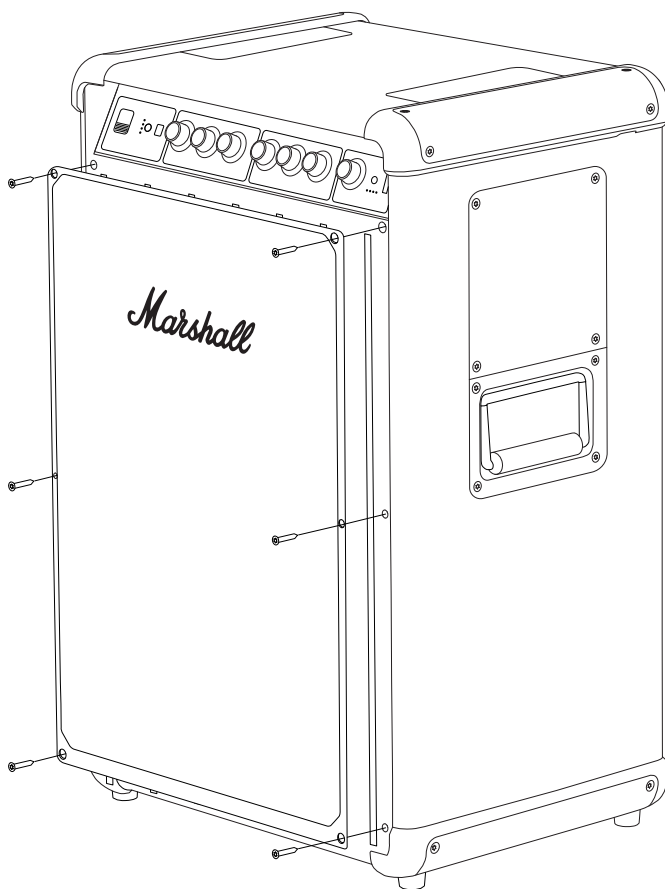

INSTRUKCIJOS

LIETUVIŲ

NAUJŲ PRIEKINIŲ GROTELIŲ TVIRTINIMAS

- I. Naujas priekines groteles uždėkite ant garsiakalbio.
- II. H3 atsuktuvu priveržkite 6 varžtus, laikančius jas prie garsiakalbio.

Pasirūpinkite, kad senos dalys ir pakuotė būtų tinkamai perdirbtos.

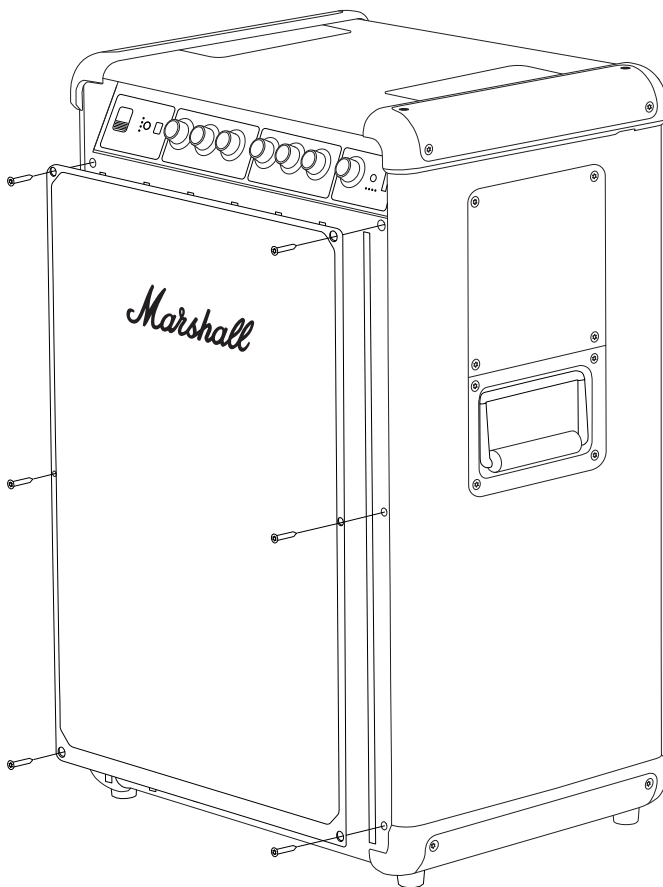

INSTRUKCIJOS

LIETUVIŲ

PRIEKINIO SKYDELIO RANKENĖLIŲ KEITIMAS

Prieš pradėdami procedūrą, įsitikinkite, kad dirbate gerai apšviestoje, švarioje ir neužgriozdintoje vietoje.

PRIEKINIO SKYDELIO RANKENĖLĖS NUĖMIMAS

I. Patraukite rankenėlę tiesiai tolyn nuo garsiakalbio.

NAUJOS RANKENĖLĖS UŽDĖJIMAS

- I. Naują rankenėlę orientuokite taip, kad plokščia D formos veleno pusė sutaptų su rankenėlės įpjova.
- II. Uždėkite naująją rankenėlę į vietą ir spauskite, kol ji užsifiksuos.

Pasirūpinkite, kad senoji valdymo rankenėlė būtų tinkamai perdirbta.



All intellectual property in the product and packaging (including the MARSHALL trade mark, copyright, designs, and patents) are owned by Marshall Group AB and may not be used without permission. All rights reserved. Marshall Group AB, Centralplan 15, 111 20 Stockholm, Sweden. R1.1

Marshall

**BROMLEY 750
PARTY SPEAKER**

FULLSTENDIG HÅNDBOK, NETTVERSJON

INNHold

INDEKS

Bytte ut teleskophåndtaket	003
Bytte ut toppdekslene	005
Bytte ut bunndekslene	007
Bytte ut beina	009
Bytte ut hjulene	011
Bytte ut frontgitteret	013
Bytte ut knottene på frontpanelet	015

INSTRUKSJONER

NORSK

BYTTE UT TELESKOPHÅNDTAKET

Før du starter prosedyren, må du sørge for at du arbeider i et godt opplyst, rent og ryddig område. Alle ledninger skal være frakoblet, og høyttaleren skal være avslått. Du vil trenge en unbrakoskrutrekker, størrelse 2,5 mm (H2.5), for å bytte ut håndtaket.

FJERNE TELESKOPHÅNDTAKET

- I. Legg høyttaleren forsiktig ned, med fronten vendt nedover.
- II. Bruk en H2.5-skrutrekker til å fjerne de 4 skruene som fester håndtaket.
- III. Fjern det gamle håndtaket.

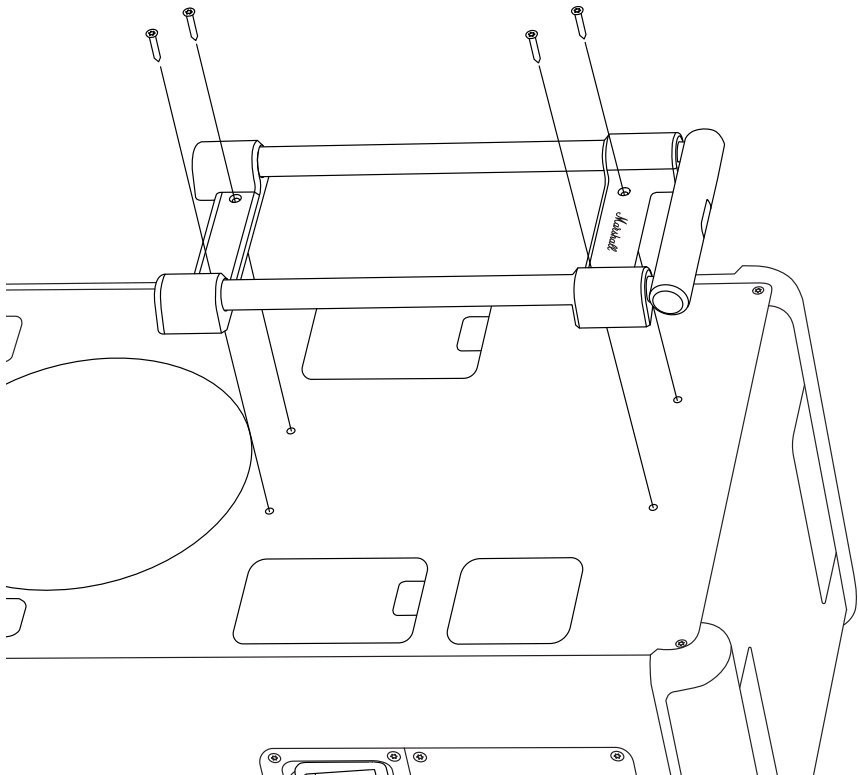

INSTRUKSJONER

NORSK

FESTE DET NYE TELESKOPHÅNDTAKET

- I. Posisjoner det nye håndtaket på høyttaleren.
- II. Bruk en H2.5-skrutrekker til å feste de 4 skruene som fester håndtaket til høyttaleren.

Sørg for å resirkulere gamle deler og emballasje på riktig måte.

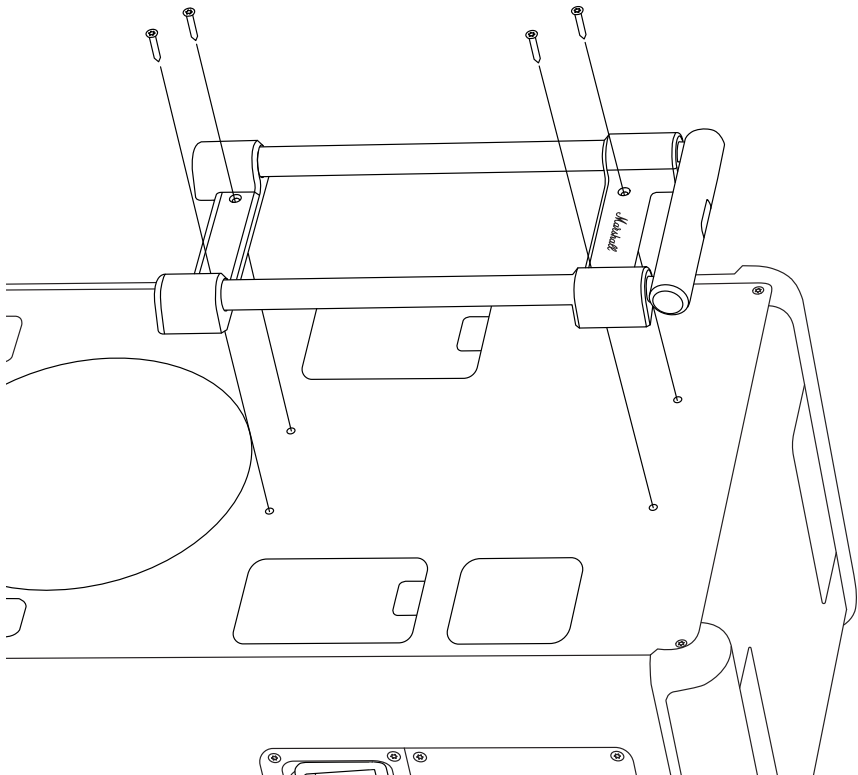

INSTRUKSJONER

NORSK

BYTTE UT TOPPDEKSELENE

Før du starter prosedyren, må du sørge for at du arbeider i et godt opplyst, rent og ryddig område. Alle ledninger skal være frakoblet, og høyttaleren skal være avslått. Du vil trenge en unbrakoskrutrekker, størrelse 3 mm (H3), for å bytte ut toppdekslene.

Merk: Toppdekslene på venstre og høyre side er ikke like. Kontroller merkingen på innsiden av reservedeksene når du bytter dem ut. Instruksjonene nedenfor gjelder for begge sider.

FJERNE TOPPDEKSELET

- I. Bruk en H3-skrutrekker til å fjerne de 4 skruene som fester dekslet.
- II. Fjern det gamle dekslet.

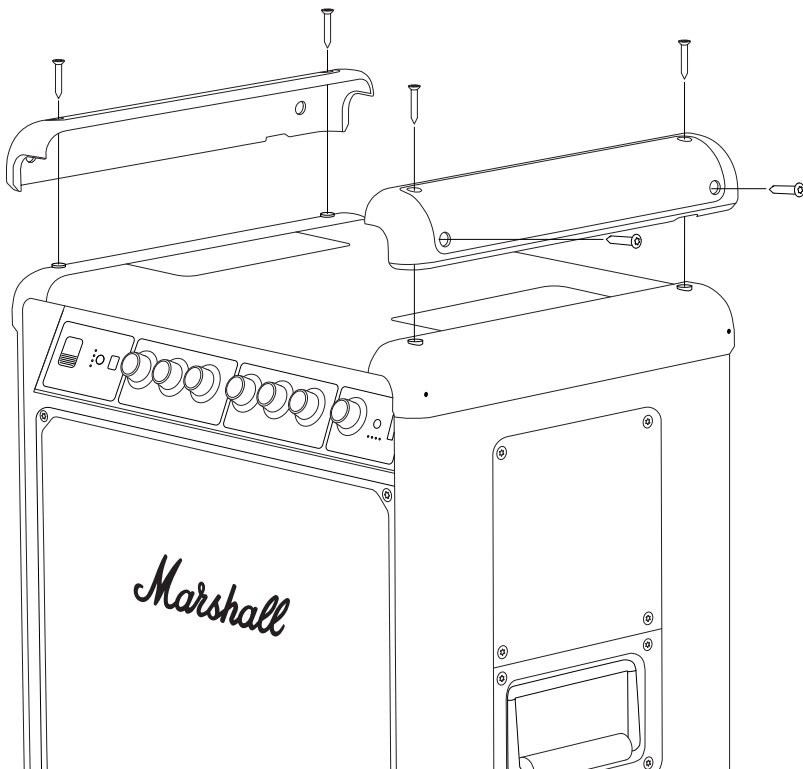

INSTRUKSJONER

NORSK

FESTE DET NYE TOPPDEKSELET

- I. Kontroller at merkingen («L» eller «R») på det nye dekselet stemmer overens med merkingen på det gamle.
- II. Plasser det nye dekselet på høyttaleren.
- III. Bruk en H3-skrutrekker til å stramme de 4 skruene som fester dekselet til høyttaleren.

Sørg for å resirkulere gamle deler og emballasje på riktig måte.

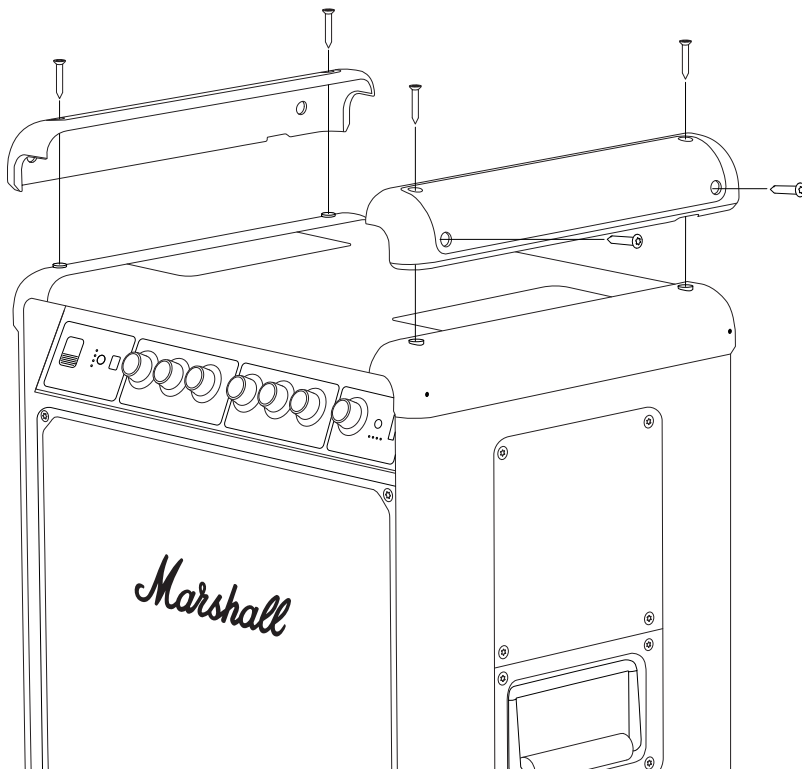

INSTRUKSJONER

NORSK

BYTTE UT BUNDEKSLENE

Før du starter prosedyren, må du sørge for at du arbeider i et godt opplyst, rent og ryddig område. Alle ledninger skal være frakoblet, og høyttaleren skal være avslått. Du vil trenge en unbrakoskrutrekker, størrelse 3 mm (H3), for å bytte ut bunndekslene.

Merk: Bunndekslene på venstre og høyre side er ikke de samme. Kontroller merkingen på innsiden av reservedekslene når du bytter dem ut. Instruksjonene nedenfor gjelder for begge sider.

FJERNE BUNDEKSELET

- I. Snu høyttaleren opp ned.
- II. Bruk en H3-skrutrekker til å fjerne de 4 skruene som fester dekselet og de to beina. Pass på at du ikke mister de to beina.
- III. Fjern det gamle dekselet.

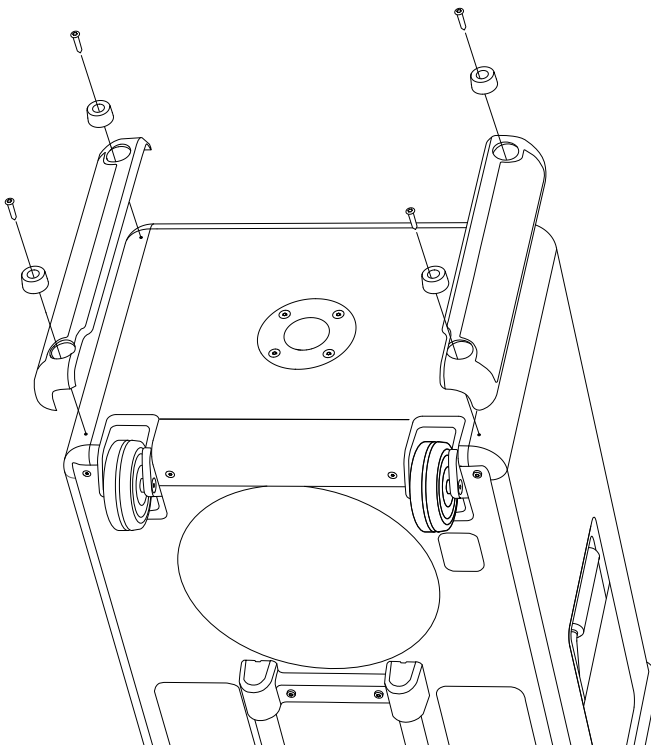

INSTRUKSJONER

NORSK

FESTE DET NYE BUNNDEKSELET

- I. Kontroller at merkingen («L» eller «R») på det nye dekselet stemmer overens med merkingen på det gamle.
- II. Plasser det nye dekselet og de to beina på høyttaleren.
- III. Bruk en H3-skrutrekker til å feste de 4 skruene som fester bunndekselet og beina til høyttaleren.

Sørg for å resirkulere gamle deler og emballasje på riktig måte.

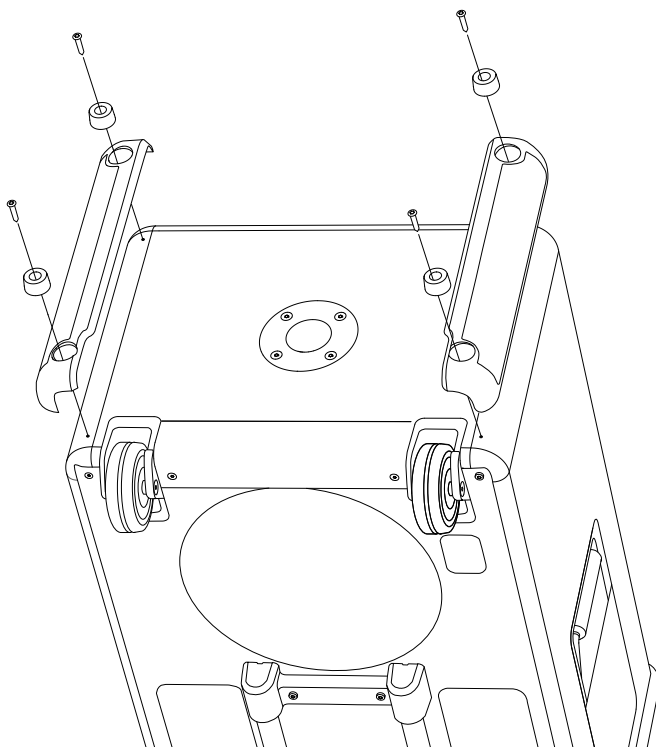

INSTRUKSJONER

NORSK

BYTTE UT BEINA

Før du starter prosedyren, må du sørge for at du arbeider i et godt opplyst, rent og ryddig område. Alle ledninger skal være frakoblet, og høyttaleren skal være avslått. Du vil trenge en unbrakoskrutrekker, størrelse 3 mm (H3), for å bytte ut beina.

Venstre og høyre deksel er identiske, og instruksjonene nedenfor gjelder for begge sider.

FJERNE DET GAMLE BEINET

- I. Snu høyttaleren opp ned.
- II. Bruk en H3-skrutrekker til å fjerne skruen som fester beinet.
- III. Fjern det gamle beinet.

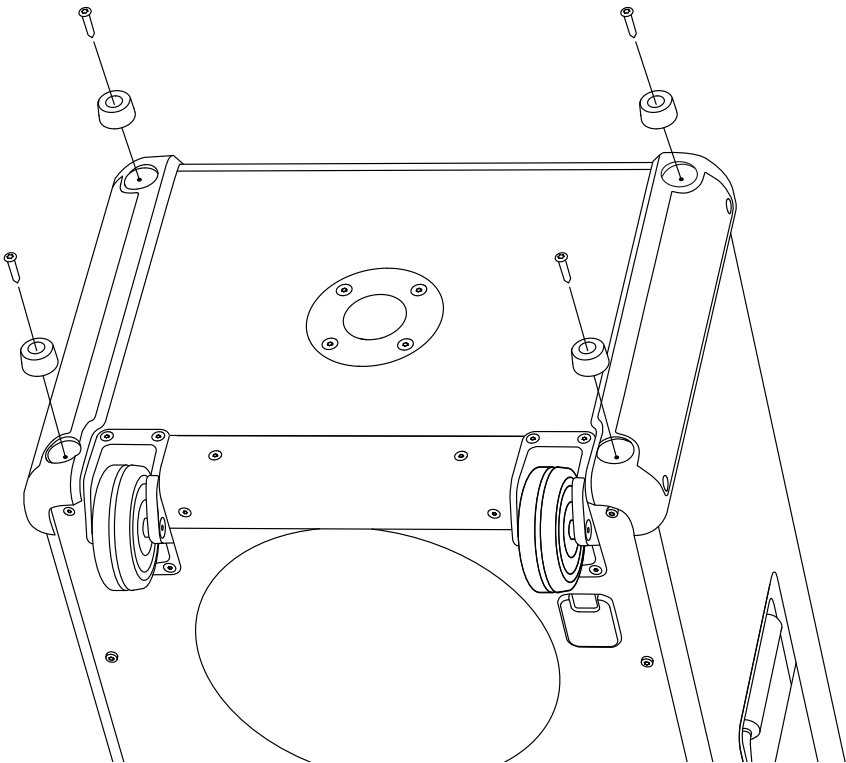

INSTRUKSJONER

NORSK

FESTE DET NYE BEINET

- I. Plasser det nye beinet på høyttaleren.
- II. Bruk en H3-skrutrekker til å stramme skruen som fester beinet til høyttaleren.

Sørg for å resirkulere gamle deler og emballasje på riktig måte.

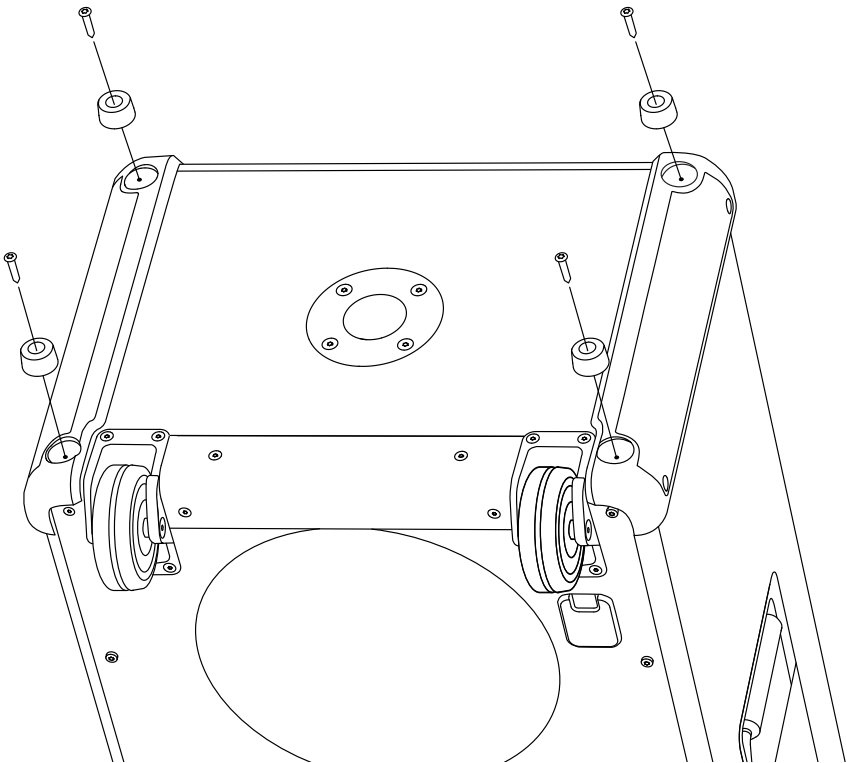

INSTRUKSJONER

NORSK

BYTTE UT HJULENE

Før du starter prosedyren, må du sørge for at du arbeider i et godt opplyst, rent og ryddig område. Alle ledninger skal være frakoblet, og høyttaleren skal være avslått. Du vil trenge en unbrakoskrutrekker, størrelse 3 mm (H3), for å bytte ut hjulene.

Venstre og høyre hjul er identiske, og instruksjonene nedenfor gjelder for begge sider.

FJERNE DET GAMLE HJULET

- I. Snu høyttaleren opp ned.
- II. Bruk en H3-skrutrekker til å fjerne skruene som holder hjulet på plass
- III. Fjern det gamle hjulet.

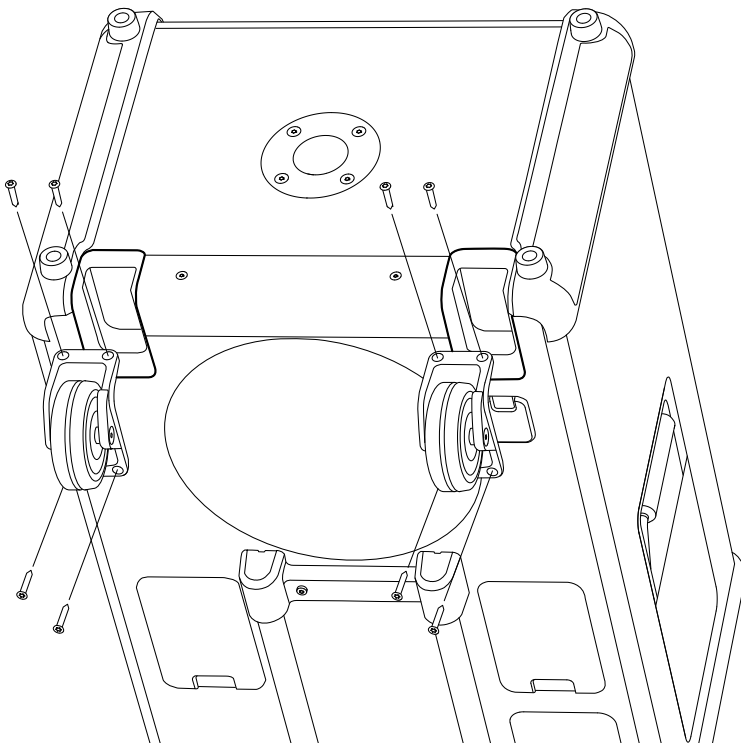

INSTRUKSJONER

NORSK

FESTE DET NYE HJULET

- I. Plasser det nye hjulet på høyttaleren.
- II. Bruk en H3-skrutrekker til å feste de 4 skruene som fester hjulet til høyttaleren.

Sørg for å resirkulere gamle deler og emballasje på riktig måte.

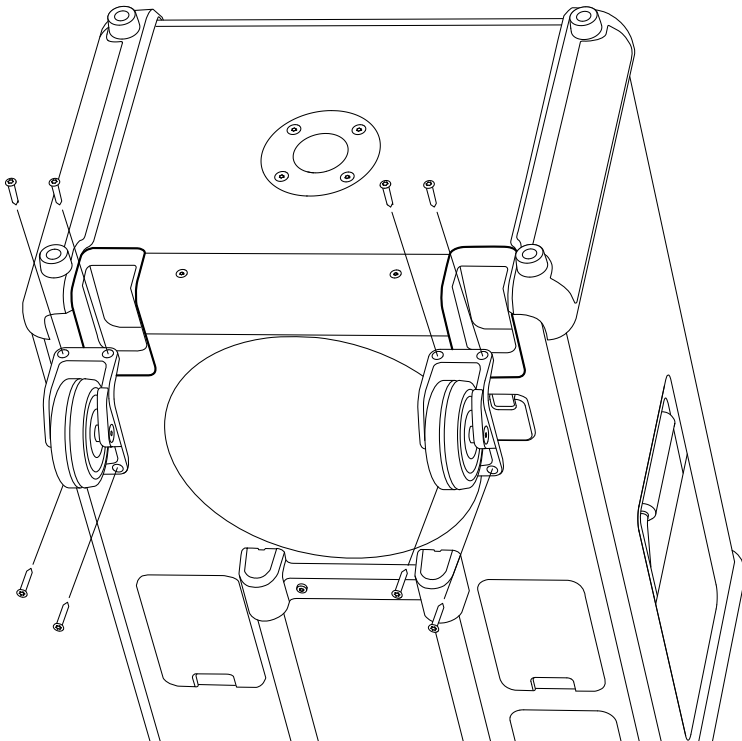

INSTRUKSJONER

NORSK

BYTTE UT FRONTGITTERET

Før du starter prosedyren, må du sørge for at du arbeider i et godt opplyst, rent og ryddig område. Alle ledninger skal være frakoblet, og høyttaleren skal være avslått. Du vil trenge en unbrakoskrutrekker, størrelse 3 mm (H3), for å bytte ut frontgitteret.

FJERNE FRONTGITTERET

- I. Bruk en H3-skrutrekker til å fjerne de 6 skruene som holder frontgitteret på plass.
- II. Fjern frontgitteret forsiktig ved å lirke det opp. Start fra venstre eller høyre side.
- III. Fjern gitteret.

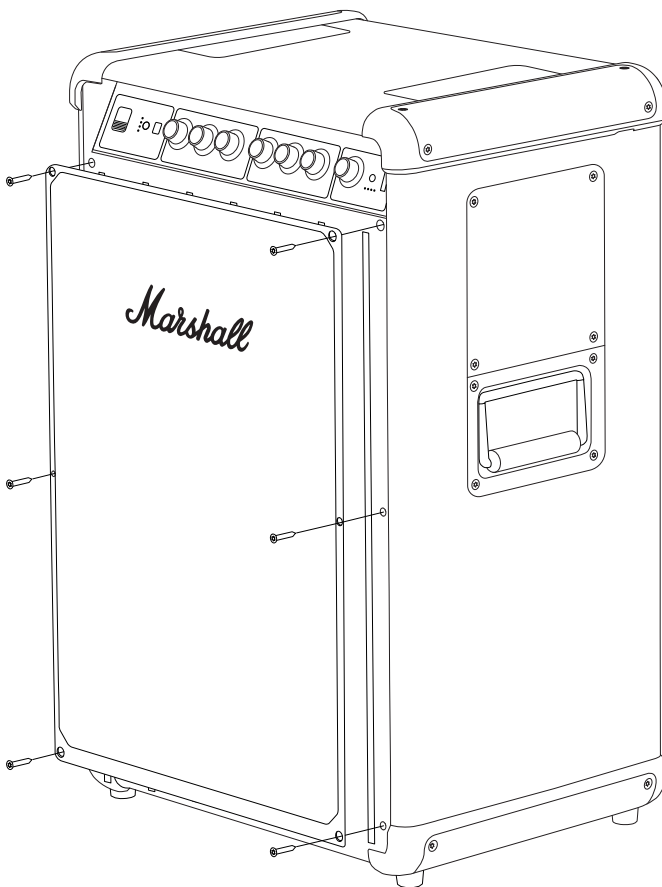

INSTRUKSJONER

NORSK

INSTALLERE DET NYE FRONTGITTERET

- I. Posisjoner det nye frontgitteret på høyttaleren.
- II. Bruk en H3-skrutrekker til å stramme de 6 skruene som fester det til høyttaleren.

Sørg for å resirkulere gamle deler og emballasje på riktig måte.

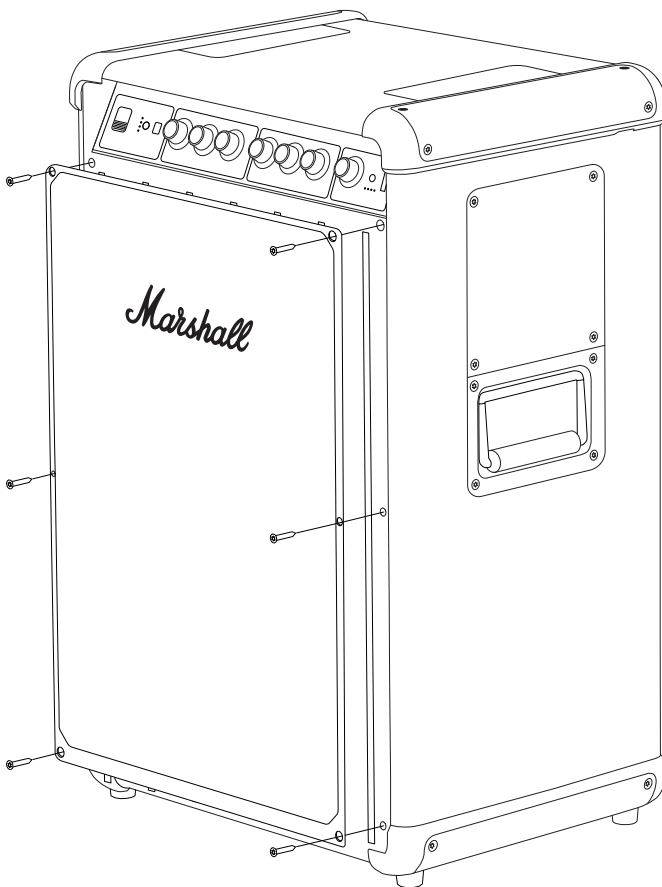

INSTRUKSJONER

NORSK

BYTTE UT KNOTTENE PÅ FRONTPANELET

Før du starter prosedyren, må du sørge for at du arbeider i et godt opplyst, rent og ryddig område.

FJERNE EN KNOTT PÅ FRONTPANELET

- I. Trekk knotten rett ut, bort fra høyttaleren.

FESTE DEN NYE KNOTTEN

- I. Plasser den nye knotten slik at den flate siden av D-akselen passer med hakket i knotten.
- II. Plasser den nye knotten i riktig posisjon og trykk den inn til den sitter godt.

Resirkuler den gamle knotten på riktig måte.

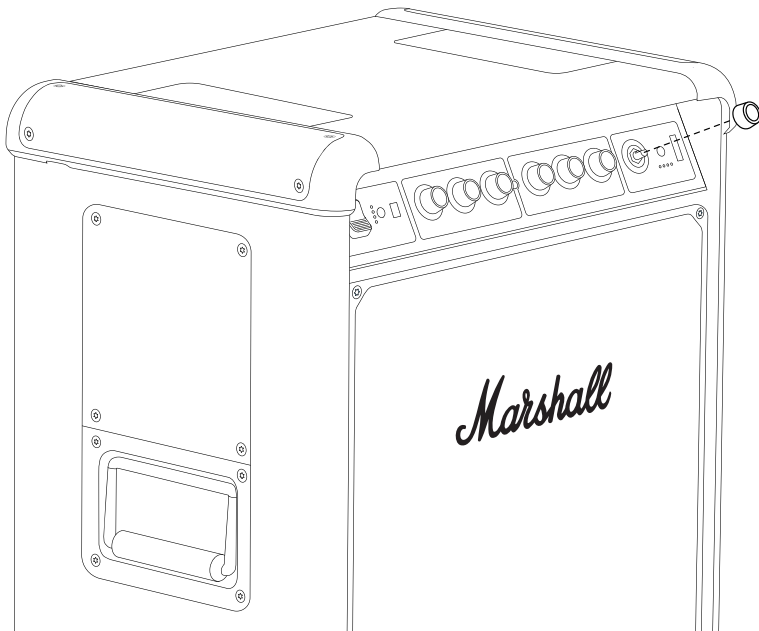

All intellectual property in the product and packaging (including the MARSHALL trade mark, copyright, designs, and patents) are owned by Marshall Group AB and may not be used without permission. All rights reserved. Marshall Group AB, Centralplan 15, 111 20 Stockholm, Sweden. R1.1

Marshall

**BROMLEY 750
PARTY SPEAKER**

PEŁNA INSTRUKCJA ONLINE

SPIS TREŚCI

INDEKS

Wymiana uchwytu teleskopowego.....	003
Wymiana zaślepek górnych.....	005
Wymiana dolnych zaślepek.....	007
Wymiana nóżek.....	009
Wymiana kółek.....	011
Wymiana przedniej kratki.....	013
Wymiana pokręteł na panelu przednim.....	015

INSTRUKCJE

POLSKI

WYMIANA UCHWYTU TELESKOPOWEGO

Przed rozpoczęciem upewnij się, że prace są wykonywane w miejscu dobrze oświetlonym, czystym i uporządkowanym. Odłącz wszystkie przewody i wyłącz głośnik. Do wymiany uchwytu będzie potrzebny śrubokręt sześciokątny o rozmiarze 2,5 mm (H2.5).

DEMONTAŻ UCHWYTU TELESKOPOWEGO

- I. Ostrożnie połóż głośnik przodem do dołu.
- II. Przy użyciu śrubokręta H2.5 wykręć 4 śruby mocujące uchwyt.
- III. Usuń stary uchwyt.

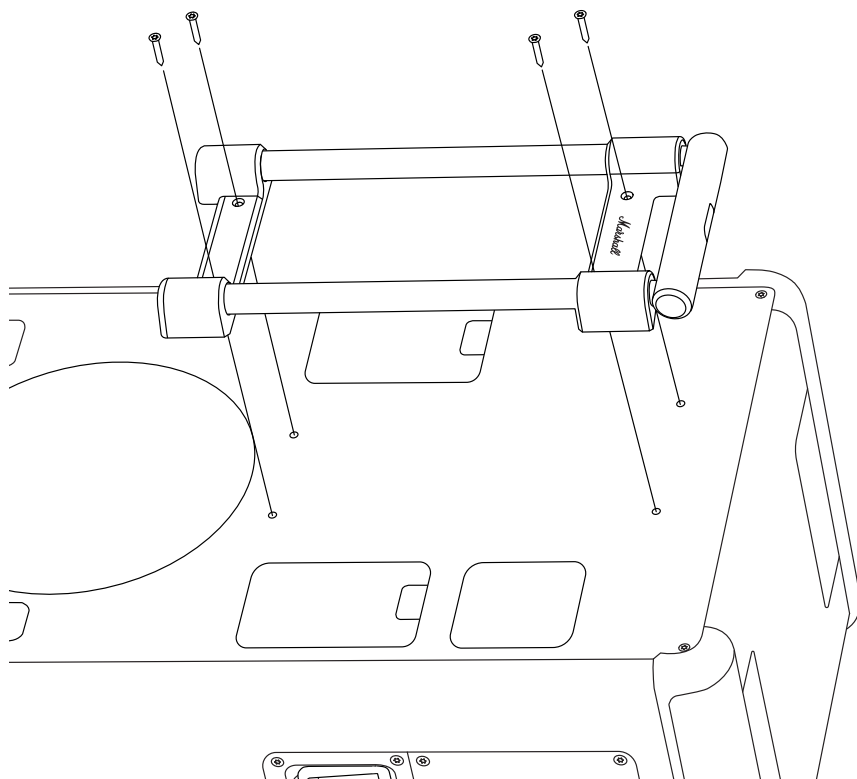

INSTRUKCJE

POLSKI

MOCOWANIE NOWEGO UCHWYTU TELESKOPOWEGO

- I. Umieścić nowy uchwyt na głośniku.
- II. Za pomocą śrubokręta H2.5 przykręć 4 śruby mocujące uchwyt do głośnika.

Upewnij się, że stare części i opakowania są poddawane recyklingowi w odpowiedni sposób.

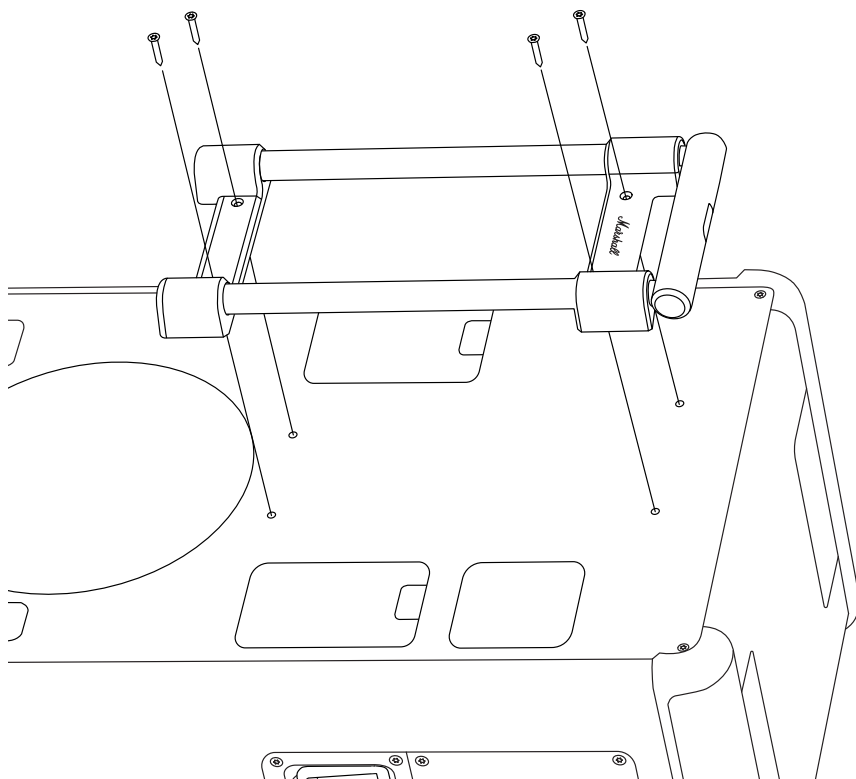

INSTRUKCJE

POLSKI

WYMIANA ZAŚLEPEK GÓRNYCH

Przed rozpoczęciem upewnij się, że prace są wykonywane w miejscu dobrze oświetlonym, czystym i uporządkowanym. Odłącz wszystkie przewody i wyłącz głośnik. Do wymiany zaślepek górnych będzie potrzebny śrubokręt sześciokątny o rozmiarze 3 mm (H3).

Uwaga! Zaśleпки górna lewa i prawa nie są takie same. Podczas wymiany należy sprawdzić oznaczenie na wewnętrznej stronie zapasowych zaślepek. Poniższa instrukcja dotyczy obu stron.

ZDEJMOWANIE GÓRNEJ ZAŚLEPKI

- I. Użyj śrubokręta H3, aby wykręcić 4 śruby mocujące zaślepkę.
- II. Zdejmij starą zaślepkę.

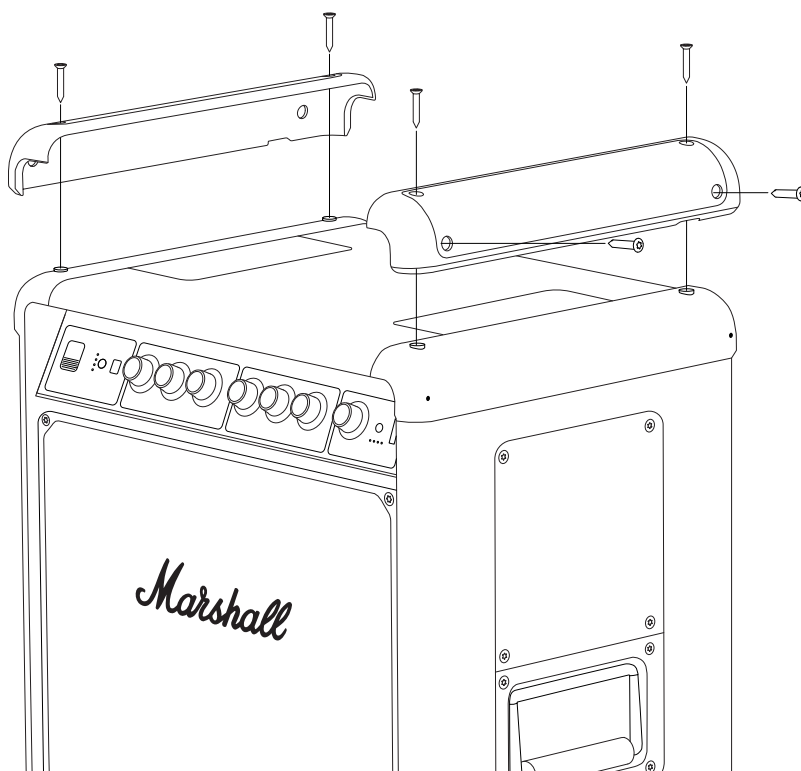

INSTRUKCJE

POLSKI

MOCOWANIE NOWEJ GÓRNEJ ZAŚLEPKI

- I. Sprawdź, czy oznaczenie („L” lub „R”) na nowej zaślepce odpowiada oznaczeniu na starej.
- II. Umieść nową zaślepkę na głośniku.
- III. Za pomocą śrubokręta H3 przykręć 4 śruby mocujące zaślepkę do głośnika.

Upewnij się, że stare części i opakowania są poddawane recyklingowi w odpowiedni sposób.

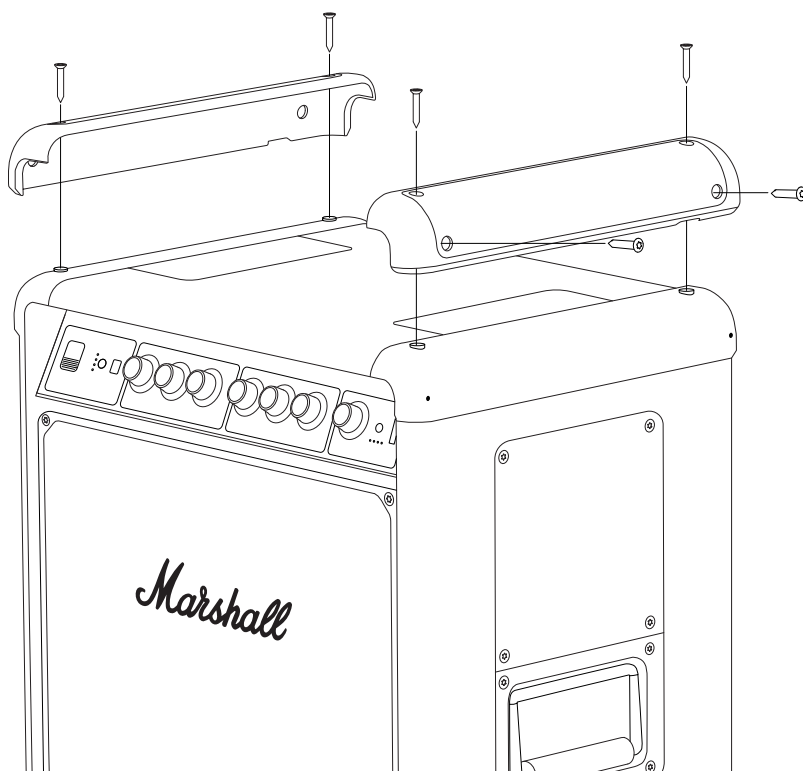

INSTRUKCJE

POLSKI

WYMIANA DOLNYCH ZAŚLEPEK

Przed rozpoczęciem upewnij się, że prace są wykonywane w miejscu dobrze oświetlonym, czystym i uporządkowanym. Odłącz wszystkie przewody i wyłącz głośnik. Do wymiany dolnych zaślepek będzie potrzebny śrubokręt sześciokątny o rozmiarze 3 mm (H3).

Uwaga! Dolne zaślepki lewa i prawa nie są takie same. Podczas wymiany należy sprawdzić oznaczenie na wewnętrznej stronie zapasowych zaślepek. Poniższa instrukcja dotyczy obu stron.

ZDEJMOWANIE DOLNEJ ZAŚLEPKI

- I. Odwróć głośnik do góry nogami.
- II. Za pomocą śrubokręta H3 wykręć 4 śruby mocujące pokrywę i dwie nóżki. Uważaj, aby nie zgubić dwóch nóżek.
- III. Zdejmij starą zaślepkę.

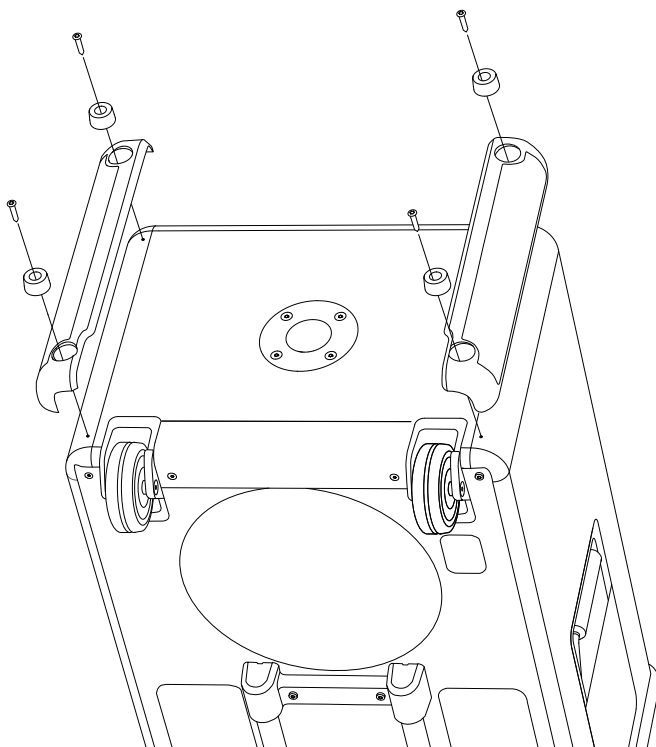

INSTRUKCJE

POLSKI

MOCOWANIE NOWEJ DOLNEJ ZAŚLEPKI

- I. Sprawdź, czy oznaczenie („L” lub „R”) na nowej zaślepce odpowiada oznaczeniu na starej.
- II. Umieść nową pokrywę i dwie nóżki na głośniku.
- III. Za pomocą śrubokręta H3 przykręć 4 śruby mocujące dolną pokrywę i nóżki do głośnika.

Upewnij się, że stare części i opakowania są poddawane recyklingowi w odpowiedni sposób.

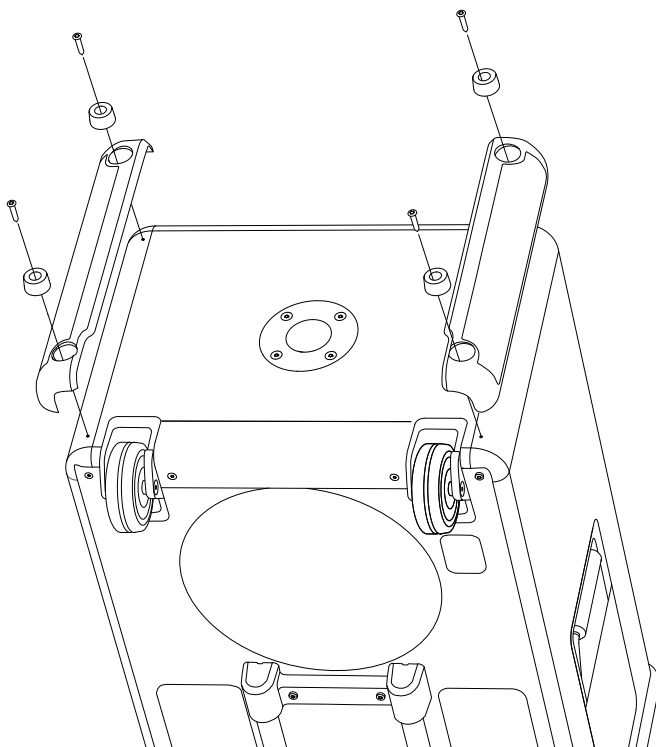

INSTRUKCJE

POLSKI

WYMIANA NÓŻEK

Przed rozpoczęciem upewnij się, że prace są wykonywane w miejscu dobrze oświetlonym, czystym i uporządkowanym. Odłącz wszystkie przewody i wyłącz głośnik. Do wymiany stopek będzie potrzebny śrubokręt sześciokątny o rozmiarze 3 mm (H3).

Zaślepki po lewej i prawej stronie są identyczne, a poniższa instrukcja dotyczy obu stron.

USUWANIE STAREJ STOPKI

- I. Odwróć głośnik do góry nogami.
- II. Użyj śrubokręta H3, aby wykręcić śrubę mocującą stopkę.
- III. Usuń starą stopkę.

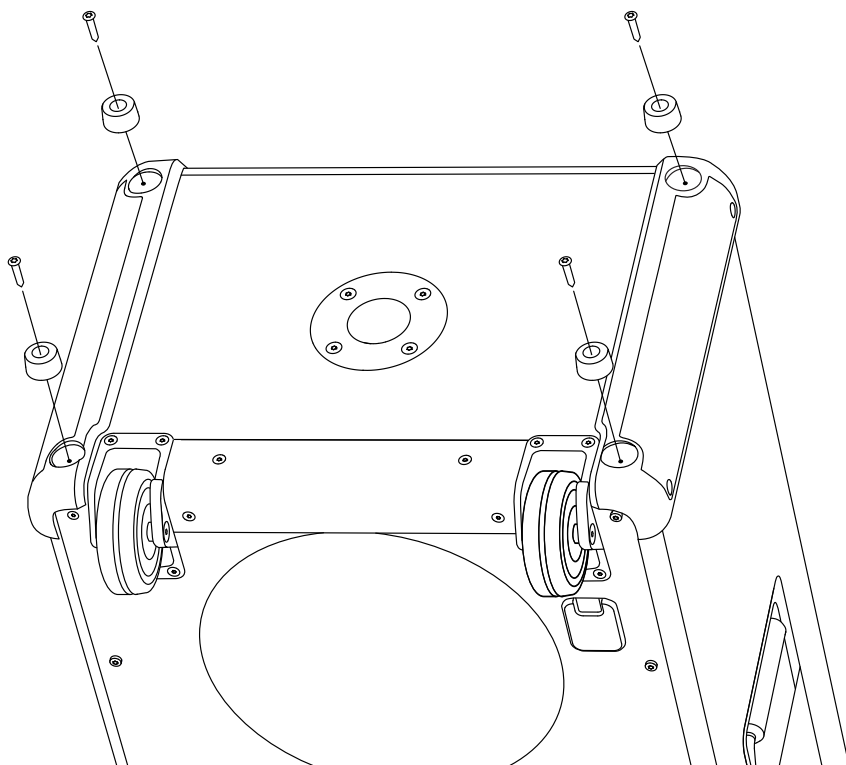

INSTRUKCJE

POLSKI

MOCOWANIE NOWEJ STOPKI

- I. Umieścić nową stopkę na głośniku.
- II. Za pomocą śrubokręta H3 dokręcić śrubę mocującą stopkę do głośnika.

Upewnij się, że stare części i opakowania są poddawane recyklingowi w odpowiedni sposób.

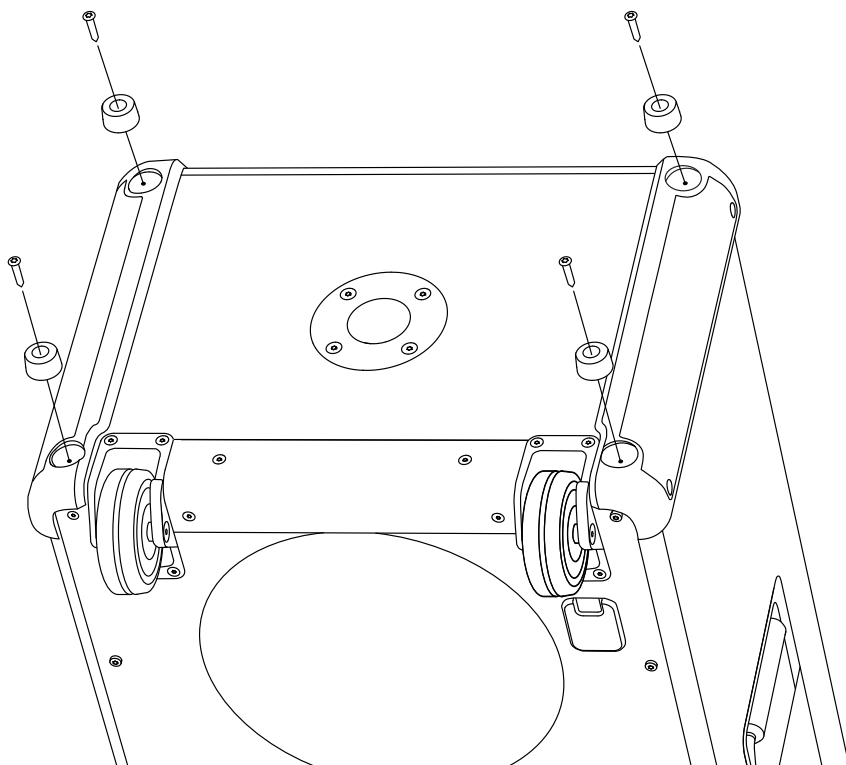

INSTRUKCJE

POLSKI

WYMIANA KÓŁEK

Przed rozpoczęciem upewnij się, że prace są wykonywane w miejscu dobrze oświetlonym, czystym i uporządkowanym. Odłącz wszystkie przewody i wyłącz głośnik. Do wymiany kółek będzie potrzebny śrubokręt sześciokątny o rozmiarze 3 mm (H3).

Kółka po lewej i prawej stronie są identyczne, a poniższe instrukcje dotyczą obu stron.

USUWANIE STAREGO KÓŁKA

- I. Odwróć głośnik do góry nogami.
- II. Za pomocą śrubokręta H3 wykręć śruby mocujące kółko.
- III. Zdejmij stare kółko.

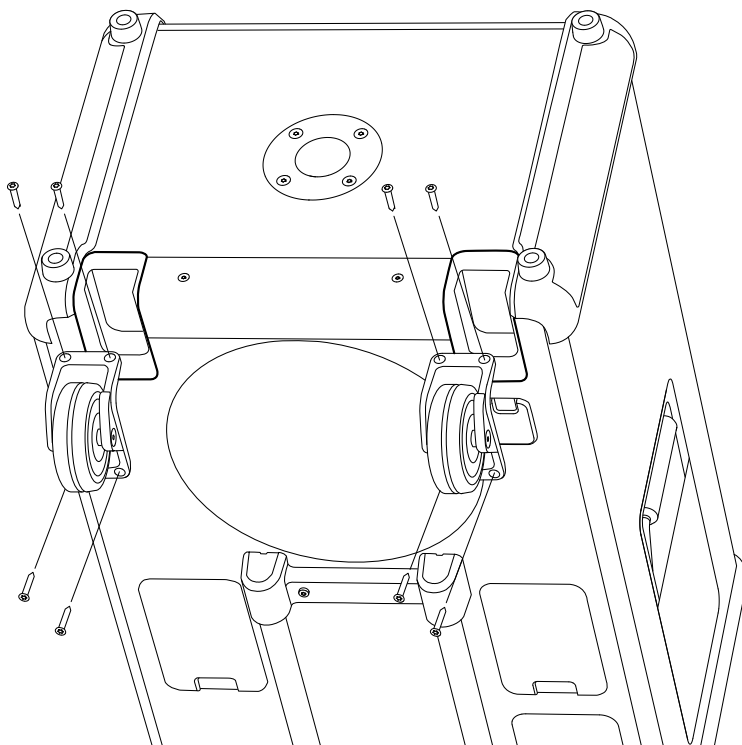

INSTRUKCJE

POLSKI

PRZYMOCOWANIE NOWEGO KÓŁKA

- I. Umieścić nowe kółko na głośniku.
- II. Za pomocą śrubokręta H3 dokręcić 4 śruby mocujące kółko do głośnika.

Upewnij się, że stare części i opakowania są poddawane recyklingowi w odpowiedni sposób.

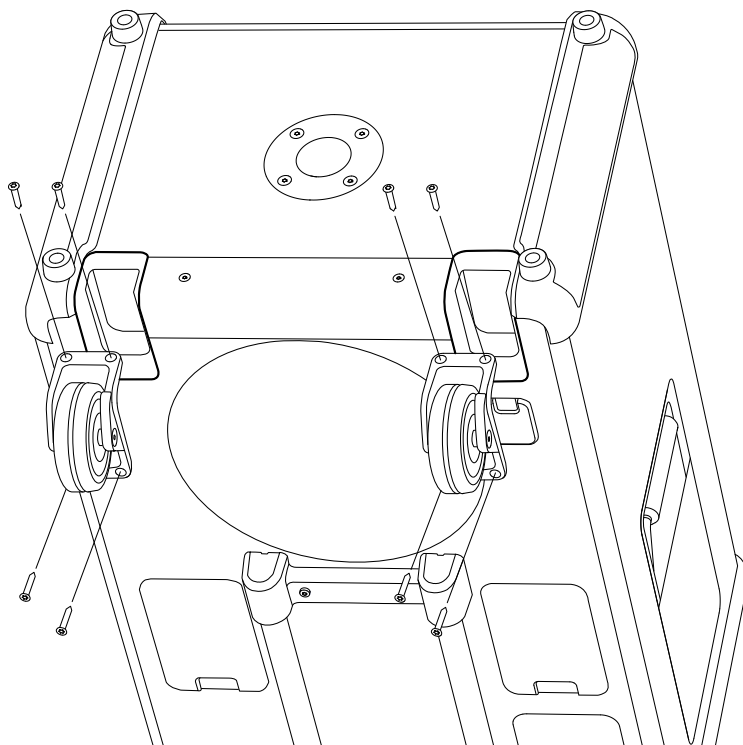

INSTRUKCJE

POLSKI

WYMIANA PRZEDNIEJ KRATKI

Przed rozpoczęciem upewnij się, że prace są wykonywane w miejscu dobrze oświetlonym, czystym i uporządkowanym. Odłącz wszystkie przewody i wyłącz głośnik. Do wymiany przedniej kratki będzie potrzebny śrubokręt sześciokątny o rozmiarze 3 mm (H3).

ZDEJMOWANIE PRZEDNIEJ KRATKI

- I. Za pomocą śrubokręta H3 wykręć 6 śrub mocujących przednią kratkę.
- II. Ostrożnie zdejmij przednią kratkę, delikatnie ją podważając, zaczynając od lewej lub prawej strony.
- III. Zdejmij kratkę.

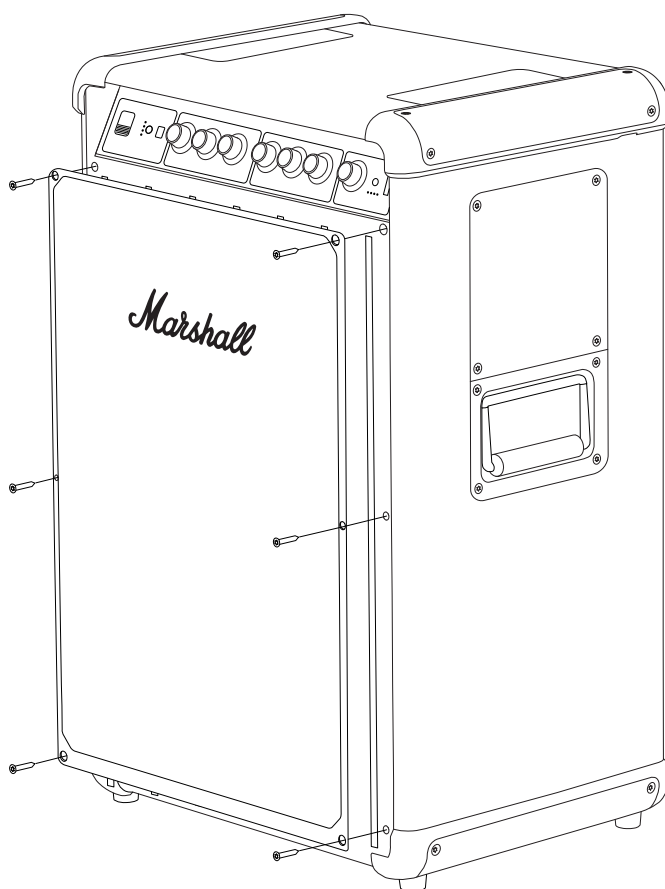

INSTRUKCJE

POLSKI

ZAKŁADANIE NOWEJ PRZEDNIEJ KRATKI

- I. Umieść nową przednią kratkę na głośniku.
- II. Użyj śrubokręta H3, aby przykręcić 6 śrub mocujących go do głośnika.

Upewnij się, że stare części i opakowania są poddawane recyklingowi w odpowiedni sposób.

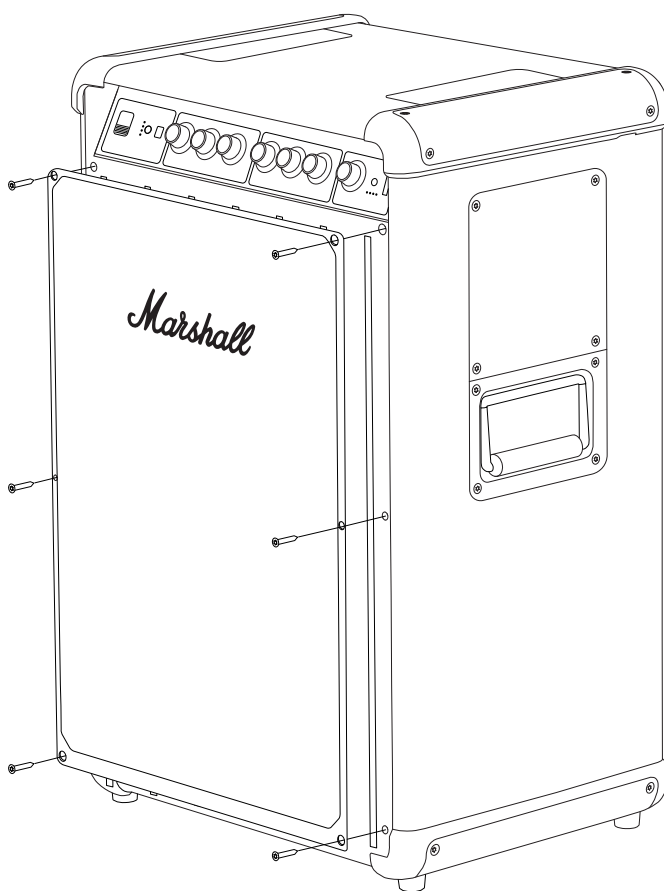

INSTRUKCJE

POLSKI

WYMIANA POKRĘTEŁ NA PANELU PRZEDNIM

Przed rozpoczęciem upewnij się, że pracujesz w dobrze oświetlonym, czystym i uporządkowanym miejscu.

ZDEJMOWANIE POKRĘTŁA PANELU PRZEDNIEGO

- I. Pociągnij pokrętło prosto na zewnątrz, z dala od głośnika.

MOCOWANIE NOWEGO POKRĘTŁA

- I. Ustaw nowe pokrętło tak, aby płaska strona wałka D pasowała do wycięcia w pokrętle.
- II. Umieść nowe pokrętło w odpowiedniej pozycji i dociśnij je, aż będzie pewnie osadzone.

Zadbaj o właściwy recykling starego pokrętła.

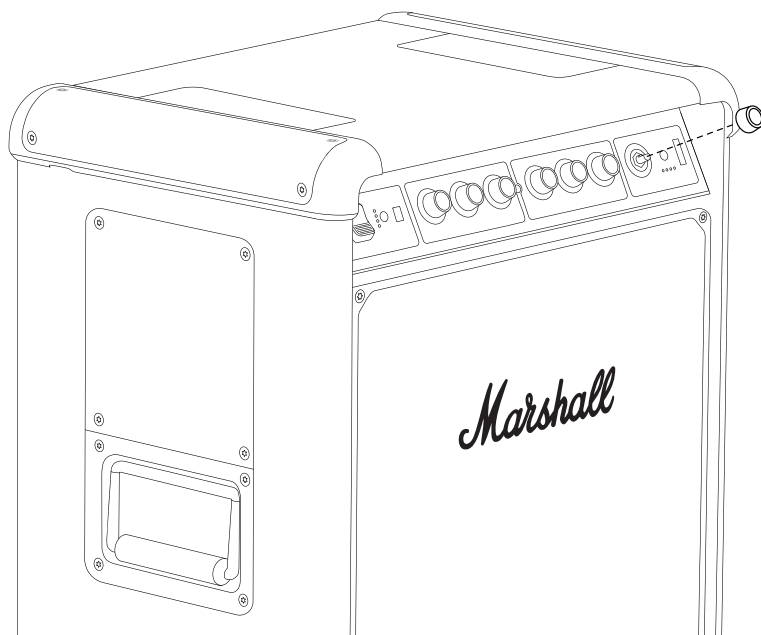

All intellectual property in the product and packaging (including the MARSHALL trade mark, copyright, designs, and patents) are owned by Marshall Group AB and may not be used without permission. All rights reserved. Marshall Group AB, Centralplan 15, 111 20 Stockholm, Sweden. R1.1

Marshall

**BROMLEY 750
PARTY SPEAKER**

MANUAL ONLINE COMPLETO

ÍNDICE

ÍNDICE REMISSIVO

Substituir a pega telescópica.....	003
Substituir as tampas superiores.....	005
Substituir as tampas inferiores.....	007
Substituir os pés.....	009
Substituir as rodas.....	011
Substituir a grelha dianteira.....	013
Substituir os botões do painel dianteiro.....	015

INSTRUÇÕES

PORTUGUÊS

SUBSTITUIR A PEGA TELESCÓPICA

Antes de começar o procedimento, certifique-se de que trabalha numa área bem iluminada, limpa e sem desarrumação. Todos os cabos devem ser desligados e a coluna deve estar desligada. Vai necessitar de uma chave de fendas sextavada de tamanho 2,5 mm (H2.5) para substituir a pega.

REMOVER A PEGA TELESCÓPICA

- I. Deite cuidadosamente o altifalante, com a parte dianteira virada para baixo.
- II. Utilize uma chave de fendas H2.5 para remover os 4 parafusos que fixam a pega.
- III. Remova a pega antiga.

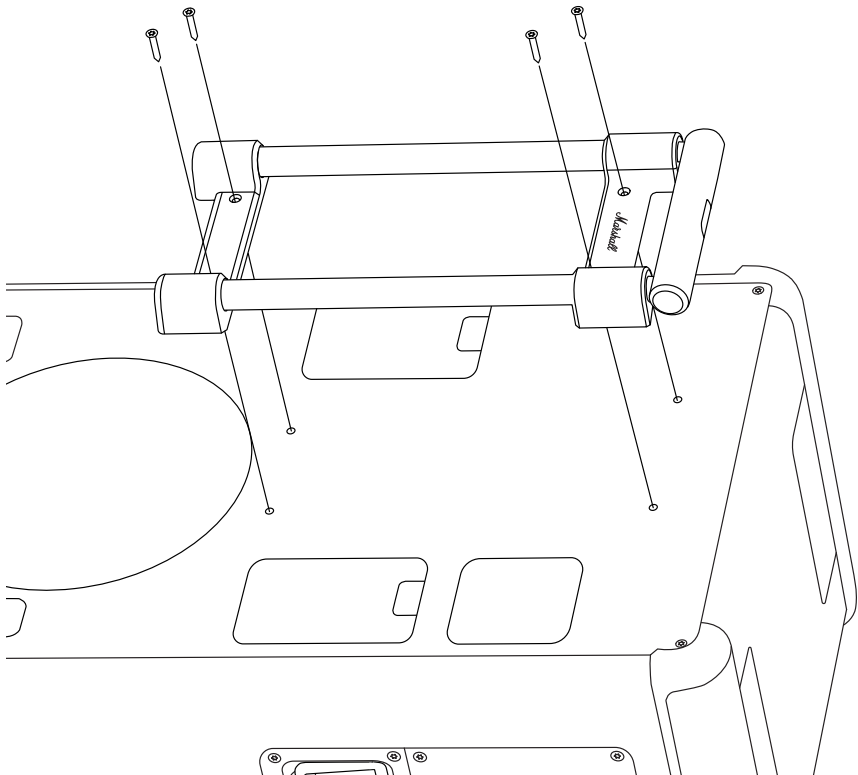

INSTRUÇÕES

PORTUGUÊS

FIXAR A NOVA PEGA TELESCÓPICA

- I. Posicione a nova pega no altifalante.
- II. Utilize uma chave de fendas H2.5 para apertar os 4 parafusos que fixam a pega ao altifalante.

Certifique-se de que recicla as peças antigas e as embalagens de forma adequada.

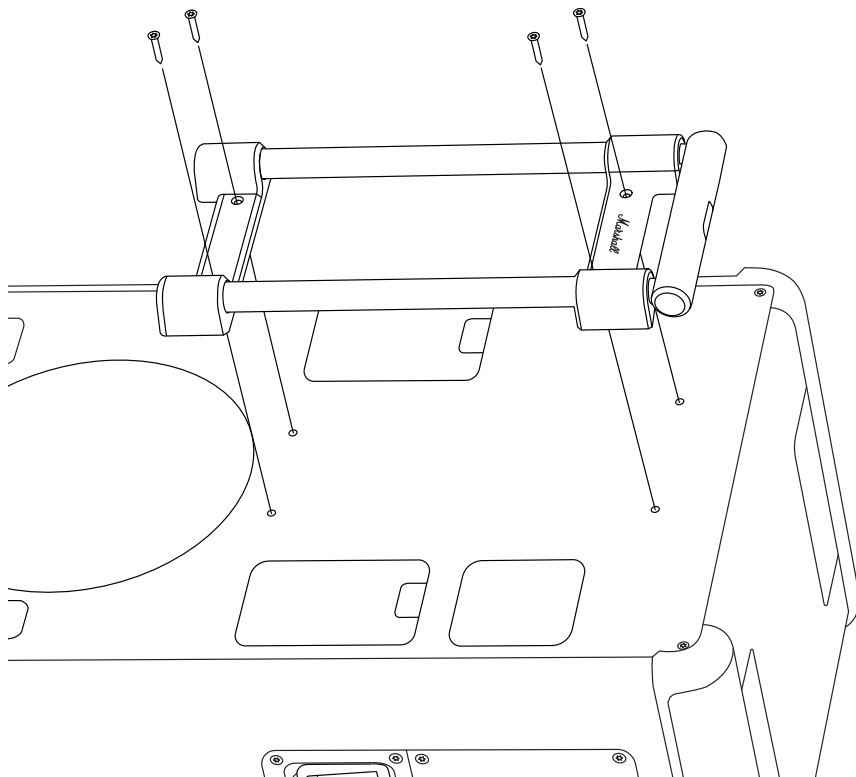

INSTRUÇÕES

PORTUGUÊS

SUBSTITUIR AS TAMPAS SUPERIORES

Antes de começar o procedimento, certifique-se de que trabalha numa área bem iluminada, limpa e sem desarrumação. Todos os cabos devem ser desligados e a coluna deve estar desligada. Vai necessitar de uma chave de fendas sextavada de tamanho 3 mm (H3) para substituir as tampas superiores.

Nota! As tampas superiores dos lados esquerdo e direito não são iguais. Verifique a marcação no interior das tampas sobresselentes ao substituí-las. A instrução abaixo aplica-se a ambos os lados.

REMOVER A TAMPA SUPERIOR

- I. Utilize uma chave de fendas H3 para remover os 4 parafusos que fixam a tampa.
- II. Remova a tampa antiga.

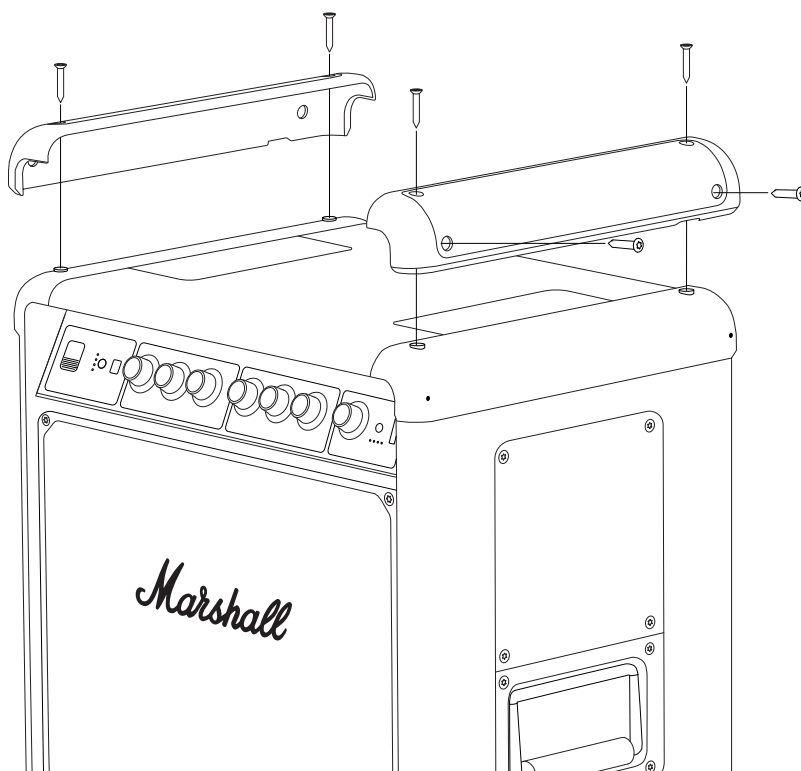

INSTRUÇÕES

PORTUGUÊS

COLOCAR A NOVA TAMPA SUPERIOR

- I. Verifique se a marcação («L» ou «R») na nova tampa coincide com a marcação na antiga.
- II. Posicione a nova tampa no altifalante.
- III. Utilize uma chave de fendas H3 para apertar os 4 parafusos que fixam a tampa ao altifalante.

Certifique-se de que recicla as peças antigas e as embalagens de forma adequada.

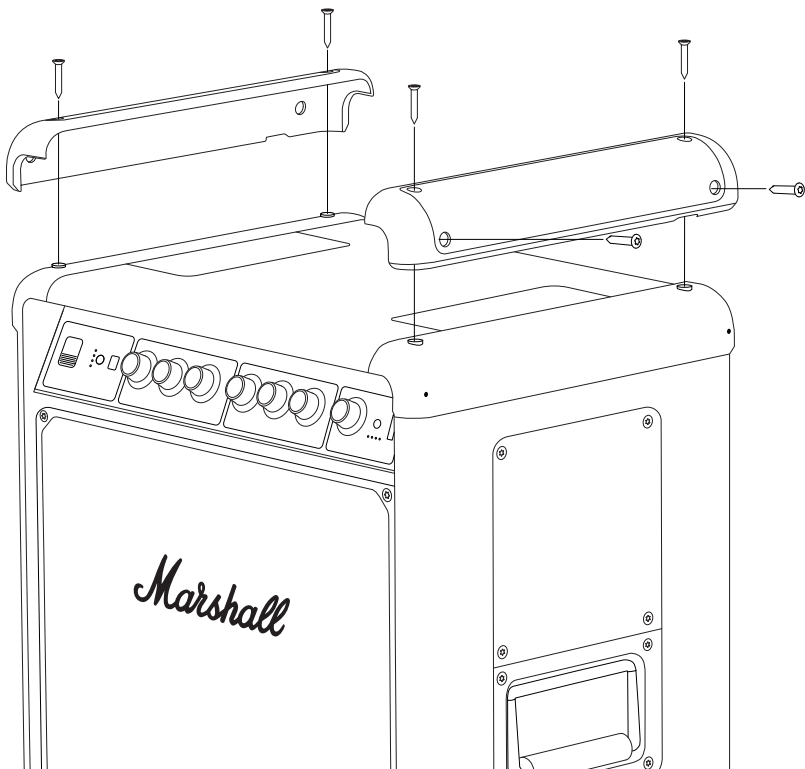

INSTRUÇÕES

PORTUGUÊS

SUBSTITUIR AS TAMPAS INFERIORES

Antes de começar o procedimento, certifique-se de que trabalha numa área bem iluminada, limpa e sem desarrumação. Todos os cabos devem ser desligados e a coluna deve estar desligada. Vai necessitar de uma chave de fendas sextavada de tamanho 3 mm (H3) para substituir as tampas inferiores.

Nota! As tampas inferiores dos lados esquerdo e direito não são iguais. Verifique a marcação no interior das tampas sobresselentes ao substituí-las. A instrução abaixo aplica-se a ambos os lados.

REMOVER A TAMPA INFERIOR

- I. Vire o altifalante ao contrário.
- II. Utilize uma chave de fendas H3 para remover os 4 parafusos que fixam a tampa e os dois suportes. Tenha cuidado para não perder os dois suportes.
- III. Remova a tampa antiga.

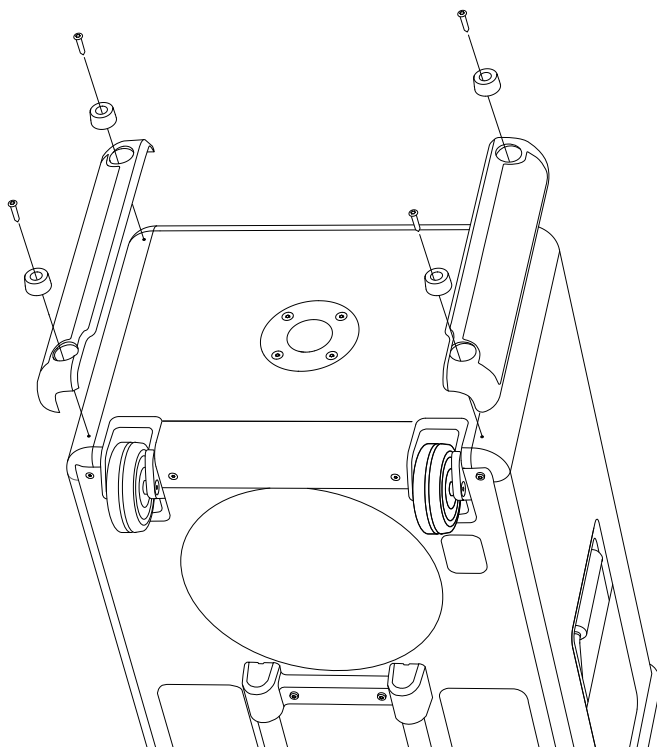

INSTRUÇÕES

PORTUGUÊS

COLOCAR A NOVA TAMPA INFERIOR

- I. Verifique se a marcação («L» ou «R») na nova tampa coincide com a marcação na antiga.
- II. Posicione a nova tampa e os dois suportes no altifalante.
- III. Utilize uma chave de fendas H3 para apertar os 4 parafusos que fixam a tampa inferior e os suportes ao altifalante.

Certifique-se de que recicla as peças antigas e as embalagens de forma adequada.

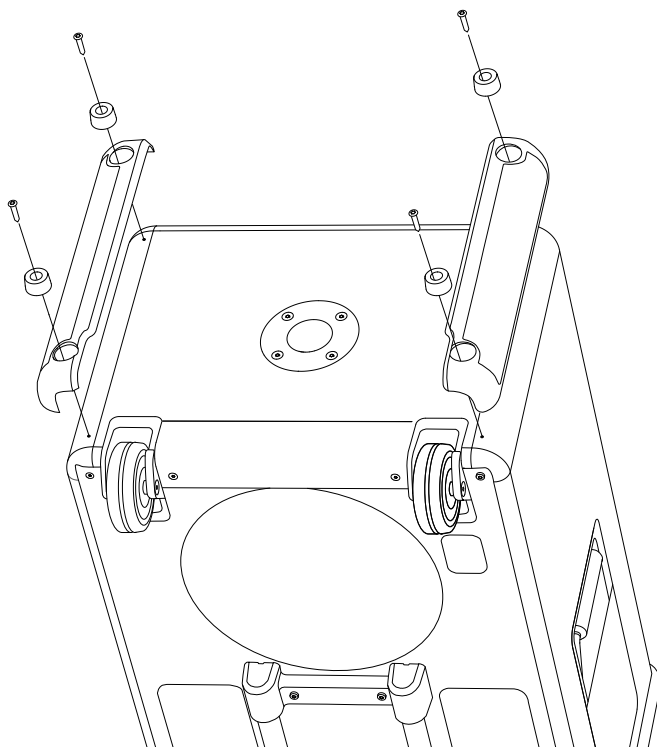

INSTRUÇÕES

PORTUGUÊS

SUBSTITUIR OS PÉS

Antes de começar o procedimento, certifique-se de que trabalha numa área bem iluminada, limpa e sem desarrumação. Todos os cabos devem ser desligados e a coluna deve estar desligada. Vai necessitar de uma chave de fendas sextavada de tamanho 3 mm (H3) para substituir os pés.

As tampas esquerda e direita são idênticas, e a instrução abaixo aplica-se a ambos os lados.

REMOVER O SUPORTE ANTIGO

- I. Vire o altifalante ao contrário.
- II. Utilize uma chave de fendas H3 para remover o parafuso que fixa o suporte.
- III. Retire o suporte antigo.

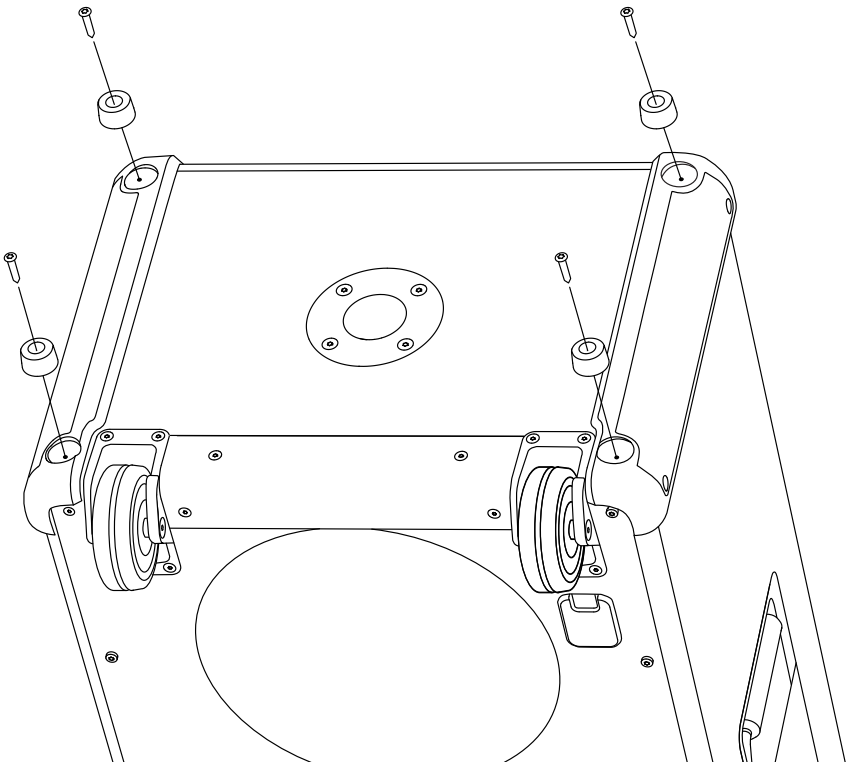

INSTRUÇÕES

PORTUGUÊS

COLOCAR O SUPORTE NOVO

- I. Posicione o novo suporte no altifalante.
- II. Utilize uma chave de fendas H3 para apertar o parafuso que fixa o suporte ao altifalante.

Certifique-se de que recicla as peças antigas e as embalagens de forma adequada.

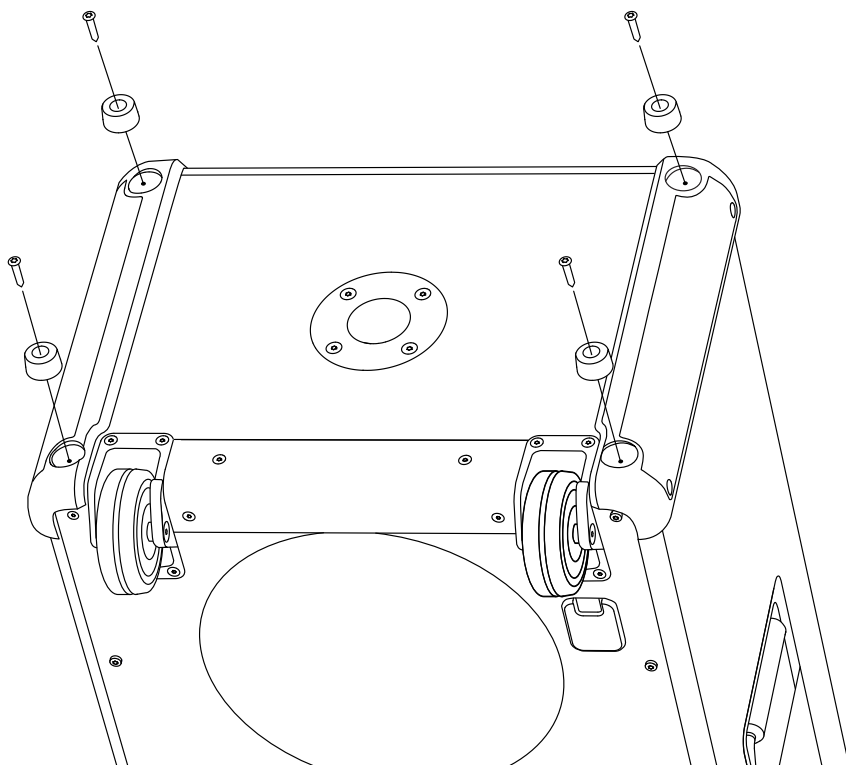

INSTRUÇÕES

PORTUGUÊS

SUBSTITUIR AS RODAS

Antes de começar o procedimento, certifique-se de que trabalha numa área bem iluminada, limpa e sem desarrumação. Todos os cabos devem ser desligados e a coluna deve estar desligada. Vai necessitar de uma chave de fendas sextavada de tamanho 3 mm (H3) para substituir as rodas.

As rodas esquerda e direita são idênticas, e a instrução abaixo aplica-se a ambos os lados.

REMOVER A RODA ANTIGA

- I. Vire o altifalante ao contrário.
- II. Utilize uma chave de fendas H3 para remover os parafusos que fixam a roda no lugar.
- III. Remova a roda antiga.

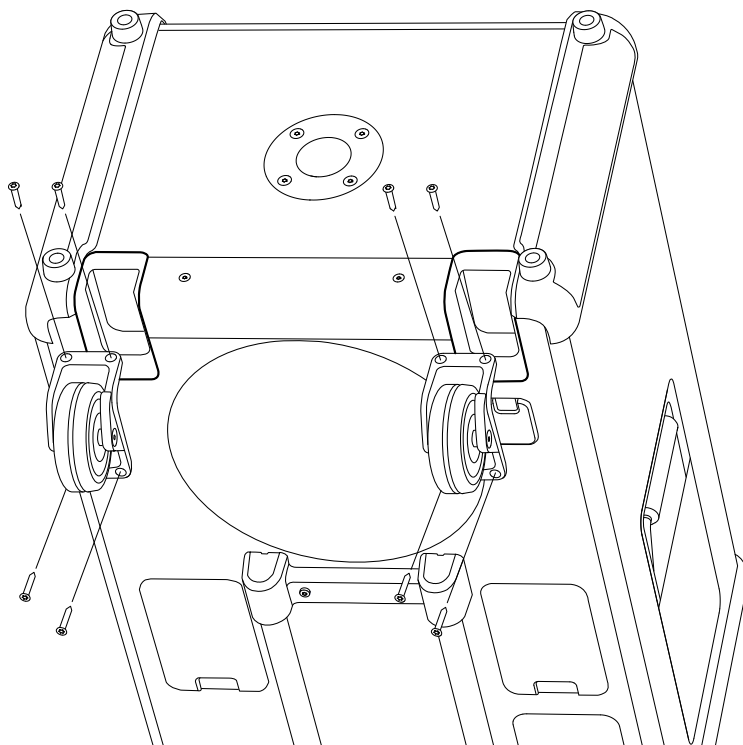

INSTRUÇÕES

PORTUGUÊS

COLOCAR A NOVA RODA

- I. Posicione a nova roda no altifalante.
- II. Utilize uma chave de fendas H3 para apertar os 4 parafusos que fixam a roda ao altifalante.

Certifique-se de que recicla as peças antigas e as embalagens de forma adequada.

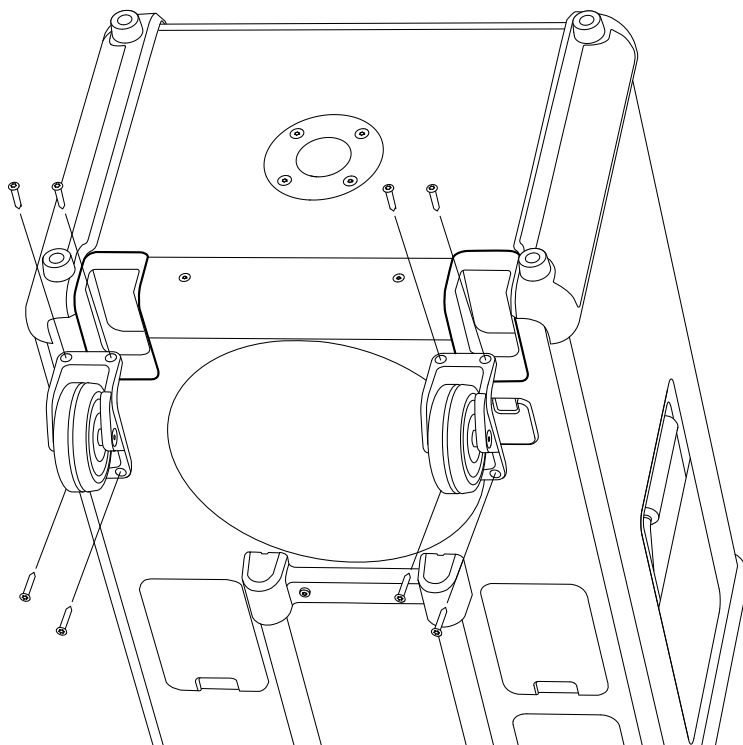

INSTRUÇÕES

PORTUGUÊS

SUBSTITUIR A GRELHA DIANTEIRA

Antes de começar o procedimento, certifique-se de que trabalha numa área bem iluminada, limpa e sem desarrumação. Todos os cabos devem ser desligados e a coluna deve estar desligada. Vai necessitar de uma chave de fendas sextavada de tamanho 3 mm (H3) para substituir a grelha dianteira.

REMOVER A GRELHA DIANTEIRA

- I. Utilize uma chave de fendas H3 para retirar os 6 parafusos que fixam a grelha dianteira no lugar.
- II. Retire cuidadosamente a grelha dianteira, abrindo-a com cuidado, começando pelo lado esquerdo ou direito.
- III. Remova a grelha.

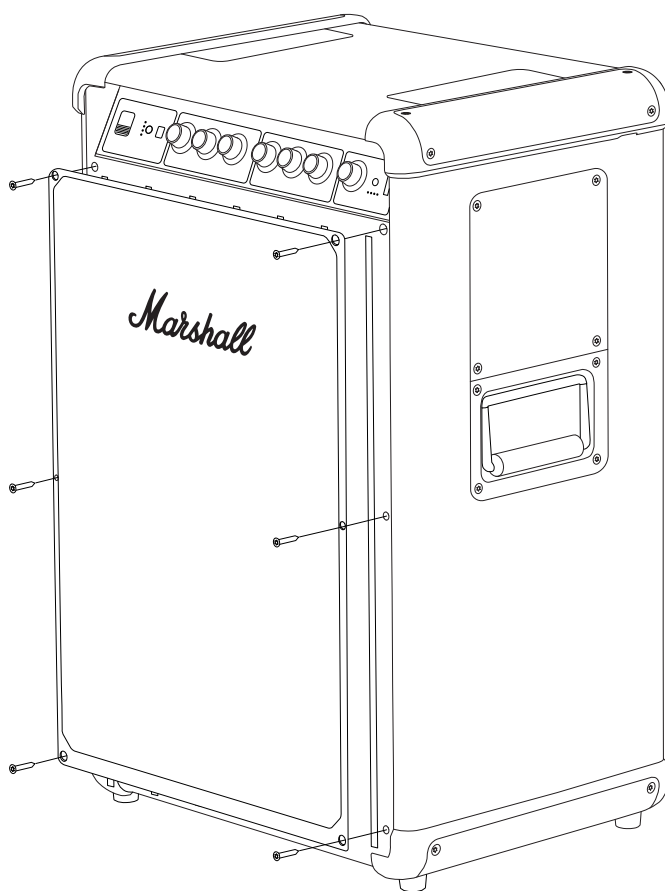

INSTRUÇÕES

PORTUGUÊS

INSTALAR A NOVA GRELHA DIANTEIRA

- I. Posicione a nova grelha dianteira no altifalante.
- II. Utilize uma chave de fendas H3 para apertar os 6 parafusos que a fixam ao altifalante.

Certifique-se de que recicla as peças antigas e as embalagens de forma adequada.

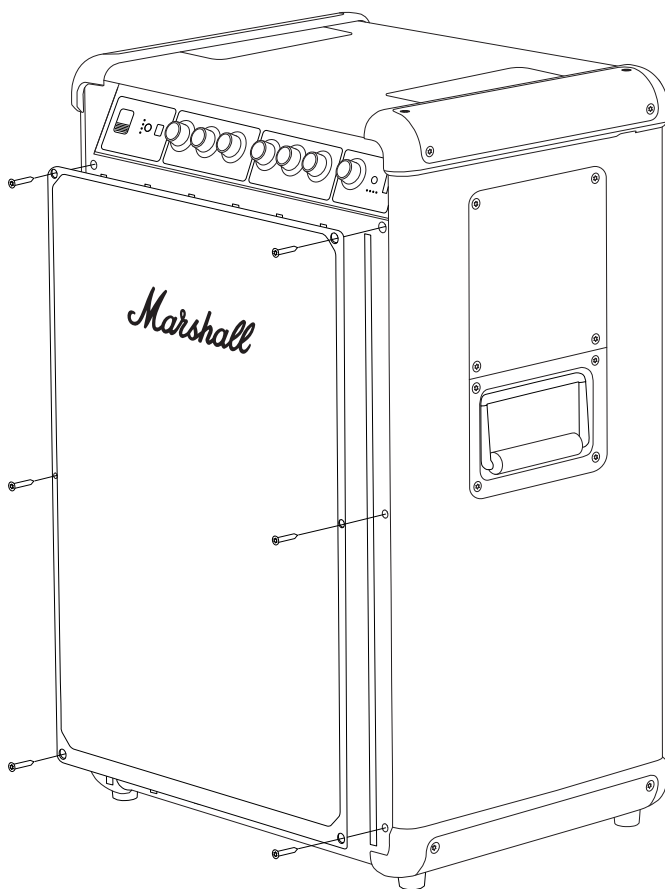

INSTRUÇÕES

PORTUGUÊS

SUBSTITUIR OS BOTÕES DO PAINEL DIANTEIRO

Antes de começar o procedimento, certifique-se de que está a trabalhar numa área bem iluminada, limpa e sem desarrumação.

REMOVER UM BOTÃO DO PAINEL DIANTEIRO

- I. Puxe o botão diretamente para fora, afastando-o do altifalante.

COLOCAR O NOVO BOTÃO

- I. Oriente o novo botão de forma que o lado plano do veio em D coincida com o en-talhe no botão.
- II. Coloque o novo botão na devida posição e pressione-o até que fique bem fixo.

Certifique-se de que recicla o botão antigo de forma adequada.

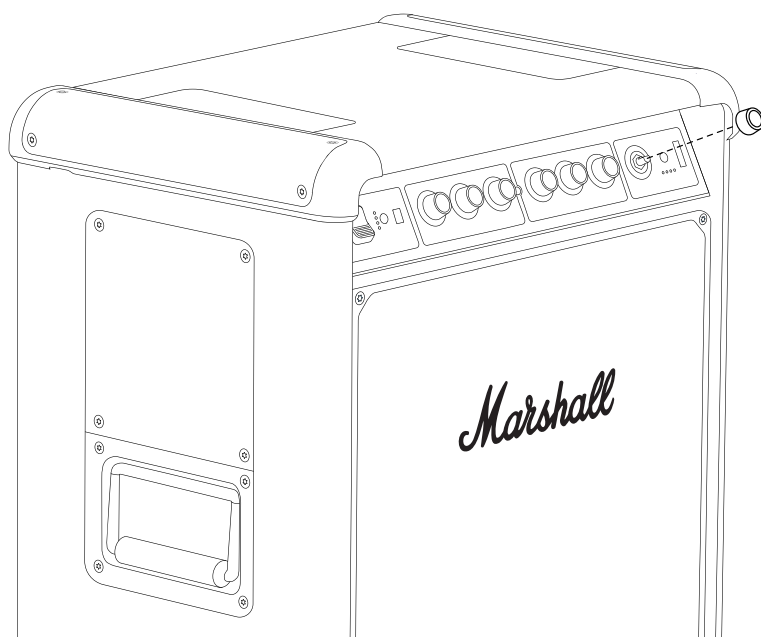

All intellectual property in the product and packaging (including the MARSHALL trade mark, copyright, designs, and patents) are owned by Marshall Group AB and may not be used without permission. All rights reserved. Marshall Group AB, Centralplan 15, 111 20 Stockholm, Sweden. R1.1

Marshall

**BROMLEY 750
PARTY SPEAKER**

MANUAL ONLINE COMPLET

CUPRINS

INDEX

Înlocuirea mânerului telescopic	003
Înlocuirea capacelor superioare	005
Înlocuirea capacelor inferioare	007
Înlocuirea picioarelor	009
Înlocuirea roților	011
Înlocuirea grilajului frontal	013
Înlocuirea butoanelor de pe panoul frontal	015

INSTRUCȚIUNI

ROMÂNĂ

ÎNLOCUIREA MÂNERULUI TELESCOPIC

Înainte de a începe procedura, asigurați-vă că lucrați într-o zonă bine luminată, curată și neaglomerată. Toate cablurile ar trebui să fie deconectate și difuzorul să fie oprit. Veți avea nevoie de o șurubelniță cu cap hexagonal, dimensiune 2,5 mm (H2.5) pentru a înlocui mânerul.

SCOATEREA MÂNERULUI TELESCOPIC

- I. Așezați cu atenție difuzorul, cu partea din față orientată în jos.
- II. Folosiți o șurubelniță H2.5 pentru a îndepărta cele 4 șuruburi care fixează mânerul.
- III. Îndepărtați mânerul vechi.

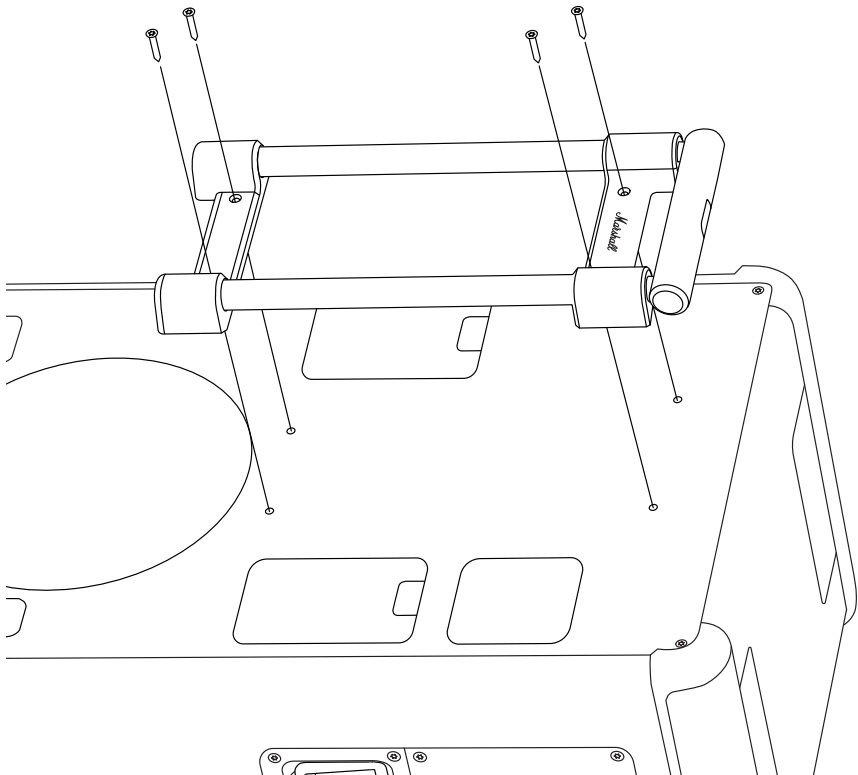

INSTRUCȚIUNI

ROMÂNĂ

ATAȘAREA NOULUI MÂNER TELESCOPIC

- I. Poziționați noul mâner pe difuzor.
- II. Utilizați o șurubelniță H2.5 pentru a fixa cele 4 șuruburi care fixează mânerul pe difuzor.

Asigurați-vă că reciclați piesele vechi și ambalajele în mod corect.

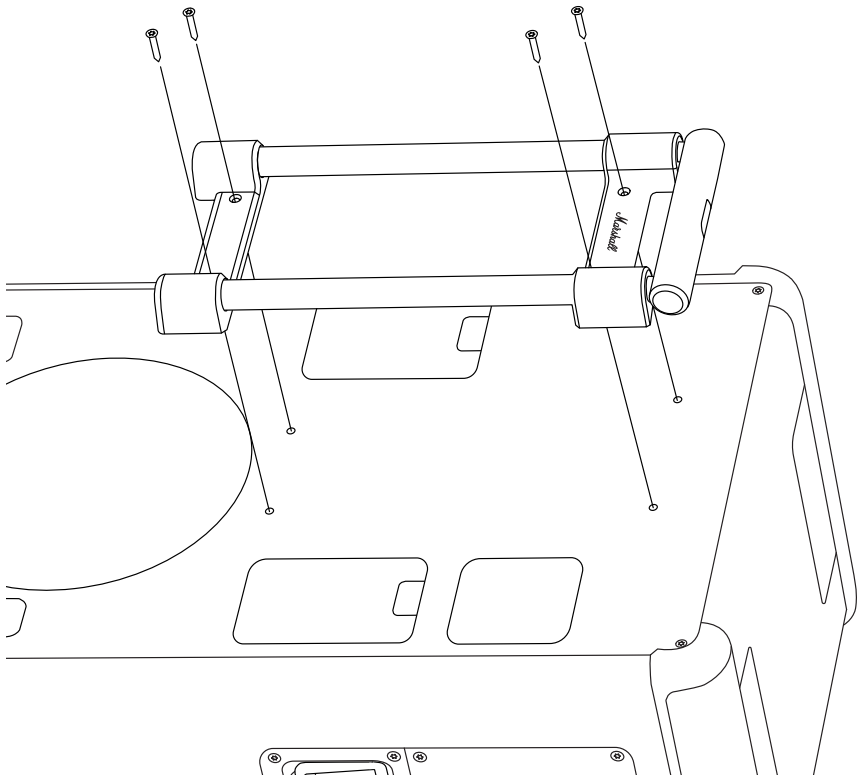

INSTRUCȚIUNI

ROMÂNĂ

ÎNLOCUIREA CAPACELOR SUPERIOARE

Înainte de a începe procedura, asigurați-vă că lucrați într-o zonă bine luminată, curată și neaglomerată. Toate cablurile ar trebui să fie deconectate și difuzorul să fie oprit. Veți avea nevoie de o șurubelniță cu cap hexagonal, dimensiune 3 mm (H3) pentru a înlocui capacele superioare.

Notă! Capacele superioare din stânga și din dreapta nu sunt identice. Verificați marcajul de pe interiorul capacelor de rezervă atunci când le înlocuiți. Instrucțiunea de mai jos se aplică ambelor părți.

ÎNDEPĂRTAREA CAPACULUI SUPERIOR

- I. Folosiți o șurubelniță H3 pentru a îndepărta cele 4 șuruburi care fixează capacul.
- II. Scoateți capacul vechi.

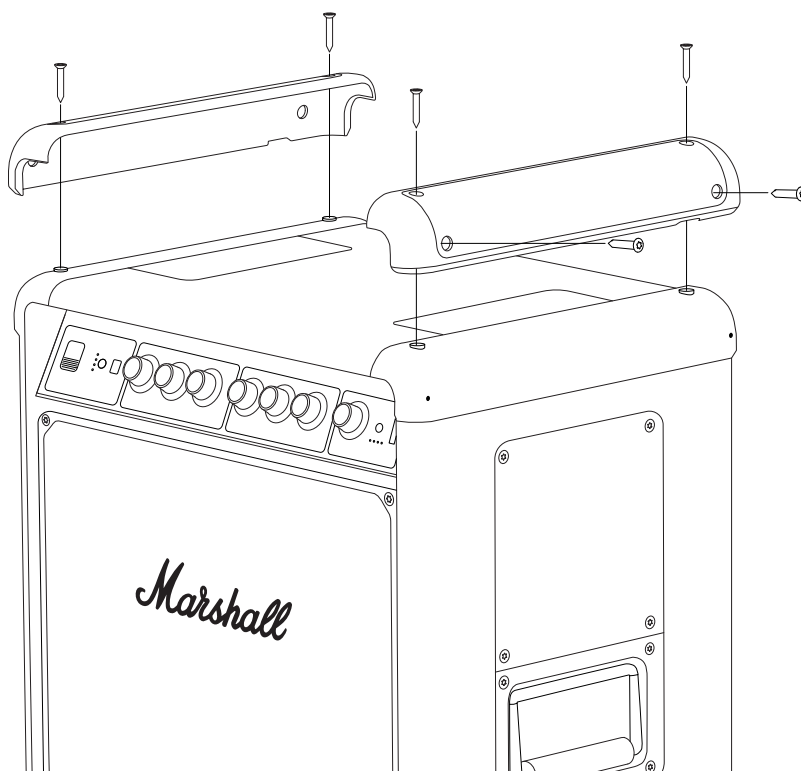

INSTRUCȚIUNI

ROMÂNĂ

MONTAREA NOULUI CAPAC SUPERIOR

- I. Verificați dacă marcajul („L” sau „R”) de pe noul capac se potrivește cu marcajul de pe cel vechi.
- II. Poziționați noul capac pe difuzor.
- III. Utilizați o șurubelniță H3 pentru a fixa cele 4 șuruburi care fixează capacul pe difuzor.

Asigurați-vă că reciclați piesele vechi și ambalajele în mod corect.

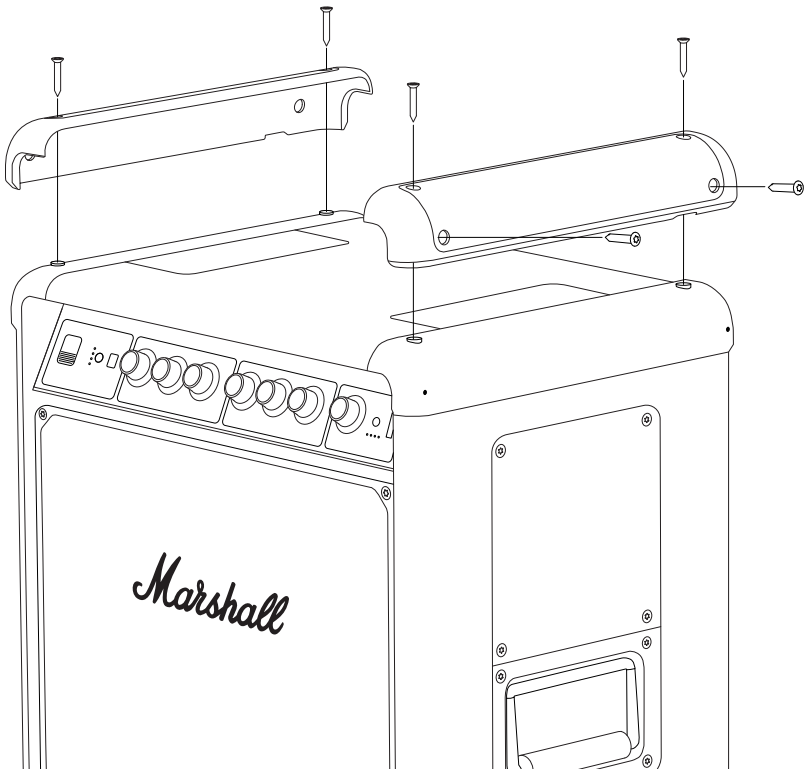

INSTRUCȚIUNI

ROMÂNĂ

ÎNLOCUIREA CAPACELOR INFERIOARE

Înainte de a începe procedura, asigurați-vă că lucrați într-o zonă bine luminată, curată și neaglomerată. Toate cablurile ar trebui să fie deconectate și difuzorul să fie oprit. Veți avea nevoie de o șurubelniță cu cap hexagonal, dimensiune 3 mm (H3) pentru a înlocui capacele inferioare.

Notă! Capacele inferioare stânga și dreapta nu sunt identice. Verificați marajul de pe interiorul capacelor de rezervă atunci când le înlocuiți. Instrucțiunea de mai jos se aplică ambelor părți.

ÎNDEPĂRTAREA CAPACULUI INFERIOR

- I. Întoarceți difuzorul cu susul în jos.
- II. Folosiți o șurubelniță H3 pentru a îndepărta cele 4 șuruburi care fixează capacul și cele două picioare. Aveți grijă să nu pierdeți cele două picioare.
- III. Scoateți capacul vechi.

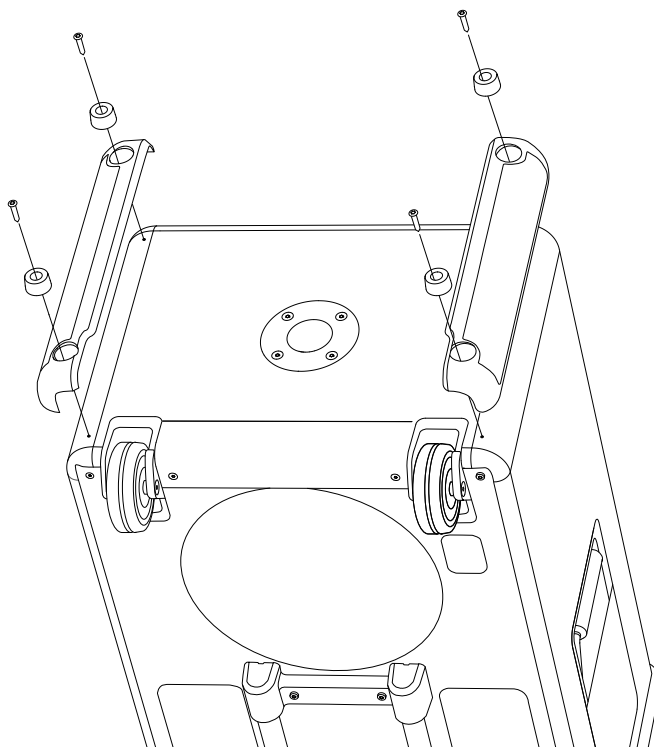

INSTRUCȚIUNI

ROMÂNĂ

MONTAREA NOULUI CAPAC INFERIOR

- I. Verificați dacă marcajul („L” sau „R”) de pe noul capac se potrivește cu marcajul de pe cel vechi.
- II. Poziționați noul capac și cele două picioare pe difuzor.
- III. Utilizați o șurubelniță H3 pentru a fixa cele 4 șuruburi care prind capacul inferior și picioarele de difuzor.

Asigurați-vă că reciclați piesele vechi și ambalajele în mod corect.

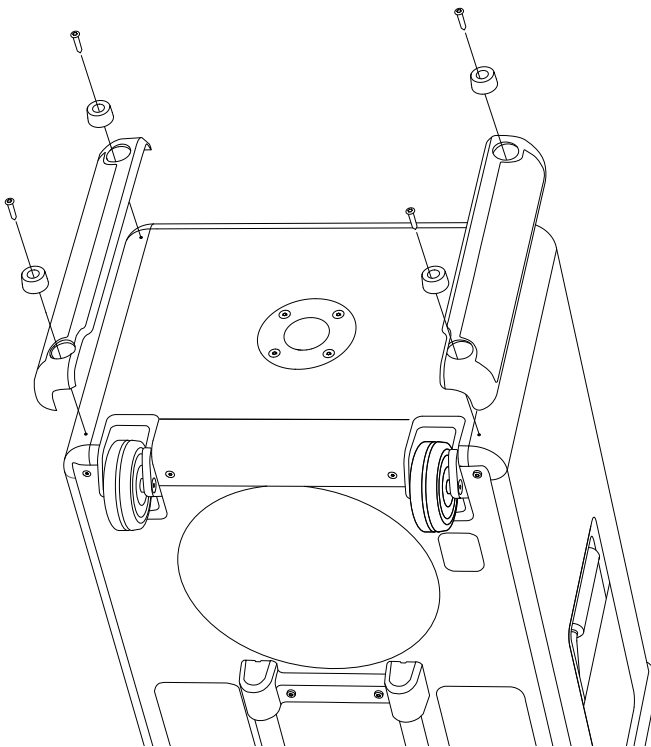

INSTRUCȚIUNI

ROMÂNĂ

ÎNLOCUIREA PICIOARELOR

Înainte de a începe procedura, asigurați-vă că lucrați într-o zonă bine luminată, curată și neaglomerată. Toate cablurile ar trebui să fie deconectate și difuzorul să fie oprit. Veți avea nevoie de o șurubelniță cu cap hexagonal, dimensiune 3 mm (H3) pentru a înlocui picioarele.

Capacele din stânga și din dreapta sunt identice, iar instrucțiunile de mai jos se aplică ambelor părți.

ÎNDEPĂRTAREA PICIORULUI VECHI

- I. Întoarceți difuzorul cu susul în jos.
- II. Folosiți o șurubelniță H3 pentru a îndepărta șurubul care fixează piciorul.
- III. Îndepărtați piciorul vechi.

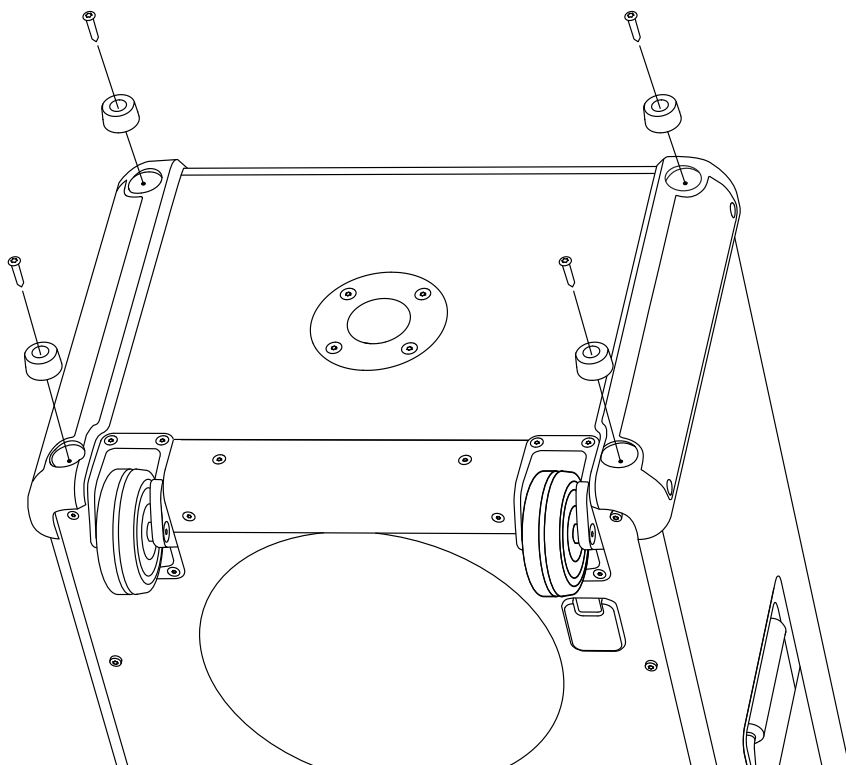

INSTRUCȚIUNI

ROMÂNĂ

ATAȘAREA PICIORULUI NOU

- I. Poziționați noul picior pe difuzor.
- II. Utilizați o șurubelniță H3 pentru a strânge șurubul care fixează piciorul la difuzor.

Asigurați-vă că reciclați piesele vechi și ambalajele în mod corect.

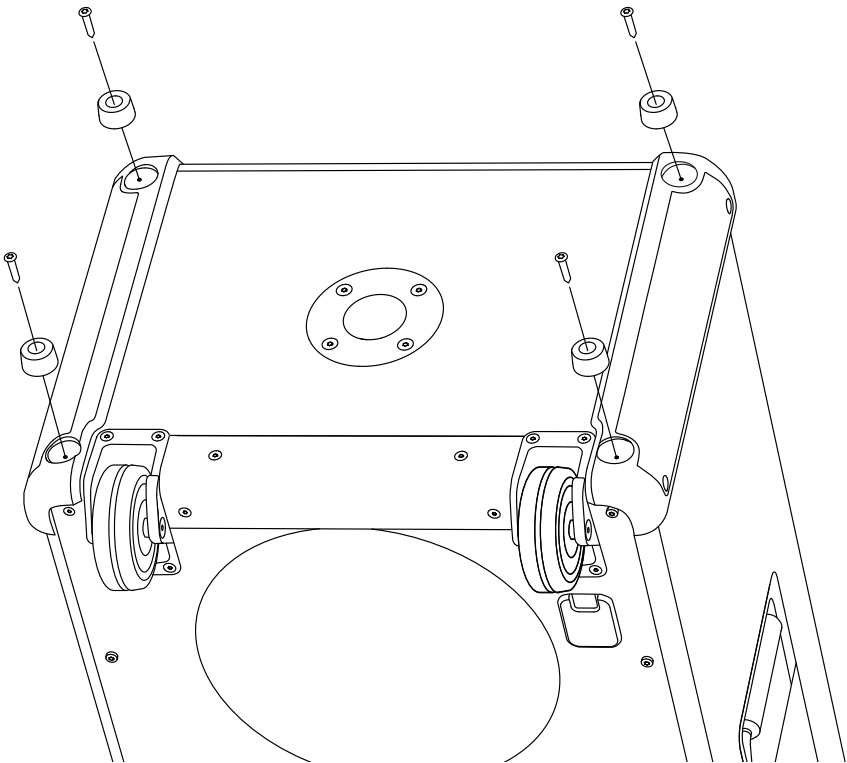

INSTRUCȚIUNI

ROMÂNĂ

ÎNLOCUIREA ROȚILOR

Înainte de a începe procedura, asigurați-vă că lucrați într-o zonă bine luminată, curată și neaglomerată. Toate cablurile ar trebui să fie deconectate și difuzorul să fie oprit. Veți avea nevoie de o șurubelniță cu cap hexagonal, dimensiune 3 mm (H3) pentru a înlocui roțile.

Roțile din stânga și din dreapta sunt identice, iar instrucțiunile de mai jos se aplică ambelor părți.

ÎNDEPĂRTAREA ROȚII VECHI

- I. Întoarceți difuzorul cu susul în jos.
- II. Utilizați o șurubelniță H3 pentru a scoate șuruburile care țin roata în poziție
- III. Scoateți roata veche.

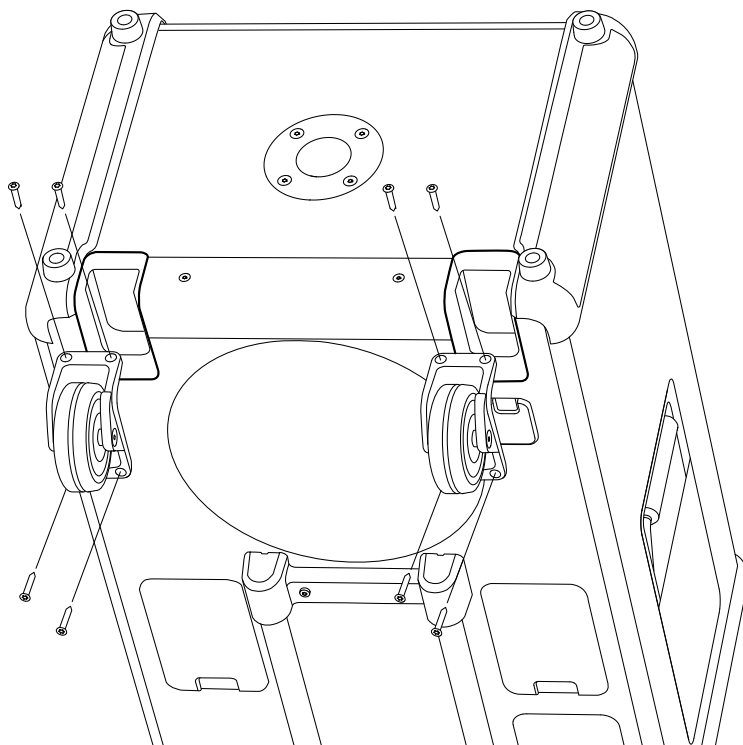

INSTRUCȚIUNI

ROMÂNĂ

ATAȘAREA ROȚII NOI

- I. Poziționați roata nouă pe difuzor.
- II. Utilizați o șurubelniță H3 pentru a strânge cele 4 șuruburi care fixează roata pe difuzor.

Asigurați-vă că reciclați piesele vechi și ambalajele în mod corect.

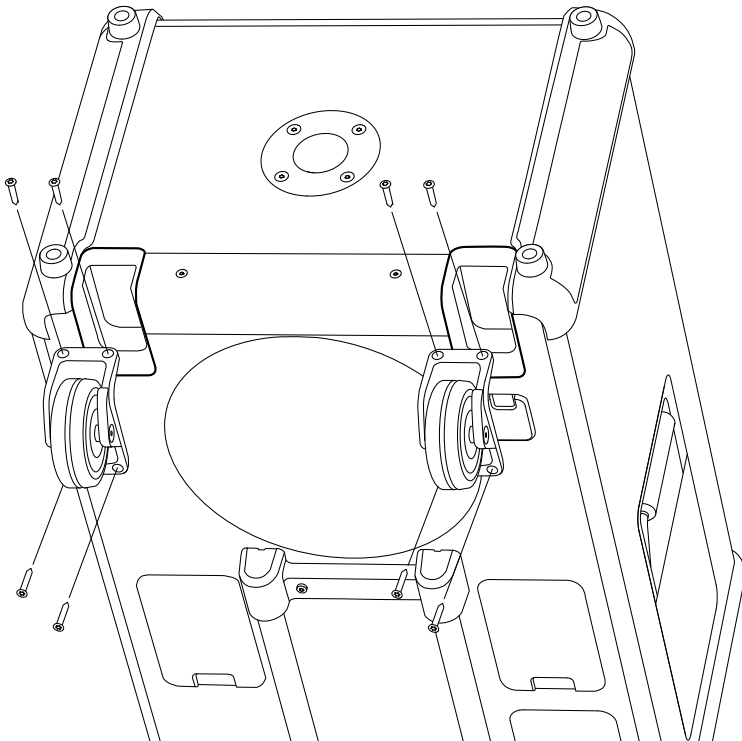

INSTRUCȚIUNI

ROMÂNĂ

ÎNLOCUIREA GRILAJULUI FRONTAL

Înainte de a începe procedura, asigurați-vă că lucrați într-o zonă bine luminată, curată și neaglomerată. Toate cablurile ar trebui să fie deconectate și difuzorul să fie oprit. Veți avea nevoie de o șurubelniță cu cap hexagonal, dimensiune 3 mm (H3) pentru a înlocui grila frontală.

ÎNDEPĂRTAREA GRILEI FRONTALE

- I. Utilizați o șurubelniță H3 pentru a îndepărta cele 6 șuruburi care fixează grila frontală.
- II. Desprindeți cu grijă grila frontală prin desfacerea ușoară a acesteia, începând din partea stângă sau dreaptă.
- III. Scoateți grila.

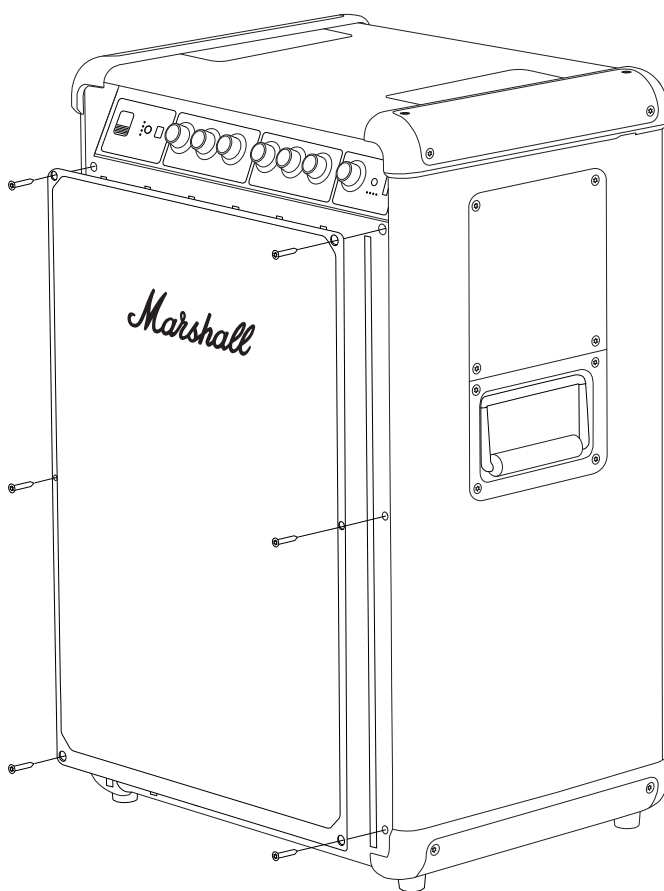

INSTRUCȚIUNI

ROMÂNĂ

INSTALAREA NOII GRILE FRONTALE

- I. Poziționați noua grilă frontală pe difuzor.
- II. Utilizați o șurubelniță H3 pentru a strânge cele 6 șuruburi care o fixează pe difuzor.

Asigurați-vă că reciclați piesele vechi și ambalajele în mod corect.

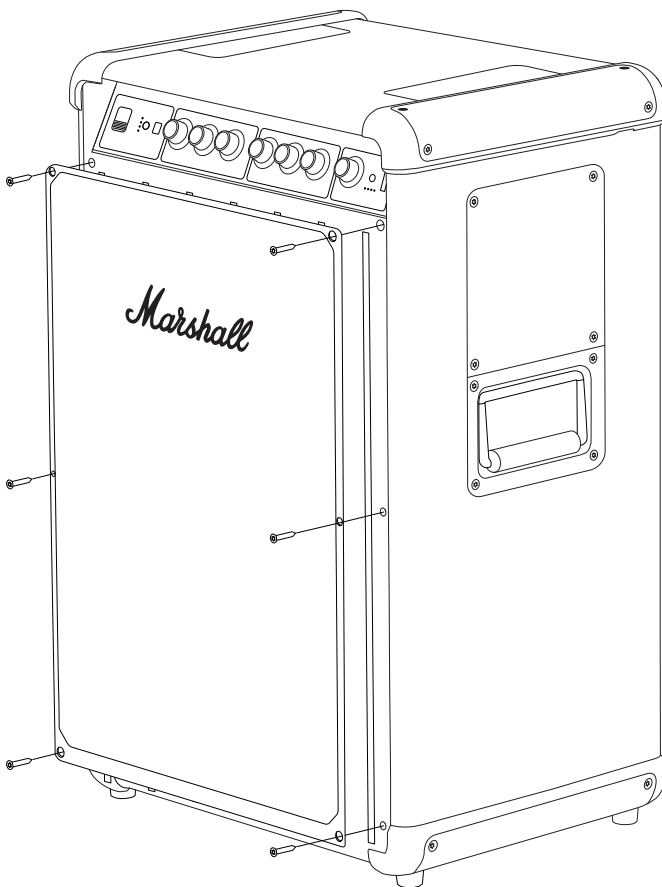

INSTRUCȚIUNI

ROMÂNĂ

ÎNLOCUIREA BUTOANELOR DE PE PANOUL FRONTAL

Înainte de a începe procedura, asigurați-vă că lucrați într-o zonă bine luminată, curată și neaglomerată.

ÎNDEPĂRTAREA UNUI BUTON DE PE PANOUL FRONTAL

- I. Trageți butonul drept afară, îndepărtându-l de difuzor.

ATAȘAREA NOULUI BUTON

- I. Orientați noul buton astfel încât partea plată a arborelui D să se potrivească cu creștătura din buton.
- II. Așezați noul buton în poziție și împingeți-l până când se fixează bine.

Asigurați-vă că reciclați butonul rotativ vechi în mod corect.



All intellectual property in the product and packaging (including the MARSHALL trade mark, copyright, designs, and patents) are owned by Marshall Group AB and may not be used without permission. All rights reserved. Marshall Group AB, Centralplan 15, 111 20 Stockholm, Sweden. R1.1

Marshall

**BROMLEY 750
PARTY SPEAKER**

ПОЛНОЕ ОНЛАЙН-РУКОВОДСТВО

СОДЕРЖАНИЕ

УКАЗАТЕЛЬ

Замена телескопической ручки.....	003
Замена верхних крышек.....	005
Замена нижних крышек.....	007
Замена ножек	009
Замена колес	011
Замена передней решетки.....	013
Замена ручек передней панели.....	015

ИНСТРУКЦИИ

РУССКИЙ

ЗАМЕНА ТЕЛЕСКОПИЧЕСКОЙ РУЧКИ

Производить описанные действия следует в хорошо освещенном, чистом и не загроможденном вещами помещении. Все провода должны быть отсоединены, а колонка должна быть выключена. Для замены ручки вам потребуется шестигранная отвертка размером 2,5 мм (H2.5).

СНЯТИЕ ТЕЛЕСКОПИЧЕСКОЙ РУЧКИ

- I. Осторожно положите колонку лицевой стороной вниз.
- II. С помощью отвертки H2.5 открутите четыре винта, удерживающие ручку.
- III. Снимите старую ручку.

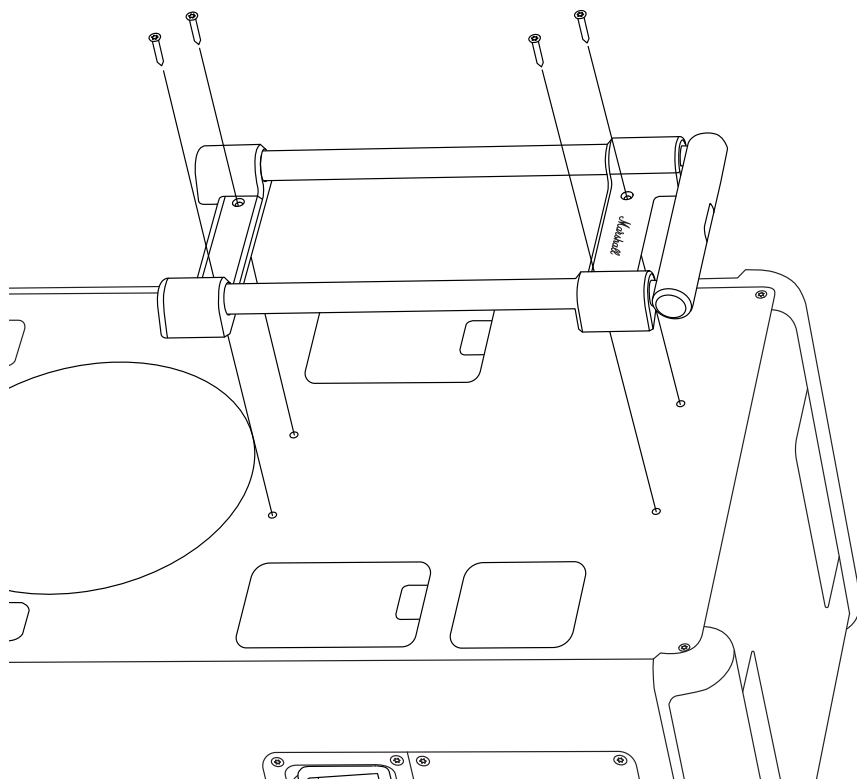

ИНСТРУКЦИИ

РУССКИЙ

ПРИСОЕДИНЕНИЕ НОВОЙ ТЕЛЕСКОПИЧЕСКОЙ РУЧКИ

- I. Установите новую ручку на колонку.
- II. С помощью отвертки H2.5 закрутите четыре винта, крепящих ручку к колонке.

Утилизируйте старые запчасти и упаковку правильно.

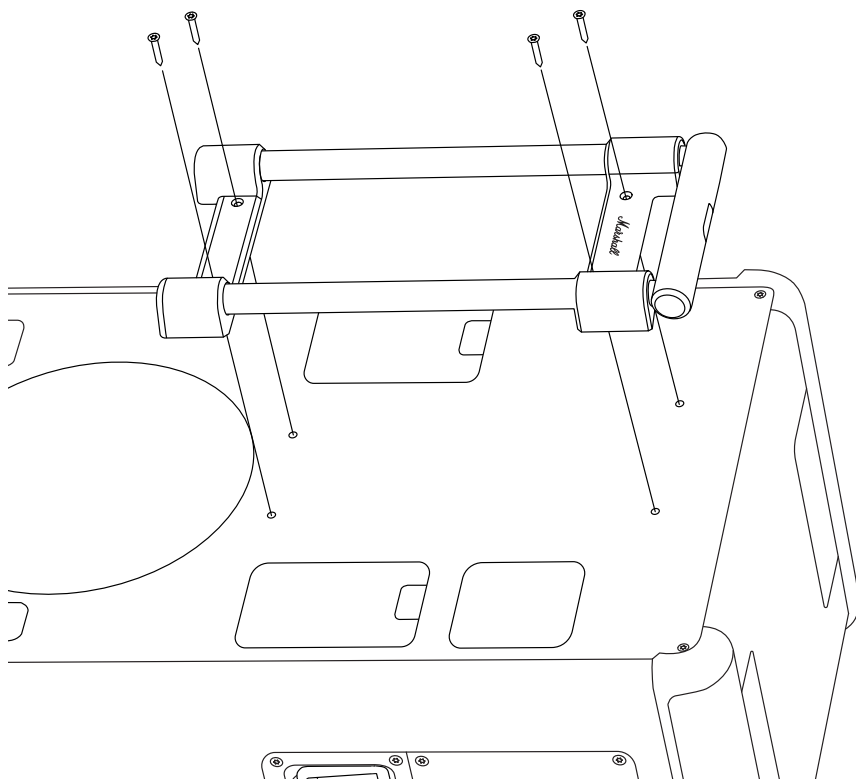

ИНСТРУКЦИИ

РУССКИЙ

ЗАМЕНА ВЕРХНИХ КРЫШЕК

Производить описанные действия следует в хорошо освещенном, чистом и не загроможденном вещами помещении. Все провода должны быть отсоединены, а колонка должна быть выключена. Для замены верхних крышек вам потребуется шестигранная отвертка размером 3 мм (H3).

Примечание. Левая и правая верхние крышки не одинаковы. При замене крышек проверьте маркировку на их внутренней стороне. Приведенная ниже инструкция относится к обеим сторонам.

СНЯТИЕ ВЕРХНЕЙ КРЫШКИ

- I. С помощью отвертки H3 открутите четыре винта, удерживающие крышку.
- II. Снимите старую крышку.

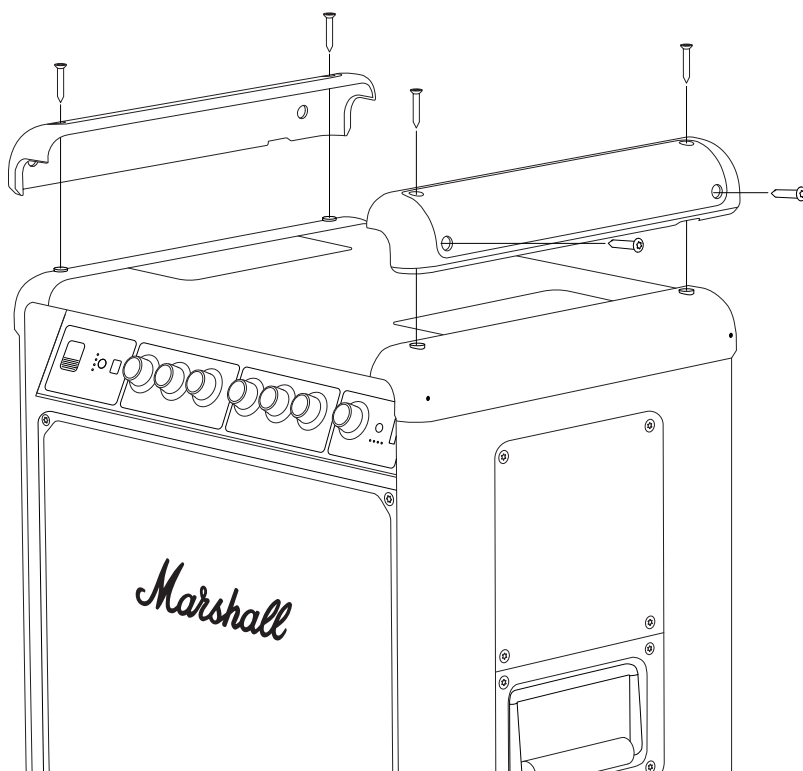

ИНСТРУКЦИИ

РУССКИЙ

УСТАНОВКА НОВОЙ ВЕРХНЕЙ КРЫШКИ

- I. Проверьте, чтобы маркировка («L» или «R») на новой крышке совпадала с маркировкой на старой.
- II. Установите новую крышку на колонку.
- III. С помощью отвертки H3 закрутите четыре винта, крепящих крышку к колонке.

Утилизируйте старые запчасти и упаковку правильно.

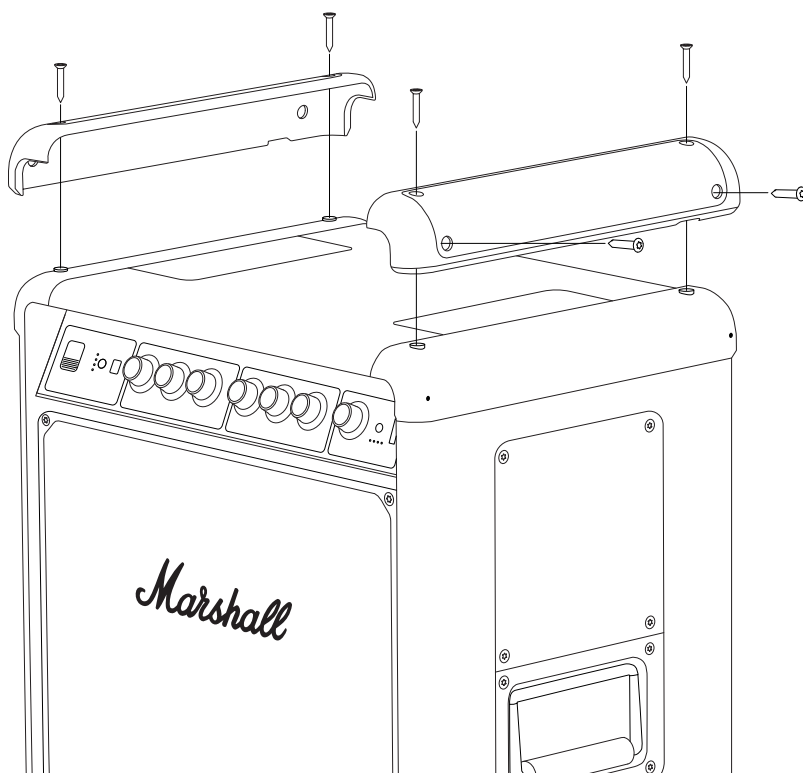

ИНСТРУКЦИИ

РУССКИЙ

ЗАМЕНА НИЖНИХ КРЫШЕК

Производить описанные действия следует в хорошо освещенном, чистом и не загроможденном вещами помещении. Все провода должны быть отсоединены, а колонка должна быть выключена. Для замены нижних крышек вам потребуется шестигранная отвертка размером 3 мм (H3).

Примечание. Левая и правая нижние крышки не одинаковы. При замене крышек проверьте маркировку на их внутренней стороне. Приведенная ниже инструкция относится к обеим сторонам.

СНЯТИЕ НИЖНЕЙ КРЫШКИ

- I. Переверните колонку вверх дном.
- II. С помощью отвертки H3 открутите четыре винта, удерживающие крышку и две ножки. Будьте осторожны, чтобы не потерять ножки.
- III. Снимите старую крышку.

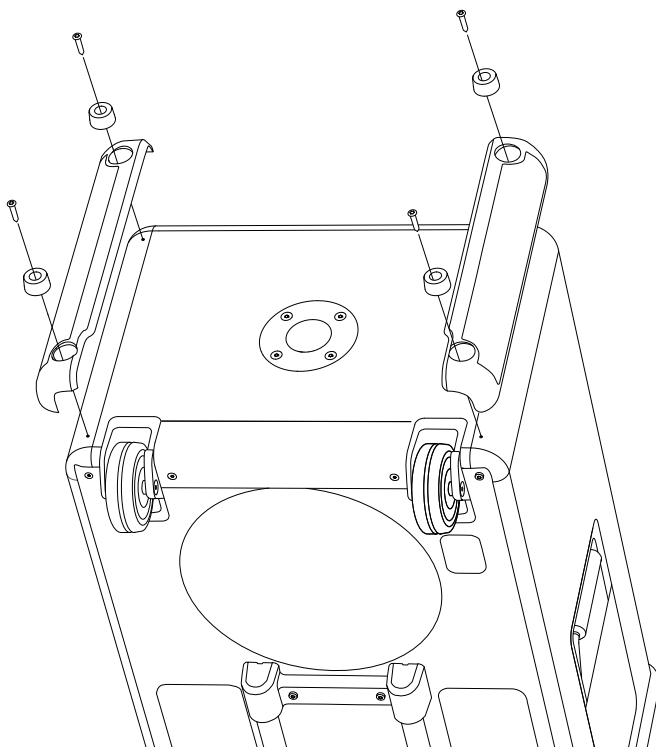

ИНСТРУКЦИИ

РУССКИЙ

УСТАНОВКА НОВОЙ НИЖНЕЙ КРЫШКИ

- I. Проверьте, чтобы маркировка («L» или «R») на новой крышке совпадала с маркировкой на старой.
- II. Установите новую крышку и две ножки на колонке.
- III. С помощью отвертки H3 закрутите четыре винта, крепящих нижнюю крышку и ножки к колонке.

Утилизируйте старые запчасти и упаковку правильно.

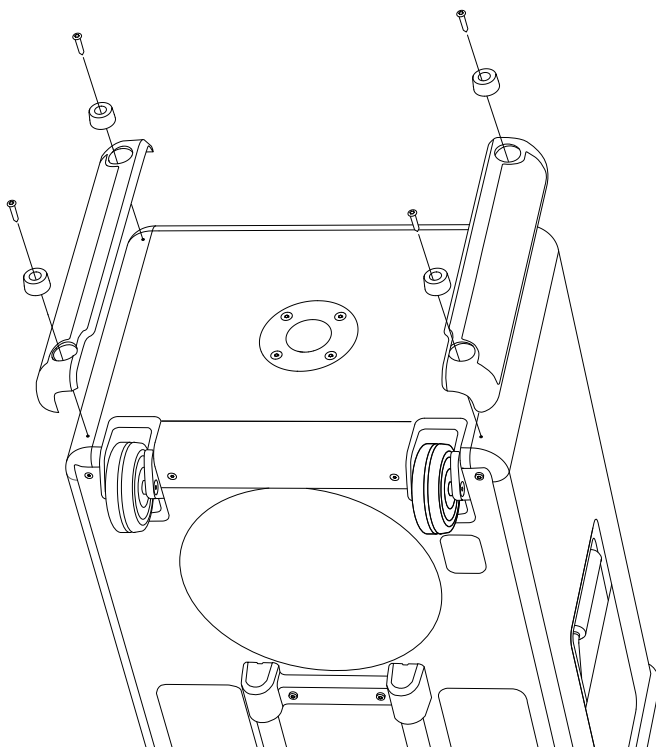

ИНСТРУКЦИИ

РУССКИЙ

ЗАМЕНА НОЖЕК

Производить описанные действия следует в хорошо освещенном, чистом и не загроможденном вещами помещении. Все провода должны быть отсоединены, а колонка должна быть выключена. Для замены ножек вам потребуется шестигранная отвертка размером 3 мм (H3).

Левая и правая крышки идентичны, и приведенные ниже инструкции относятся к обеим сторонам.

СНЯТИЕ СТАРОЙ НОЖКИ

- I. Переверните колонку вверх дном.
- II. С помощью отвертки H3 открутите винт, удерживающий ножку.
- III. Снимите старую ножку.

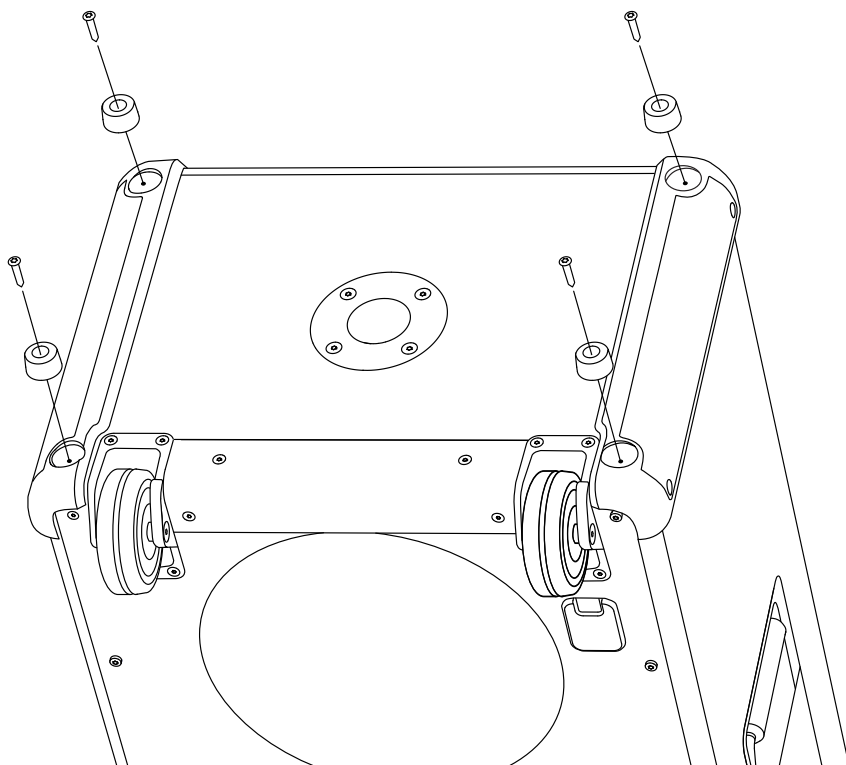

ИНСТРУКЦИИ

РУССКИЙ

УСТАНОВКА НОВОЙ НОЖКИ

- I. Установите новую ножку на колонку.
- II. С помощью отвертки НЗ закрутите винт, крепящий ножку к колонке.

Утилизируйте старые запчасти и упаковку правильно.

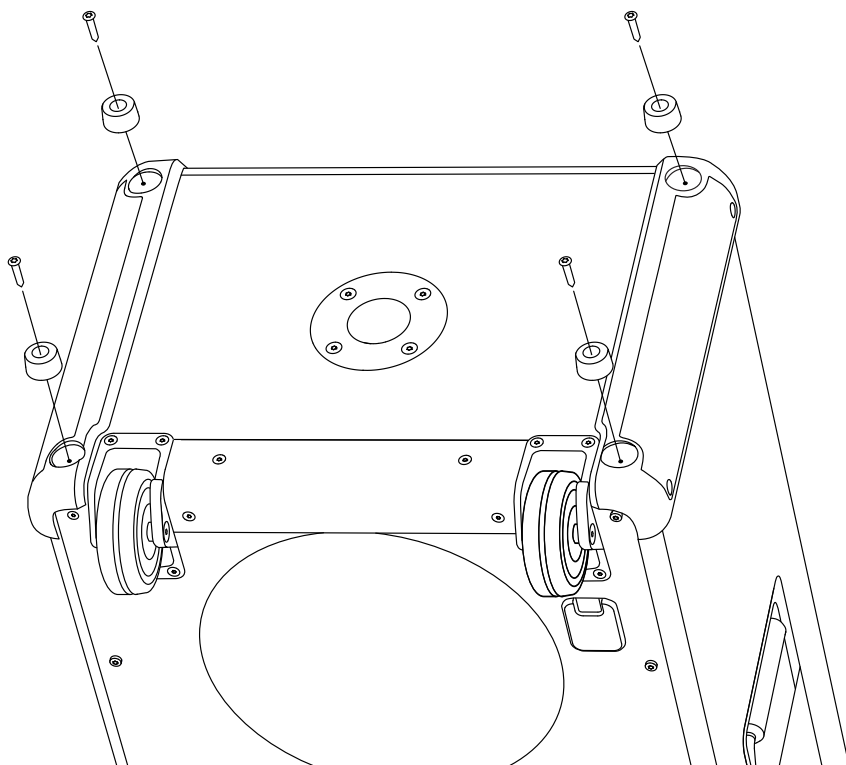

ИНСТРУКЦИИ

РУССКИЙ

ЗАМЕНА КОЛЕС

Производить описанные действия следует в хорошо освещенном, чистом и не загроможденном вещами помещении. Все провода должны быть отсоединены, а колонка должна быть выключена. Для замены колес вам потребуется шестигранная отвертка размером 3 мм (H3).

Левые и правые колеса идентичны, и приведенные ниже инструкции относятся к обеим сторонам.

СНЯТИЕ СТАРОГО КОЛЕСА

- I. Переверните колонку вверх дном.
- II. С помощью отвертки H3 открутите винты, удерживающие колесо на месте.
- III. Снимите старое колесо.

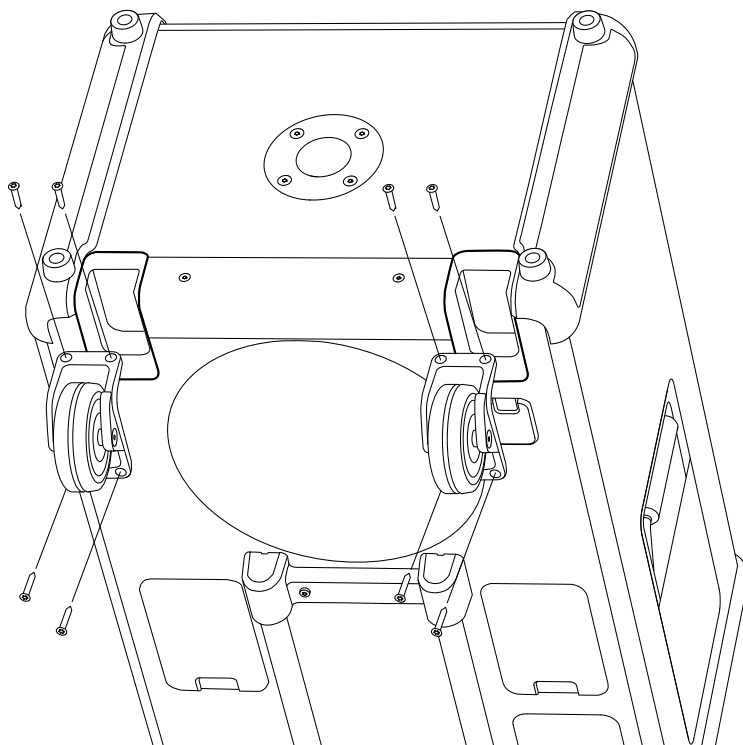

ИНСТРУКЦИИ

РУССКИЙ

УСТАНОВКА НОВОГО КОЛЕСА

- I. Установите новое колесо на колонку.
- II. С помощью отвертки H3 закрутите четыре винта, крепящих колесо к колонке.

Утилизируйте старые запчасти и упаковку правильно.

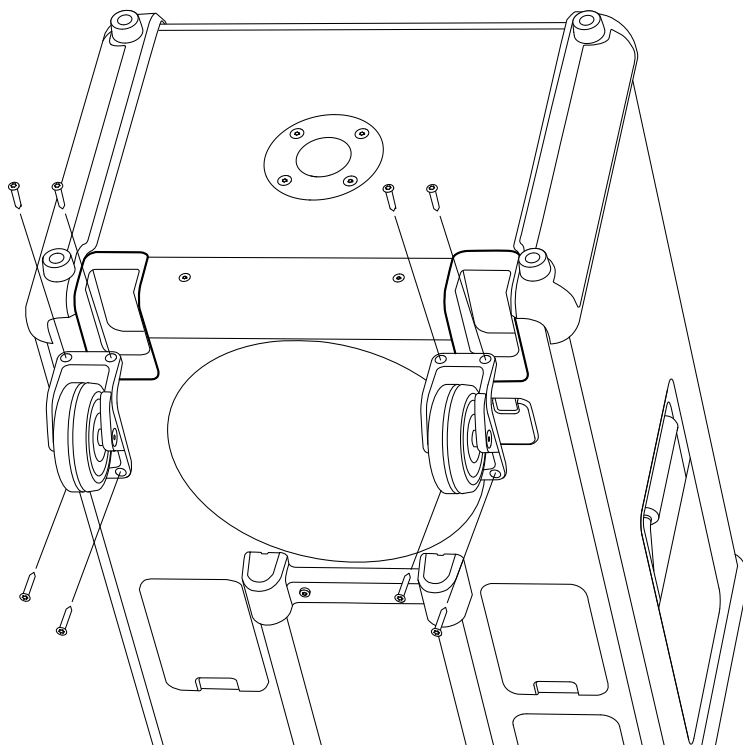

ИНСТРУКЦИИ

РУССКИЙ

ЗАМЕНА ПЕРЕДНЕЙ РЕШЕТКИ

Производить описанные действия следует в хорошо освещенном, чистом и не загроможденном вещами помещении. Все провода должны быть отсоединены, а колонка должна быть выключена. Для замены передней решетки вам потребуется шестигранная отвертка размером 3 мм (H3).

СНЯТИЕ ПЕРЕДНЕЙ РЕШЕТКИ

- I. С помощью отвертки H3 открутите шесть винтов, которые удерживают переднюю решетку.
- II. Осторожно отсоедините переднюю решетку, аккуратно поддевая ее, начиная с левой или правой стороны.
- III. Снимите решетку.

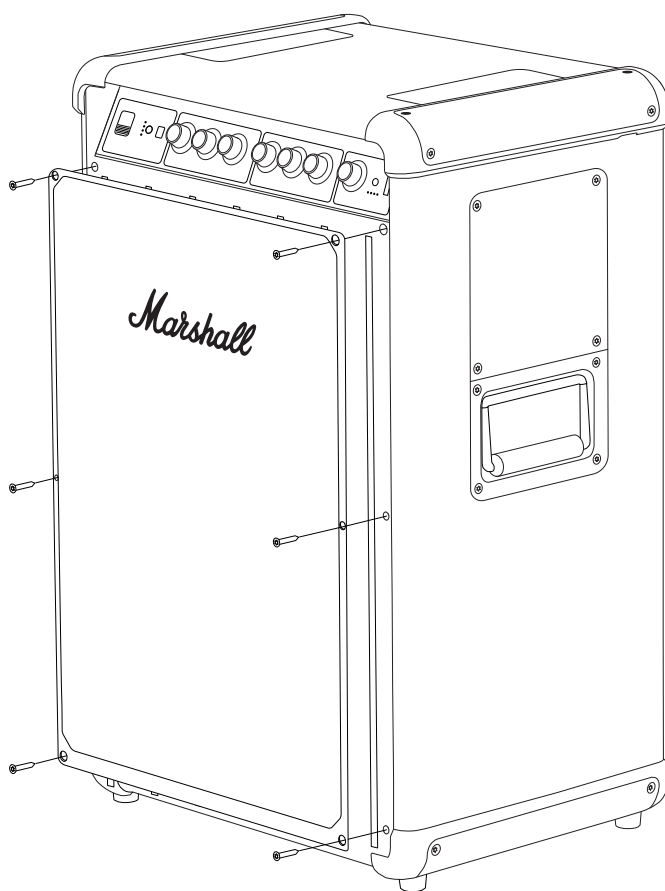

ИНСТРУКЦИИ

РУССКИЙ

УСТАНОВКА НОВОЙ ПЕРЕДНЕЙ РЕШЕТКИ

- I. Установите новую переднюю решетку на колонку.
- II. С помощью отвертки НЗ закрутите шесть винтов, крепящих ее к колонке.

Утилизируйте старые запчасти и упаковку правильно.

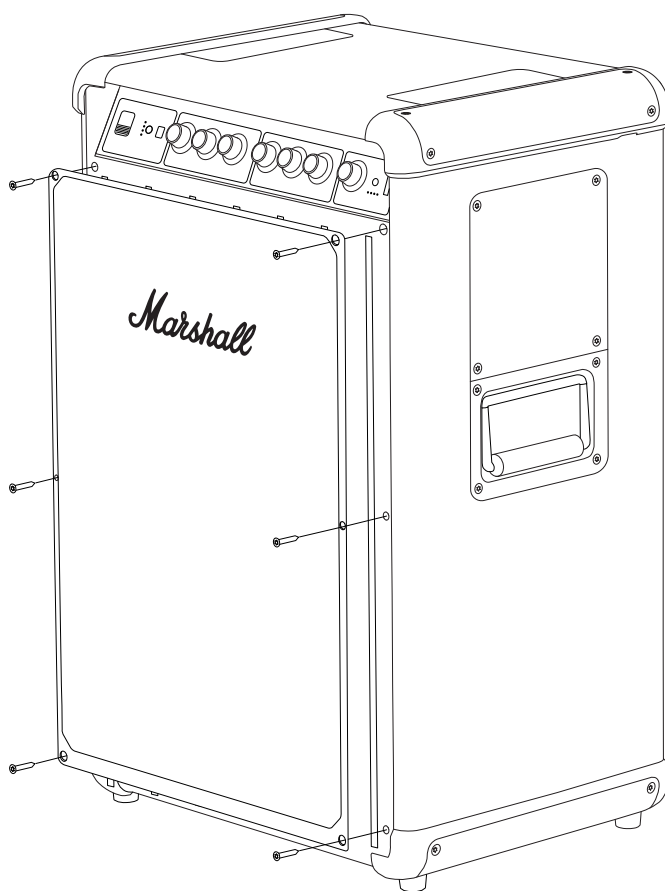

ИНСТРУКЦИИ

РУССКИЙ

ЗАМЕНА РУЧЕК ПЕРЕДНЕЙ ПАНЕЛИ

Производить описанные действия следует в хорошо освещенном, чистом и не загроможденном вещами помещении.

СНЯТИЕ РУЧКИ ПЕРЕДНЕЙ ПАНЕЛИ

- I. Потяните ручку в направлении от колонки на себя.

УСТАНОВКА НОВОЙ РУЧКИ

- I. Расположите новую ручку так, чтобы плоская сторона D-образного вала совпала с выемкой на ручке.
- II. Установите новую ручку на место и надавите на нее, чтобы зафиксировать.

Утилизируйте старую ручку регулировки правильно.

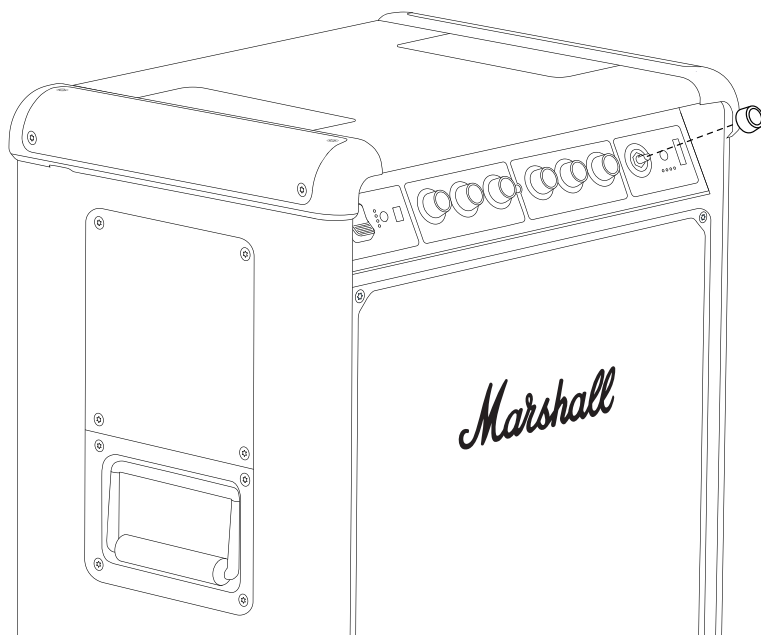

All intellectual property in the product and packaging (including the MARSHALL trade mark, copyright, designs, and patents) are owned by Marshall Group AB and may not be used without permission. All rights reserved. Marshall Group AB, Centralplan 15, 111 20 Stockholm, Sweden. R1.1

Marshall

**BROMLEY 750
PARTY SPEAKER**

KOMPLETNÝ ONLINE MANUÁL

OBSAH

REGISTER

Výmena teleskopickej rukoväte	003
Výmena horných krytov	005
Výmena spodných krytov	007
Výmena nožičiek	009
Výmena koliesok	011
Výmena prednej mriežky	013
Výmena ovládačov na prednom paneli	015

POKYNY

SLOVENČINA

VÝMENA TELESKOPICKEJ RUKOVÄTE

Pred začatím postupu sa presuňte do dobre osvetleného, čistého pracovného priestoru bez neporiadku. Všetky káble musia byť odpojené a reproduktor vypnutý. Na výmenu rukoväte je potrebný šesťhranný skrutkovač veľkosti 2,5 mm (H2.5).

DEMONTÁŽ TELESKOPICKEJ RUKOVÄTE

- I. Opatrne položte reproduktor prednou stranou nadol.
- II. Pomocou skrutkovača H2,5 demontujte 4 skrutky, ktoré upevňujú rukoväť.
- III. Demontujte starú rukoväť.

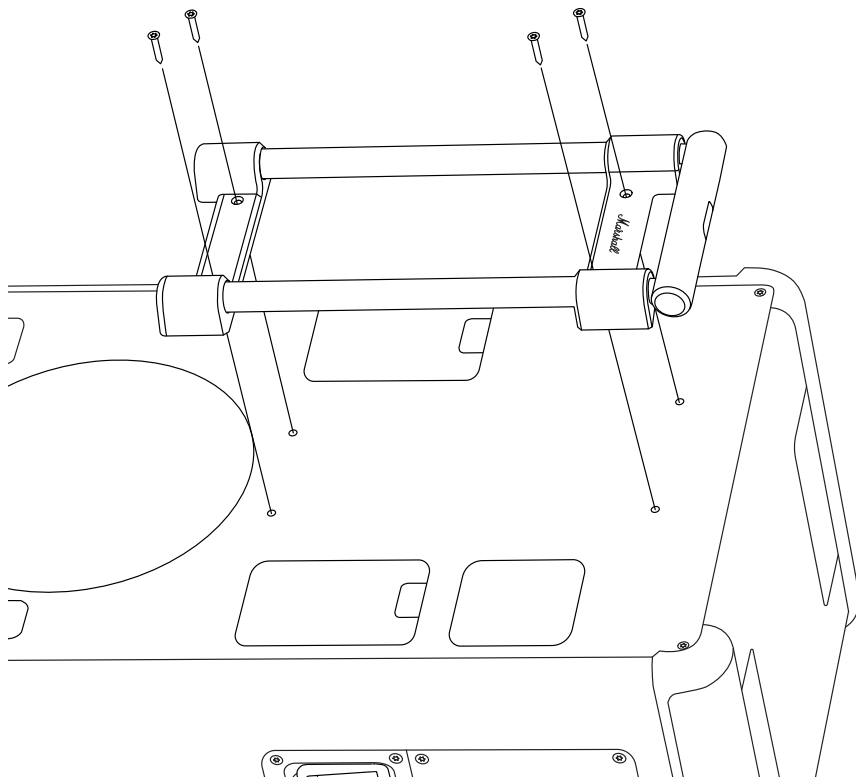

PRIPEVNIENIE NOVEJ TELESKOPICKEJ RUKOVÄTE

- I. Novú rukoväť umiestnite na reproduktor.
- II. Pomocou skrutkovača H2,5 utiahnite 4 skrutky, ktoré upevňujú rukoväť k reproduktoru.

Staré diely a obaly správnym spôsobom recyklujte.

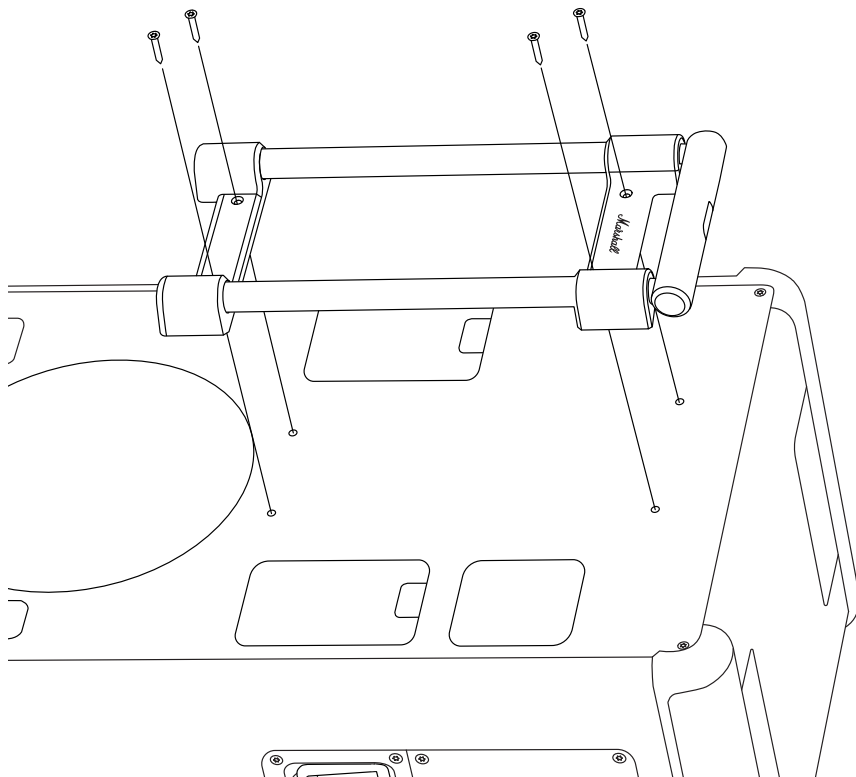

POKYNY

SLOVENČINA

VÝMENA HORNÝCH KRYTOV

Pred začatím postupu sa presuňte do dobre osvetleného, čistého pracovného priestoru bez neporiadku. Všetky káble musia byť odpojené a reproduktor vypnutý. Na výmenu horných krytov je potrebný šesťhranný skrutkovač veľkosti 3 mm (H3).

Poznámka! Ľavý a pravý horný kryt nie sú rovnaké. Pri výmene krytov skontrolujte označenie na vnútornej strane náhradných krytov. Nižšie uvedené pokyny platia pre obe strany.

DEMONTÁŽ HORNÉHO KRYTU

- I. Pomocou skrutkovača H3 demontujte 4 skrutky, ktoré upevňujú kryt.
- II. Demontujte starý kryt.

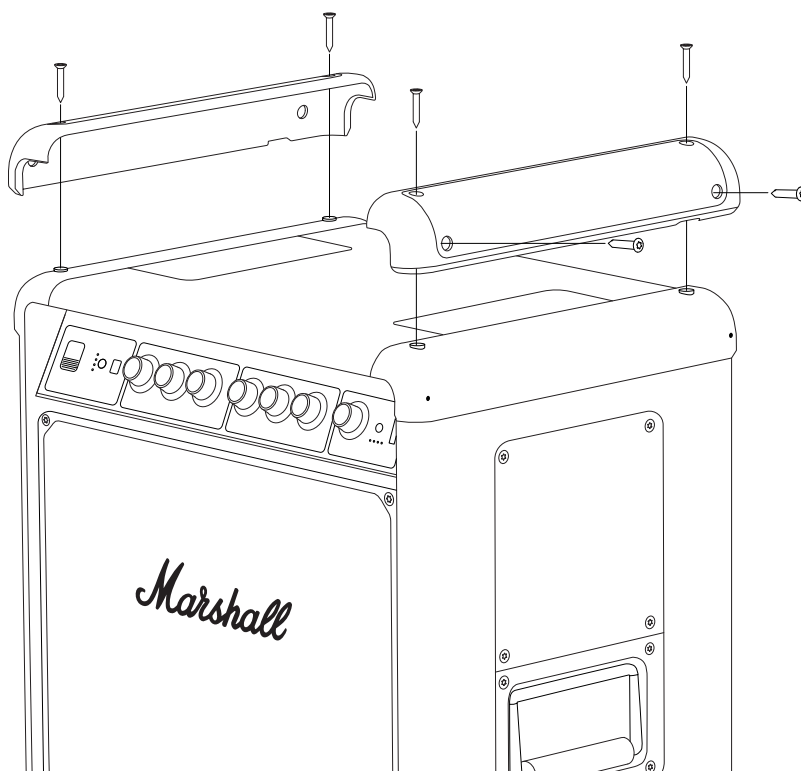

NASADENIE NOVÉHO HORNÉHO KRYTU

- I. Skontrolujte, či sa označenie („L“ alebo „R“) na novom kryte zhoduje s označením na starom kryte.
- II. Nový kryt umiestnite na reproduktor.
- III. Pomocou skrutkovača H3 utiahnite 4 skrutky, ktoré upevňujú kryt k reproduktoru.

Staré diely a obaly správnym spôsobom recyklujte.

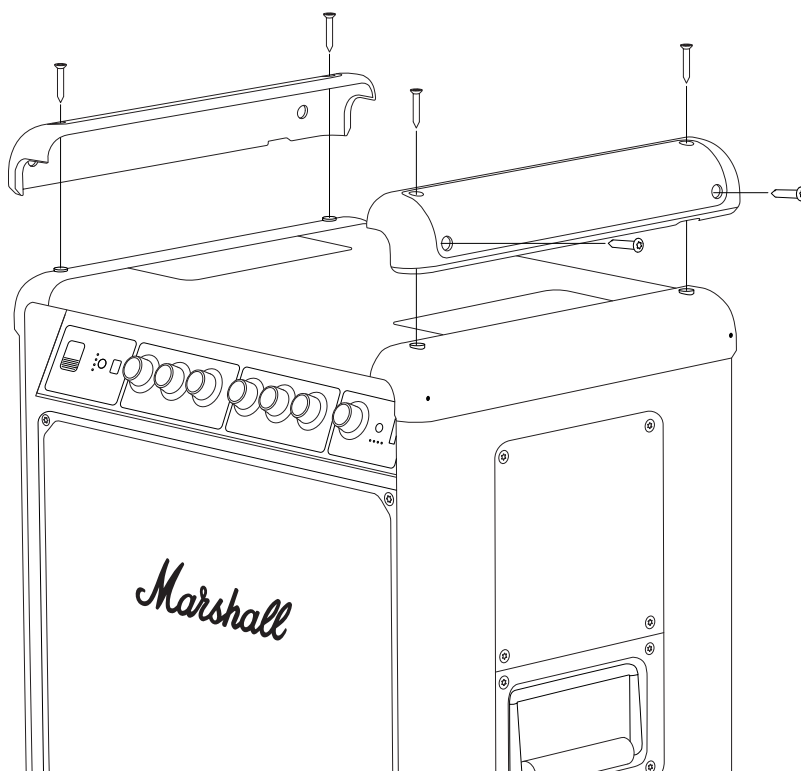

POKYNY

SLOVENČINA

VÝMENA SPODNÝCH KRYTOV

Pred začatím postupu sa presuňte do dobre osvetleného, čistého pracovného priestoru bez neporiadku. Všetky káble musia byť odpojené a reproduktor vypnutý. Na výmenu spodných krytov je potrebný šesťhranný skrutkovač veľkosti 3 mm (H3).

Poznámka! Ľavý a pravý spodný kryt nie sú rovnaké. Pri výmene krytov skontrolujte označenie na vnútornej strane náhradných krytov. Nižšie uvedené pokyny platia pre obe strany.

DEMONTÁŽ SPODNÉHO KRYTU

- I. Otočte reproduktor hore nohami.
- II. Pomocou skrutkovača H3 demontujte 4 skrutky, ktoré upevňujú kryt a dve nožičky. Dávajte pozor, aby ste nestratili žiadnu nožičku.
- III. Demontujte starý kryt.

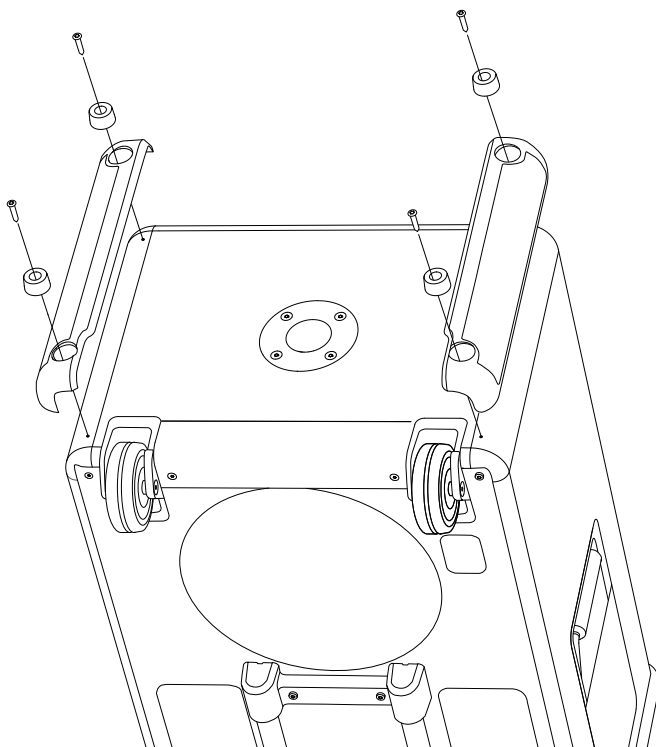

NASADENIE NOVÉHO SPODNÉHO KRYTU

- I. Skontrolujte, či sa označenie („L“ alebo „R“) na novom kryte zhoduje s označením na starom kryte.
- II. Nový kryt a dve nožičky umiestnite na reproduktor.
- III. Pomocou skrutkovača H3 utiahnite 4 skrutky, ktoré upevňujú spodný kryt a nožičky k reproduktoru.

Staré diely a obaly správnym spôsobom recyklujte.

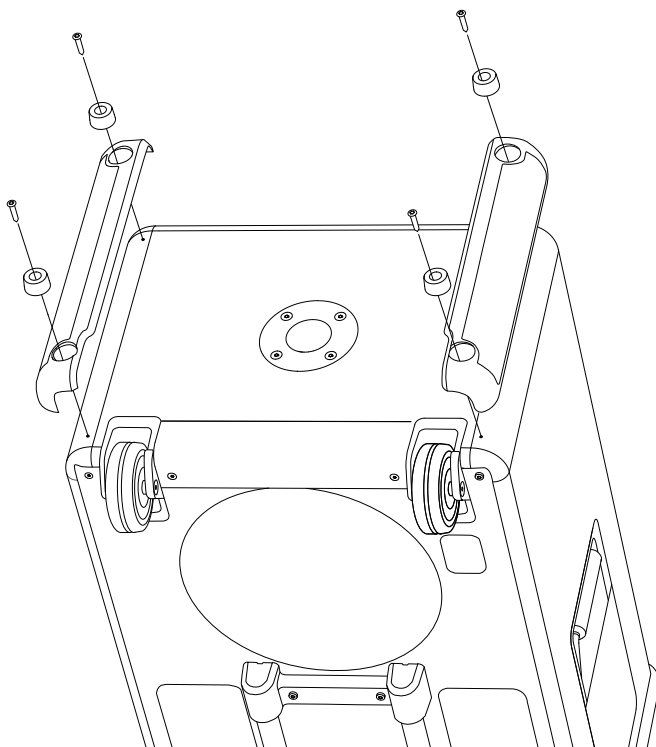

POKYNY

SLOVENČINA

VÝMENA NOŽIČIEK

Pred začatím postupu sa presuňte do dobre osvetleného, čistého pracovného priestoru bez neporiadku. Všetky káble musia byť odpojené a reproduktor vypnutý. Na výmenu nožičiek je potrebný šesťhranný skrutkovač veľkosti 3 mm (H3).

Ľavý a pravý kryt sú rovnaké a nižšie uvedené pokyny platia pre obe strany.

DEMONTÁŽ STAREJ NOŽIČKY

- I. Otočte reproduktor hore nohami.
- II. Pomocou skrutkovača H3 demontujte skrutku, ktorá upevňuje nožičku.
- III. Demontujte starú nožičku.

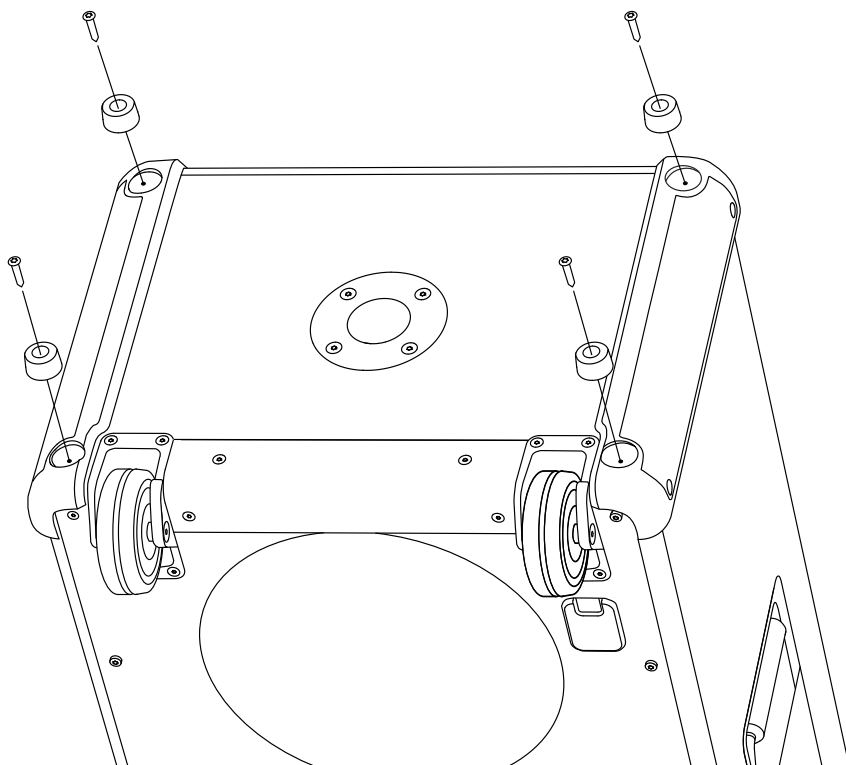

POKYNY

SLOVENČINA

NASADENIE NOŽIČKY

- I. Novú nožičku umiestnite na reproduktor.
- II. Pomocou skrutkovača H3 utiahnite skrutku, aby sa nožička pripevnila k subwooferu.

Staré diely a obaly správnym spôsobom recyklujte.

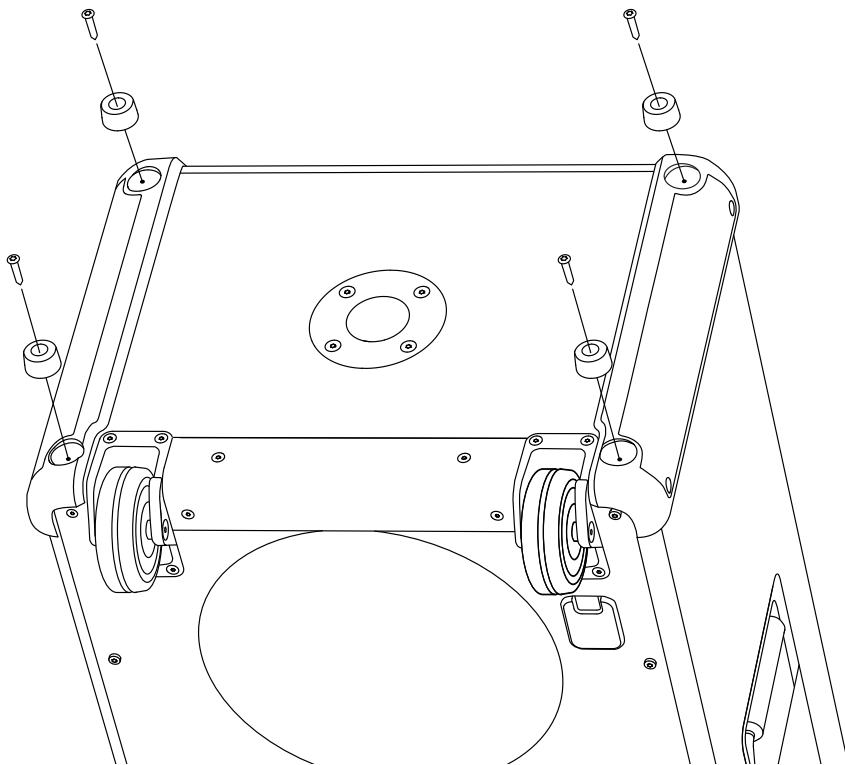

POKYNY

SLOVENČINA

VÝMENA KOLIESOK

Pred začatím postupu sa presuňte do dobre osvetleného, čistého pracovného priestoru bez neporiadku. Všetky káble musia byť odpojené a reproduktor vypnutý. Na výmenu koliesok je potrebný šesťhranný skrutkovač veľkosti 3 mm (H3).

Ľavé a pravé kolieska sú identické a nižšie uvedené pokyny platia pre obe strany.

DEMONTÁŽ STARÉHO KOLIESKA

- I. Otočte reproduktor hore nohami.
- II. Pomocou skrutkovača H3 demontujte skrutky, ktoré upevňujú koliesko na mieste.
- III. Demontujte staré koliesko.

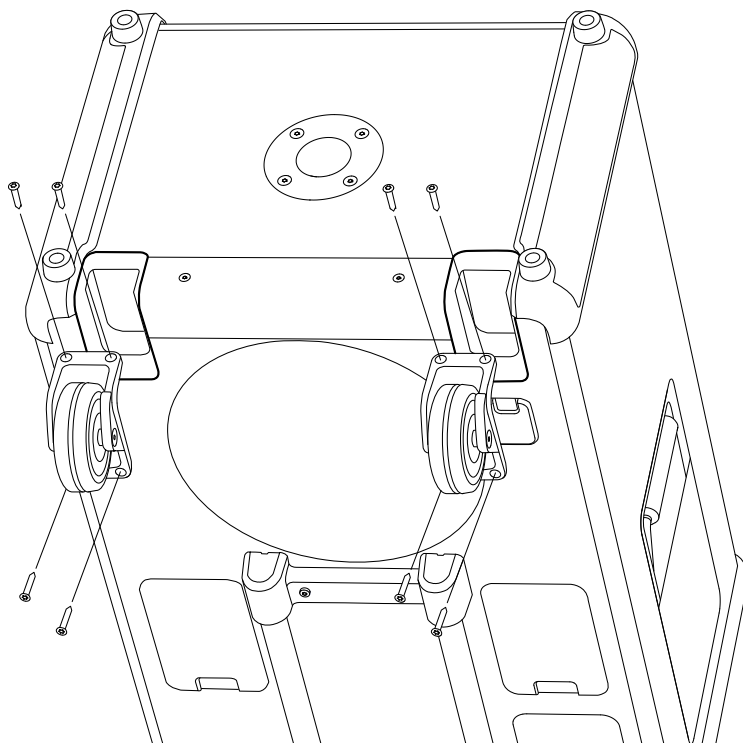

NASADENIE NOVÉHO KOLIESKA

- I. Nové koliesko umiestnite na reproduktor.
- II. Pomocou skrutkovača H3 utiahnite 4 skrutky, ktorými je koliesko pripevnené k reproduktoru.

Staré diely a obaly správnym spôsobom recyklujte.

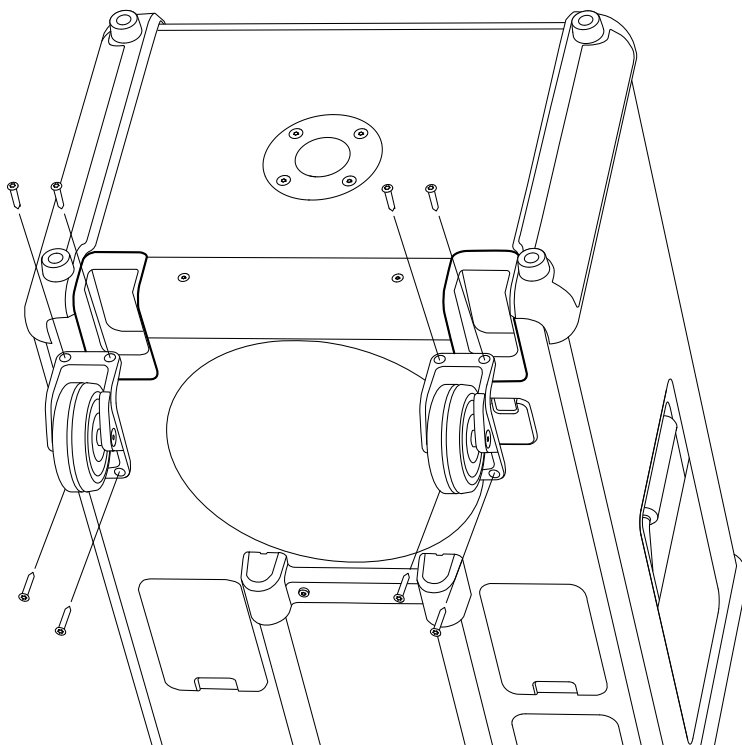

POKYNY

SLOVENČINA

VÝMENA PREDNEJ MRIEŽKY

Pred začatím postupu sa presuňte do dobre osvetleného, čistého pracovného priestoru bez neporiadku. Všetky káble musia byť odpojené a reproduktor vypnutý. Na výmenu prednej mriežky je potrebný šesťhranný skrutkovač veľkosti 3 mm (H3).

DEMONTÁŽ PREDNEJ MRIEŽKY

- I. Pomocou skrutkovača H3 demontujte 6 skrutiek, ktoré upevňujú prednú mriežku na mieste.
- II. Jemným páčením opatrne odpojte prednú mriežku. Začať môžete z ľavej alebo pravej strany.
- III. Demontujte mriežku.

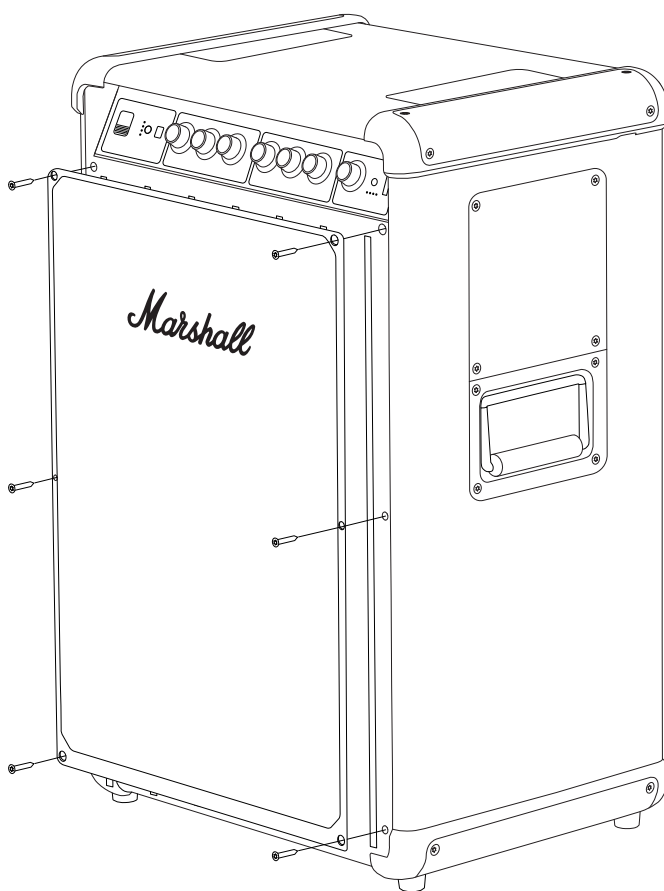

NASADENIE NOVEJ PREDNEJ MRIEŽKY

- I. Novú prednú mriežku umiestnite na reproduktor.
- II. Pomocou skrutkovača H3 upevnite 6 skrutiek, ktorými je mriežka pripevnená k reproduktoru.

Staré diely a obaly správnym spôsobom recyklujte.

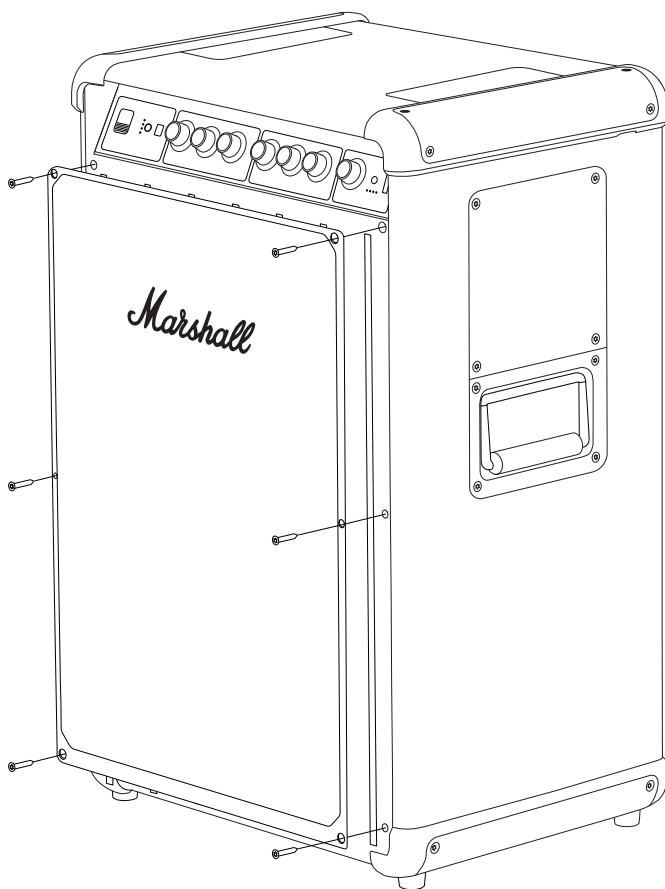

POKYNY

SLOVENČINA

VÝMENA OVLÁDAČOV NA PREDNOM PANELI

Pred začatím postupu sa presuňte do dobre osvetleného, čistého pracovného priestoru bez neporiadku.

DEMONTÁŽ OVLÁDAČA NA PREDNOM PANELI

- I. Ovládač vytiahnite priamym smerom von mimo reproduktora.

NASADENIE NOVÉHO OVLÁDAČA

- I. Nový ovládač otočte tak, aby plochá strana hriadeľa v tvare D zodpovedala zárezu v ovládači.
- II. Umiestnite nový ovládač na miesto a zatlačte ho, aby sa pevne usadil na hriadeľ.

Starý otočný ovládač správnym spôsobom recyklujte.

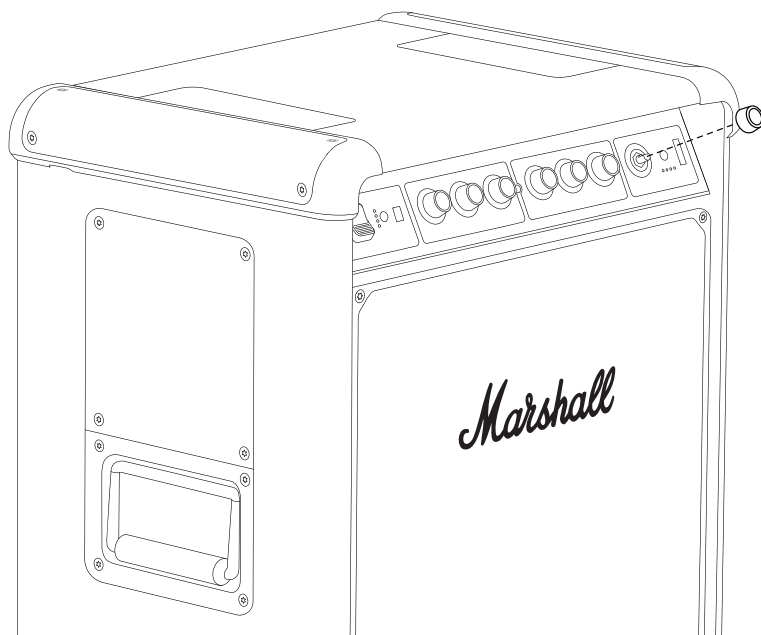

All intellectual property in the product and packaging (including the MARSHALL trade mark, copyright, designs, and patents) are owned by Marshall Group AB and may not be used without permission. All rights reserved. Marshall Group AB, Centralplan 15, 111 20 Stockholm, Sweden. R1.1

Marshall

**BROMLEY 750
PARTY SPEAKER**

CELOTEN SPLETNI PRIROČNIK

VSEBINA

KAZALO

Zamenjava teleskopskega ročaja	003
Zamenjava zgornjih pokrovov	005
Zamenjava spodnjih pokrovov	007
Zamenjava nog	009
Zamenjava koles	011
Zamenjava sprednje rešetke	013
Zamenjava gumbov na sprednji plošči.....	015

NAVODILA

SLOVENŠČINA

ZAMENJAVA TELESKOPSKEGA ROČAJA

Pred začetkom postopka se prepričajte, da delate v dobro osvetljenem, čistem in urejenem prostoru. Odklopite vse kable in izklopite zvočnik iz napajanja. Za zamenjavo ročaja potrebujete šestkotni izvijač velikosti 2,5 mm (H2.5).

ODSTRANITEV TELESKOPSKEGA ROČAJA

- I. Zvočnik previdno položite tako, da je sprednja stran obrnjena navzdol.
- II. Uporabite izvijač H2.5 za odstranitev 4 vijakov, ki pritrjujejo ročaj.
- III. Odstranite stari ročaj.

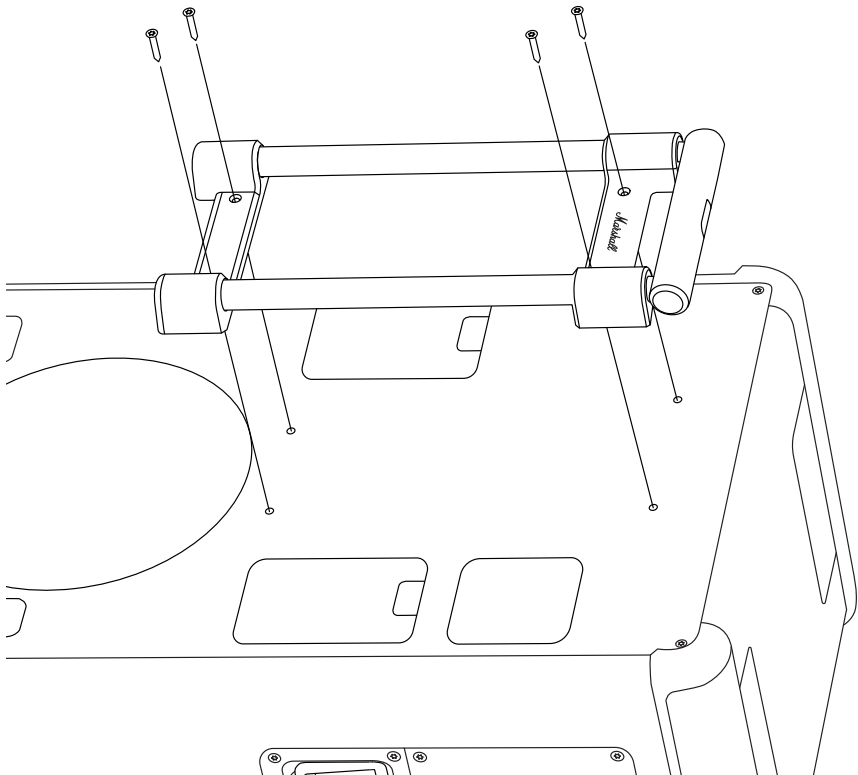

NAVODILA

SLOVENŠČINA

PRITRDITEV NOVEGA TELESKOPSKEGA ROČAJA

- I. Nov ročaj namestite na zvočnik.
- II. Z izvijačem H2.5 pritrrdite 4 vijake, ki pritrjujejo ročaj na zvočnik.

Poskrbite, da bodo stari deli in embalaža recikrirani na pravi način.

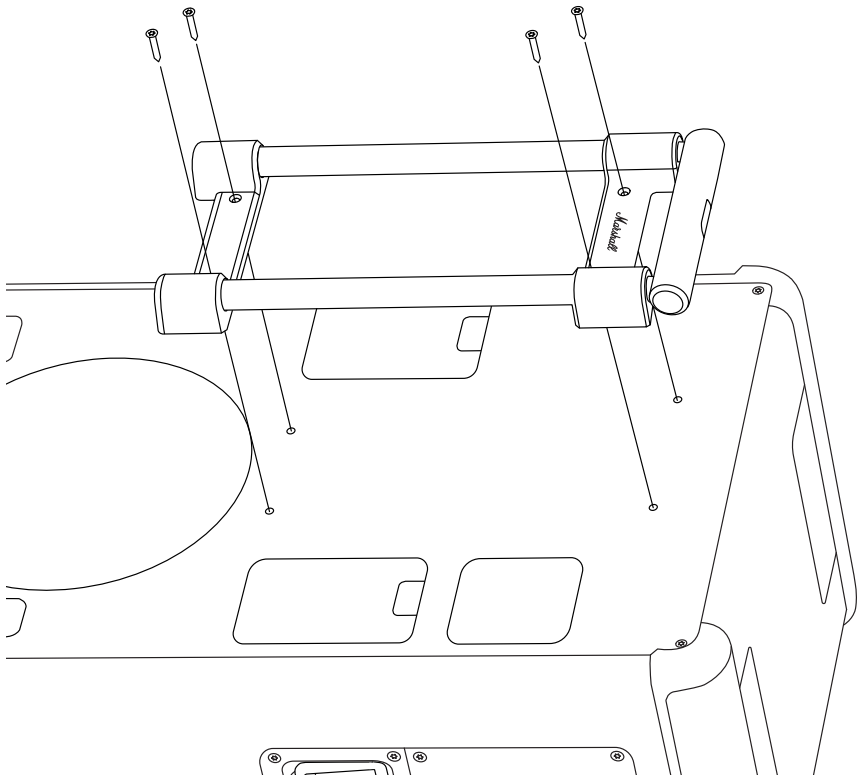

NAVODILA

SLOVENŠČINA

ZAMENJAVA ZGORNJIH POKROVOV

Pred začetkom postopka se prepričajte, da delate v dobro osvetljenem, čistem in urejenem prostoru. Odklopite vse kable in izklopite zvočnik iz napajanja. Za zamenjavo zgornjih pokrovov potrebujete šestkotni izvijač velikosti 3 mm (H3).

Opomba! Levi in desni zgornji pokrov nista enaka. Pri zamenjavi rezervnih pokrovov preverite oznako na notranji strani pokrovov. Spodnja navodila veljajo za obe strani.

ODSTRANITEV ZGORNJEGA POKROVA

- I. Uporabite izvijač H3 za odstranitev 4 vijakov, ki pritrjujejo pokrov.
- II. Odstranite stari pokrov.

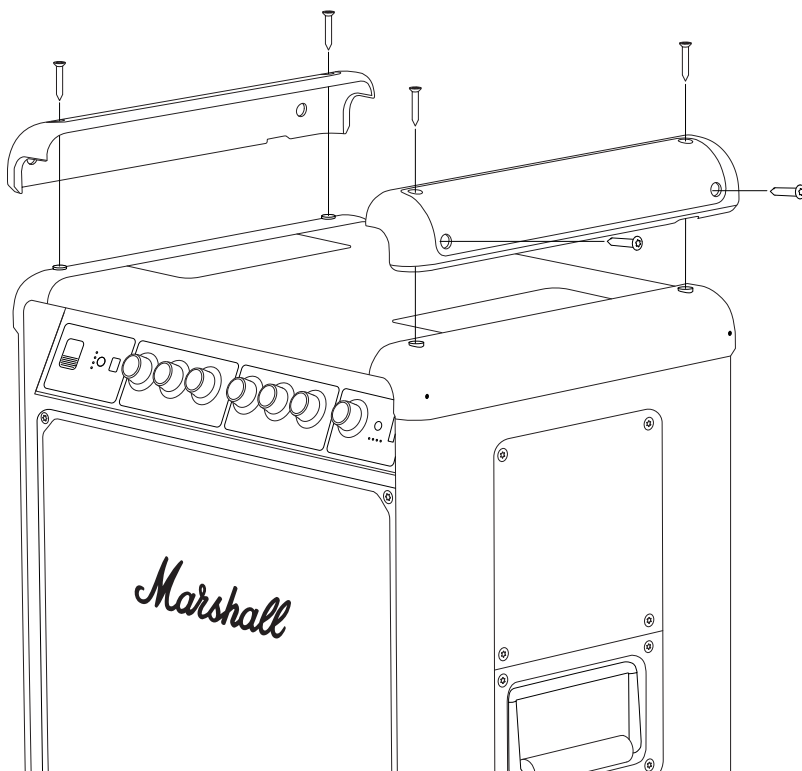

NAVODILA

SLOVENŠČINA

PRITRDITEV NOVEGA ZGORNJEGA POKROVA

- I. Preverite, ali oznaka (»L« ali »R«) na novem pokrovu ustreza oznaki na starem.
- II. Namestite nov pokrov na zvočnik.
- III. Z izvijačem H3 privijte 4 vijake, ki pritrjujejo pokrovček na zvočnik.

Poskrbite, da bodo stari deli in embalaža reciklirani na pravi način.

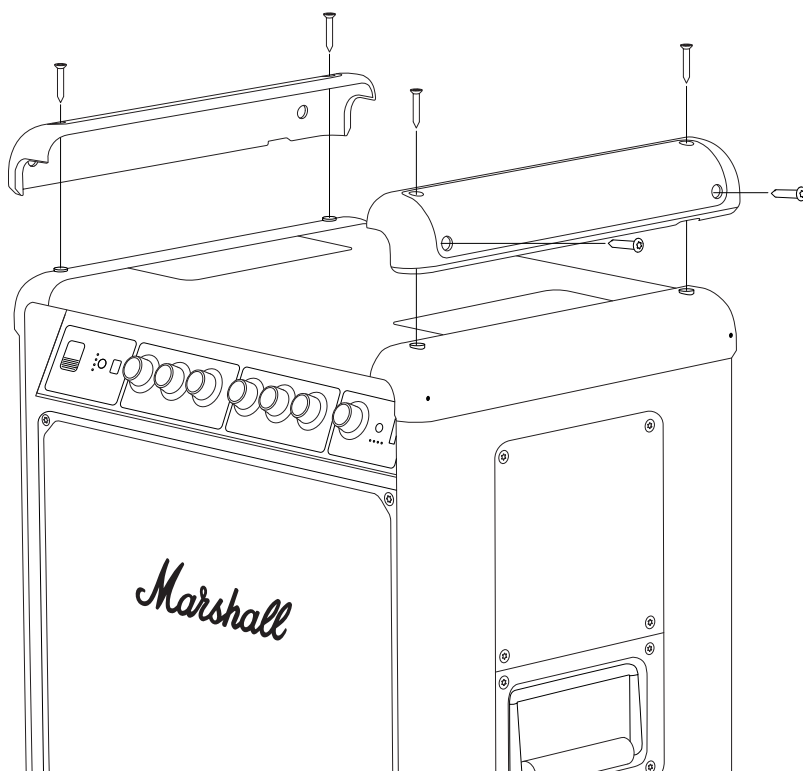

NAVODILA

SLOVENŠČINA

ZAMENJAVA SPODNJIH POKROVOV

Pred začetkom postopka se prepričajte, da delate v dobro osvetljenem, čistem in urejenem prostoru. Odklopite vse kable in izklopite zvočnik iz napajanja. Za zamenjavo spodnjih pokrovov potrebujete šestkotni izvijač velikosti 3 mm (H3).

Opomba! Levi in desni spodnji pokrov nista enaka. Pri zamenjavi rezervnih pokrovov preverite oznako na notranji strani pokrovov. Spodnja navodila veljajo za obe strani.

ODSTRANITEV SPODNJEGA POKROVA

- I. Zvočnik obrnite na glavo.
- II. Z izvijačem H3 odstranite 4 vijake, ki pritrjujejo pokrov in obe nogi. Pazite, da ne izgubite obeh nog.
- III. Odstranite stari pokrov.

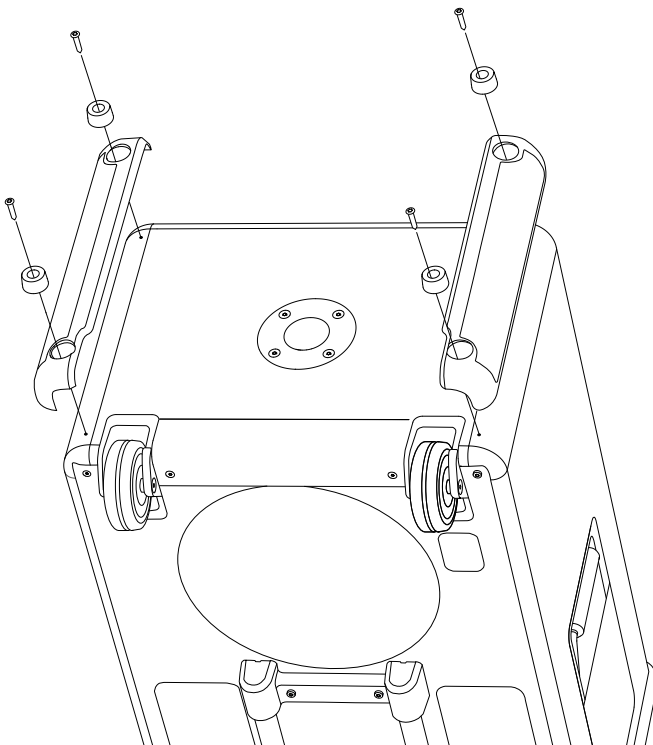

NAVODILA

SLOVENŠČINA

PRITRDITEV NOVEGA SPODNJEGA POKROVA

- I. Preverite, ali oznaka (»L« ali »R«) na novem pokrovu ustreza oznaki na starem.
- II. Na zvočnik namestite nov pokrov in obe nogi.
- III. Z izvijačem H3 pritrдите 4 vijake, ki pritrjujejo spodnji pokrov in noge na zvočnik.

Poskrbite, da bodo stari deli in embalaža recikrirani na pravilen način.

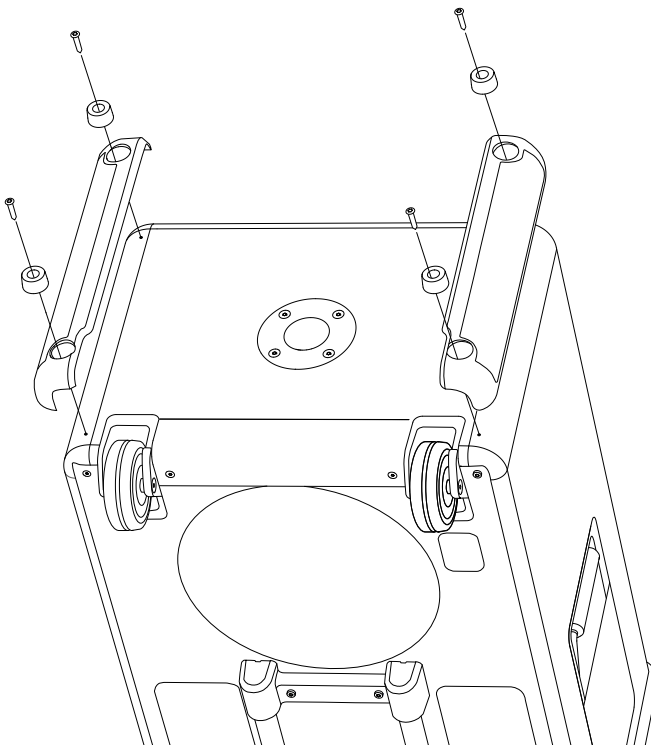

NAVODILA

SLOVENŠČINA

ZAMENJAVA NOG

Pred začetkom postopka se prepričajte, da delate v dobro osvetljenem, čistem in urejenem prostoru. Odklopite vse kable in izklopite zvočnik iz napajanja. Za zamenjavo nog potrebujete šestkotni izvijač velikosti 3 mm (H3).

Levi in desni pokrov sta enaka, zato spodnja navodila veljajo za obe strani.

ODSTRANITEV STARE NOGE

- I. Zvočnik obrnite na glavo.
- II. Uporabite izvijač H3 za odstranitev vijaka, ki pritrjuje nogo.
- III. Odstranite staro nogo.

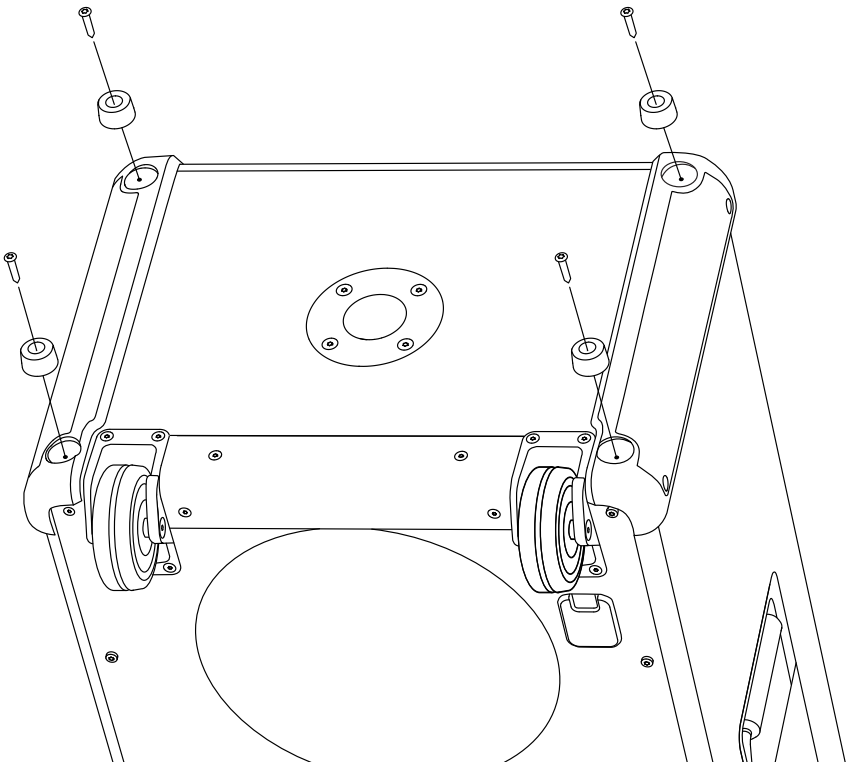

NAVODILA

SLOVENŠČINA

PRITRDITEV NOVE NOGE

- I. Novo nogo namestite na zvočnik.
- II. Z izvijačem H3 pritrdite vijak, ki pritrjuje nogo na zvočnik.

Poskrbite, da bodo stari deli in embalaža reciklirani na pravi način.

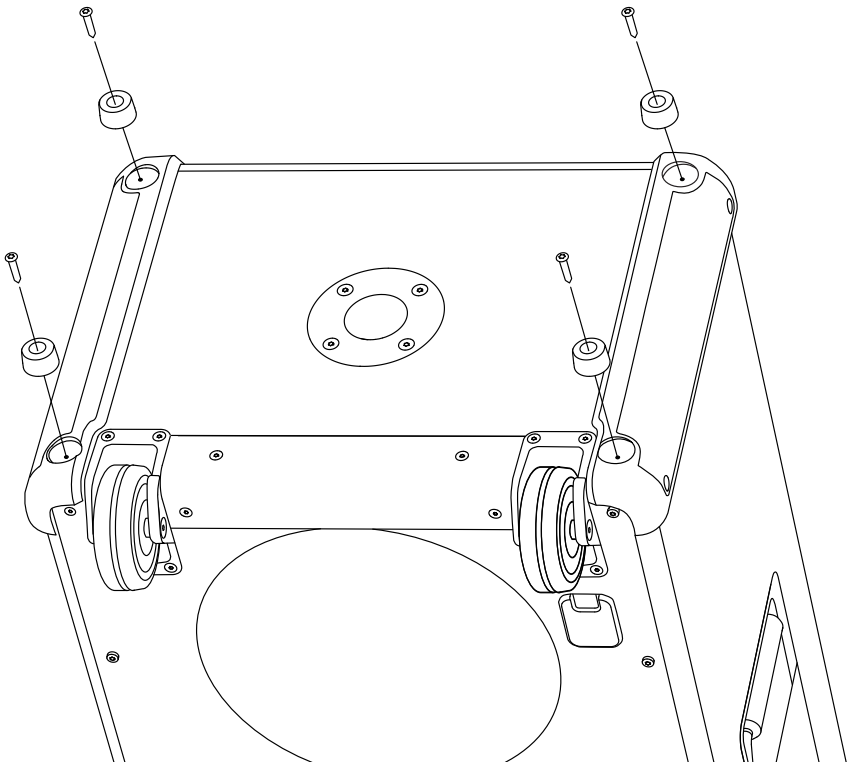

NAVODILA

SLOVENŠČINA

ZAMENJAVA KOLES

Pred začetkom postopka se prepričajte, da delate v dobro osvetljenem, čistem in urejenem prostoru. Odklopite vse kable in izklopite zvočnik iz napajanja. Za zamenjavo koles potrebujete šestkotni izvijač velikosti 3 mm (H3).

Levo in desno kolo sta enaka, zato spodnja navodila veljajo za obe strani.

ODSTRANITEV STAREGA KOLESA

- I. Zvočnik obrnite na glavo.
- II. Z izvijačem H3 odstranite vijake, ki držijo kolo na mestu
- III. Odstranite staro kolo.

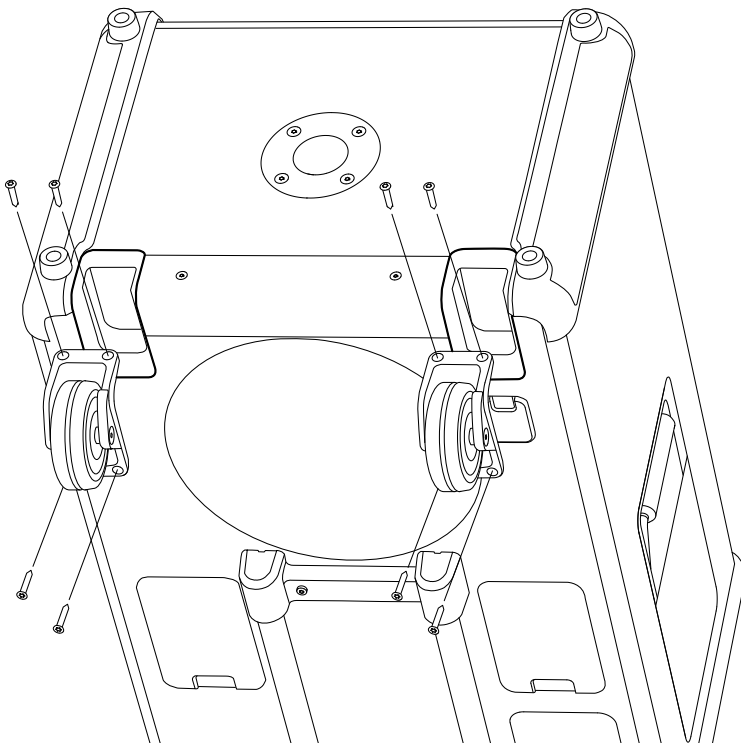

NAVODILA

SLOVENŠČINA

PRITRDITEV NOVEGA KOLESA

- I. Novo kolo namestite na zvočnik.
- II. Z izvijačem H3 pritrdite 4 vijake, ki pritrjujejo kolo na zvočnik.

Poskrbite, da bodo stari deli in embalaža reciklirani na pravi način.

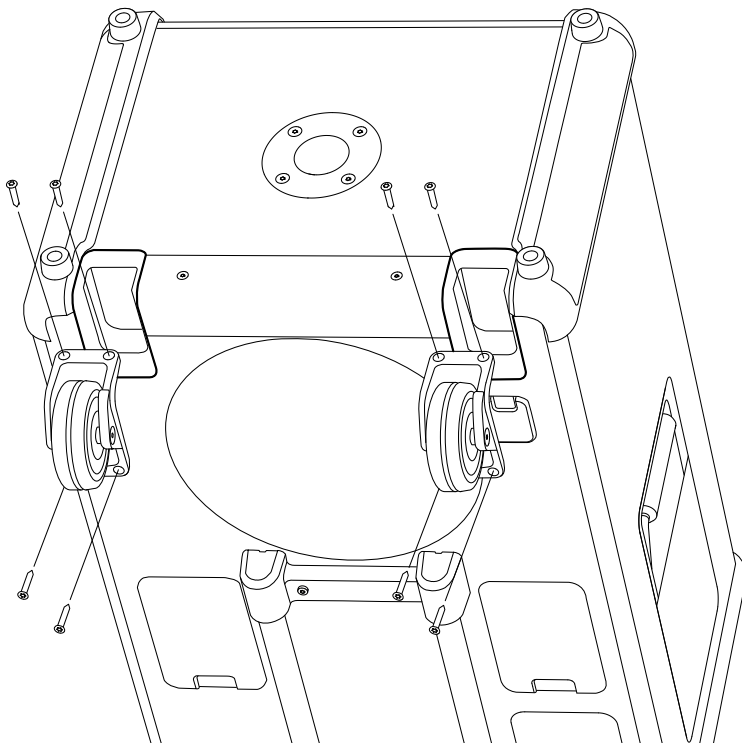

NAVODILA

SLOVENŠČINA

ZAMENJAVA SPREDNJE REŠETKE

Pred začetkom postopka se prepričajte, da delate v dobro osvetljenem, čistem in urejenem prostoru. Odklopite vse kable in izklopite zvočnik iz napajanja. Za zamenjavo sprednje rešetke potrebujete šestkotni izvijač velikosti 3 mm (H3).

ODSTRANITEV SPREDNJE REŠETKE

- I. Z izvijačem H3 odstranite 6 vijakov, ki držijo sprednjo rešetko na mestu.
- II. Previdno odstranite sprednjo rešetko, tako da jo nežno privzdignete z leve ali desne strani.
- III. Odstranite rešetko.

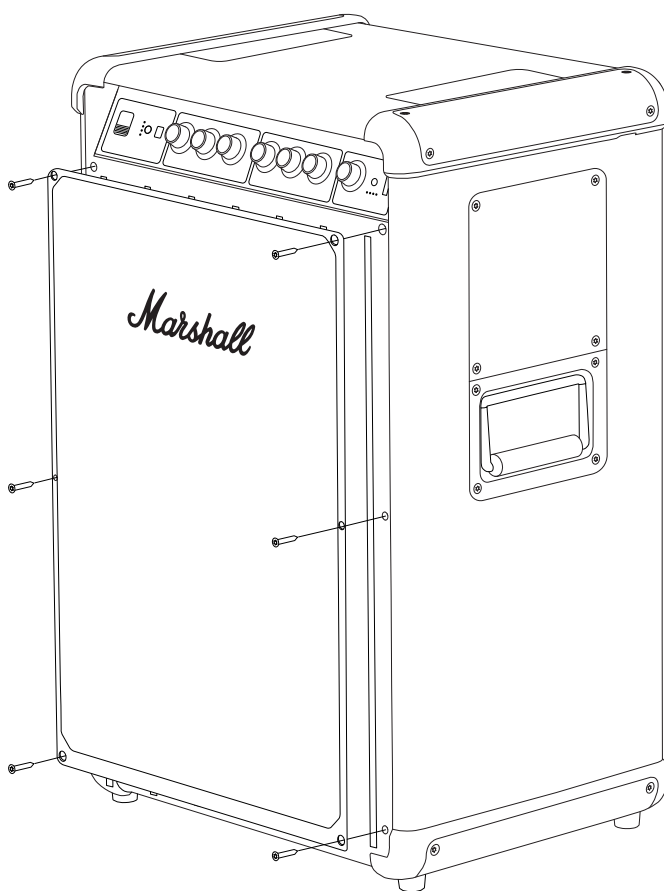

NAVODILA

SLOVENŠČINA

PRITRDITEV NOVE SPREDNJE REŠETKE

- I. Novo sprednjo rešetko namestite na zvočnik.
- II. Z izvijačem H3 privijte 6 vijakov, s katerimi je rešetka pritrjena na zvočnik.

Poskrbite, da bodo stari deli in embalaža reciklirani na pravilen način.

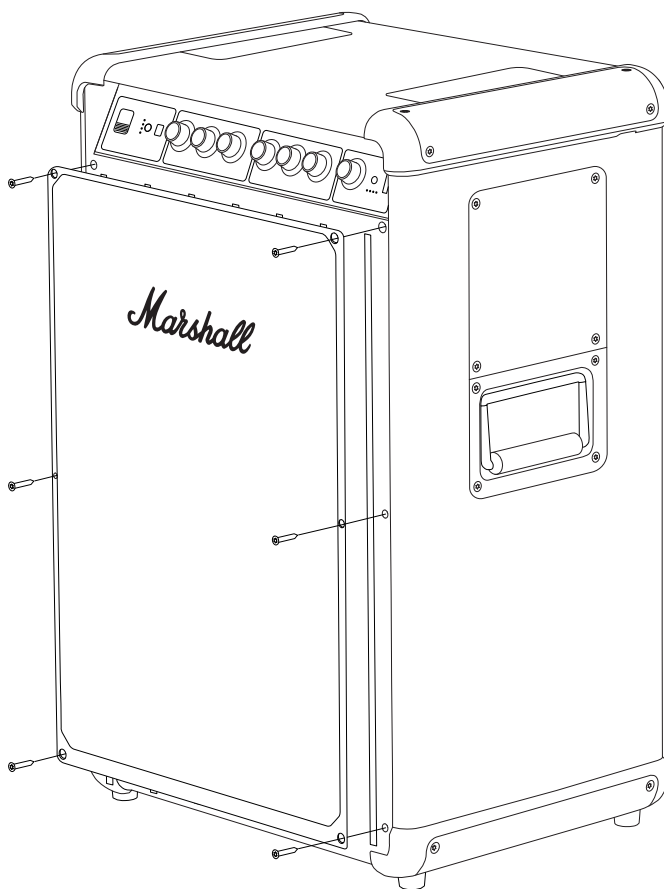

NAVODILA

SLOVENŠČINA

ZAMENJAVA GUMBOV NA SPREDNJI PLOŠČI

Pred začetkom postopka se prepričajte, da delate v dobro osvetljenem, čistem in urejenem prostoru.

ODSTRANJEVANJE GUMBA NA SPREDNJI PLOŠČI

- I. Potegnite gumb naravnost ven, stran od zvočnika.

NAMESTITEV NOVEGA GUMBA

- I. Novo ročico usmerite tako, da se ravna stran D-gredi ujema z zarezo na ročici.
- II. Namestite nov gumb na mesto in ga potisnite, dokler ne bo trdno na svojem mestu.

Poskrbite, da bo stari gumb recikliran na pravi način.



All intellectual property in the product and packaging (including the MARSHALL trade mark, copyright, designs, and patents) are owned by Marshall Group AB and may not be used without permission. All rights reserved. Marshall Group AB, Centralplan 15, 111 20 Stockholm, Sweden. R1.1

Marshall

**BROMLEY 750
PARTY SPEAKER**

MANUAL EN LÍNEA COMPLETO

CONTENIDO

ÍNDICE

Cómo reemplazar el asa telescópica	003
Cómo reemplazar las tapas superiores	005
Cómo reemplazar las tapas inferiores	007
Cómo reemplazar los pies	009
Cómo reemplazar las ruedas	011
Cómo reemplazar la rejilla delantera	013
Cómo sustituir los botones del panel frontal .	015

INSTRUCCIONES

ESPAÑOL

CÓMO REEMPLAZAR EL ASA TELESCÓPICA

Ponte en una zona bien iluminada, limpia y ordenada para manipular el altavoz. Desconecta todos los cables y apaga el altavoz. Necesitarás un destornillador hexagonal de 2,5 mm (H2,5) para reemplazar el asa.

CÓMO RETIRAR EL ASA TELESCÓPICA

- I. Coloca con cuidado el altavoz mirando hacia abajo.
- II. Utiliza un destornillador H2,5 para quitar los 4 tornillos que sujetan el asa.
- III. Retira el asa vieja.

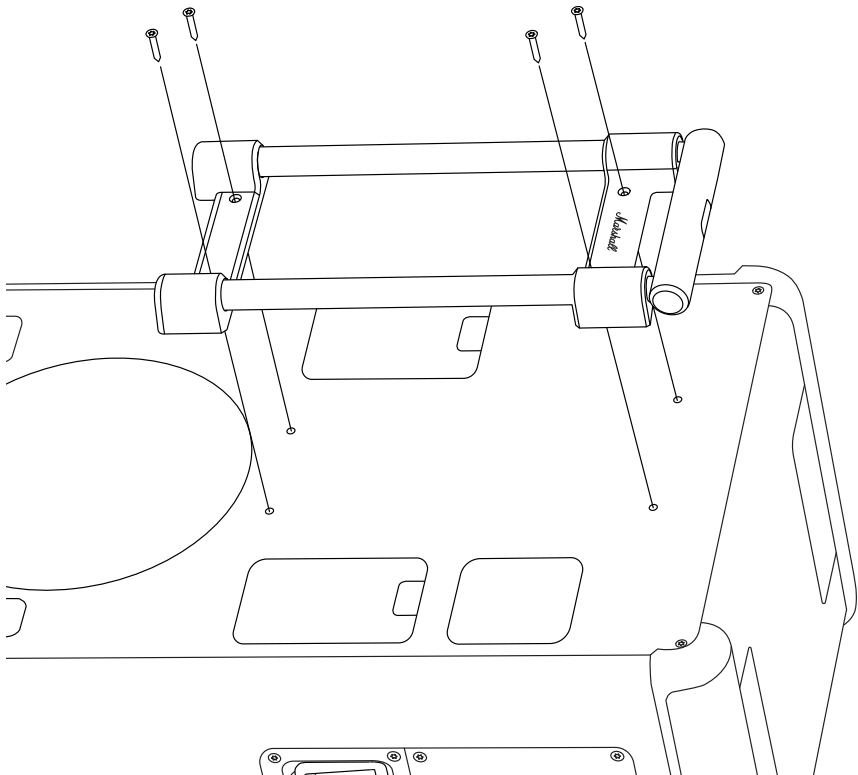

INSTRUCCIONES

ESPAÑOL

CÓMO INSTALAR LA NUEVA ASA TELESCÓPICA

- I. Coloca el asa nueva en el altavoz.
- II. Utiliza un destornillador H2,5 para fijar los 4 tornillos que sujetan el asa al altavoz.

Asegúrate de reciclar las piezas viejas y el embalaje de forma correcta.

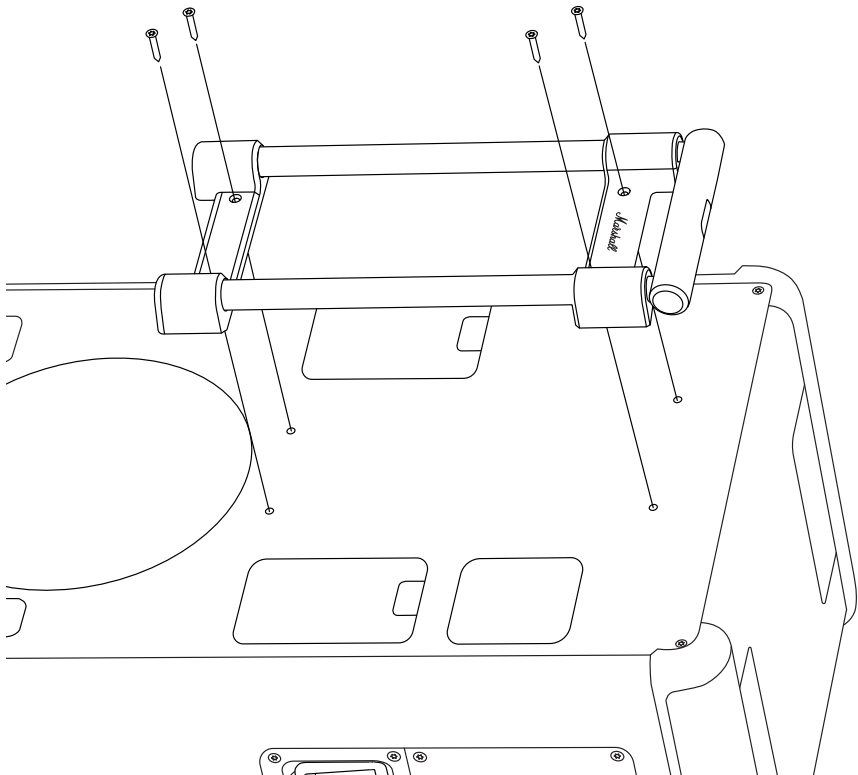

INSTRUCCIONES

ESPAÑOL

CÓMO REEMPLAZAR LAS TAPAS SUPERIORES

Ponte en una zona bien iluminada, limpia y ordenada para manipular el altavoz. Desconecta todos los cables y apaga el altavoz. Necesitarás un destornillador hexagonal de 3 mm (H3) para reemplazar las tapas superiores.

Nota: Las tapas superiores de los lados izquierdo y derecho no son iguales. Comprueba la marca en el interior de las tapas de repuesto cuando las sustituyas. Las instrucciones que figuran a continuación se aplican a ambos lados.

CÓMO RETIRAR LA TAPA SUPERIOR

- I. Utiliza un destornillador H3 para quitar los 4 tornillos que sujetan la tapa.
- II. Retira la tapa vieja.

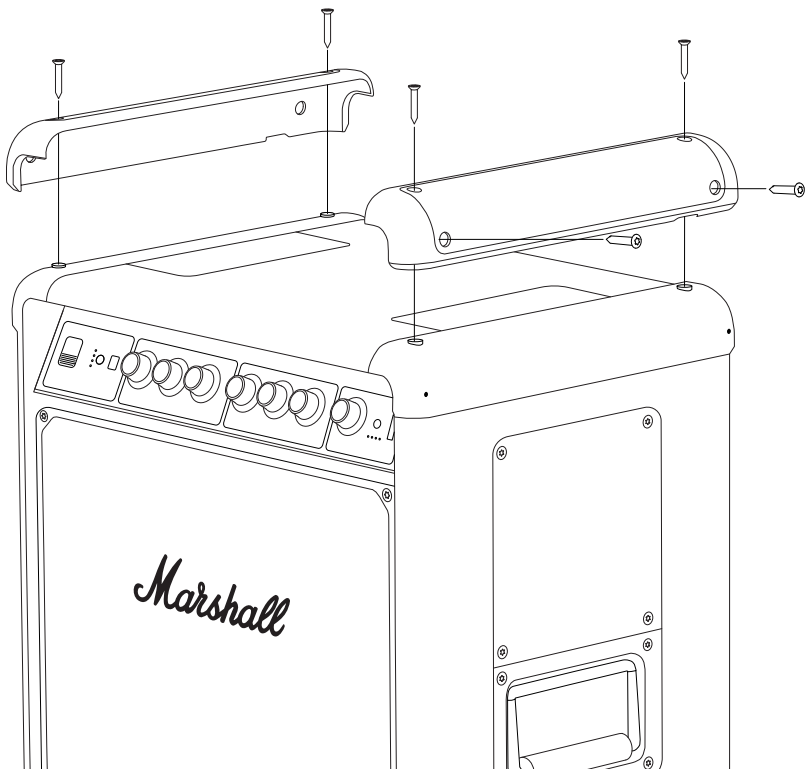

INSTRUCCIONES

ESPAÑOL

CÓMO COLOCAR LA TAPA SUPERIOR NUEVA

- I. Comprueba que la marca («L» o «R») de la nueva tapa lateral es la misma que la de la vieja.
- II. Coloca la tapa nueva en el altavoz.
- III. Utiliza un destornillador H3 para fijar los 4 tornillos que sujetan la tapa al altavoz.

Asegúrate de reciclar las piezas viejas y el embalaje de forma correcta.

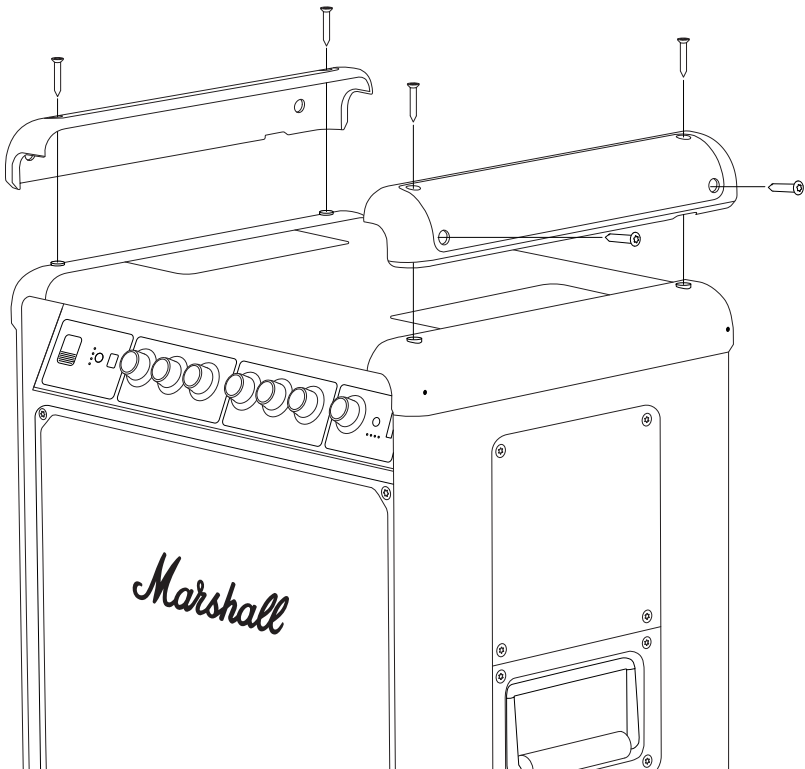

INSTRUCCIONES

ESPAÑOL

CÓMO REEMPLAZAR LAS TAPAS INFERIORES

Ponte en una zona bien iluminada, limpia y ordenada para manipular el altavoz. Desconecta todos los cables y apaga el altavoz. Necesitarás un destornillador hexagonal de 3 mm (H3) para reemplazar las tapas inferiores.

Nota: Las tapas inferiores de los lados izquierdo y derecho no son iguales. Comprueba la marca en el interior de las tapas de repuesto cuando las sustituyas. Las instrucciones que figuran a continuación se aplican a ambos lados.

CÓMO RETIRAR LA TAPA INFERIOR

- I. Dale la vuelta al altavoz.
- II. Utiliza un destornillador H3 para quitar los 4 tornillos que sujetan la tapa y los dos pies. Ten cuidado de no perder los dos pies.
- III. Retira la tapa vieja.

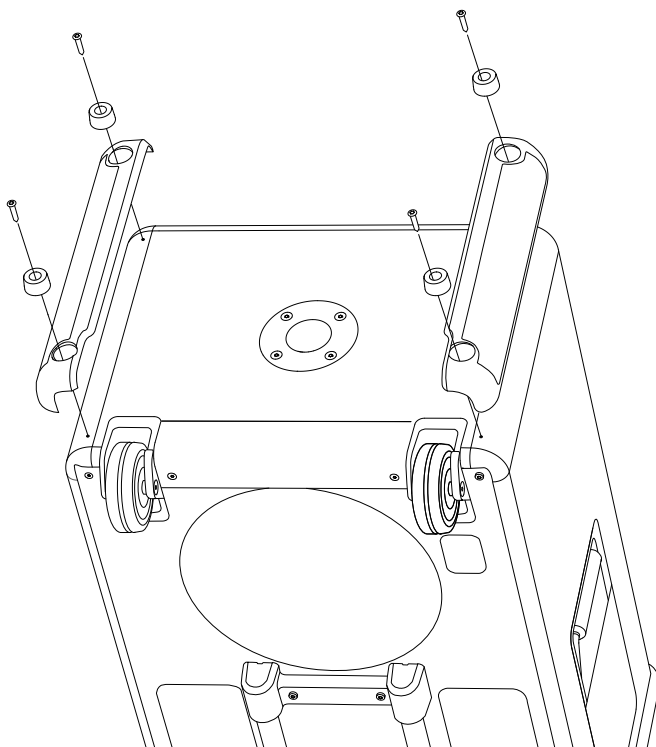

INSTRUCCIONES

ESPAÑOL

COMO COLOCAR LA TAPA INFERIOR NUEVA

- I. Comprueba que la marca («L» o «R») de la nueva tapa lateral es la misma que la de la vieja.
- II. Coloca la tapa nueva y los dos pies en el altavoz.
- III. Utiliza un destornillador H3 para fijar los 4 tornillos que sujetan la tapa inferior y los pies al altavoz.

Asegúrate de reciclar las piezas viejas y el embalaje de forma correcta.

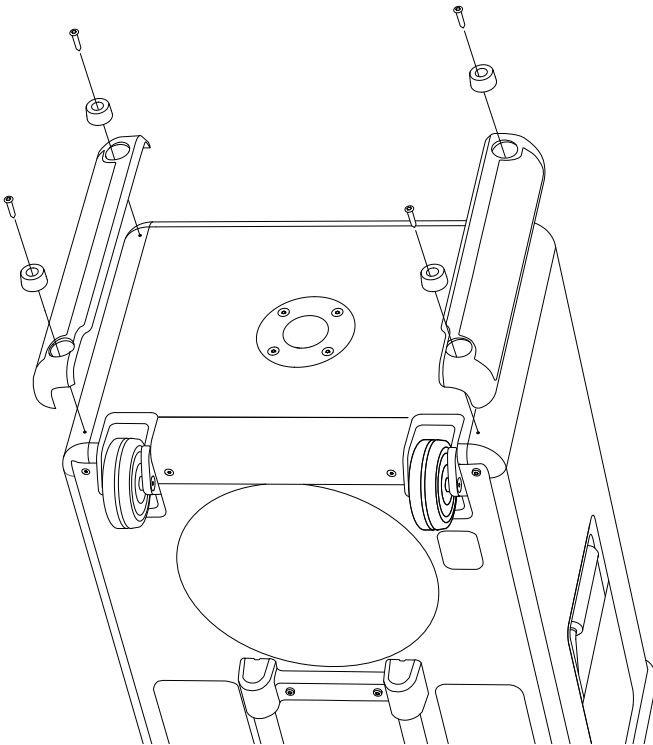

INSTRUCCIONES

ESPAÑOL

CÓMO REEMPLAZAR LOS PIES

Ponte en una zona bien iluminada, limpia y ordenada para manipular el altavoz. Desconecta todos los cables y apaga el altavoz. Necesitarás un destornillador hexagonal de 3 mm (H3) para reemplazar los pies.

Los tapas izquierda y derecha son idénticas, y la instrucción que figura a continuación se aplica a ambos lados.

CÓMO RETIRAR EL PIE VIEJO

- I. Dale la vuelta al altavoz.
- II. Utiliza un destornillador H3 para quitar el tornillo que sujeta el pie.
- III. Retira el pie viejo.

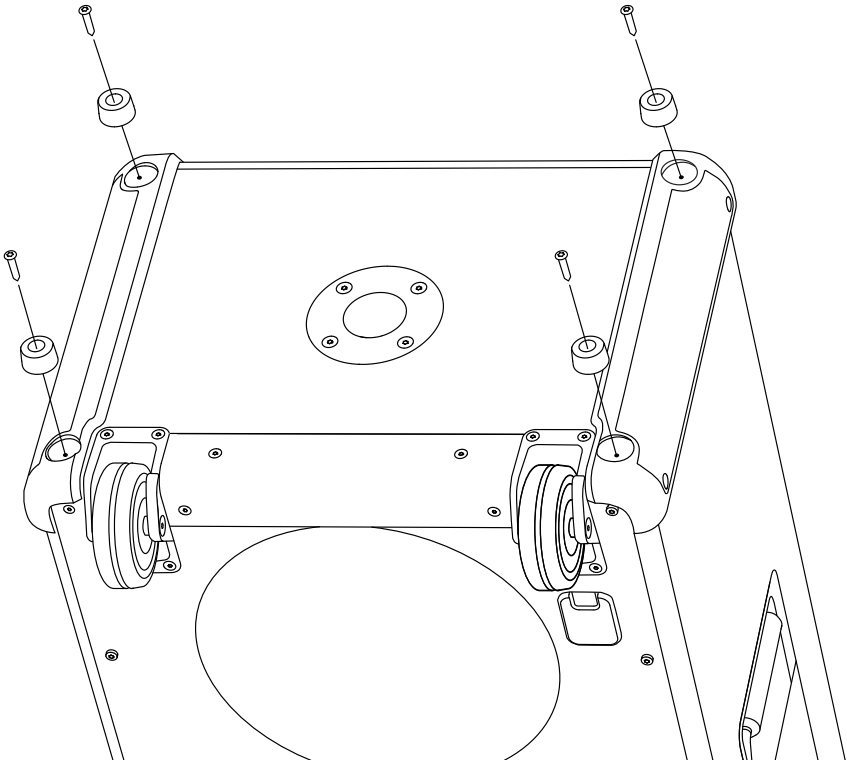

INSTRUCCIONES

ESPAÑOL

CÓMO COLOCAR EL PIE NUEVO

- I. Coloca el pie nuevo en el altavoz.
- II. Utiliza un destornillador H3 para apretar el tornillo y sujetar el pie al altavoz.

Asegúrate de reciclar las piezas viejas y el embalaje de forma correcta.

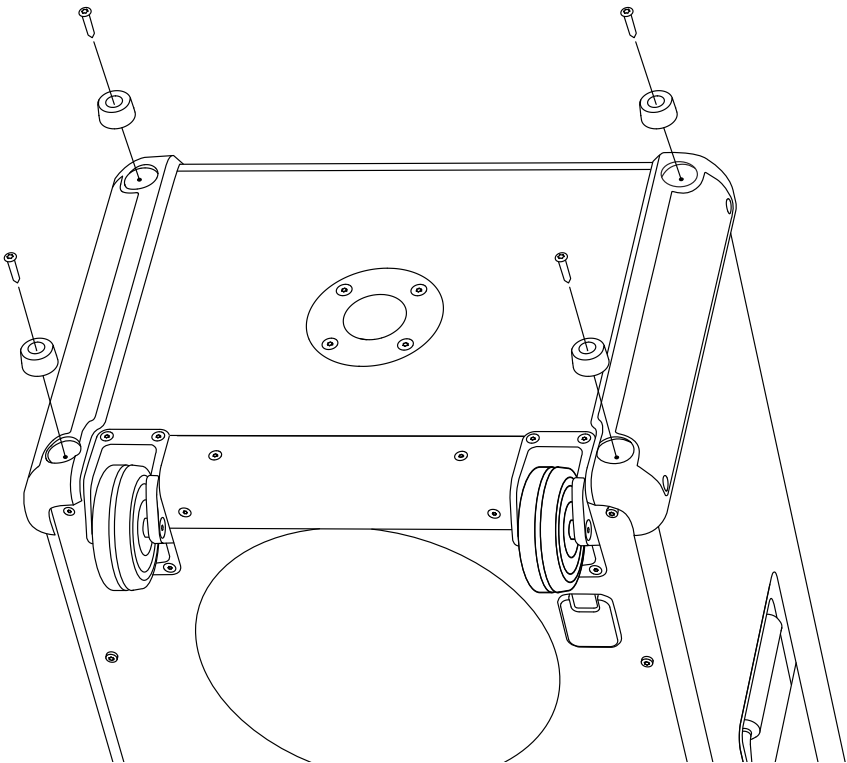

INSTRUCCIONES

ESPAÑOL

CÓMO REEMPLAZAR LAS RUEDAS

Ponte en una zona bien iluminada, limpia y ordenada para manipular el altavoz. Desconecta todos los cables y apaga el altavoz. Necesitarás un destornillador hexagonal de 3 mm (H3) para reemplazar las ruedas.

Las ruedas izquierda y derecha son idénticas, y las instrucciones que figuran a continuación se aplican a ambos lados.

CÓMO RETIRAR LA RUEDA VIEJA

- I. Dale la vuelta al altavoz.
- II. Utiliza un destornillador H3 para quitar los tornillos que sujetan la rueda
- III. Retira la rueda vieja.

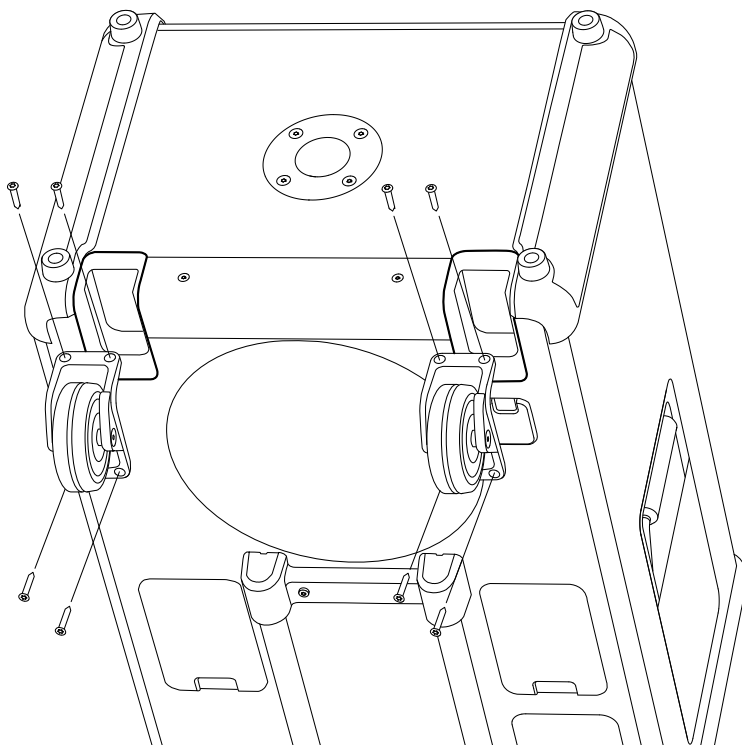

INSTRUCCIONES

ESPAÑOL

CÓMO COLOCAR LA RUEDA NUEVA

- I. Coloque la nueva rueda en el altavoz.
- II. Utiliza un destornillador H3 para fijar los 4 tornillos que sujetan la rueda al altavoz.

Asegúrate de reciclar las piezas viejas y el embalaje de forma correcta.

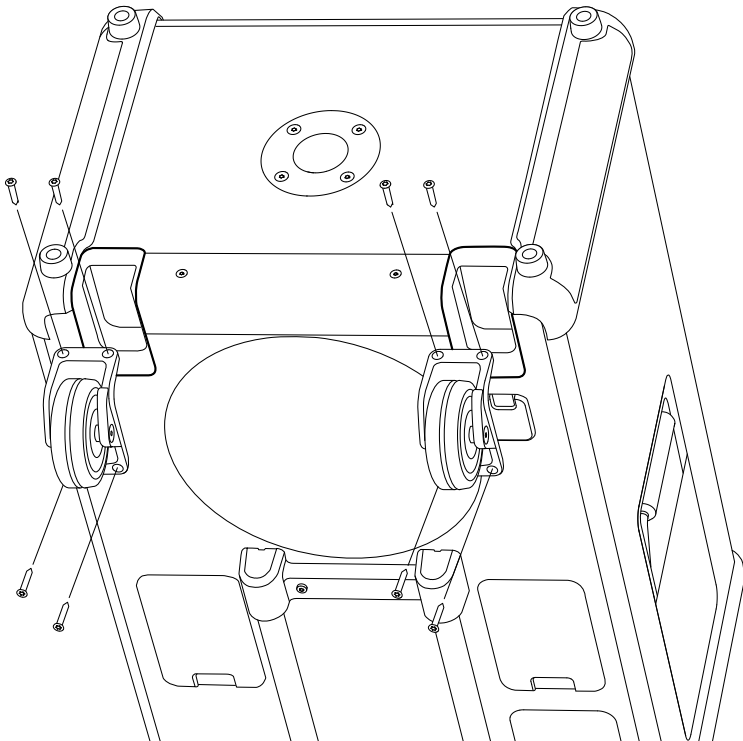

INSTRUCCIONES

ESPAÑOL

CÓMO REEMPLAZAR LA REJILLA DELANTERA

Ponte en una zona bien iluminada, limpia y ordenada para manipular el altavoz. Desconecta todos los cables y apaga el altavoz. Necesitarás un destornillador hexagonal de 3 mm (H3) para reemplazar la rejilla delantera.

CÓMO RETIRAR LA REJILLA DELANTERA

- I. Utiliza un destornillador H3 para quitar los 6 tornillos que sujetan la rejilla delantera.
- II. Con cuidado, haz palanca por el lado izquierdo o derecho de la rejilla para desengancharla.
- III. Retira la rejilla.

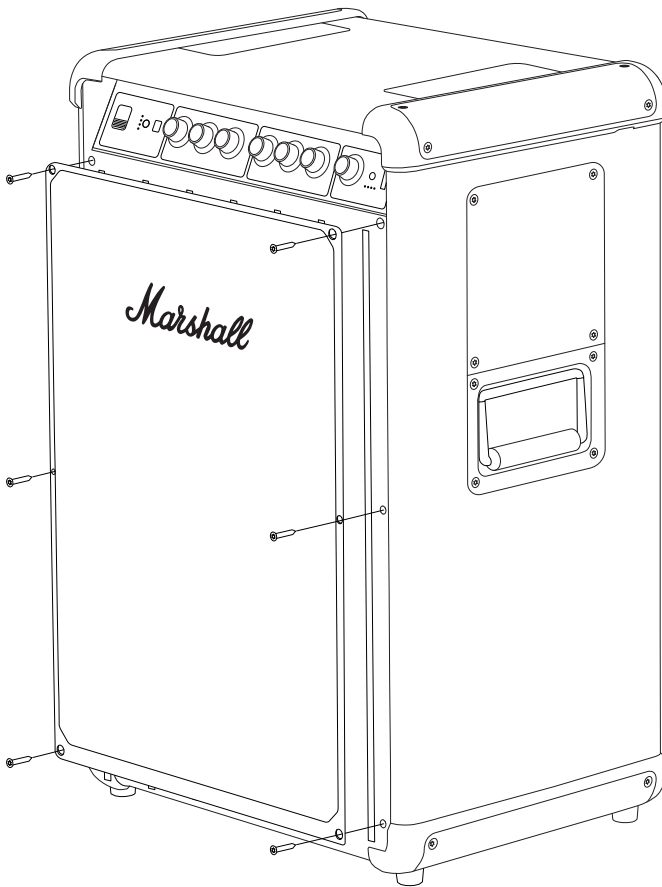

INSTRUCCIONES

ESPAÑOL

CÓMO INSTALAR LA REJILLA DELANTERA NUEVA

- I. Coloca la rejilla delantera nueva en el altavoz.
- II. Utiliza un destornillador H3 para fijar los 6 tornillos que la sujetan al altavoz.

Asegúrate de reciclar las piezas viejas y el embalaje de forma correcta.

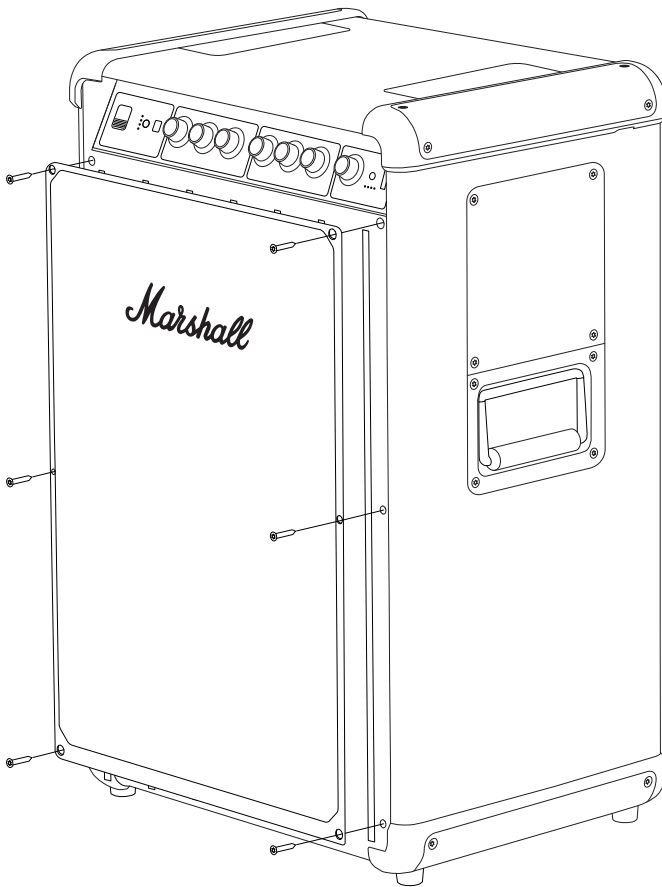

INSTRUCCIONES

ESPAÑOL

CÓMO SUSTITUIR LOS BOTONES DEL PANEL FRONTAL

Antes de empezar el procedimiento, asegúrate de trabajar en un área bien iluminada, limpia y ordenada.

CÓMO EXTRAER UN BOTÓN DEL PANEL FRONTAL

- I. Tira del botón directamente hacia afuera, alejándolo del altavoz.

CÓMO COLOCAR EL NUEVO BOTÓN

- I. Orienta el nuevo botón de modo que el lado plano del eje en D coincida con la muesca del botón.
- II. Coloca el nuevo botón en la posición correcta y presiónalo hasta que quede bien sujeto.

Asegúrate de reciclar el botón viejo de forma correcta.



All intellectual property in the product and packaging (including the MARSHALL trade mark, copyright, designs, and patents) are owned by Marshall Group AB and may not be used without permission. All rights reserved. Marshall Group AB, Centralplan 15, 111 20 Stockholm, Sweden. R1.1

Marshall

**BROMLEY 750
PARTY SPEAKER**

FULLSTÄNDIG ONLINE-MANUAL

INNEHÅLL

INDEX

Byte av teleskophandtag	003
Byte av övre hörnpaneler	005
Byte av nedre hörnpaneler	007
Byte av fötter	009
Byte av hjul	011
Byta ut frontgallret	013
Byta ut rattarna på frontpanelen	015

INSTRUKTIONER

SVENSKA

BYTE AV TELESKOPHANDTAG

Innan du påbörjar bytet, se till att du har en ren och välbelyst arbetsyta. Alla kablar bör kopplas bort och högtalaren stängas av. Du behöver en insexnyckel, storlek 2,5 mm (H2.5), för att byta handtaget.

TA BORT TELESKOPHANDTAGET

- I. Lägg försiktigt ner högtalaren med framsidan nedåt.
- II. Använd en insexnyckel, storlek H2.5, för att ta bort de fyra skruvarna som håller handtaget på plats.
- III. Ta bort det gamla handtaget.

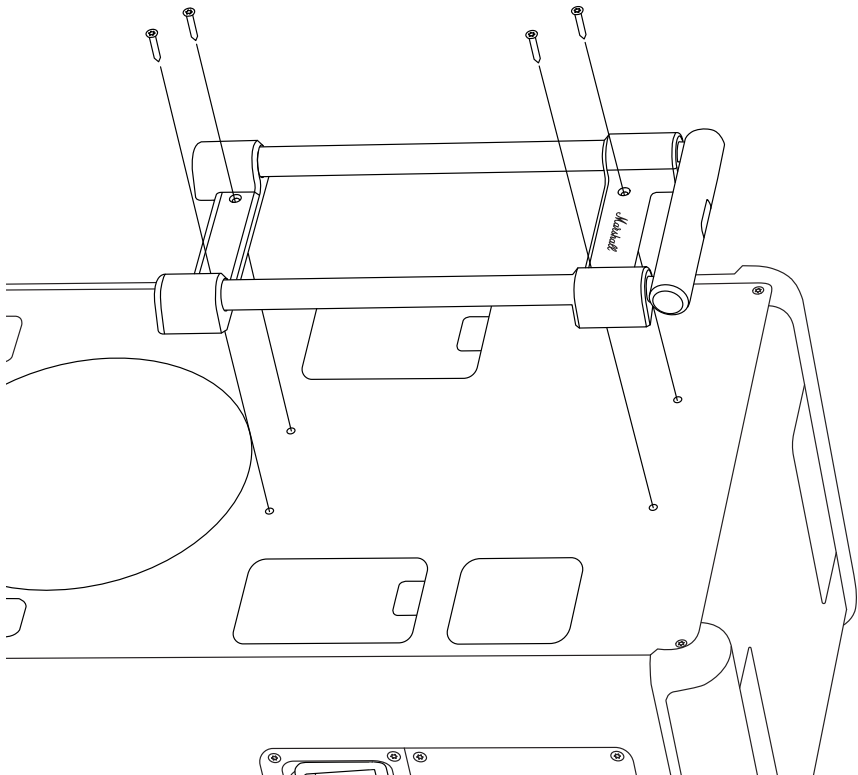

INSTRUKTIONER

SVENSKA

FÄSTA DET NYA TELESKOPHANDTAGET

- I. Placera det nya handtaget på högtalaren.
- II. Använd en insexnyckel, storlek H2.5, för att dra åt de fyra skruvarna som håller fast handtaget på högtalaren.

Se till att återvinna gamla delar och förpackningar på ett korrekt sätt.

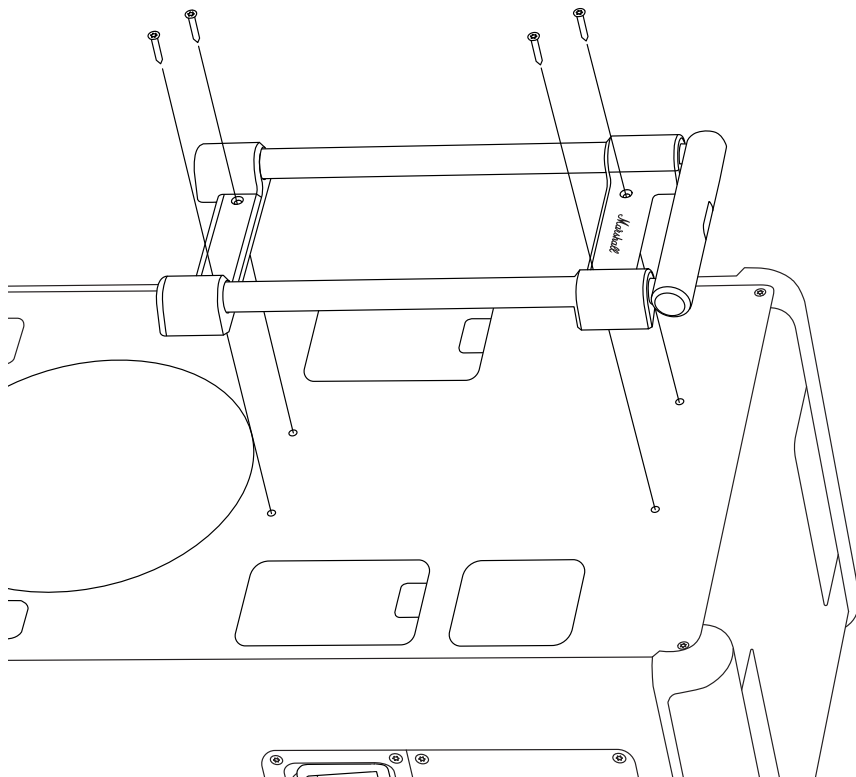

INSTRUKTIONER

SVENSKA

BYTE AV ÖVRE HÖRNANELER

Innan du påbörjar bytet, se till att du har en ren och välbelyst arbetsyta. Alla kablar bör kopplas bort och högtalaren stängas av. Du behöver en insexnyckel, storlek 3 mm (H3), för att byta de övre hörnpanelerna.

Obs! Den vänstra och högra hörnpanelen är inte likadana. Kontrollera märkningen på insidan av reservpanelerna innan du byter ut dem. Instruksen nedan gäller för båda sidorna.

TA BORT DEN ÖVRE HÖRNANALEN

- I. Använd en insexnyckel, storlek H3, för att ta bort de fyra skruvarna som håller hörnpanelen på plats.
- II. Ta bort den gamla hörnpanelen.

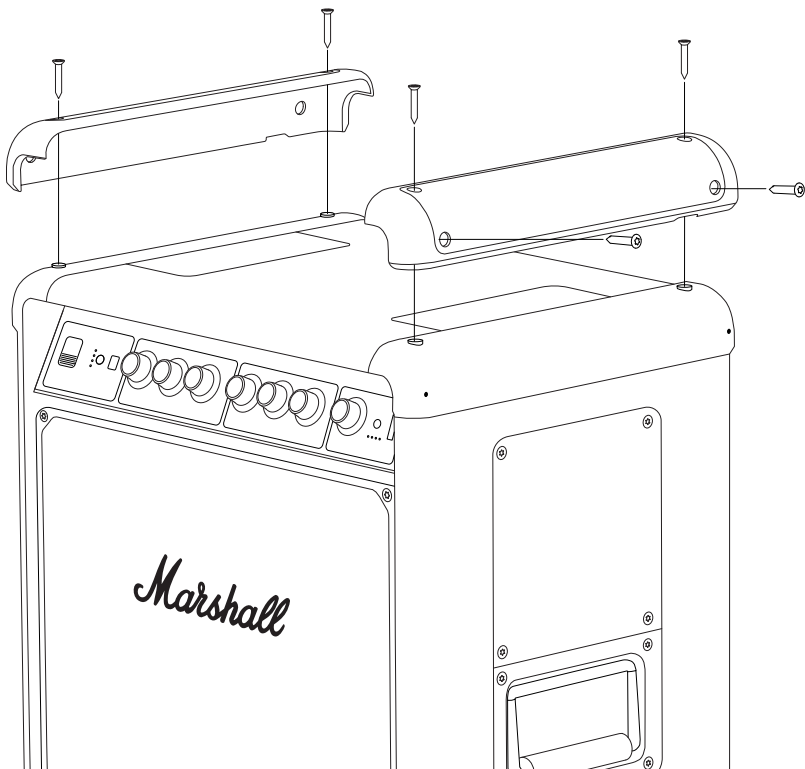

INSTRUKTIONER

SVENSKA

FÄST DEN NYA HÖRNPAELEN

- I. Kontrollera att märkningen ("L" eller "R") på den nya hörnpanelen överensstämmer med märkningen på den gamla.
- II. Placera det nya hörnpanelen på högtalaren.
- III. Använd en insexnyckel, storlek H3, för att dra åt de fyra skruvarna som håller fast hörnpanelen på högtalaren.

Se till att återvinna gamla delar och förpackningar på ett korrekt sätt.

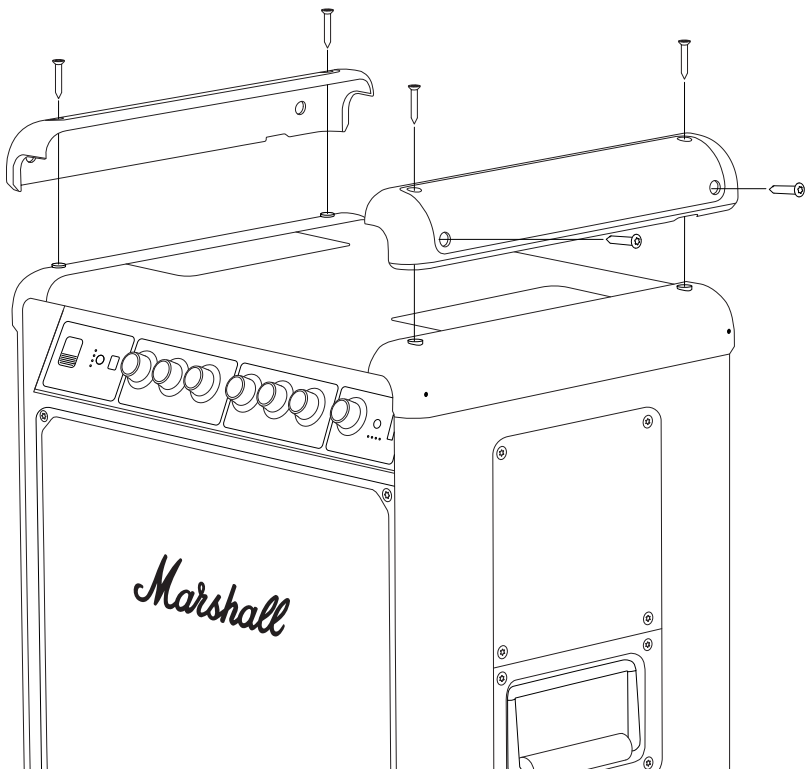

INSTRUKTIONER

SVENSKA

BYTE AV NEDRE HÖRNPANELER

Innan du påbörjar bytet, se till att du har en ren och välbelyst arbetsyta. Alla kablar bör kopplas bort och högtalaren stängas av. Du behöver en insexnyckel, storlek 3 mm (H3), för att byta de nedre hörnpanelerna.

Obs! Den vänstra och högra hörnpanelen är inte likadana. Kontrollera märkningen på insidan av reservpanelerna innan du byter ut dem. Instruksen nedan gäller för båda sidorna.

TA BORT DEN NEDRE HÖRNPANELEN

- I. Vänd högtalaren upp och ner.
- II. Använd en insexnyckel, storlek H3, för att ta bort de fyra skruvarna som håller hörnpanelen och de två fötterna på plats. Var försiktig så att du inte tappar bort fötterna.
- III. Ta bort den gamla hörnpanelen.

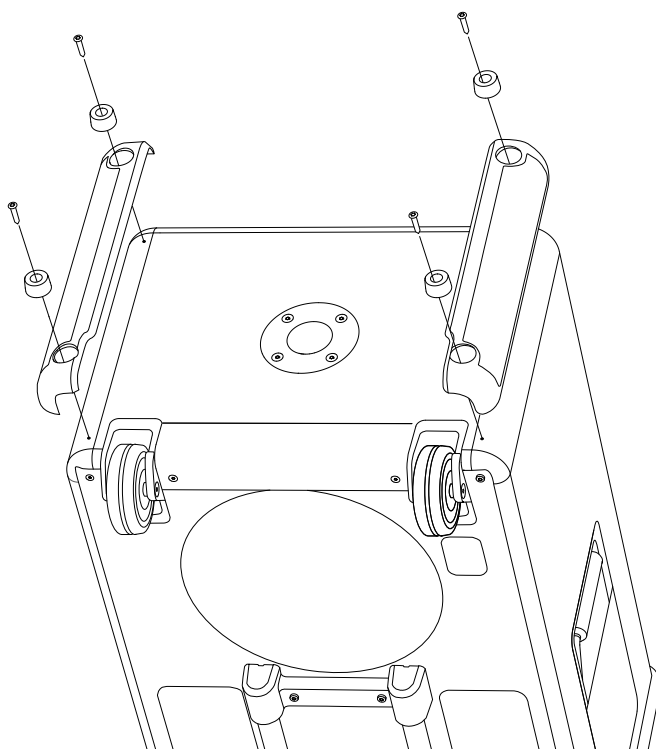

INSTRUKTIONER

SVENSKA

FÄST DEN NYA HÖRNPAELEEN

- I. Kontrollera att märkningen ("L" eller "R") på den nya hörnpanelen överensstämmer med märkningen på den gamla.
- II. Placera den nya hörnpanelen och de två fötterna på högtalaren.
- III. Använd en insexnyckel, storlek H3, för att dra åt de fyra skruvarna som håller fast hörnpanelen och fötterna på högtalaren.

Se till att återvinna gamla delar och förpackningar på ett korrekt sätt.

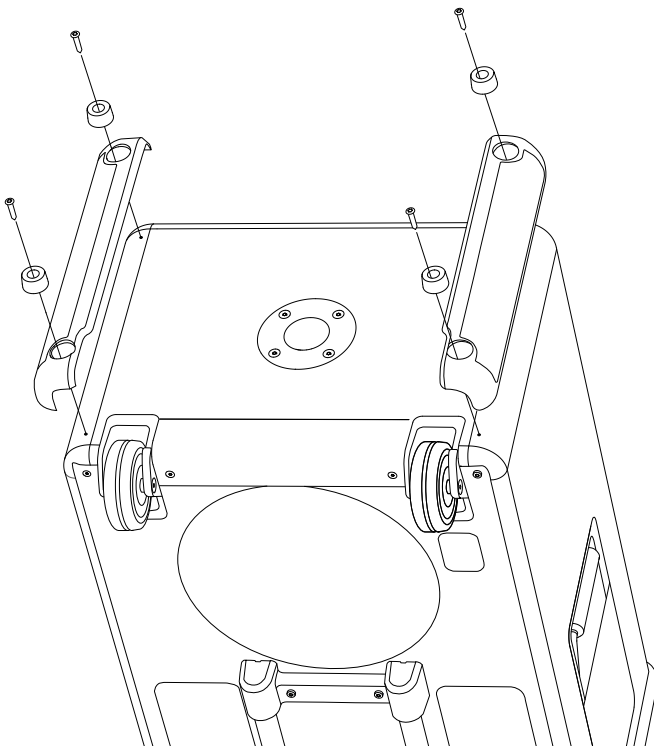

INSTRUKTIONER

SVENSKA

BYTE AV FÖTTER

Innan du påbörjar bytet, se till att du har en ren och välbelyst arbetsyta. Alla kablar bör kopplas bort och högtalaren stängas av. Du behöver en insexnyckel, storlek 3 mm (H3), för att byta fötterna.

Hörnpanelerna på vänster och höger sida är identiska, och instruktionerna nedan gäller för båda sidorna.

TA BORT DEN GAMLA FOTEN

- I. Vänd högtalaren upp och ner.
- II. Använd en insexnyckel, storlek H3, för att ta bort skruven som håller foten på plats.
- III. Ta bort den gamla foten.

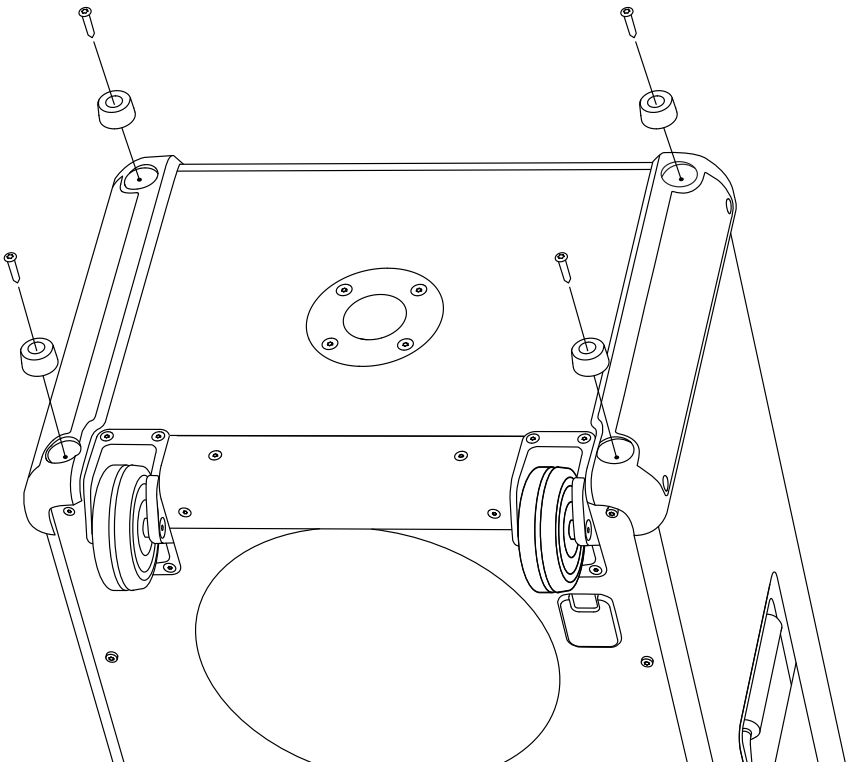

INSTRUKTIONER

SVENSKA

FÄSTA DEN NYA FOTEN

- I. Placera den nya foten på högtalaren.
- II. Använd en insexnyckel, storlek H3, för att dra åt skruven som håller fast foten i högtalaren.

Se till att återvinna gamla delar och förpackningar på ett korrekt sätt.

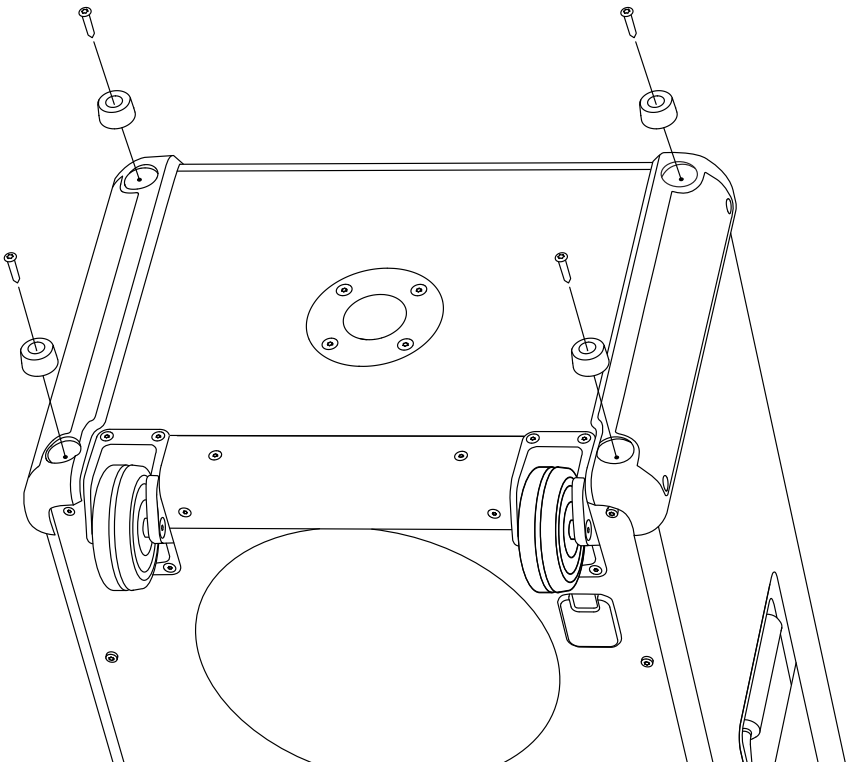

INSTRUKTIONER

SVENSKA

BYTE AV HJUL

Innan du påbörjar bytet, se till att du har en ren och välbelyst arbetsyta. Alla kablar bör kopplas bort och högtalaren stängas av. Du behöver en insexnyckel, storlek 3 mm (H3), för att byta hjulen.

Hjulen på vänster och höger sida är identiska, och instruktionen nedan gäller för båda sidorna.

TA BORT DET GAMLA HJULET

- I. Vänd högtalaren upp och ner.
- II. Använd en insexnyckel, storlek H3, för att ta bort skruvarna som håller hjulet på plats
- III. Ta bort det gamla hjulet.

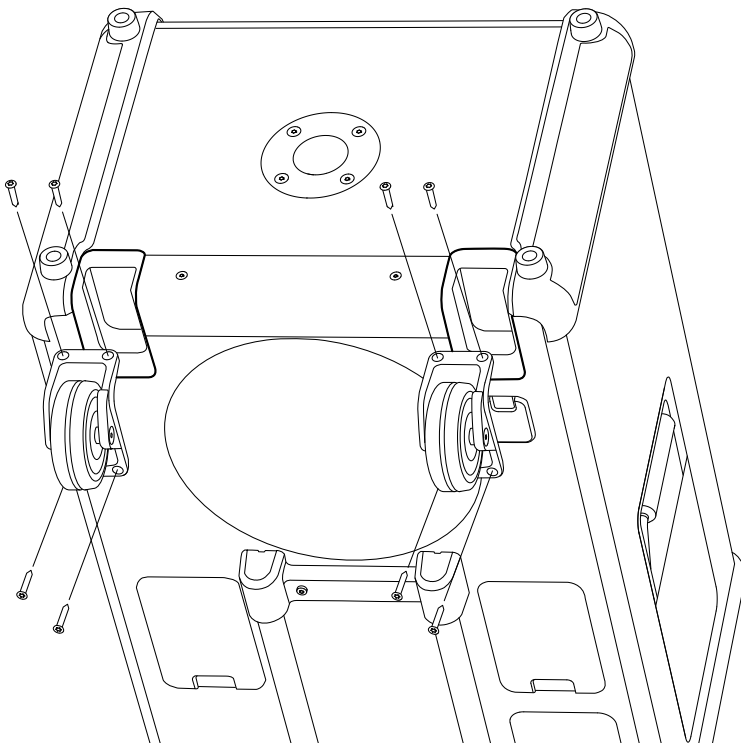

INSTRUKTIONER

SVENSKA

MONTERA DET NYA HJULET

- I. Placera det nya hjulet på högtalaren.
- II. Använd en insexnyckel, storlek H3, för att dra åt de fyra skruvarna som fäster hjulet vid högtalaren.

Se till att återvinna gamla delar och förpackningar på ett korrekt sätt.

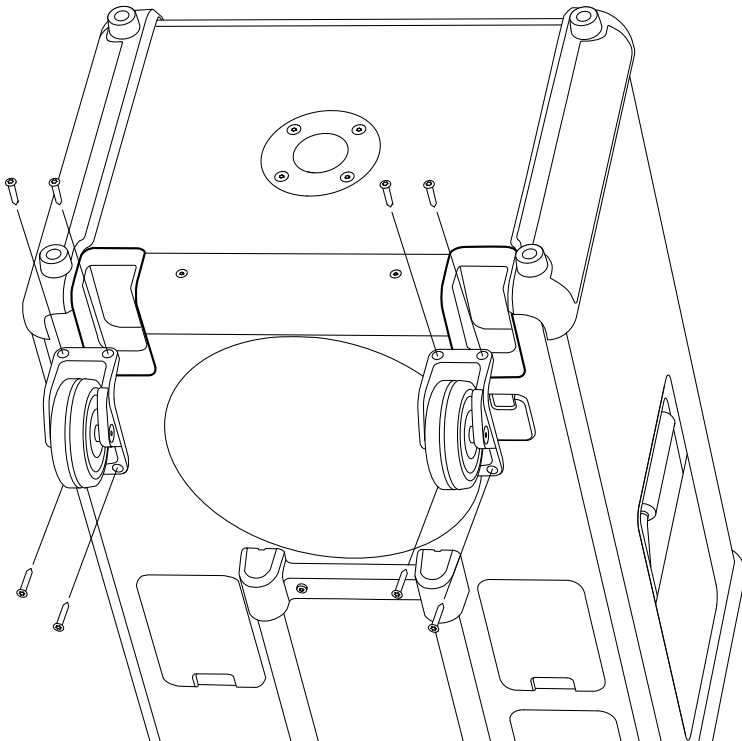

INSTRUKTIONER

SVENSKA

BYTA UT FRONTGALLRET

Innan du påbörjar bytet, se till att du har en ren och välbelyst arbetsyta. Alla kablar bör kopplas bort och högtalaren stängas av. Du behöver en insexnyckel, storlek 3 mm (H3), för att byta frontgallret.

TA BORT FRONTGALLRET

- I. Använd en insexnyckel, storlek H3, för att ta bort de sex skruvarna som håller frontgallret på plats.
- II. Ta försiktigt bort frontgallret genom att varsamt bända loss det, börja från vänster eller höger sida.
- III. Ta bort gallret.

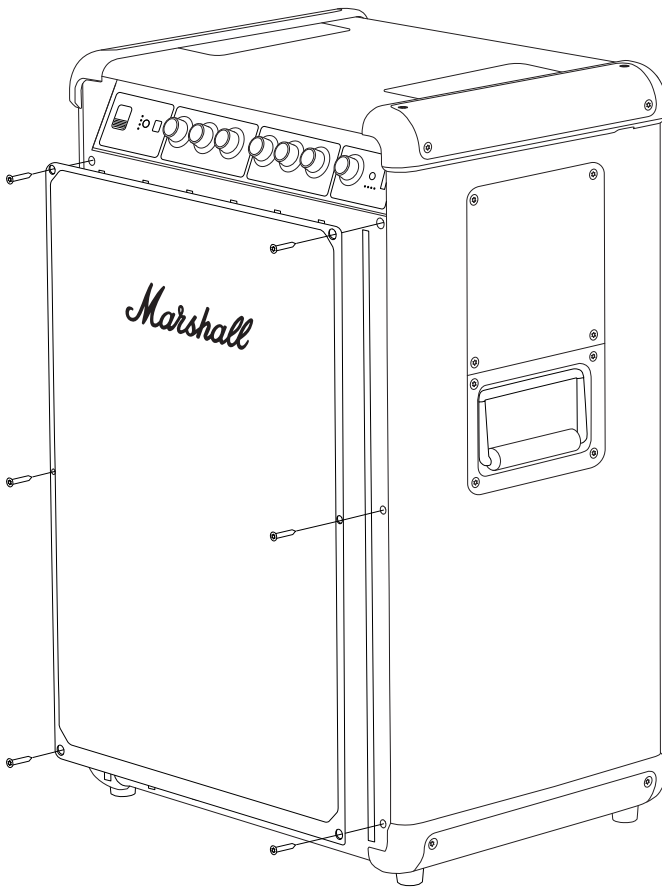

INSTRUKTIONER

SVENSKA

INSTALLERA DET NYA FRONTGALLRET

- I. Placera det nya frontgallret på högtalaren.
- II. Använd en insexnyckel, storlek H3, för att dra åt de sex skruvarna som håller fast den i högtalaren.

Se till att återvinna gamla delar och förpackningar på ett korrekt sätt.

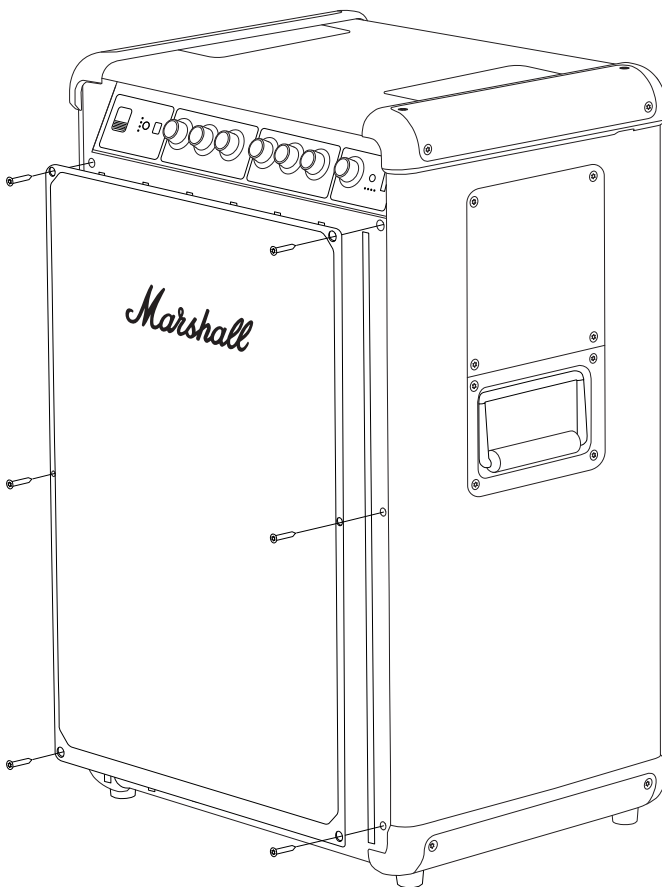

INSTRUKTIONER

SVENSKA

BYTA UT RATTARNA PÅ FRONTPANELEN

Innan du påbörjar bytet, se till att du har en ren och välbelyst arbetsyta.

TA BORT EN RATT PÅ FRONTPANELEN

- I. Dra ratten rakt ut, bort från högtalaren.

MONTERING AV DEN NYA RATTEN

- I. Rikta in den nya ratten så att den platta sidan på D-axeln matchar skåran i ratten.
- II. Placera den nya ratten i position och tryck in den tills den sitter säkert.

Se till att återvinna den gamla ratten på ett korrekt sätt.



All intellectual property in the product and packaging (including the MARSHALL trade mark, copyright, designs, and patents) are owned by Marshall Group AB and may not be used without permission. All rights reserved. Marshall Group AB, Centralplan 15, 111 20 Stockholm, Sweden. R1.1

Marshall

**BROMLEY 750
PARTY SPEAKER**

คู่มือออนไลน์ฉบับเต็ม

สารบัญ

ดัชนี

การเปลี่ยนที่จับแบบยึดหดได้.....	003
การเปลี่ยนฝาครอบด้านบน.....	005
การเปลี่ยนฝาครอบด้านล่าง.....	007
การเปลี่ยนขาตั้ง.....	009
การเปลี่ยนล้อ.....	011
การเปลี่ยนตะแกรงด้านหน้า.....	013
การเปลี่ยนปุ่มหมุนบนแผงด้านหน้า.....	015

คำแนะนำ

ภาษาไทย

การเปลี่ยนที่จับแบบยึดหดได้

ก่อนเริ่มต้นขั้นตอนการดำเนินงานนี้ ตรวจสอบให้แน่ใจว่าคุณมีพื้นที่ทำงานที่แสงสว่างเพียงพอ สะอาด และเป็นระเบียบเรียบร้อย ควรถอดสายเคเบิลทั้งหมดและปิดเครื่องลำโพง คุณจะต้องใช้ไขควงหกเหลี่ยมขนาด 2.5 มม. (H2.5) เพื่อเปลี่ยนที่จับ

การถอดที่จับแบบยึดหดได้

- I. วางลำโพงลงอย่างระมัดระวังโดยให้ด้านหน้าคว่ำลง
- II. ใช้ไขควง H2.5 เพื่อถอดสกรู 4 ตัวที่ยึดที่จับออก
- III. ถอดที่จับอันเก่าออก

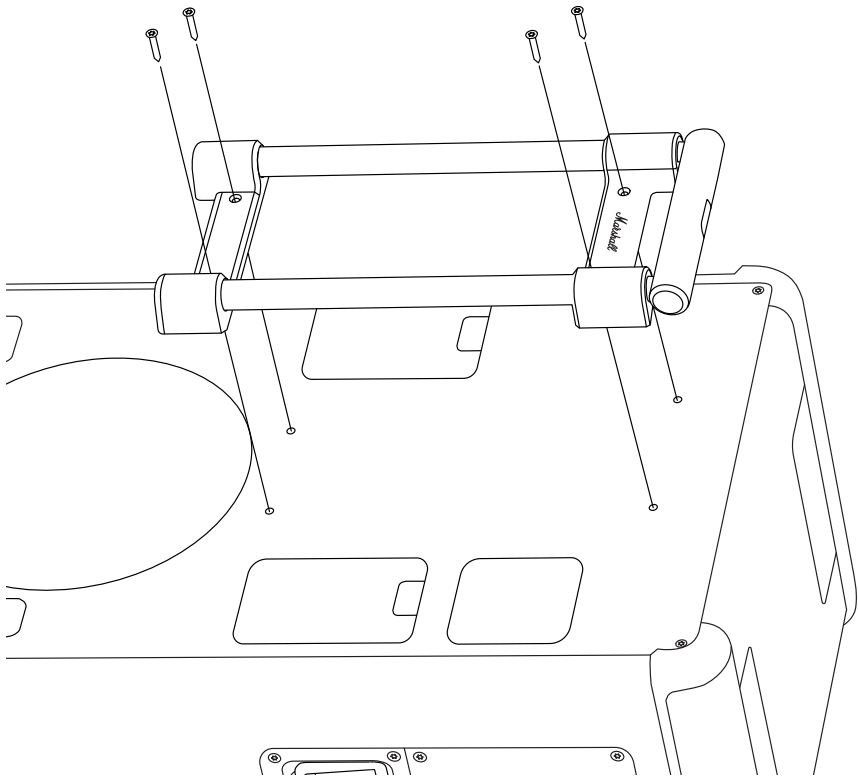

คำแนะนำ

ภาษาไทย

ติดตั้งที่จับแบบยึดหดได้ใหม่

- I. นำที่จับใหม่มาวางในตำแหน่งที่ถูกต้องบนลำโพง
- II. ใช้ไขควง H2.5 ขนาด 4 นิ้วเพื่อยึดที่จับเข้ากับลำโพง

ตรวจสอบให้แน่ใจว่าได้รีไซเคิลชิ้นส่วนอะไหล่เก่าและบรรจุภัณฑ์อย่างถูกต้องวิธี

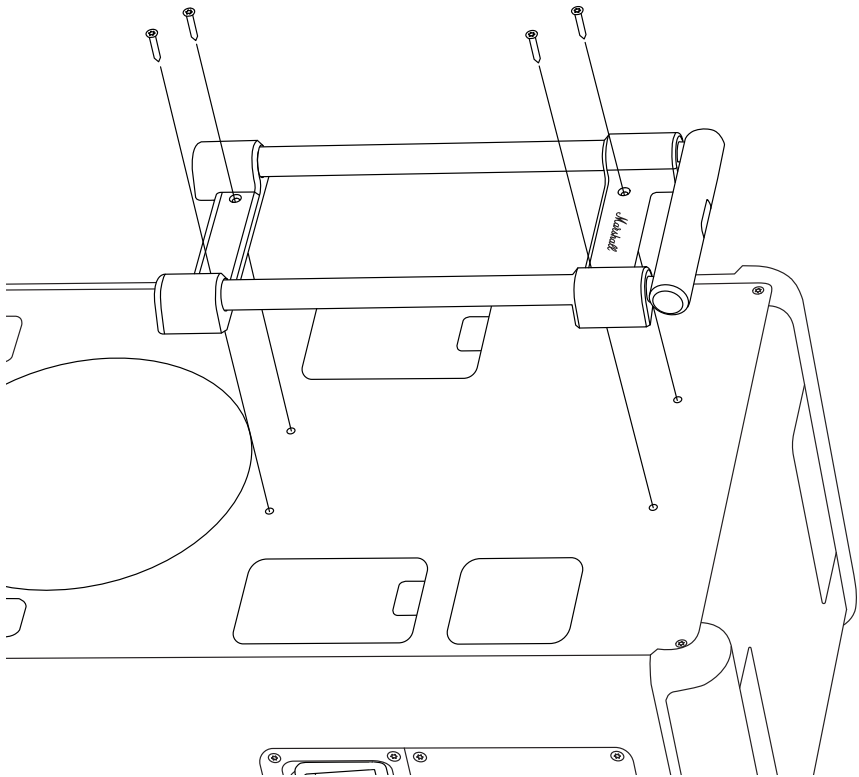

คำแนะนำ

ภาษาไทย

การเปลี่ยนฝาครอบด้านบน

ก่อนเริ่มต้นขั้นตอนการดำเนินงานนี้ ตรวจสอบให้แน่ใจว่าคุณมีพื้นที่ทำงานที่แสงสว่างเพียงพอ สะอาด และเป็นระเบียบเรียบร้อย ควรถอดสายเคเบิลทั้งหมดและปิดเครื่องลำโพง คุณจะต้องใช้ไขควงหกเหลี่ยมขนาด 3 มม. (H3) เพื่อเปลี่ยนฝาครอบด้านบน

หมายเหตุ! ฝาครอบด้านบนซ้ายและขวาไม่เหมือนกัน ตรวจสอบเครื่องหมายที่ด้านในของฝาครอบอะไหล่เมื่อเปลี่ยน คำแนะนำด้านล่างใช้ได้กับทั้งสองด้าน

การถอดฝาครอบด้านบน

- I. ใช้ไขควง H3 เพื่อถอดสกรู 4 ตัวที่ยึดฝาครอบออก
- II. ถอดฝาครอบเก่าออก

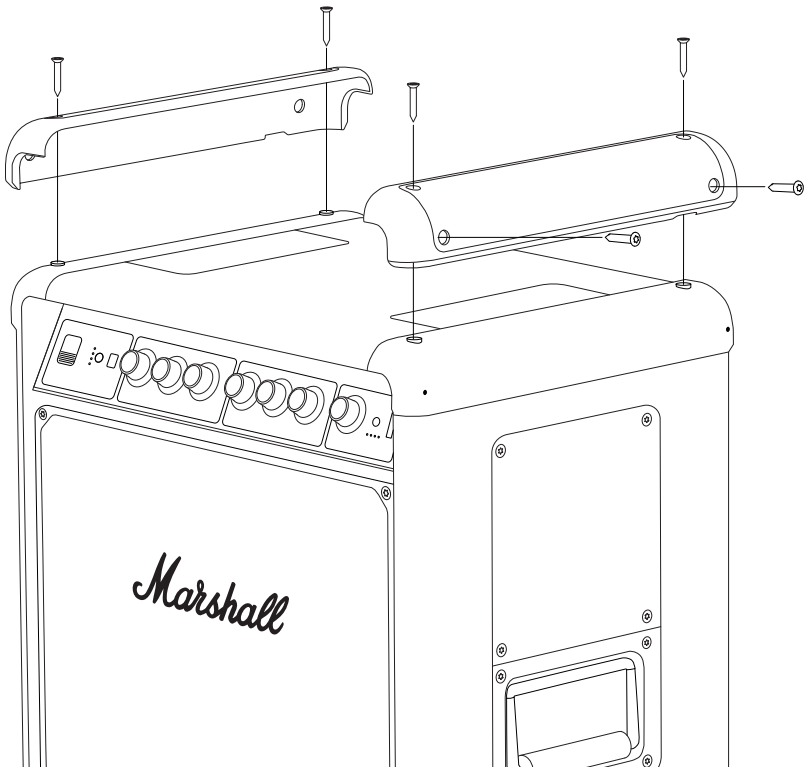

คำแนะนำ

ภาษาไทย

การติดตั้งฝาครอบด้านบนใหม่

- I. ตรวจสอบว่าเครื่องหมาย (“L” หรือ “R”) บนฝาครอบใหม่ตรงกับเครื่องหมายบนฝาครอบเก่า
- II. นำฝาครอบใหม่มาวางในตำแหน่งที่ถูกกีดกันด้วยลวด
- III. ใช้ไขควง H3 ชั้นสกรู 4 ตัวเพื่อยึดฝาครอบเข้ากับลำโพง

ตรวจสอบให้แน่ใจว่าได้รีเซ็ตชิ้นส่วนอะไหล่เก่าและบรรจุภัณฑ์อย่างถูกต้อง

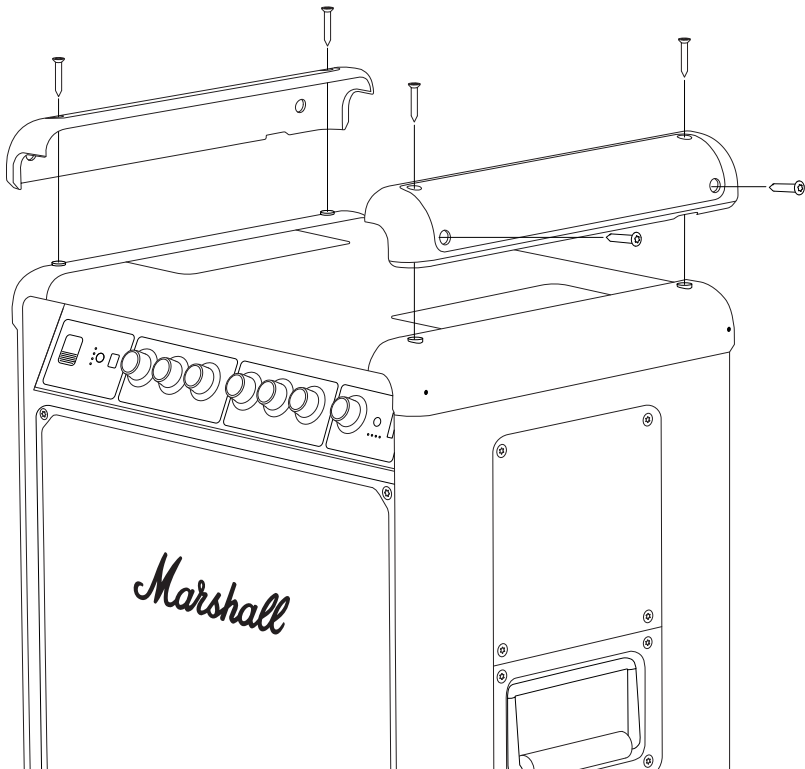

คำแนะนำ

ภาษาไทย

การเปลี่ยนฝาครอบด้านล่าง

ก่อนเริ่มต้นขั้นตอนการดำเนินงานนี้ ตรวจสอบให้แน่ใจว่าคุณมีพื้นที่ทำงานที่แสงสว่างเพียงพอ สะอาด และเป็นระเบียบเรียบร้อย ควรถอดสายเคเบิลทั้งหมดและปิดเครื่องลำโพง คุณจะต้องใช้ไขควงหกเหลี่ยมขนาด 3 มม. (H3) เพื่อเปลี่ยนฝาครอบด้านล่าง

หมายเหตุ! ฝาครอบด้านล่างซ้ายและขวาไม่เหมือนกัน ตรวจสอบเครื่องหมายที่ด้านในของฝาครอบอะไหล่เมื่อเปลี่ยน คำแนะนำด้านล่างใช้ได้กับทั้งสองด้าน

การถอดฝาครอบด้านล่าง

- I. คว่ำลำโพงลง
- II. ใช้ไขควง H3 เพื่อถอดสกรู 4 ตัวที่ยึดฝาครอบและขาตั้งทั้งสองออก ระวังอย่าให้ขาตั้งทั้งสองหล่น
- III. ถอดฝาครอบเก่าออก

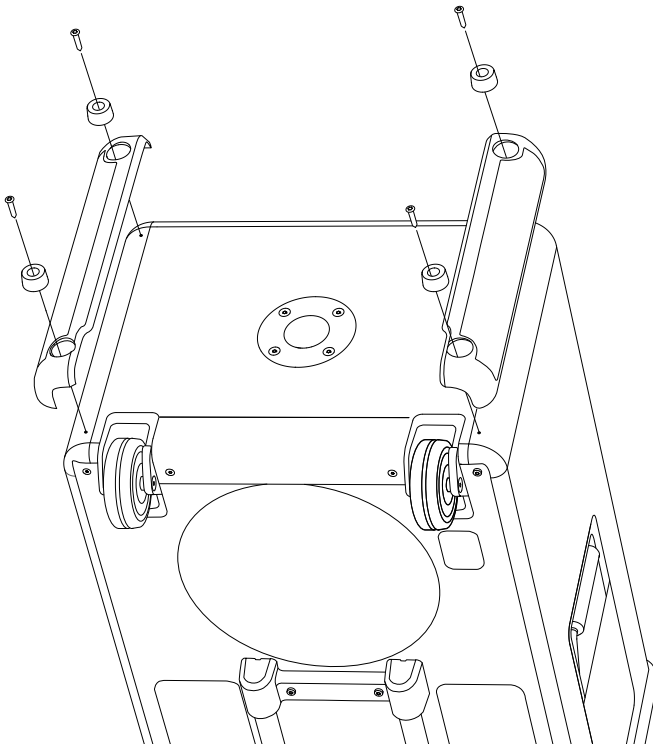

คำแนะนำ

ภาษาไทย

การติดตั้งฝาครอบด้านล่างใหม่

- I. ตรวจสอบว่าเครื่องหมาย (“L” หรือ “R”) บนฝาครอบใหม่ตรงกับเครื่องหมายบนฝาครอบเก่า
- II. นำฝาครอบใหม่และขาตั้งทั้งสองมาวางในตำแหน่งที่ถูกต้องบนลำโพง
- III. ใช้ไขควง H3 ชั้นสกรู 4 ตัวเพื่อยึดฝาครอบด้านล่างและขาตั้งเข้ากับลำโพง

ตรวจสอบให้แน่ใจว่าได้รีไซเคิลชิ้นส่วนอะไหล่เก่าและบรรจุภัณฑ์อย่างถูกวิธี

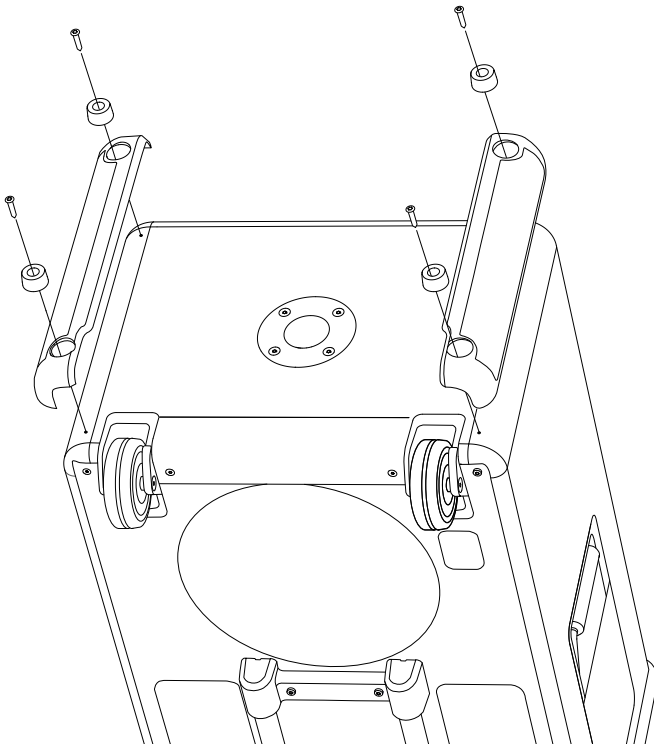

คำแนะนำ

ภาษาไทย

การเปลี่ยนขาตั้ง

ก่อนเริ่มต้นขั้นตอนการดำเนินงานนี้ ตรวจสอบให้แน่ใจว่าคุณมีพื้นที่ทำงานที่แสงสว่างเพียงพอ สะอาด และเป็นระเบียบเรียบร้อย ควรถอดสายเคเบิลทั้งหมดและปิดเครื่องลำโพง คุณจะต้องใช้ไขควงหกเหลี่ยมขนาด 3 มม. (H3) เพื่อเปลี่ยนขาตั้ง

ฝาครอบด้านซ้ายและด้านขวาเหมือนกัน คำแนะนำด้านล่างใช้ได้กับฝาครอบทั้งสองด้าน

การถอดขาตั้งเก่า

- I. คว่ำลำโพงลง
- II. ใช้ไขควง H3 เพื่อถอดสกรูที่ยึดขาตั้งออก
- III. ถอดขาตั้งเก่าออก

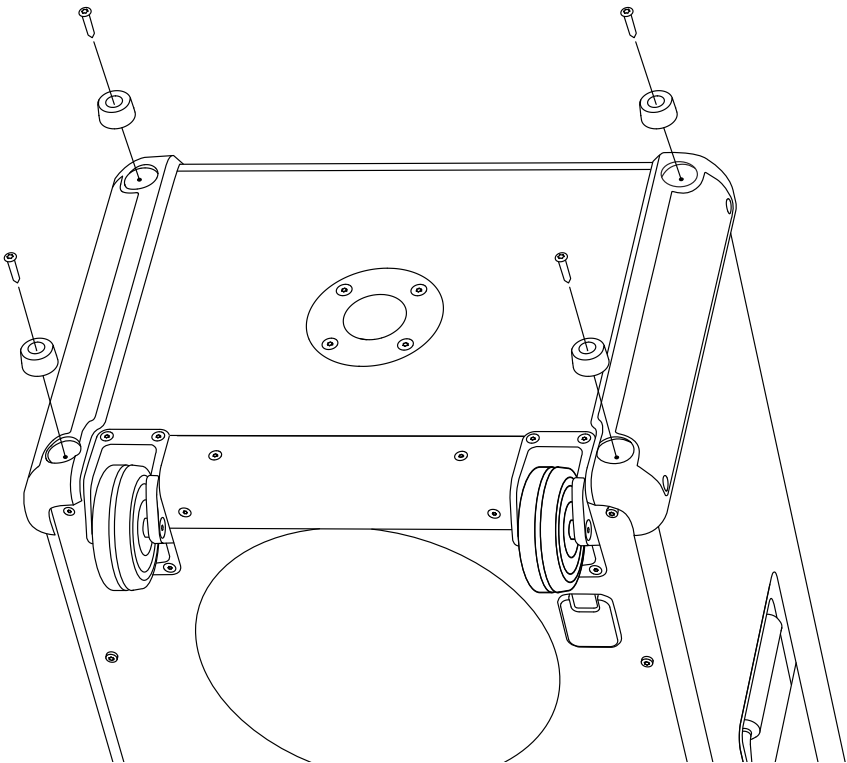

คำแนะนำ

ภาษาไทย

การติดตั้งขาตั้งใหม่

- I. นำขาตั้งใหม่มาวางในตำแหน่งที่ถูกต้องบนลำโพง
- II. ใช้ไขควง H3 ชันสกรู เพื่อยึดขาตั้งเข้ากับลำโพง

ตรวจสอบให้แน่ใจว่าได้รีไซเคิลชิ้นส่วนอะไหล่เก่าและบรรจุภัณฑ์อย่างถูกต้องวิธี

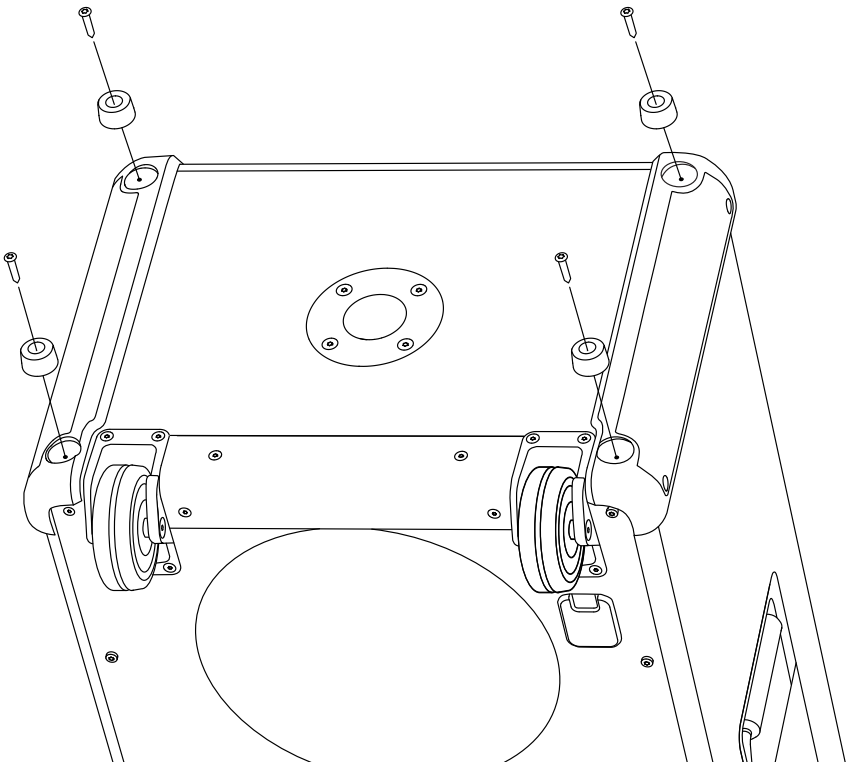

คำแนะนำ

ภาษาไทย

การเปลี่ยนล้อ

ก่อนเริ่มต้นขั้นตอนการดำเนินงานนี้ ตรวจสอบให้แน่ใจว่าคุณมีพื้นที่ทำงานที่แสงสว่างเพียงพอ สะอาด และเป็นระเบียบเรียบร้อย ควรถอดสายเคเบิลทั้งหมดและปิดเครื่องลำโพง คุณจะต้องใช้ไขควงหกเหลี่ยมขนาด 3 มม. (H3) เพื่อเปลี่ยนล้อ

ล้อด้านซ้ายและด้านขวาเหมือนกัน คำแนะนำด้านล่างใช้ได้กับล้อทั้งสองด้าน

การถอดล้อเก่า

- I. คว่ำลำโพงลง
- II. ใช้ไขควง H3 เพื่อถอดสกรูที่ยึดล้อไว้กับที่
- III. ถอดล้อเก่าออก

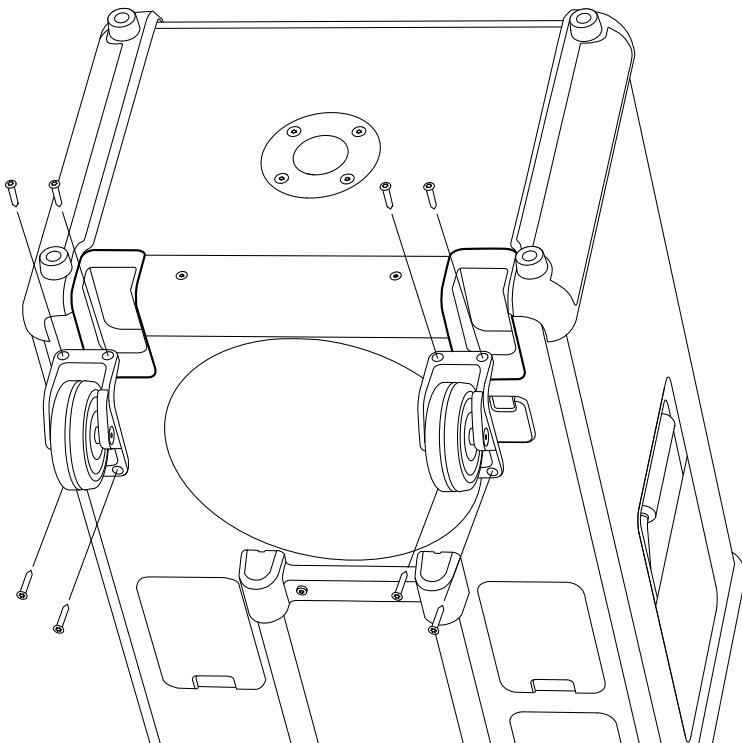

คำแนะนำ

ภาษาไทย

การติดตั้งล้อใหม่

- I. นำล้อใหม่มาวางในตำแหน่งที่ถูกต้องบนลำโพง
- II. ใช้ไขควง H3 ชั้นสกรู 4 ตัวเพื่อยึดล้อเข้ากับลำโพง

ตรวจสอบให้แน่ใจว่าได้รีไซเคิลชิ้นส่วนอะไหล่เก่าและบรรจุภัณฑ์อย่างถูกต้องวิธี

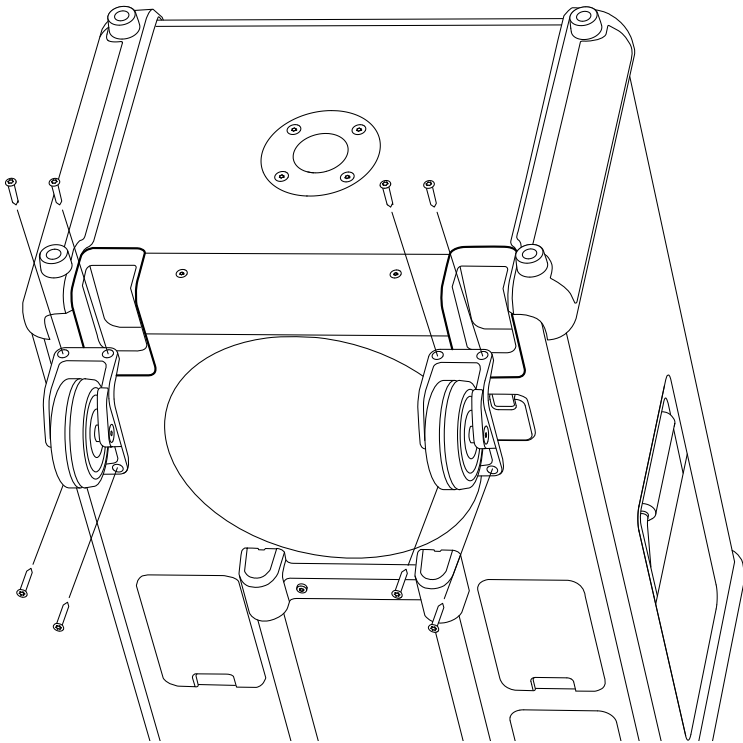

คำแนะนำ

ภาษาไทย

การเปลี่ยนตะแกรงด้านหน้า

ก่อนเริ่มต้นขั้นตอนการดำเนินงานนี้ ตรวจสอบให้แน่ใจว่าคุณมีพื้นที่ทำงานที่แสงสว่างเพียงพอ สะอาด และเป็นระเบียบเรียบร้อย ควรถอดสายเคเบิลที่ทั้งหมดและปิดเครื่องลำโพง คุณจะต้องใช้ไขควงหกเหลี่ยมขนาด 3 มม. (H3) เพื่อเปลี่ยนตะแกรงด้านหน้า

การถอดตะแกรงด้านหน้า

- I. ใช้ไขควง H3 เพื่อถอดสกรู 6 ตัวที่ยึดตะแกรงด้านหน้าไว้กับที่
- II. ถอดตะแกรงด้านหน้าออกอย่างระมัดระวังโดยค่อยๆ จัดออก เริ่มจากด้านซ้ายหรือด้านขวา
- III. ถอดตะแกรงออก

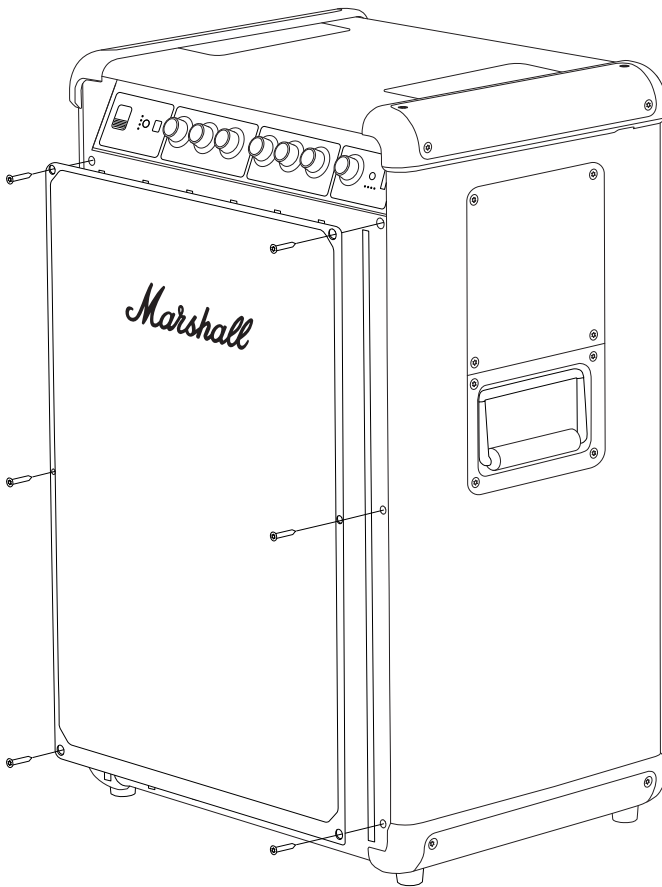

คำแนะนำ

ภาษาไทย

การติดตั้งตะแกรงด้านหน้าใหม่

- I. นำตะแกรงด้านหน้าใหม่มาวางในตำแหน่งที่ถูกต้องบนลำโพง
- II. ใช้ไขควง H3 ขนาด 6 มม. เพื่อยึดตะแกรงเข้ากับลำโพง

ตรวจสอบให้แน่ใจว่าได้รีไซเคิลชิ้นส่วนอะไหล่เก่าและบรรจุภัณฑ์อย่างถูกต้องวิธี

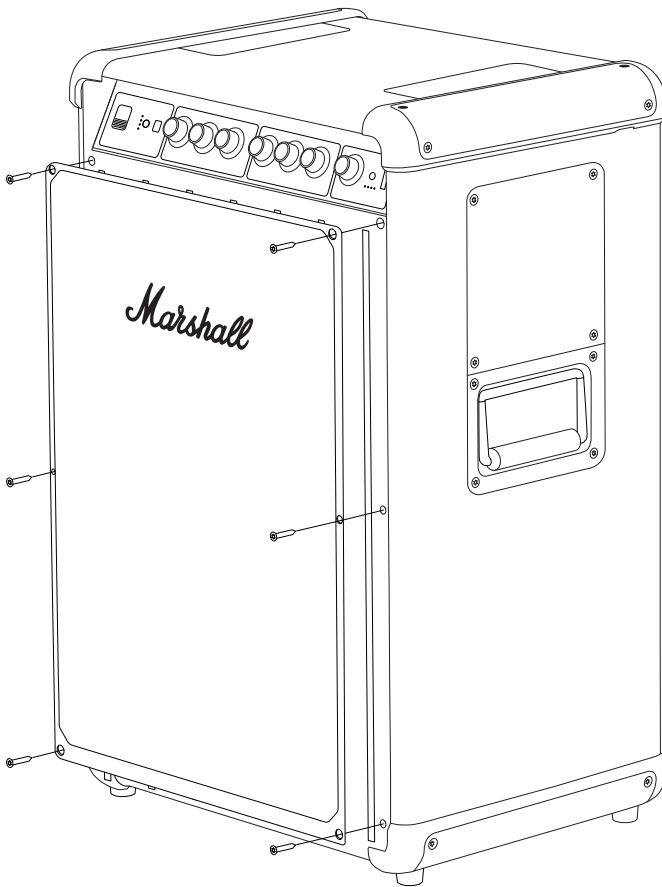

คำแนะนำ

ภาษาไทย

การเปลี่ยนปุ่มหมุบบนแผงด้านหน้า

ก่อนเริ่มต้นขั้นตอนการดำเนินงานนี้ ตรวจสอบให้แน่ใจว่าคุณมีพื้นที่ทำงานที่แสงสว่างเพียงพอ สะอาด และปราศจากสิ่งรบกวน

การถอดปุ่มหมุบบนแผงด้านหน้า

I. ดึงปุ่มหมุบบนออกตรงๆ ให้ห่างจากตัวลำโพง

การติดตั้งปุ่มหมุบบนใหม่

- I. จัดแนวปุ่มหมุบบนใหม่ให้ด้านแบนของแกนรูปตัว D ตรงกับร่องภายในปุ่ม
- II. วางปุ่มหมุบบนใหม่ในตำแหน่งที่กำหนด แล้วกดลงไปจนกว่าจะเข้าที่อย่างแน่นหนา

โปรดตรวจสอบให้แน่ใจว่าได้รีเซ็ตลูกบิดเก่าอย่างถูกต้อง

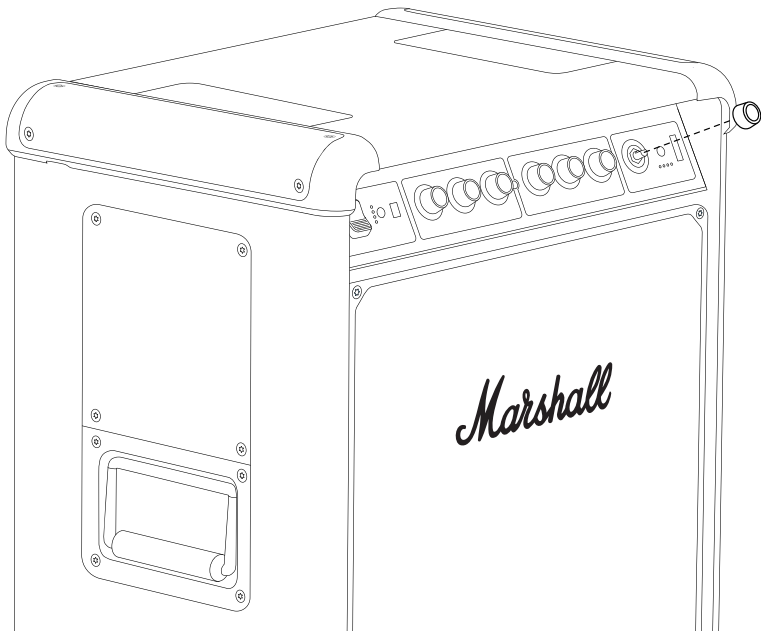

All intellectual property in the product and packaging (including the MARSHALL trade mark, copyright, designs, and patents) are owned by Marshall Group AB and may not be used without permission. All rights reserved. Marshall Group AB, Centralplan 15, 111 20 Stockholm, Sweden. R1.1

Marshall

**BROMLEY 750
PARTY SPEAKER**

TAM EVİRİMİÇİ KILAVUZ

İÇİNDEKİLER

İNDEKS

Teleskopik kolun deęiřtirilmesi	003
Üst kapakların deęiřtirilmesi	005
Alt kapakların deęiřtirilmesi	007
Ayakların deęiřtirilmesi	009
Tekerleklerin deęiřtirilmesi	011
Ön ızgaranın deęiřtirilmesi	013
Ön panel düęmelerinin deęiřtirilmesi	015

TALIMATLAR

TÜRKE

TELESKOPIK KOLUN DEĐİŐTIRILMESİ

İŐleme baŐlamadan önce aydınlık, temiz ve düzenli bir alanda alıŐtıĐınızdan emin olun. Tüm kabloların baĐlantısı kesilmeli ve hoparlör kapatılmalıdır. Kolu deĐiŐtirmek için 2,5 mm (H2.5) boyutunda bir altıgen tornavidaya ihtiyacınız olacak.

TELESKOPIK KOLUN IKARILMASI

- I. Hoparlörü, ön tarafı aŐaĐı bakacak Őekilde dikkatlice yatırın.
- II. Kolu sabitleyen 4 vidayı ıkarmak için H2.5 tornavida kullanın.
- III. Eski kolu ıkarın.

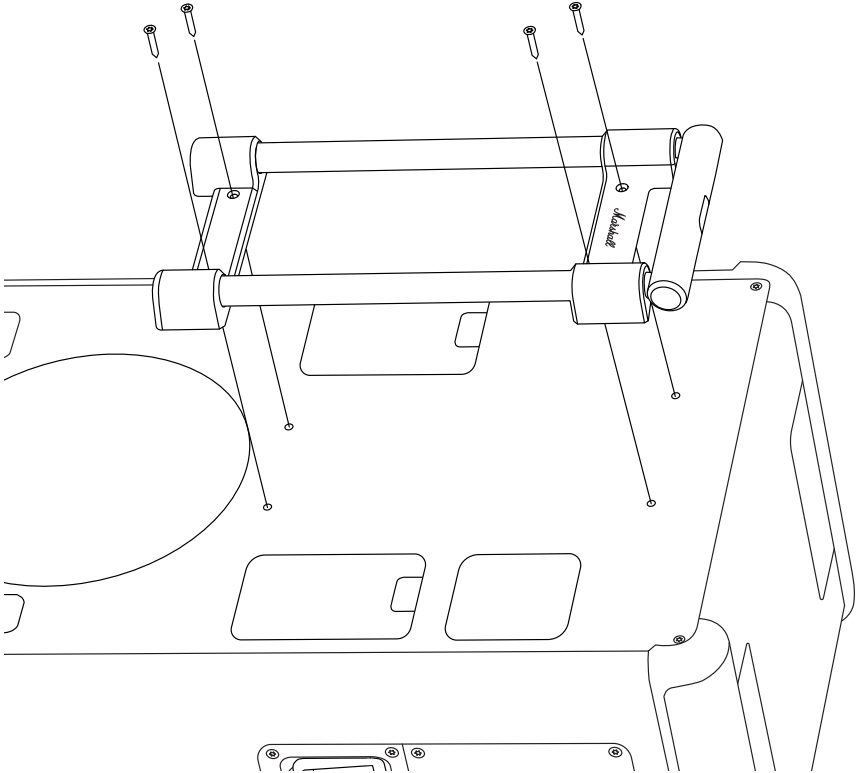

TALIMATLAR

TÜRKE

YENI TELESKOPIK KOLUN TAKILMASI

- I. Yeni kolu hoparlörün üzerine yerleřtirin.
- II. Kolu hoparlöre sabitleyen 4 vidayı sıkmak için H2.5 tornavida kullanın.

Eski paraları ve ambalajı dođru řekilde geri dönüřtürdüđünüzden emin olun.

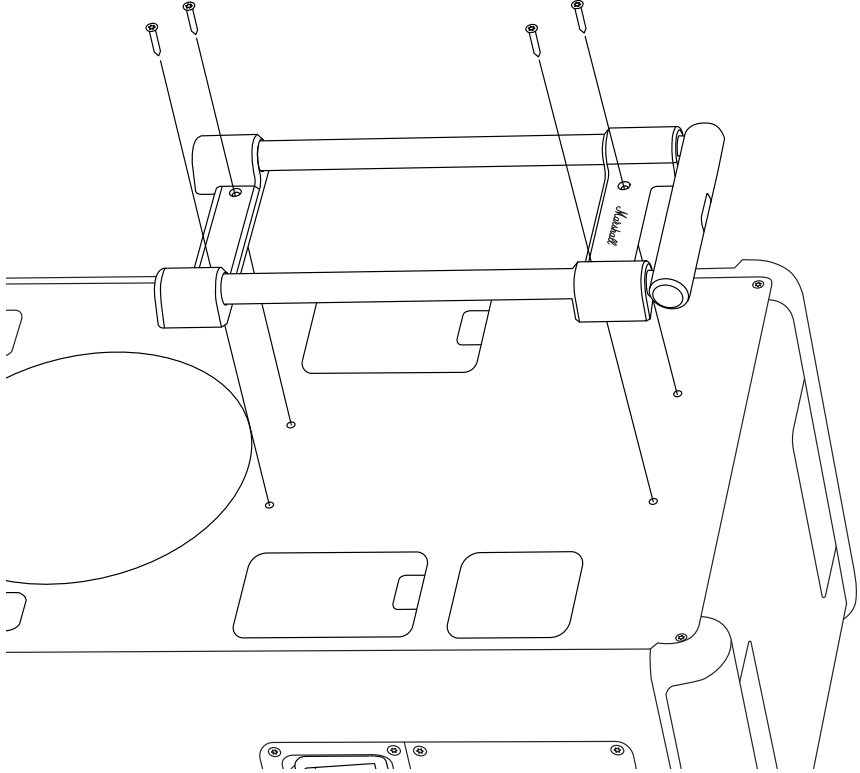

TALIMATLAR

TÜRKE

ÜST KAPAKLARIN DEĞİŐTİRİLMESİ

İŐleme baŐlamadan önce aydınlık, temiz ve düzenli bir alanda alıŐtıđınızdan emin olun. Tüm kabloların bađlantısı kesilmeli ve hoparlör kapatılmalıdır. Üst kapakları deđiŐtirmek için 3 mm (H3) boyutunda bir altıgen tornavidaya ihtiyacınız olacak.

Not! Sol ve sađ üst kapaklar aynı deđildir. Yedek kapakları deđiŐtirirken i tarafındaki iŐareti kontrol edin. AŐađıdaki talimat her iki taraf için de geerlidir.

ÜST KAPAĐIN IKARILMASI

- I. Kapađı sabitleyen 4 vidayı ıkarmak için H3 tornavida kullanın.
- II. Eski kapađı ıkarın.

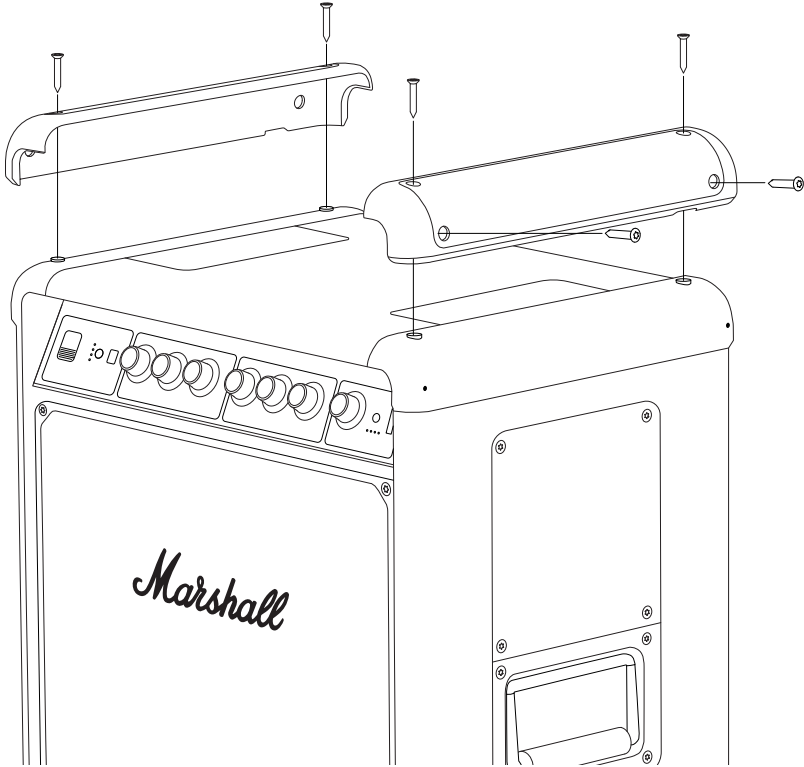

TALIMATLAR

TÜRKE

YENI ÜST KAPAĞIN TAKILMASI

- I. Yeni kapaktaki işaretin (“L” veya “R”) eski kapaktaki işaretle eşleştirdiğini kontrol edin.
- II. Yeni kapağı hoparlörün üzerine yerleştirin.
- III. Kapağı hoparlöre sabitleyen 4 vidayı sıkmak için bir H3 tornavida kullanın.

Eski paraları ve ambalajı doğru şekilde geri dönüştürdüğünüzden emin olun.

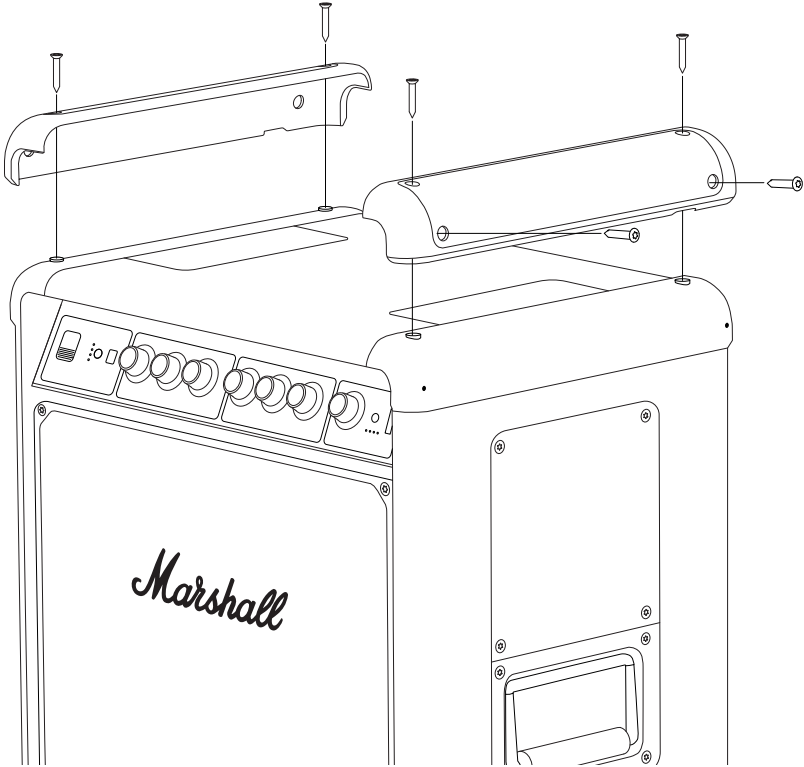

TALIMATLAR

TÜRKE

ALT KAPAKLARIN DEĐİŐTİRİLMESİ

İŐleme baŐlamadan önce aydınlık, temiz ve düzenli bir alanda alıŐtıĐınızdan emin olun. Tüm kabloların baĐlantısı kesilmeli ve hoparlör kapatılmalıdır. Alt kapakları deĐiŐtirmek için 3 mm (H3) boyutunda bir altıgen tornavidaya ihtiyacınız olacak.

Not! Sol ve saĐ alt kapaklar aynı deĐildir. Yedek kapakları deĐiŐtirirken i tarafındaki iŐareti kontrol edin. AŐaĐıdaki talimat her iki taraf için de geerlidir.

ALT KAPAĐIN IKARILMASI

- I. Hoparlörü ters evirin.
- II. KapaĐı ve iki ayaĐı sabitleyen 4 vidayı ıkarmak için bir H3 tornavida kullanın. İki ayaĐı kaybetmemeye dikkat edin.
- III. Eski kapaĐı ıkarın.

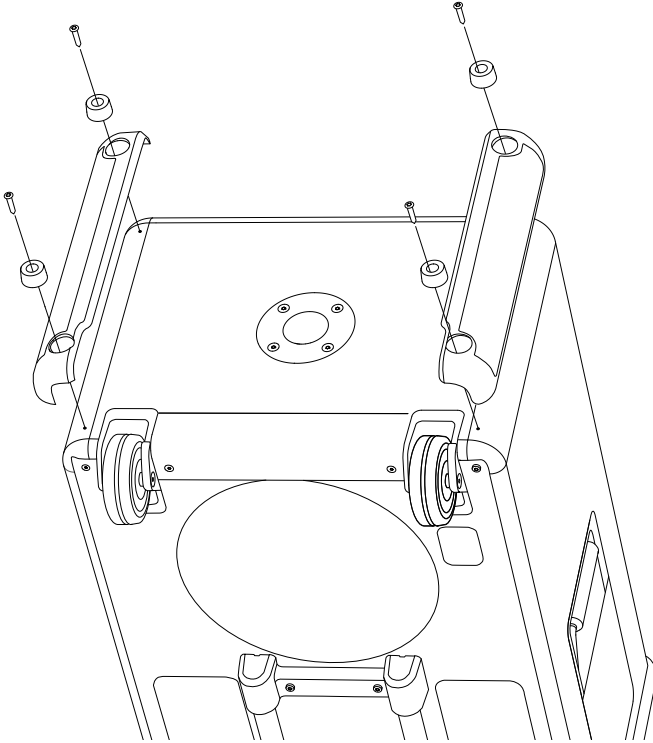

TALIMATLAR

TÜRKE

YENİ ALT KAPAĞIN TAKILMASI

- I. Yeni kapaktaki işaretin (“L” veya “R”) eski kapaktaki işaretle eşleştirdiğini kontrol edin.
- II. Yeni kapağı ve iki ayağı hoparlörün üzerine yerleştirin.
- III. Alt kapağı ve ayakları hoparlöre sabitleyen 4 vidayı sıkmak için bir H3 tornavida kullanın.

Eski paraları ve ambalajı doğru şekilde geri dönüştürdüğünüzden emin olun.

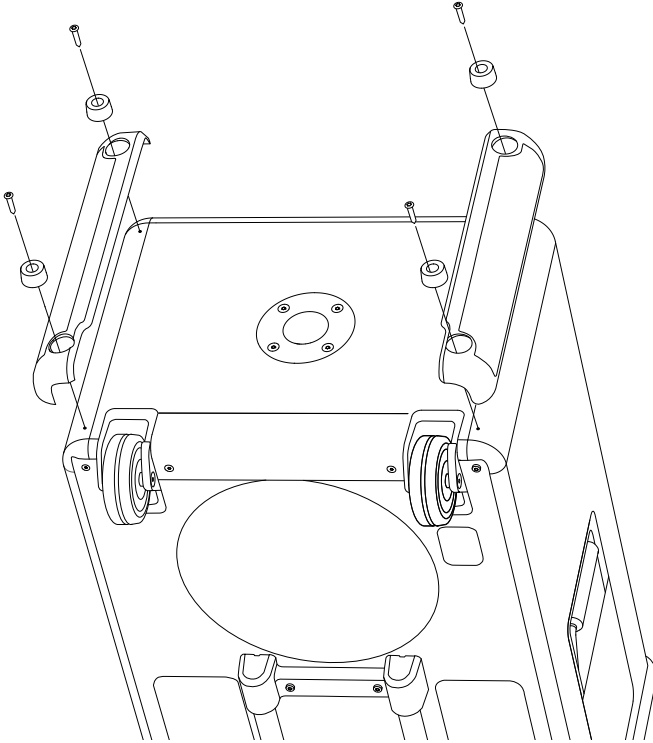

TALIMATLAR

TÜRKE

AYAKLARIN DEĐİŐTİRİLMESİ

İŐleme baŐlamadan önce aydınlık, temiz ve düzenli bir alanda alıŐtıĐınızdan emin olun. Tüm kabloların baĐlantısı kesilmeli ve hoparlör kapatılmalıdır. Ayakları deĐiŐtirmek için 3 mm (H3) boyutunda bir altıgen tornavidaya ihtiyacınız olacak.

Sol ve saĐ kapaklar aynıdır ve aŐaĐıdaki talimat her iki taraf için de geerlidir.

ESKİ AYAĐIN IKARILMASI

- I. Hoparlörü ters evirin.
- II. AyaĐı sabitleyen vidayı ıkarmak için H3 tornavida kullanın.
- III. Eski ayaĐı ıkarın.

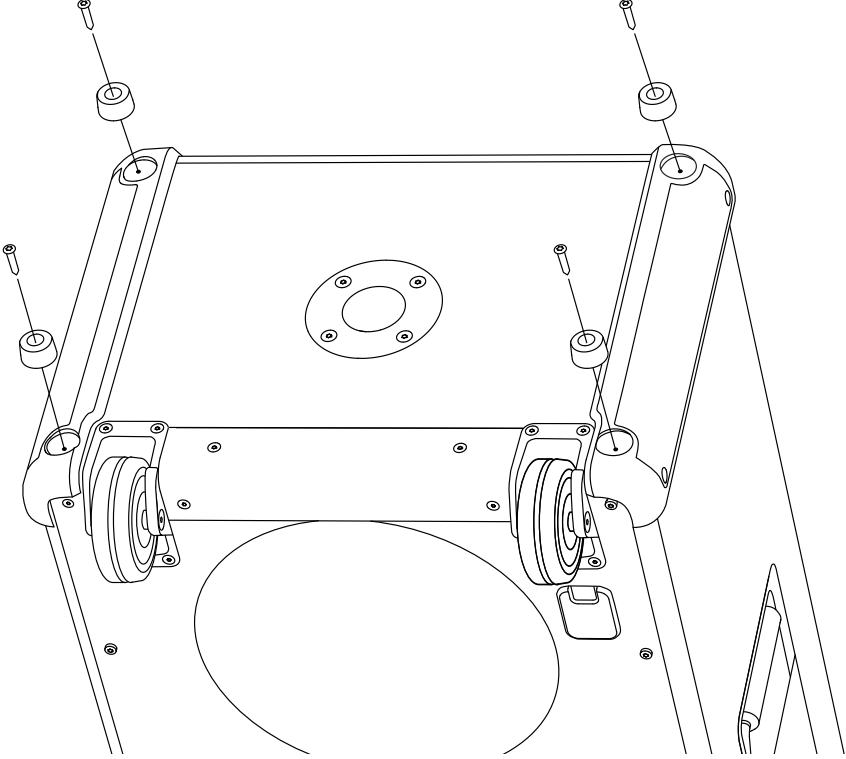

TALIMATLAR

TÜRKE

YENI AYAĐIN TAKILMASI

- I. Yeni ayađı hoparlörün üzerine yerleřtirin.
- II. Ayađı hoparlöre sabitleyen vidayı sıkmak için H3 tornavida kullanın.

Eski paraları ve ambalajı dođru řekilde geri dönüřtürdüđünüzden emin olun.

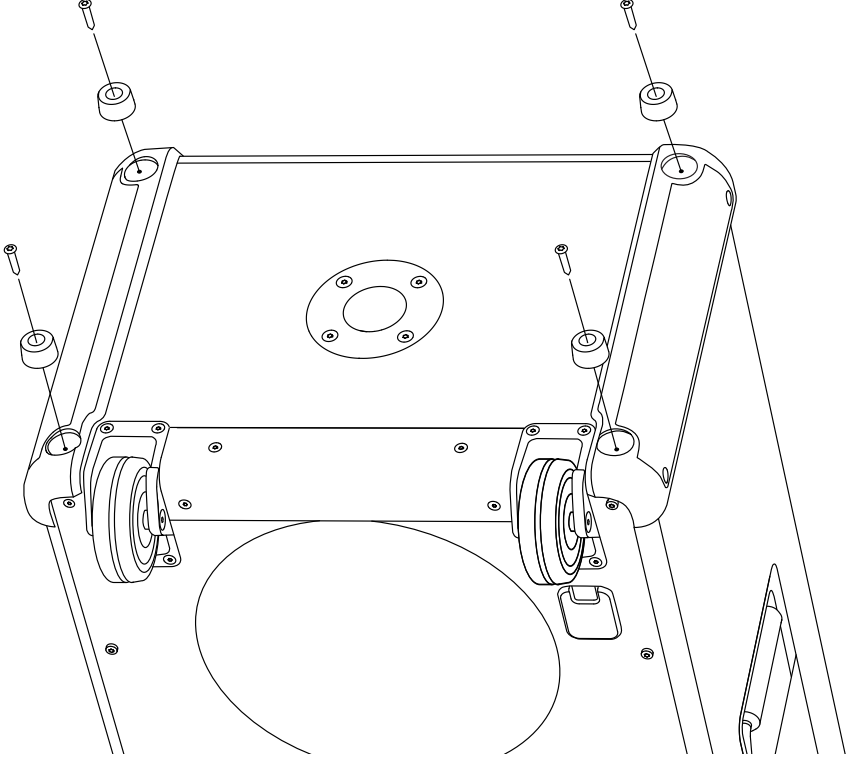

TALIMATLAR

TÜRKE

TEKERLEKLERİN DEĐİŐTİRİLMESİ

İŐleme baŐlamadan önce aydınlık, temiz ve düzenli bir alanda alıŐtıĐınızdan emin olun. Tüm kabloların baĐlantısı kesilmeli ve hoparlör kapatılmalıdır. Tekerlekleri deĐiŐtirmek için 3 mm (H3) boyutunda bir altıgen tornavidaya ihtiyacınız olacak.

Sol ve saĐ tekerlekler aynıdır ve aŐaĐıdaki talimatlar her iki taraf için de geçerlidir.

ESKİ TEKERLEĐİN IKARILMASI

- I. Hoparlörü ters çevirin.
- II. TekerleĐi yerinde tutan vidaları ıkarmak için H3 tornavida kullanın
- III. Eski tekerleĐi ıkarın.

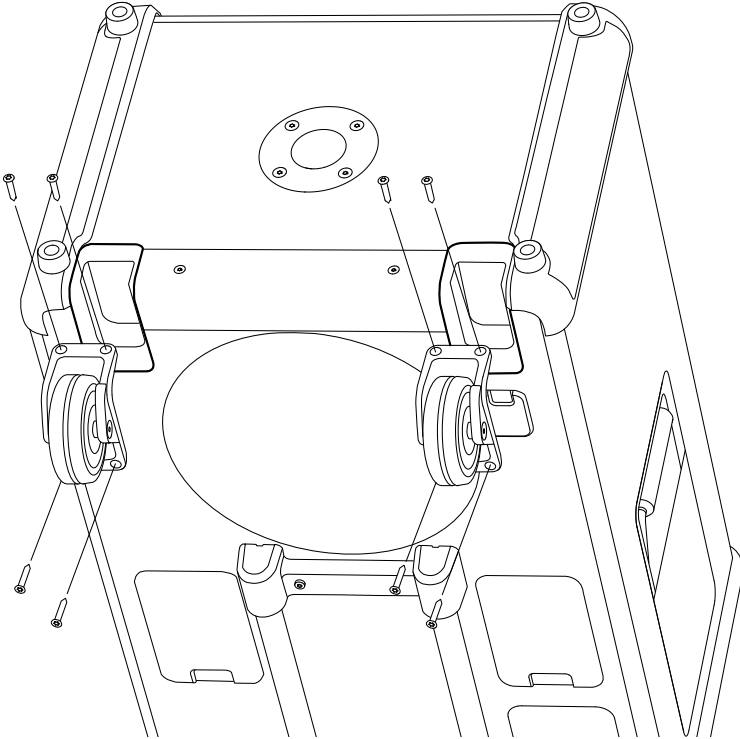

TALIMATLAR

TÜRKE

YENI TEKERLEĐİN TAKILMASI

- I. Yeni tekerleĐi hoparlörün üzerine yerleřtirin.
- II. TekerleĐi hoparlöre sabitleyen 4 vidayı sıkmak için H3 tornavida kullanın.

Eski paraları ve ambalajı doĐru řekilde geri dönüřtürdüĐünüzden emin olun.

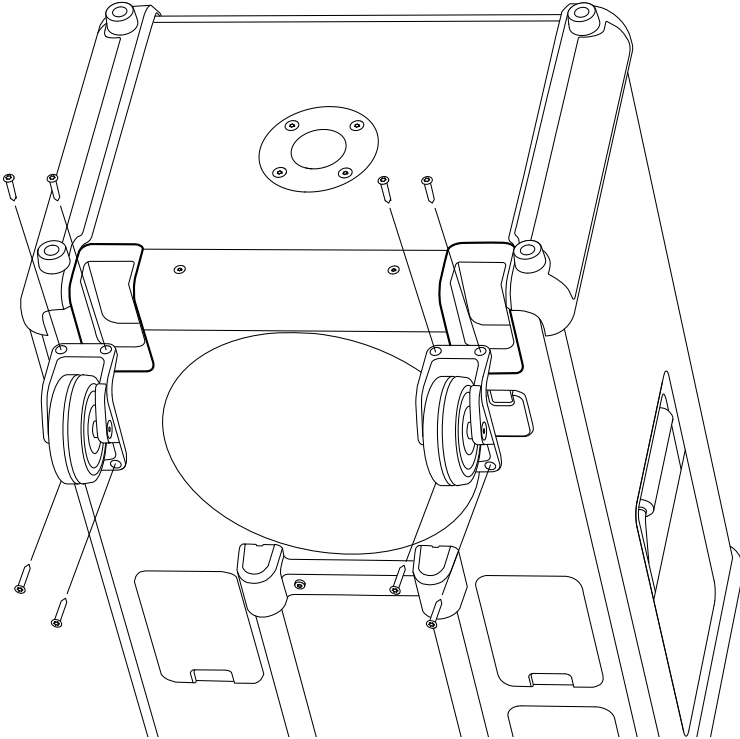

TALIMATLAR

TÜRKE

ÖN IZGARANIN DEĐİŐTİRİLMESİ

İŐleme baŐlamadan önce aydınlık, temiz ve düzenli bir alanda alıŐtıĐınızdan emin olun. Tüm kabloların baĐlantısı kesilmeli ve hoparlör kapatılmalıdır. Ön ızgarayı deĐiŐtirmek için 3 mm (H3) boyutunda bir altıgen tornavidaya ihtiyacınız olacak.

ÖN IZGARANIN IKARILMASI

- I. Ön ızgarayı yerinde tutan 6 vidayı ıkarmak için bir H3 tornavida kullanın.
- II. Ön ızgarayı dikkatlice ayırmak için sol veya saĐ taraftan baŐlayarak hafife kaldırarak aın.
- III. Izgarayı ıkarın.

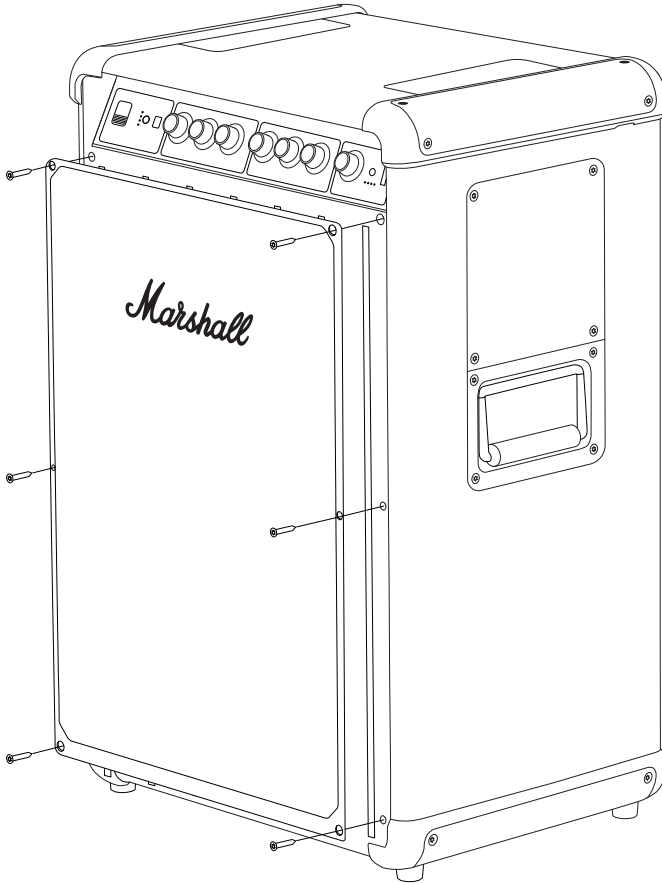

TALIMATLAR

TÜRKE

YENİ ÖN IZGARANIN TAKILMASI

- I. Yeni ön ızgarayı hoparlöre yerleřtirin.
- II. Hoparlöre sabitlenmiř 6 vidayı sıkmak için H3 tornavida kullanın.

Eski paraları ve ambalajı dođru řekilde geri dönüřtürdüđünüzden emin olun.

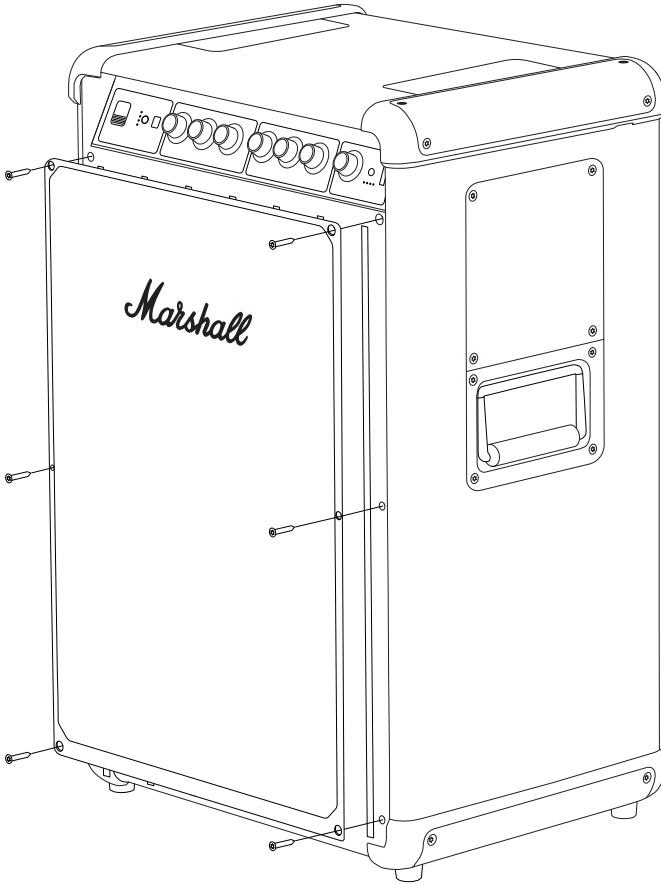

TALIMATLAR

TÜRKE

ÖN PANEL DÜĞMELERİNİN DEĞİŐTİRİLMESİ

İŐleme baŐlamadan önce iyi aydınlatılmıŐ, temiz ve dađınıklıktan uzak bir alanda alıŐtı-đınızdan emin olun.

ÖN PANEL DÜĞMESİNİN IKARILMASI

I. Düğmeyi hoparlörden düz bir Őekilde dıŐarı ekin.

YENİ DÜĞMENİN TAKILMASI

- I. Yeni düğmeyi, D milinin düz tarafı düğmenin entiđiyle eŐleŐecek Őekilde yerleŐti-rin.
- II. Yeni düğmeyi yerine yerleŐtirin ve sađlam bir Őekilde oturana kadar bastırın.

Eski kontrol düğmesini dođru Őekilde geri dÖnüşüme gönderdiđinizden emin olun.



All intellectual property in the product and packaging (including the MARSHALL trade mark, copyright, designs, and patents) are owned by Marshall Group AB and may not be used without permission. All rights reserved. Marshall Group AB, Centralplan 15, 111 20 Stockholm, Sweden. R1.1

Marshall

**BROMLEY 750
PARTY SPEAKER**

ПОВНИЙ ОНЛАЙН-ПОСІБНИК

ЗМІСТ

АЛФАВІТНИЙ ПОКАЖЧИК

Заміна телескопічної ручки	003
Заміна верхніх кришок	005
Заміна нижніх кришок	007
Заміна ніжок	009
Заміна коліс	011
Заміна передньої решітки	013
Заміна ручок передньої панелі	015

ІНСТРУКЦІЇ

УКРАЇНСЬКА

ЗАМІНА ТЕЛЕСКОПІЧНОЇ РУЧКИ

Перед початком процедури потурбуйтеся, щоб ваше робоче місце було добре освітлене, чисте та не захащене. Вимкніть звукову панель і від'єднайте всі кабелі. Для заміни ручки вам знадобиться шестигранна викрутка розміром 2,5 мм (H2.5).

ЗНЯТТЯ ТЕЛЕСКОПІЧНОЇ РУЧКИ

- I. Обережно покладіть колонку лицьовою стороною донизу.
- II. За допомогою викрутки H2.5 відкрутіть 4 гвинти, які кріплять ручку.
- III. Зніміть стару ручку.

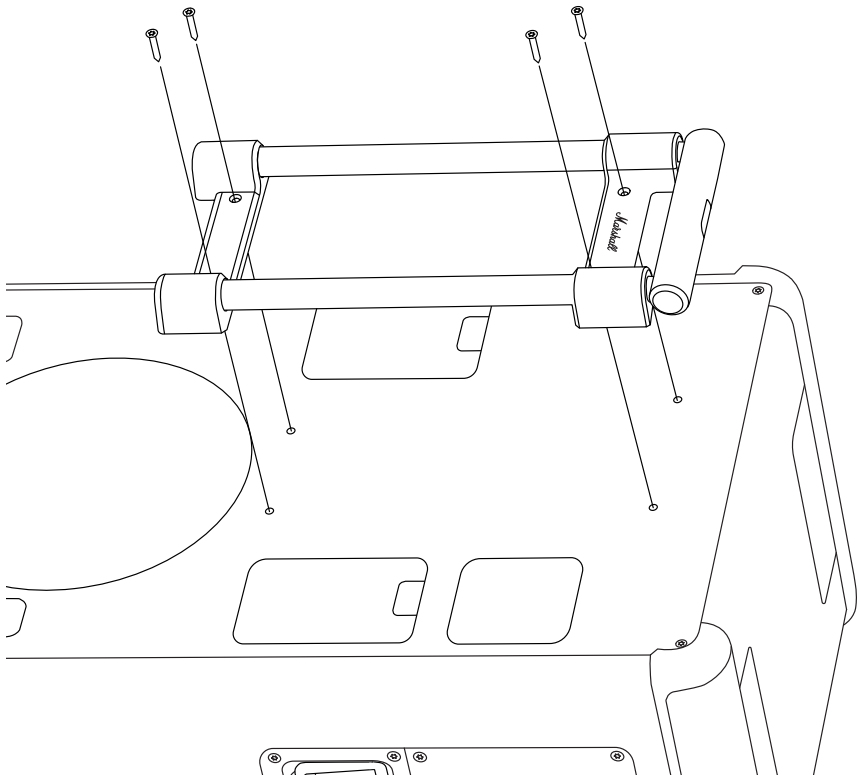

ІНСТРУКЦІЇ

УКРАЇНСЬКА

ПРИКРІПЛЕННЯ НОВОЇ ТЕЛЕСКОПІЧНОЇ РУЧКИ

- I. Встановіть нову ручку на колонку.
- II. За допомогою викрутки H2.5 прикрутіть 4 гвинти, що кріплять ручку до колонки.

Потурбуйтеся про належну переробку старих частин і упаковки.

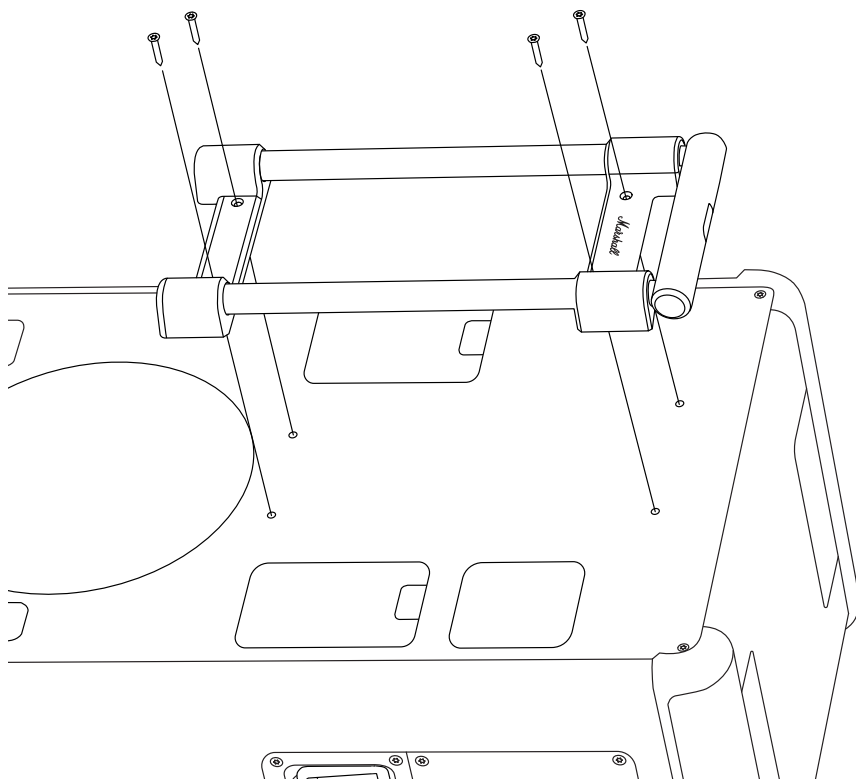

ІНСТРУКЦІЇ

УКРАЇНСЬКА

ЗАМІНА ВЕРХНІХ КРИШОК

Перед початком процедури потурбуйтеся, щоб ваше робоче місце було добре освітлене, чисте та не захаращене. Вимкніть звукову панель і від'єднайте всі кабелі. Для заміни верхніх кришок вам знадобиться шестигранна викрутка розміром 3 мм (H3).

Примітка. Ліва та права верхні кришки не однакові. Перевіряйте маркування на внутрішній стороні запасних кришок під час їх заміни. Інструкція, наведена нижче, застосовна до обох сторін.

ЗНЯТТЯ ВЕРХНЬОЇ КРИШКИ

- I. За допомогою викрутки H3 відкрутіть 4 гвинти, які кріплять кришку.
- II. Зніміть стару кришку.

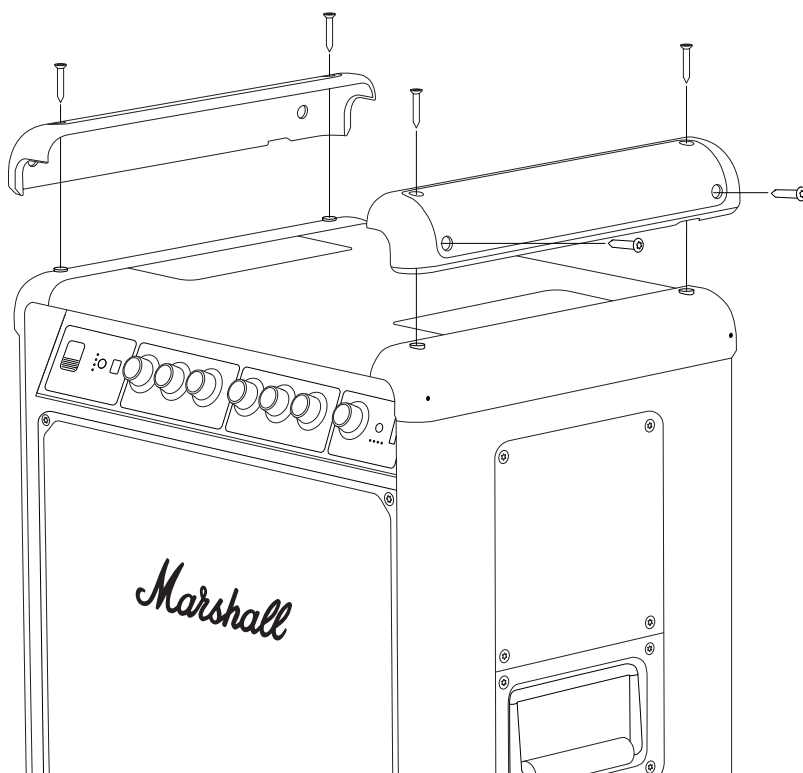

ІНСТРУКЦІЇ

УКРАЇНСЬКА

ПРИКРІПЛЕННЯ НОВОЇ ВЕРХНЬОЇ КРИШКИ

- I. Переконайтеся, що маркування («L» або «R») на новій кришці відповідає маркуванню на старій.
- II. Встановіть нову кришку на колонку.
- III. За допомогою викрутки H3 прикрутіть 4 гвинти, що кріплять кришку до колонки.

Потурбуйтеся про належну переробку старих частин і упаковки.

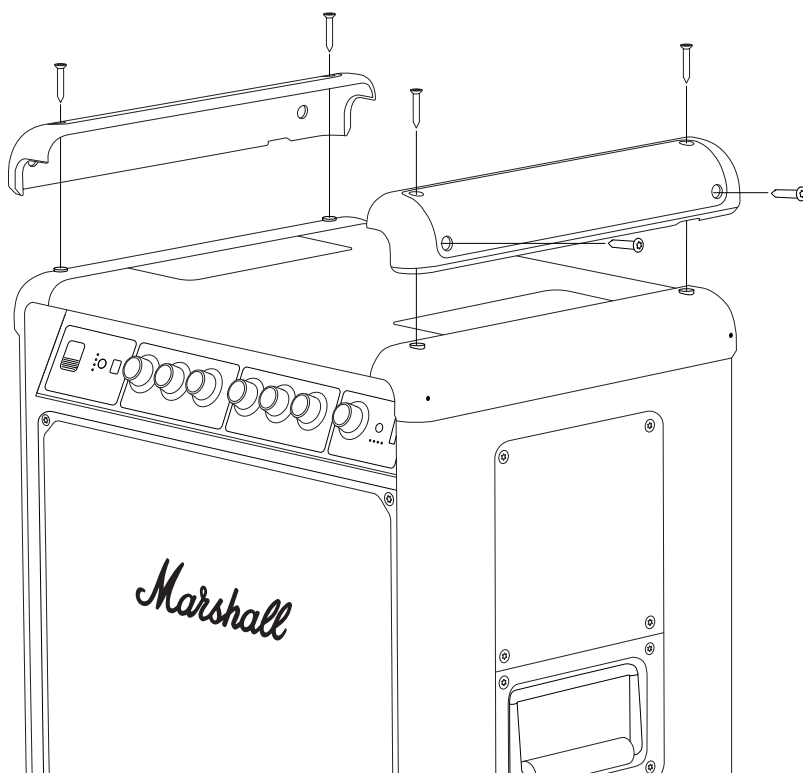

ІНСТРУКЦІЇ

УКРАЇНСЬКА

ЗАМІНА НИЖНІХ КРИШОК

Перед початком процедури потурбуйтеся, щоб ваше робоче місце було добре освітлене, чисте та не зашаржене. Вимкніть звукову панель і від'єднайте всі кабелі. Для заміни нижніх кришок вам знадобиться шестигранна викрутка розміром 3 мм (H3).

Примітка. Ліва та права нижні кришки не однакові. Перевіряйте маркування на внутрішній стороні запасних кришок під час їх заміни. Інструкція, наведена нижче, застосовна до обох сторін.

ЗНЯТТЯ НИЖНЬОЇ КРИШКИ

- I. Переверніть колонку догори дном.
- II. За допомогою викрутки H3 відкрутіть 4 гвинти, які кріплять кришки й по дві ніжки на кожній кришці. Будьте обережні, щоб не загубити ніжки.
- III. Зніміть стару кришку.

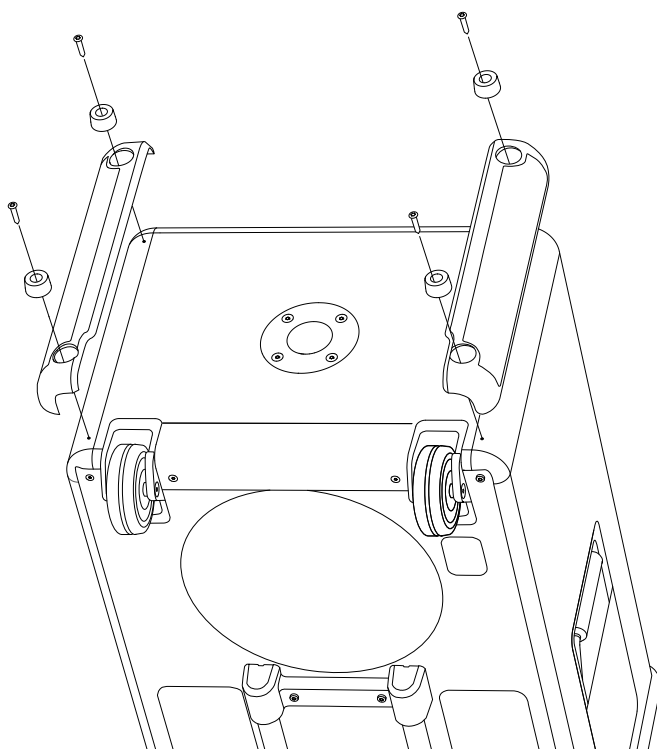

ІНСТРУКЦІЇ

УКРАЇНСЬКА

ПРИКРІПЛЕННЯ НОВОЇ НИЖНЬОЇ КРИШКИ

- I. Переконайтеся, що маркування («L» або «R») на новій кришці відповідає маркуванню на старій.
- II. Встановіть нову кришку і дві ніжки на колонку.
- III. За допомогою викрутки H3 прикрутіть 4 гвинти, що кріплять нижні кришки й ніжки до динаміка.

Потурбуйтеся про належну переробку старих частин і упаковки.

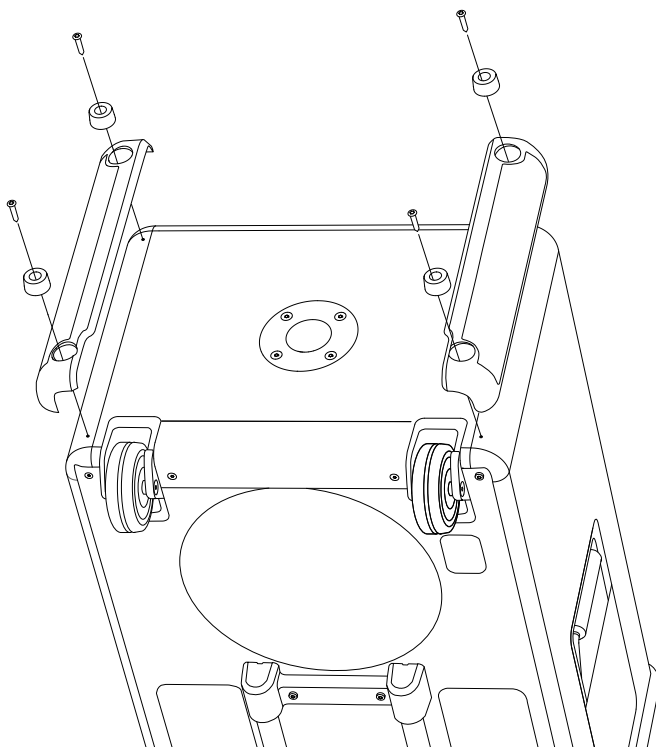

ІНСТРУКЦІЇ

УКРАЇНСЬКА

ЗАМІНА НІЖОК

Перед початком процедури потурбуйтеся, щоб ваше робоче місце було добре освітлене, чисте та не захащене. Вимкніть звукову панель і від'єднайте всі кабелі. Для заміни ніжок вам знадобиться шестигранна викрутка розміром 3 мм (H3).

Ліва та права кришки однакові, тож наведена нижче інструкція застосовна до обох боків.

ЗНЯТТЯ СТАРОЇ НІЖКИ

- I. Переверніть колонку догори дном.
- II. За допомогою викрутки H3 відкрутіть гвинт, що кріпить ніжку.
- III. Зніміть стару ніжку.

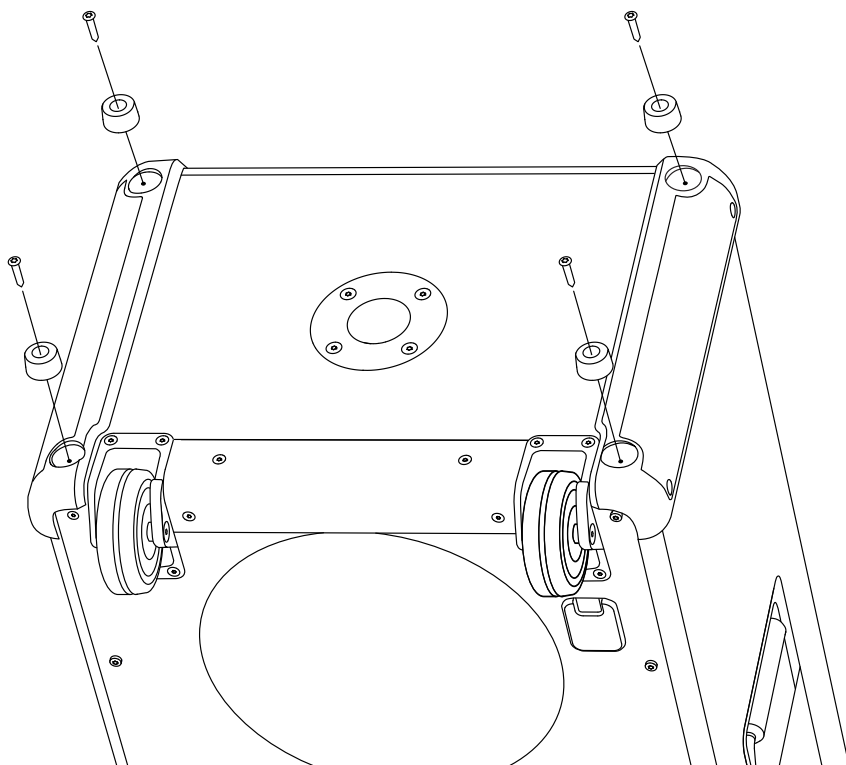

ІНСТРУКЦІЇ

УКРАЇНСЬКА

ПРИКРІПЛЕННЯ НОВОЇ НІЖКИ

- I. Встановіть нову ніжку на колонку.
- II. За допомогою викрутки НЗ закрутіть гвинт, що кріпить ніжку до колонки.

Потурбуйтеся про належну переробку старих частин і упаковки.

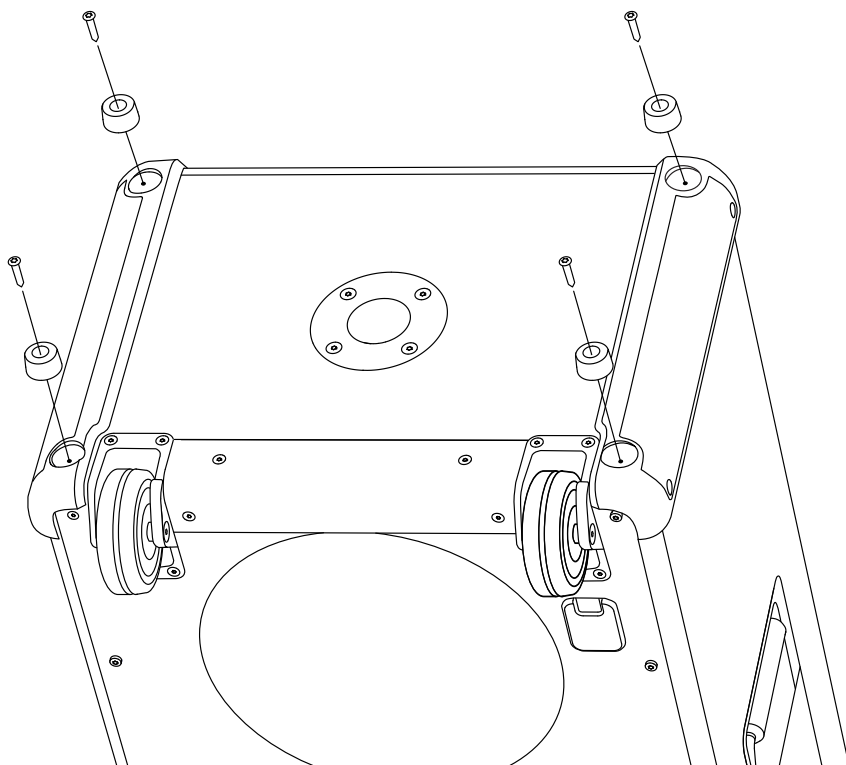

ІНСТРУКЦІЇ

УКРАЇНСЬКА

ЗАМІНА КОЛІС

Перед початком процедури потурбуйтеся, щоб ваше робоче місце було добре освітлене, чисте та не захаращене. Вимкніть звукову панель і від'єднайте всі кабелі. Для заміни коліс вам знадобиться шестигранна викрутка розміром 3 мм (H3).

Ліве та праве колеса ідентичні, тож наведена нижче інструкція застосовна до обох боків.

ЗНЯТТЯ СТАРОГО КОЛЕСА

- I. Переверніть колонку догори дном.
- II. За допомогою викрутки H3 викрутіть гвинти, що тримають колесо на місці
- III. Зніміть старе колесо.

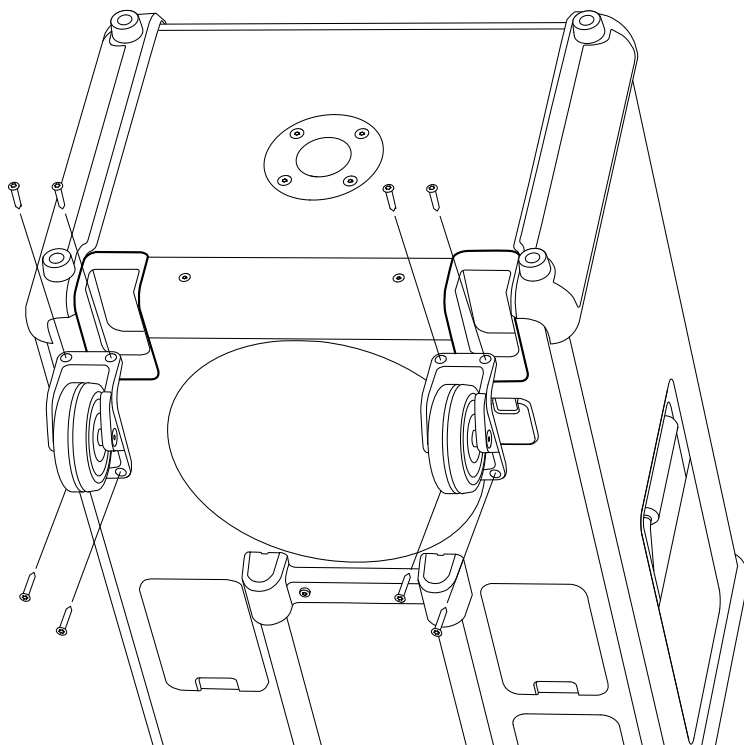

ІНСТРУКЦІЇ

УКРАЇНСЬКА

ПРИКРІПЛЕННЯ НОВОГО КОЛЕСА

- I. Встановіть нове колесо на колонку.
- II. За допомогою викрутки НЗ прикрутіть 4 гвинти, що кріплять колесо до колонки.

Потурбуйтеся про належну переробку старих частин і упаковки.

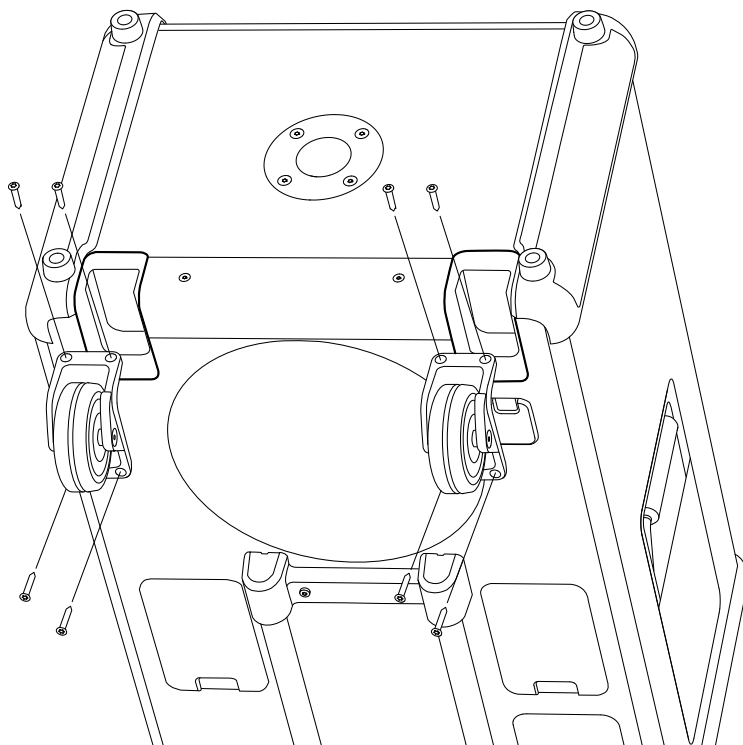

ІНСТРУКЦІЇ

УКРАЇНСЬКА

ЗАМІНА ПЕРЕДНЬОЇ РЕШІТКИ

Перед початком процедури потурбуйтеся, щоб ваше робоче місце було добре освітлене, чисте та не захащене. Вимкніть звукову панель і від'єднайте всі кабелі. Для заміни передньої решітки вам знадобиться шестигранна викрутка розміром 3 мм (H3).

ЗНЯТТЯ ПЕРЕДНЬОЇ РЕШІТКИ

- I. За допомогою викрутки H3 викрутіть 6 гвинтів, що тримають передню решітку .
- II. Обережно зніміть передню решітку, акуратно підчепивши її, починаючи з лівого або правого боку.
- III. Зніміть решітку.

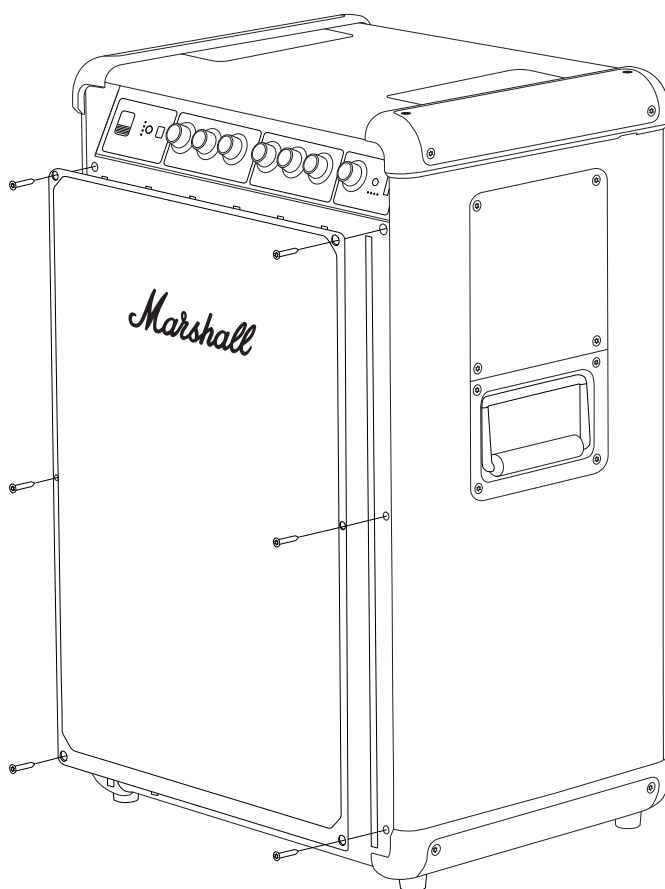

ІНСТРУКЦІЇ

УКРАЇНСЬКА

ВСТАНОВЛЕННЯ НОВОЇ ПЕРЕДНЬОЇ РЕШІТКИ

- I. Встановіть нову передню решітку на колонку.
- II. За допомогою викрутки НЗ закрутіть 6 гвинтів, які кріплять решітку до колонки.

Потурбуйтеся про належну переробку старих частин і упаковки.

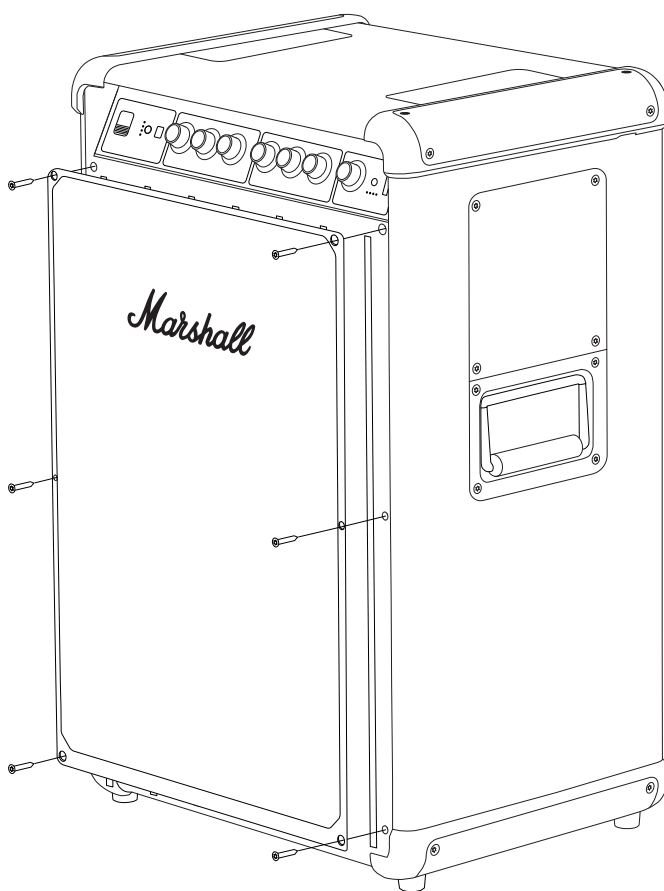

ІНСТРУКЦІЇ

УКРАЇНСЬКА

ЗАМІНА РУЧОК ПЕРЕДНЬОЇ ПАНЕЛІ

Перед початком процедури потурбуйтеся, щоб ваше робоче місце було добре освітлене, чисте та не захащене.

ЗНЯТТЯ РУЧКИ ПЕРЕДНЬОЇ ПАНЕЛІ

- I. Потягніть ручку прямо від колонки.

ВСТАНОВЛЕННЯ НОВОЇ РУЧКИ

- I. Зорієнтуйте нову ручку так, щоб пласка сторона D-образного валу збігалася з виїмкою на ручці.
- II. Помістіть нову ручку на місце й натискайте, поки вона не зафіксується.

Потурбуйтеся про належну переробку старої ручки.

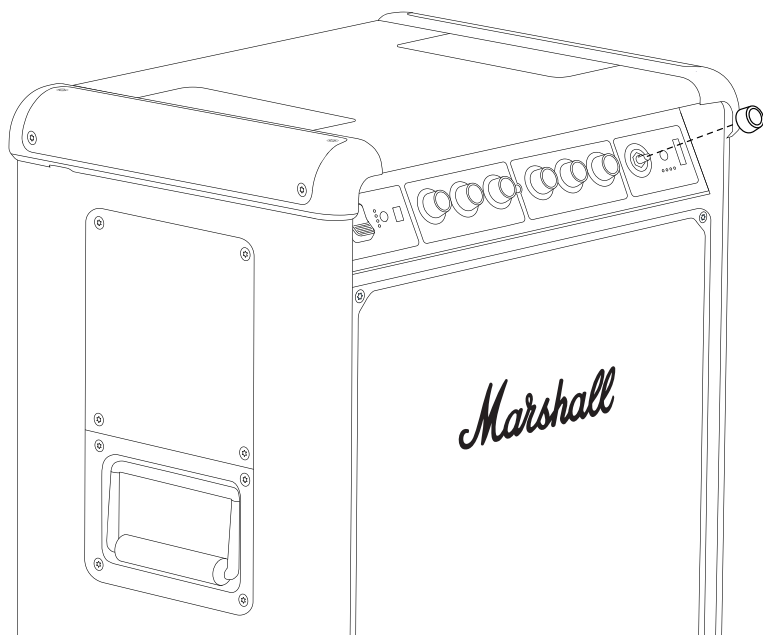

All intellectual property in the product and packaging (including the MARSHALL trade mark, copyright, designs, and patents) are owned by Marshall Group AB and may not be used without permission. All rights reserved. Marshall Group AB, Centralplan 15, 111 20 Stockholm, Sweden. R1.1

Marshall

**BROMLEY 750
PARTY SPEAKER**

HƯỚNG DẪN TRỰC TUYẾN ĐẦY ĐỦ

NỘI DUNG LỤC

MỤC LỤC

Thay thế tay cầm kéo dài.....	003
Thay thế nắp trên.....	005
Thay thế nắp dưới.....	007
Thay thế chân đế.....	009
Thay thế bánh xe.....	011
Thay lưới tản nhiệt phía trước.....	013
Thay thế các nút trên bảng điều khiển phía trước.....	015

HƯỚNG DẪN

TIẾNG VIỆT NAM

THAY THẾ TAY CẦM KÉO DÀI

Trước khi bắt đầu quy trình, hãy đảm bảo rằng bạn đang thao tác trong một khu vực đủ ánh sáng, sạch sẽ và gọn gàng. Hãy ngắt kết nối tất cả các dây cáp và tắt nguồn loa. Bạn sẽ cần một tua vít lục giác, kích thước 2,5 mm (H2.5) để thay thế tay cầm.

THÁO TAY CẦM KÉO DÀI

- I. Nhẹ nhàng đặt loa xuống, mặt trước hướng xuống dưới.
- II. Sử dụng tua vít H2.5 để tháo 4 vít cố định tay cầm.
- III. Tháo tay cầm cũ.

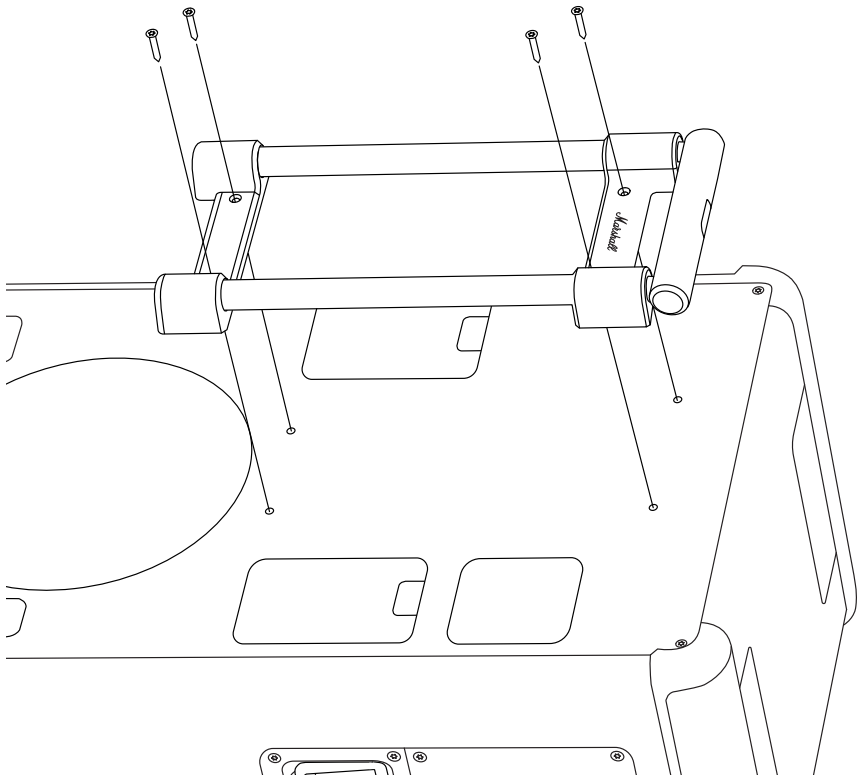

HƯỚNG DẪN

TIẾNG VIỆT NAM

LẮP TAY CẦM KÉO DÀI MỚI

- I. Đặt tay cầm mới lên loa.
- II. Sử dụng tua vít H2.5 để vặn chặt 4 vít cố định tay cầm vào loa.

Đảm bảo tái chế các bộ phận cũ và bao bì đúng cách.

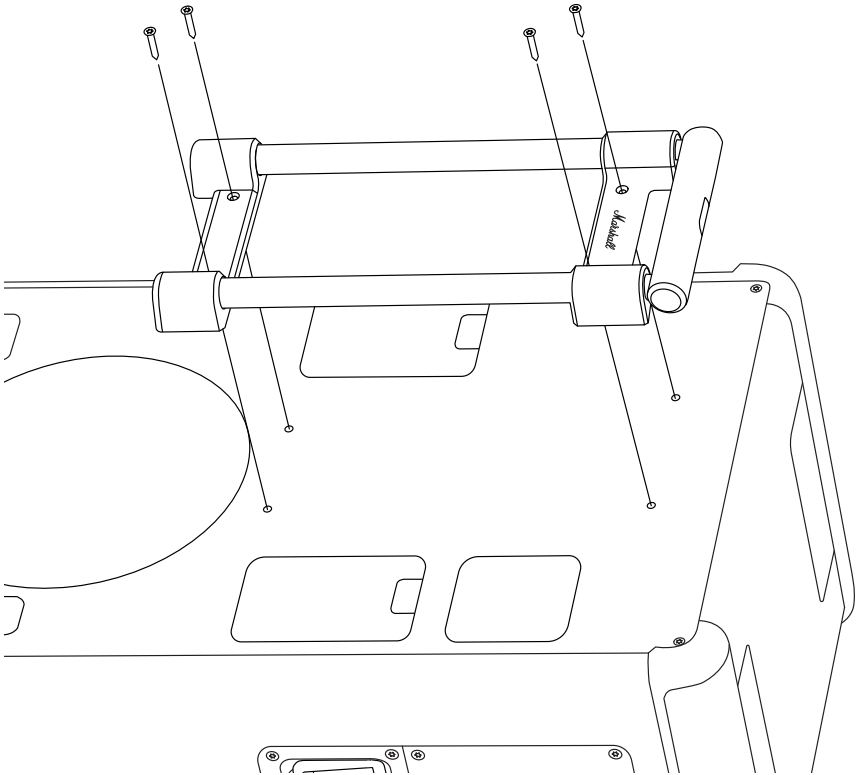

HƯỚNG DẪN

TIẾNG VIỆT NAM

THAY THẾ NẮP TRÊN

Trước khi bắt đầu quy trình, hãy đảm bảo rằng bạn đang thao tác trong một khu vực đủ ánh sáng, sạch sẽ và gọn gàng. Hãy ngắt kết nối tất cả các dây cáp và tắt nguồn loa. Bạn sẽ cần một tua vít lục giác, kích thước 3 mm (H3) để thay thế nắp trên.

Lưu ý! Nắp trên bên trái và bên phải không giống nhau. Kiểm tra ký hiệu bên trong nắp dự phòng khi thay thế. Hướng dẫn dưới đây áp dụng cho cả hai bên.

THÁO NẮP TRÊN

- I. Sử dụng tua vít H3 để tháo 4 vít cố định nắp.
- II. Tháo nắp cũ.

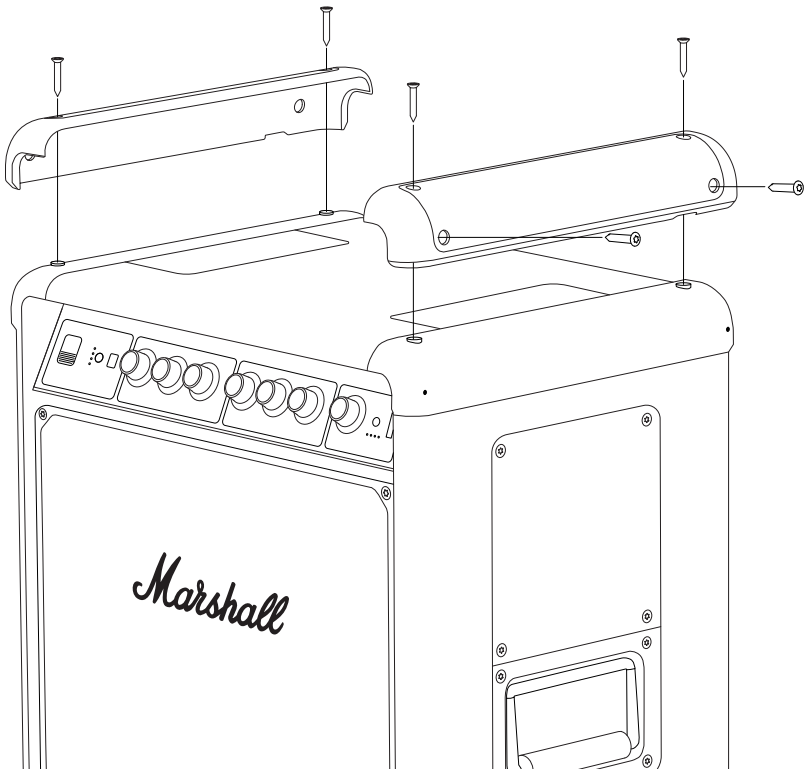

HƯỚNG DẪN

TIẾNG VIỆT NAM

LẮP NẮP TRÊN MÓI

- I. Kiểm tra xem dấu (“L” hoặc “R”) trên nắp mới có khớp với dấu trên nắp cũ không.
- II. Đặt nắp mới lên loa.
- III. Sử dụng tua vít H3 để vặn chặt 4 ốc vít cố định nắp vào loa.

Đảm bảo tái chế các bộ phận cũ và bao bì đúng cách.

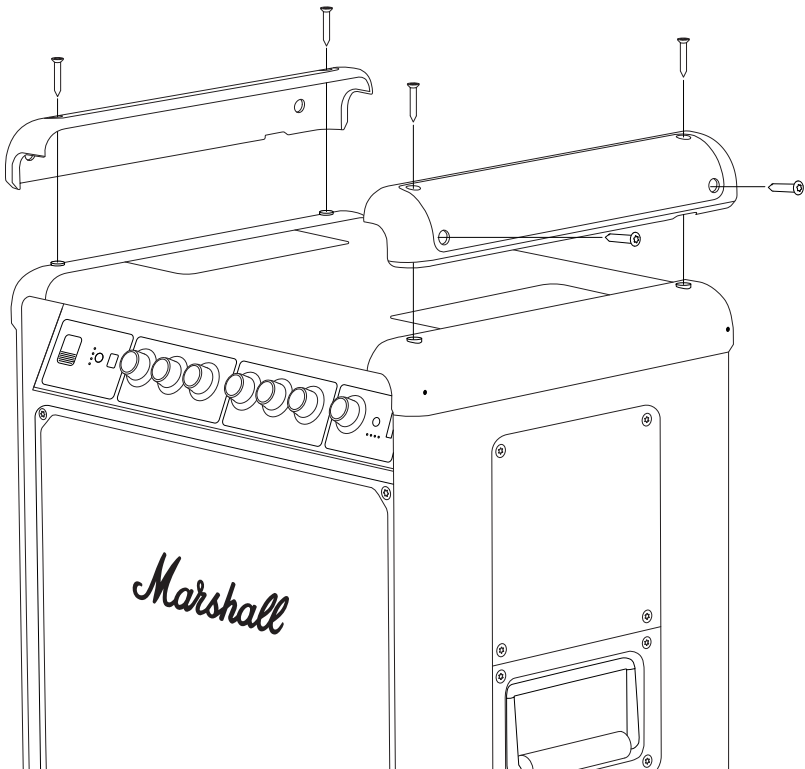

HƯỚNG DẪN

TIẾNG VIỆT NAM

THAY THẾ NẮP DƯỚI

Trước khi bắt đầu quy trình, hãy đảm bảo rằng bạn đang thao tác trong một khu vực đủ ánh sáng, sạch sẽ và gọn gàng. Hãy ngắt kết nối tất cả các dây cáp và tắt nguồn loa. Bạn sẽ cần một tua vít lục giác, kích thước 3 mm (H3) để thay thế nắp dưới.

Lưu ý! Nắp dưới bên trái và bên phải không giống nhau. Kiểm tra ký hiệu bên trong nắp dự phòng khi thay thế. Hướng dẫn dưới đây áp dụng cho cả hai bên.

THÁO NẮP DƯỚI

- I. Lật ngược loa.
- II. Dùng tua vít H3 để tháo 4 đinh vít cố định nắp và hai chân đế. Hãy cẩn thận để không làm mất hai chân đế.
- III. Tháo nắp cũ.

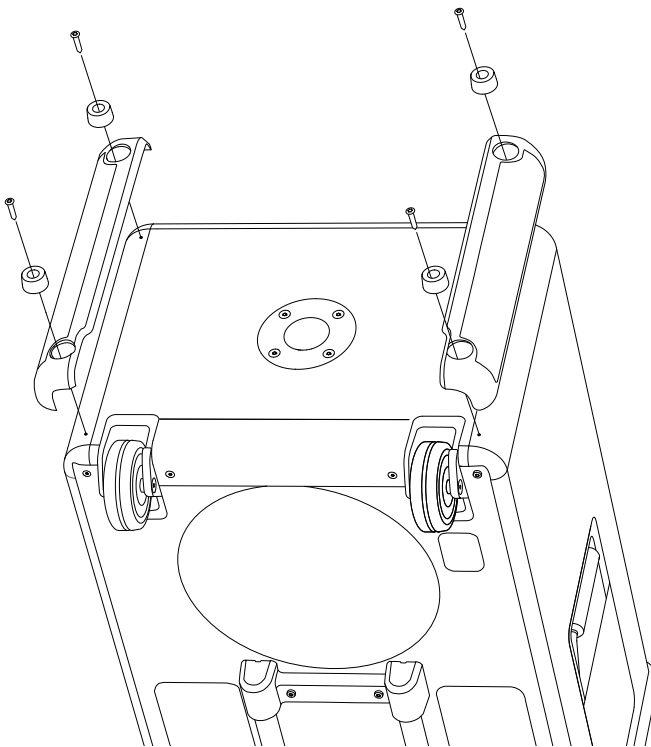

HƯỚNG DẪN

TIẾNG VIỆT NAM

LẮP NẮP DƯỚI MỚI

- I. Kiểm tra xem dấu (“L” hoặc “R”) trên nắp mới có khớp với dấu trên nắp cũ không.
- II. Đặt nắp mới và hai chân đế lên loa.
- III. Sử dụng tua vít H3 để vặn chặt 4 vít cố định nắp dưới và chân đế vào loa.

Đảm bảo tái chế các bộ phận cũ và bao bì đúng cách.

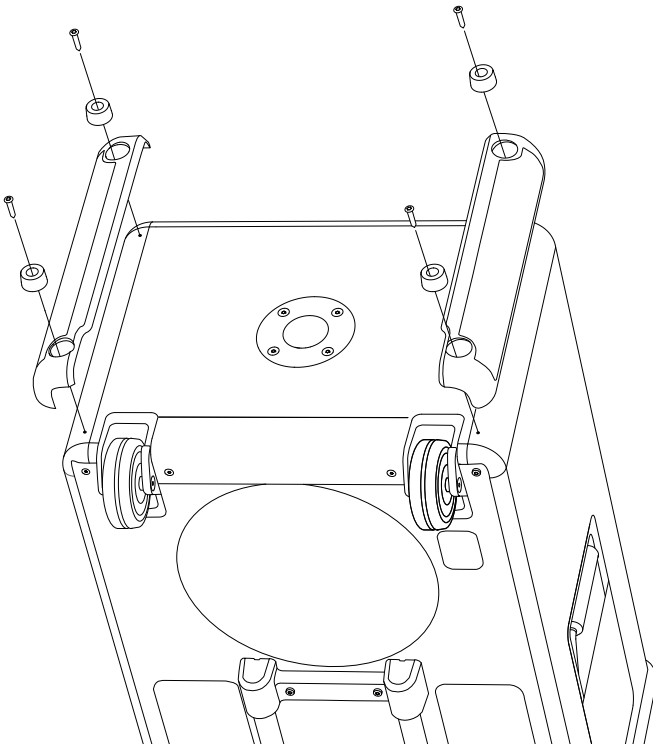

HƯỚNG DẪN

TIẾNG VIỆT NAM

THAY THẾ CHÂN ĐẾ

Trước khi bắt đầu quy trình, hãy đảm bảo rằng bạn đang thao tác trong một khu vực đủ ánh sáng, sạch sẽ và không lộn xộn. Hãy ngắt kết nối tất cả các dây cáp và tắt nguồn loa. Bạn sẽ cần một tua vít lục giác, kích thước 3 mm (H3) để thay thế chân đế.

Nắp bên trái và bên phải giống nhau và hướng dẫn dưới đây áp dụng cho cả hai bên.

THÁO CHÂN ĐẾ CŨ

- I. Lật ngược loa.
- II. Sử dụng tua vít H3 để tháo vít cố định chân đế.
- III. Tháo chân đế cũ.

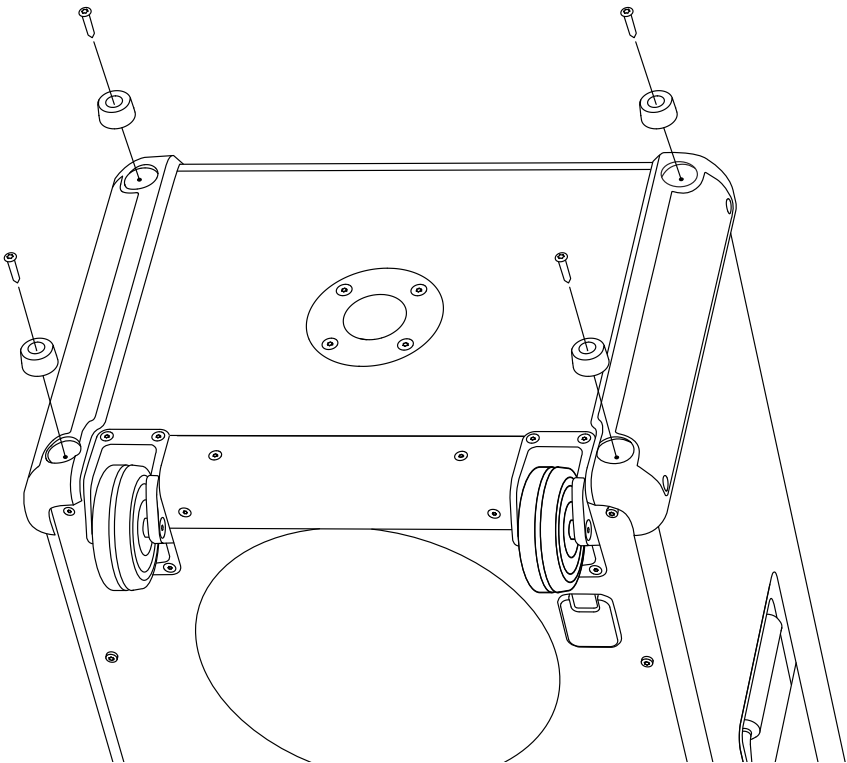

HƯỚNG DẪN

TIẾNG VIỆT NAM

LẮP CHÂN ĐỂ MỚI

- I. Đặt chân đế mới lên loa.
- II. Sử dụng tua vít H3 để vặn chặt vít cố định chân đế vào loa.

Đảm bảo tái chế các bộ phận cũ và bao bì đúng cách.

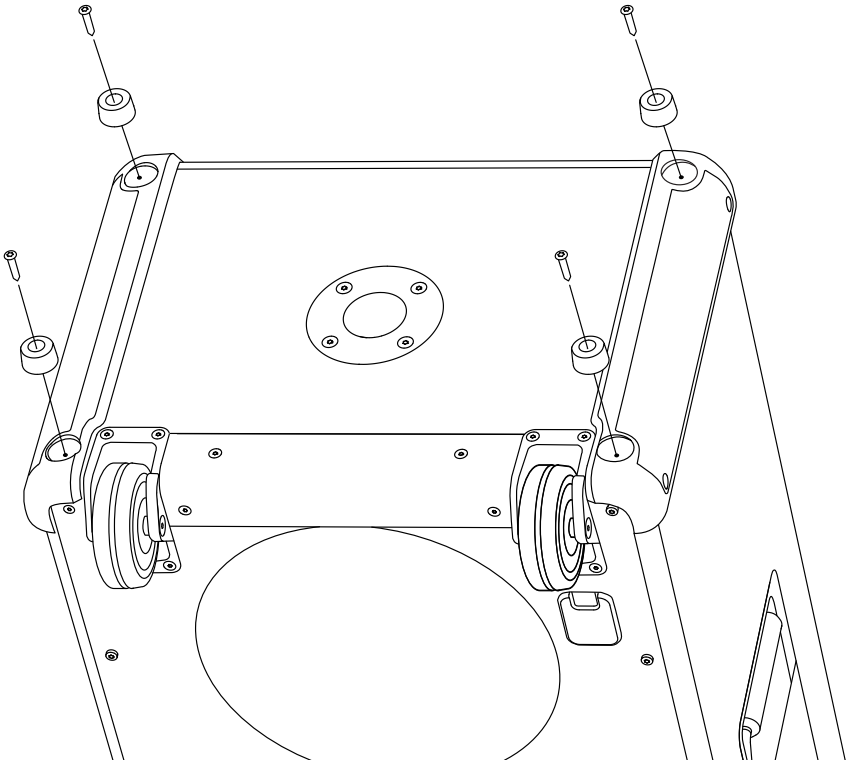

HƯỚNG DẪN

TIẾNG VIỆT NAM

THAY THẾ BÁNH XE

Trước khi bắt đầu quy trình, hãy đảm bảo rằng bạn đang thao tác trong một khu vực đủ ánh sáng, sạch sẽ và gọn gàng. Hãy ngắt kết nối tất cả các dây cáp và tắt nguồn loa. Bạn sẽ cần một tua vít lục giác, kích thước 3 mm (H3) để thay thế bánh xe.

Bánh xe bên trái và bên phải giống hệt nhau và hướng dẫn dưới đây áp dụng cho cả hai bên.

THÁO BÁNH XE CŨ

- I. Lật ngược loa.
- II. Sử dụng tua vít H3 để tháo các vít giữ bánh xe
- III. Tháo bánh xe cũ.

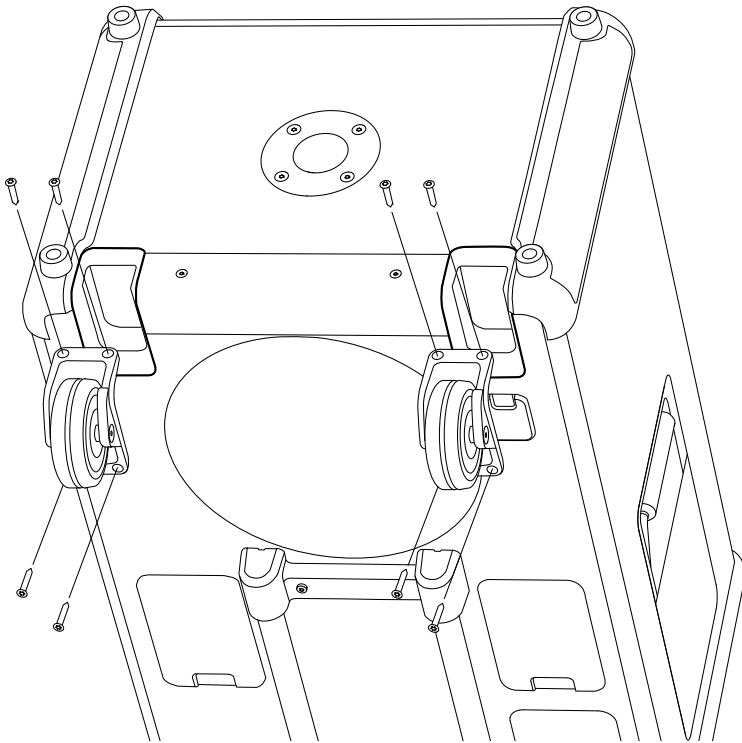

HƯỚNG DẪN

TIẾNG VIỆT NAM

THAY LƯỚI TẢN NHIỆT PHÍA TRƯỚC

Trước khi bắt đầu quy trình, hãy đảm bảo rằng bạn đang thao tác trong một khu vực đủ ánh sáng, sạch sẽ và gọn gàng. Hãy ngắt kết nối tất cả các dây cáp và tắt nguồn loa. Bạn sẽ cần một tua vít lục giác, kích thước 3 mm (H3) để thay thế lưới tản nhiệt phía trước.

Tháo lưới tản nhiệt phía trước.

- I. Sử dụng tua vít H3 để tháo 6 vít giữ lưới tản nhiệt phía trước.
- II. Cần thận tháo lưới tản nhiệt phía trước bằng cách nhẹ nhàng mở ra, bắt đầu từ bên trái hoặc bên phải.
- III. Tháo lưới tản nhiệt.

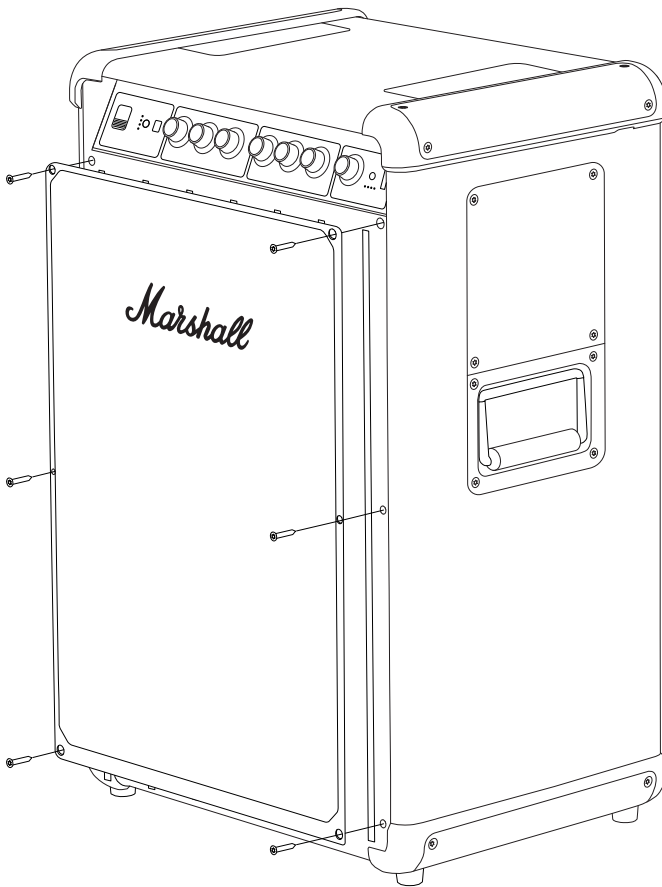

HƯỚNG DẪN

TIẾNG VIỆT NAM

LẮP LƯỚI TẢN NHIỆT PHÍA TRƯỚC MỚI

- I. Đặt lưới tản nhiệt phía trước mới lên loa.
- II. Sử dụng tua vít H3 để vặn chặt 6 vít cố định lưới vào loa.

Đảm bảo tái chế các bộ phận cũ và bao bì đúng cách.

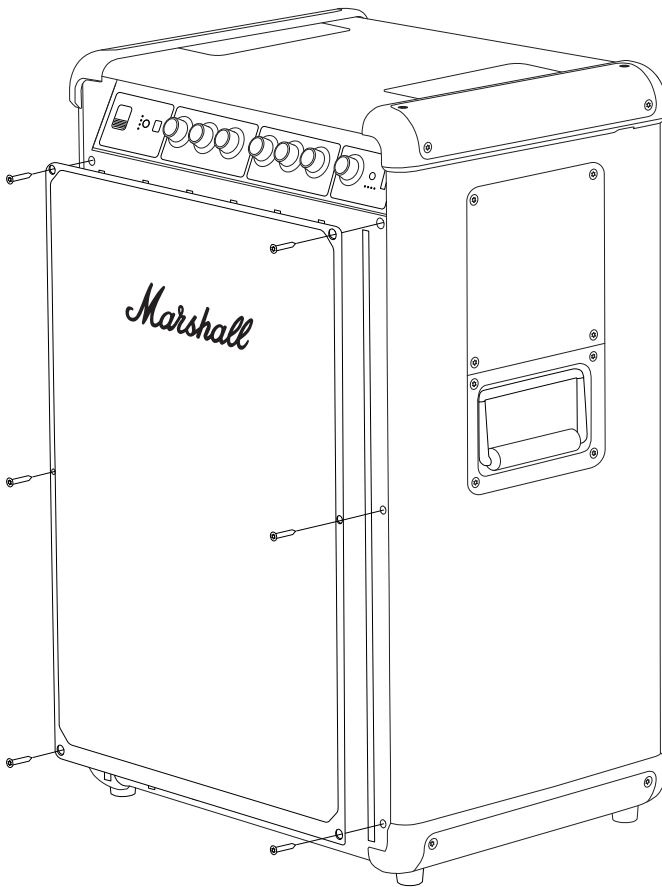

HƯỚNG DẪN

TIẾNG VIỆT NAM

THAY THẾ CÁC NÚM TRÊN BẢNG ĐIỀU KHIỂN PHÍA TRƯỚC

Trước khi bắt đầu quy trình, hãy đảm bảo rằng bạn đang làm việc trong một khu vực đủ ánh sáng, sạch sẽ và không có vật cản.

THÁO NÚM ĐIỀU KHIỂN TRÊN BẢNG ĐIỀU KHIỂN PHÍA TRƯỚC

I. Kéo nút thẳng ra, xa khỏi loa.

GẮN NÚM MỚI

- I. Điều chỉnh hướng nút mới sao cho mặt phẳng của trục D khớp với rãnh trên nút.
- II. Đặt nút mới vào vị trí và nhấn xuống cho đến khi được gắn chặt.

Đảm bảo tái chế nút cũ đúng cách.



All intellectual property in the product and packaging (including the MARSHALL trade mark, copyright, designs, and patents) are owned by Marshall Group AB and may not be used without permission. All rights reserved. Marshall Group AB, Centralplan 15, 111 20 Stockholm, Sweden. R1.1

Marshall

**BROMLEY 750
PARTY SPEAKER**

控制旋钮

目录

索引

更换伸缩手柄	003
更换顶部盖板	005
更换底部盖板	007
更换支脚	009
更换滚轮	011
更换前网罩	013
更换前面板旋钮	015

说明

简体中文

更换伸缩手柄

在开始本流程之前，请确保所处环境光线充足、干净整洁且没有任何杂物。请断开所有连接线，并关闭音箱电源。需要使用一把规格为2.5毫米的六角螺丝刀 (H2.5) 来更换手柄。

卸下伸缩手柄

- I. 小心地将音箱放倒，正面朝下。
- II. 使用H2.5螺丝刀卸下固定手柄的4颗螺丝。
- III. 卸下旧手柄。

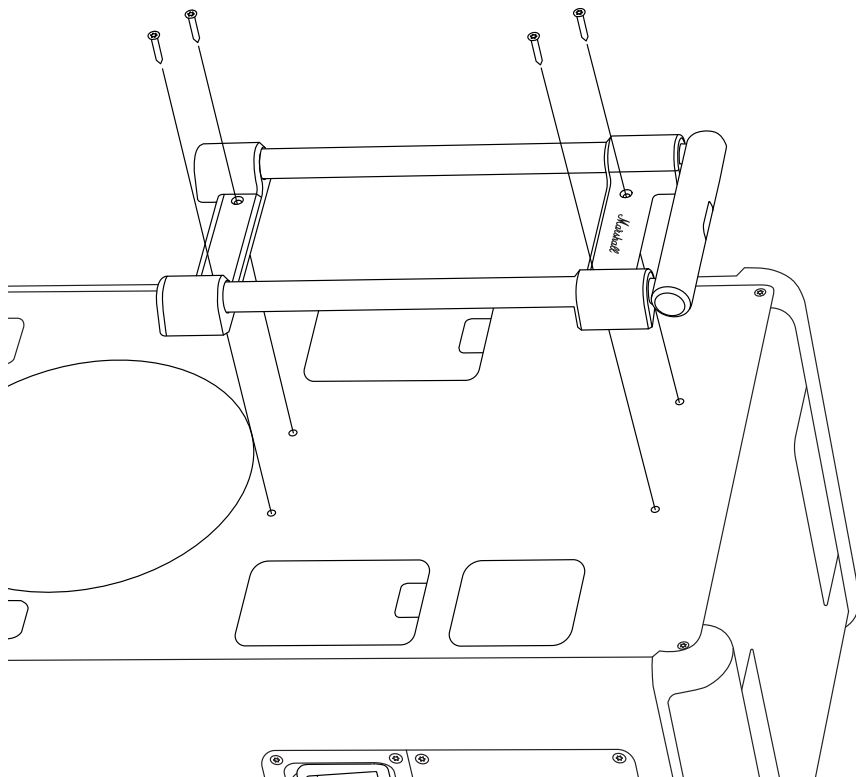

说明

简体中文

安装新的伸缩手柄

- I. 将新手柄安放在音箱上。
- II. 使用H2.5螺丝刀将固定手柄到音箱的4颗螺丝拧紧。

确保妥善回收旧部件和包装。

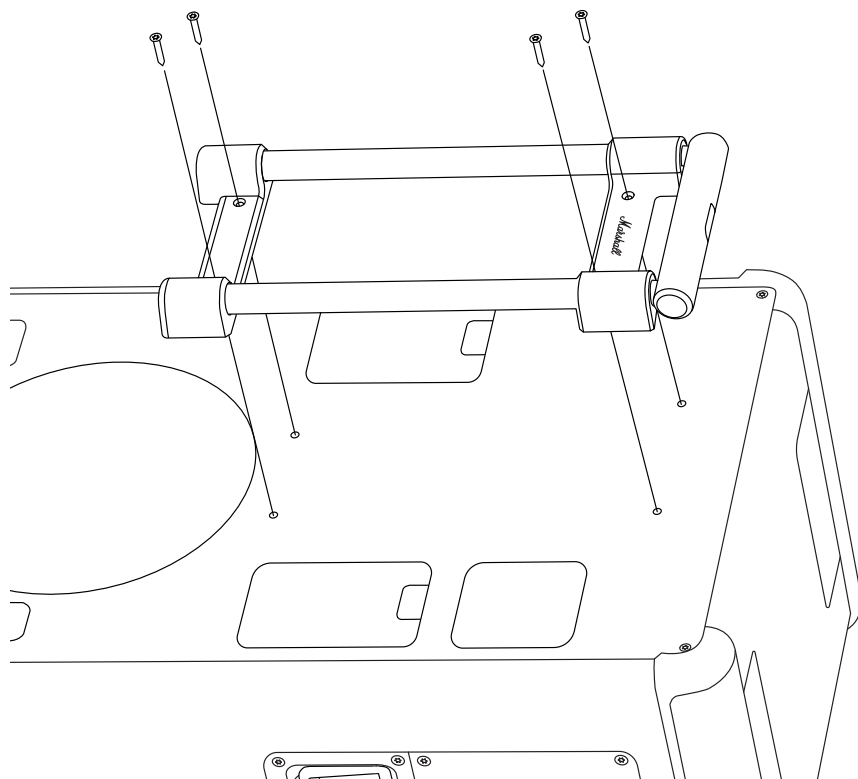

说明

简体中文

更换顶部盖板

在开始本流程之前，请确保所处环境光线充足、干净整洁且没有任何杂物。请断开所有连接线，并关闭音箱电源。需要使用一把规格为3毫米的六角螺丝刀 (H3) 来更换顶部盖板。

注意! 左右两侧的顶部盖板不一样。更换时请检查备用盖板内侧的标记。以下说明适用于两侧。

拆卸顶部盖板

- I. 使用H3螺丝刀卸下固定盖板的4颗螺丝。
- II. 卸下旧盖板。

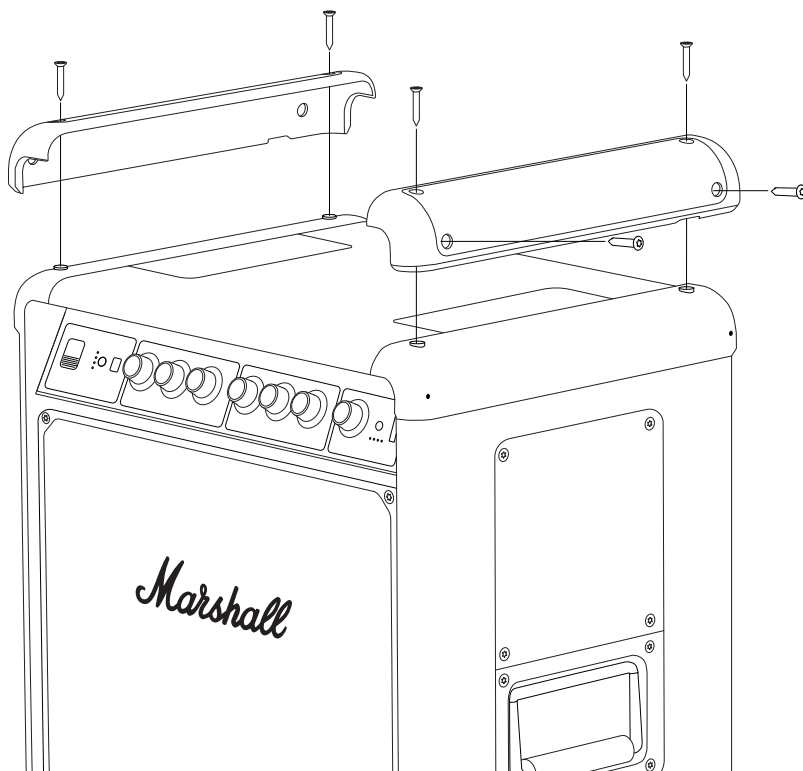

说明

简体中文

安装新的顶部盖板

- I. 检查新盖板上的标记（“L”或“R”）是否与旧盖板上的标记匹配。
- II. 将新盖板置于音箱上。
- III. 使用H3螺丝刀拧紧固定音箱盖板的4颗螺丝。

确保妥善回收旧部件和包装。

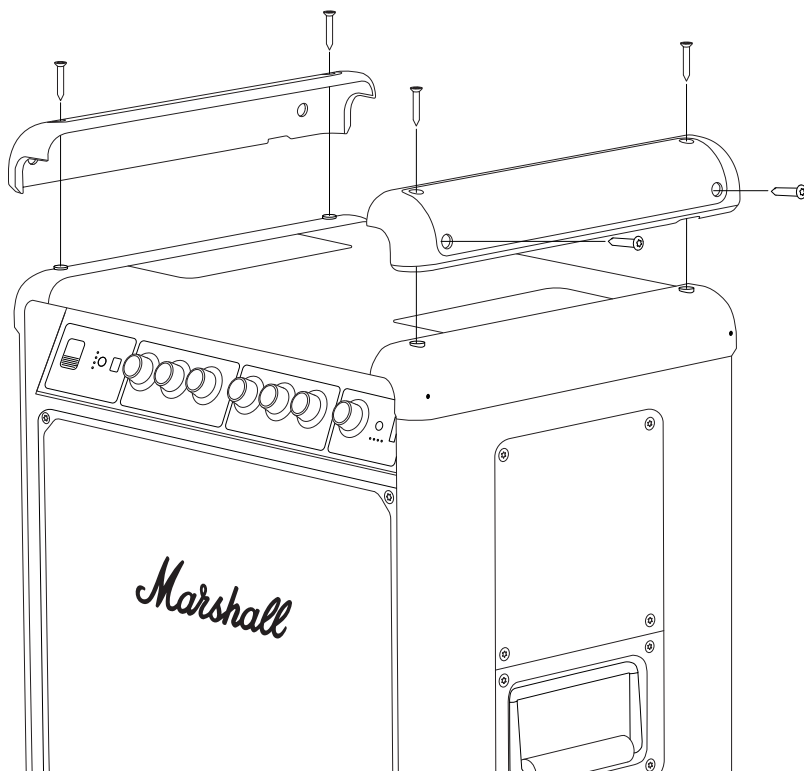

说明

简体中文

更换底部盖板

在开始本流程之前, 请确保所处环境光线充足、干净整洁且没有任何杂物。请断开所有连接线, 并关闭音箱电源。需要使用一把规格为3毫米的六角螺丝刀 (H3) 来更换底部盖板。

注意! 左右两侧的底部盖板不一样。更换时请检查备用盖板内侧的标记。以下说明适用于两侧。

拆卸底部盖板

- I. 将音箱翻转过来。
- II. 使用H3螺丝刀卸下固定盖板与两个支脚的4颗螺丝。小心不要弄丢两个支脚。
- III. 卸下旧盖板。

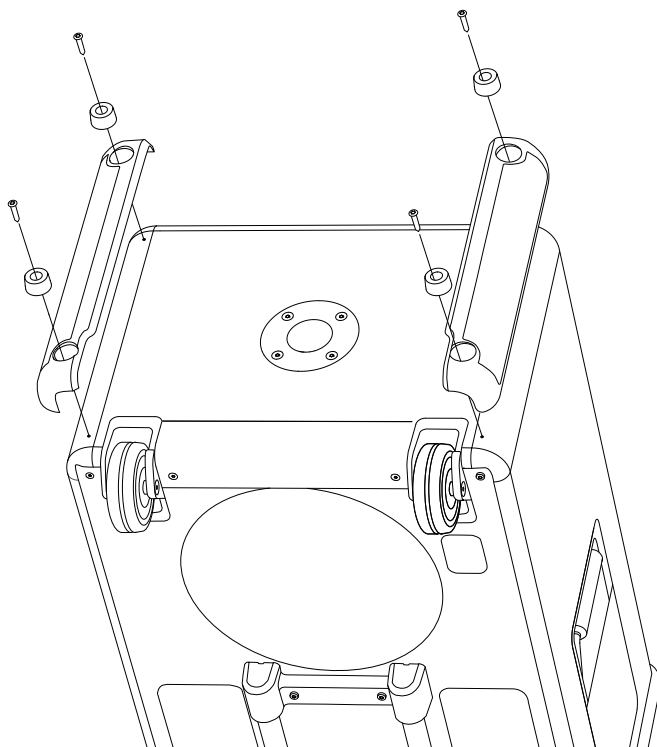

说明

简体中文

安装新的底部盖板

- I. 检查新盖板上的标记（“L”或“R”）是否与旧盖板上的标记匹配。
- II. 将新盖板和两个支脚安放在音箱上。
- III. 使用H3螺丝刀将固定底部盖板和支脚到音箱的4颗螺丝拧紧。

确保妥善回收旧部件和包装。

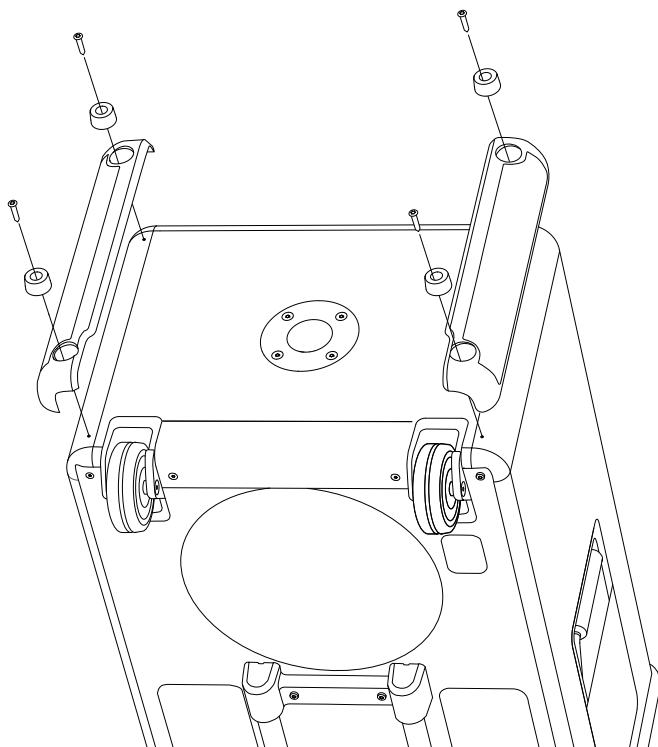

说明

简体中文

更换支脚

在开始本流程之前, 请确保所处环境光线充足、干净整洁且没有任何杂物。请断开所有连接线, 并关闭音箱电源。需要使用一把规格为3毫米的六角螺丝刀 (H3) 来更换支脚。

左右两侧的盖板是相同的, 以下说明适用于两侧。

取下旧支脚

- I. 将音箱翻转过来。
- II. 使用H3螺丝刀卸下固定支脚的螺丝。
- III. 取下旧支脚。

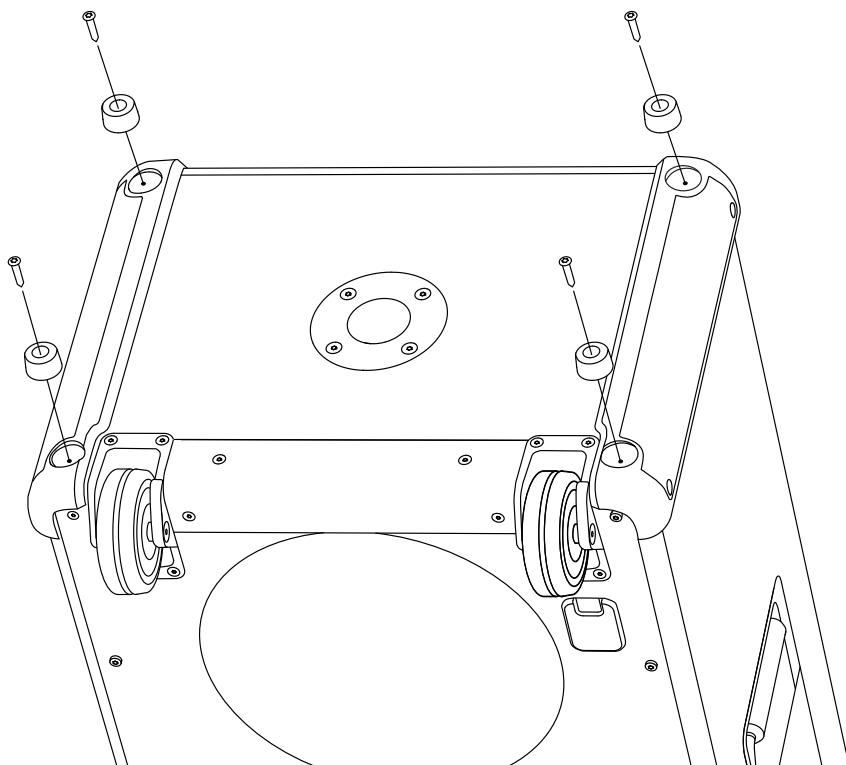

说明

简体中文

安装新支脚

- I. 将新支脚安放在音箱上。
- II. 使用H3螺丝刀将固定支脚到音箱的螺丝拧紧。

确保妥善回收旧部件和包装。

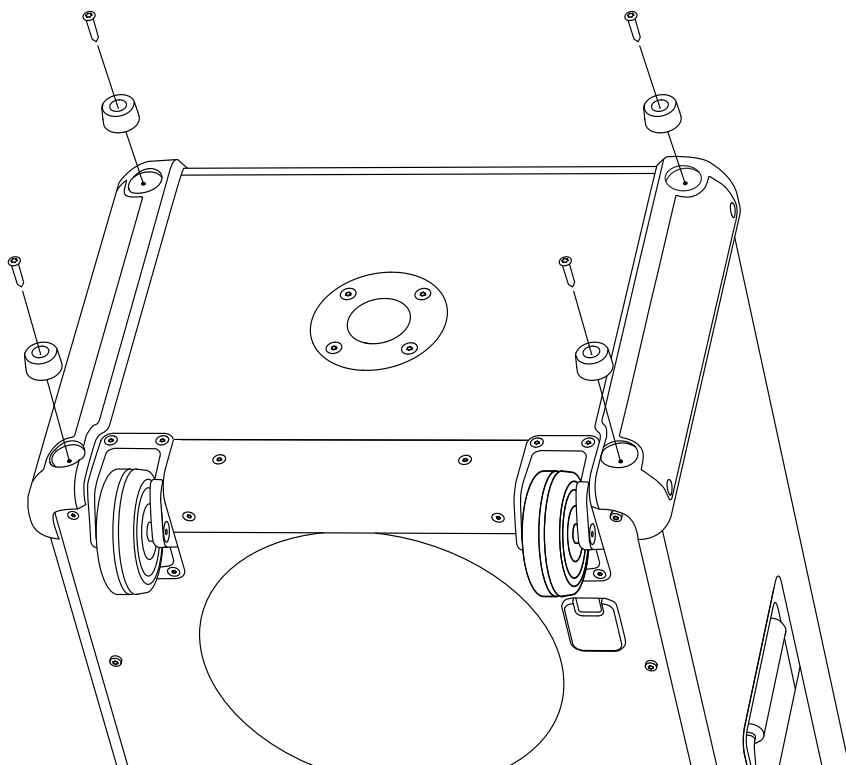

说明

简体中文

更换滚轮

在开始本流程之前，请确保所处环境光线充足、干净整洁且没有任何杂物。请断开所有连接线，并关闭音箱电源。需要使用一把规格为3毫米的六角螺丝刀 (H3) 来更换滚轮。

左右两侧的滚轮是相同的，以下说明适用于两侧。

拆卸旧滚轮

- I. 将音箱翻转过来。
- II. 使用H3螺丝刀卸下固定滚轮的螺丝。
- III. 卸下旧滚轮。

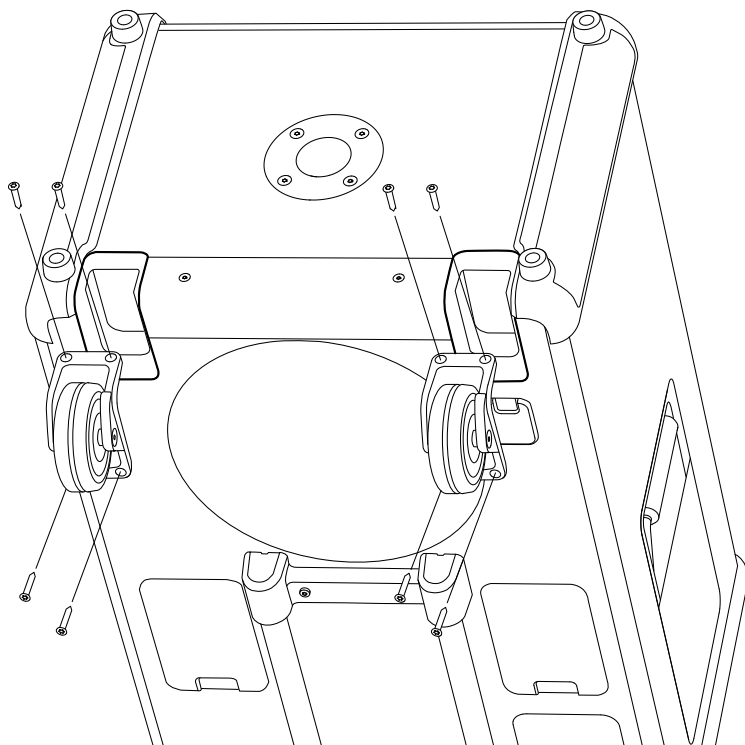

说明

简体中文

安装新滚轮

- I. 将新滚轮安放在音箱上。
- II. 使用H3螺丝刀将固定滚轮到音箱的4颗螺丝拧紧。

确保妥善回收旧部件和包装。

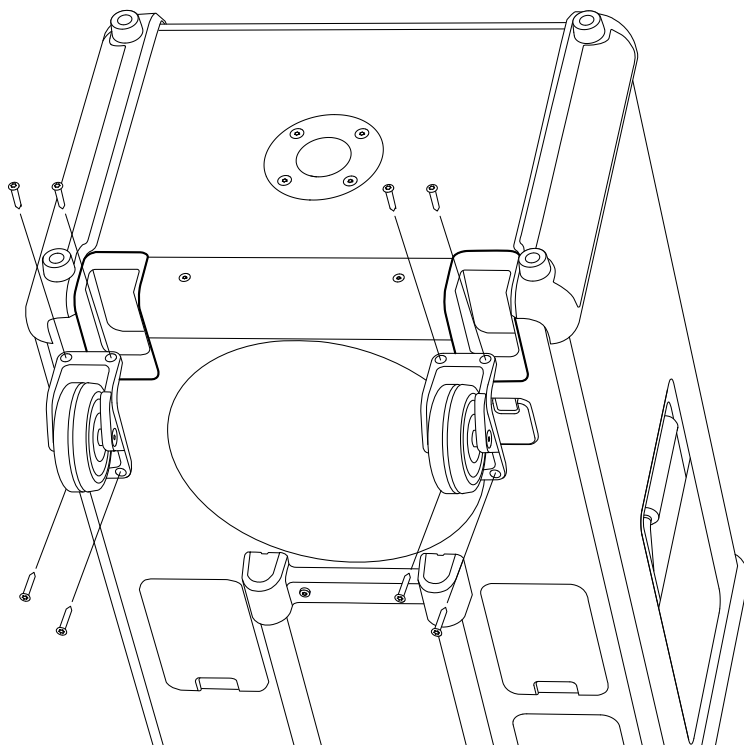

说明

简体中文

更换前网罩

在开始本流程之前, 请确保所处环境光线充足、干净整洁且没有任何杂物。请断开所有连接线, 并关闭音箱电源。需要使用一把规格为3毫米的六角螺丝刀 (H3) 来更换前网罩。

取下前网罩

- I. 使用H3螺丝刀卸下固定前网罩的6颗螺丝。
- II. 从左侧或右侧开始, 轻轻撬开前网罩, 小心拆下。
- III. 取下网罩。

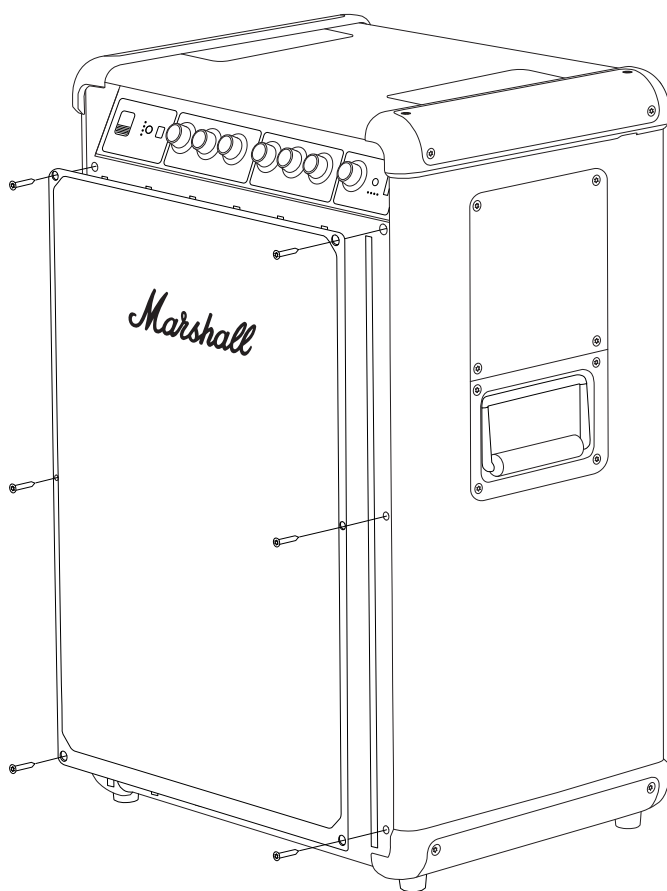

说明

简体中文

安装新的前网罩

- I. 将新的前网罩安放在音箱上。
- II. 使用H3螺丝刀将固定网罩到音箱的6颗螺丝拧紧。

确保妥善回收旧部件和包装。

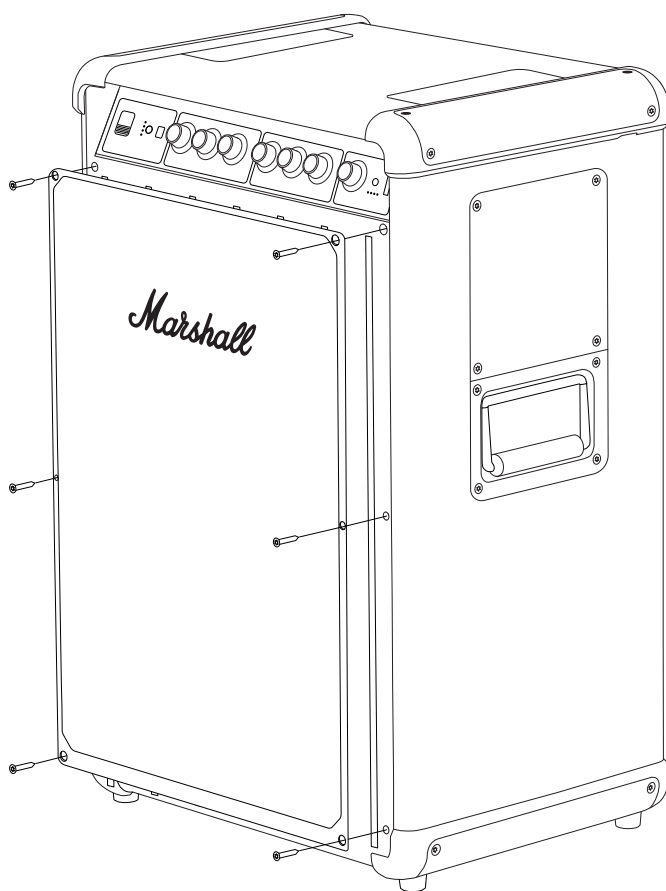

说明

简体中文

更换前面板旋钮

在开始本流程之前，请确保所处环境光线充足、干净整洁且没有任何杂物。

拆卸前面板旋钮

- I. 将旋钮径直从音箱上拉出。

安装新旋钮

- I. 调整新旋钮的方向，使D轴的平面与旋钮上的凹槽对准。
- II. 将新旋钮安放到位，按压直至牢固就位。

确保妥善回收旧旋钮。

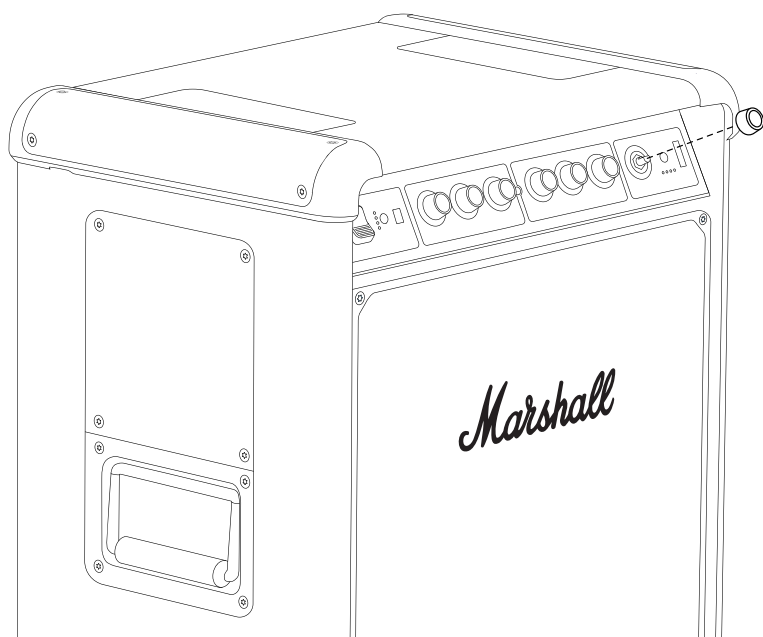

All intellectual property in the product and packaging (including the MARSHALL trade mark, copyright, designs, and patents) are owned by Marshall Group AB and may not be used without permission. All rights reserved. Marshall Group AB, Centralplan 15, 111 20 Stockholm, Sweden. R1.1

Marshall

**BROMLEY 750
PARTY SPEAKER**

完全線上手冊

目錄

索引

更換伸縮手柄.....	003
更換頂蓋.....	005
更換底蓋.....	007
更換支腳.....	009
更換腳輪.....	011
更換前格柵.....	013
更換前面板旋鈕.....	015

說明

繁體中文

更換伸縮手柄

在開始操作之前，請確保您在光線充足、乾淨且無雜物的區域工作。請斷開所有線纜，並將揚聲器電源關閉。您需要一把尺寸為 2.5 mm (H2.5) 的六角螺絲起子來更換手柄。

拆卸伸縮手柄

- I. 小心放下揚聲器，正面朝下。
- II. 使用 H2.5 螺絲起子拆下固定手柄的四顆螺絲。
- III. 拆下舊手柄。

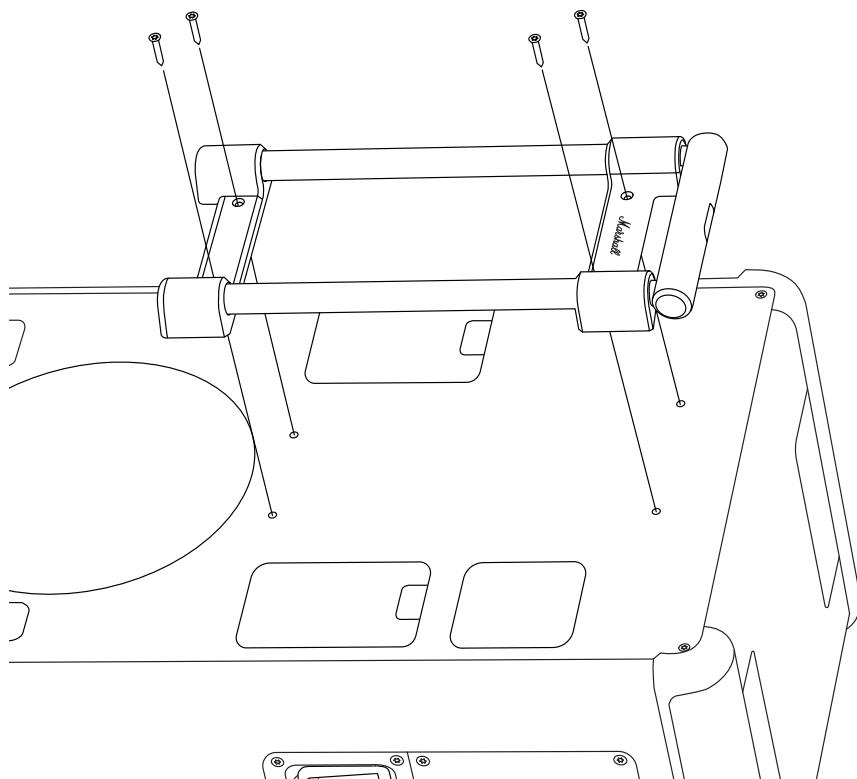

說明

繁體中文

安裝新的伸縮手柄。

- I. 將新手柄放在揚聲器上。
- II. 使用 H2.5 螺絲起子將 4 顆螺絲固定在揚聲器上，將手柄固定住。

確保以正確的方式回收舊零件和包裝。

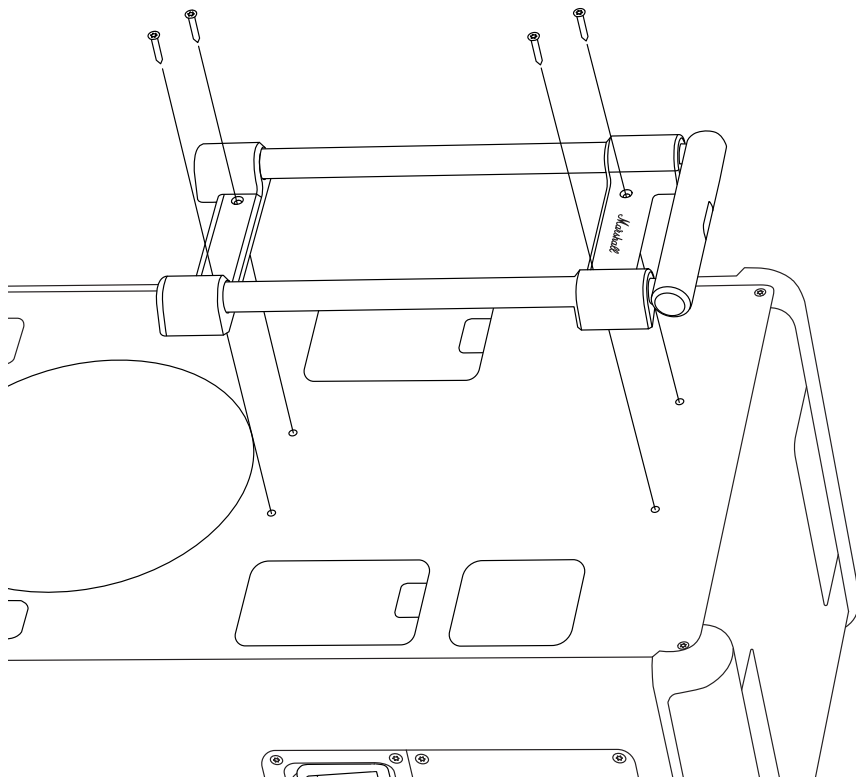

說明

繁體中文

更換頂蓋

在開始操作之前，請確保您在光線充足、乾淨且無雜物的區域工作。請斷開所有線纜，並將揚聲器電源關閉。您需要一把尺寸為 3 mm (H3) 的六角螺絲起子來更換頂蓋。

注意！左頂蓋與右頂蓋規格不同。更換備用蓋時，請檢查其內側的標記。以下說明適用於兩側。

拆卸頂蓋

- I. 使用 H3 螺絲起子拆下固定頂蓋的四顆螺絲。
- II. 拆下舊頂蓋。

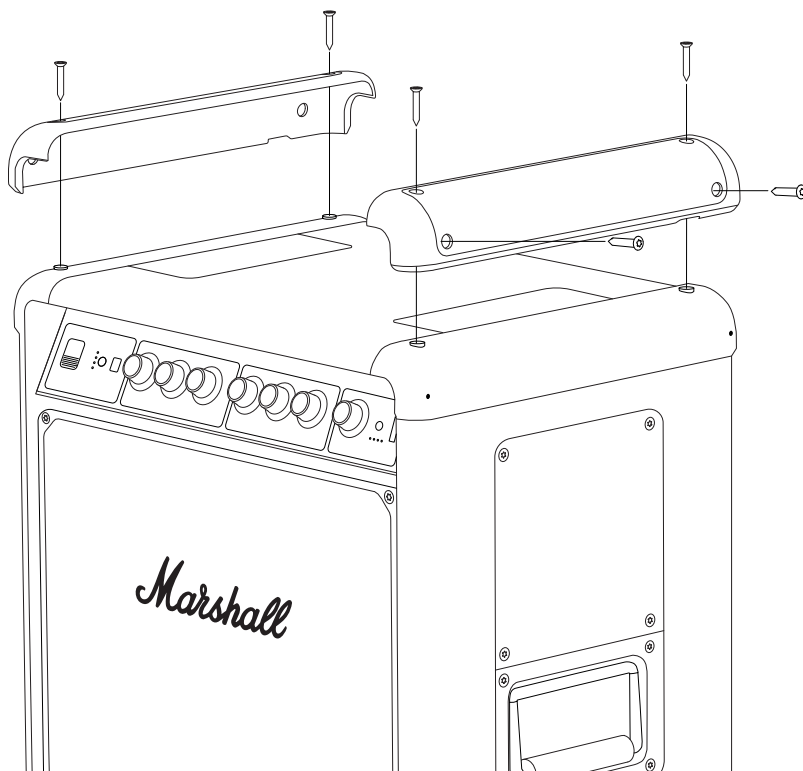

說明

繁體中文

安裝新頂蓋

- I. 檢查新頂蓋上的標記（「L」或「R」）是否與舊頂蓋上的標記相符。
- II. 將新頂蓋放在揚聲器上。
- III. 使用 H3 螺絲起子將 4 顆螺絲固定在揚聲器的蓋子上。

確保以正確的方式回收舊零件和包裝。

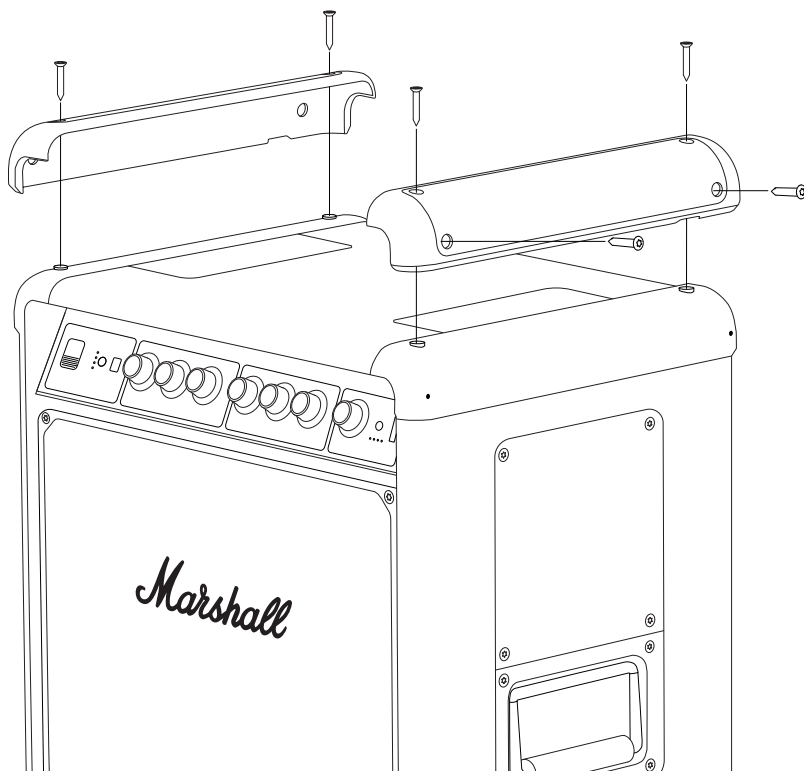

說明

繁體中文

更換底蓋

在開始操作之前，請確保您在光線充足、乾淨且無雜物的區域工作。請斷開所有線纜，並將揚聲器電源關閉。您需要一把尺寸為 3 mm (H3) 的六角螺絲起子來更換底蓋。

注意！左側底蓋與右側底蓋不同。更換備用蓋時，請檢查其內側的標記。以下說明適用於兩側。

拆卸底蓋

- I. 將揚聲器倒置。
- II. 使用 H3 螺絲起子拆下固定蓋子和兩個支腳的 4 顆螺絲。小心不要弄丟這兩個支腳。
- III. 拆下舊頂蓋。

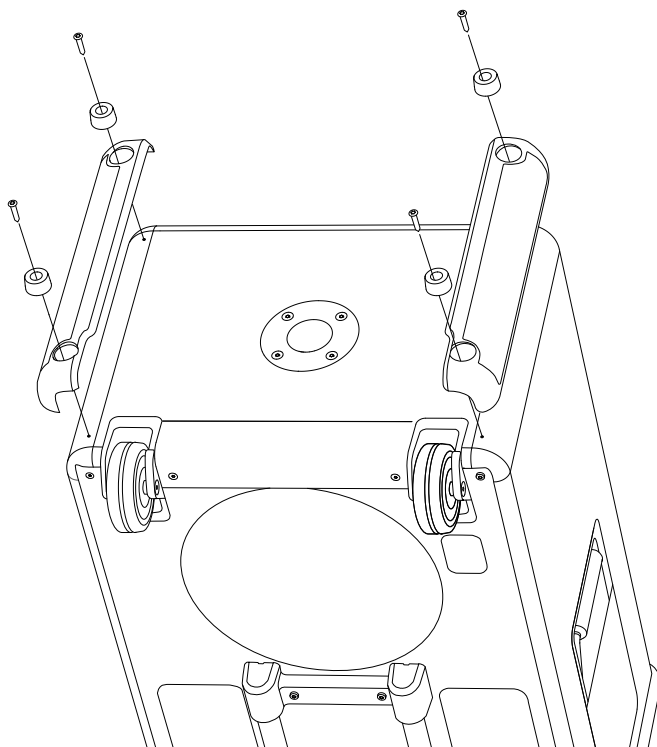

說明

繁體中文

安裝新底蓋

- I. 檢查新頂蓋上的標記（「L」或「R」）是否與舊頂蓋上的標記相符。
- II. 將新蓋子和兩個支腳放在揚聲器上。
- III. 使用 H3 螺絲起子將 4 顆螺絲鎖緊，將底蓋和支腳固定在揚聲器上。

確保以正確的方式回收舊零件和包裝。

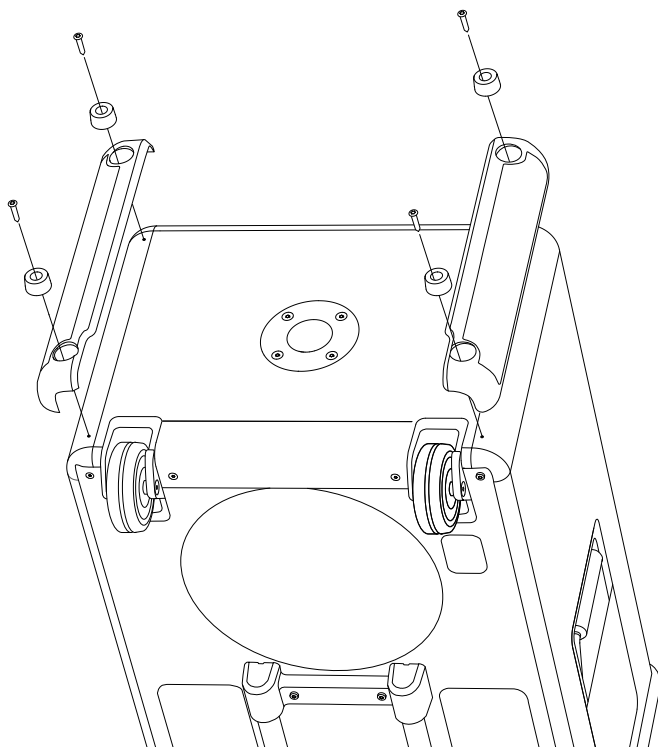

說明

繁體中文

更換支腳

在開始更換程序之前，請確認是否在光線充足、乾淨且無雜物的區域中處理。請斷開所有線纜，並將揚聲器電源關閉。您需要一把尺寸為 3 mm (H3) 的六角螺絲起子來更換支腳。

左右側蓋均為相同規格，以下說明適用於兩側。

拆卸舊支腳

- I. 將揚聲器倒置。
- II. 使用 H3 螺絲起子拆下固定支腳的螺絲。
- III. 拆下舊支架。

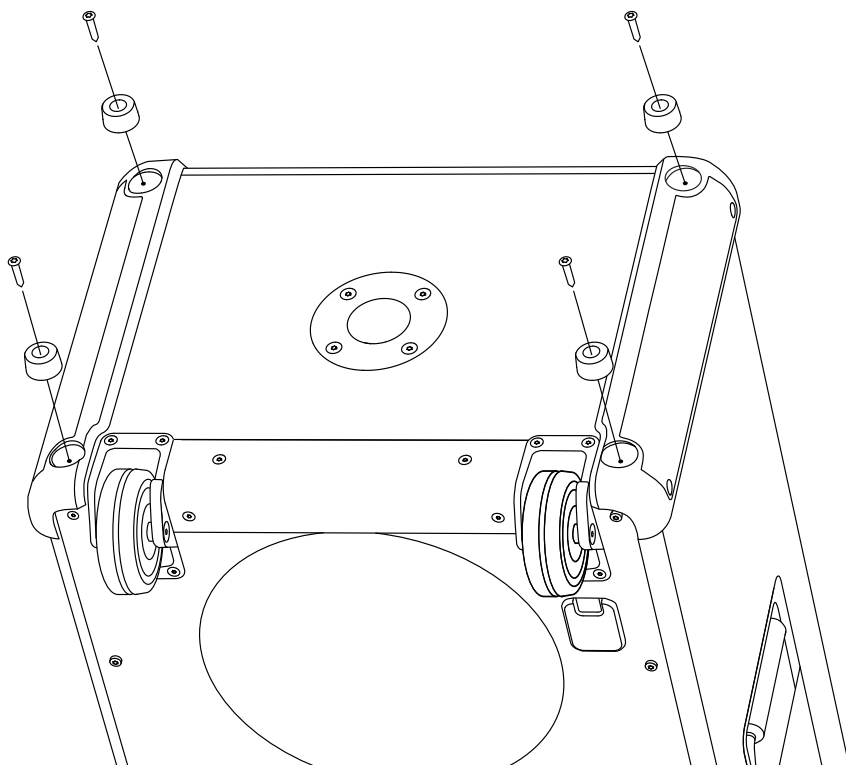

說明

繁體中文

安裝新支腳

- I. 將新支腳放在揚聲器上。
- II. 使用 H3 螺絲起子將螺絲固定，以將支腳固定在揚聲器上。

確保以正確的方式回收舊零件和包裝。

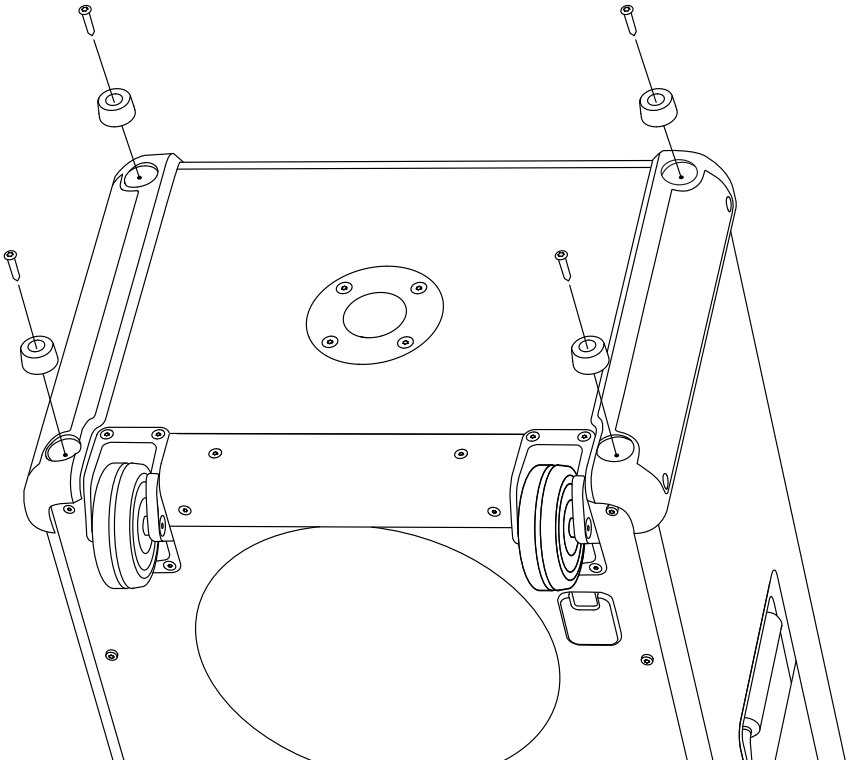

說明

繁體中文

更換腳輪

在開始操作之前，請確保您在光線充足、乾淨且無雜物的區域工作。請斷開所有線纜，並將揚聲器電源關閉。您需要一把尺寸為 3 mm (H3) 的六角螺絲起子更換腳輪。

左右腳輪均為相同規格，以下說明適用於兩側。

拆下舊腳輪

- I. 將揚聲器倒置。
- II. 使用 H3 螺絲起子拆下固定腳輪的螺絲
- III. 拆下舊腳輪。

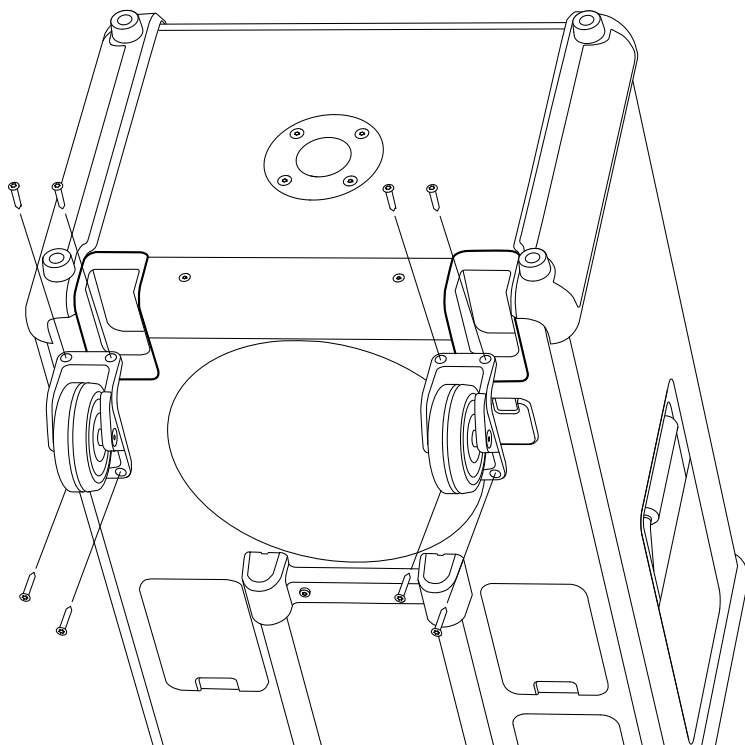

說明

繁體中文

安裝新腳輪

- I. 將新腳輪放在揚聲器上。
- II. 使用 H3 螺絲起子將 4 顆螺絲固定在揚聲器上的腳輪

確保以正確的方式回收舊零件和包裝。

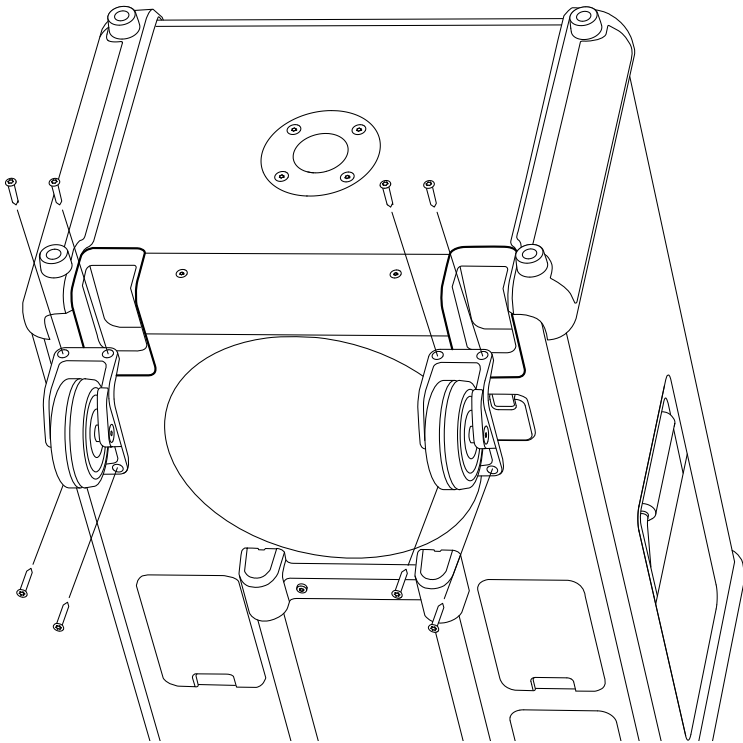

說明

繁體中文

更換前格柵

在開始操作之前，請確保您在光線充足、乾淨且無雜物的區域工作。請斷開所有線纜，並將揚聲器電源關閉。您需要一把尺寸為 3 mm (H3) 的六角螺絲起子更換前格柵。

取下前格柵

- I. 使用 H3 螺絲起子拆下固定前格柵的 6 顆螺絲。
- II. 從左側或右側開始，輕輕撬開前格柵，小心拆下。
- III. 拆下前格柵。

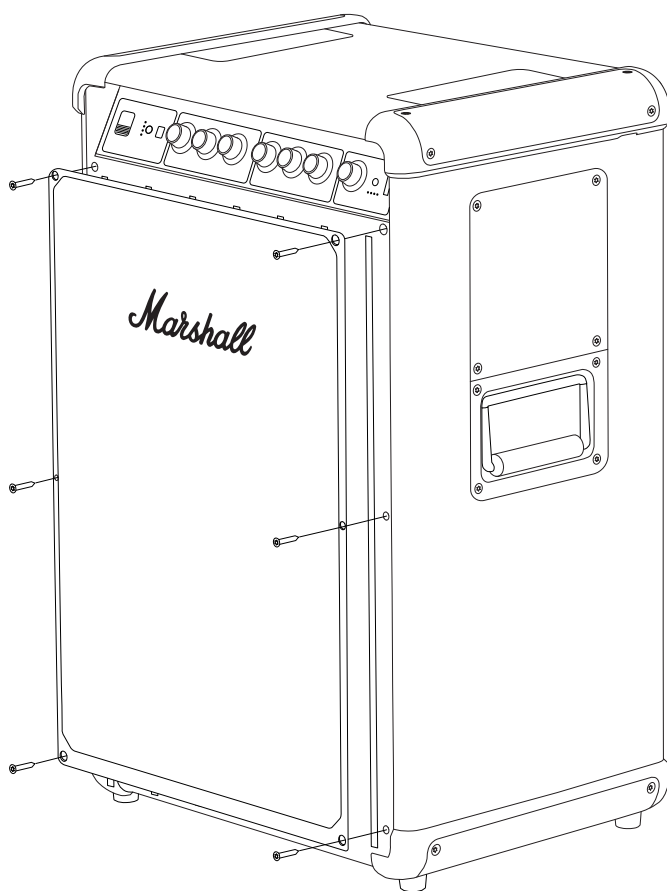

說明

繁體中文

安裝新的前格柵

- I. 將新的前格柵安裝在揚聲器上。
- II. 使用 H3 螺絲起子將 6 顆螺絲固定在揚聲器上。

確保以正確的方式回收舊零件和包裝。

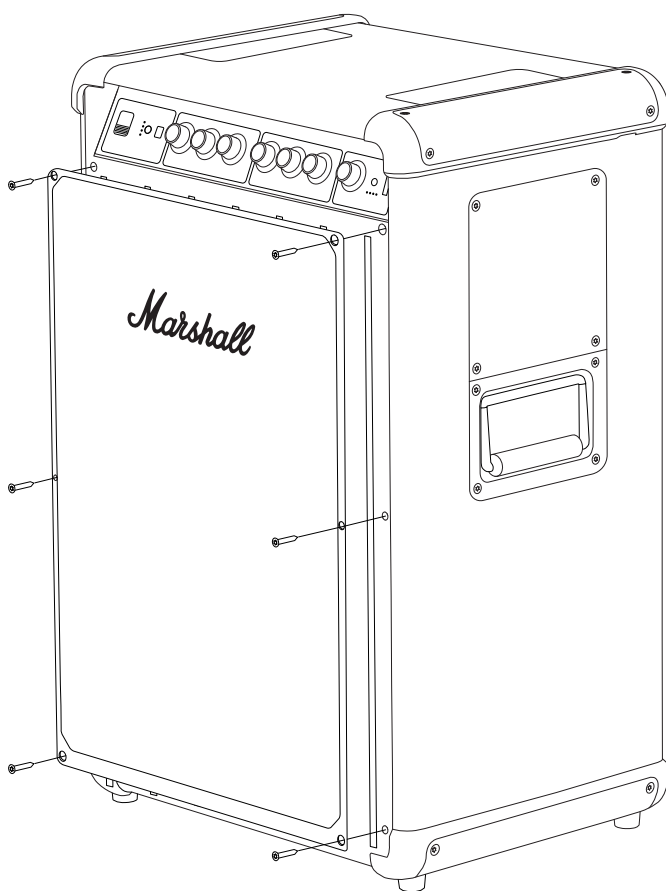

說明

繁體中文

更換前面板旋鈕

在開始操作之前，請確保您在光線充足、乾淨且無雜物的環境中工作。

拆卸前面板旋鈕

- I. 將旋鈕直接從揚聲器上拔出。

安裝新旋鈕

- I. 調整新旋鈕的方向，使 D 軸的平面側與旋鈕的凹槽對齊。
- II. 將新旋鈕放置到位，然後向下按壓，直至固定。

確保以正確的方式回收舊旋鈕。

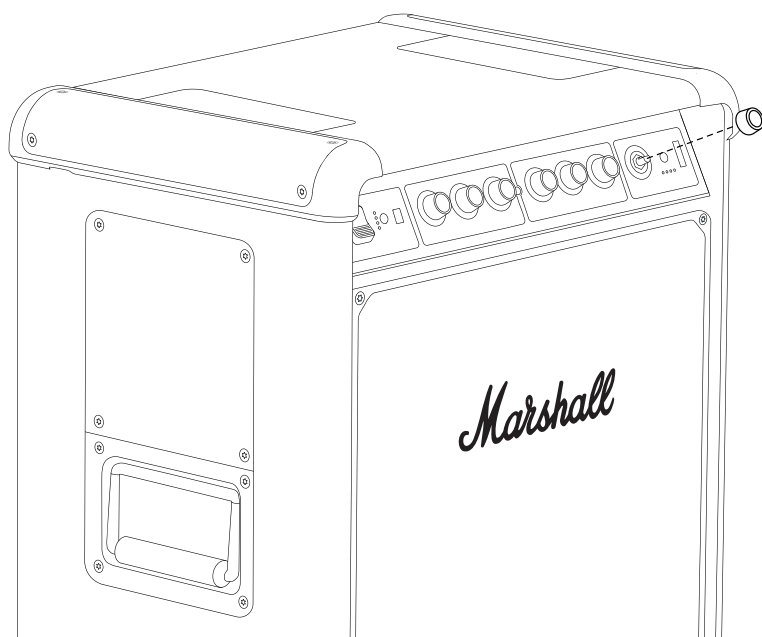

All intellectual property in the product and packaging (including the MARSHALL trade mark, copyright, designs, and patents) are owned by Marshall Group AB and may not be used without permission. All rights reserved. Marshall Group AB, Centralplan 15, 111 20 Stockholm, Sweden. R1.1