

Marshall

**KILBURN III
PORTABLE LOUDSPEAKER**

SPARE PART INSTRUCTIONS

CONTENTS

INDEX

Replacing the carrying handle	003
Replacing the battery	004

INSTRUCTIONS

ENGLISH

REPLACING THE CARRYING HANDLE

- I. Pull the ends of the carrying handle over the buttons on the side of the speaker to remove it.
- II. Push the ends of the new carrying handle over the buttons.
- III. Make sure the carrying handle is secured to the speaker before using it.

Make sure to recycle the old carrying handle in a correct manner.

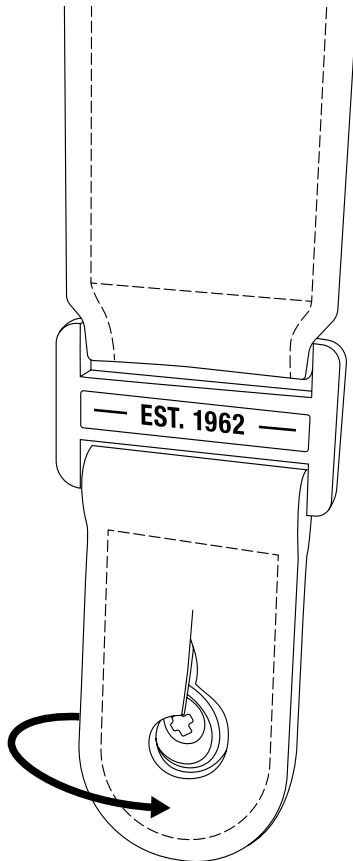

INSTRUCTIONS

ENGLISH

REPLACING THE BATTERY

Before starting the procedure, make sure that you are working in a well-lit, clean and clutter free area. All leads should be disconnected and the speaker powered off. It is good practice to store screws and small parts in cups to prevent losing them. You will need a Phillips screwdriver, size 1 (PH1) to open the battery hatch.

OPENING THE BATTERY HATCH

- I. Unplug all leads connected to the speaker.
- II. Turn the speaker upside down and place it on a pillow or soft lift-free towel to protect the knobs and switches.
- III. Use a PH1 screwdriver to remove the 6 screws securing the battery hatch and then open the hatch.

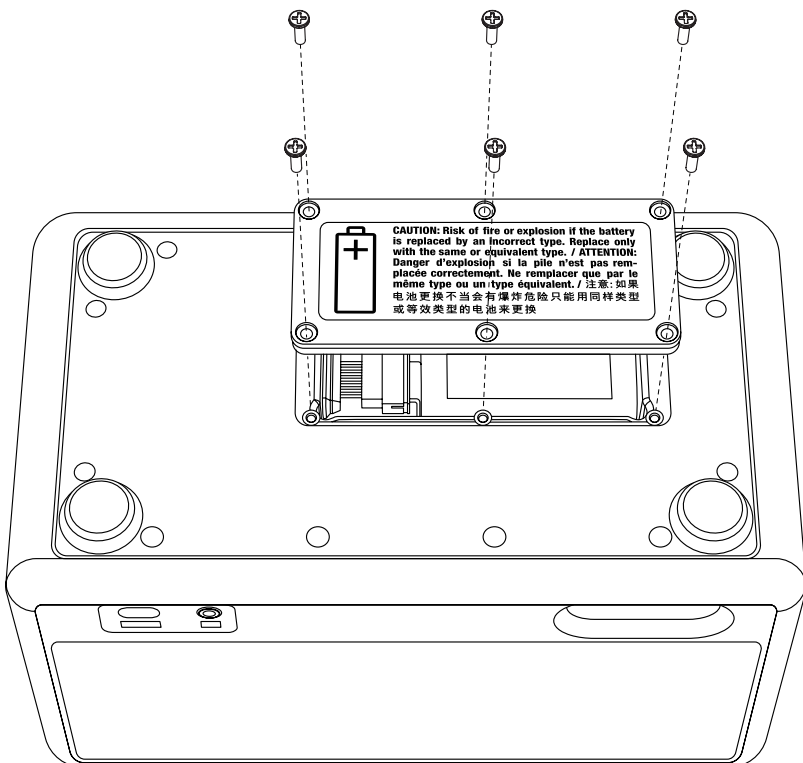

INSTRUCTIONS

ENGLISH

REMOVING THE OLD BATTERY

- I. Gently take out the battery and place it upside down to access the battery connector. Note: Do not pull on the battery cable.
- II. Carefully disconnect the battery connectors.

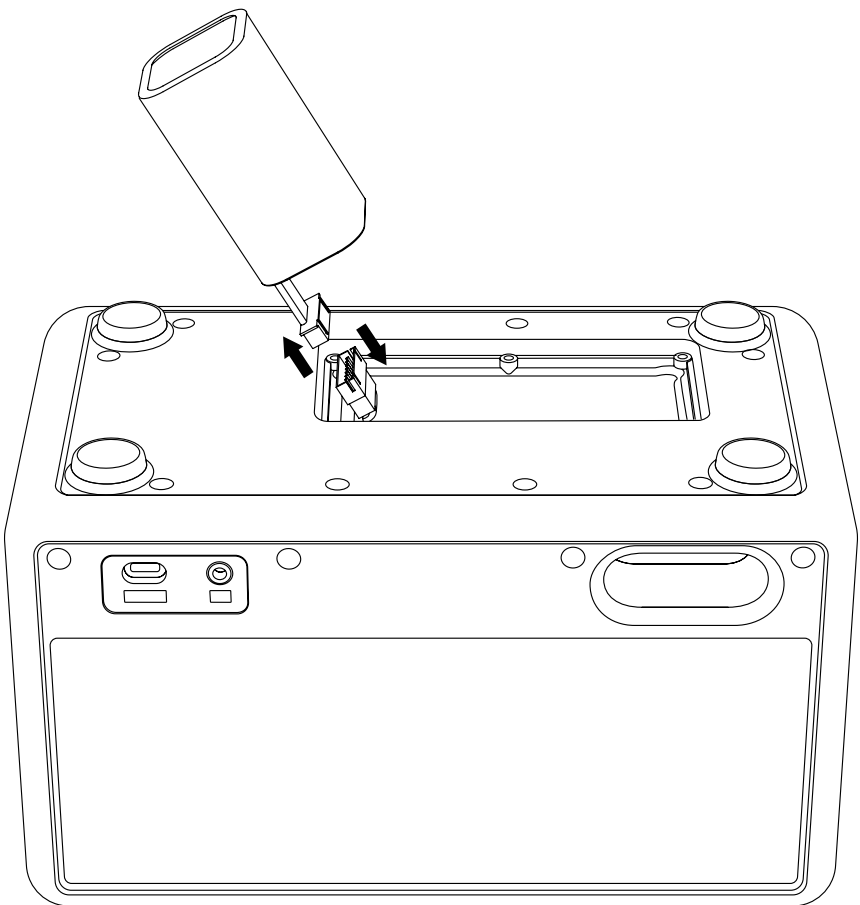

INSTRUCTIONS

ENGLISH

INSTALLING THE NEW BATTERY

- I. Unpack the battery.
- II. Place the battery on the speaker and connect the battery connector.
- III. Insert the battery.

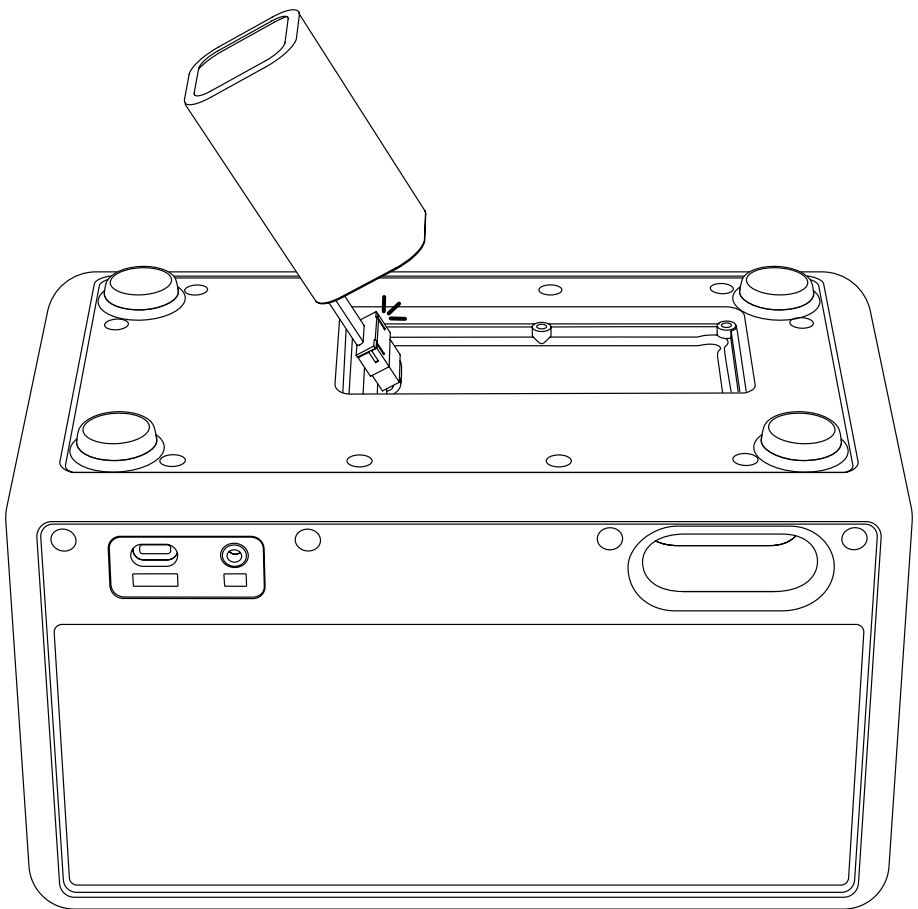

INSTRUCTIONS

ENGLISH

CLOSING THE BATTERY HATCH

- I. Place the battery hatch in position and tighten the 6 screws using a PH1 screwdriver to secure the hatch.

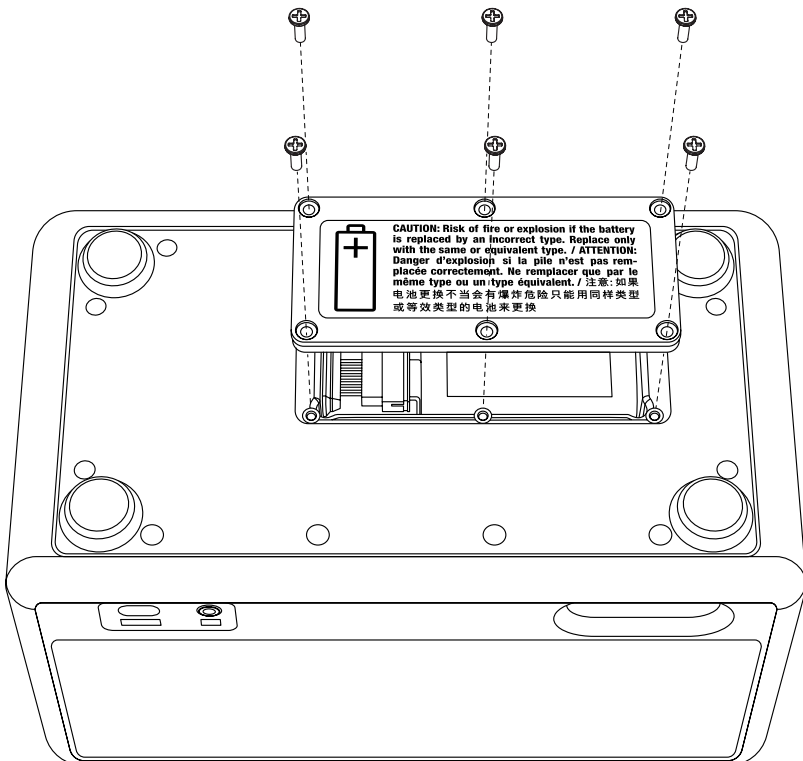

INSTRUCTIONS

ENGLISH

RECYCLING THE OLD BATTERY

Please recycle your old battery and packaging material in the correct manner.

- I. Cover the battery connector with adhesive tape to prevent short circuit.
- II. Put the old battery in a clear plastic bag or the packaging for the new battery and leave it at a battery recycling point.

All intellectual property in the product and packaging (including the MARSHALL trade mark, copyright, designs, and patents) are owned by Marshall Group AB and may not be used without permission. All rights reserved. Marshall Group AB, Centralplan 15, 111 20 Stockholm, Sweden. R 1.1

Marshall

KILBURN III
PORTABLE LOUDSPEAKER

الدليل الكامل على الإنترنت

المحتويات

الفهرس

003	استبدال مقبض الحمل
004	استبدال البطارية

استبدال مقبض الحمل

١. اسحب طرفي مقبض الحمل فوق الأزرار الموجودة على جانب مكبر الصوت لإزالته.
 ٢. ادفع أطراف مقبض الحمل الجديد فوق الأزرار.
 ٣. تأكد من تثبيت مقبض الحمل في مكبر الصوت قبل استخدامه.
- تأكد من إعادة تدوير مقبض الحمل القديم بطريقة صحيحة.

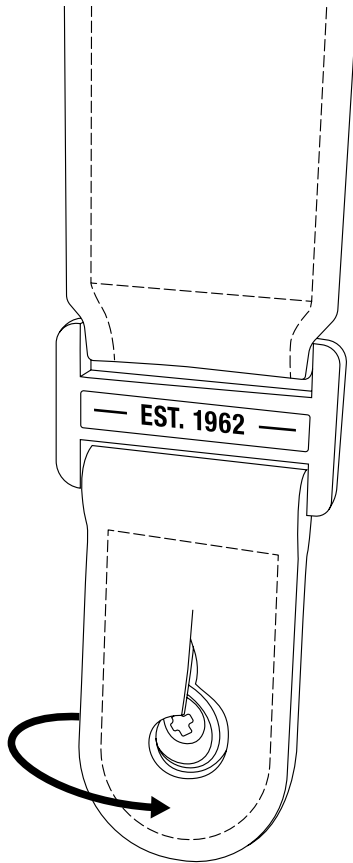

العربية

تعليمات

استبدال البطارية

قبل البدء في الإجراء، تأكد من أنك تعمل في منطقة جيدة الإضاءة ونظيفة وخالية من الفوضى. يجب فصل جميع الأسلاك وإيقاف تشغيل مكبر الصوت. من الممارسات الجيدة تخزين البراغي والأجزاء الصغيرة في أكواب لتجنب فقدانها. ستحتاج إلى مفك براغي فيليبس، حجم 1 (PH1) لفتح غطاء البطارية.

فتح غطاء البطارية

- i. افصل جميع الأسلاك المتصلة بمكبر الصوت.
- ii. اقلب مكبر الصوت رأساً على عقب وضعه على وسادة أو منشفة ناعمة خالية من الوبر لحماية المقابض والمفاتيح.
- iii. استخدم مفك براغي PH1 لإزالة البراغي الستة (6) التي تثبت فتحة البطارية، ثم افتح الغطاء.

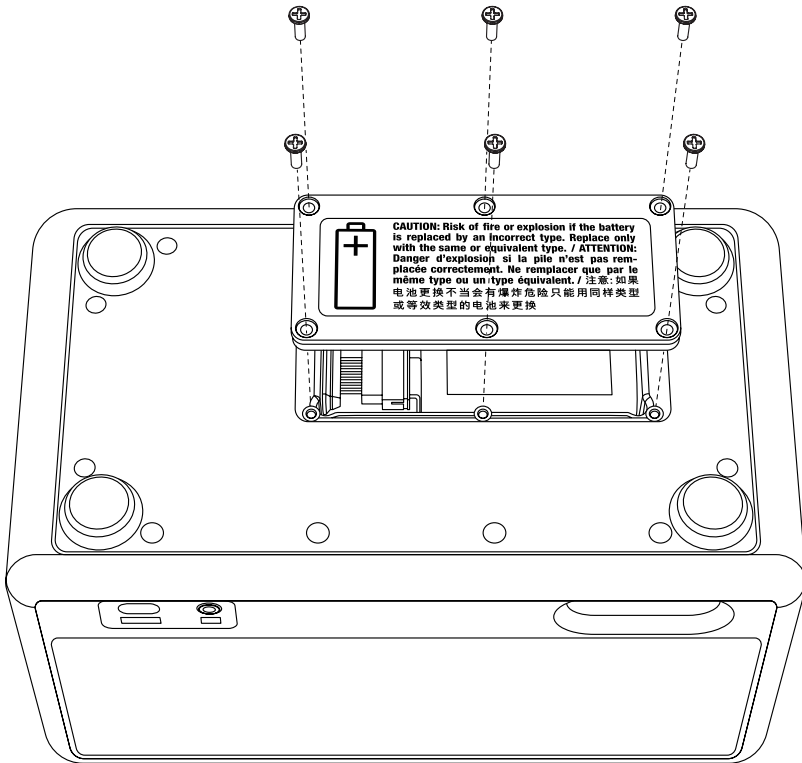

العربة

تعليمات

إزالة البطارية القديمة

١. قم بإخراج البطارية برفق وضعها مقلوبة للوصول إلى موصل البطارية. ملاحظة: لا تسحب كابل البطارية.
٢. افصل موصلات البطارية بعناية.

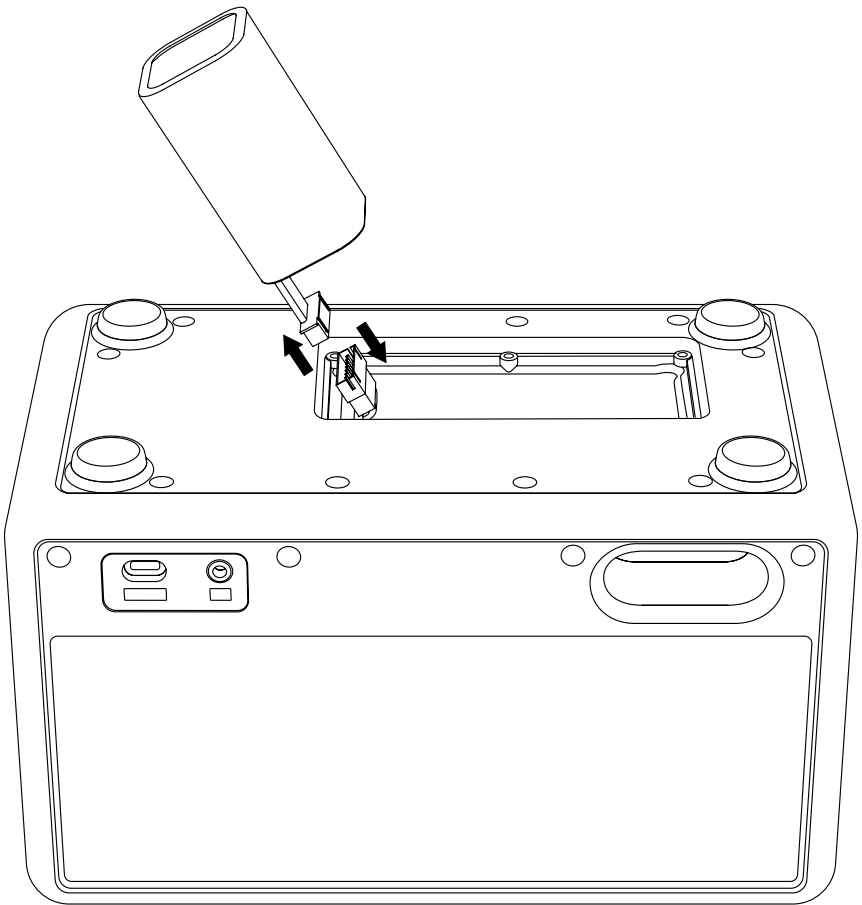

العربة

تعليمات

تركيب البطارية الجديدة

١. قم بإخراج البطارية من العبوة.
٢. ضع البطارية على مكبر الصوت وقم بتوصيل موصل البطارية.
٣. قم بإدخال البطارية.

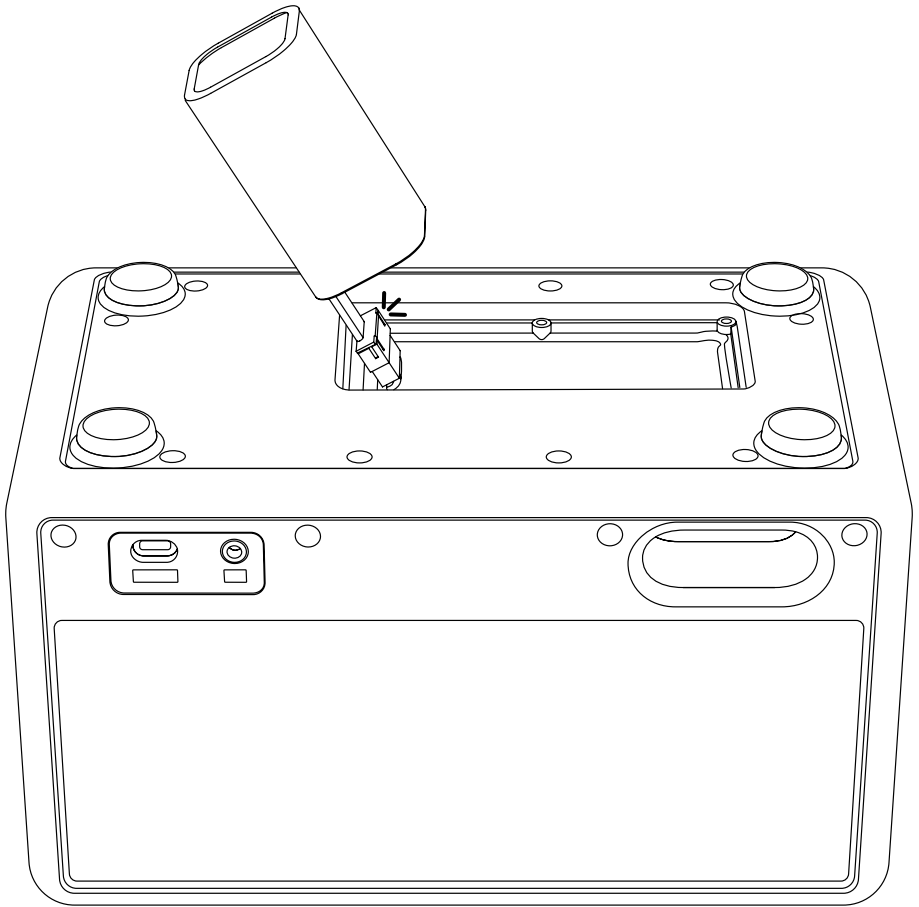

العربية

تعليمات

إغلاق غطاء البطارية

1. ضع غطاء البطارية في موضعه وقم بإحكام ربط البراغي الستة (6) باستخدام مفك براغي PH1 لتثبيت الغطاء.

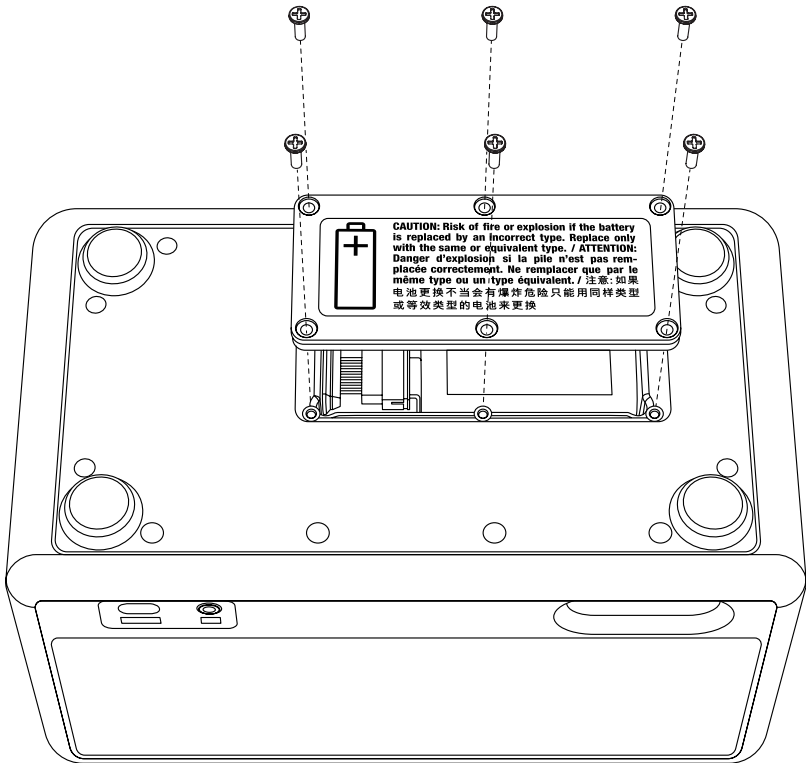

العربية

تعليمات

إعادة تدوير البطارية القديمة

يُرجى إعادة تدوير البطارية القديمة ومواد التغليف لديك بطريقة صحيحة.

- أ. قم بتغطية موصل البطارية بشريط لاصق لمنع حدوث ماس كهربائي.
- أ. ضع البطارية القديمة في كيس بلاستيكي شفاف أو عبوة البطارية الجديدة واتركها في مركز إعادة تدوير البطاريات.

All intellectual property in the product and packaging (including the MARSHALL trade mark, copyright, designs, and patents) are owned by Marshall Group AB and may not be used without permission. All rights reserved. Marshall Group AB, Centralplan 15, 111 20 Stockholm, Sweden. R 1.1

Marshall

KILBURN III
PORTABLE LOUDSPEAKER

ПЪЛНО ОНЛАЙН РЪКОВОДСТВО

СЪДЪРЖАНИЕ

ИНДЕКС

Смяна на дръжката за носене.....	003
Смяна на батерията.....	004

ИНСТРУКЦИИ

БЪЛГАРСКИ ЕЗИК

СМЯНА НА ДРЪЖКАТА ЗА НОСЕНЕ

- I. Издърпайте краищата на дръжката за носене над бутоните от страни на високоговорителя, за да я премахнете.
- II. Поставете краищата на новата дръжка за носене над бутоните.
- III. Уверете се, че дръжката за носене е закрепена към високоговорителя преди употреба.

Не забравяйте да рециклирате старата дръжка за носене по правилен начин.

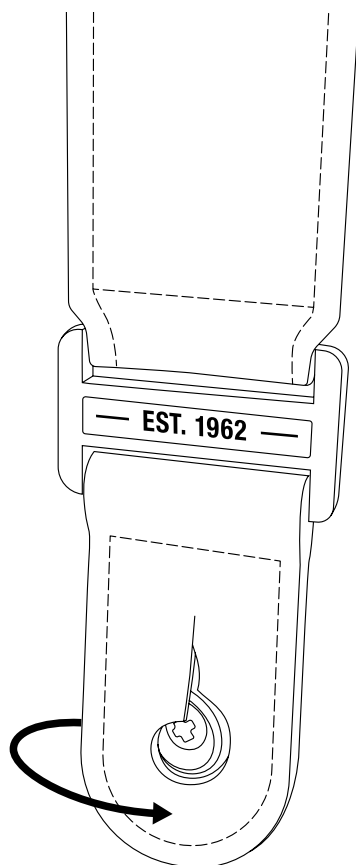

ИНСТРУКЦИИ

БЪЛГАРСКИ ЕЗИК

СМЯНА НА БАТЕРИЯТА

Преди да започнете процедурата, се уверете, че работите в добре осветена, чиста и подредена зона. Всички проводници трябва да бъдат изключени, а високоговорителят да бъде изключен от захранването. Добра практика е да съхранявате винтовете и дребните части в чаши, за да предотвратите загубата им. Ще Ви е необходима отвертка тип Phillips, размер 1 (PH1), за да отворите капака на батерията.

ОТВАРЯНЕ НА КАПАКА НА БАТЕРИЯТА

- I. Изключете всички проводници, свързани с високоговорителя.
- II. Обърнете високоговорителя с главата надолу и го поставете върху възглавница или мека кърпа без власинки, за да предпазите копчетата и превключвателите.
- III. Използвайте отвертка PH1, за да премахнете 6-те винта, които закрепват капака на батерията, и след това отворете капака.

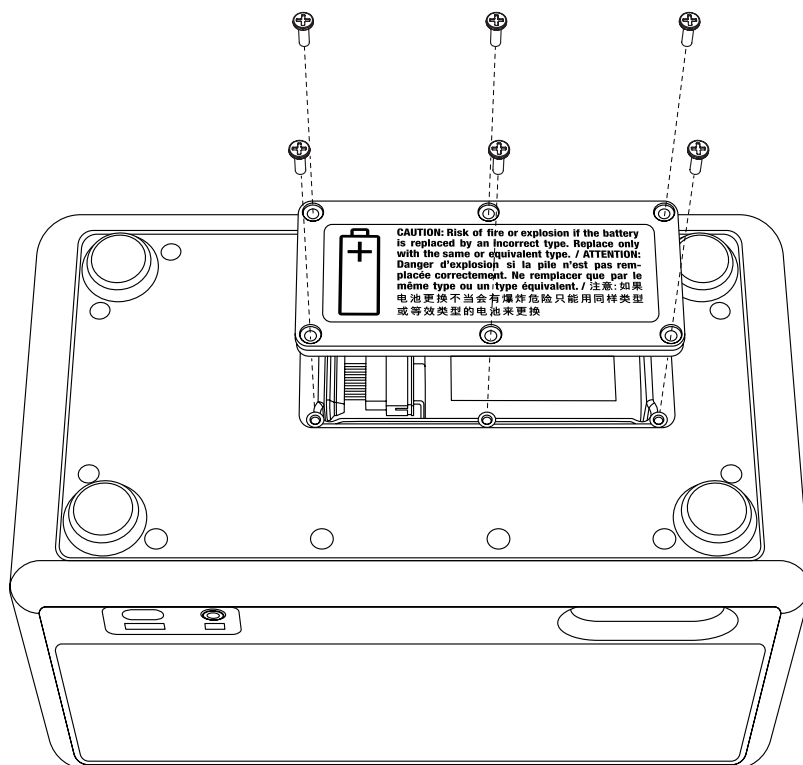

ИНСТРУКЦИИ

БЪЛГАРСКИ ЕЗИК

ПРЕМАХВАНЕ НА СТАРАТА БАТЕРИЯ

- I. Внимателно извадете батерията и я поставете с главата надолу, за да получите достъп до конектора на батерията. Забележка: Не дърпайте кабели на батерията.
- II. Внимателно разкачете конекторите на батерията.

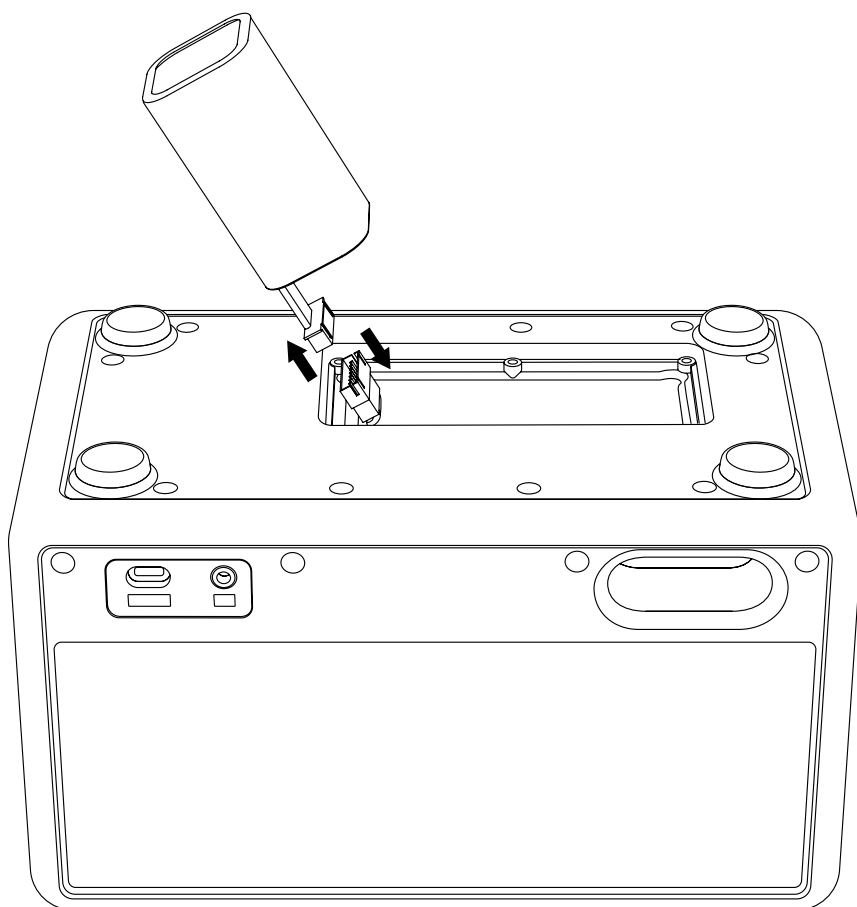

ИНСТРУКЦИИ

БЪЛГАРСКИ ЕЗИК

ИНСТАЛИРАНЕ НА НОВАТА БАТЕРИЯ

- I. Разопакувайте батерията.
- II. Поставете батерията върху високоговорителя и свържете конектора на батерията.
- III. Поставете батерията.

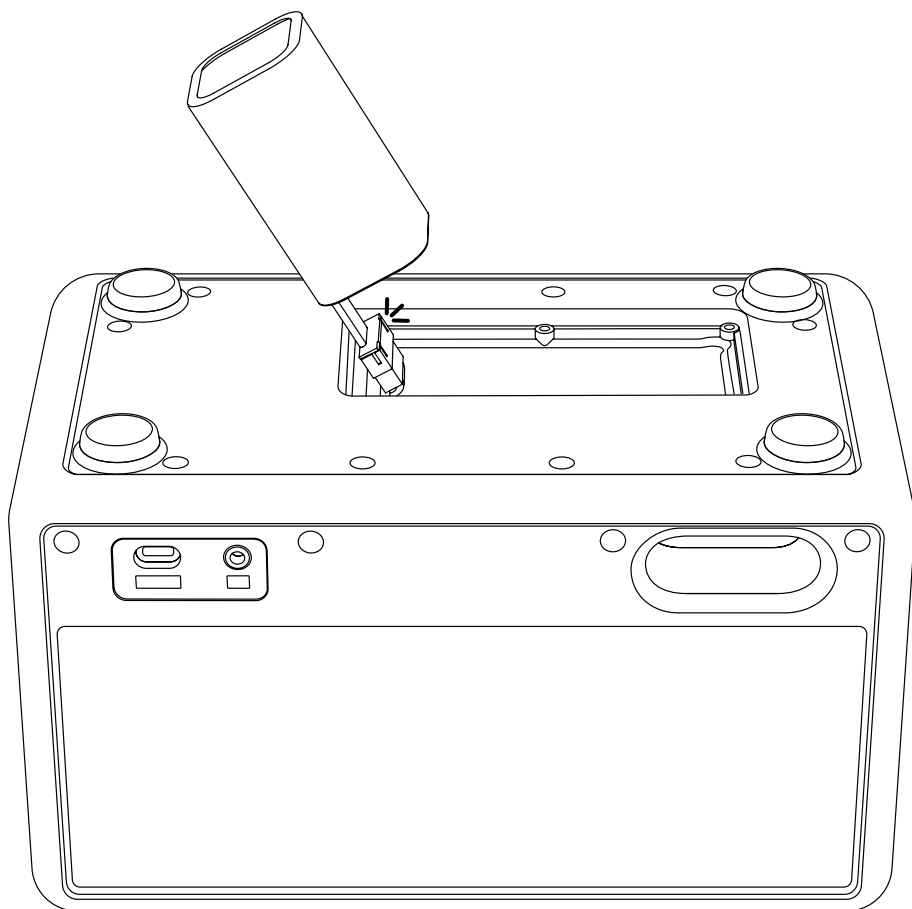

ИНСТРУКЦИИ

БЪЛГАРСКИ ЕЗИК

ЗАТВАРЯНЕ НА КАПАКА НА БАТЕРИЯТА

- I. Поставете капака на батерията на мястото му и затегнете 6-те винта с отвертка PH1, за да го закрепите.

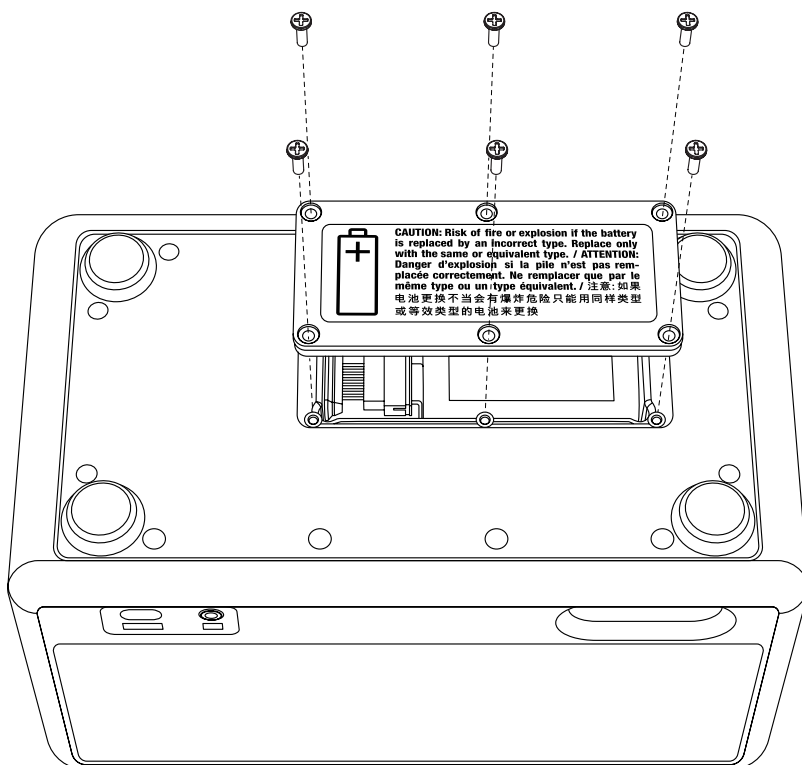

ИНСТРУКЦИИ

БЪЛГАРСКИ ЕЗИК

РЕЦИКЛИРАНЕ НА СТАРАТА БАТЕРИЯ

Моля, рециклирайте Вашата стара батерия и опаковъчния материал по правилния начин.

- I. Покрийте конектора на батерията с лепенка, за да предотвратите късо съединение.
- II. Поставете старата батерия в прозрачна пластмасова торбичка или в опаковката на новата батерия и я оставете в пункт за рециклиране на батерии.

All intellectual property in the product and packaging (including the MARSHALL trade mark, copyright, designs, and patents) are owned by Marshall Group AB and may not be used without permission. All rights reserved. Marshall Group AB, Centralplan 15, 111 20 Stockholm, Sweden. R 1.1

Marshall

KILBURN III
PORTABLE LOUDSPEAKER

POTPUNI INTERNETSKI PRIRUČNIK

SADRŽAJ

INDEKS

Zamjena ručke za nošenje.....	003
Zamjena baterije.....	004

UPUTE

HRVATSKI

ZAMJENA RUČKE ZA NOŠENJE

- I. Povucite krajeve ručke za nošenje preko tipki na bočnoj strani zvučnika kako biste uklonili ručku.
- II. Gurnite krajeve nove ručke za nošenje preko tipki.
- III. Prije uporabe provjerite je li ručka za nošenje pričvršćena za zvučnik.

Obavezno reciklirajte staru ručku za nošenje na odgovarajući način.

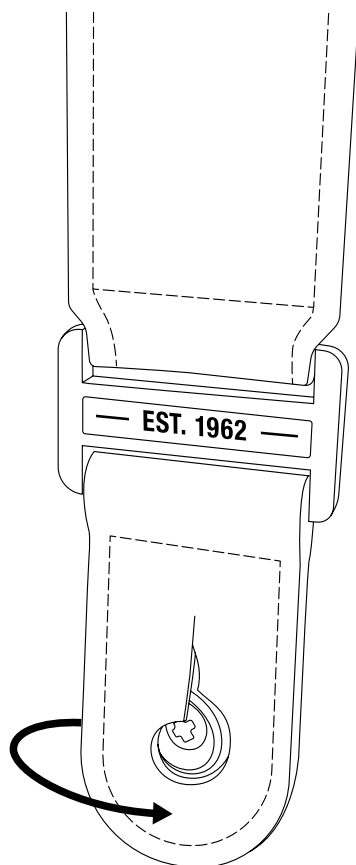

UPUTE

HRVATSKI

ZAMJENA BATERIJE

Prije nego što počnete s postupkom, pobrinite se da radite u dobro prozračenom, čistom mjestu bez prepreka. Svi priključci trebaju biti odspojeni, a zvučnik isključen. Dobra je praksa čuvati vijke i male dijelove u šalicama kako se ne bi izgubili. Za otvaranje poklopca baterije trebat će vam Phillipsov odvijač veličine 1 (PH1).

OTVARANJE POKLOPCA BATERIJE

- I. Odspojite sve priključke povezane sa zvučnikom.
- II. Okrenite zvučnik naopako i stavite ga na jastuk ili mekani ručnik bez dlačica kako biste zaštilili tipke i prekidače.
- III. Koristite odvijač PH1 za uklanjanje šest vijaka koji pričvršćuju poklopac baterije, a zatim otvorite poklopac.

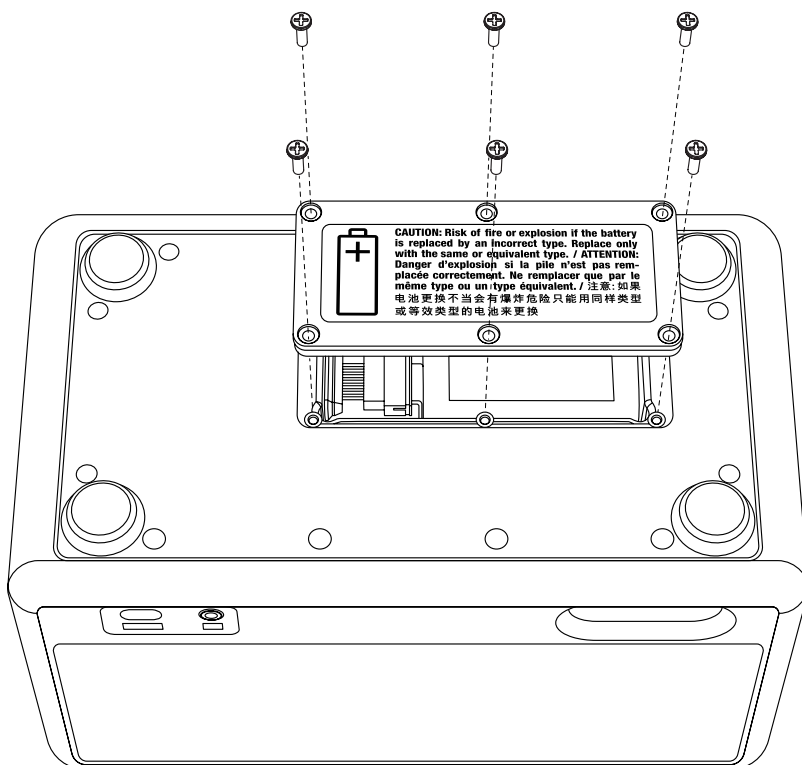

UPUTE

HRVATSKI

UKLANJANJE STARE BATERIJE

- I. Lagano izvadite bateriju i postavite je naopako kako biste mogli pristupiti priključku baterije. Napomena: nemojte povlačiti kabel baterije.
- II. Pažljivo odspojite priključke baterije.

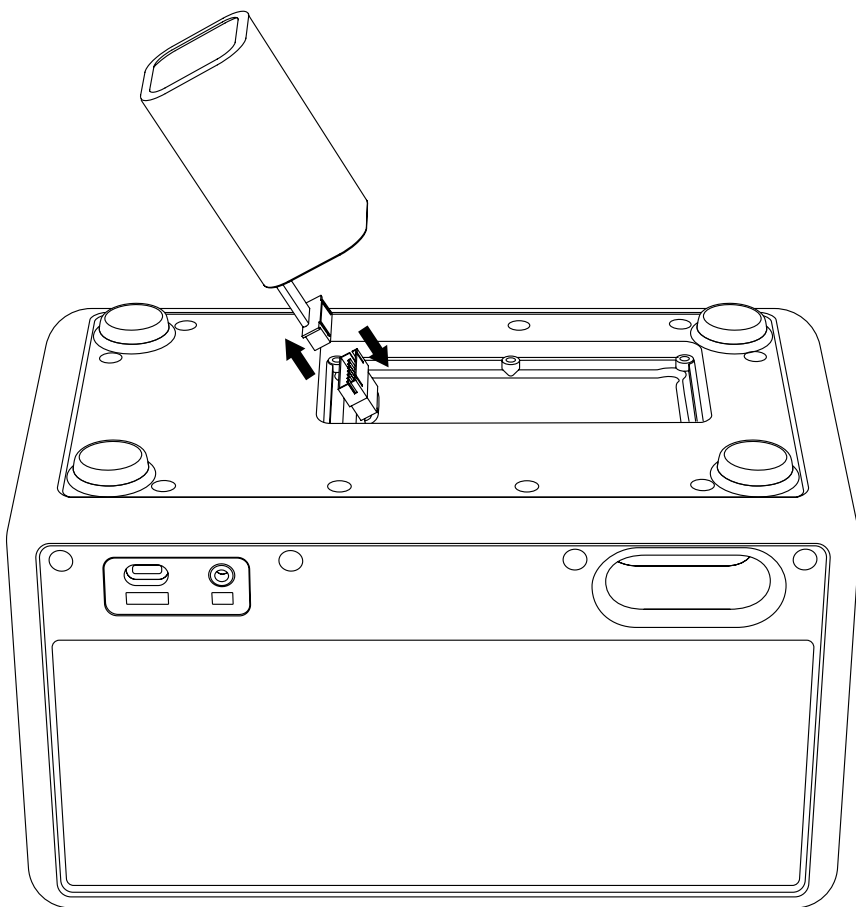

UPUTE

HRVATSKI

UMETANJE NOVE BATERIJE

- I. Raspakirajte bateriju.
- II. Postavite bateriju na zvučnik i spojite priključak baterije.
- III. Umetnite bateriju.

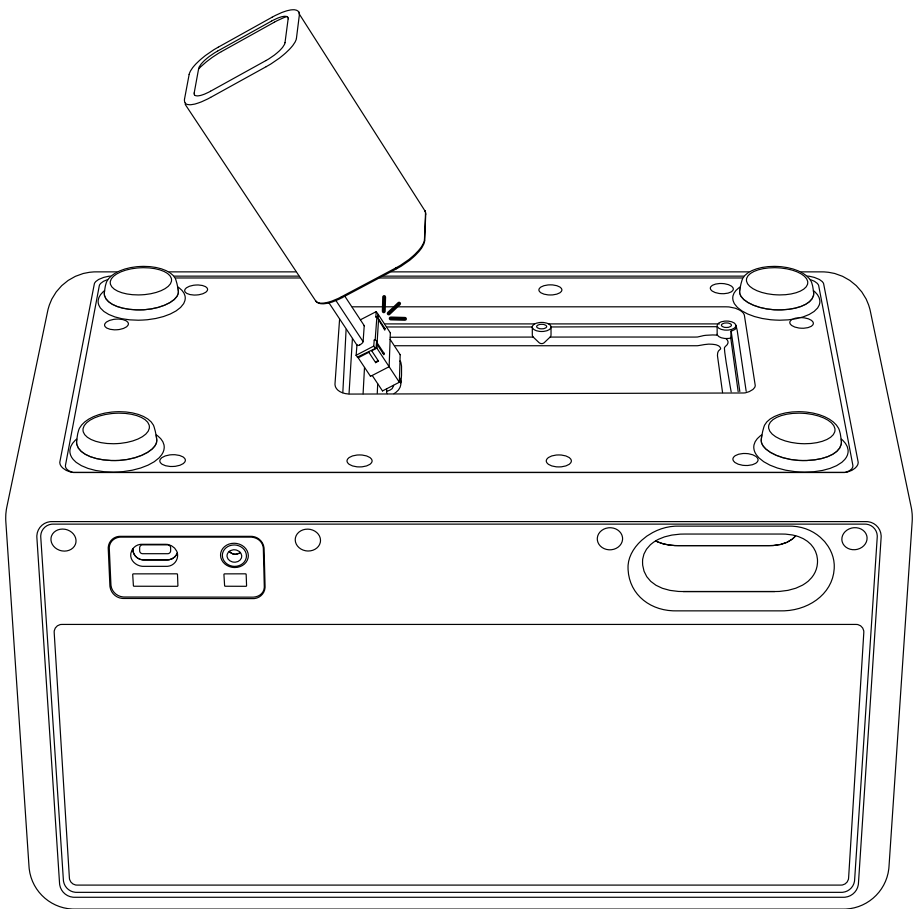

ZATVARANJE POKLOPCA BATERIJE

- I. Postavite poklopac baterije u položaj i zategnite šest vijaka pomoću odvijača PH1 kako biste učvrstili poklopac.

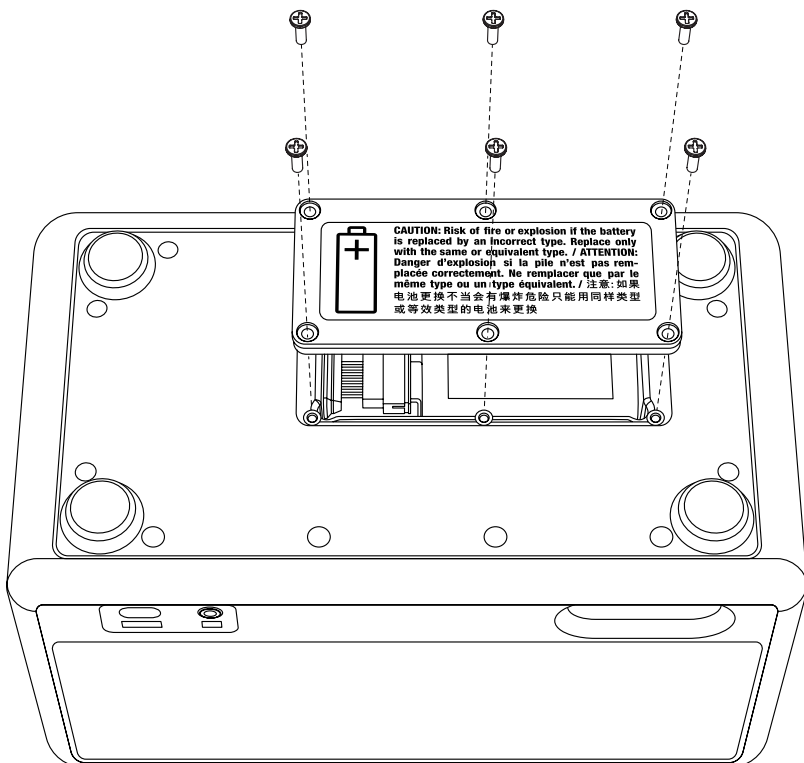

UPUTE

HRVATSKI

RECIKLIRANJE STARE BATERIJE

Reciklirajte staru bateriju i materijal za pakiranje na odgovarajući način.

- I. Pokrijte priključak baterije ljepljivom trakom kako biste spriječili kratki spoj.
- II. Stavite staru bateriju u prozirnu plastičnu vrećicu ili ambalažu nove baterije i ostavite je na mjestu za recikliranje baterija.

UPOZORENJE

- Oštećene litijske baterije predstavljaju povećan rizik od požara i eksplozije.
- Nemojte bušiti, savijati ili drobiti vrećicu baterije ili ćeliju.
- Nemojte slati oštećene baterije poštom ili ih odlagati u nenadzirane kante za recikliranje.
- Ako je baterija napuhana, vruća ili curi, brzo je stavite u nezapaljivu posudu (keramički tanjur, pijesak ili pijesak za mačke u metalnoj kutiji). Odnosite bateriju u centar za recikliranje s osobljem što prije.



Električni proizvodi, kabeli, baterije, ambalaža i priručnik ne smiju se miješati s kućanskim otpadom. Da biste ih pravilno reciklirali, te proizvode odnesite na odgovarajuće reciklažno dvorište, gdje će se besplatno zbrinuti, ili ih vratite lokalnom maloprodajnom predstavniku. Pravilnim odlaganjem proizvoda u otpad čuvaju se resursi i sprječavaju negativni učinci na ljudsko zdravlje i okoliš.

Da biste spriječili moguće štetno djelovanje na okoliš ili ljudsko zdravlje zbog nenadziranog odlaganja otpada, neispravnu punjivu bateriju odnesite na reciklažno dvorište ili ih vratite specijaliziranom prodavaču.

All intellectual property in the product and packaging (including the MARSHALL trade mark, copyright, designs, and patents) are owned by Marshall Group AB and may not be used without permission. All rights reserved. Marshall Group AB, Centralplan 15, 111 20 Stockholm, Sweden. R 1.1

Marshall

**KILBURN III
PORTABLE LOUDSPEAKER**

KOMPLETNÍ ONLINE NÁVOD

OBSAH

REJSTŘÍK

Výměna rukojeti.....	003
Výměna baterie.....	004

NÁVOD

ČEŠTINA

VÝMĚNA RUKOJETI

- I. Rukojeť odstraní přetažením konců rukojeti přes tlačítka na straně reproduktoru.
- II. Konce nové rukojeti nasuňte přes tlačítka.
- III. Ujistěte se, že je rukojeť před použitím řádně připevněna k reproduktoru.

Starou rukojeť recyklujte náležitým způsobem.

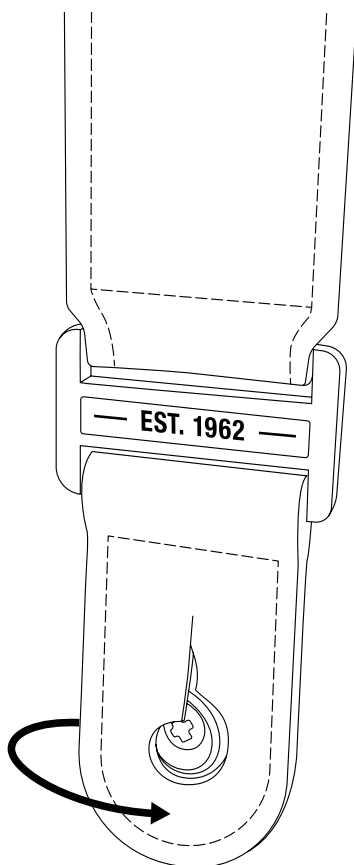

NÁVOD

ČEŠTINA

VÝMĚNA BATERIE

Před zahájením prací se ujistěte, že pracujete v dobře osvětleném a čistém prostředí. Všechny vodiče by měly být odpojeny a reproduktor vypnutý. Šroubky a malé díly je vhodné uložit do kelímku, aby se neztratily. K otevření krytu baterie budete potřebovat křížový šroubovák velikosti 1 (PH1).

OTEVŘENÍ KRYTU BATERIE

- I. Odpojte všechny vodiče připojené k reproduktoru.
- II. Otočte reproduktor vzhůru nohama a položte jej na polštář nebo měkký ručník, který nepouští vlákna, abyste ochránili knoflíky a spínače.
- III. Pomocí šroubováku PH1 odstraňte 6 šroubů zajišťujících poklop baterie a poté poklop otevřete.

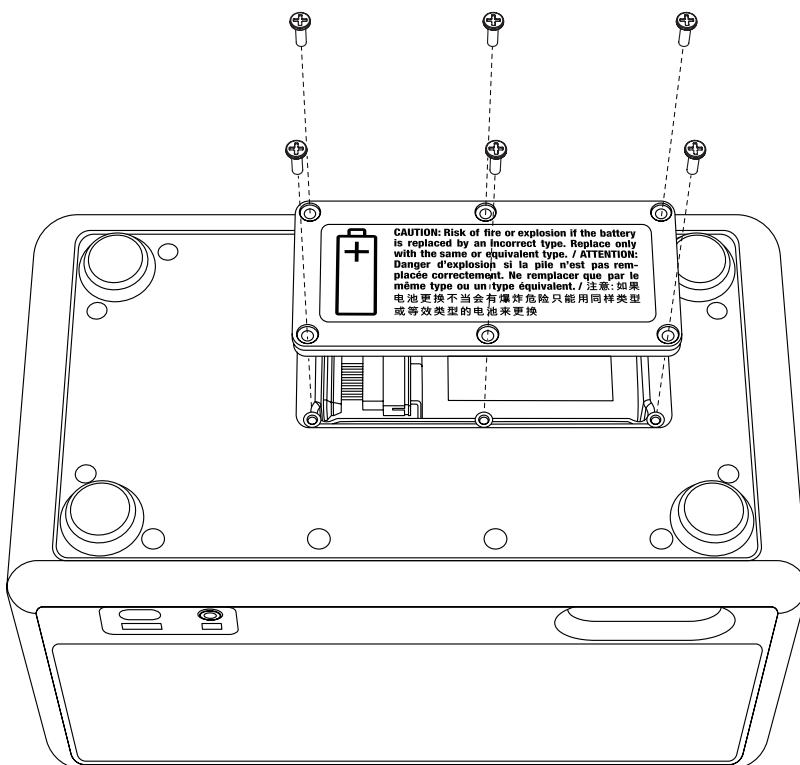

NÁVOD

ČEŠTINA

VYJMUTÍ STARÉ BATERIE

- I. Opatrně vyjměte baterii a položte ji vzhůru nohama, abyste získali přístup ke konektoru baterie. Poznámka: Netahejte za kabel baterie.
- II. Opatrně odpojte konektory baterie.

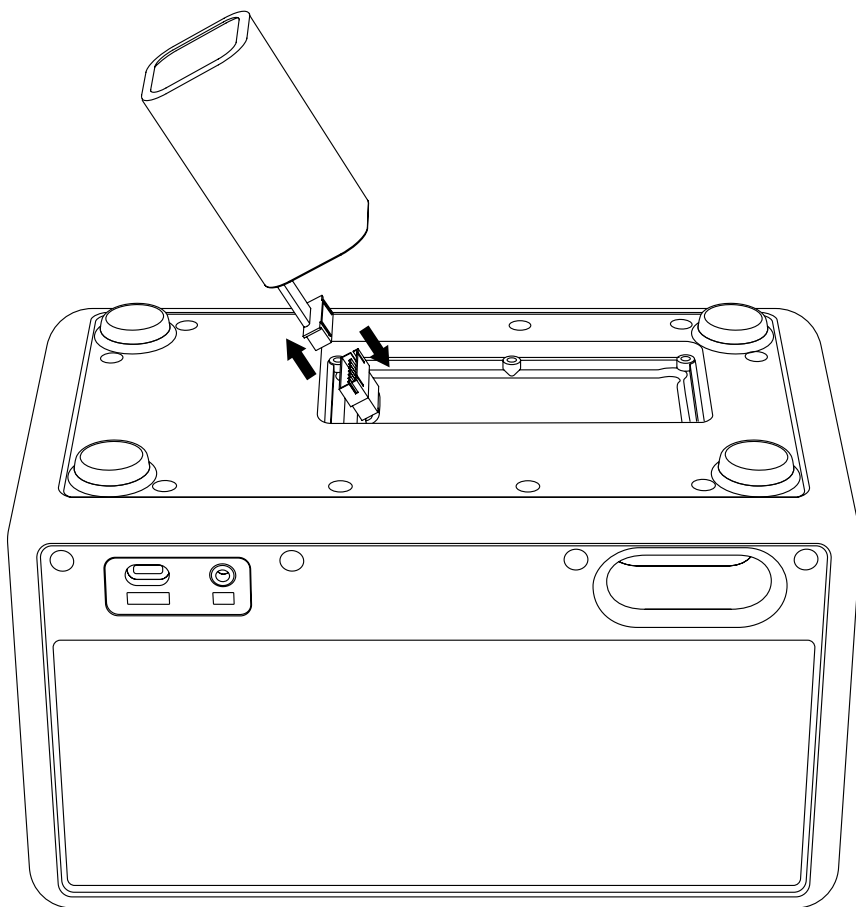

NÁVOD

ČEŠTINA

INSTALACE NOVÉ BATERIE

- I. Vybalte baterii.
- II. Umístěte baterii na reproduktor a připojte konektor baterie.
- III. Vložte baterii.

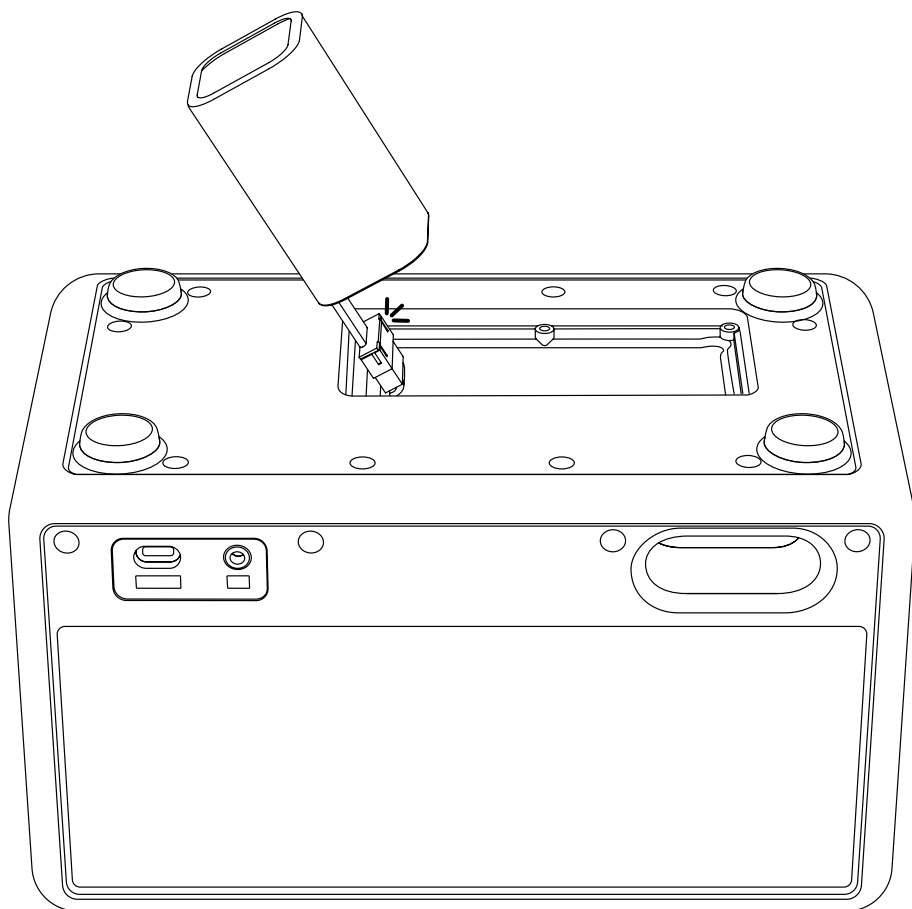

NÁVOD

ČEŠTINA

UZAVŘENÍ KRYTU BATERIE

- I. Umístěte kryt baterie na místo a zajistěte ho utažením 6 šroubů pomocí šroubováku PH1.

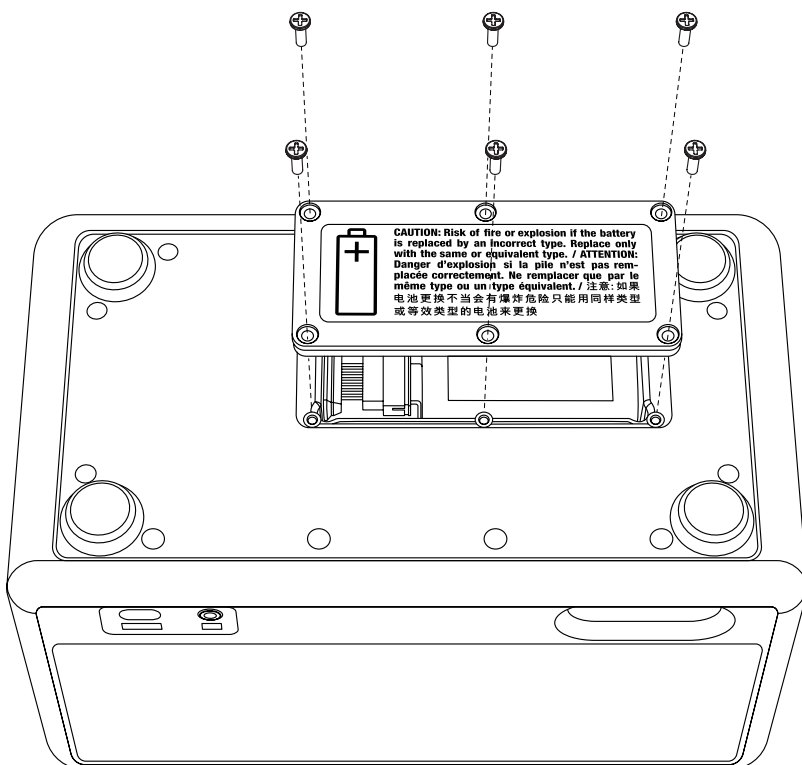

NÁVOD

ČEŠTINA

RECYKLACE STARÉ BATERIE

Starou baterii a obalový materiál řádným způsobem recyklujte.

- I. Zakryjte konektor baterie lepicí páskou, abyste zabránili zkratu.
- II. Starou baterii vložte do průhledného plastového sáčku nebo do obalu od nové baterie a odevzdejte ji na recyklačním místě.

VAROVÁNÍ

- Poškozené lithiové baterie představují zvýšené riziko požáru a výbuchu.
- Neprorážejte, neohýbejte ani nemačkejte pouzdro nebo článek baterie.
- Poškozené baterie neposílejte poštou ani je nevhazujte do nekontrolovaných recyklačních nádob.
- Pokud je baterie nafouklá, horká nebo vytéká, rychle ji položte na nehořlavou podložku (keramickou desku, písek nebo kočičí stelivo v kovové krabici). Baterii co nejdříve odevzdejte do recyklačního centra s obsluhou.



Elektrická zařízení, kabely, baterie, obaly a návody nelikvidujte společně s běžným domovním odpadem. Odnesete tyto výrobky na určená sběrná místa, kde budou zdarma přijaty a řádným způsobem zrecyklovány. V některých zemích je také možné výrobky vrátit místnímu prodejci. Řádná likvidace výrobku chrání cenné zdroje a zabrání možným negativním vlivům na lidské zdraví a životní prostředí.

Aby nedocházelo k možnému poškození životního prostředí nebo lidského zdraví v důsledku nekontrolované likvidace odpadu, odevzdávejte vadné dobíjecí baterie na speciálních sběrných místech nebo je odevzdejte místnímu specializovanému prodejci.

All intellectual property in the product and packaging (including the MARSHALL trade mark, copyright, designs, and patents) are owned by Marshall Group AB and may not be used without permission. All rights reserved. Marshall Group AB, Centralplan 15, 111 20 Stockholm, Sweden. R 1.1

Marshall

**KILBURN III
PORTABLE LOUDSPEAKER**

KOMPLET ONLINEMANUAL

INDHOLD

INDEKS

Udskiftning af bærehåndtag	003
Udskiftning af batteriet.....	004

INSTRUKTIONER

DANSK

UDSKIFTNING AF BÆREHÅNDTAG

- I. Træk enderne af bærehåndtaget over knapperne på siden af højttaleren for at fjerne håndtaget.
- II. Skub enderne af det nye bærehåndtag over knapperne.
- III. Sørg for, at bærehåndtaget er fastgjort til højttaleren, før du bruger det.

Sørg for at genanvende det gamle bærehåndtag på korrekt vis.

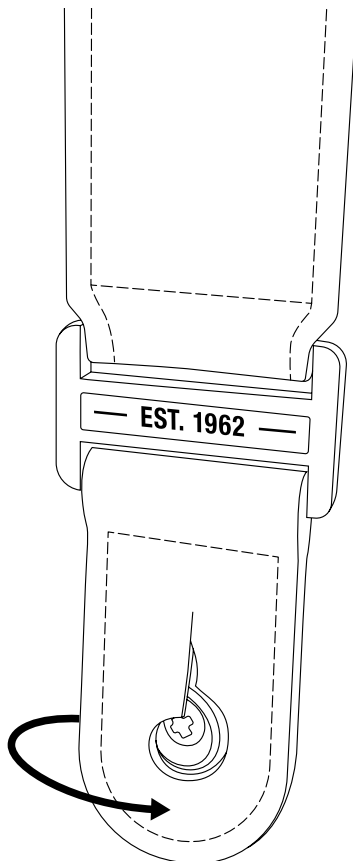

INSTRUKTIONER

DANSK

UDSKIFTNING AF BATTERIET

Inden proceduren påbegyndes, skal du sørge for, at du arbejder i et veloplyst, rent og ryddeligt område. Alle ledninger skal være frakoblet, og højttaleren skal være slukket. Det er god praksis at opbevare skruer og små dele i kopper, så de ikke bliver væk. Du skal bruge en stjerneskruetrækker, størrelse 1 (PH1), for at åbne batteridækslet.

ÅBNING AF BATTERIDÆKSLET

- I. Fjern alle ledninger, der er tilsluttet højttaleren.
- II. Vend højttaleren på hovedet, og placer den på en pude eller et blødt håndklæde for at beskytte knapper og kontakter.
- III. Brug en PH1-skruetrækker til at fjerne de 6 skruer, der fastgør batteridækslet, og åbn derefter dækslet.

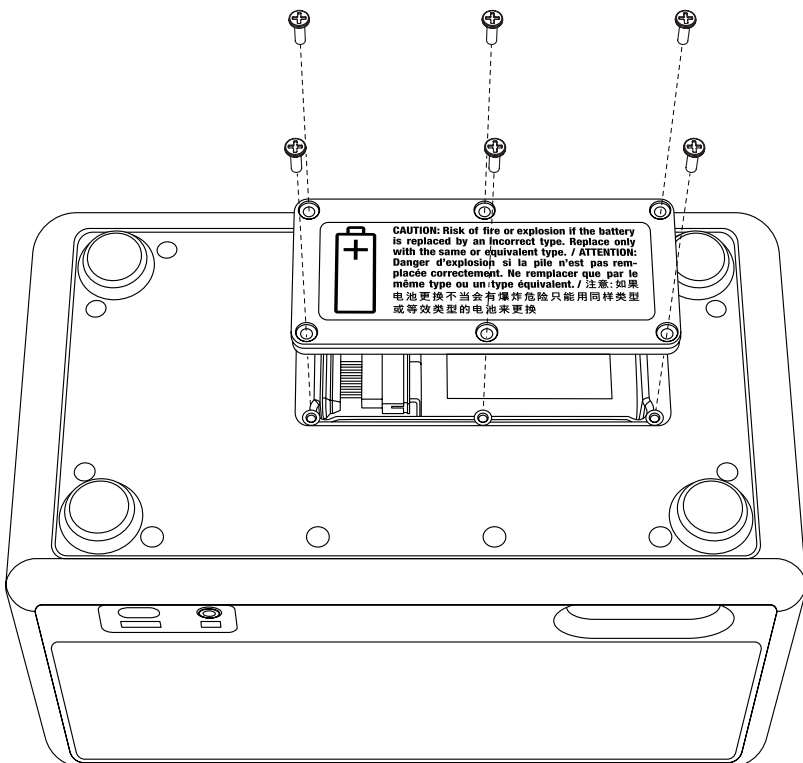

INSTRUKTIONER

DANSK

FJERNELSE AF DET GAMLE BATTERI

- I. Tag forsigtigt batteriet ud, og placer det med bunden i vejret for at få adgang til batteristikket. Bemærk: Træk ikke i batterikablet.
- II. Fjern batteristikkene forsigtigt.

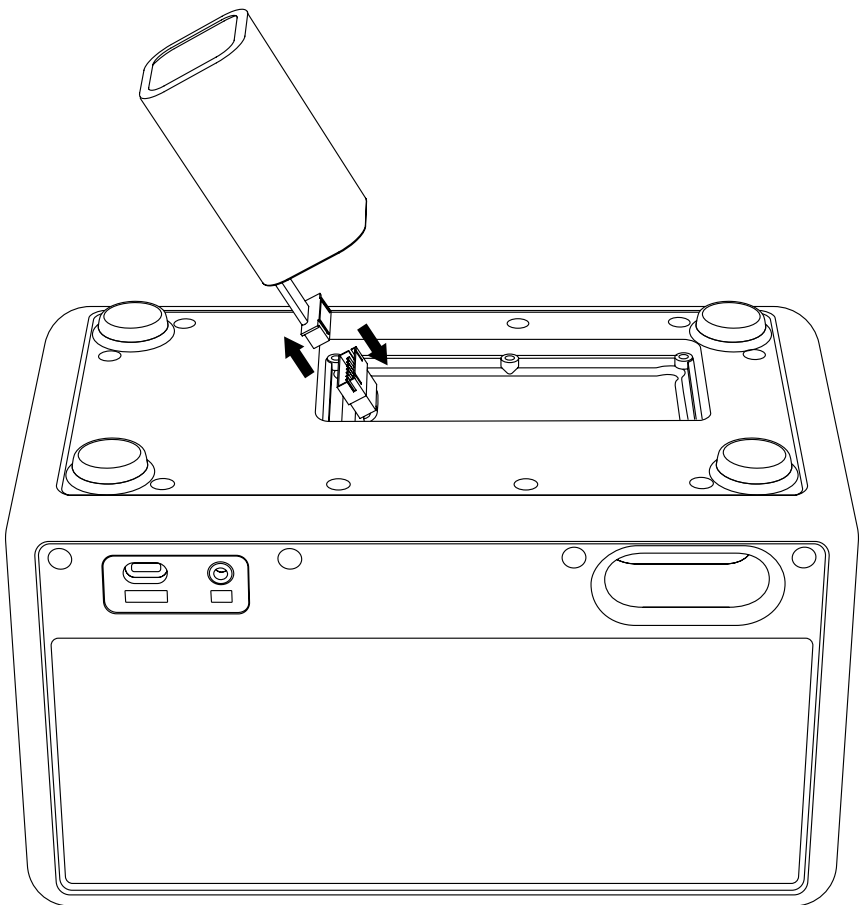

INSTRUKTIONER

DANSK

MONTERING AF DET NYE BATTERI

- I. Pak batteriet ud.
- II. Placer batteriet på højttaleren, og tilslut batteristikket.
- III. Sæt batteriet ind.

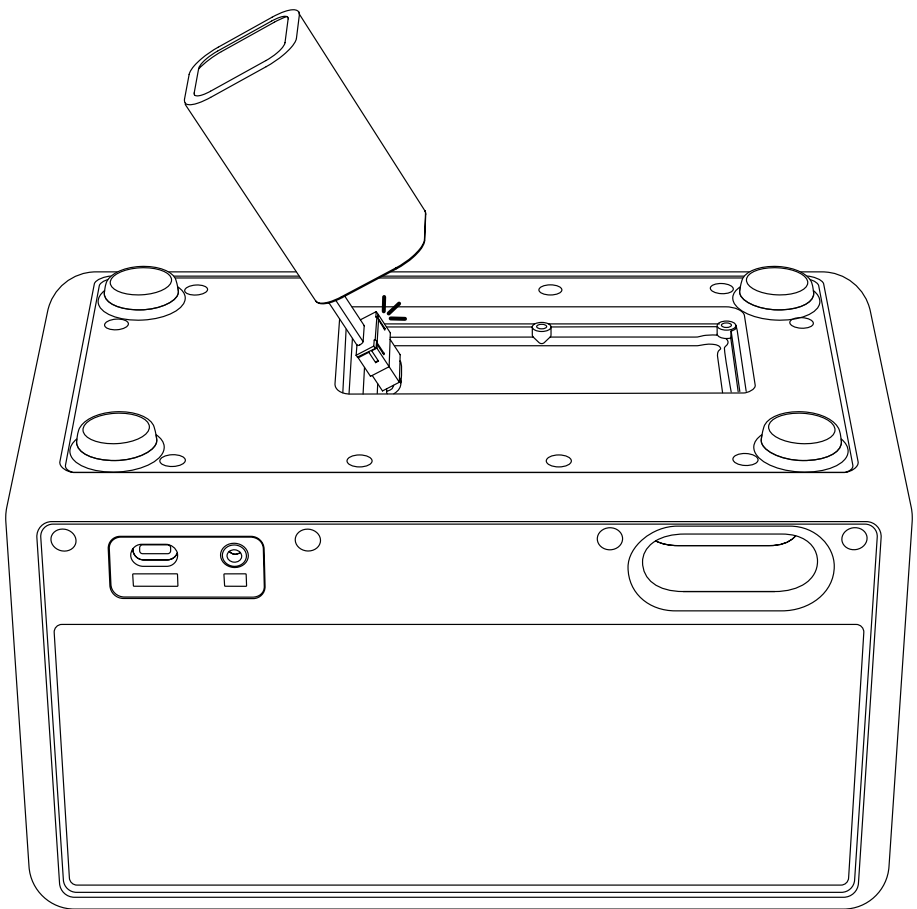

INSTRUKTIONER

DANSK

LUKNING AF BATTERIDÆKSLET

- I. Placer batteridækslet i den rigtige position, og stram de 6 skruer med en PH1-skruetrækker for at fastgøre dækslet.

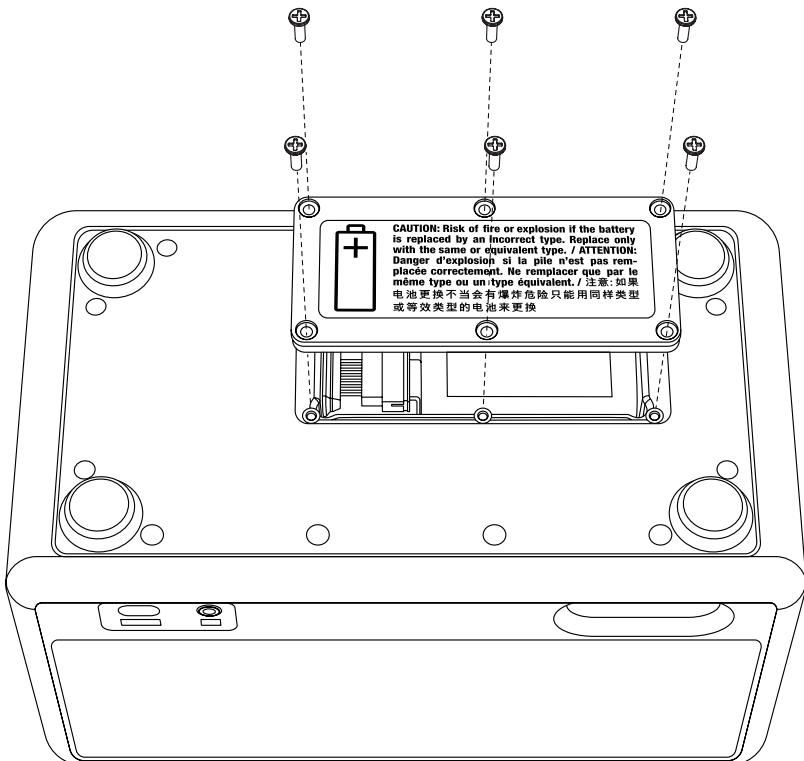

INSTRUKTIONER

DANSK

GENANVENDELSE AF DET GAMLE BATTERI

Bortskaf dit gamle batteri og emballagematerialet til genanvendelse på korrekt vis.

- I. Dæk batteristikket med tape for at forhindre kortslutning.
- II. Læg det gamle batteri i en klar plastpose eller i emballagen til det nye batteri, og aflever det på en genbrugsstation for batterier.

ADVARSEL

- Beskadigede litiumbatterier har en øget risiko for brand og eksplosion.
- Batteriposen eller cellen må ikke punkteres, bøjes eller knuses.
- Send ikke beskadigede batterier med posten, og smid dem ikke i uovervågede genbrugsbeholdere.
- Hvis batteriet er hævet, varmt eller lækker, skal du hurtigt placere det på en ikke-brændbar beholder (keramisk plade, sand eller kattegrus i en metalkasse). Aflever batteriet på en bemandet genbrugsstation så hurtigt som muligt.



Elektriske produkter, kabler, batterier, emballage og brugervejledningen må ikke blandes med almindeligt husholdningsaffald. Aflever disse produkter til korrekt genanvendelse på en offentlig genbrugsstation, hvor de modtages gratis, eller returner dem til din lokale forhandler. Korrekt bortskaffelse af produkter sparer ressourcer og forebygger negative indvirkninger på menneskers helbred og miljøet.

For at forhindre mulig skade på miljøet eller menneskers helbred som følge af ukontrolleret bortskaffelse af affald skal du bortskaffe defekte genopladelige batterier på særlige genbrugsstationer eller aflevere dem hos din specialistforhandler.

All intellectual property in the product and packaging (including the MARSHALL trade mark, copyright, designs, and patents) are owned by Marshall Group AB and may not be used without permission. All rights reserved. Marshall Group AB, Centralplan 15, 111 20 Stockholm, Sweden. R 1.1

Marshall

**KILBURN III
PORTABLE LOUDSPEAKER**

COMPLETE ONLINE HANDLEIDING

INHOUD

INDEX

De draaggreep vervangen.....	003
De batterij vervangen.....	004

INSTRUCTIES

NEDERLANDS

DE DRAAGGREEP VERVANGEN

- I. Trek de uiteinden van de draaggreep over de knoppen aan de zijkant van de luidspreker heen om de greep te verwijderen.
- II. Druk de uiteinden van de nieuwe draaggreep over de knoppen heen.
- III. Zorg ervoor dat de draaggreep aan de speaker is bevestigd voordat je deze gebruikt.

Zorg ervoor dat je de oude draaggreep voor recycling afvoert.

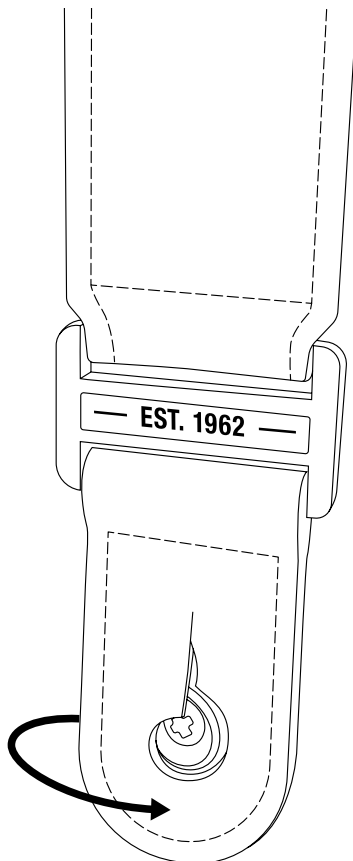

INSTRUCTIES

NEDERLANDS

DE BATTERIJ VERVANGEN

Voordat je begint, moet je ervoor zorgen dat je je in een goed verlichte en schone omgeving bevindt, die vrij van rommel is. Alle aansluitingen moeten worden losgekoppeld en de speaker moet worden uitgeschakeld. We raden je aan de schroeven en kleine onderdelen in bekertjes te bewaren om te voorkomen dat je ze kwijtraakt. Je hebt een kruiskopschroevendraaier van maat 1 (PH1) nodig om het batterijvak te openen.

BATTERIJVAK OPENEN

- I. Koppel alle kabels los die op de speaker zijn aangesloten.
- II. Zet de speaker op zijn kop op een kussen of een zachte handdoek om de knoppen en schakelaars te beschermen.
- III. Gebruik een PH1-schroevendraaier om de 6 schroeven waarmee de klep van het batterijvak is bevestigd, te verwijderen en open het vak.

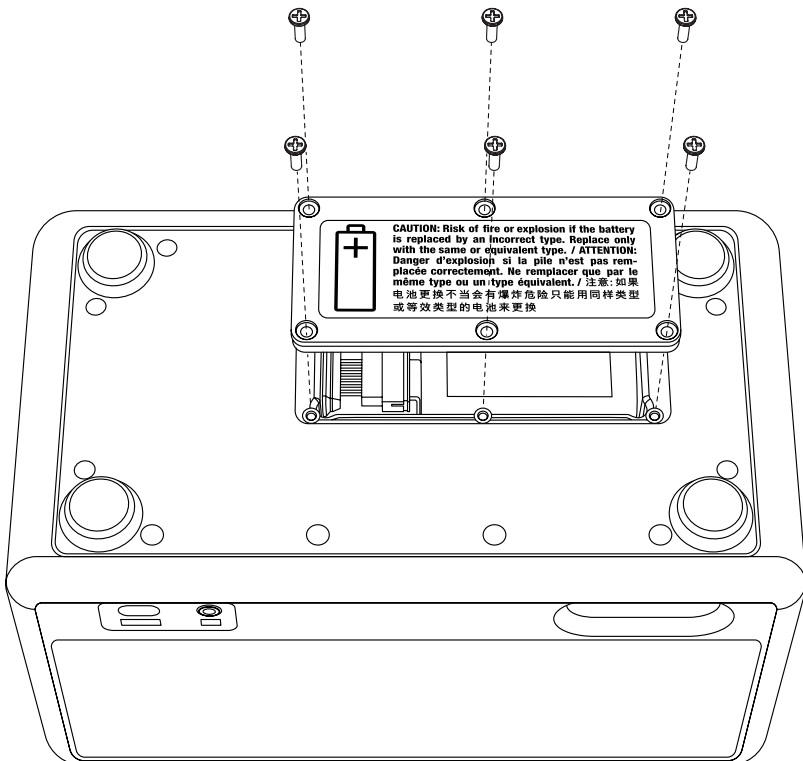

INSTRUCTIES

NEDERLANDS

DE OUDE BATTERIJ VERWIJDEREN

- I. Verwijder de batterij voorzichtig en leg deze op zijn kop om toegang te krijgen tot de batterijaansluiting. Let op: Trek niet aan de kabel van de batterij.
- II. Koppel de batterijaansluiting voorzichtig los.

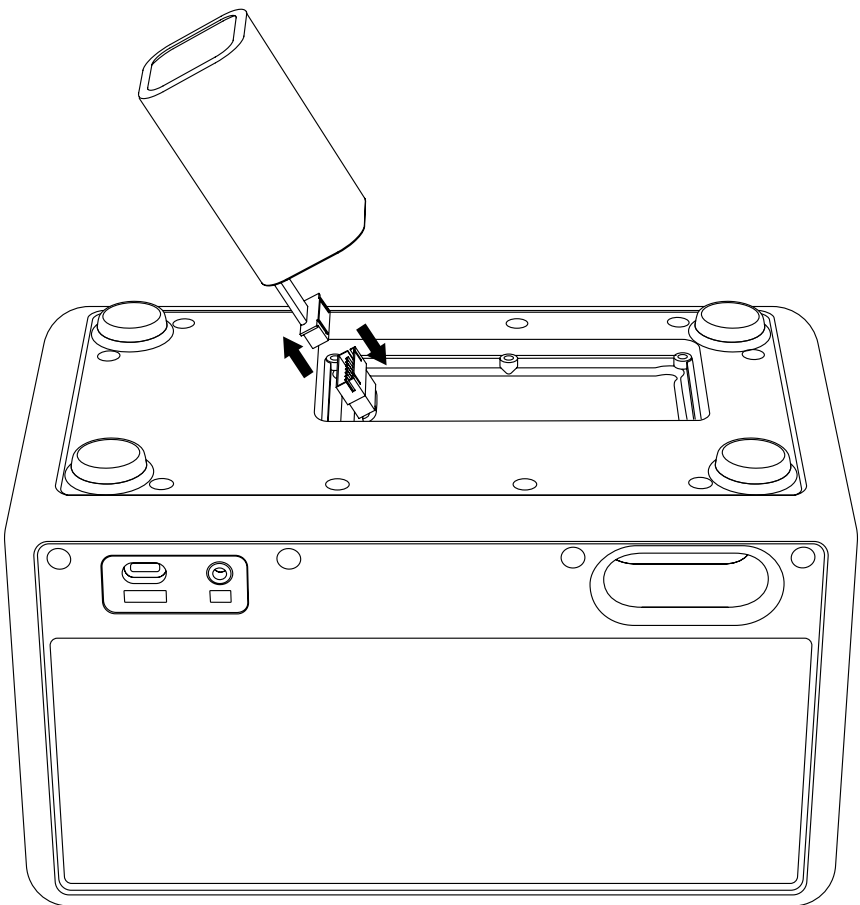

INSTRUCTIES

NEDERLANDS

DE NIEUWE BATTERIJ PLAATSEN

- I. Pak de batterij uit.
- II. Plaats de batterij op de speaker en sluit de batterijaansluiting aan.
- III. Druk de batterij in het vak.

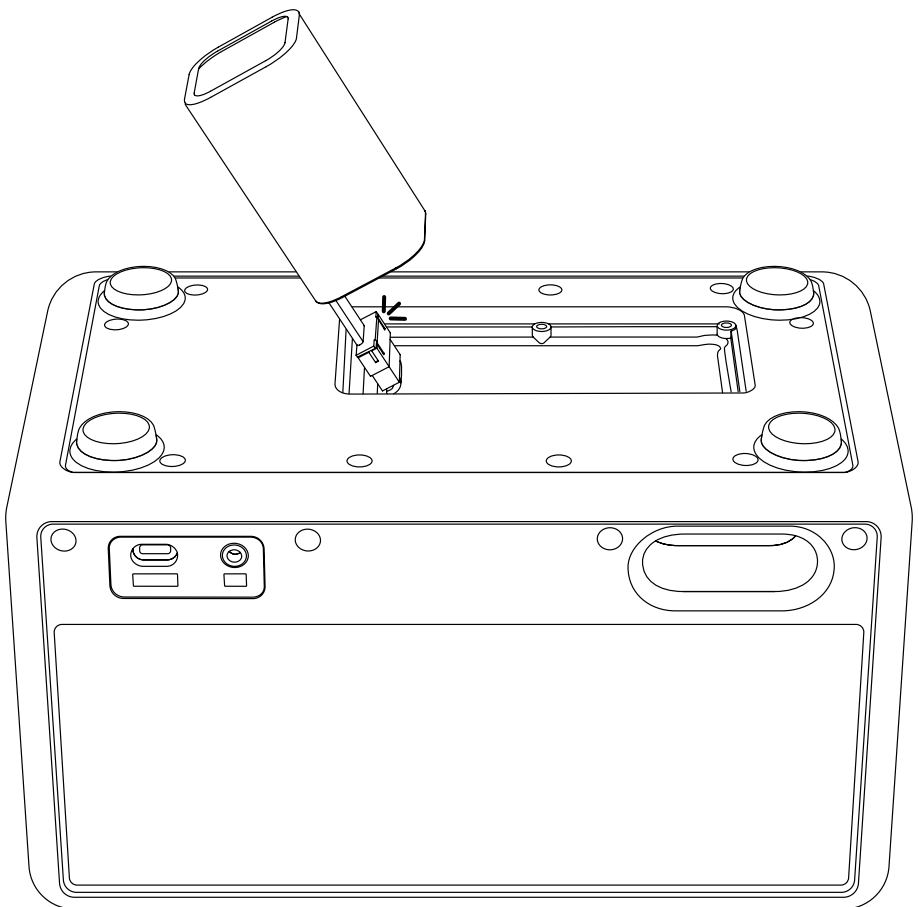

INSTRUCTIES

NEDERLANDS

HET BATTERIJVAK SLUITEN

- I. Druk de klep van het batterijvak op zijn plaats en draai de 6 schroeven vast met een PH1-schroevendraaier om de klep te bevestigen.

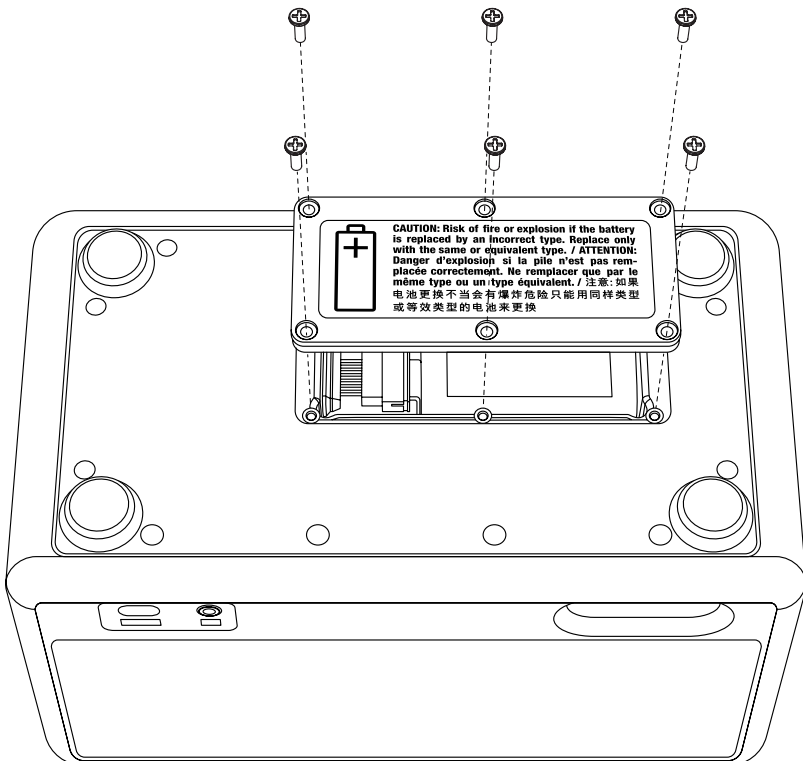

INSTRUCTIES

NEDERLANDS

DE OUDE BATTERIJ RECYCLEN

Recycle je oude batterij en het verpakkingsmateriaal op de juiste manier.

- I. Bedek de batterijaansluiting met plakband om kortsluiting te voorkomen.
- II. Doe de oude batterij in een doorzichtige plastic zak of de verpakking voor de nieuwe batterij en laat deze achter bij een batterijrecyclingpunt.

WAARSCHUWING

- Beschadigde lithiumbatterijen hebben een verhoogd risico op brand en explosie.
- Prik, buig of verpletter de batterijzak of cel niet.
- Verstuur beschadigde batterijen niet per post en deponeer ze niet in onbewaakte recyclebakken.
- Als de batterij opgezwollen, heet of lek is, plaats deze dan snel in een niet-ontvlambare container (keramische plaat, zand of kattenbakvulling in een metalen doos). Breng de batterij zo snel mogelijk naar een bemand recyclingcentrum.



Elektrische producten, kabels, batterijen, verpakkingen en de handleiding horen niet bij het huishoudelijk afval. Breng deze producten voor juiste recycling naar een aangewezen verzamelpunt waar deze gratis in te leveren zijn of breng ze terug naar de lokale winkel. Producten juist afvoeren bespaart grondstoffen en voorkomt een negatieve impact op de menselijke gezondheid en het milieu.

Voer een defecte oplaadbare batterij af via speciale verzamelpunten of breng deze terug naar speciaalzaken om mogelijke schade aan het milieu en de menselijke gezondheid door ongecontroleerde afvalverwerking te voorkomen.

All intellectual property in the product and packaging (including the MARSHALL trade mark, copyright, designs, and patents) are owned by Marshall Group AB and may not be used without permission. All rights reserved. Marshall Group AB, Centralplan 15, 111 20 Stockholm, Sweden. R 1.1

Marshall

**KILBURN III
PORTABLE LOUDSPEAKER**

TÄIELIK VEEBIJUHEND

SISU

REGISTER

Kandekäepideme asendamine	003
Aku vahetamine	004

KANDEKÄEPIDEME ASENDAMINE

- I. Tõmmake kandekäepideme otsad üle kõlari küljel olevate nuppude, et kõlar eemaldada.
- II. Lükake uue kandekäepideme otsad nuppudele.
- III. Veenduge, et kanderihm oleks enne kasutamist kindlalt kõlari külge kinnitatud.

Kindlasti veenduge, et vana kanderihm võetakse õigel viisil ringlusse.

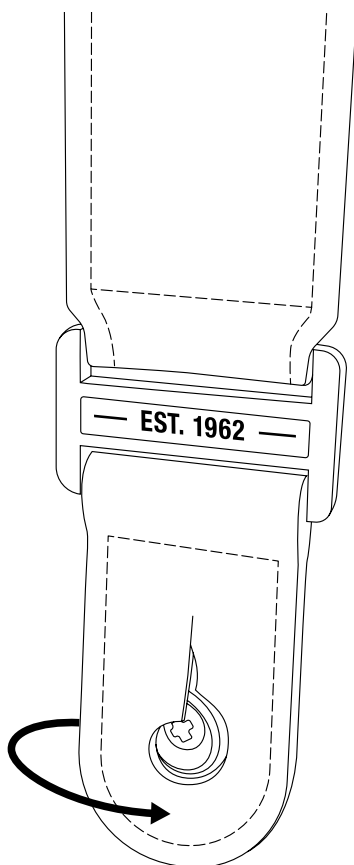

JUHISED

EESTI

AKU VAHETAMINE

Enne alustamist tagage, et töotaksite hästi valgustatud ja puhtas alas, kus pole palju segadust. Kõik juhtmed tuleks lahti ühendada ja kõlar välja lülitada. Kruvide ja väikeste osade kaotamiseks on hea tava hoida neid topsides. Akuluugi avamiseks on vaja Phillipsi kruvikeerajat, suurus 1 (PH1).

AKULUUGI AVAMINE

- I. Eemaldage kõik kõlariga ühendatud juhtmed.
- II. Keerake kõlar tagurpidi ja asetage see nuppude ja lülitite kaitsmiseks padjale või pehmele töstmisvabale rätikule.
- III. Kasutage PH1 kruvikeerajat, et eemaldada 6 kruvi, mis kinnitavad aku luuki, ja seejärel avage luuk.

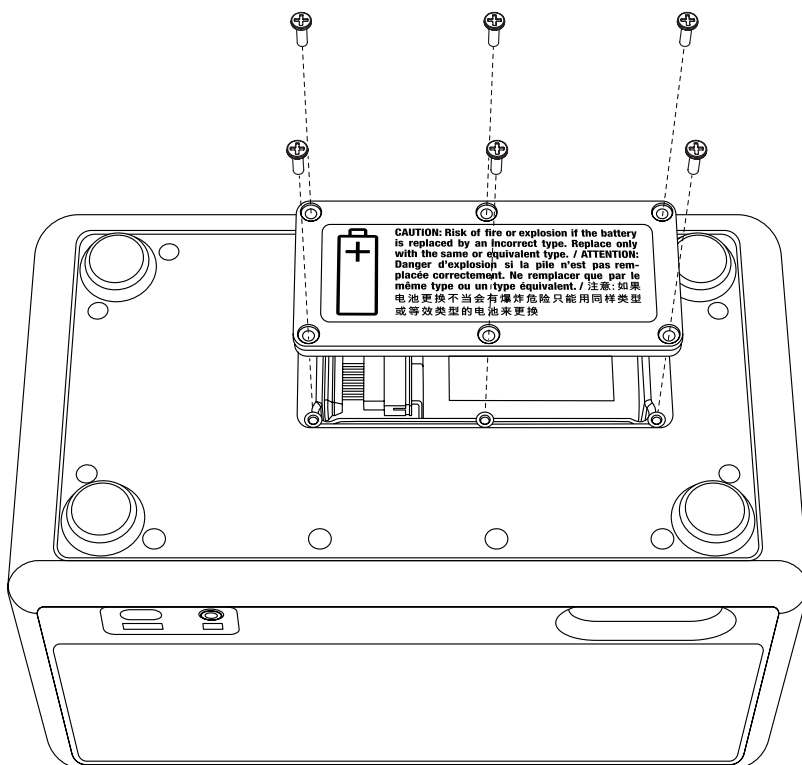

JUHISED

EESTI

VANA AKU EEMALDAMINE

- I. Eemaldage aku ettevaatlikult ja asetage see tagurpidi, et pääseda ligi aku ühenduspesa juurde. Märkus. Ärge tõmmake aku kaablit.
- II. Eemaldage ettevaatlikult aku ühendused.

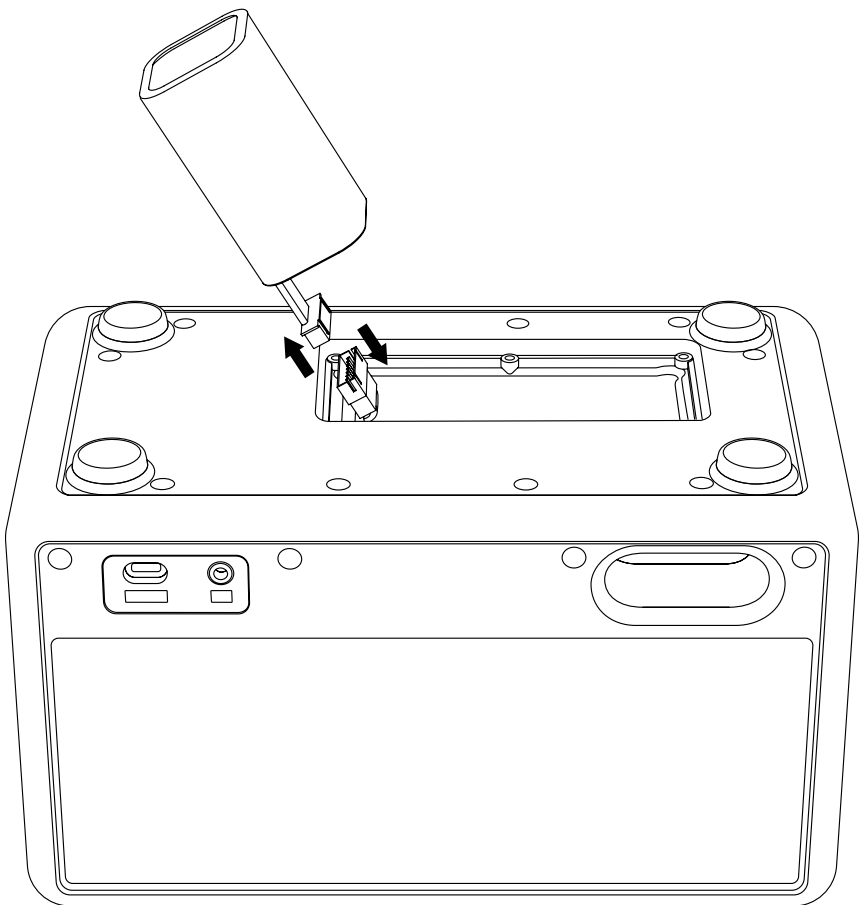

JUHISED

EESTI

UUE AKU PAIGALDAMINE

- I. Võtke aku pakendist välja.
- II. Asetage aku kõlari peale ja ühendage aku pistik.
- III. Sisestage aku.

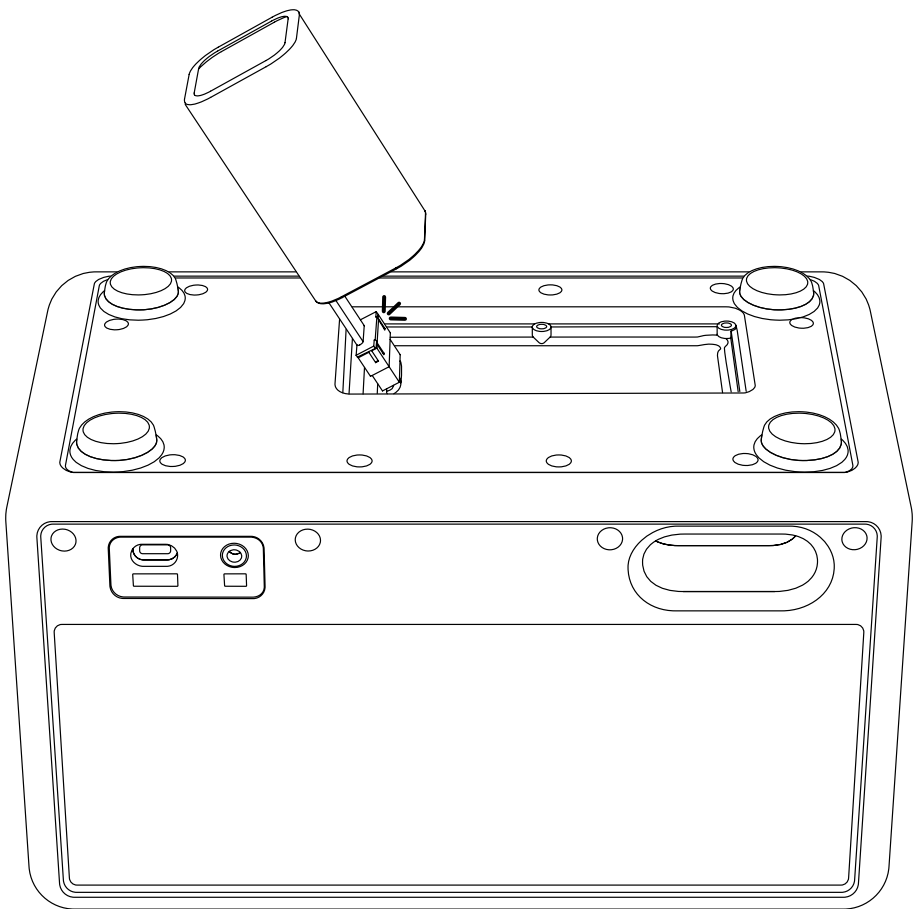

JUHISED**EESTI****AKULUUGI SULGEMINE**

- I. Asetage akuluuk oma kohale ja pingutage 6 kruvi PH1 kruvikeerajaga, et luuk kindlalt kinnitada.

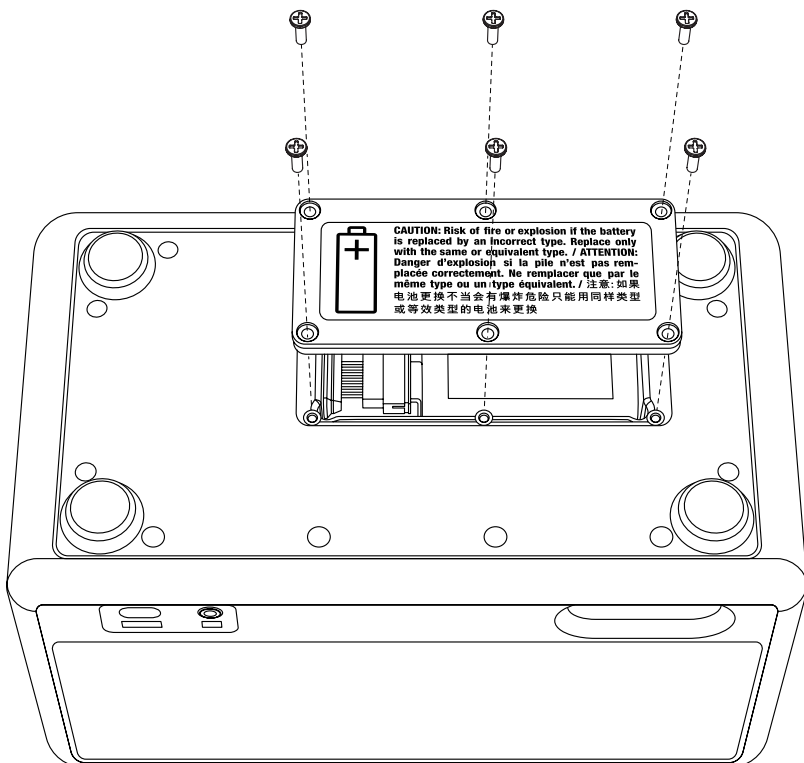

JUHISED

EESTI

VANA AKU RINGLUSSEVÕTT

Viige oma vana aku ja pakkematerjal asjakohasel viisil ringlusse.

- I. Katke aku pistik kleeplindiga, et vältida lühist.
- II. Pange vana aku läbipaistvasse kilekotti või uue aku pakendisse ja jätke see akude ringlussevõtupunkti.

HOIATUS!

- Kahjustatud liitiumakudel on suurenenud tule- ja plahvatusoht.
- Ärge läbistage, painutage ega purustage akukotti või akuelementi.
- Ärge saatke kahjustatud patareisid posti teel ega visake neid järelevalveta ringlussevõtu prügikastidesse.
- Kui aku on paistes, kuum või lekib, asetage see kiiresti mittesüttivale pinnale (keraamiline plaat, liiv või metallkastis olev kassiliiv). Viige patarei võimalikult kiiresti personaliga varustatud ringlussevõtukeskusesse.



Elektroonikatooteid, juhtmeid, akusid, pakendit ja juhendit ei tohi ära visata koos tavapäraste kodumajapidamisjätmetega. Õigeks ringlussevõtmiseks viige need tooted ettenähtud kogumispunkti, kus need võetakse tasuta vastu, või tagastage need kohalikule jaemüüjale. Toodete korrektne kasutusest kõrvaldamine säästab ressursse ning aitab vältida negatiivset mõju inimtervisele ja keskkonnale.

Selleks et vältida kontrollimata jätmete kõrvaldamisest tingitud kahju keskkonnale või inimtervisele, viige defektne aku spetsiaalsesse kogumispunkti või tagastage see spetsialistist edasimüüjale.

All intellectual property in the product and packaging (including the MARSHALL trade mark, copyright, designs, and patents) are owned by Marshall Group AB and may not be used without permission. All rights reserved. Marshall Group AB, Centralplan 15, 111 20 Stockholm, Sweden. R 1.1

Marshall

**KILBURN III
PORTABLE LOUDSPEAKER**

KUMPLETONG ONLINE NA MANUAL

NILALAMAN

INDEX

Pagpapalit ng hawakan sa pagbitbit	003
Pagpapalit ng baterya.....	004

MGA TAGUBILIN

WIKANG FILIPINO

PAGPAPALIT NG HAWAKAN SA PAGBITBIT

- I. Hilahin ang mga dulo ng hawakan sa pagbitbit mula sa mga button sa gilid ng speaker para maalis ito.
- II. Idiin ang mga dulo ng bagong hawakan sa pagbitbit sa ibabaw ng mga button.
- III. Tiyaking maayos na nakakabit sa speaker ang hawakan sa pagbitbit bago ito gamitin.

Tiyaking ire-recycle ang lumang hawakan sa pagbitbit sa wastong paraan.

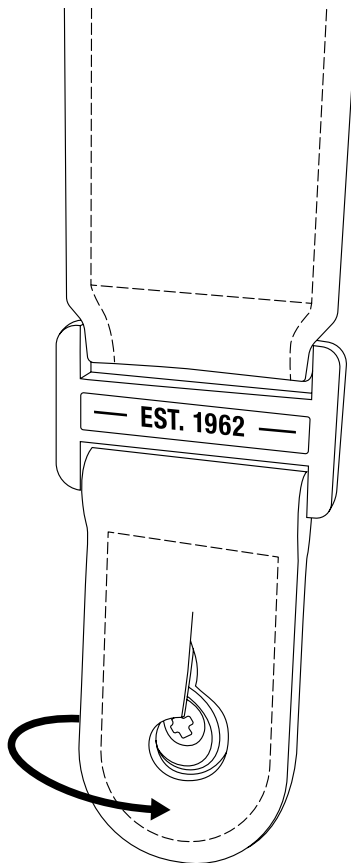

MGA TAGUBILIN

WIKANG FILIPINO

PAGPAPALIT NG BATERYA

Bago simulan ang procedure, tiyaking gumagawa ka sa isang lugar na may maayos na ilaw, malinis, at walang kalat. Nakadiskonekta dapat ang lahat ng lead at nakapatay ang speaker. Isang magandang kasanayan ang paglalagay ng mga turnilyo at maliit na piyesa sa mga cup para maiwasang mawala ang mga ito. Kakailanganin mo ng isang Phillips screwdriver, na size 1 (PH1) para mabuksan ang takip ng baterya.

PAGBUBUKAS NG TAKIP NG BATERYA

- I. Bunutin ang lahat ng lead na nakakonekta sa speaker.
- II. Baligtarin ang speaker at ipatong ito sa unan o malambot na tuwalyang walang himulmol upang maprotektahan ang mga knob at switch.
- III. Gumamit ng PH1 na screwdriver upang alisin ang 6 na turnilyo na nagse-secure sa takip ng baterya at pagkatapos ay buksan ang takip.

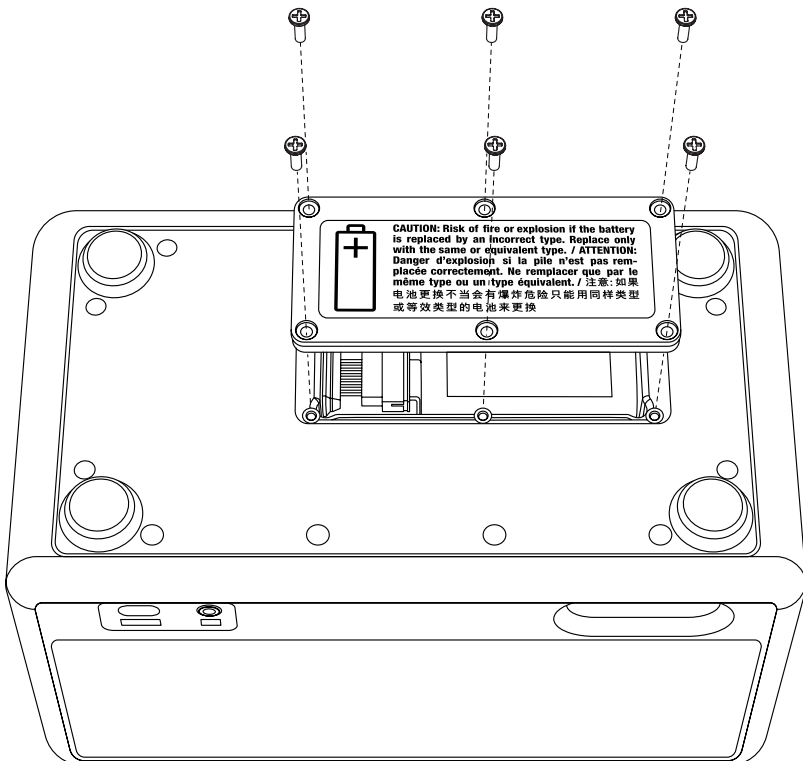

MGA TAGUBILIN

WIKANG FILIPINO

PAG-AALIS NG LUMANG BATERYA

- I. Dahan-dahang ilabas ang baterya at baliktarin ito upang makita ang konektor ng baterya. Tandaan: Huwag hilahin ang kable ng baterya.
- II. Maingat na idiskonekta ang mga konektor ng baterya.

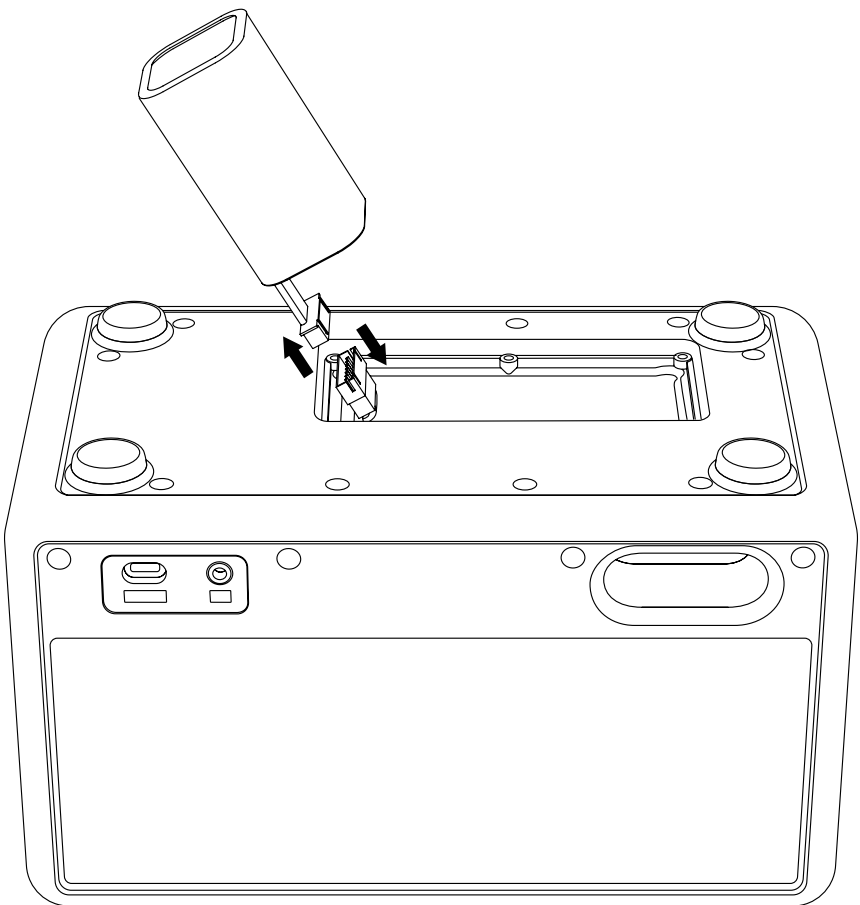

MGA TAGUBILIN

WIKANG FILIPINO

PAGLALAGAY NG BAGONG BATERYA

- I. Alisin sa balot nito ang baterya.
- II. Ilagay ang baterya sa speaker at ikabit ang konektor ng baterya.
- III. Ipasok ang baterya.

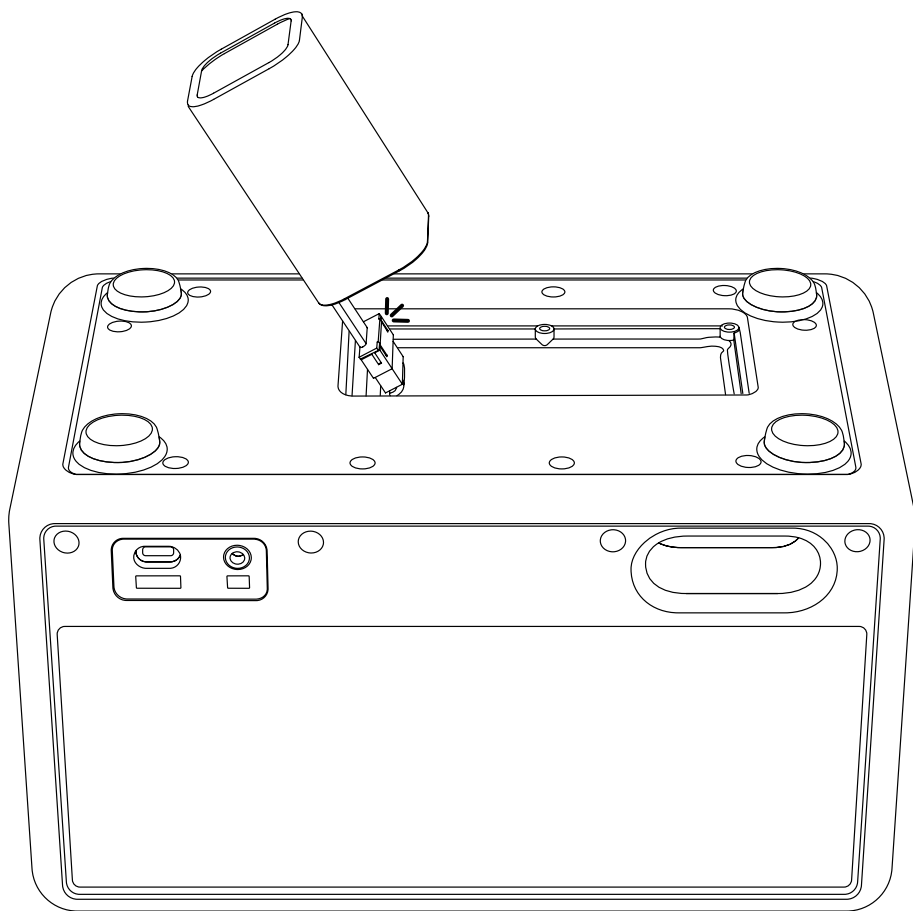

MGA TAGUBILIN

WIKANG FILIPINO

PAGSASARA NG TAKIP NG BATERYA

- I. Ilagay ang takip ng baterya sa posisyon at higitan ang 6 na turnilyo gamit ang PH1 na screwdriver upang ma-secure ang takip.

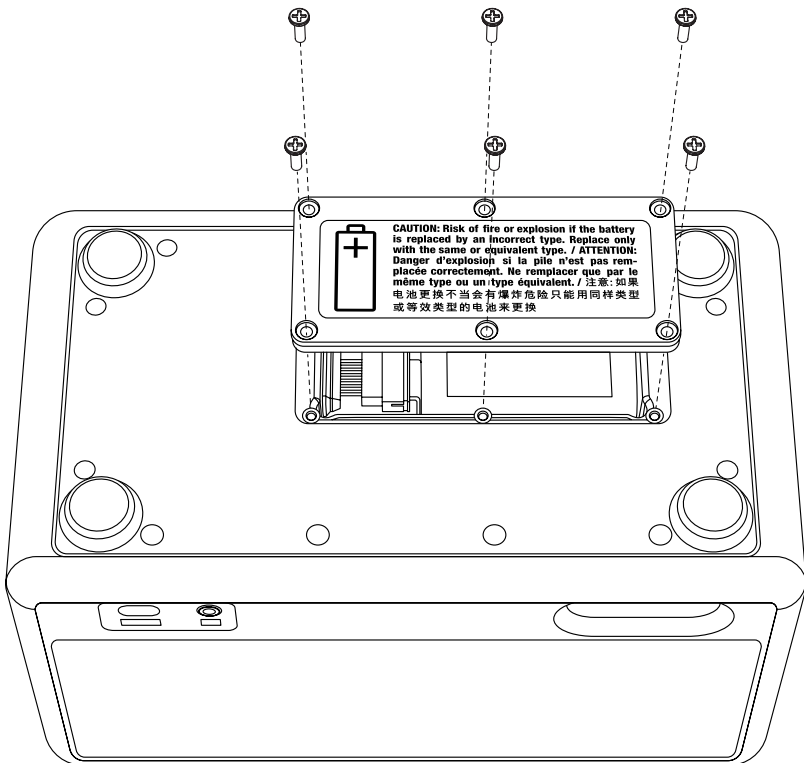

MGA TAGUBILIN

WIKANG FILIPINO

PAG-RECYCLE NG LUMANG BATERYA

Paki-recycle ang iyong lumang baterya at materyal ng packaging sa tamang paraan.

- I. Takpan ang connector ng baterya ng adhesive tape upang maiwasan ang short circuit.
- II. Ilagay ang lumang baterya sa isang malinaw na plastic bag o sa balot ng bagong baterya at iwanan ito sa isang lugar ng pag-recycle ng baterya.

BABALA

- Ang mga nasirang baterya ng lithium ay may mas mataas na panganib ng sunog at pagsabog.
- Huwag butasin, baluktutin, o durugin ang pouch o cell ng baterya.
- Huwag ipadala ang mga nasirang baterya sa pamamagitan ng koreo o ilagay ang mga ito sa mga hindi sinusubaybayang recycle bin.
- Kung ang baterya ay tumaba, mainit, o tumutulo, agad itong ilagay sa isang hindi nasusunog na lalagyan (ceramic plate, buhangin, o kitty litter sa isang metal na kahon). Dalhin ang baterya sa isang recycling center na may tauhan sa lalong madaling panahon.



Hindi dapat isama ang mga produktong de-kuryente, kable, baterya, packaging, at ang manual sa pangkalahatang basura ng sambahayan. Para sa wastong pag-recycle, pakidala ang mga produktong ito sa isang itinalagang punto ng pagkolekta kung saan libreng tatanggapin ang mga ito o ibalik ang mga ito sa iyong lokal na retailer. Makakatipid ng mga resource sa wastong pagtatapon ng produkto at pinipigilan nito ang mga negatibong epekto sa kalusugan ng tao at sa kapaligiran.

Para pigilan ang posibleng pinsala sa kapaligiran o kalusugan ng tao mula sa hindi kontroladong pagtatapon ng basura, itapon ang depektibong rechargeable na baterya sa mga espesyal na punto ng pagkolekta o ibalik ang mga ito sa iyong espesyalistang dealer.

All intellectual property in the product and packaging (including the MARSHALL trade mark, copyright, designs, and patents) are owned by Marshall Group AB and may not be used without permission. All rights reserved. Marshall Group AB, Centralplan 15, 111 20 Stockholm, Sweden. R 1.1

Marshall

**KILBURN III
PORTABLE LOUDSPEAKER**

TÄYDELLINEN ONLINE-KÄYTTÖOPAS

SISÄLTÖ

HAKEMISTO

Kantokahvan vaihtaminen.....	003
Akun vaihtaminen.....	004

OHJEET

SUOMI

KANTOKAHVAN VAIHTAMINEN

- I. Vedä kantokahvan päät kaiuttimen sivulla olevien painikkeiden yli poistaaksesi sen.
- II. Työnnä uuden kantokahvan päät nappien yli.
- III. Varmista, että kantokahva on kiinnitetty kaiuttimeen ennen käyttöä.

Muista kierrättää vanha kantokahva asianmukaisesti.

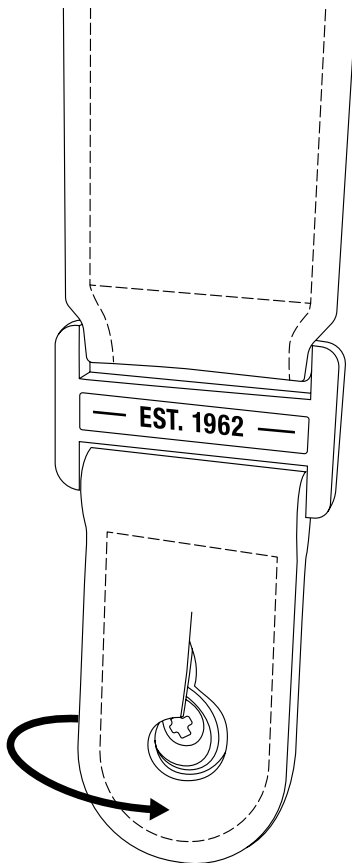

OHJEET

SUOMI

AKUN VAIHTAMINEN

Varmista ennen toimenpiteen aloittamista, että työskentelet hyvin valaistussa, puhtaassa ja siistissä tilassa. Kaikki johdot tulisi irrottaa ja kaiuttimen virta katkaista. Hyvä käytäntö on säilyttää ruuvit ja pienet osat kupeissa, jotta ne eivät katoa. Tarvitset Phillips-ruuvimeisselin, koko 1 (PH1), jotta voit avata paristoluukun.

AKUN LUUKUN AVAAMINEN

- I. Irrota kaikki kaiuttimeen kytketyt johdot.
- II. Käännä kaiutin ylösalaisin ja aseta se tyynylle tai pehmeälle, nukkaamattomalle pvyhkeelle nuppien ja kytkimien suojaamiseksi.
- III. Käytä PH1-ruuvimeisseliä irrottamaan 6 ruuvia, joilla akkuluukku on kiinnitetty, ja avaa sitten luukku.

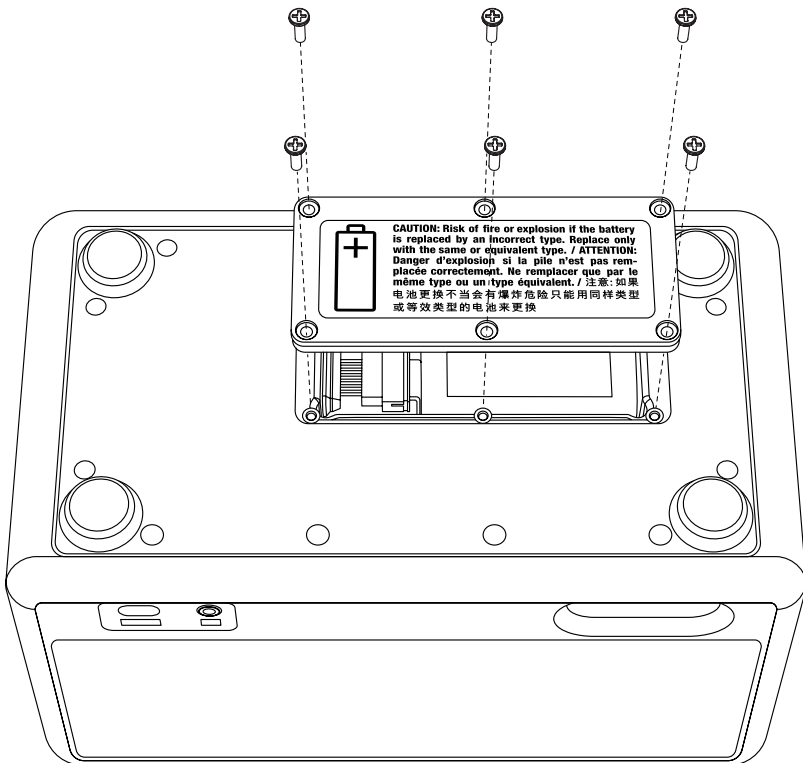

OHJEET

SUOMI

VANHAN AKUN IRROTTAMINEN

- I. Ota akku varovasti ulos ja aseta se ylösalaisin, jotta pääset käsiksi akun liittimeen. Huomautus: Älä vedä akkujohtoa.
- II. Irrota akun liittimet huolellisesti.

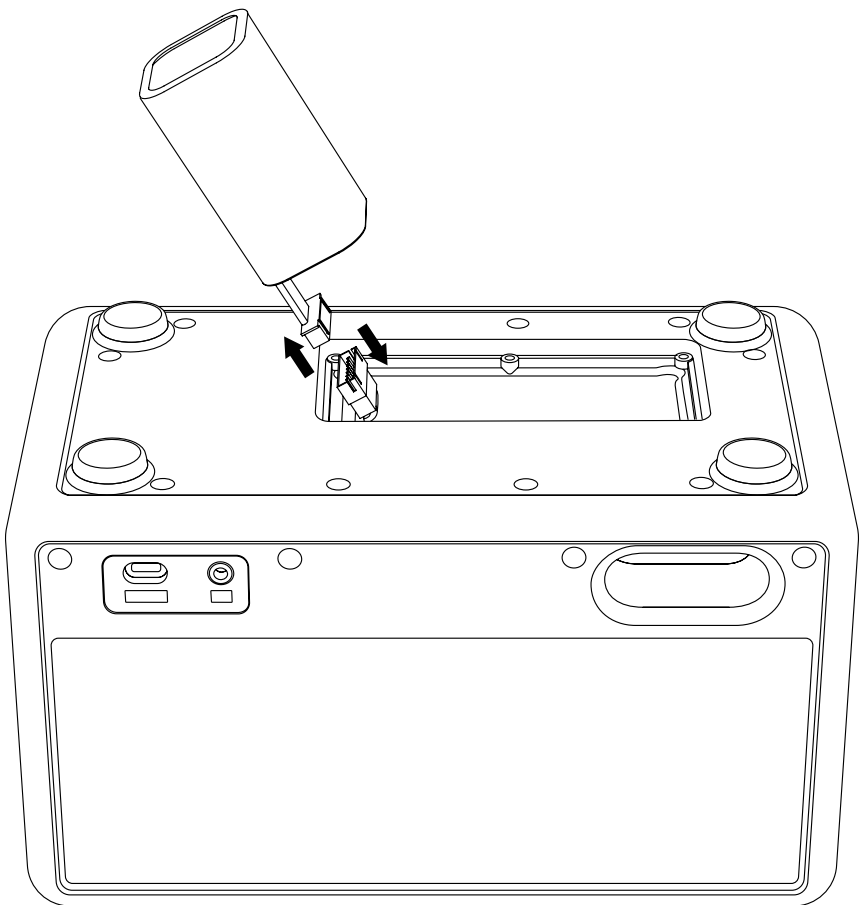

OHJEET

SUOMI

UUDEN AKUN ASENTAMINEN

- I. Poista akku pakkauksesta.
- II. Aseta akku kaiuttimen päälle ja kytke akkuliitin.
- III. Aseta paristo.

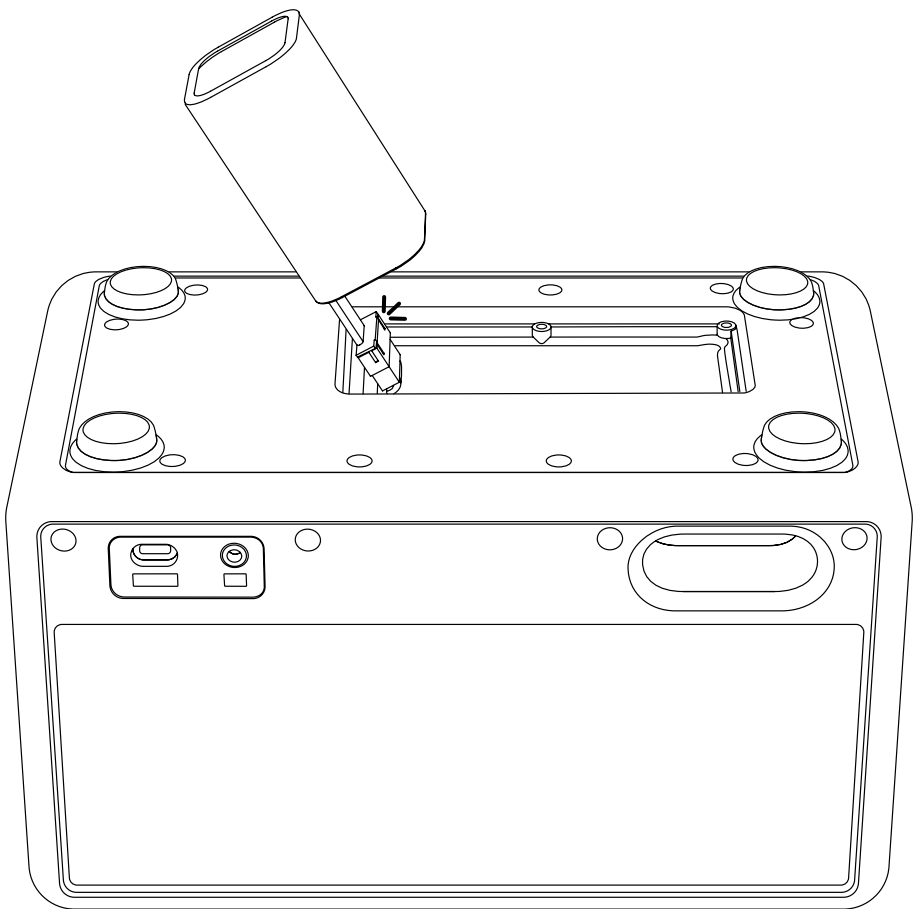

OHJEET

SUOMI

AKKULUUKUN SULKEMINEN

- I. Aseta akkuluukku paikalleen ja kiristä 6 ruuvia PH1-ruuvimeisselillä, jotta luukku pysyy varmasti kiinni.

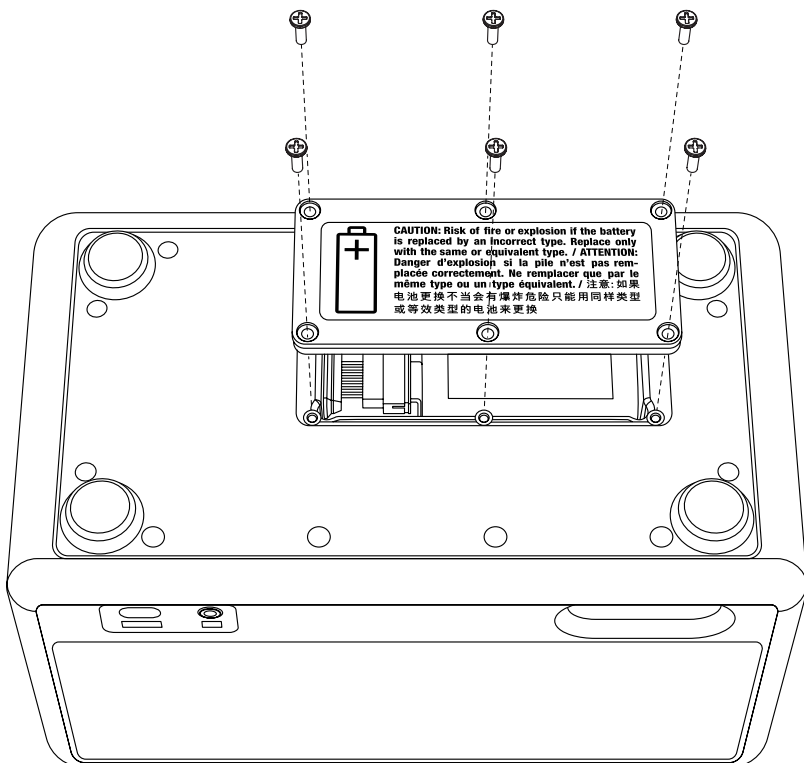

OHJEET

SUOMI

VANHAN AKUN KIERRÄTTÄMINEN

Kierrätä vanha akku ja pakkausmateriaali asianmukaisesti.

- I. Peitä akun liitin teipillä oikosulun estämiseksi.
- II. Toimita vanha akku akkujen kierrätyspisteeseen kirrkaassa muovipussissa tai uuden akun pakkauksessa.

VAROITUS

- Vaurioituneet litiumakut muodostavat tulipalo- ja räjähdysvaaran.
- Älä puhkaise, taivuta tai murskaa akkupussia tai -kennoa.
- Älä lähetä vahingoittuneita akkuja postitse tai jätä niitä valvomattomiin kierrätysastioihin.
- Jos akku on turvonnut, kuuma tai vuotaa, aseta se nopeasti palamattomaan astiaan (keraaminen lautanen, hiekka tai kissanhiekka metallilaatikossa). Vie akku mahdollisimman pian kierrätyskeskukseen, jossa on paikalla henkilökuntaa.



Älä hävitä sähkölaitteita, johtoja, akkuja, pakkausta tai ohjekirjaa sekajätteenä. Kierrätä tällaiset jätteet asianmukaisesti viemällä ne kierrätyspisteeseen, jossa ne otetaan vastaan maksutta, tai palauttamalla ne paikalliselle jälleenmyyjälle. Tuotteiden asianmukainen hävittäminen säästää luonnonvaroja ja ehkäisee terveys- ja ympäristöhaittoja.

Ehkäise jätteen valvomattoman hävityksen aiheuttamia ympäristö- ja terveyshaittoja toimittamalla vialliset akut niille tarkoitettuun keräyspisteeseen tai palauttamalla ne jälleenmyyjälle.

All intellectual property in the product and packaging (including the MARSHALL trade mark, copyright, designs, and patents) are owned by Marshall Group AB and may not be used without permission. All rights reserved. Marshall Group AB, Centralplan 15, 111 20 Stockholm, Sweden. R 1.1

Marshall

**KILBURN III
PORTABLE LOUDSPEAKER**

MANUEL EN LIGNE COMPLET

SOMMAIRE

INDEX

Remplacement de la poignée de transport.....	003
Remplacement de la batterie.....	004

INSTRUCTIONS

FRANÇAIS

REPLACEMENT DE LA POIGNÉE DE TRANSPORT

- I. Tirez les extrémités de la poignée de transport pour la détacher des boutons situés sur le côté de l'enceinte.
- II. Enfoncez les extrémités de la nouvelle poignée de transport sur les boutons.
- III. Assurez-vous que la poignée de transport est bien fixée à l'enceinte avant de l'utiliser.

Veillez à recycler correctement l'ancienne poignée de transport.

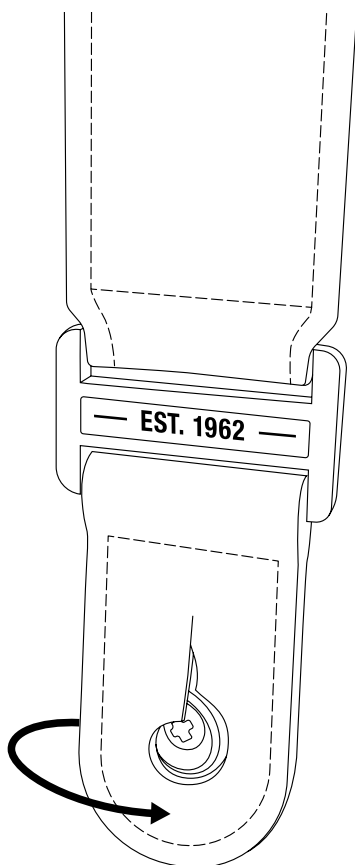

INSTRUCTIONS

FRANÇAIS

REPLACEMENT DE LA BATTERIE

Il est recommandé de travailler dans un endroit bien éclairé, propre et dégagé. Tous les fils et câbles doivent être débranchés et l'enceinte doit être éteinte. Il est recommandé de placer les vis et les petites pièces dans des gobelets pour éviter de les perdre. Vous aurez besoin d'un tournevis cruciforme Phillips de taille 1 (PH1) pour ouvrir le couvercle de la batterie.

OUVERTURE DU COUVERCLE DE BATTERIE

- I. Débranchez tous les fils et câbles de l'enceinte.
- II. Retournez l'enceinte et placez-la sur un oreiller ou une serviette pour protéger les boutons et les interrupteurs.
- III. À l'aide d'un tournevis PH1, retirez les 6 vis de fixation du couvercle de la batterie, puis ouvrez le couvercle.

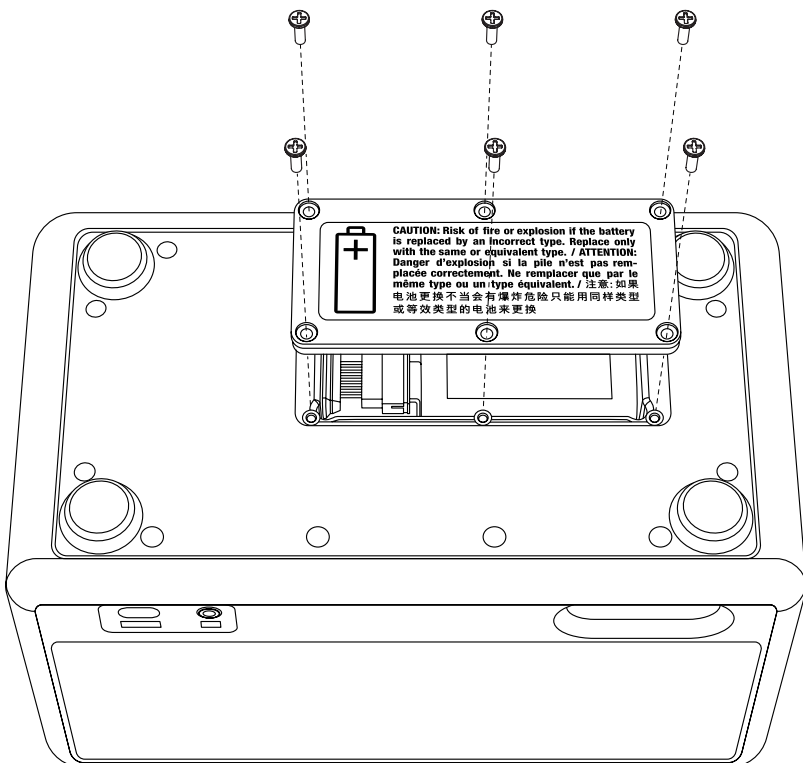

INSTRUCTIONS

FRANÇAIS

RETRAIT DE L'ANCIENNE BATTERIE

- I. Retirez délicatement la batterie et placez-la à l'envers pour accéder à son connecteur. Remarque : ne tirez pas sur le câble de la batterie.
- II. Débranchez soigneusement le connecteur de la batterie.

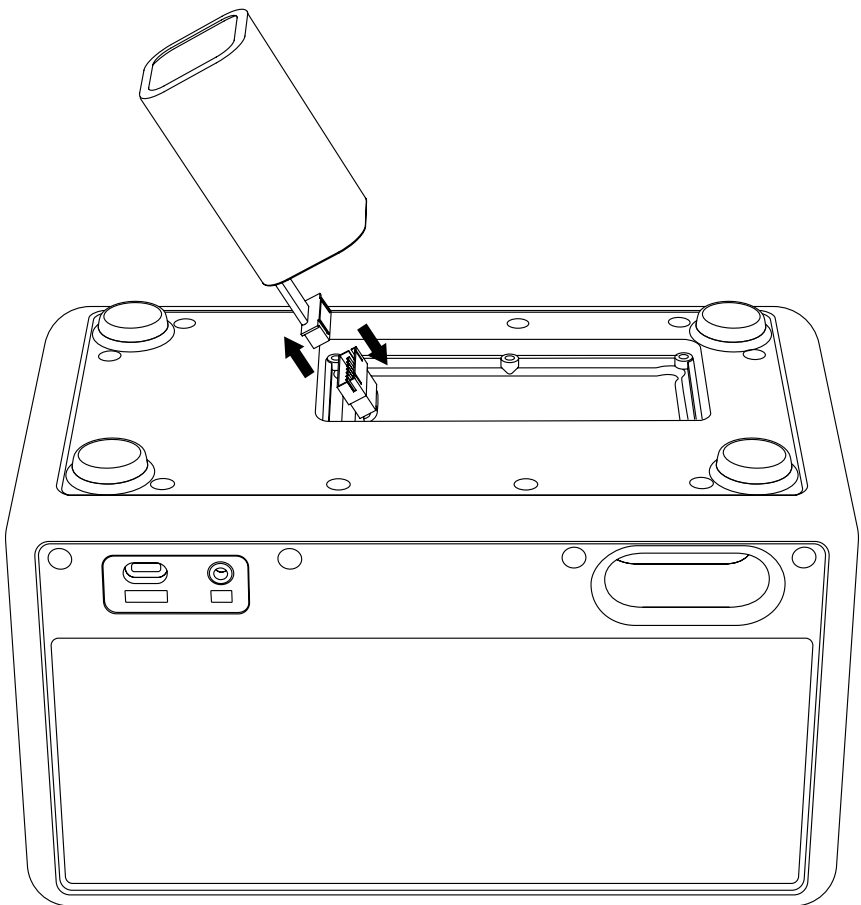

INSTRUCTIONS

FRANÇAIS

INSTALLATION DE LA NOUVELLE BATTERIE

- I. Déballez la batterie.
- II. Placez la batterie sur l'enceinte et branchez son connecteur.
- III. Insérez la batterie.

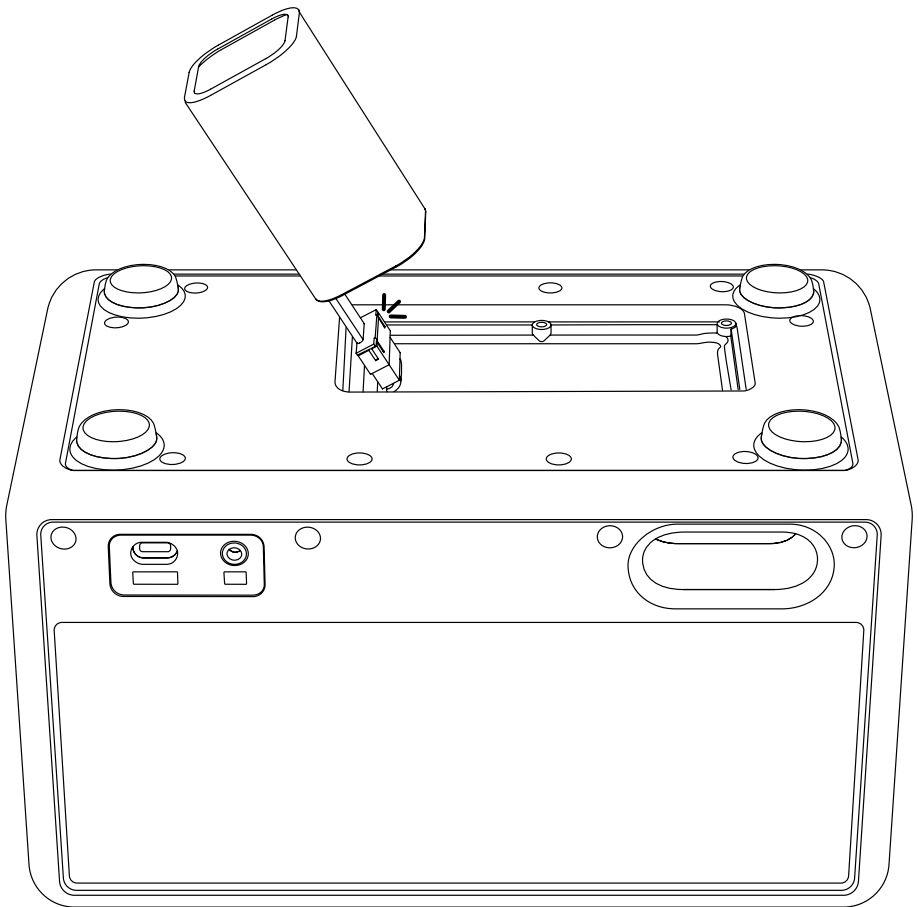

INSTRUCTIONS

FRANÇAIS

FERMETURE DU COUVERCLE DE BATTERIE

- I. Mettez le couvercle de la batterie en place et serrez les 6 vis à l'aide d'un tournevis PH1.

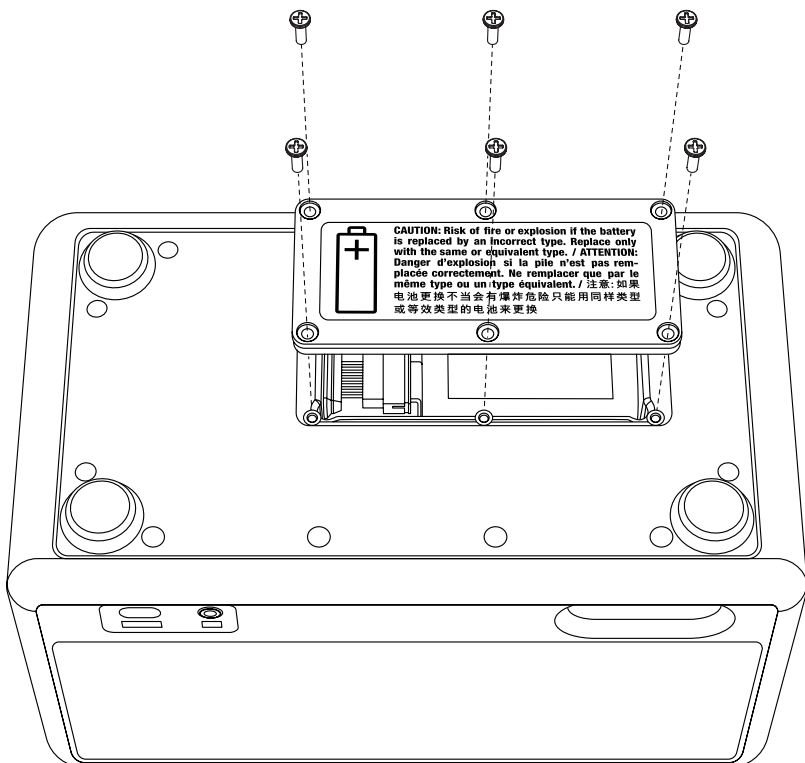

INSTRUCTIONS

FRANÇAIS

RECYCLAGE DE L'ANCIENNE BATTERIE

Veillez recycler l'ancienne batterie et l'emballage de manière appropriée.

- I. Couvrez le connecteur de la batterie avec du ruban adhésif pour éviter un court-circuit.
- II. Mettez la batterie usagée dans un sac en plastique transparent ou dans l'emballage de la batterie neuve et déposez-la dans un point de recyclage des batteries.

AVERTISSEMENT

- Les batteries au lithium endommagées présentent un risque accru d'incendie et d'explosion.
- Ne percez pas, ne pliez pas et n'écrasez pas l'enveloppe ni la cellule de la batterie.
- N'expédiez pas de batteries endommagées par courrier ; ne les déposez pas dans des conteneurs de recyclage non surveillés.
- Si la batterie est gonflée, chaude ou fuit, placez-la rapidement dans un récipient ininflammable (assiette en céramique, sable ou litière pour chat dans une boîte métallique). Apportez dès que possible la batterie à un centre de recyclage où le personnel s'en occupera.



Les produits électriques, les câbles, les piles, l'emballage et le manuel ne doivent pas être mélangés aux déchets ménagers classiques. Veuillez apporter ces produits à un point de collecte désigné où ils seront acceptés gratuitement ou confiez-les à votre revendeur. L'élimination correcte des produits permet d'économiser des ressources et d'éviter les effets négatifs sur la santé humaine et l'environnement.

Pour éviter que l'élimination incontrôlée des déchets ne nuise à l'environnement ou à la santé humaine, déposez les piles rechargeables défectueuses dans les points de collecte prévus à cet effet ou renvoyez-les à votre revendeur spécialisé.

All intellectual property in the product and packaging (including the MARSHALL trade mark, copyright, designs, and patents) are owned by Marshall Group AB and may not be used without permission. All rights reserved. Marshall Group AB, Centralplan 15, 111 20 Stockholm, Sweden. R 1.1

Marshall

**KILBURN III
PORTABLE LOUDSPEAKER**

VOLLSTÄNDIGES ONLINE-HANDBUCH

INHALT

INDEX

Tragegriff austauschen.....	003
Batterie austauschen.....	004

ANLEITUNGEN

DEUTSCH

TRAGEGRIFF AUSTAUSCHEN

- I. Ziehen Sie die Enden des Tragegriffs über die Knöpfe an der Seite des Lautsprechers, um ihn zu entfernen.
- II. Schieben Sie die Enden des neuen Tragegriffs über die Knöpfe.
- III. Stellen Sie vor der Verwendung sicher, dass der Tragegriff sicher am Lautsprecher befestigt ist.

Stellen Sie sicher, dass der alte Tragegriff ordnungsgemäß recycelt wird.

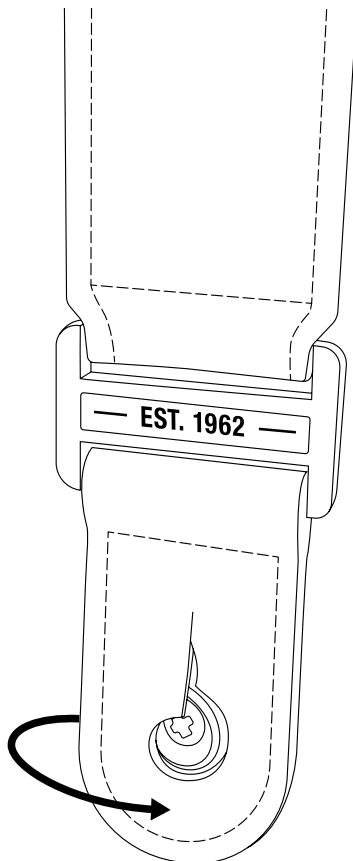

ANLEITUNGEN

DEUTSCH

BATTERIE AUSTAUSCHEN

Für diese Tätigkeit solltest du dich in einem Bereich befinden, der gut beleuchtet, sauber und ordentlich ist. Alle Kabelverbindungen sollten getrennt und der Lautsprecher ausgeschaltet werden. Es empfiehlt sich, Schrauben und Kleinteile in Tassen zu legen, damit sie nicht verloren gehen. Sie benötigen einen Phillips-Schraubendreher der Größe 1 (PH1), um die Batterieklappe zu öffnen.

BATTERIEKLAPPE ÖFFNEN

- I. Ziehen Sie alle an den Lautsprecher angeschlossenen Kabel ab.
- II. Drehen Sie den Lautsprecher um und legen Sie ihn auf ein Kissen oder ein weiches, fusselfreies Handtuch, um die Knöpfe und Schalter zu schützen.
- III. Verwenden Sie einen PH1-Schraubendreher, um die 6 Schrauben zu entfernen, die die Batterieklappe sichern, und öffnen Sie dann die Klappe.

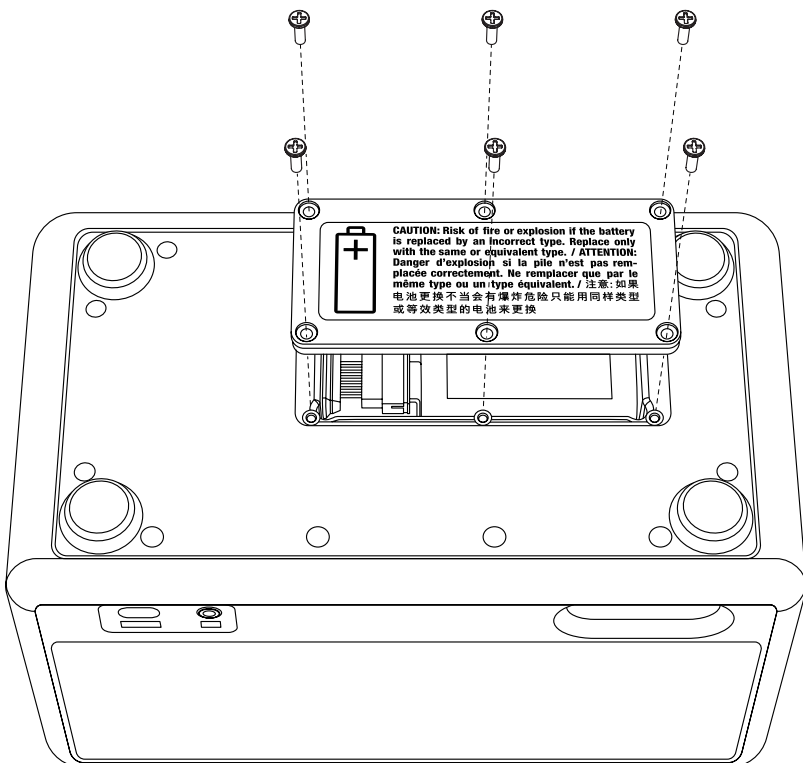

ANLEITUNGEN

DEUTSCH

ALTE BATTERIE ENTFERNEN

- I. Nehmen Sie die Batterie vorsichtig heraus und legen Sie sie umgekehrt hin, um an den Batterieanschluss zu gelangen. Hinweis: Ziehen Sie nicht am Batteriekabel.
- II. Trennen Sie die Batterieanschlüsse sorgfältig ab.

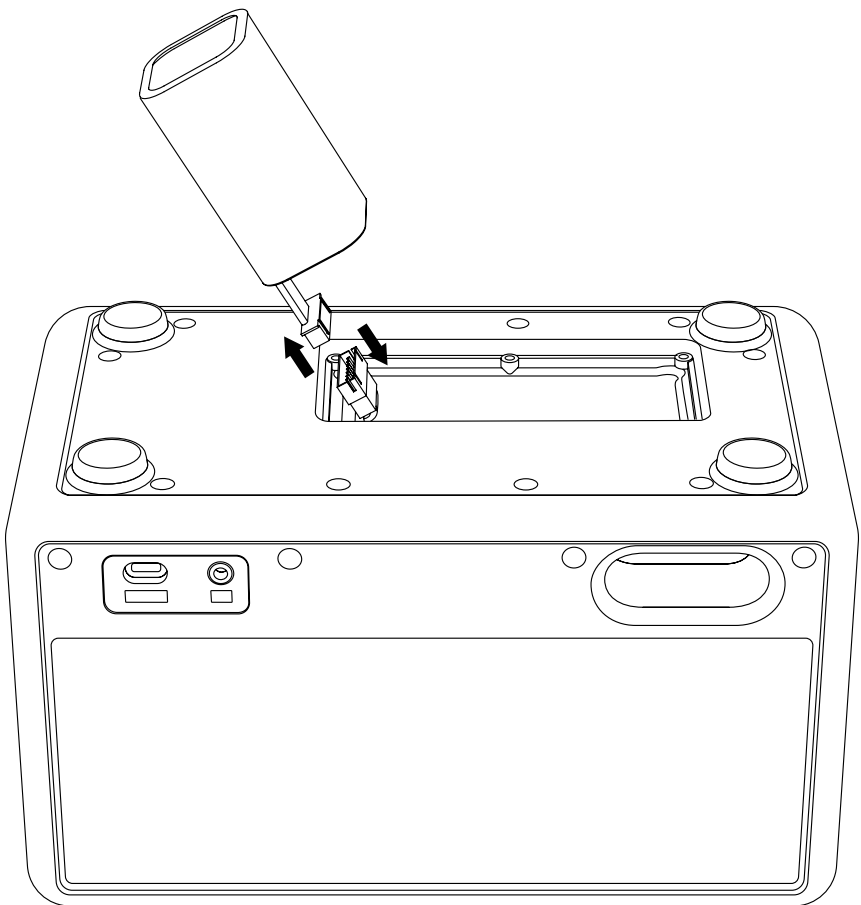

ANLEITUNGEN

DEUTSCH

NEUE BATTERIE EINSETZEN

- I. Packen Sie die Batterie aus.
- II. Legen Sie die Batterie auf den Lautsprecher und schließen Sie den Batterieanschluss an.
- III. Setzen Sie die Batterie ein.

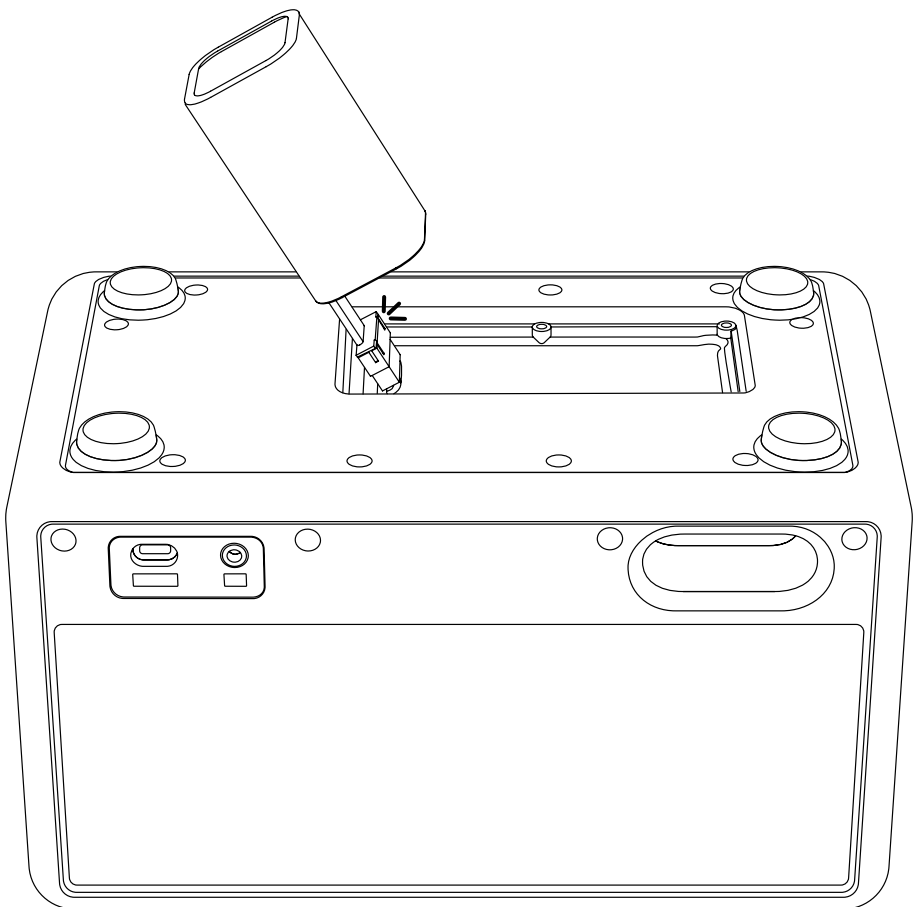

ANLEITUNGEN

DEUTSCH

BATTERIEKLAPPE SCHLIESSEN

1. Bringen Sie die Batterieklappe in Position und ziehen Sie die 6 Schrauben mit einem PH1-Schraubendreher fest, um die Klappe zu sichern.

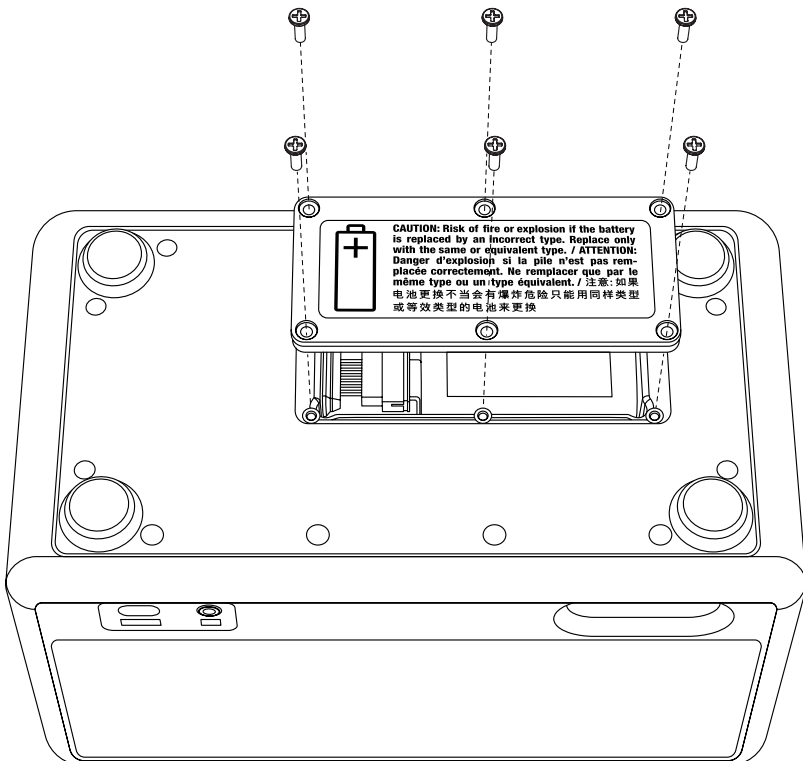

ANLEITUNGEN

DEUTSCH

DEN ALTEN AKKU RECYCELN

Bitte recycle den alten Akku und das Verpackungsmaterial entsprechend den lokalen Vorschriften.

- I. Decke den Akkuanschluss mit Klebeband ab, um einen Kurzschluss zu verhindern.
- II. Lege den alten Akku in eine durchsichtige Plastiktüte oder in die Verpackung des neuen Akkus und gib ihn an einer Batterie-Recyclingstelle ab.

WARNUNG

- Beschädigte Lithiumbatterien haben ein erhöhtes Brand- und Explosionsrisiko.
- Den Akkubeutel oder die Zelle nicht durchstechen, verbiegen oder zerdrücken.
- Beschädigte Akkus nicht mit der Post versenden oder in unbeaufsichtigte Recycling-Behälter werfen.
- Wenn der Akku angeschwollen, heiß oder undicht ist, lege ihn schnell auf bzw. in einen nicht brennbaren Behälter (Keramikteller, Sand oder Katzenstreu in einer Metallbox). Bring den Akku so bald wie möglich zu einem Recyclingzentrum mit Personal.



Elektroprodukte, Kabel, Akkus, Verpackungsmaterial und das Handbuch sollten nicht im Hausmüll entsorgt werden. Entsorge diese Produkte kostenlos in einem Wertstoffhof oder gib sie an deinen Händler vor Ort zurück. Eine ordnungsgemäße Entsorgung spart Ressourcen und schützt die Gesundheit und die Umwelt.

Um Gesundheits- oder Umweltschäden durch eine unsachgemäße Abfallentsorgung zu vermeiden, müssen defekte Akkus an einem Wertstoffhof abgegeben oder an den Fachhändler zurückgegeben werden.

All intellectual property in the product and packaging (including the MARSHALL trade mark, copyright, designs, and patents) are owned by Marshall Group AB and may not be used without permission. All rights reserved. Marshall Group AB, Centralplan 15, 111 20 Stockholm, Sweden. R 1.1

Marshall

KILBURN III
PORTABLE LOUDSPEAKER

ΠΛΗΡΕΣ ΗΛΕΚΤΡΟΝΙΚΌ ΕΓΧΕΙΡΊΔΙΟ ΧΡΉΣΗΣ

ΠΕΡΙΕΧΌΜΕΝΑ

ΕΥΡΕΤΉΡΙΟ

Αντικατάσταση της λαβής μεταφοράς.....	003
Αντικατάσταση της μπαταρίας.....	004

ΑΝΤΙΚΑΤΆΣΤΑΣΗ ΤΗΣ ΛΑΒΉΣ ΜΕΤΑΦΟΡΆΣ

- I. Τραβήξτε τα άκρα της λαβής μεταφοράς πάνω από τα κουμπιά στο πλάι του ηχείου για να την αφαιρέσετε.
- II. Σπρώξτε τα άκρα της νέας λαβής μεταφοράς πάνω από τα κουμπιά.
- III. Βεβαιωθείτε ότι η λαβή μεταφοράς είναι ασφαλισμένη στο ηχείο πριν από τη χρήση.

Φροντίστε να ανακυκλώσετε την παλιά λαβή μεταφοράς με τον ενδεδειγμένο τρόπο.

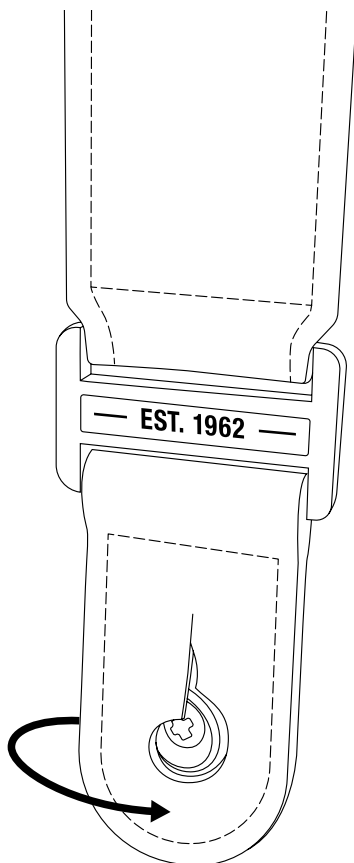

ΑΝΤΙΚΑΤΆΣΤΑΣΗ ΤΗΣ ΜΠΑΤΑΡΊΑΣ

Πριν ξεκινήσετε τη διαδικασία, βεβαιωθείτε ότι εργάζεστε σε μια καθαρή και τακτοποιημένη περιοχή με καλό φωτισμό. Όλα τα καλώδια πρέπει να αποσυνδεθούν και το ηχείο να απενεργοποιηθεί. Είναι καλή πρακτική να αποθηκεύετε τις βίδες και τα μικρά εξαρτήματα σε κούπες για να μην τα χάσετε. Θα χρειαστείτε ένα κατσαβίδι Phillips, μέγεθος 1 (PH1), για να ανοίξετε τη θήκη της μπαταρίας.

ΆΝΟΙΓΜΑ ΤΗΣ ΘΉΚΗΣ ΤΗΣ ΜΠΑΤΑΡΊΑΣ

- I. Αποσυνδέστε όλα τα καλώδια που είναι συνδεδεμένα στο ηχείο.
- II. Γυρίστε το ηχείο ανάποδα και τοποθετήστε το πάνω σε ένα μαξιλάρι ή μια μαλακή, εντελώς επίπεδη πετσέτα για να προστατεύσετε τα κουμπιά και τους διακόπτες.
- III. Χρησιμοποιήστε ένα κατσαβίδι PH1 για να αφαιρέσετε τις 6 βίδες που ασφαλίζουν το καπάκι της θήκης της μπαταρίας και στη συνέχεια ανοίξτε τη θήκη.

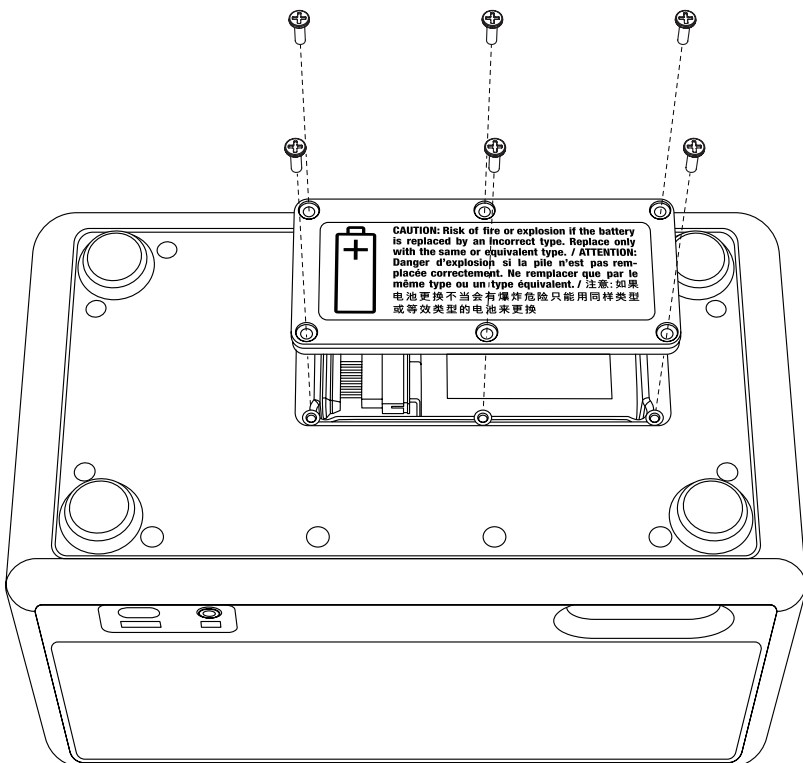

ΟΔΗΓΪΕΣ

ΕΛΛΗΝΙΚΆ

ΑΦΑΪΡΕΣΗ ΤΗΣ ΠΑΛΪΑΣ ΜΠΑΤΑΡΪΑΣ

- I. Αφαιρέστε προσεκτικά την μπαταρία και τοποθετήστε την ανάποδα για να αποκτήσετε πρόσβαση στον σύνδεσμο της μπαταρίας. Σημείωση: Μην τραβήξετε το καλώδιο της μπαταρίας.
- II. Αποσυνδέστε προσεκτικά τους συνδέσμους της μπαταρίας.

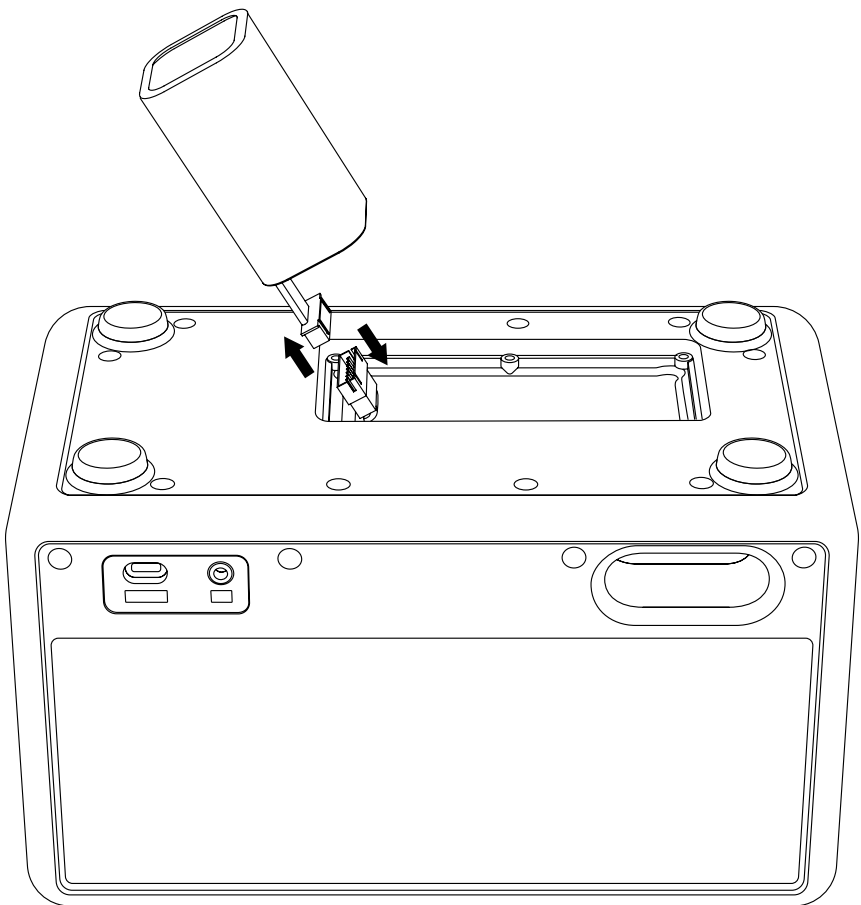

ΟΔΗΓΪΕΣ

ΕΛΛΗΝΙΚΆ

ΕΓΚΑΤΆΣΤΑΣΗ ΤΗΣ ΝΈΑΣ ΜΠΑΤΑΡΪΑΣ

- I. Αποσυσκευάστε την μπαταρία.
- II. Ακουμπήστε την μπαταρία πάνω στο ηχείο και συνδέστε τον σύνδεσμο της μπαταρίας.
- III. Τοποθετήστε την μπαταρία στη θήκη της.

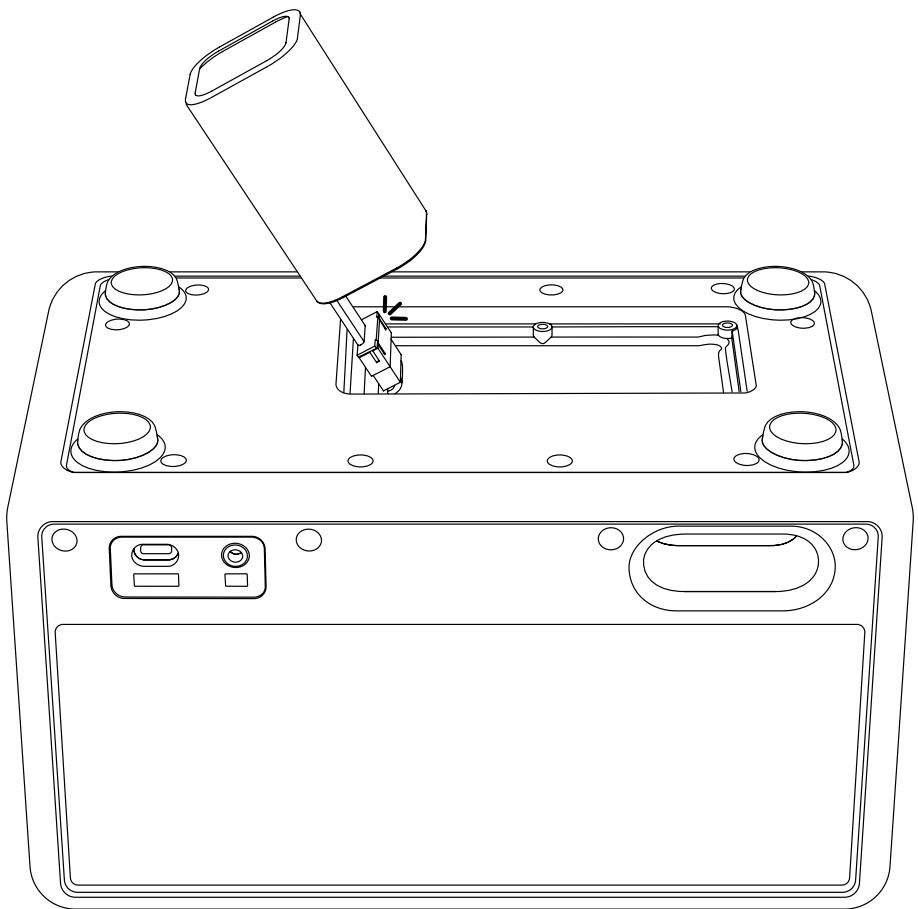

ΚΛΕΪΣΙΜΟ ΤΗΣ ΘΉΚΗΣ ΤΗΣ ΜΠΑΤΑΡΪΑΣ

- I. Τοποθετήστε το καπάκι της θήκης της μπαταρίας στη θέση του και σφίξτε τις 6 βίδες χρησιμοποιώντας ένα κατσαβίδι PH1 για να το ασφαλίσετε.

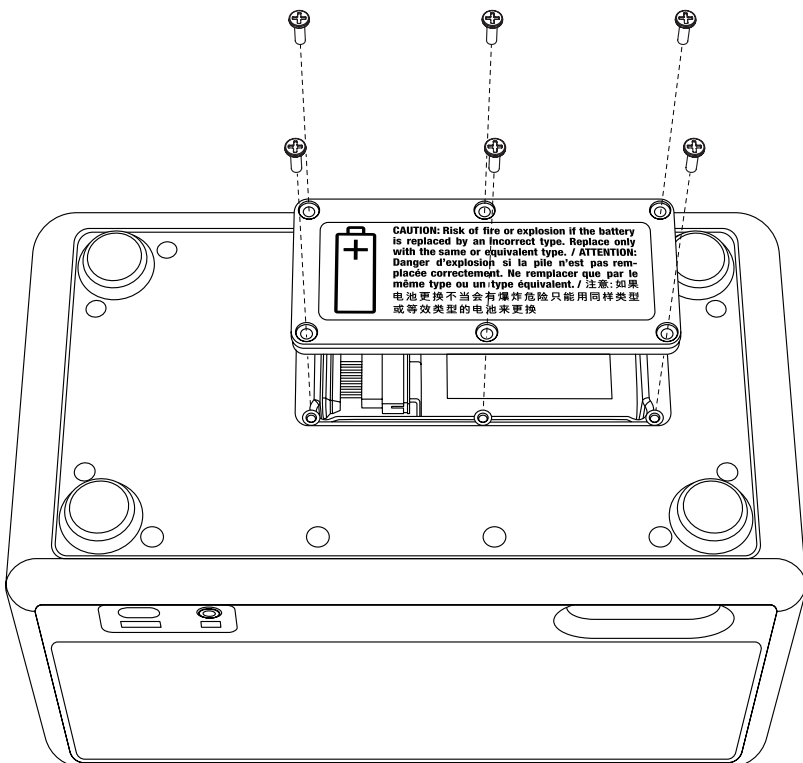

ΟΔΗΓΪΕΣ

ΕΛΛΗΝΙΚΆ

ΑΝΑΚΎΚΛΩΣΗ ΤΗΣ ΠΑΛΪΆΣ ΜΠΑΤΑΡΪΑΣ

Ανακυκλώστε την παλιά μπαταρία και τα υλικά συσκευασίας με τον ενδεδειγμένο τρόπο.

- I. Καλύψτε τον σύνδεσμο της μπαταρίας με αυτοκόλλητη ταινία για να αποφύγετε το βραχυκύκλωμα.
- II. Τοποθετήστε την παλιά μπαταρία σε μια διαφανή πλαστική σακούλα ή στη συσκευασία της νέας μπαταρίας και αφήστε την σε ένα σημείο ανακύκλωσης μπαταριών.

ΠΡΟΕΙΔΟΠΟΪΣΗ

- Οι κατεστραμμένες μπαταρίες λιθίου παρουσιάζουν αυξημένο κίνδυνο πυρκαγιάς και έκρηξης.
- Μην τρυπάτε, λυγίζετε ή συνθλίβετε το κέλυφος της μπαταρίας ή τα στοιχεία της.
- Μην στέλνετε κατεστραμμένες μπαταρίες μέσω ταχυδρομείου και μην τις τοποθετείτε σε μη ελεγχόμενους κάδους ανακύκλωσης.
- Εάν η μπαταρία είναι διογκωμένη, καυτή ή έχει διαρροή, τοποθετήστε την γρήγορα σε ένα μη εύφλεκτο δοχείο (κεραμικό πιάτο, άμμο ή άμμο για γάτες σε μεταλλικό κουτί). Μεταφέρετε τη μπαταρία το συντομότερο δυνατό σε ένα κέντρο ανακύκλωσης με υπαλλήλους.



Τα ηλεκτρικά προϊόντα, τα καλώδια, οι μπαταρίες, οι συσκευασίες και το εγχειρίδιο δεν πρέπει να αναμιγνύονται με γενικά οικιακά απορρίμματα. Για σωστή ανακύκλωσή τους, μεταφέρετε αυτά τα προϊόντα σε καθορισμένο σημείο συλλογής όπου γίνονται δεκτά δωρεάν ή επιστρέψτε τα στον τοπικό σας πωλητή. Η σωστή απόρριψη του προϊόντος εξοικονομεί πόρους και αποτρέπει τις αρνητικές επιπτώσεις στην ανθρώπινη υγεία και το περιβάλλον.

Για να αποτρέψετε την πρόκληση πιθανής βλάβης στο περιβάλλον ή στην ανθρώπινη υγεία από την ανεξέλεγκτη διάθεση απορριμμάτων, απορρίψτε την ελαττωματική επαναφορτιζόμενη μπαταρία σε ειδικά σημεία συλλογής ή επιστρέψτε την στον εξειδικευμένο αντιπρόσωπό σας.

All intellectual property in the product and packaging (including the MARSHALL trade mark, copyright, designs, and patents) are owned by Marshall Group AB and may not be used without permission. All rights reserved. Marshall Group AB, Centralplan 15, 111 20 Stockholm, Sweden. R 1.1

Marshall

KILBURN III
PORTABLE LOUDSPEAKER

מדריך מקוון מלא

תוכן עניינים

אינדקס

003	החלפת ידית הנשיאה
004	החלפת הסוללה

החלפת ידית הנשיאה

- I. משכו את קצות ידית הנשיאה מעל הכפתורים שבצד הרמקול כדי להסיר אותה.
 - II. הכניסו את קצות ידית הנשיאה החדשה מעל הכפתורים.
 - III. ודאו שידית הנשיאה מחוברת היטב לרמקול לפני השימוש בו.
- הקפידו למחזר את ידית הנשיאה הישנה באופן הנכון.

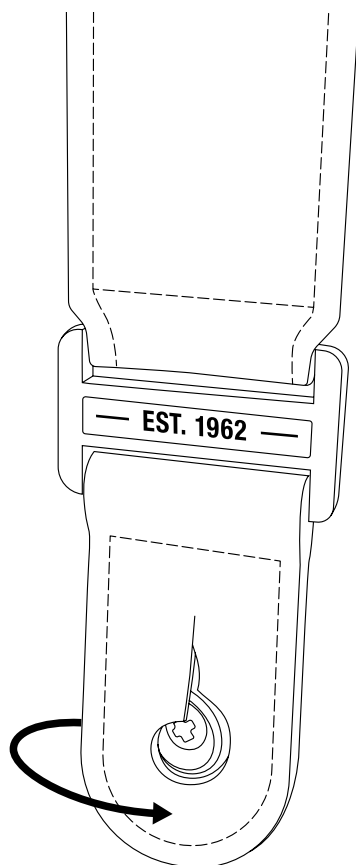

החלפת הסוללה

לפני תחילת הפעולה, הקפידו לעבוד באזור מואר היטב, נקי ומסודר. יש לנתק את כל החיבורים ולכבות את הרמקול. מומלץ לאחסן ברגים וחלקים קטנים בכוסות כדי למנוע את אובדנם. כדי לפתוח את תא הסוללה, תזדקקו למברג פיליפס בגודל 1 (PH1).

פתיחת תא הסוללה

- i. נתקו את כל הכבלים המחוברים לרמקול.
- ii. הפכו את הרמקול כלפי מטה והניחו אותו על כרית או על מגבת רכה ללא מוך כדי להגן על הכפתורים והמתגים.
- iii. השתמשו במברג PH1 כדי להסיר את 6 הברגים שמחזיקים את מכסה תא הסוללה ולאחר מכן פתחו את המכסה.

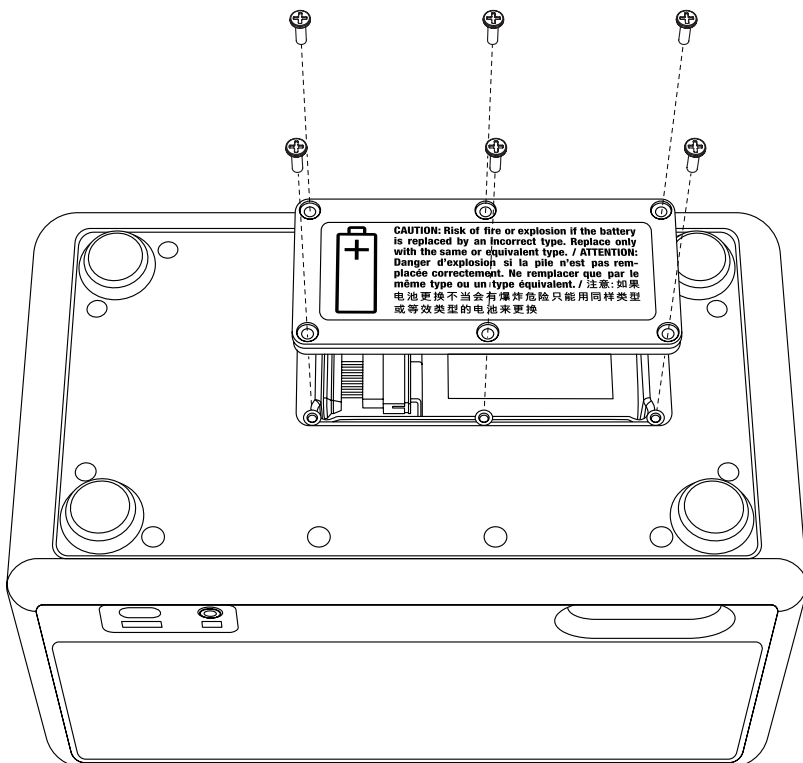

הוצאת הסוללה הישנה

- I. הוציאו בעדינות את הסוללה והניחו אותה הפוך כדי לגשת למחבר הסוללה.
- II. הערה: אין למשוך את כבל הסוללה.
- III. נתקו במהירות את מחברי הסוללה.

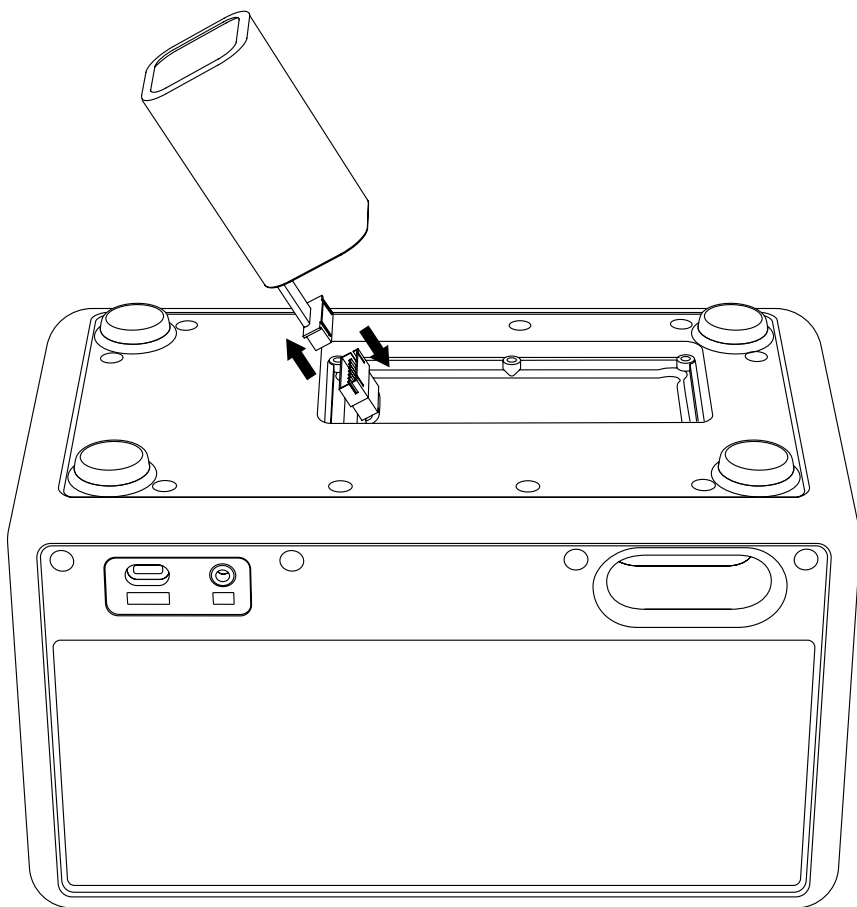

התקנת הסוללה החדשה

- I. הוציאו את הסוללה מהאריזה.
- II. הניחו את הסוללה על הרמקול וחברו את מחבר הסוללה.
- III. הכניסו את הסוללה.

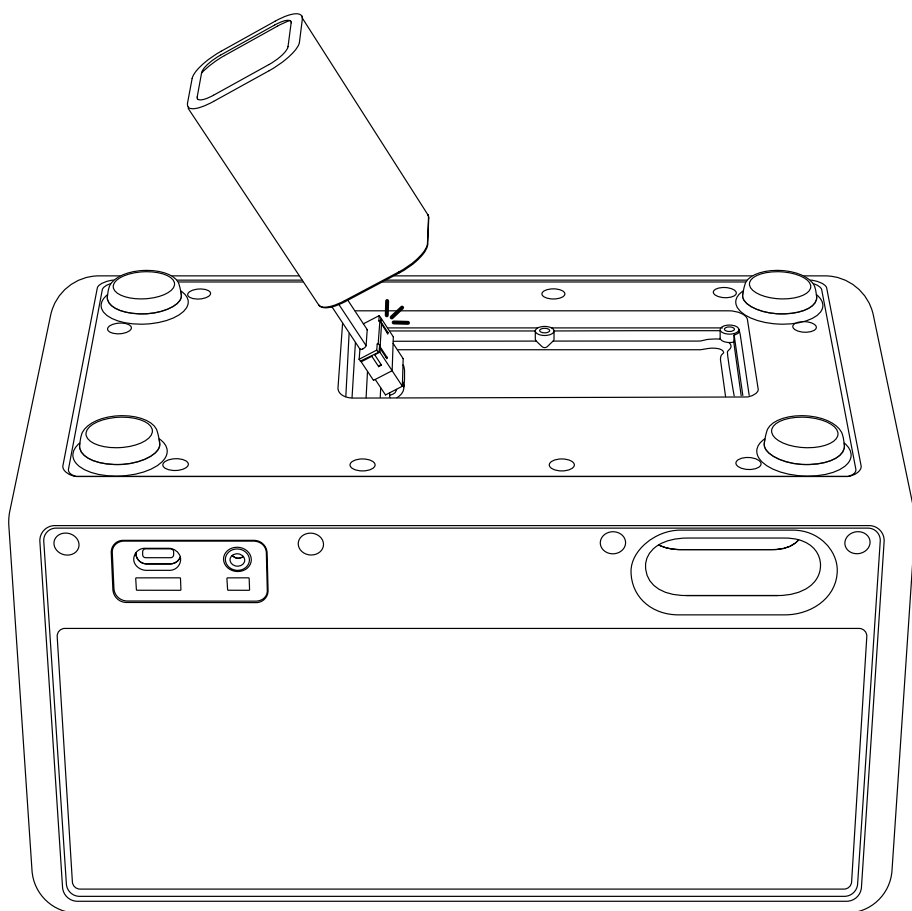

סגירת תא הסוללה

1. הניחו את מכסה תא הסוללה במקומו והדקו את 6 הברגים באמצעות מברג PH1 כדי להדק את המכסה.

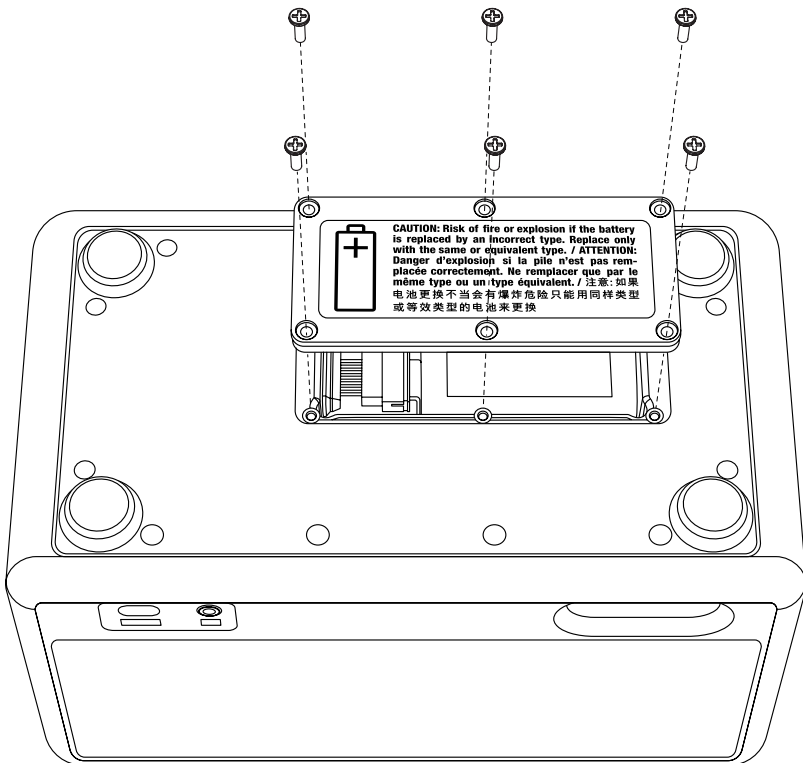

מיחזור הסוללה הישנה

הקפידו למחזר את הסוללה הישנה ואת חומרי האריזה בצורה נכונה.

- I. יש לכסות את מחבר הסוללה בסרט דביק כדי למנוע קצר.
- II. יש לשים את הסוללה הישנה בשקית ניילון שקופה או באריזת הסוללה החדשה ולהשאיר אותה בנקודת מיחזור סוללות.

אזהרה

- לסוללות ליתיום פגומות יש סיכון מוגבר לשריפה ולפיצוץ.
- אין לנקב, לכופף או לרסק את נרתיק הסוללה או התא.
- אין לשלוח סוללות פגומות בדואר או להשאיר אותן בפחי מיחזור לא מפוקחים.
- אם הסוללה נפוחה, חמה או דולפת, הניחו אותה במהירות על מיכל שאינו דליק (צלחת קרמיקה, חול או חול לחתולים בקופסת מתכת). קחו את הסוללה למרכז מיחזור מאויש בהקדם האפשרי.

אין להשליך מוצרים אלקטרוניים, כבלים, סוללות, אריזות ואת הוראות השימוש המודפסות לאשפה הביתית הרגילה. לצורך מיחזור, אנא השליכו מוצרים אלו בנקודת איסוף ייעודית שבה יתקבלו בחינם או החזירו אותם למשווק באזורכם. השלכה נכונה לאשפה של מוצרים חוסכת במשאבים ומונעת השפעות שליליות על בריאותם של בני האדם ועל הסביבה.



למניעת נזק אפשרי לסביבה או לבריאותם של בני אדם מהשלכה לא מבוקרת של פסולת, השליכו את הסוללה הנטענת הפגומה בנקודת איסוף מיוחדת או החזירו אותה למשווק מורשה.

All intellectual property in the product and packaging (including the MARSHALL trade mark, copyright, designs, and patents) are owned by Marshall Group AB and may not be used without permission. All rights reserved. Marshall Group AB, Centralplan 15, 111 20 Stockholm, Sweden. R 1.1

Marshall

**KILBURN III
PORTABLE LOUDSPEAKER**

TELJES ONLINE ÚTMUTATÓ

TARTALOMJEGYZÉK

TÁRGYMUTATÓ

A hordozó fogantyú cseréje	003
Az akkumulátor cseréje.....	004

KEZELÉSI UTASÍTÁSOK

MAGYAR

A HORDOZÓ FOGANTYÚ CSERÉJE

- I. A hangszóró eltávolításához húzza a hordozó fogantyú végeit a hangszóró oldalán található gombok fölé, majd távolítsa el.
- II. Nyomja az új hordozó fogantyú végeit a gombokra.
- III. Használat előtt győződjön meg arról, hogy a hordozó fogantyú rögzítve van a hangszóróhoz.

Győződjön meg arról, hogy a régi hordozó fogantyút megfelelő módon hasznosítja újra.

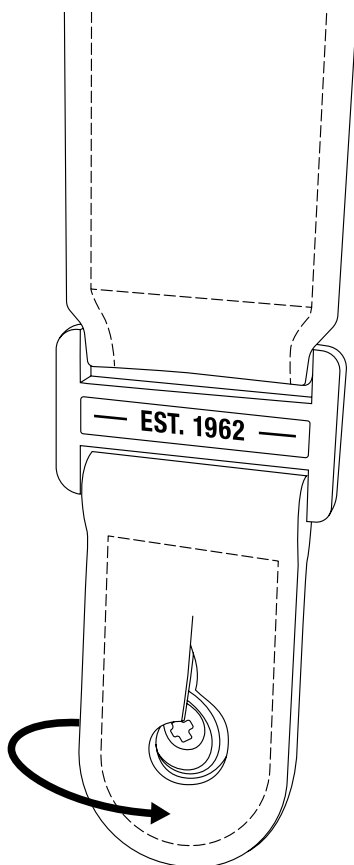

KEZELÉSI UTASÍTÁSOK

MAGYAR

AZ AKKUMULÁTOR CSERÉJE

A folyamat megkezdése előtt győződjön meg arról, hogy jól megvilágított, tiszta és rendezett területen dolgozik. Minden vezetékét le kell választani, és a hangszórót ki kell kapcsolni. Jó gyakorlat, ha a csavarokat és az apró alkatrészeket poharakban tároljuk, hogy elkerüljük azok elvesztését. Az akkumulátorfedél kinyitásához egy PH1-es méretű Phillips-csavarhúzóra lesz szüksége.

AZ AKKUMULÁTORFEDÉL KINYITÁSA

- I. Húzza ki az összes vezetékét, amely a hangszóróhoz van csatlakoztatva.
- II. Fordítsa a hangszórót fejjel lefelé, és helyezze egy párnára vagy puha, szőszmentes törölközőre, hogy megvédje a gombokat és kapcsolókat.
- III. Használjon PH1-es csavarhúzót a 6 csavar eltávolításához, amelyek az akkumulátorfedelet rögzítik, majd nyissa ki a fedelet.

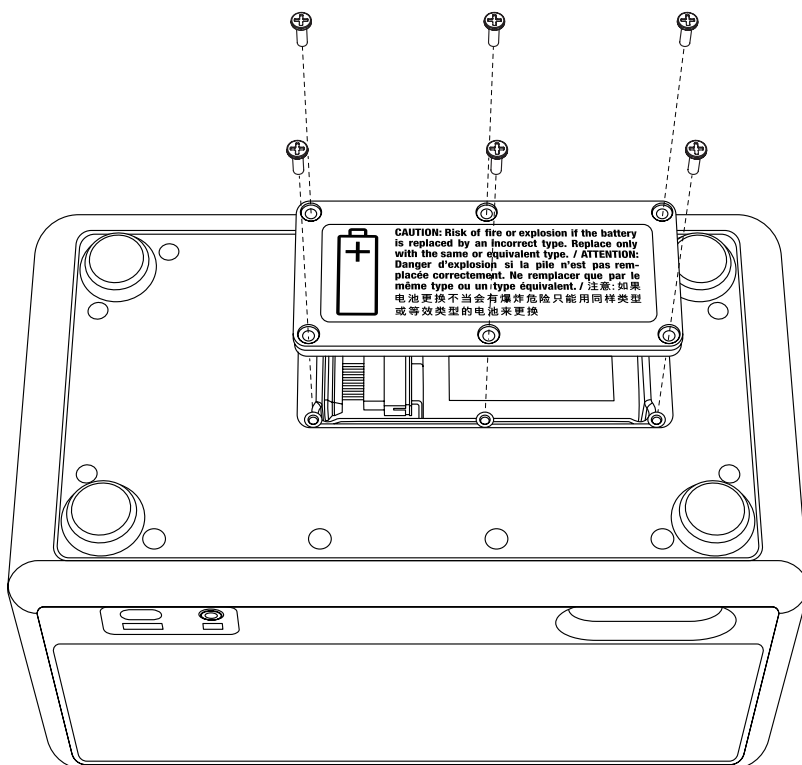

KEZELÉSI UTASÍTÁSOK

MAGYAR

A RÉGI AKKUMULÁTOR ELTÁVOLÍTÁSA

- I. Óvatosan vegye ki az akkumulátort, és tegye fejjel lefelé, hogy hozzáférjen az akkumulátor csatlakozójához. Megjegyzés: Ne húzza az akkumulátorkábelt.
- II. Óvatosan válassa le az akkumulátor csatlakozóit.

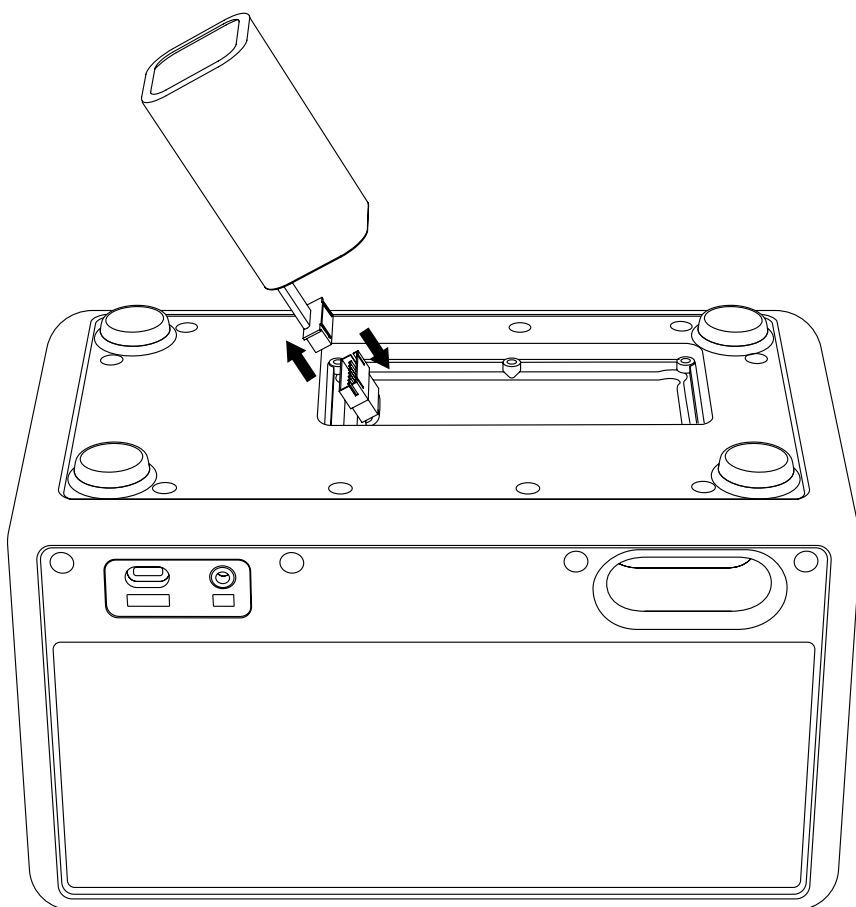

KEZELÉSI UTASÍTÁSOK

MAGYAR

AZ ÚJ AKKUMULÁTOR BESZERELÉSE

- I. Csomagolja ki az akkumulátort.
- II. Helyezze az akkumulátort a hangszóóra, és csatlakoztassa az akkumulátor csatlakozóját.
- III. Helyezze be az akkumulátort.

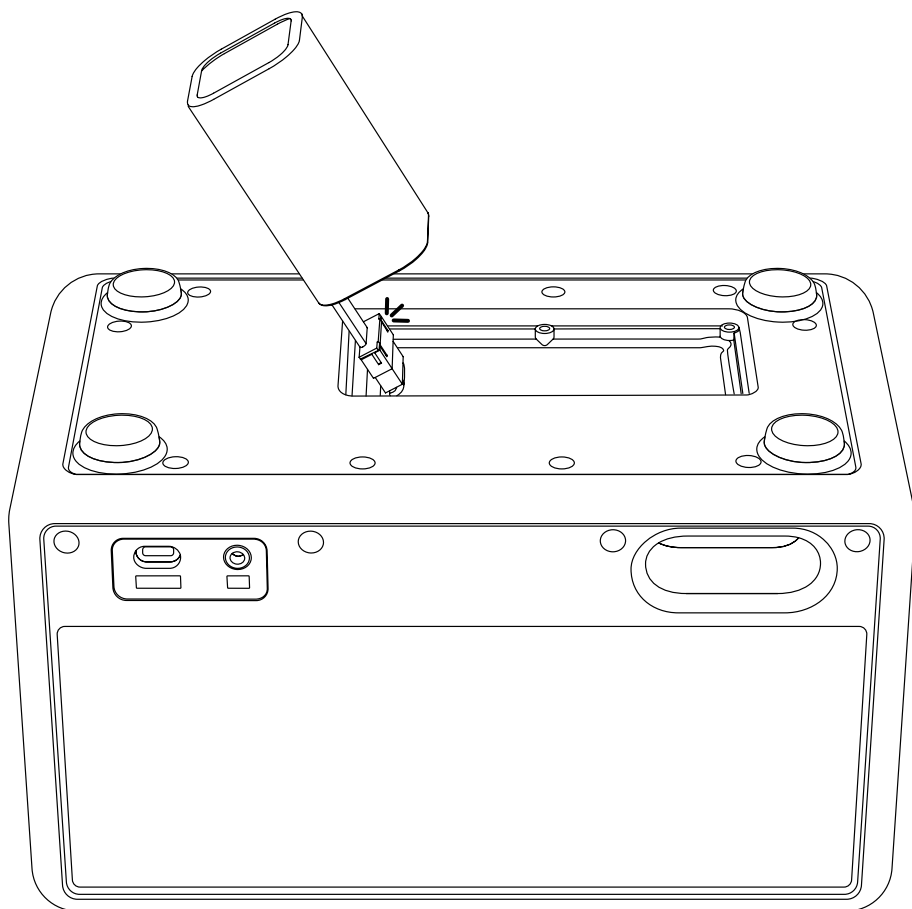

KEZELÉSI UTASÍTÁSOK

MAGYAR

AZ AKKUMULÁTORFEDÉL LEZÁRÁSA

- I. Helyezze a helyére az akkumulátorfedelet, és egy PH1-es csavarhúzóval húzza meg a 6 csavart, hogy rögzítse a fedelet.

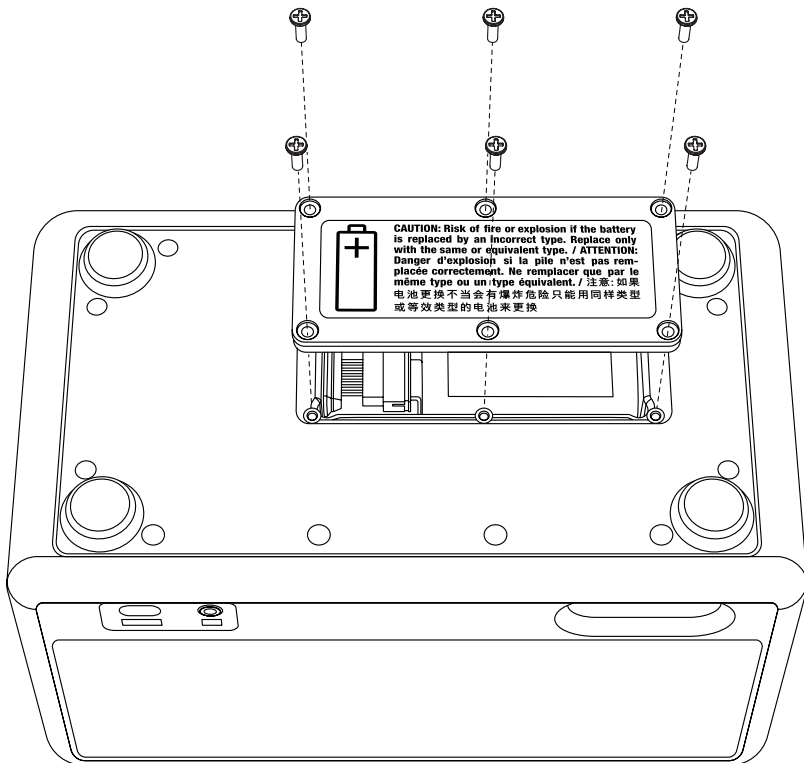

KEZELÉSI UTASÍTÁSOK

MAGYAR

A RÉGI AKKUMULÁTOR ÚJRAHASZNOSÍTÁSA

A régi akkumulátort és a csomagolóanyagot a megfelelő módon hasznosítsa újra.

- I. Fedje le az akkumulátor csatlakozóját ragasztószalaggal a rövidzárlat elkerülése érdekében.
- II. Tegye a régi akkumulátort egy átlátszó műanyag zacskóba vagy az új akkumulátor csomagolásába, és hagyja ott egy akkumulátor-újrahasznosító ponton.

FIGYELEM

- A sérült lítium akkumulátorok fokozott tűz- és robbanásveszélyt jelentenek.
- Ne lyukassza ki, ne hajlítsa meg, és ne nyomja össze az akkumulátortasakot vagy a cellát.
- Ne küldje el postán a sérült akkumulátorokat, és ne helyezze őket ellenőrizetlen újrahasznosító konténerekbe.
- Ha az akkumulátor megduzzadt, forró vagy szivárog, gyorsan helyezze egy nem gyúlékony edénybe (például kerámialapra, homokra vagy macskaalomra egy fémdobozban). Vigye az akkumulátort minél hamarabb egy személyzettel ellátott újrahasznosító központba.



Az elektromos termékeket, a kábeleket, az akkumulátorokat, a csomagolást és az útmutatót nem szabad az általános háztartási hulladékkal keverni. A megfelelő újrahasznosítás érdekében vigye el ezeket a termékeket egy kijelölt gyűjtőhelyre, ahol ingyenesen átveszik, vagy juttassa vissza a helyi viszonteladóhoz. A termék megfelelő ártalmatlanítása erőforrásokat takarít meg, és megelőzi az emberi egészségre és a környezetre gyakorolt negatív hatásokat.

Az ellenőrizetlen hulladékkezelésből adódó esetleges környezeti és emberi egészségügyi károk elkerülése érdekében a hibás újratölthető akkumulátorokat speciális gyűjtőhelyeken adja le, vagy vigye vissza a szaktereskedőhöz.

All intellectual property in the product and packaging (including the MARSHALL trade mark, copyright, designs, and patents) are owned by Marshall Group AB and may not be used without permission. All rights reserved. Marshall Group AB, Centralplan 15, 111 20 Stockholm, Sweden. R 1.1

Marshall

**KILBURN III
PORTABLE LOUDSPEAKER**

MANUAL ONLINE LENGKAP

ISI

INDEKS

Mengganti gagang pembawa.....	003
Mengganti baterai	004

PETUNJUK**BAHASA INDONESIA****MENGGANTI GAGANG PEMBAWA**

- I. Tarik ujung gagang pembawa melalui tombol di sisi speaker untuk melepaskannya.
- II. Dorong ujung gagang pembawa yang baru melalui tombol.
- III. Pastikan gagang pembawa telah terpasang dengan erat pada speaker sebelum digunakan.

Pastikan untuk mendaur ulang gagang pembawa yang lama dengan cara yang benar.

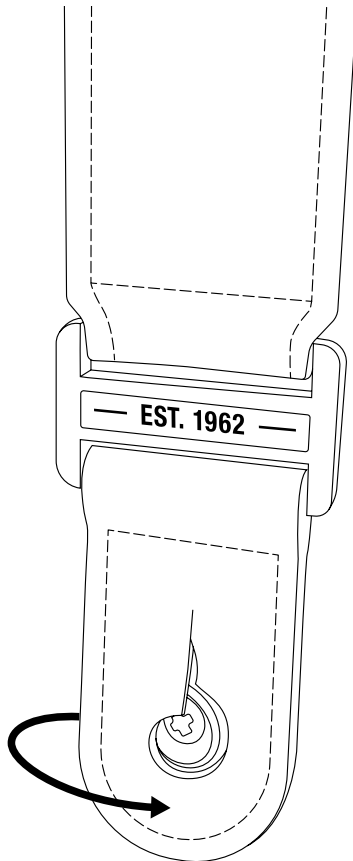

PETUNJUK

BAHASA INDONESIA

MENGGANTI BATERAI

Sebelum mulai menjalankan prosedur, pastikan lingkungan area kerja Anda memiliki pencahayaan yang cukup, bersih, dan tidak berantakan. Semua kabel harus dicabut dan speaker dimatikan. Menyimpan sekrup dan komponen kecil dalam cangkir agar tidak hilang merupakan praktik yang bagus. Anda akan memerlukan obeng Phillips ukuran 1 (PH1) untuk membuka penutup baterai.

MEMBUKA PENUTUP BATERAI

- I. Lepaskan semua kabel yang terhubung ke speaker.
- II. Balikkan speaker dan letakkan di atas bantal atau handuk lembut yang tidak mudah terangkat untuk melindungi kenop dan sakelar.
- III. Gunakan obeng PH1 untuk melepaskan 6 sekrup yang mengamankan penutup baterai, kemudian buka penutup.

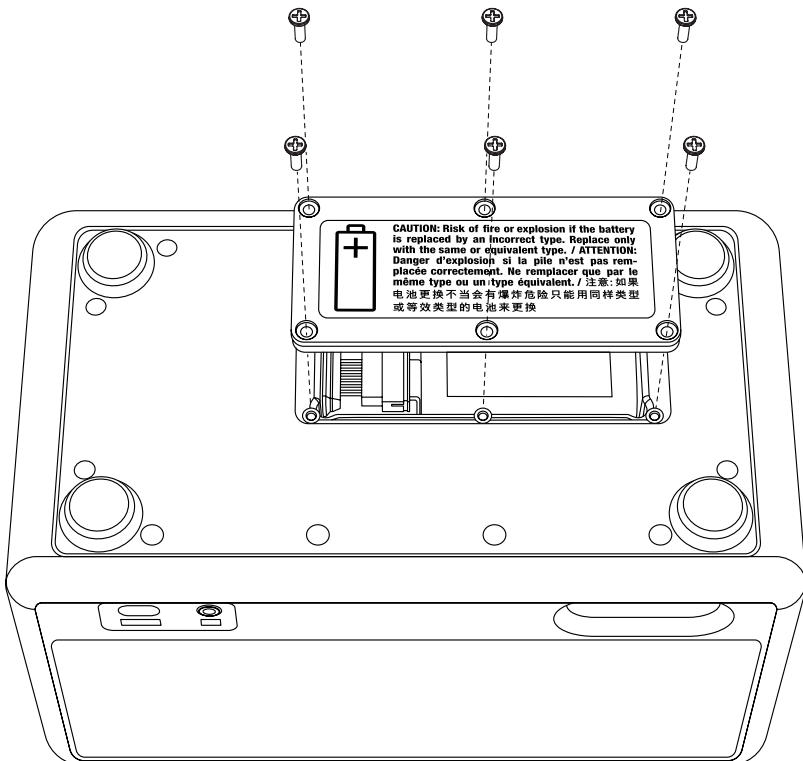

PETUNJUK

BAHASA INDONESIA

MELEPASKAN BATERAI LAMA

- I. Keluarkan baterai dengan hati-hati dan letakkan terbalik untuk mengakses konektor baterai. Catatan: Jangan menarik kabel baterai.
- II. Lepaskan konektor baterai dengan hati-hati.

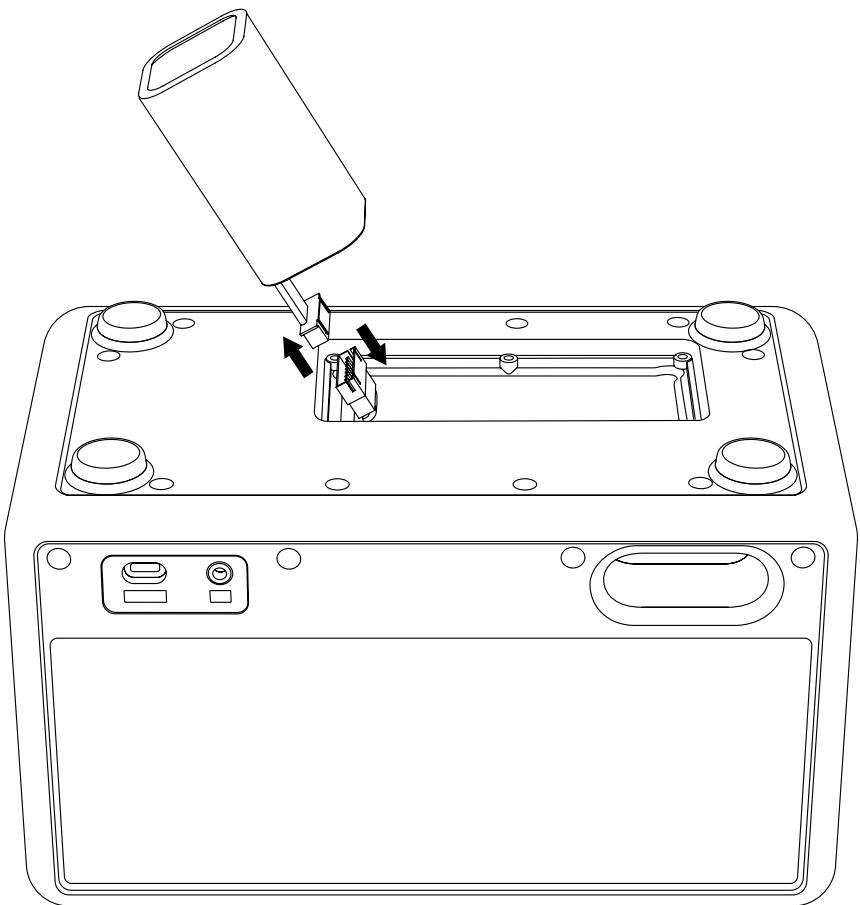

PETUNJUK

BAHASA INDONESIA

MEMASANG BATERAI YANG BARU

- I. Buka kemasan baterai.
- II. Letakkan baterai di atas speaker dan hubungkan konektor baterai.
- III. Masukkan baterai.

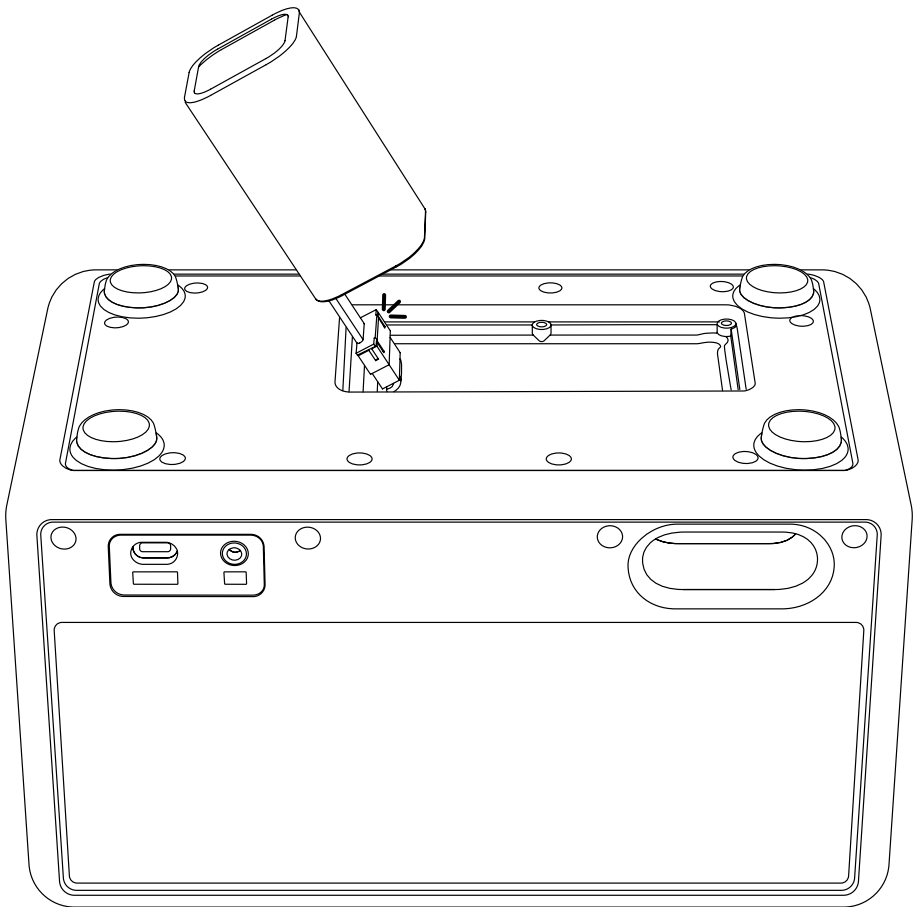

PETUNJUK

BAHASA INDONESIA

MENUTUP PENUTUP BATERAI

- I. Tempatkan penutup baterai pada posisinya dan kencangkan keenam sekrup menggunakan obeng PH1 untuk mengamankan penutup.

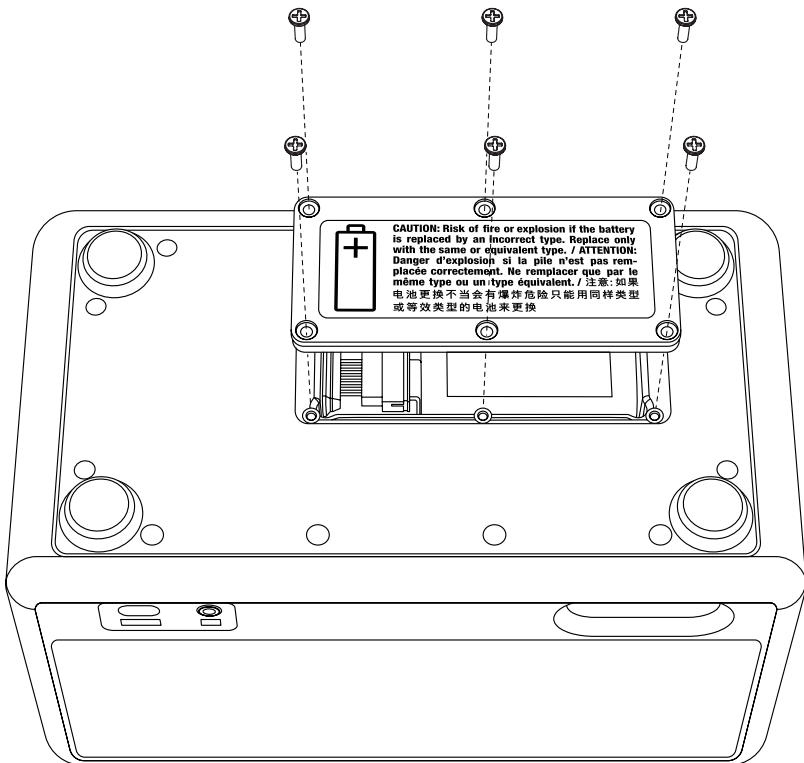

PETUNJUK

BAHASA INDONESIA

MENDAUR ULANG BATERAI LAMA

Harap daur ulang baterai lama dan bahan kemasan Anda dengan cara yang benar.

- I. Tutup konektor baterai dengan pita perekat untuk mencegah hubungan arus pendek.
- II. Masukkan baterai lama ke dalam kantong plastik bening atau kemasan baterai baru dan tinggalkan di titik daur ulang baterai.

PERINGATAN

- Baterai lithium yang rusak memiliki risiko kebakaran dan ledakan yang lebih tinggi.
- Jangan menusuk, membengkokkan, atau menghancurkan kantong atau sel baterai.
- Jangan mengirimkan baterai yang rusak melalui pos atau menaruhnya di tempat daur ulang yang tidak diawasi.
- Jika baterai kembung, panas, atau bocor, segera letakkan di dalam wadah yang tidak mudah terbakar (piring keramik, pasir, atau pasir kucing di dalam kotak logam). Bawa baterai ke pusat daur ulang yang memiliki staf sesegera mungkin.



Produk alat listrik, kabel, baterai, kemasan, dan buku petunjuk, sebaiknya tidak dijadikan satu dengan sampah rumah tangga umum. Untuk tujuan daur ulang, mohon berikan produk ini ke tempat pengumpulan limbah yang ditunjuk agar diterima tanpa biaya atau kembalikan ke retailer setempat. Pembuangan produk yang benar akan menghemat sumber daya dan mencegah efek negatif pada kesehatan manusia dan lingkungan.

Untuk mencegah potensi bahaya terhadap kesehatan manusia atau lingkungan karena pembuangan limbah yang tidak terkontrol, buang baterai isi ulang pada lokasi pembuangan khusus atau kembalikan ke dealer khusus.

All intellectual property in the product and packaging (including the MARSHALL trade mark, copyright, designs, and patents) are owned by Marshall Group AB and may not be used without permission. All rights reserved. Marshall Group AB, Centralplan 15, 111 20 Stockholm, Sweden. R 1.1

Marshall

**KILBURN III
PORTABLE LOUDSPEAKER**

MANUALE ONLINE COMPLETO

SOMMARIO

INDICE

Sostituzione della maniglia di trasporto.....	003
Sostituzione della batteria.....	004

ISTRUZIONI

ITALIANO

SOSTITUZIONE DELLA MANIGLIA DI TRASPORTO

- I. Tira le estremità della maniglia di trasporto sopra i bottoni ai lati del diffusore per rimuoverla.
- II. Spingi le estremità della nuova maniglia di trasporto sopra i bottoni.
- III. Assicurati che la maniglia di trasporto sia ben fissata al diffusore prima dell'uso.

Assicurati di riciclare la vecchia maniglia in modo corretto.

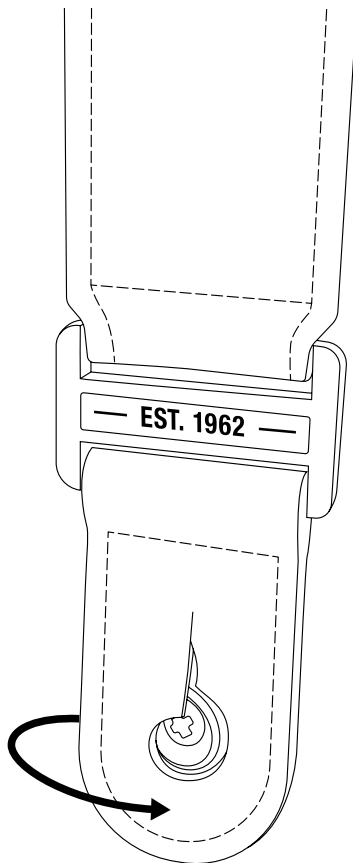

ISTRUZIONI

ITALIANO

SOSTITUZIONE DELLA BATTERIA

Prima di iniziare la procedura, assicurati di operare in un'area ben illuminata, pulita e ordinata. Tutti i cavi devono essere scollegati e il diffusore deve essere spento. Ti suggeriamo di riporre viti e piccoli componenti in appositi contenitori per evitare di smarrirli. Per aprire lo sportello della batteria è necessario un cacciavite Phillips, misura 1 (PH1).

APERTURA DELLO SPORTELLLO DELLA BATTERIA

- I. Scollega tutti i cavi collegati al diffusore.
- II. Capovolgi il diffusore e posizionalo su un cuscino o su un asciugamano morbido senza pelucchi per proteggere le manopole e gli interruttori.
- III. Utilizza un cacciavite PH1 per rimuovere le 6 viti che fissano lo sportello della batteria, quindi apri lo sportello.

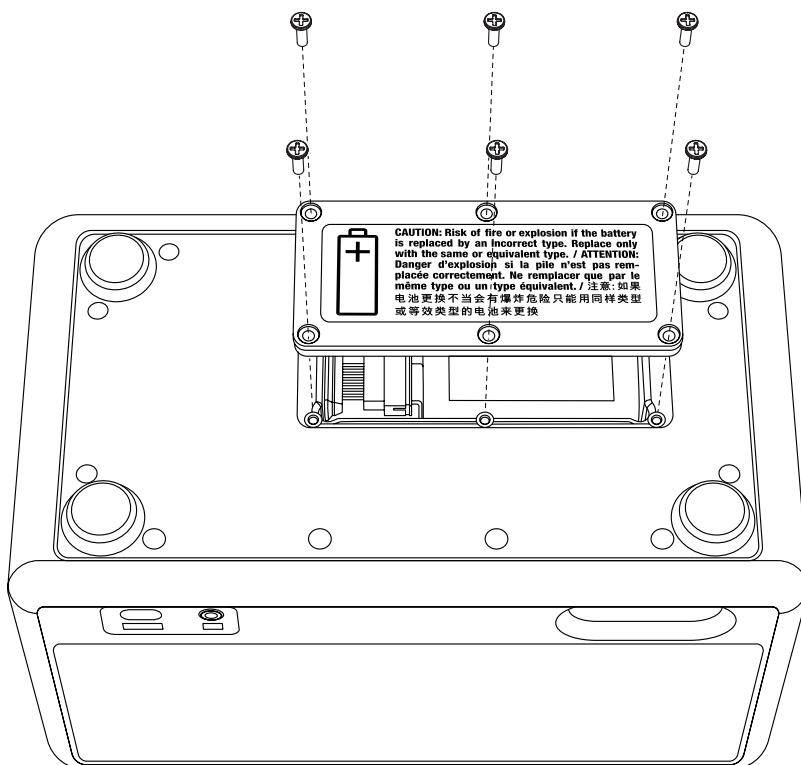

ISTRUZIONI

ITALIANO

RIMOZIONE DELLA VECCHIA BATTERIA

- I. Rimuovi delicatamente la batteria e posizionala capovolta per accedere al connettore. Nota: non tirare il cavo della batteria.
- II. Scollega con cautela i connettori della batteria.

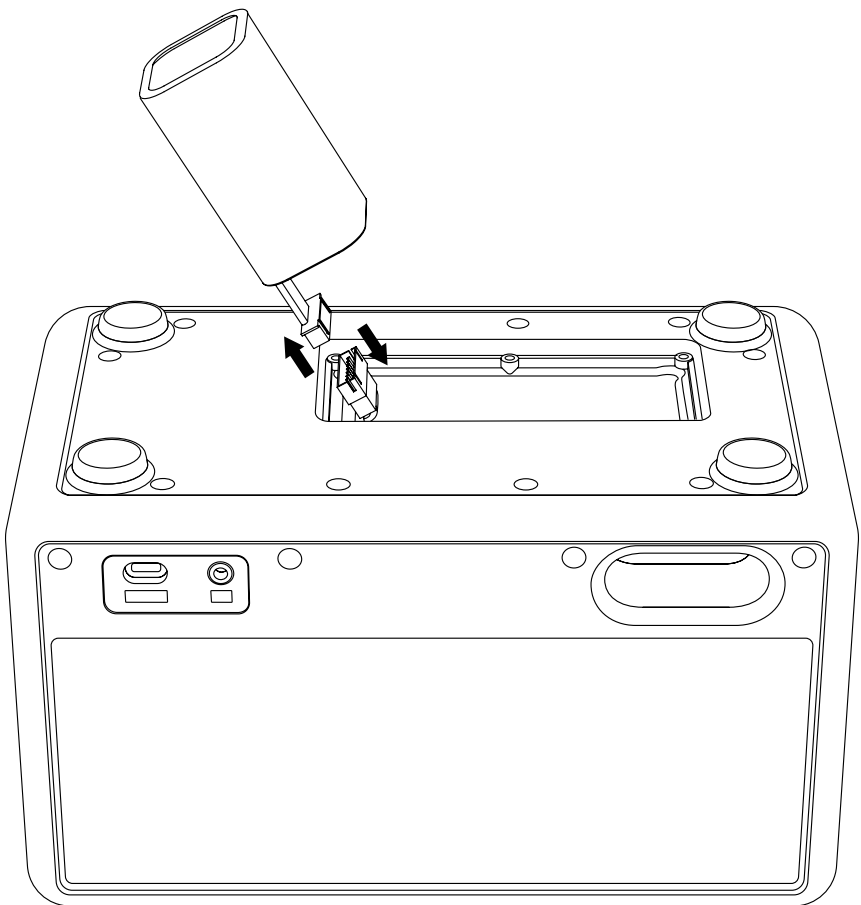

ISTRUZIONI

ITALIANO

INSTALLAZIONE DELLA NUOVA BATTERIA

- I. Disimballa la batteria.
- II. Posiziona la batteria sul diffusore e collega il connettore.
- III. Inserisci la batteria.

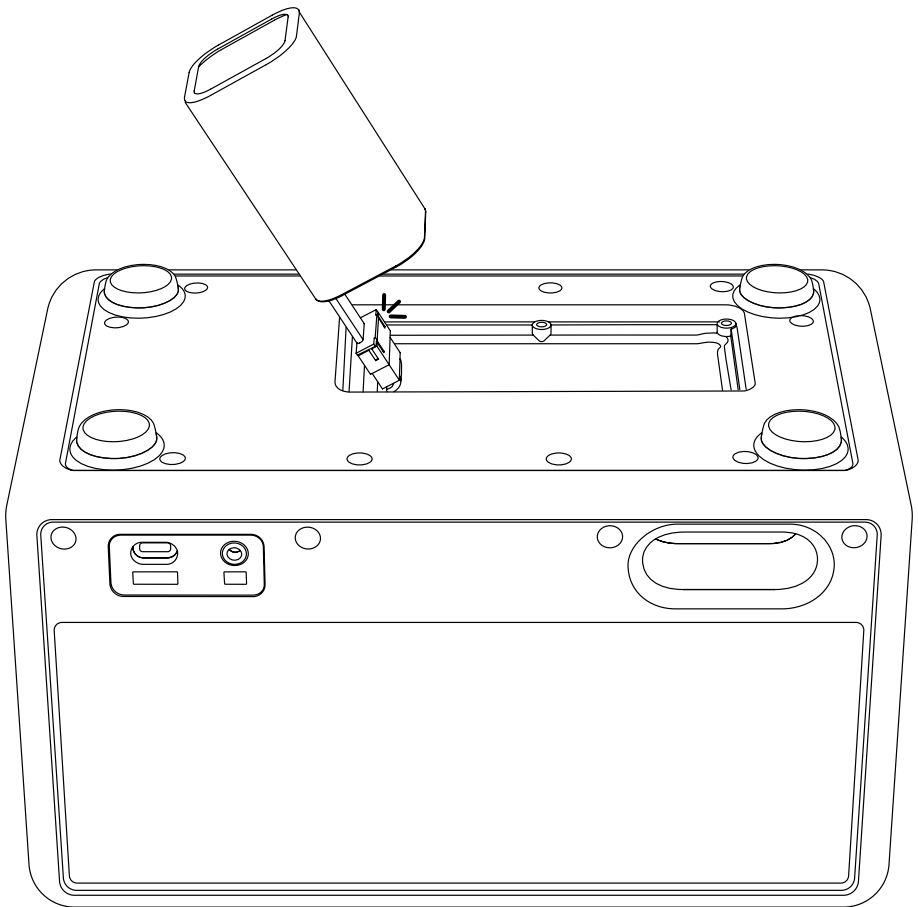

ISTRUZIONI

ITALIANO

CHIUSURA DEL COPERCHIO DELLA BATTERIA

- I. Riposiziona lo sportello della batteria e serra le 6 viti con un cacciavite PH1 per fissare lo sportello.

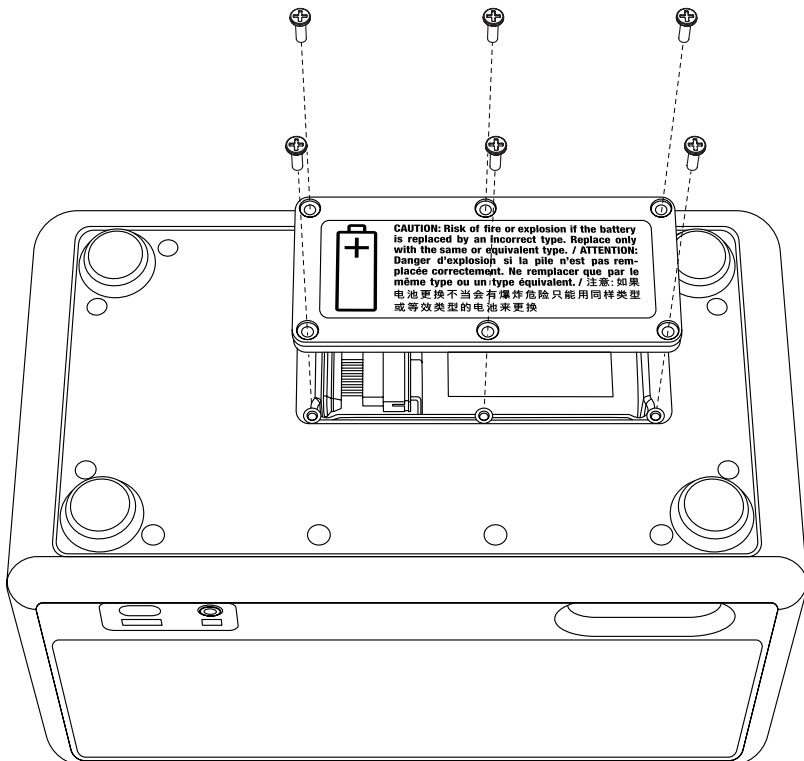

ISTRUZIONI

ITALIANO

RICICLAGGIO DELLA VECCHIA BATTERIA

Ricicla la vecchia batteria e il materiale di imballaggio in modo corretto.

- I. Copri il connettore della batteria con nastro adesivo per evitare cortocircuiti.
- II. Metti la vecchia batteria in un sacchetto di plastica trasparente o nella confezione della nuova batteria e lasciala presso un punto di riciclaggio specializzato.

AVVERTENZA

- Le batterie al litio danneggiate presentano un rischio maggiore di incendio e di esplosione.
- Non forare, piegare o schiacciare la custodia o la cella della batteria.
- Non spedire le batterie danneggiate per posta né depositarle in cassonetti non controllati.
- Se la batteria è rigonfia, calda o mostra perdite, posizionala rapidamente su un contenitore non infiammabile (piatto di ceramica, sabbia o lettiera per gatti in una scatola di metallo). Porta la batteria in un centro di riciclaggio presidiato il prima possibile.



I prodotti elettrici, i cavi, le batterie, l'imballaggio e il manuale non devono essere gettati nei rifiuti domestici indifferenziati. Per un corretto riciclo, porta questo tipo di prodotti presso un apposito punto di raccolta, dove saranno accettati gratuitamente, oppure restituiscili al rivenditore locale. Il corretto smaltimento dei prodotti consente di risparmiare risorse e previene effetti negativi sulla salute umana e sull'ambiente.

Per evitare possibili danni all'ambiente o alla salute umana dovuti allo smaltimento incontrollato dei rifiuti, smaltisci la batteria ricaricabile difettosa presso i punti di raccolta speciali oppure restituiscila al tuo rivenditore specializzato.

All intellectual property in the product and packaging (including the MARSHALL trade mark, copyright, designs, and patents) are owned by Marshall Group AB and may not be used without permission. All rights reserved. Marshall Group AB, Centralplan 15, 111 20 Stockholm, Sweden. R 1.1

Marshall

KILBURN III
PORTABLE LOUDSPEAKER

完全版オンラインマニュアル

目次

索引

キャリングハンドルの交換.....	003
バッテリーの交換.....	004

操作方法

日本語

キャリングハンドルの交換

- I. スピーカー側面のボタンの上に引っ掛けてあるキャリングハンドルの両端を引っ張ってを取り外します。
- II. 新しいキャリングハンドルの端をボタンに押し込みます。
- III. 使用する前に、キャリングハンドルがスピーカーに固定されていることを確認してください。

古いキャリングハンドルは、正しい方法でリサイクルするようにしてください。

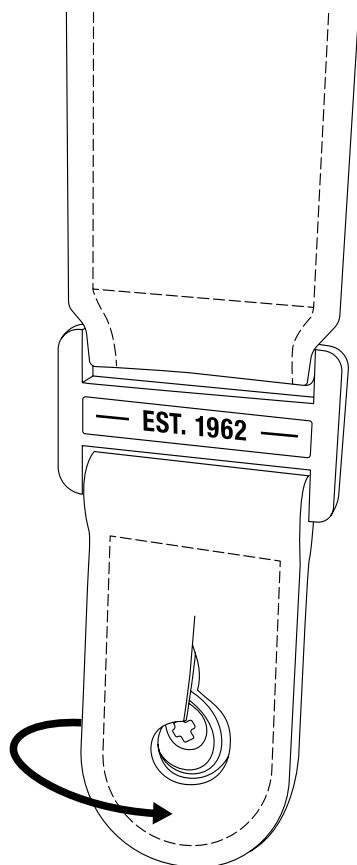

操作方法

日本語

バッテリーの交換

手順を始める前に、明るく、清潔で、散らかっていない場所で作業するようにしてください。すべてのリード線を外し、スピーカーの電源を切ってください。ネジや小さな部品は、紛失を防ぐためにカップに入れて保管することをおすすめします。バッテリーハッチを開けるには、Phillipsドライバー、サイズ1 (PH1) が必要です。

バッテリーハッチを開ける

- I. スピーカーに接続されているすべてのリード線を抜いてください。
- II. スピーカーを逆さまにして、ノブやスイッチを保護するために枕や柔らかい毛羽立ちのないタオルの上に置いてください。
- III. PH1ドライバーを使用してバッテリーハッチを固定している6本のネジを取り外し、ハッチを開けます。

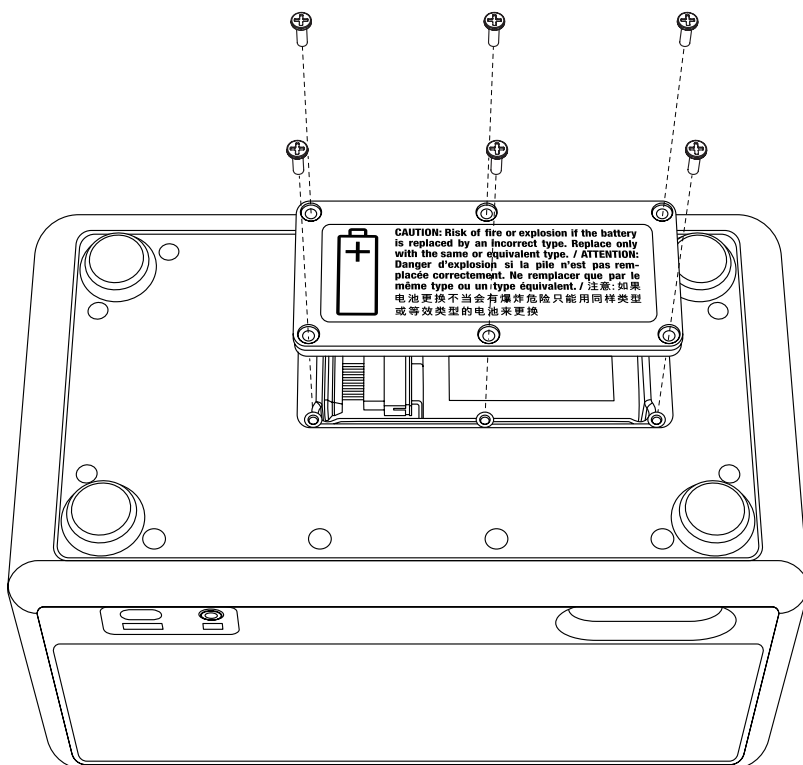

操作方法

日本語

古いバッテリーの取り外し

- I. バッテリーをそっと取り出し、逆さまにしてバッテリーコネクタにアクセスします。注：バッテリーケーブルを引っ張らないでください。
- II. バッテリーコネクタを慎重に外します。

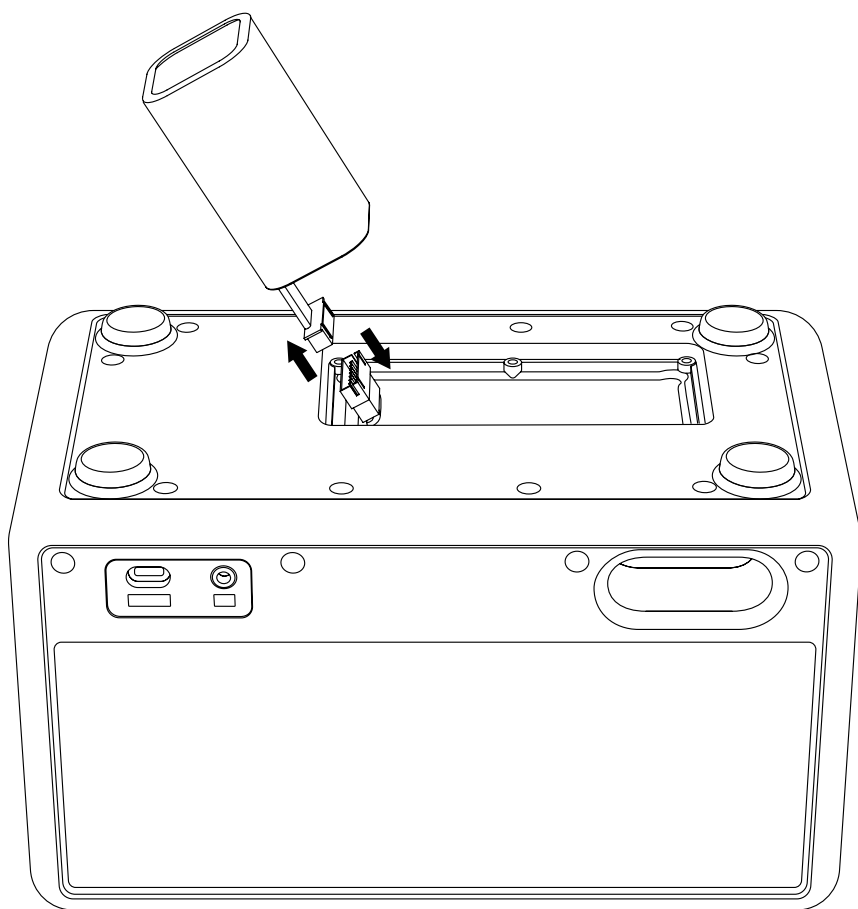

操作方法

日本語

新しいバッテリーの取り付け

- I. バッテリーを取り出します。
- II. バッテリーをスピーカーの上に置き、バッテリーコネクタを接続してください。
- III. バッテリーを挿入してください。

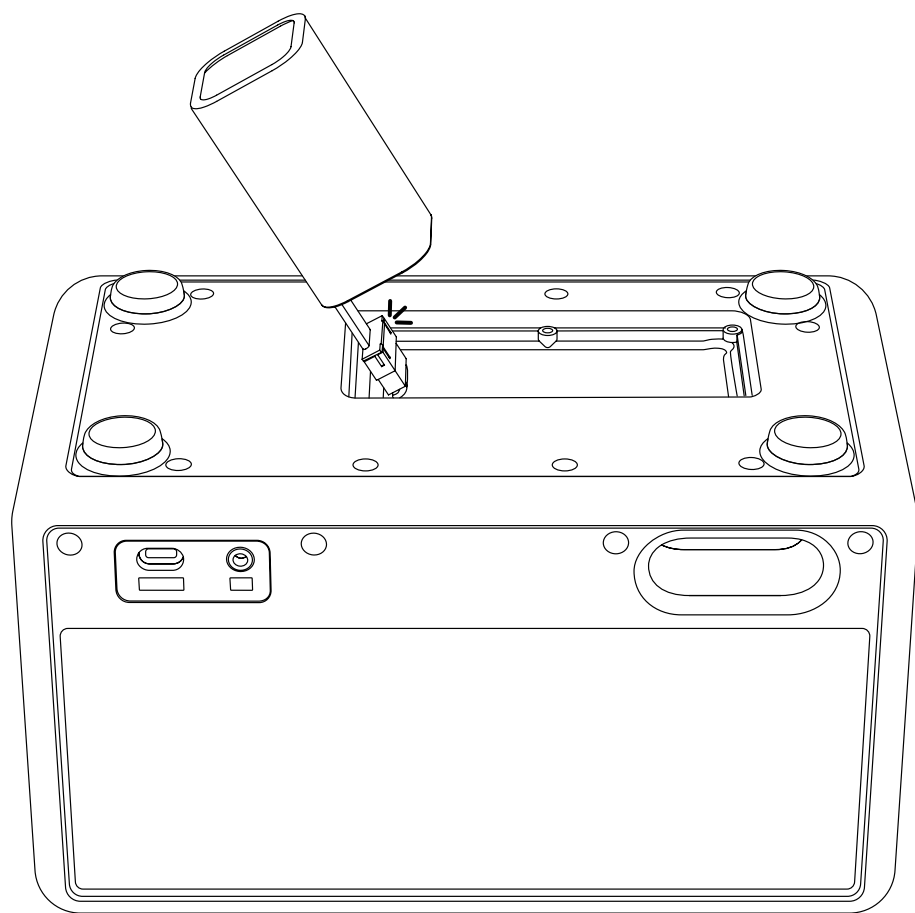

操作方法

日本語

バッテリーハッチを閉める

1. バッテリーハッチを所定の位置に置き、PH1ドライバーを使用して6本のネジを締めて、ハッチを固定します。

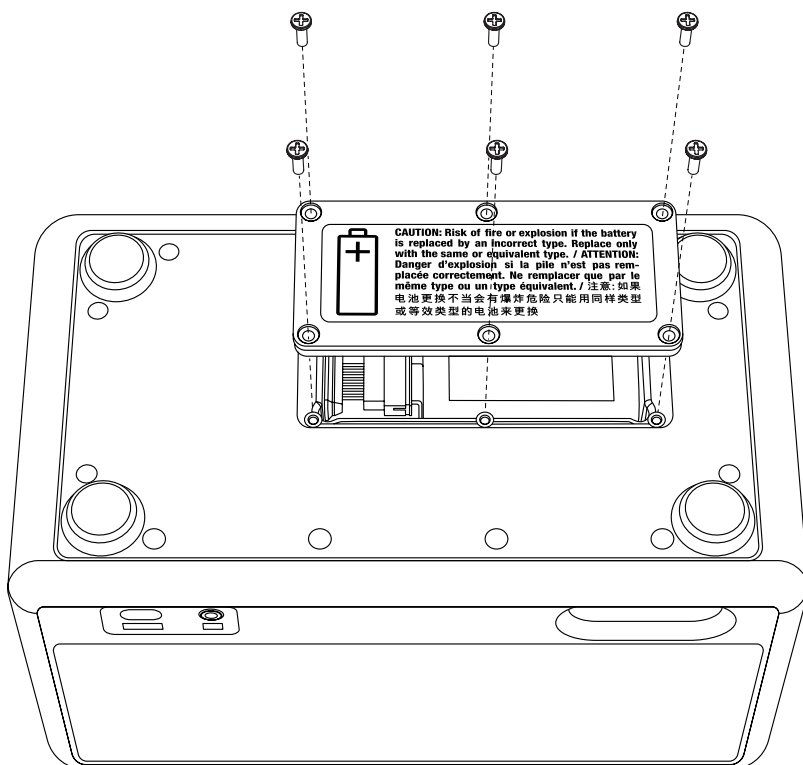

操作方法

日本語

古いバッテリーのリサイクル

古いバッテリーと梱包材は、適切な方法でリサイクルしてください。

- I. ショートを防ぐために、バッテリーコネクタを粘着テープで覆います。
- II. 古いバッテリーを透明なビニール袋に入れるか、新しいバッテリーのパッケージに入れて、バッテリーのリサイクルセンターに持ち込んでください。

警告

- 損傷したリチウム電池は、火災や爆発の危険性が高まります。
- バッテリーポーチやセルに穴を開けたり、曲げたり、押しつぶしたりしないでください。
- 破損したバッテリーを郵送したり、無人のリサイクルボックスに預けたりしないでください。
- バッテリーが膨張していたり、熱くなっていたり、液漏れしている場合は、速やかに不燃性の容器（セラミックプレート、砂、金属製の箱に入れた猫砂など）の上に置いてください。バッテリーは、できるだけ早く有人のリサイクルセンターに持ち込んでください。



電気製品、ケーブル、電池、梱包材、取扱説明書は、一般の家庭ごみに混ぜないでください。適切にリサイクルするため、これらの製品は無料で引き取ってもらえる指定の回収場所へお持ちいただくか、お近くの販売店にご返却ください。製品を正しく廃棄することで、資源を節約し、人の健康と環境への悪影響を防ぐことができます。

廃棄物をむやみに捨てることによる環境と人の健康に及ぶ害を防ぐため、使えなくなった充電式電池は特別な収集所か専門業者の所に持って行きましょう。

All intellectual property in the product and packaging (including the MARSHALL trade mark, copyright, designs, and patents) are owned by Marshall Group AB and may not be used without permission. All rights reserved. Marshall Group AB, Centralplan 15, 111 20 Stockholm, Sweden. R 1.1

Marshall

KILBURN III
PORTABLE LOUDSPEAKER

전체 버전 온라인 매뉴얼

목차

색인

운반용 손잡이 교체하기.....	003
배터리 교체하기.....	004

지침

한국어

운반용 손잡이 교체하기

- I. 운반용 손잡이의 끝을 스피커 측면의 버튼 위로 당겨서 제거하십시오.
- II. 새 운반용 손잡이의 끝을 버튼 위로 밀어 넣으십시오.
- III. 사용하기 전에 운반용 손잡이가 스피커에 안전하게 고정되어 있는지 확인하십시오.

오래된 운반용 손잡이를 적절한 방법으로 재활용하십시오.

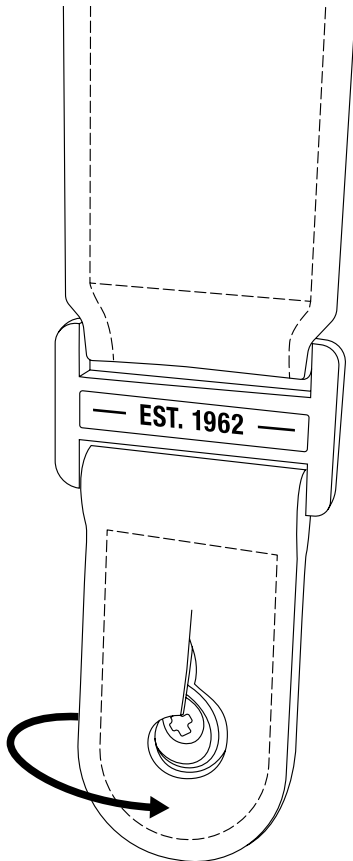

지침

한국어

배터리 교체하기

절차를 시작하기 전에 작업 장소가 밝고 깨끗하며 정돈된 곳인지 확인하십시오. 모든 케이블을 분리하고 스피커의 전원을 끄십시오. 나사와 작은 부품을 잃어버리지 않도록 컵에 보관하는 것이 좋습니다. 배터리 덮개를 열려면 크기 1(PH1) 십자 드라이버가 필요합니다.

배터리 덮개 열기

- I. 스피커에 연결된 모든 케이블을 분리하십시오.
- II. 스피커를 거꾸로 뒤집고, 손잡이와 스위치를 보호할 수 있도록 베개 또는 부드럽고 들뜨지 않는 수건 위에 올려놓으십시오.
- III. PH1 드라이버를 사용하여 배터리 덮개를 고정하는 나사 6개를 제거한 후 덮개를 여십시오.

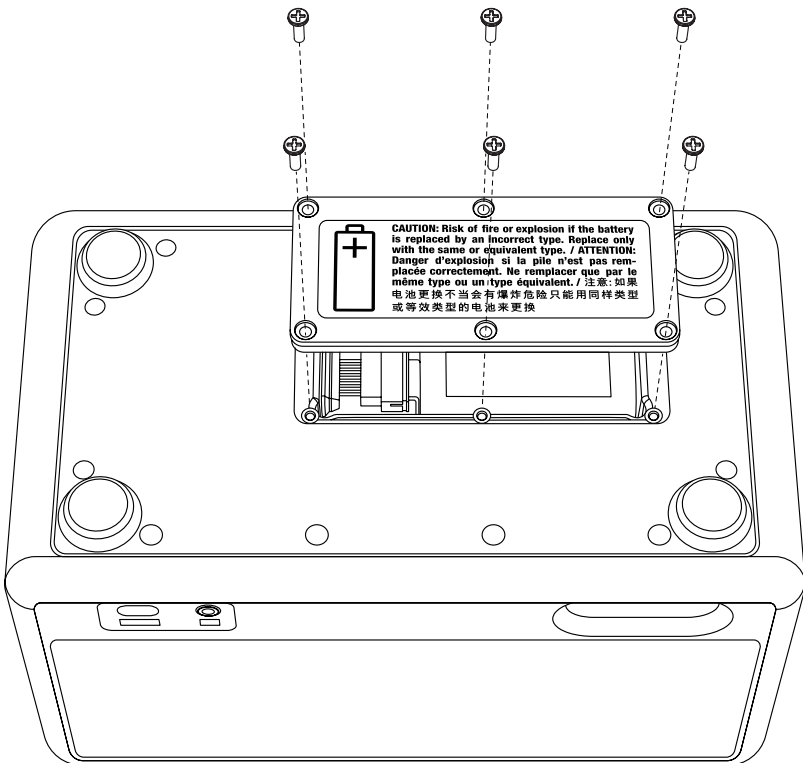

지침

한국어

오래된 배터리 제거하기

- I. 배터리를 조심스럽게 꺼내서 뒤집어 놓으십시오. 배터리 커넥터가 보입니다. 참고: 배터리 케이블을 당기지 마십시오.
- II. 배터리 커넥터를 조심스럽게 분리하십시오.

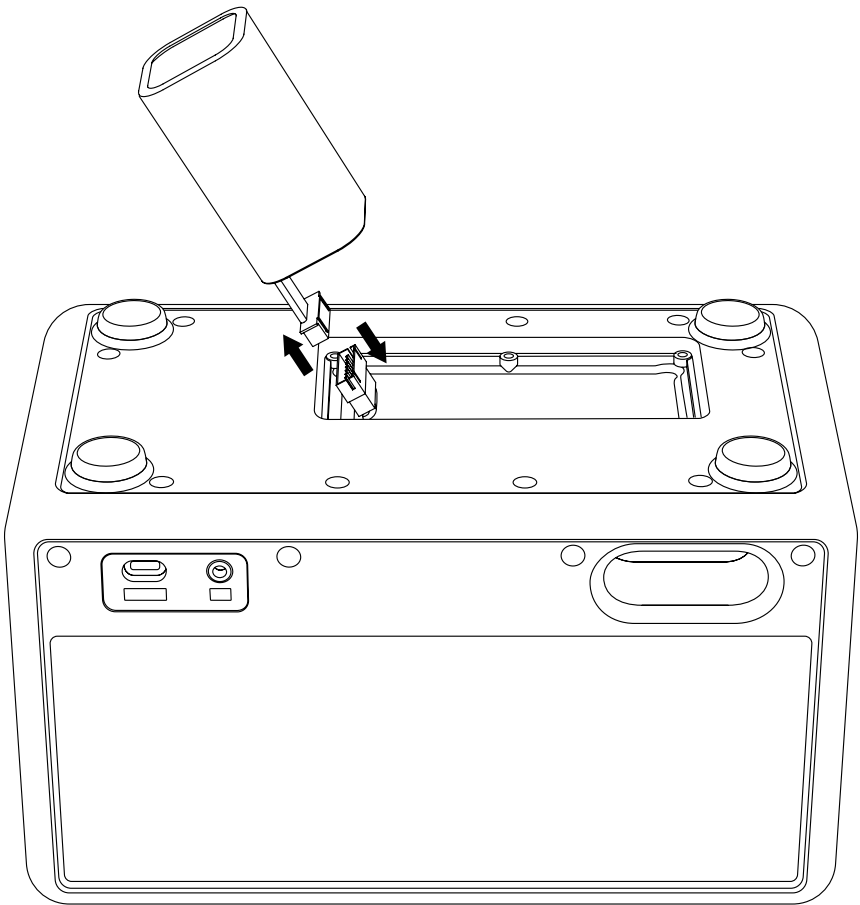

지침

한국어

새 배터리 설치하기

- I. 새 배터리를 꺼내십시오.
- II. 새 배터리를 스피커 위에 놓고 배터리 커넥터를 연결하십시오.
- III. 배터리를 삽입하십시오.

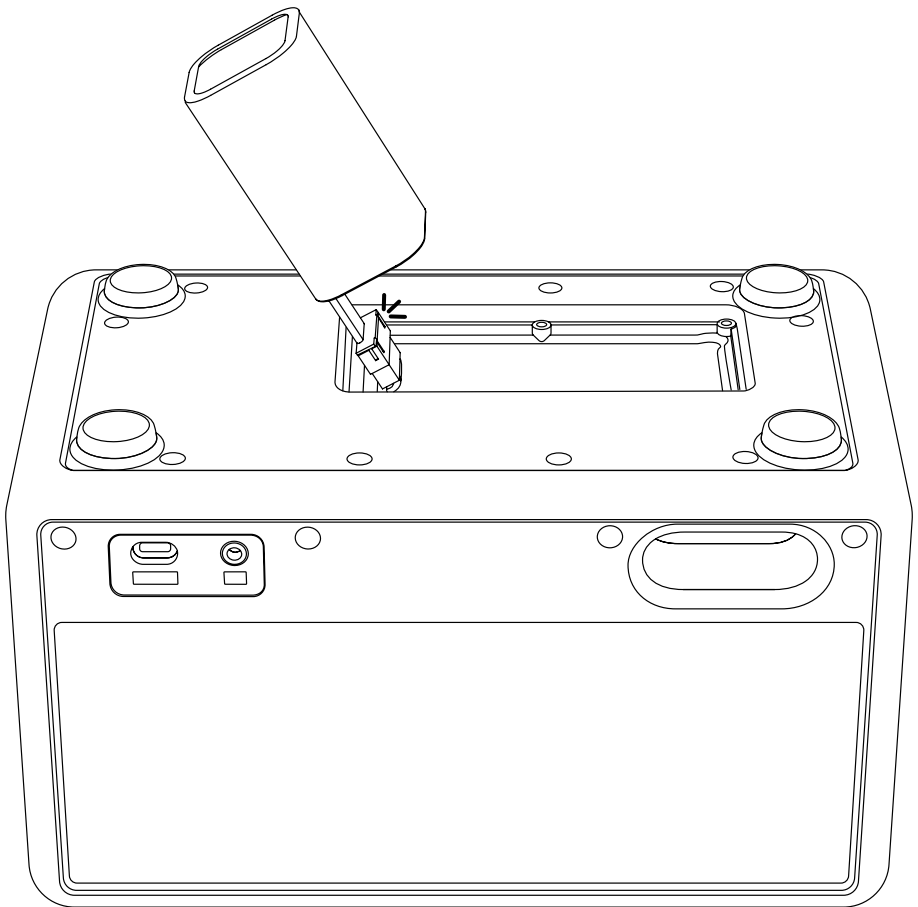

지침

한국어

배터리 덮개 닫기

- I. 배터리 덮개를 제자리에 놓고 PH1 드라이버로 나사 6개를 조여 덮개를 고정하십시오.

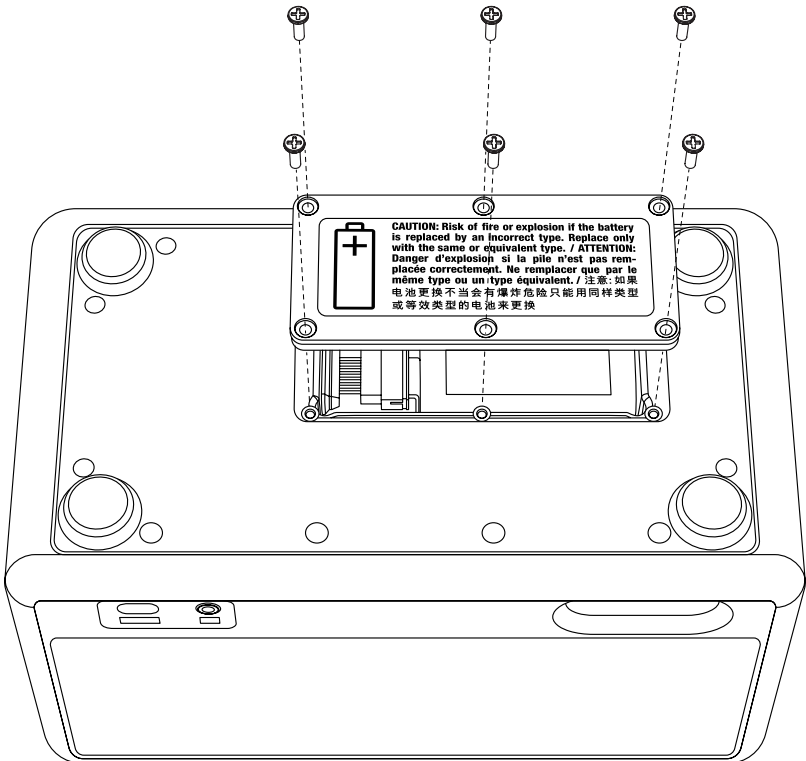

지침

한국어

오래된 배터리 재활용

오래된 배터리와 포장재를 적절한 방법으로 재활용 처리하십시오.

- I. 배터리 커넥터를 접착 테이프로 감싸 단락을 방지하십시오.
- II. 기존 배터리를 투명한 비닐봉지나 새 배터리 포장재에 넣어 배터리 재활용 센터에 반납하십시오.

경고

- 리튬 배터리가 손상되면 화재 및 폭발 위험이 증가합니다.
- 배터리 파우치나 셀에 구멍을 내거나 구부리거나 찌그러뜨리지 마십시오.
- 손상된 배터리를 우편으로 발송하거나, 감시되지 않는 재활용 쓰레기통에 버리지 마십시오.
- 배터리가 부풀어 오르거나 뜨거워지거나 액이 누출되는 경우, 불연성 용기(세라믹 접시, 모래 또는 금속 상자에 담긴 고양이 모래)에 재빨리 올려놓으십시오. 가능한 한 빨리 직원이 있는 재활용 센터로 배터리를 가져가십시오.



전기 제품, 케이블, 배터리, 포장 및 설명서를 일반 생활 쓰레기로 버리면 안 됩니다. 올바르게 재활용할 수 있도록, 이러한 폐기물을 지정된 수거 위치로 가져가거나 가까운 소매점에 반납하십시오. 올바른 제품 폐기는 자원을 절약하고 사람의 건강과 환경에 부정적인 영향을 미치지 않도록 합니다.

통제되지 않은 폐기물 처리로 인해 환경이나 사람의 건강에 해를 끼칠 수 있는 위험을 방지하려면 결함이 생긴 충전식 배터리를 특수 수집 지점에 폐기하거나 전문 대리점에 반환하십시오.

All intellectual property in the product and packaging (including the MARSHALL trade mark, copyright, designs, and patents) are owned by Marshall Group AB and may not be used without permission. All rights reserved. Marshall Group AB, Centralplan 15, 111 20 Stockholm, Sweden. R 1.1

Marshall

**KILBURN III
PORTABLE LOUDSPEAKER**

PILNĀ TIEŠSAISTES ROKASGRĀMATA

SATURS

SATURA RĀDĪTĀJS

Pārnēsāšanas roktura nomaiņa.....	003
Akumulatora nomaiņa.....	004

NORĀDĪJUMI

LATVIEŠU

PĀRNĒSĀŠANAS ROKTURA NOMAIŅA

- I. Lai noņemtu skaļruni, pavelciet pārnēsāšanas roktura galus pāri pogām skaļruņa sānos.
- II. Uzspiediet jaunā roktura galus uz pogām.
- III. Pirms lietošanas pārļiecinieties, vai nešanas rokturis ir droši piestiprināts pie skaļruņa.

Pārļiecinieties, ka veco nesamo rokturi pārstrādājat pareizi.

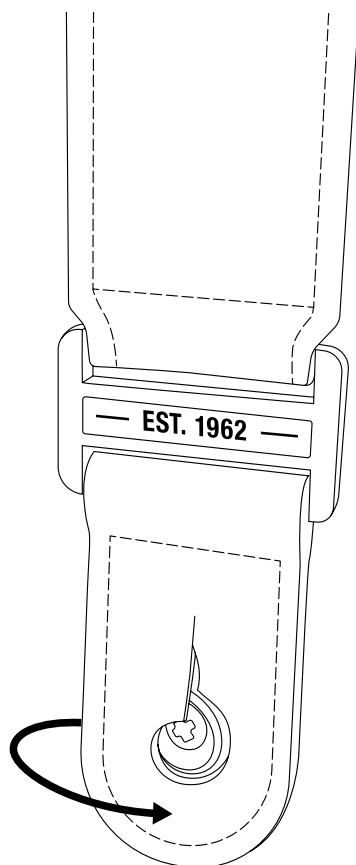

NORĀDĪJUMI

LATVIEŠU

AKUMULATORA NOMAIŅA

Pirms darba sākšanas pārliecinieties, ka darba vieta ir labi apgaismota, tīra un kārtīga. Visi vadi ir jāatvieno, un skaļrunis ir jāizslēdz. Laba prakse ir glabāt skrūves un sīkas detaļas trauciņos, lai tās nepazaudētu. Lai atvērtu akumulatora lūku, jums būs nepieciešams 1. izmēra (PH1) Phillips skrūvgriezis.

AKUMULATORA NODALĪJUMA ATVĒRŠANA

- I. Atvienojiet visus vadus, kas pievienoti skaļrunim.
- II. Apgrieziet skaļruni otrādi un novietojiet to uz spilvena vai mīksta dvieļa bez pacēluma, lai pasargātu pogas un slēdžus.
- III. Izmantojiet PH1 skrūvgriezi, lai atskrūvētu 6 skrūves, kas nostiprina akumulatora vāku, un pēc tam atveriet vāku.

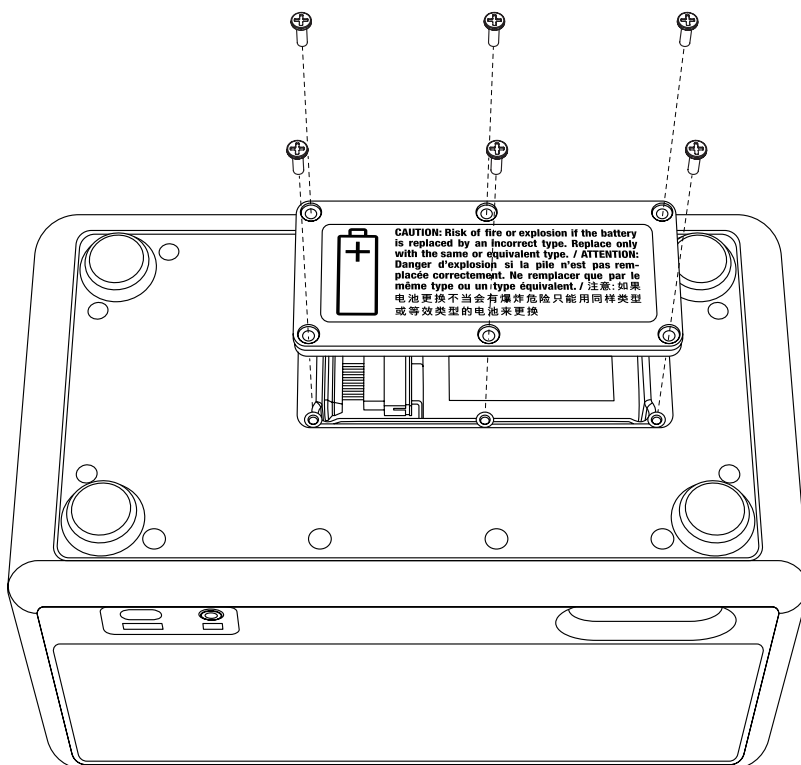

NORĀDĪJUMI

LATVIEŠU

VECĀ AKUMULATORA NOŅEMŠANA

- I. Uzmanīgi izņemiet akumulatoru un novietojiet to otrādi, lai piekļūtu akumulatora savienotājam. Piezīme. Nevelciet akumulatora kabeli.
- II. Uzmanīgi atvienojiet akumulatora savienotājus.

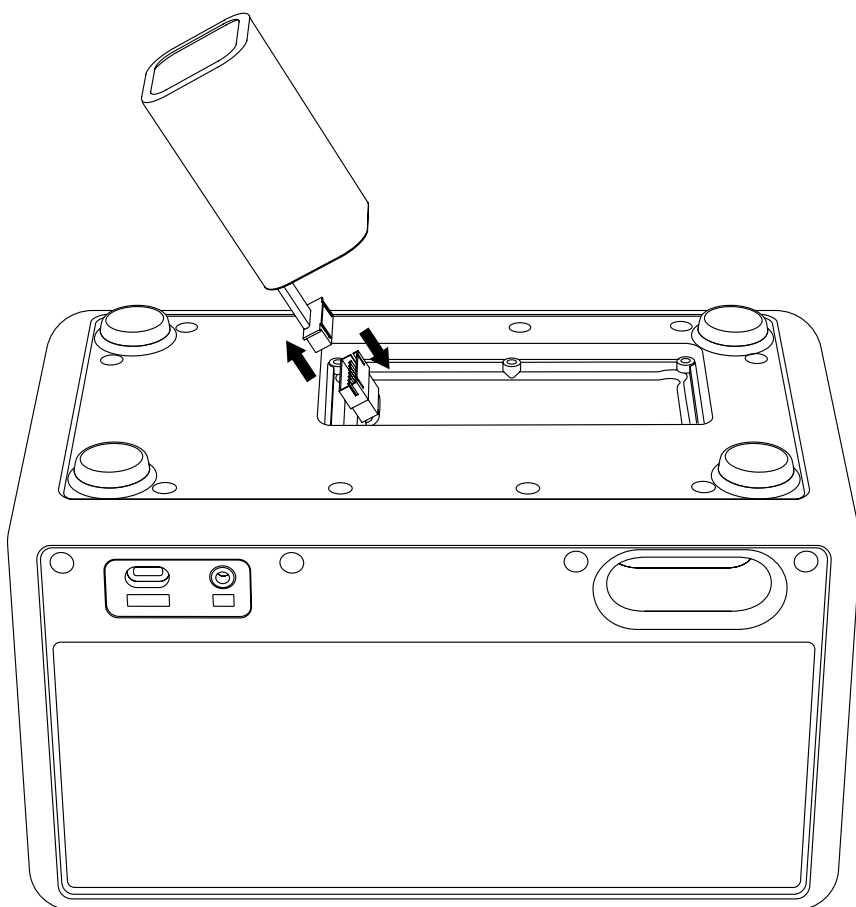

NORĀDĪJUMI

LATVIEŠU

JAUNĀ AKUMULATORA UZSTĀDĪŠANA

- I. Izņemiet akumulatoru no iepakojuma.
- II. Novietojiet akumulatoru uz skaļruņa un pievienojiet akumulatora savienotāju.
- III. Ievietojiet akumulatoru.

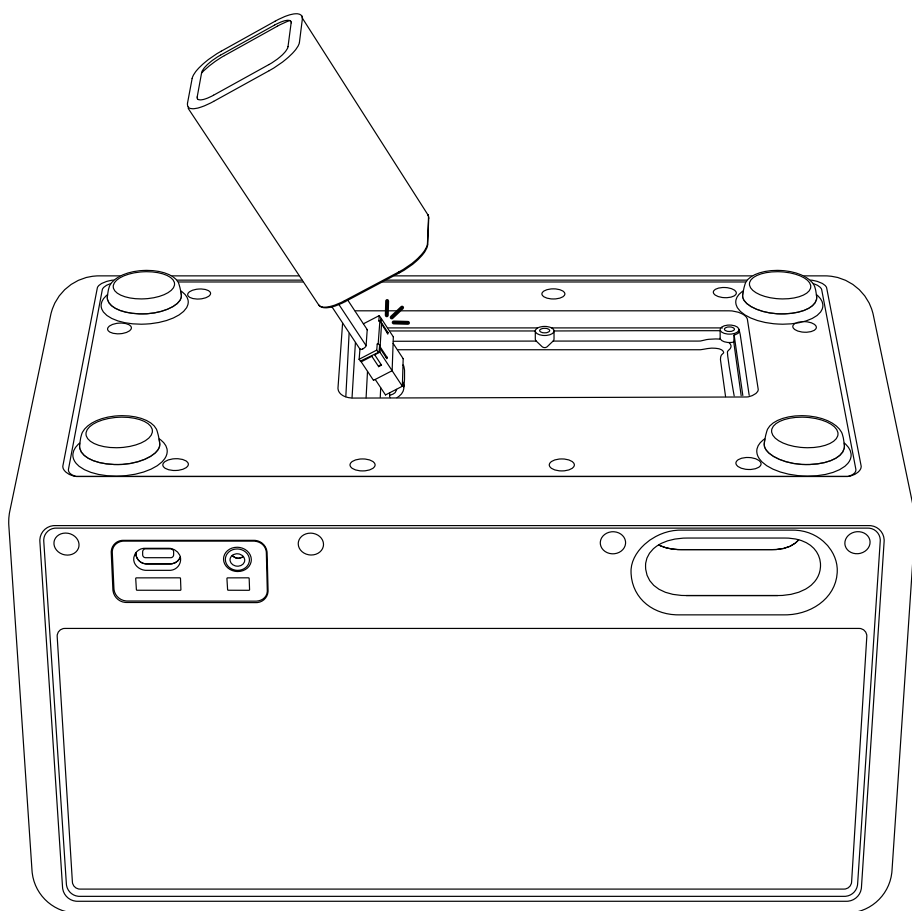

NORĀDĪJUMI

LATVIEŠU

AKUMULATORA VĀKA AIZVĒRŠANA

- I. Novietojiet akumulatora vāku vietā un ar PH1 skrūvgriezi pievelciet 6 skrūves, lai nostiprinātu vāku.

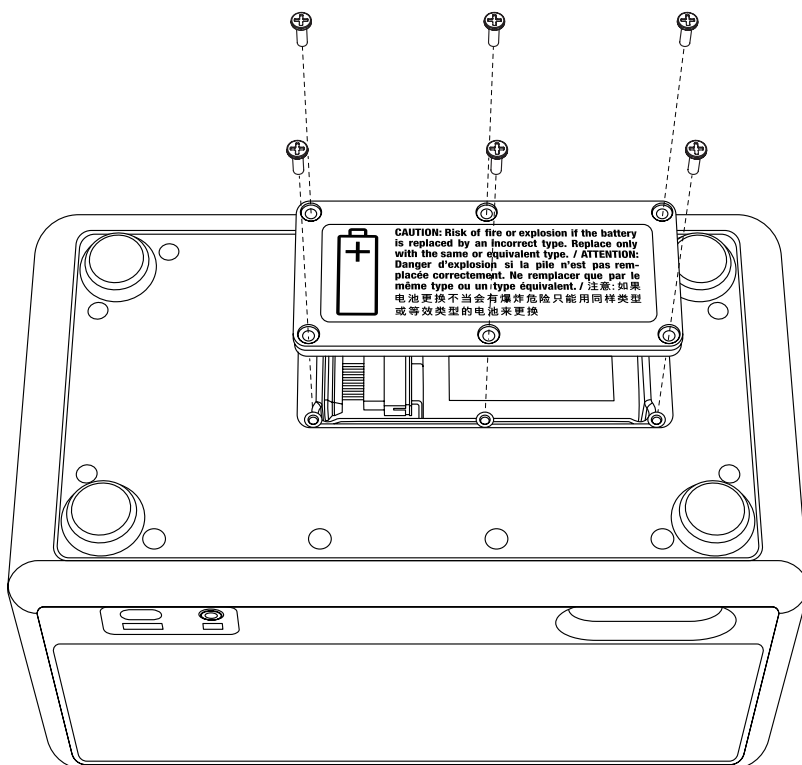

NORĀDĪJUMI

LATVIEŠU

VECĀ AKUMULATORA PĀRSTRĀDE

Lūdzu, pārstrādājiet veco akumulatoru un iepakojuma materiālu pareizā veidā.

- I. Nosedziet akumulatora savienotāju ar līmlenti, lai novērstu īssavienojumu.
- II. Ievietojiet veco akumulatoru caurspīdīgā plastmasas maisiņā vai jaunā akumulatora iepakojumā un atstājiet to akumulatoru pārstrādes punktā.

BRĪDINĀJUMS

- Bojātiem litija akumulatoriem ir paaugstināts ugunsgrēka un sprādziena risks.
- Neduriet, nelieciet un nespiediet akumulatora maisiņu vai elementu.
- Nesūtiet bojātus akumulatorus pa pastu un neizmetiet tos neuzraudzītās pārstrādes konteineros.
- Ja akumulators ir uzbriedis, karsts vai tek, ātri novietojiet to neuzliesmojošā traukā (keramikas šķīvī, smiltīs vai kaķu pakaišos metāla kastē). Pēc iespējas ātrāk nogādājiet akumulatoru uz pārstrādes centru, kurā strādā darbinieki.



Elektriskās ierīces, kabeļus, akumulatorus, iepakojumu un rokasgrāmatu nedrīkst jaukt kopā ar sadzīves atkritumiem. Lai šie produkti tiku pārstrādāti pareizi, nogādājiet tos šim nolūkam paredzētā savākšanas punktā, kur tie tiks pieņemti bez maksas, vai atdodiet tos atpakaļ vietējam mazumtirgotājam. Pareiza produktu utilizācija ļauj ietaupīt resursus un novērst negatīvu ietekmi uz cilvēku veselību un vidi.

Lai novērstu nekontrolētas atkritumu apglabāšanas radītu iespējamu kaitējumu videi vai cilvēku veselībai, bojātus uzlādējamus akumulatorus nogādājiet īpašos savākšanas punktos vai atdodiet tos atpakaļ specializētam izplatītājam.

All intellectual property in the product and packaging (including the MARSHALL trade mark, copyright, designs, and patents) are owned by Marshall Group AB and may not be used without permission. All rights reserved. Marshall Group AB, Centralplan 15, 111 20 Stockholm, Sweden. R 1.1

Marshall

**KILBURN III
PORTABLE LOUDSPEAKER**

VISAS INTERNETINIS VADOVAS

TURINYS

RODYKLĖ

Nešimo rankenos pakeitimas	003
Akumulatoriaus pakeitimas.....	004

INSTRUKCIJOS

LIETUVIŲ

NEŠIMO RANKENOS PAKEITIMAS

- I. Jei norite nuimti garsiakalbį, patraukite nešimo rankenos galus virš šone esančių garsiakalbio mygtukų.
- II. Užmaukite naujos nešimo rankenos galus ant mygtukų.
- III. Prieš naudodami įsitikinkite, kad nešimo rankena gerai pritvirtinta prie garsiakalbio.

Pasirūpinkite, kad senoji nešimo rankena būtų tinkamai perdirbta.

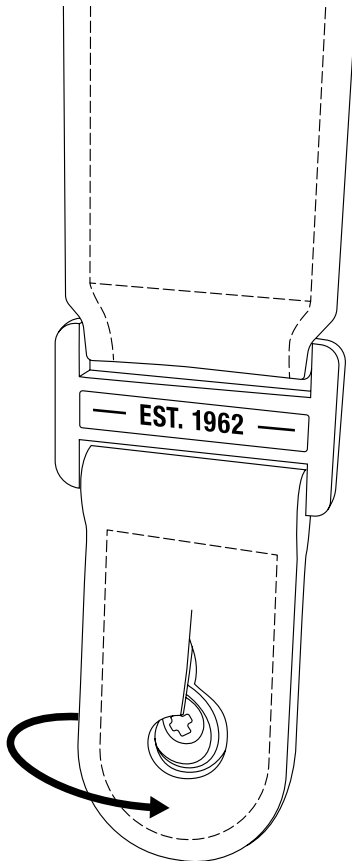

INSTRUKCIJOS

LIETUVIŲ

AKUMULIATORIAUS PAKEITIMAS

Prieš pradėdami procedūrą įsitikinkite, kad dirbate gerai apšviestoje, švarioje ir neužgriozdintoje vietoje. Visi laidai turi būti atjungti, o garsiakalbis išjungtas. Varžtus ir smulkias detales naudinga laikyti puodeliuose, kad jų nepamestumėte. Jei norite atidaryti akumuliatoriaus dangtelį, jums reikės 1 dydžio „Phillips“ atsuktuvo (PH1).

AKUMULIATORIAUS DANGTELIO ATIDARYMAS

- I. Atjunkite visus laidus, prijungtus prie garsiakalbio.
- II. Apverskite garsiakalbį aukštyn kojomis ir padėkite jį ant pagalvės arba minkšto, nesipūkuojančio rankšluosčio, kad apsaugotumėte rankenėles ir jungiklius.
- III. PH1 atsuktuvu atsukite 6 varžtus, laikančius akumuliatoriaus dangtelį, o tada jį atidarykite.

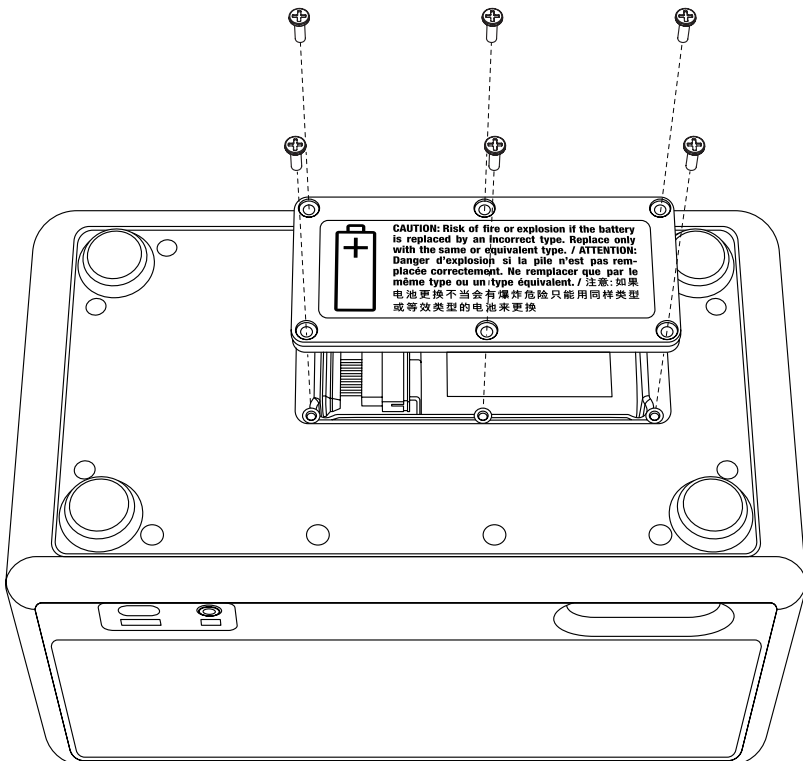

INSTRUKCIJOS

LIETUVIŲ

SENO AKUMULIATORIAUS IŠĖMIMAS

- I. Atsargiai išimkite akumuliatorių ir padėkite jį aukštyn kojomis, kad pasiektumėte akumuliatoriaus jungtį. Pastaba: Netraukite akumuliatoriaus laido.
- II. Atsargiai atjunkite akumuliatoriaus jungtis.

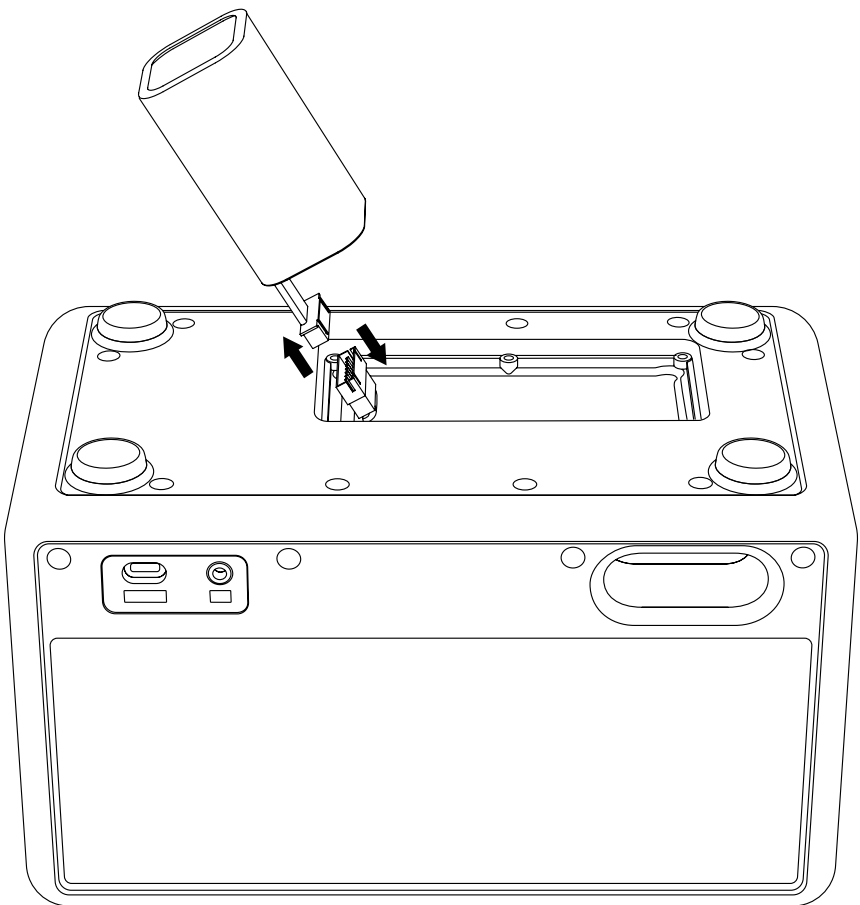

INSTRUKCIJOS

LIETUVIŲ

NAUJO AKUMULIATORIAUS MONTAVIMAS

- I. Išpakuokite akumuliatorių.
- II. Padėkite akumuliatorių ant garsiakalbio ir prijunkite akumuliatoriaus jungtį.
- III. Įdėkite akumuliatorių.

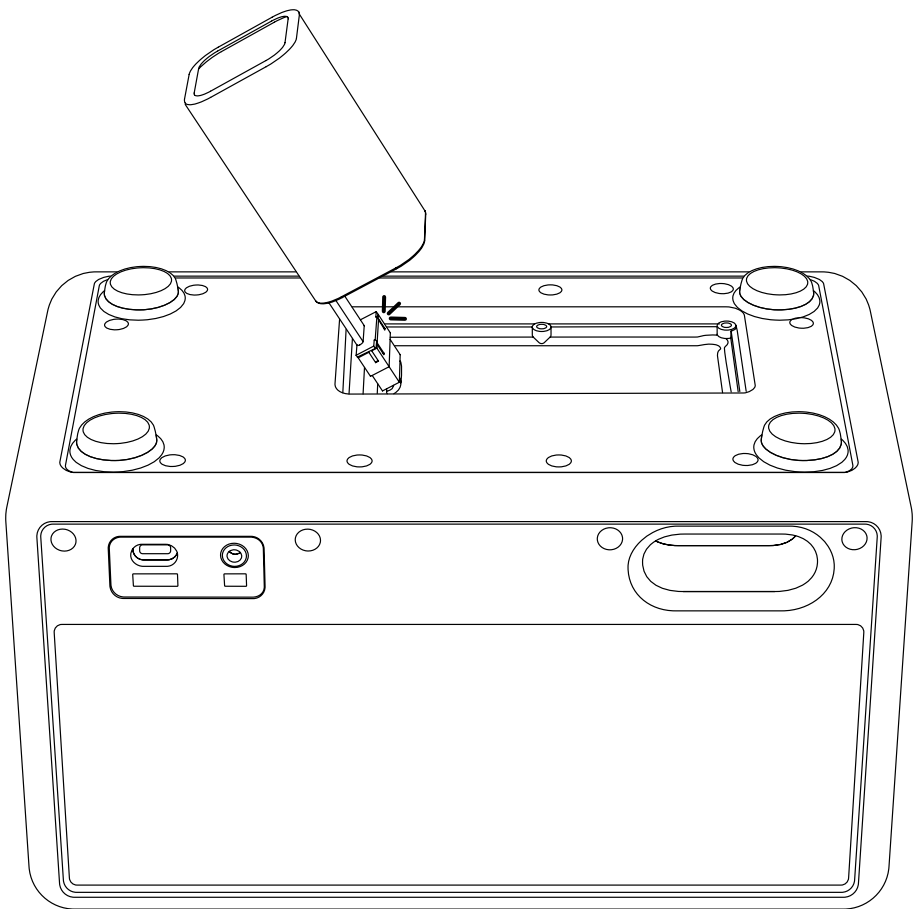

INSTRUKCIJOS

LIETUVIŲ

AKUMULIATORIAUS DANGTELIO UŽDARYMAS

- I. Įstatykite akumuliatoriaus dangtelį į vietą ir PH1 atsuktuvu priveržkite 6 varžtus, kad užfiksuotumėte dangtelį.

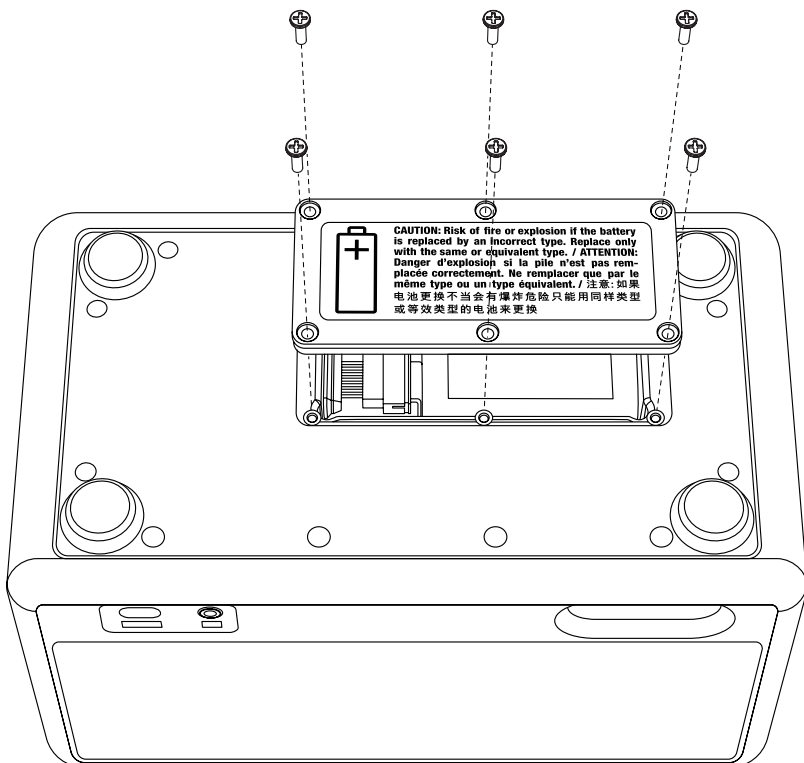

INSTRUKCIJOS

LIETUVIŲ

SENO AKUMULIATORIAUS PERDIRBIMAS

Perduokite seną akumuliatorių ir pakuotės medžiagą perdirbti.

- I. Akumuliatoriaus jungtį uždenkite lipnia juosta, kad išvengtumėte trumpojo jungimo.
- II. Įdėkite seną akumuliatorių į permatomą plastikinį maišelį arba naujo akumuliatoriaus pakuotę ir palikite jį akumuliatorių perdirbimo punkte.

ĮSPĖJIMAS

- Pažeisti ličio akumuliatoriai kelia didesnę gaisro ir sprogimo riziką.
- Nepradurkite, nelenkite ir netraiškykite akumuliatoriaus dėklo ar elemento.
- Nesiųskite pažeistų akumuliatorių paštu ir nemeskite jų į neprižiūrimus antrinių žaliavų konteinerius.
- Jei akumuliatorius išsipūtęs, įkaitęs arba iš jo teka skystis, greitai padėkite jį į nedegų indą (keraminę lėkštę, smėlį arba kačių kraiką metalinėje dėžutėje). Kuo greičiau nuneškite akumuliatorių į perdirbimo centrą, kuriame dirba darbuotojai.



Elektros produktų, kabelių, akumuliatorių, įpakavimo ir vadovo negalima išmesti kartu su įprastomis buitinėmis atliekomis. Norėdami tinkamai perdirbti, šiuos produktus pristatykite į specialų surinkimo punktą, kur juos galėsite atiduoti nemokamai, arba grąžinkite vietos mažmenininkui. Tinkamai išmetant produktą, taupomi išteklių ir žmonių sveikata bei aplinka apsaugoma nuo neigiamo poveikio.

Norėdami išvengti galimos nekontroliuojamo šalinimo daromos žalos gamtai ar žmonių sveikatai, sugedusius įkraunamus akumuliatorius išmeskite specialiuose surinkimo punktuose arba grąžinkite įgalotiems platintojams.

All intellectual property in the product and packaging (including the MARSHALL trade mark, copyright, designs, and patents) are owned by Marshall Group AB and may not be used without permission. All rights reserved. Marshall Group AB, Centralplan 15, 111 20 Stockholm, Sweden. R 1.1

Marshall

**KILBURN III
PORTABLE LOUDSPEAKER**

FULLSTENDIG HÅNDBOK, NETTVERSJON

INNHold

INDEKS

Bytte ut bærehåndtaket.....	003
Bytte batteriet.....	004

INSTRUKSJONER

NORSK

BYTTE UT BÆREHÅNDTAKET

- I. Trekk endene av bærehåndtaket over knappene på siden av høyttaleren for å ta det av.
- II. Skyv endene på det nye bærehåndtaket over knappene.
- III. Sørg for at bærehåndtaket er godt festet til høyttaleren før bruk.

Sørg for at du resirkulerer det gamle bærehåndtaket på riktig måte.

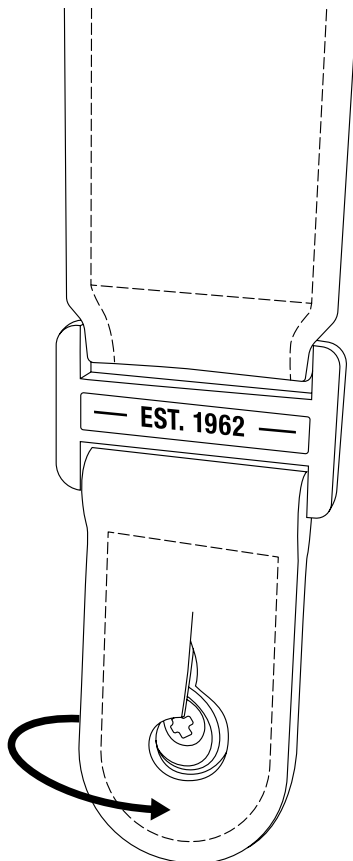

INSTRUKSJONER

NORSK

BYTTE BATTERIET

Før du starter prosedyren, må du sørge for at du arbeider i et godt opplyst, rent og ryddig område. Alle ledninger skal være frakoblet, og høyttaleren skal være avslått. Det er god praksis å oppbevare skruer og små deler i kopper for å unngå å miste dem. Du trenger en stjerneskrutrekker i størrelse 1 (PH1) for å åpne batteriluken.

ÅPNE BATTERILUKEN

- I. Koble fra alle ledninger som er tilkoblet høyttaleren.
- II. Snu høyttaleren opp ned og legg den på en pute eller et mykt, lofritt håndkle for å beskytte knottene og bryterne.
- III. Bruk en stjerneskrutrekker (PH1) for å fjerne de 6 skruene som holder batteriluken på plass, og åpne deretter luken.

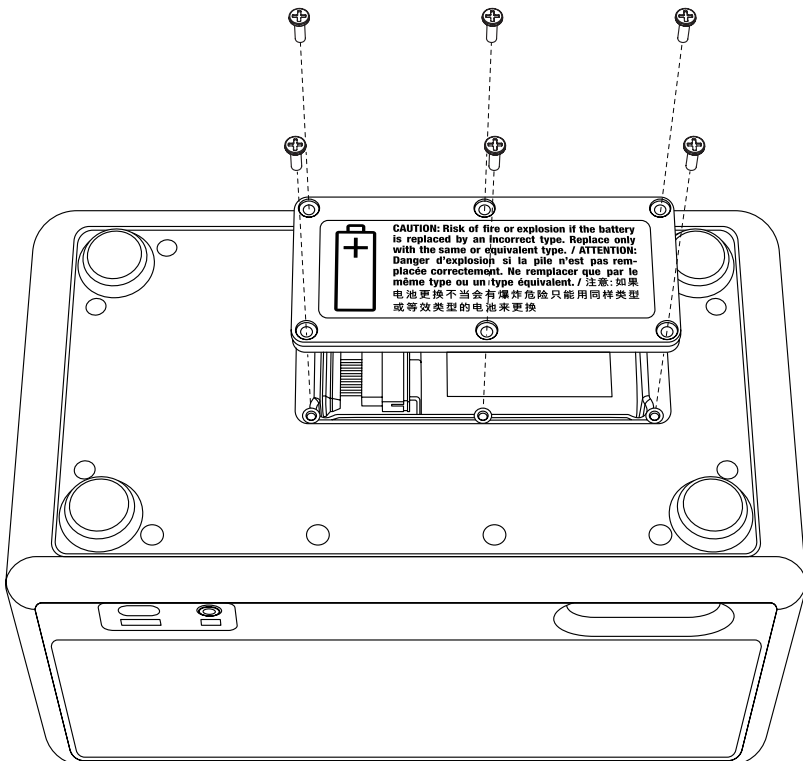

INSTRUKSJONER

NORSK

TA UT DET GAMLE BATTERIET

- I. Ta forsiktig ut batteriet og sett det opp ned for å få tilgang til batterikontakten. Merk: Ikke trekk i batterikabelen.
- II. Koble forsiktig fra batterikontaktene.

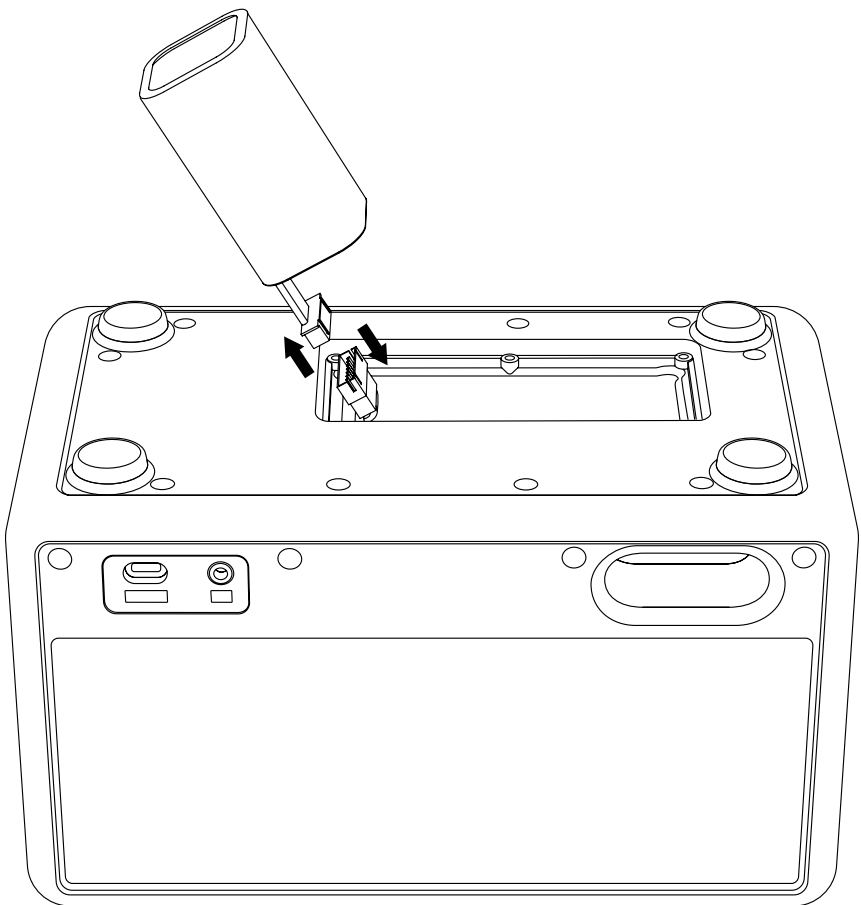

INSTRUKSJONER

NORSK

SETTE INN DET NYE BATTERIET

- I. Pakk ut batteriet.
- II. Sett batteriet på høyttaleren og koble til batterikontakten.
- III. Sett inn batteriet.

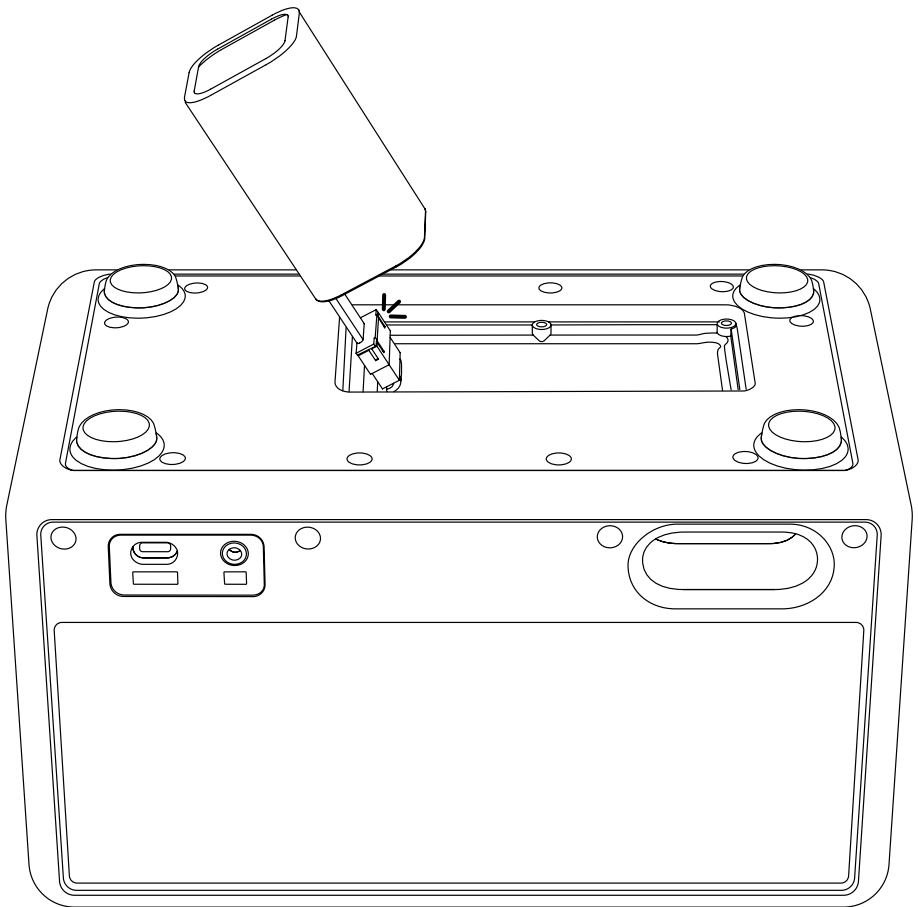

INSTRUKSJONER

NORSK

LUKKE BATTERILUKEN

- I. Sett batteriluken på plass og stram til de 6 skruene med en stjerneskrutrekker for å feste luken.

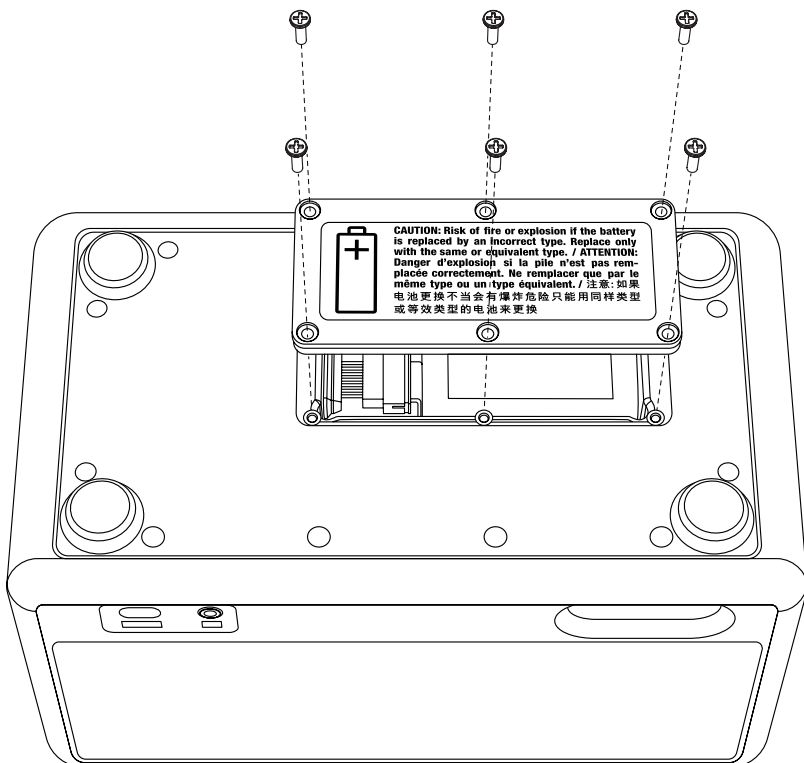

INSTRUKSJONER

NORSK

GJENVINNING AV DET GAMLE BATTERIET

Resirkuler det gamle batteriet og emballasjematerialet på riktig måte.

- I. Dekk til batterikontakten med teip for å forhindre kortslutning.
- II. Legg det gamle batteriet i en gjennomsiktig plastpose eller i emballasjen til det nye batteriet, og lever det på et batterigjenvinningssted.

ADVARSEL

- Skadede litiumbatterier har en økt risiko for brann og eksplosjon.
- Ikke punkter, bøy eller knus batteriposen eller cellen.
- Ikke send skadede batterier med posten eller kast dem i uovervåkede resirkuleringsbeholdere.
- Hvis batteriet er oppsvulmet, varmt eller lekker, må du raskt plassere det i en ikke-brennbar beholder (keramisk plate, sand eller kattesand i en metallboks). Lever batteriet til en bemannet gjenvinningsstasjon så snart som mulig.



Elektriske produkter, ledninger, batterier, innpakning og bruksanvisningen må ikke kastes i vanlig restavfall. Lever disse produktene på et innsamlingssted der de tas imot gratis, eller lever dem hos din lokale forhandler. Riktig avhending av produkter sparer ressurser og forebygger negativ påvirkning på menneskers helse og miljøet.

For å hindre mulig skade på miljøet og menneskers helse forårsaket av ukontrollert avhending av avfall må du levere defekte oppladbare batterier på spesielle innsamlingssteder eller levere dem tilbake til forhandleren.

All intellectual property in the product and packaging (including the MARSHALL trade mark, copyright, designs, and patents) are owned by Marshall Group AB and may not be used without permission. All rights reserved. Marshall Group AB, Centralplan 15, 111 20 Stockholm, Sweden. R 1.1

Marshall

**KILBURN III
PORTABLE LOUDSPEAKER**

PEŁNA INSTRUKCJA ONLINE

SPIIS TREŚCI

INDEKS

Wymiana uchwytu do noszenia	003
Wymiana baterii	004

INSTRUKCJE

POLSKI

WYMIANA UCHWYTU DO NOSZENIA

- I. Przeciągnij końce uchwyty do przenoszenia nad guzikami po bokach głośnika, aby go zdjąć.
- II. Nasuń końce nowego uchwyty na guziki.
- III. Upewnij się, że uchwyt do przenoszenia jest dobrze przymocowany do głośnika przed jego użyciem.

Zadbaj o właściwy recykling starego uchwyty do przenoszenia.

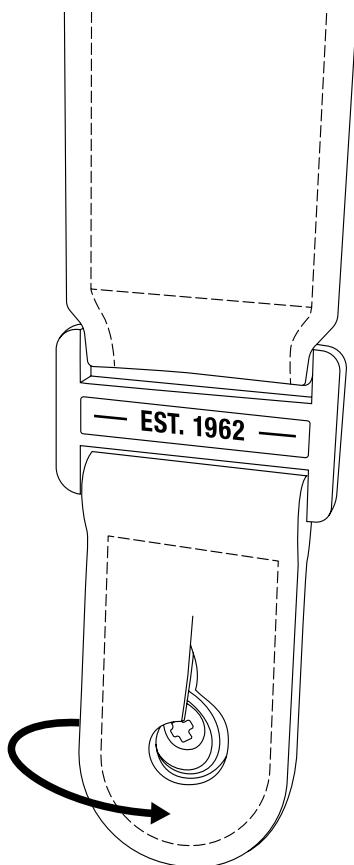

INSTRUKCJE

POLSKI

WYMIANA BATERII

Przed rozpoczęciem upewnij się, że prace są wykonywane w miejscu dobrze oświetlonym, czystym i uporządkowanym. Wszystkie przewody należy odłączyć, a głośnik wyłączyć. Dobrą praktyką jest przechowywanie śrub i małych części w kubkach, aby ich nie zgubić. Do otwarcia pokrywy baterii potrzebny będzie śrubokręt krzyżakowy, rozmiar 1 (PH1).

OTWIERANIE POKRYWY BATERII

- I. Odłącz wszystkie przewody podłączone do głośnika.
- II. Odwróć głośnik do góry nogami i umieść go na poduszce lub miękkim ręczniku bez włókien, aby chronić pokrętła i przełączniki.
- III. Śrubokrętem PH1 wykręć 6 śrub mocujących pokrywę baterii, a następnie otwórz pokrywę.

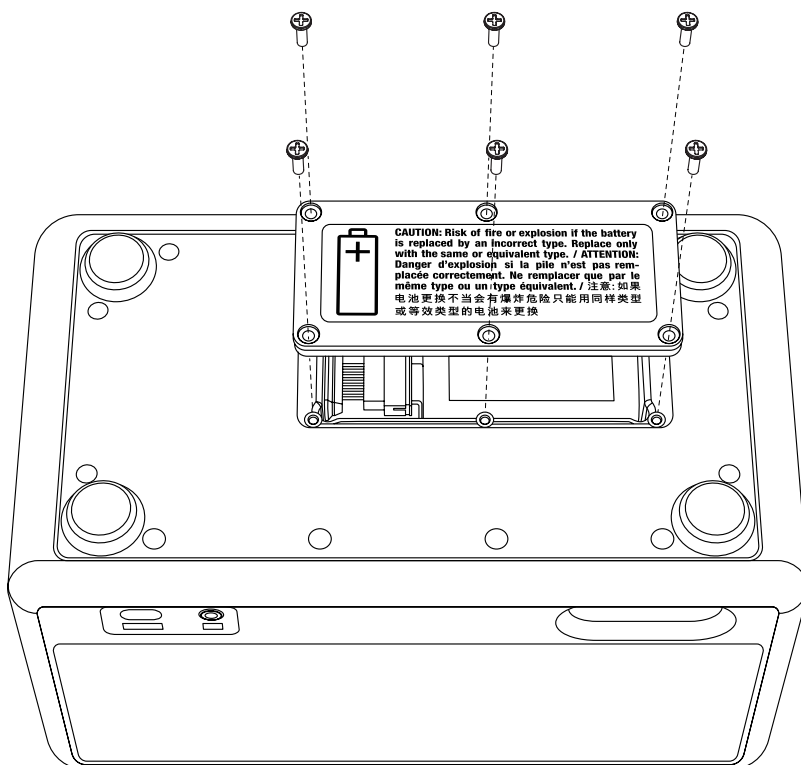

INSTRUKCJE

POLSKI

WYJMOWANIE STAREJ BATERII

- I. Delikatnie wyjmij baterię i umieść ją do góry nogami, aby uzyskać dostęp do jej złącza. Uwaga: Nie ciągnij za kabel baterii.
- II. Ostrożnie odłącz złącza baterii.



INSTRUKCJE

POLSKI

MONTAŻ NOWEJ BATERII

- I. Wyjmij baterię z opakowania.
- II. Umieść baterię na głośniku i podłącz złącze baterii.
- III. Włóż baterię.

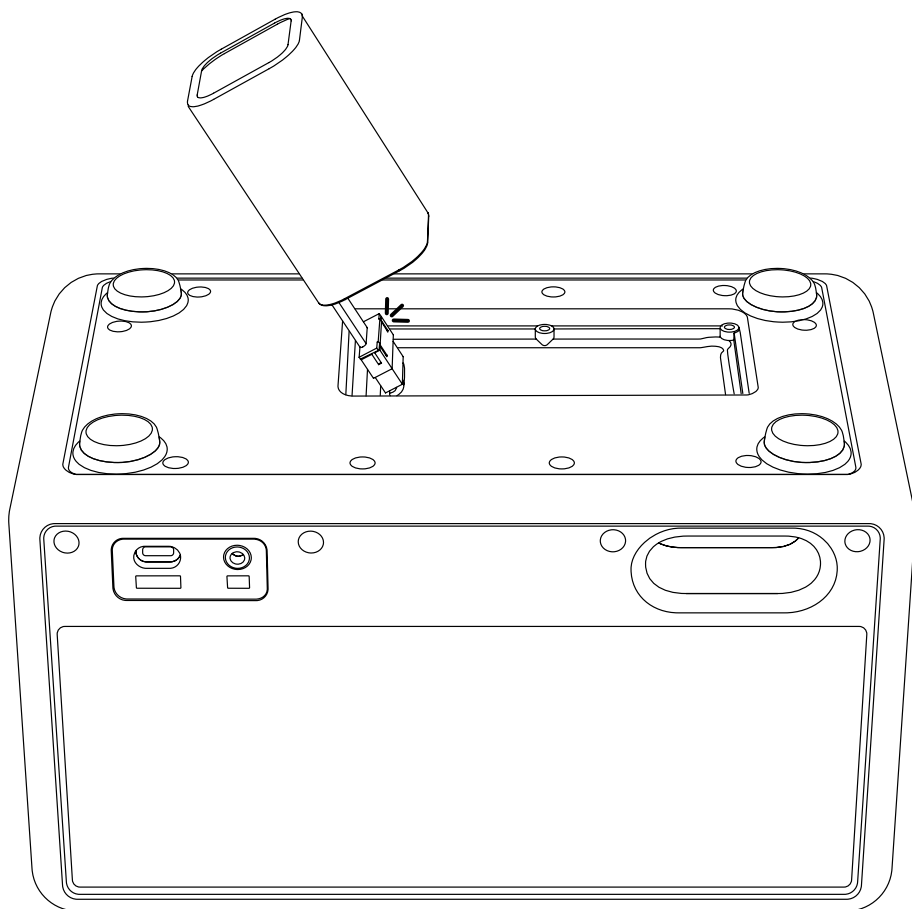

INSTRUKCJE

POLSKI

ZAMYKANIE POKRYWY BATERII

- I. Umieść pokrywę baterii na miejscu i dokręć 6 śrub śrubokrętem PH1, aby ją zabezpieczyć.

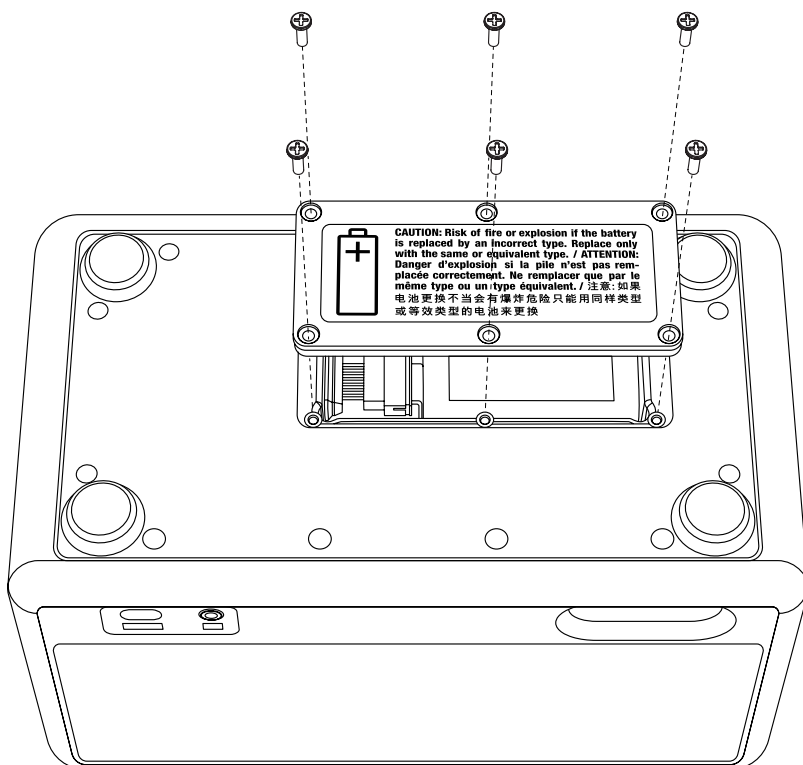

INSTRUKCJE

POLSKI

RECYKLING STAREGO AKUMULATORA

Zadbaj o właściwy recykling starego akumulatora i materiałów opakowaniowych.

- I. Zakryj złącze akumulatora taśmą klejącą, aby zapobiec zwarceniu.
- II. Umieść stary akumulator w przezroczystej plastikowej torbie lub opakowaniu nowego akumulatora i zostaw go w punkcie recyklingu akumulatorów.

OSTRZEŻENIE

- Uszkodzone akumulatory litowe zwiększają ryzyko pożaru i wybuchu.
- Nie przebijaj, nie zginaj ani nie zginiataj woreczka z akumulatorem ani ogniwa.
- Nie wysyłaj uszkodzonych akumulatorów pocztą ani nie umieszczaj ich w niemonitorowanych pojemnikach na surowce wtórne.
- Jeśli akumulator jest spuchnięty, gorący lub przecieka, szybko umieść go w niepalnym pojemniku (na płytce ceramicznej, piasku lub żwirku dla kotów w metalowym pudełku). Jak najszybciej zanieś akumulator do centrum recyklingu z obsługą.



Urządzeń elektrycznych, kabli, baterii, akumulatorów, opakowań ani instrukcji nie należy wyrzucać razem ze zmieszanyimi odpadami domowymi. Aby zapewnić odpowiednią utylizację, oddaj te produkty do wyznaczonego punktu zbiórki odpadów, gdzie zostaną odebrane nieodpłatnie, lub przekazaj je lokalnemu sprzedawcy detalicznemu sprzętu elektrycznego i elektronicznego. Właściwa utylizacja produktów pomaga chronić zasoby surowców oraz zapobiega wywieraniu negatywnego wpływu na zdrowie ludzi i środowisko.

Aby zapobiec zagrożeniom dla zdrowia i środowiska, które są skutkiem niekontrolowanego wyrzucania odpadów, uszkodzone akumulatory należy oddawać do specjalnego punktu zbiórki odpadów niebezpiecznych lub przekazywać je lokalnemu sprzedawcy detalicznemu prowadzącemu sprzedaż tego typu produktów.

All intellectual property in the product and packaging (including the MARSHALL trade mark, copyright, designs, and patents) are owned by Marshall Group AB and may not be used without permission. All rights reserved. Marshall Group AB, Centralplan 15, 111 20 Stockholm, Sweden. R 1.1

Marshall

**KILBURN III
PORTABLE LOUDSPEAKER**

MANUAL ONLINE COMPLETO

ÍNDICE

ÍNDICE REMISSIVO

Substituir a alça de transporte.....	003
Substituição da bateria.....	004

INSTRUÇÕES

PORTUGUÊS

SUBSTITUIR A ALÇA DE TRANSPORTE

- I. Puxe as extremidades da alça de transporte sobre os botões na lateral da coluna para a remover.
- II. Empurre as extremidades da nova alça de transporte sobre os botões.
- III. Certifique-se de que a alça de transporte está bem fixada à coluna antes de a utilizar.

Certifique-se de que recicla a alça de transporte antiga de forma correta.

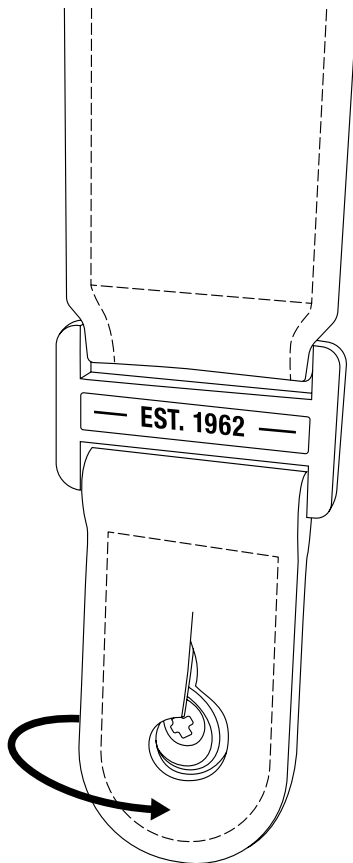

INSTRUÇÕES

PORTUGUÊS

SUBSTITUIÇÃO DA BATERIA

Antes de começar o procedimento, certifique-se de que trabalha numa área bem iluminada, limpa e sem desarrumação. Todos os cabos devem ser desligados e a coluna deve estar desligada. Recomenda-se guardar os parafusos e peças pequenas em copos para evitar perdê-los. É necessária uma chave de fendas Phillips, tamanho 1 (PH1) para abrir a tampa da bateria.

ABRIR A TAMPA DA BATERIA

- I. Desligue todos os cabos ligados à coluna.
- II. Volte a coluna para baixo e coloque-a sobre uma almofada ou uma toalha macia sem dobras para proteger os botões e interruptores.
- III. Utilize uma chave de fendas PH1 para remover os 6 parafusos que fixam a tampa da bateria e, em seguida, abra a tampa.

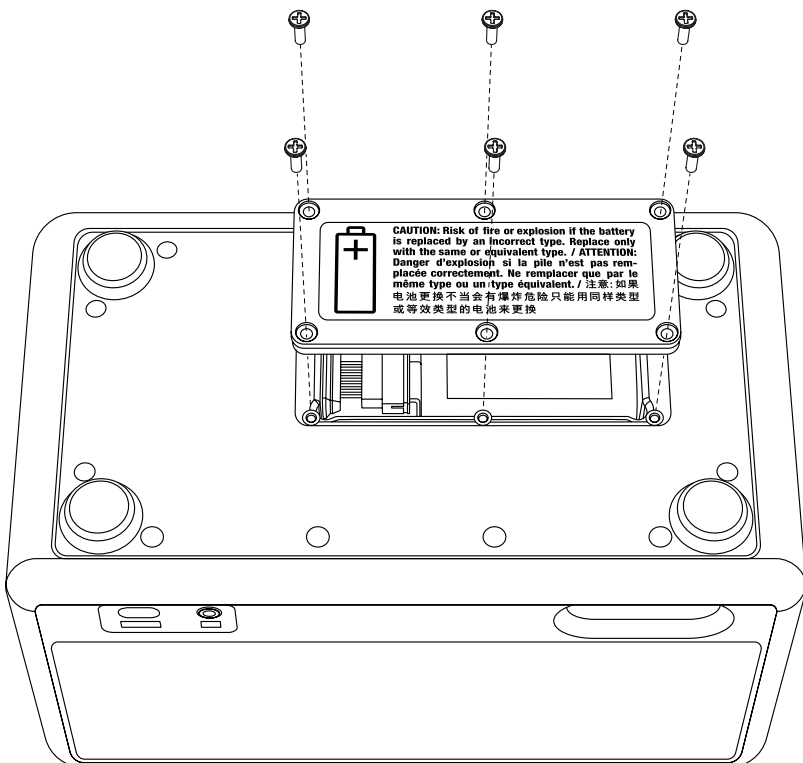

INSTRUÇÕES

PORTUGUÊS

REMOVER A BATERIA ANTIGA

- I. Retire cuidadosamente a bateria e coloque-a virada para baixo para aceder ao conector da bateria. Nota: não puxe o cabo da bateria.
- II. Desligue cuidadosamente os conectores da bateria.

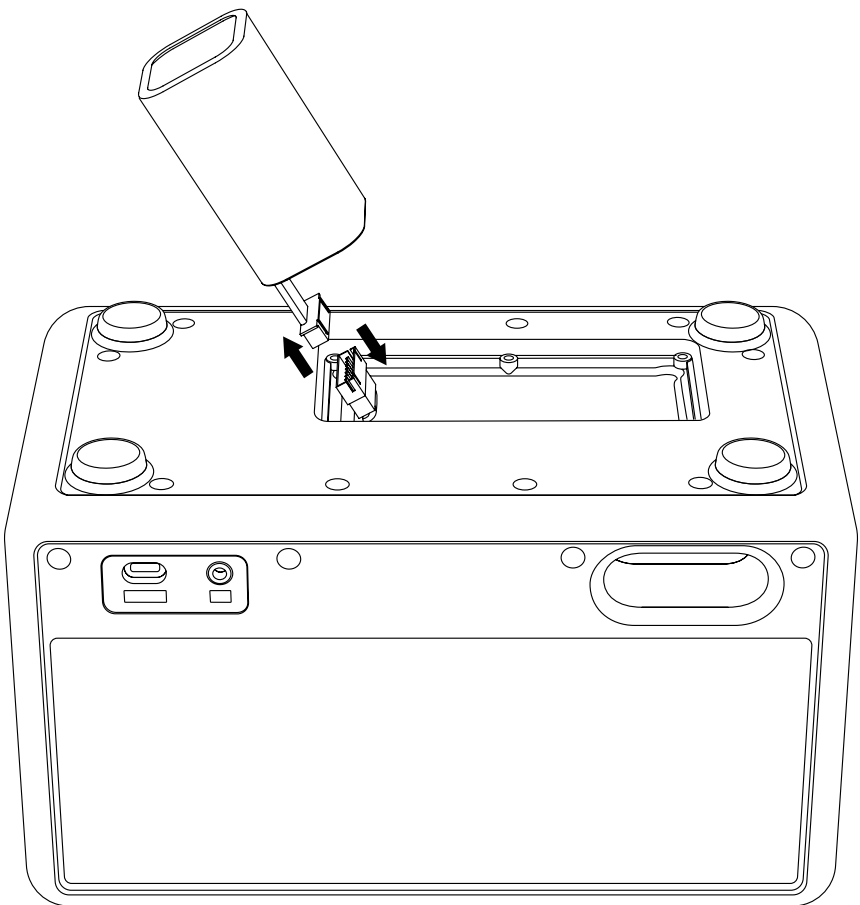

INSTRUÇÕES

PORTUGUÊS

INSTALAR A NOVA BATERIA

- I. Retire a bateria da embalagem.
- II. Coloque a bateria na coluna e ligue o conector da bateria.
- III. Introduza a bateria.

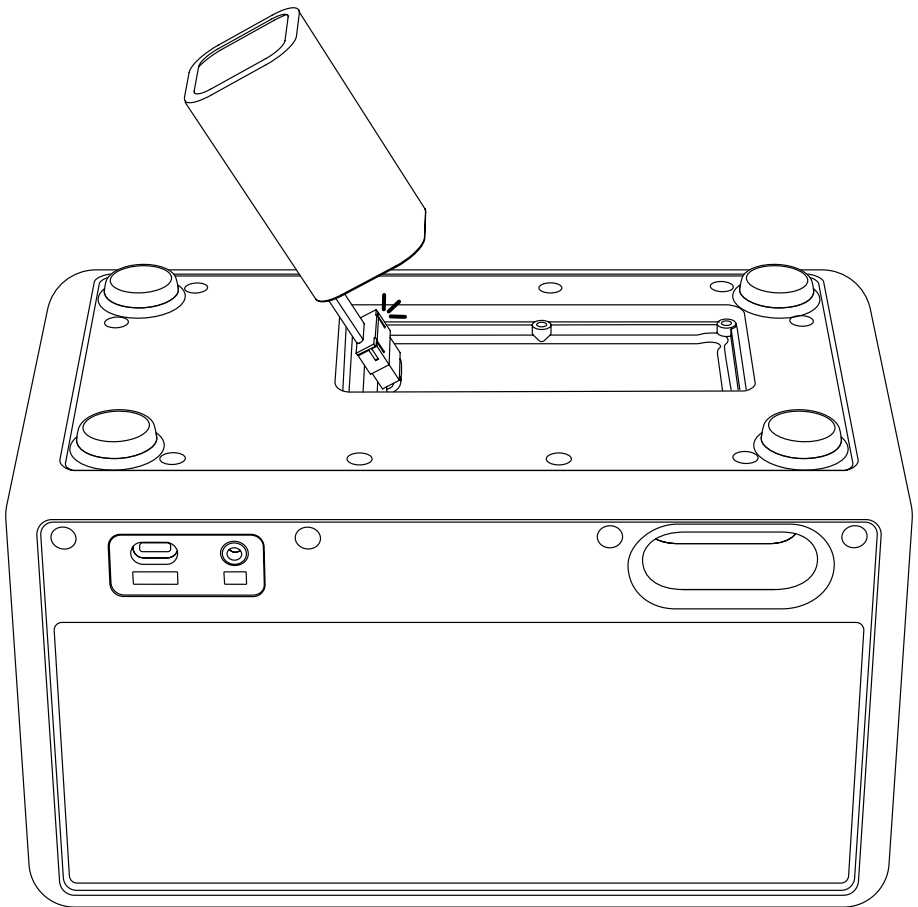

INSTRUÇÕES

PORTUGUÊS

FECHAR A TAMPA DA BATERIA

- I. Coloque a tampa da bateria na posição correta e aperte os 6 parafusos com uma chave de fendas PH1 para fixar a tampa.

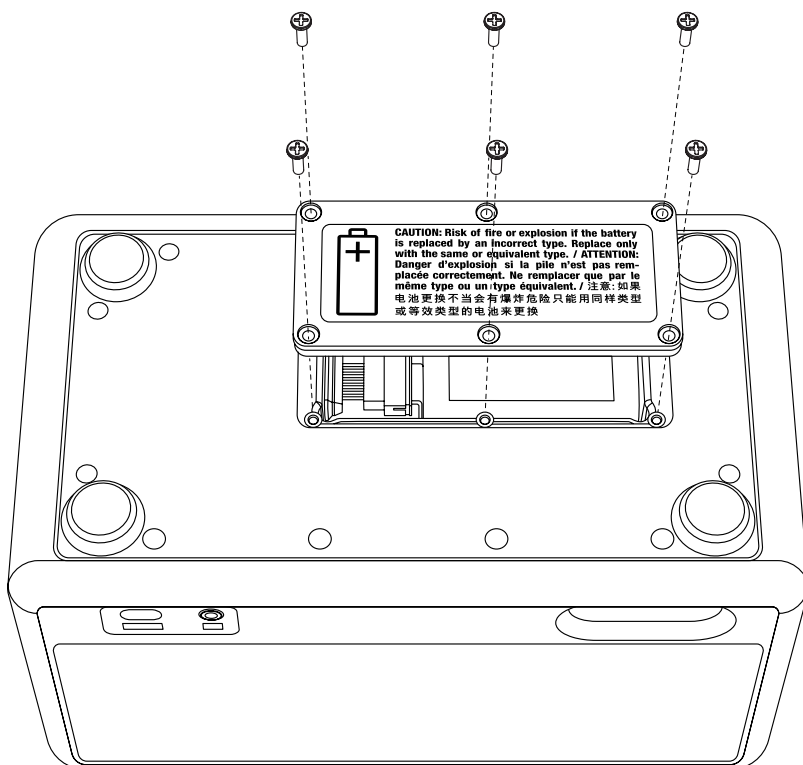

INSTRUÇÕES

PORTUGUÊS

RECICLAR A BATERIA ANTIGA

Recicle a sua bateria antiga e o material da embalagem de forma adequada.

- I. Cubra o conector da bateria com fita adesiva para evitar curto-circuitos.
- II. Coloque a bateria antiga num saco de plástico transparente ou na embalagem da bateria nova e deixe-a num ponto de reciclagem de baterias.

ADVERTÊNCIAS

- O risco de incêndio e explosão das baterias de lítio danificadas é superior.
- Não perfure, dobre ou esmague o conjunto ou célula da bateria.
- Não envie baterias danificadas pelo correio nem as deposite em contentores de reciclagem não monitorizados.
- Se a bateria estiver inchada, quente ou a com fugas, coloque-a rapidamente num recipiente não inflamável (prato de cerâmica, areia ou areia para gatos numa caixa de metal). Leve a bateria a um centro de reciclagem com funcionários o mais rapidamente possível.



Os produtos elétricos, cabos, baterias, embalagens e o manual não devem ser descartados com os resíduos domésticos normais. De modo a proceder à reciclagem adequada destes produtos, dirija-se a um ponto de recolha onde estes serão aceites gratuitamente ou devolva-os no seu revendedor local. O descarte adequado de produtos poupa recursos e evita efeitos negativos na saúde humana e no ambiente.

De modo a evitar que o descarte descontrolado de resíduos prejudique o ambiente ou a saúde humana, descarte as baterias recarregáveis defeituosas em pontos de recolha específicos ou devolva-as no seu revendedor local.

All intellectual property in the product and packaging (including the MARSHALL trade mark, copyright, designs, and patents) are owned by Marshall Group AB and may not be used without permission. All rights reserved. Marshall Group AB, Centralplan 15, 111 20 Stockholm, Sweden. R 1.1

Marshall

**KILBURN III
PORTABLE LOUDSPEAKER**

MANUAL ONLINE COMPLET

CUPRINS

INDEX

Înlocuirea mânerului de transport.....	003
Înlocuirea bateriei	004

INSTRUCȚIUNI

ROMÂNĂ

ÎNLOCUIREA MÂNERULUI DE TRANSPORT

- I. Trageți capetele mânerului de transport peste butoanele de pe partea laterală a difuzorului pentru a-l scoate.
- II. Împingeți capetele noului mâner de transport peste butoane.
- III. Asigurați-vă că mânerul de transport este bine fixat pe difuzor înainte de utilizare.

Asigurați-vă că reciclați mânerul vechi într-un mod corect.

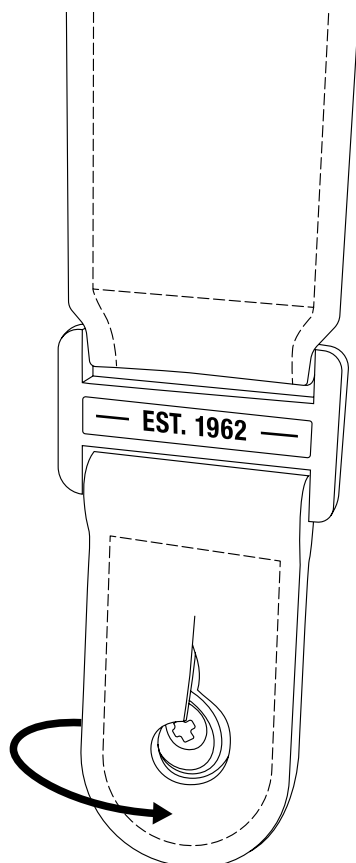

INSTRUCȚIUNI

ROMÂNĂ

ÎNLOCUIREA BATERIEI

Înainte de a porni procedura, asigurați-vă că lucrați într-o zonă bine luminată, curată și neaglomerată. Toate cablurile trebuie deconectate și difuzorul trebuie oprit. Este o bună practică să păstrați șuruburile și piesele mici în cești pentru a preîntâmpina pierderea lor. Veți avea nevoie de o șurubelniță Phillips, mărimea 1 (PH1) pentru a deschide capacul bateriei.

DESCHIDEREA CAPACULUI BATERIEI

- I. Deconectați toate cablurile conectate la difuzor.
- II. Întoarceți difuzorul cu susul în jos și așezați-l pe o pernă sau pe un prosop moale, fără scame, pentru a proteja butoanele și comutatoarele.
- III. Folosiți o șurubelniță PH1 pentru a îndepărta cele 6 șuruburi care fixează capacul bateriei și apoi deschideți capacul.

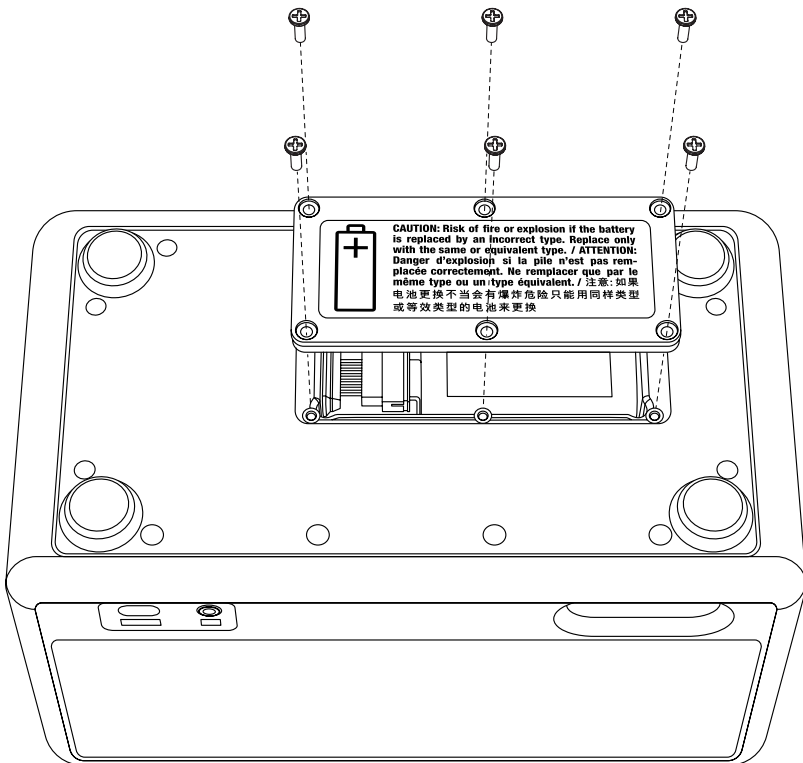

INSTRUCȚIUNI

ROMÂNĂ

ÎNDEPĂRTAREA BATERIEI VECHI

- I. Scoateți cu grijă bateria și așezați-o cu susul în jos pentru a accesa conectorul bateriei. Notă: Nu trageți de cablul de la baterie.
- II. Deconectați cu grijă conectorii bateriei.

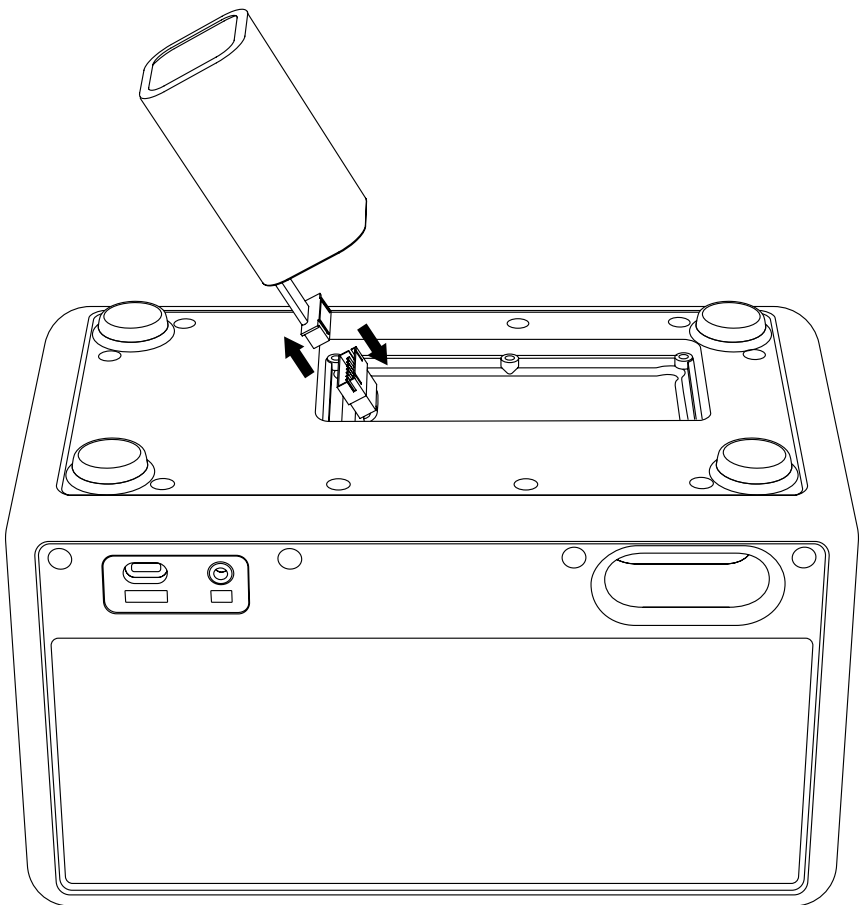

INSTRUCȚIUNI

ROMÂNĂ

INSTALAREA BATERIEI NOI

- I. Despachetați bateria.
- II. Așezați bateria pe difuzor și conectați conectorul bateriei.
- III. Introduceți bateria.

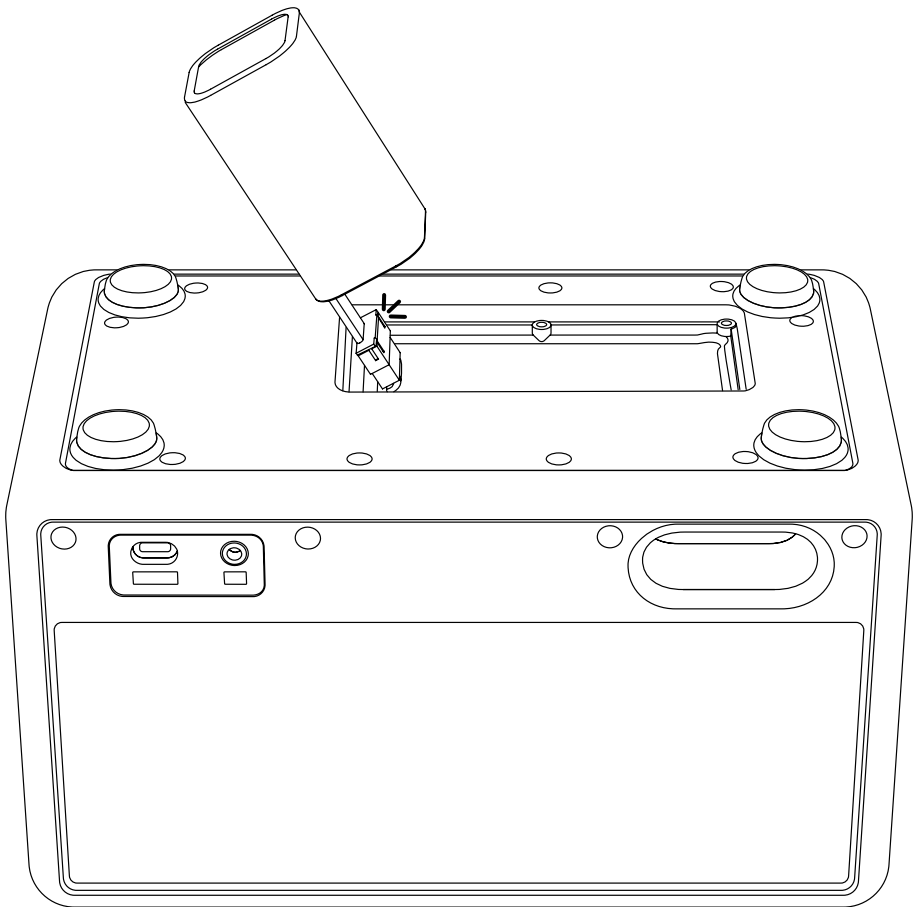

INSTRUCȚIUNI

ROMÂNĂ

ÎNCHIDEREA CAPACULUI BATERIEI

- I. Puneți capacul bateriei în poziție și strângeți cele 6 șuruburi folosind o șurubelniță PH1 pentru a fixa capacul.

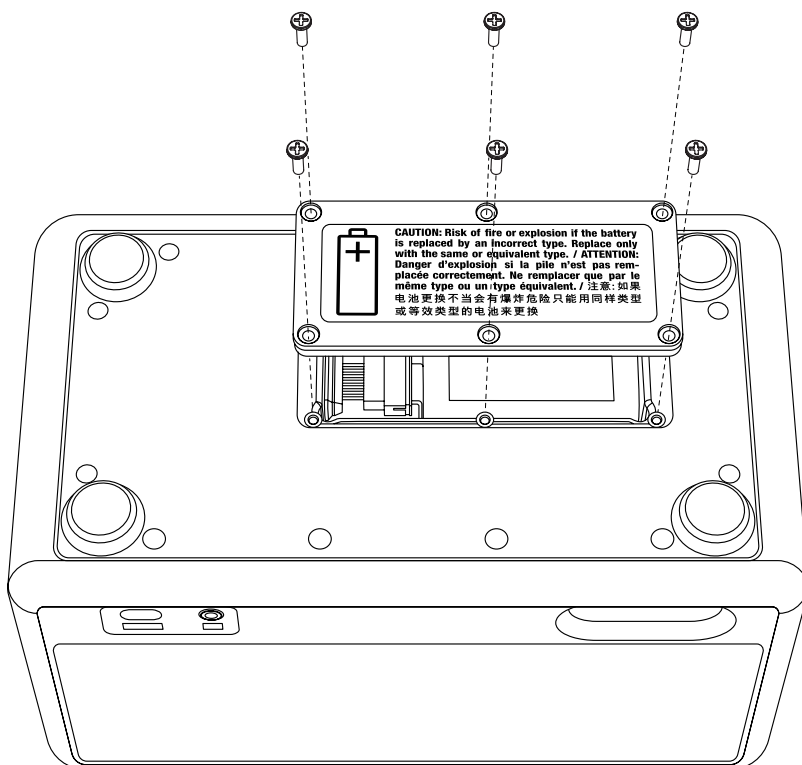

INSTRUCȚIUNI

ROMÂNĂ

RECICLAREA BATERIEI VECHI

Reciclați bateria veche și materialul de ambalare în mod corespunzător.

- I. Acoperiți conectorul bateriei cu bandă adezivă pentru a preveni scurtcircuitul.
- II. Puneți bateria veche într-o pungă de plastic transparentă sau în ambalajul pentru bateria nouă și lăsați-o la un punct de reciclare a bateriilor.

AVERTIZARE

- Bateriile cu litiu deteriorate prezintă un risc crescut de incendiu și explozie.
- Nu perforați, nu îndoiți sau nu zdrobiți punga sau celula bateriei.
- Nu expediați bateriile deteriorate prin poștă sau nu le depozitați în containere de reciclare nesupravegheate.
- Dacă bateria este umflată, fierbinte sau prezintă scurgeri, așezați-o rapid într-un recipient neinflamabil (placă ceramică, nisip sau litieră pentru pisici într-o cutie metalică). Duceți bateria la un centru de reciclare dotat cu personal cât mai curând posibil.



Produsele electrice, cablurile, bateriile, ambalajele și manualul nu trebuie amestecate cu deșeurile menajere generale. Pentru o reciclare adecvată, duceți aceste produse la un centru de colectare special, unde vor fi acceptate gratuit, sau returnați-le comerciantului local. Eliminarea corectă a produselor economisește resurse și previne efectele negative asupra sănătății oamenilor și a mediului.

Pentru a preveni posibilele efecte negative asupra mediului și a sănătății oamenilor provenite din eliminarea necontrolată a deșeurilor, eliminați bateria reîncărcabilă defectă la punctele de colectare speciale sau returnați-o comerciantului specializat.

All intellectual property in the product and packaging (including the MARSHALL trade mark, copyright, designs, and patents) are owned by Marshall Group AB and may not be used without permission. All rights reserved. Marshall Group AB, Centralplan 15, 111 20 Stockholm, Sweden. R 1.1

Marshall

**KILBURN III
PORTABLE LOUDSPEAKER**

ПОЛНОЕ ОНЛАЙН-РУКОВОДСТВО

СОДЕРЖАНИЕ

УКАЗАТЕЛЬ

Замена ручки для переноски	003
Замена батареи.....	004

ИНСТРУКЦИИ

РУССКИЙ

ЗАМЕНА РУЧКИ ДЛЯ ПЕРЕНОСКИ

- I. Снимите концы ручки для переноски с выступающих винтов на боковой стороне колонки.
- II. Наденьте концы новой ручки для переноски на винты.
- III. Перед использованием убедитесь, что ручка для переноски надежно закреплена на колонке.

Старую ручку для переноски сдайте на надлежащую переработку.

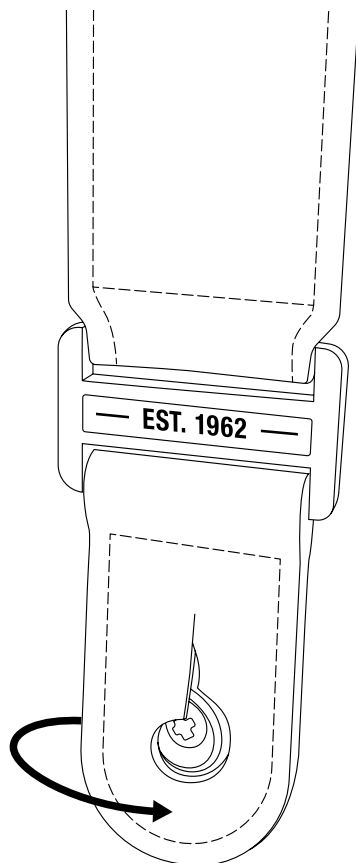

ИНСТРУКЦИИ

РУССКИЙ

ЗАМЕНА БАТАРЕИ

Производить описанные действия следует в хорошо освещенном, чистом и не загроможденном вещами помещении. Все провода должны быть отсоединены, а колонка должна быть выключена. Рекомендуется сложить винты и другие мелкие детали в чашки, чтобы не потерять их. Чтобы открыть крышку батарейного отсека, вам понадобится крестовая отвертка размера 1 (PH1).

ОТКРЫТИЕ КРЫШКИ БАТАРЕЙНОГО ОТСЕКА

- I. Отсоедините все провода, подключенные к колонке.
- II. Переверните колонку вверх дном и положите ее на подушку или мягкое полотенце без ворса, чтобы защитить ручки и переключатели.
- III. С помощью крестовой отвертки PH1 открутите 6 винтов, удерживающих крышку батарейного отсека, а затем откройте крышку.

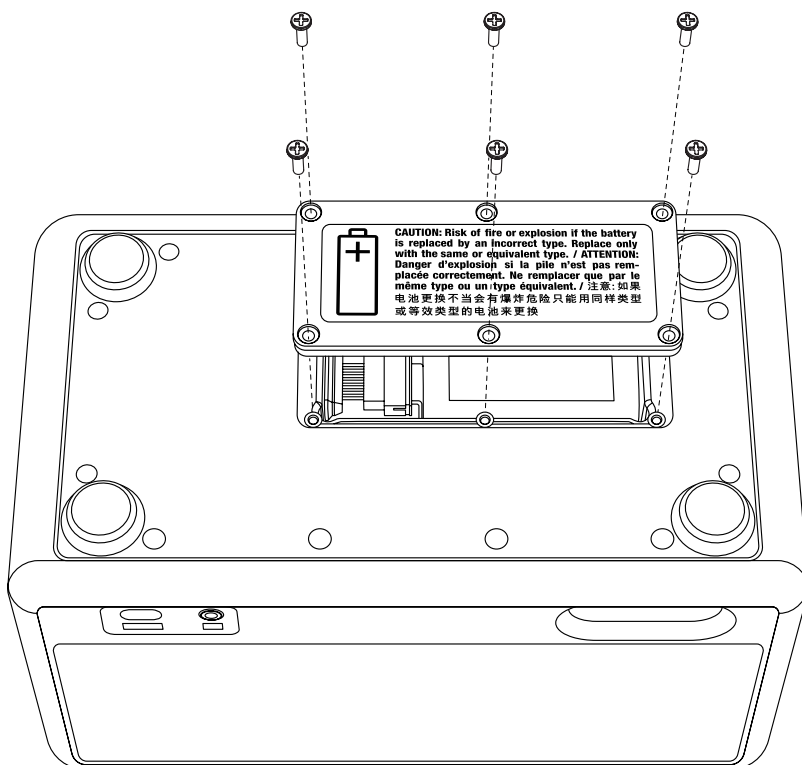

ИНСТРУКЦИИ

РУССКИЙ

ИЗВЛЕЧЕНИЕ СТАРОЙ БАТАРЕИ

- I. Аккуратно вытащите батарею и переверните ее, чтобы получить доступ к разъему. Примечание. Не тяните за кабель батареи.
- II. Осторожно отсоедините разъем батареи.

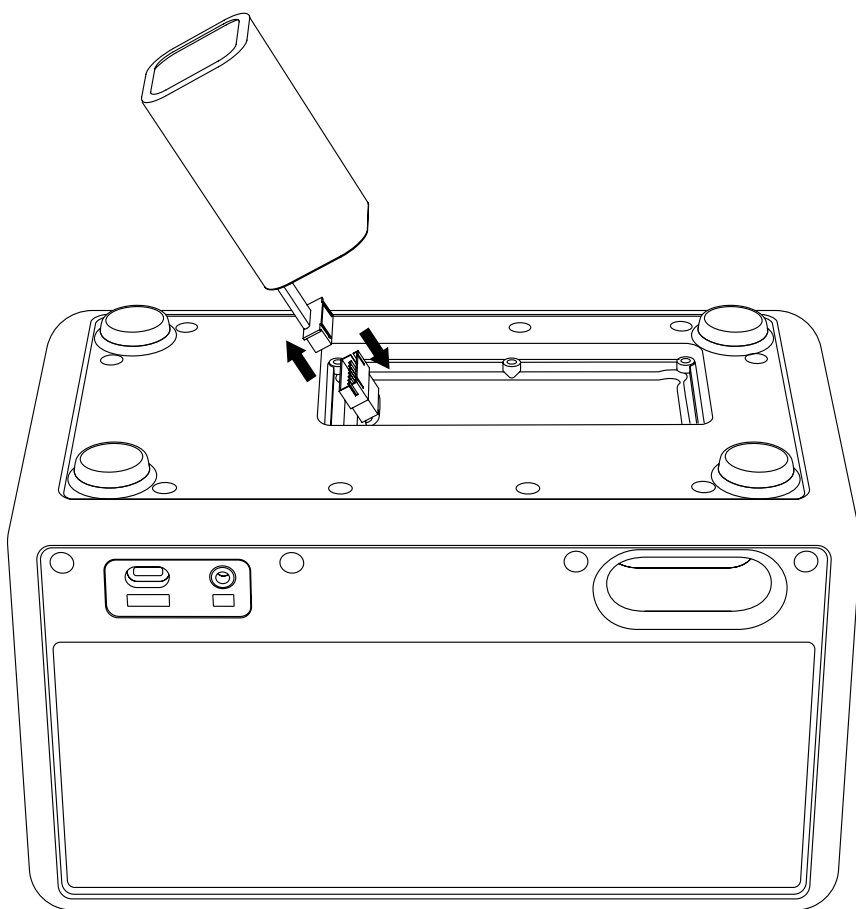

ИНСТРУКЦИИ

РУССКИЙ

УСТАНОВКА НОВОЙ БАТАРЕИ

- I. Распакуйте батарею.
- II. Положите батарею на колонку и подсоедините разъем батареи.
- III. Вставьте батарею.

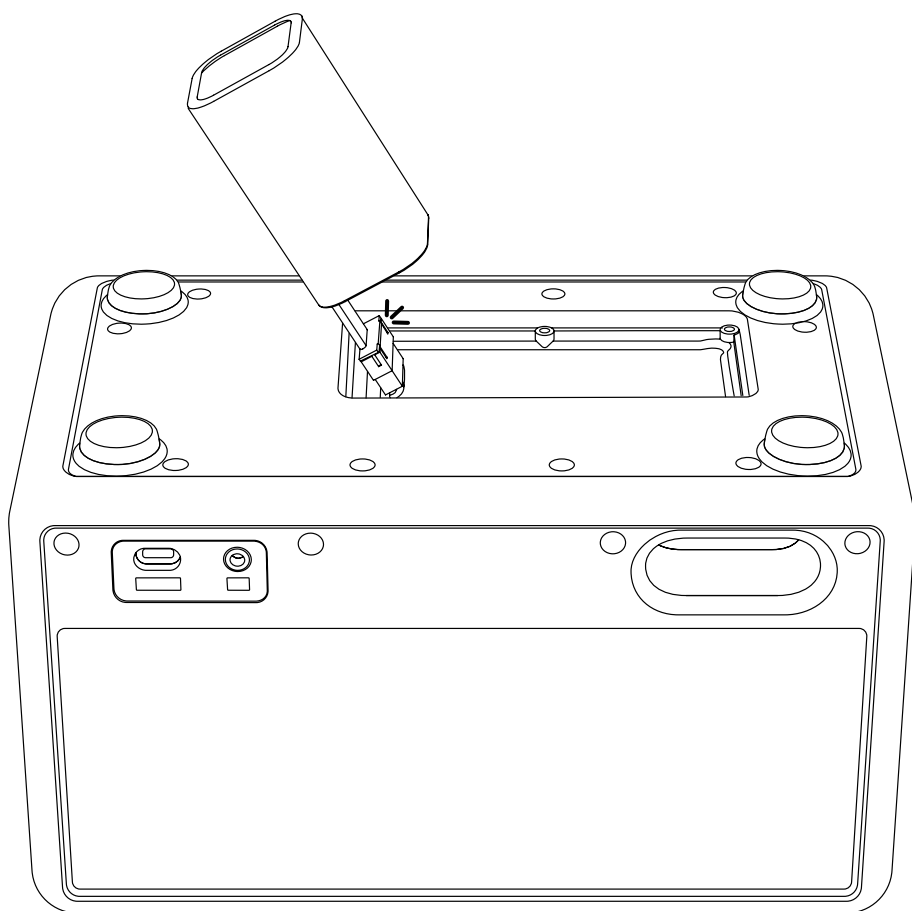

ЗАКРЫТИЕ КРЫШКИ БАТАРЕЙНОГО ОТСЕКА

- I. Установите крышку батарейного отсека на место и закрутите 6 винтов с помощью крестовой отвертки PH1, чтобы закрепить крышку.

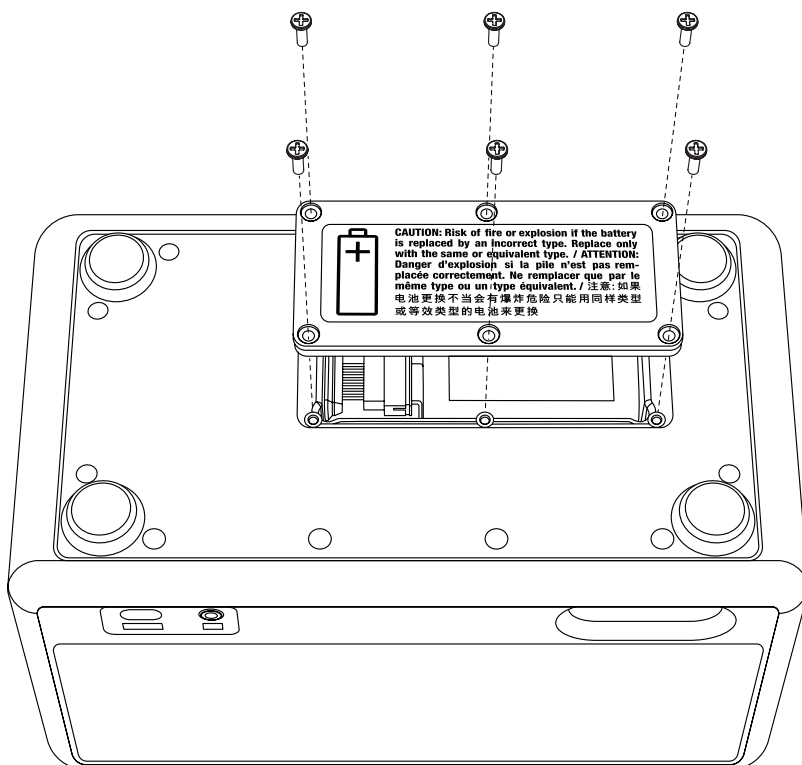

ИНСТРУКЦИИ

РУССКИЙ

УТИЛИЗАЦИЯ СТАРОЙ БАТАРЕИ

Утилизируйте старую батарею и упаковочный материал правильно.

- I. Заклейте разъем батареи скотчем во избежание короткого замыкания.
- II. Положите старую батарею в прозрачный пластиковый пакет или упаковку от новой батареи и оставьте ее в пункте утилизации батарей.

ПРЕДУПРЕЖДЕНИЕ

- Для поврежденных литиевых батарей высок риск возгорания и взрыва.
- Не прокалывайте, не сгибайте и не сдавливайте батареи.
- Не отправляйте поврежденные батареи по почте и не выбрасывайте их в неконтролируемые мусорные контейнеры.
- Если батарея вздулась, нагрелась или протекла, быстро положите ее в негорючий контейнер (керамическую тарелку, песок или наполнитель для кошачьего туалета в металлической коробке). Как можно скорее отнесите батарею в центр утилизации, в котором есть сотрудники.



Электрические детали, кабели, батареи, упаковку и руководство пользователя не следует выбрасывать вместе с бытовым мусором. Для отправки на переработку отнесите эти компоненты в специализированный пункт сбора отходов, где их должны принять бесплатно, либо верните их продавцу. Правильная утилизация изделий помогает экономить ресурсы и уменьшает отрицательное воздействие на здоровье человека и окружающую среду.

Во избежание нанесения вреда окружающей среде или здоровью человека при неконтролируемой утилизации отходов сдавайте неисправные аккумуляторные батареи в специализированные пункты сбора отходов или возвращайте их продавцу.

All intellectual property in the product and packaging (including the MARSHALL trade mark, copyright, designs, and patents) are owned by Marshall Group AB and may not be used without permission. All rights reserved. Marshall Group AB, Centralplan 15, 111 20 Stockholm, Sweden. R 1.1

Marshall

**KILBURN III
PORTABLE LOUDSPEAKER**

KOMPLETNÝ ONLINE MANUÁL

OBSAH

REGISTER

Výmena rukoväte na prenášanie.....	003
Výmena batérie.....	004

POKYNY

SLOVENČINA

VÝMENA RUKOVÄTE NA PRENÁŠANIE

- I. Konce rukoväte na prenášanie potiahnite ponad tlačidlá na boku reproduktora a zložte ju.
- II. Konce novej rukoväte na prenášanie potlačte ponad tlačidlá.
- III. Pred použitím skontrolujte, či je rukoväť na prenášanie pevne pripievaná k reproduktoru.

Starú rukoväť na prenášanie recyklujte správnym spôsobom.

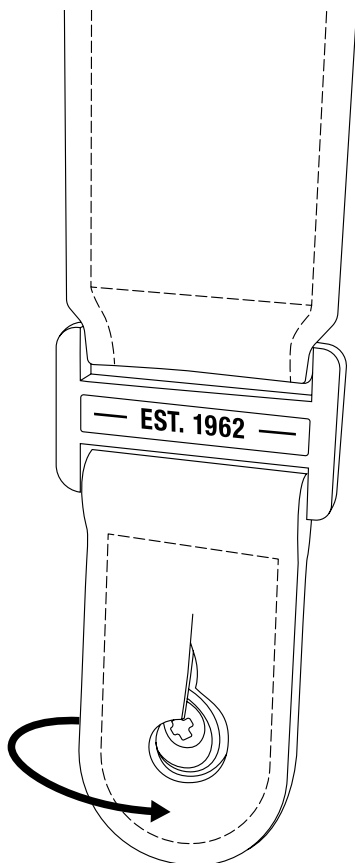

POKYNY

SLOVENČINA

VÝMENA BATÉRIE

Pred začatím postupu sa presuňte do dobre osvetleného, čistého pracovného priestoru bez neporiadku. Všetky káble je potrebné odpojiť a reproduktor musí byť vypnutý. Osvedčeným postupom je ukladať skrutky a drobné diely do nádobiek, aby ste ich nestratili. Na otvorenie krytu batérie budete potrebovať krížový skrutkovač, veľkosť 1 (PH1).

OTVORENIE KRYTU BATÉRIE

- I. Odpojte všetky káble pripojené k reproduktoru.
- II. Otočte reproduktor hore nohami a položte ho na vankúš alebo mäkký uterák, ktorý nepúšťa vlákna, aby ste ochránili gombíky a prepínače.
- III. Pomocou krížového skrutkovača (PH1) odstráňte 6 skrutiek, ktoré upevňujú kryt batérie. Kryt následne otvorte.

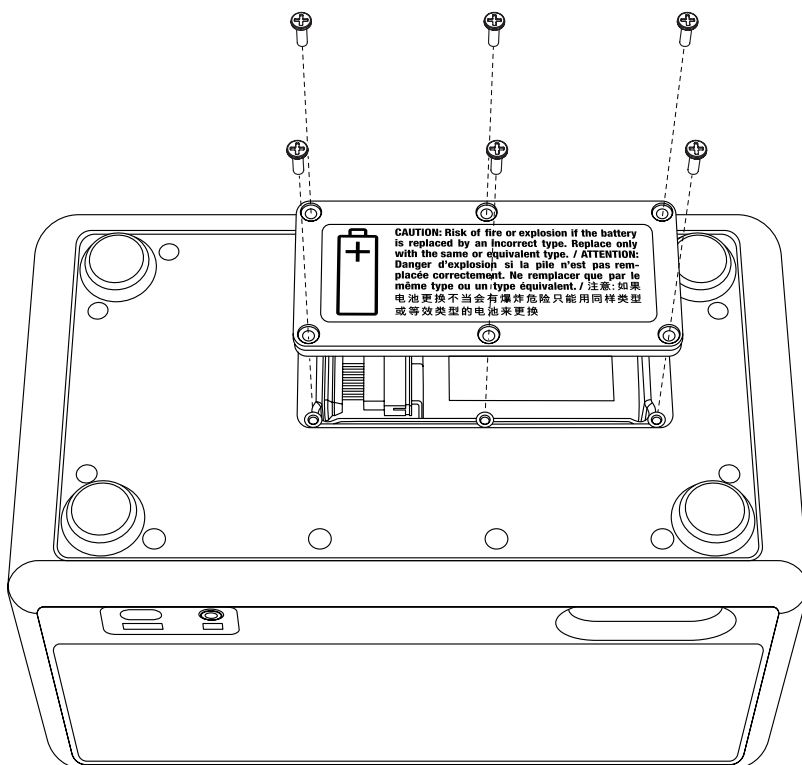

POKYNY

SLOVENČINA

VYBRATIE STAREJ BATÉRIE

- I. Opatrne vyberte batériu a položte ju hore nohami, aby ste mali prístup ku konektoru batérie. Poznámka: Neťahajte za kábel batérie.
- II. Opatrne odpojte konektory batérie.

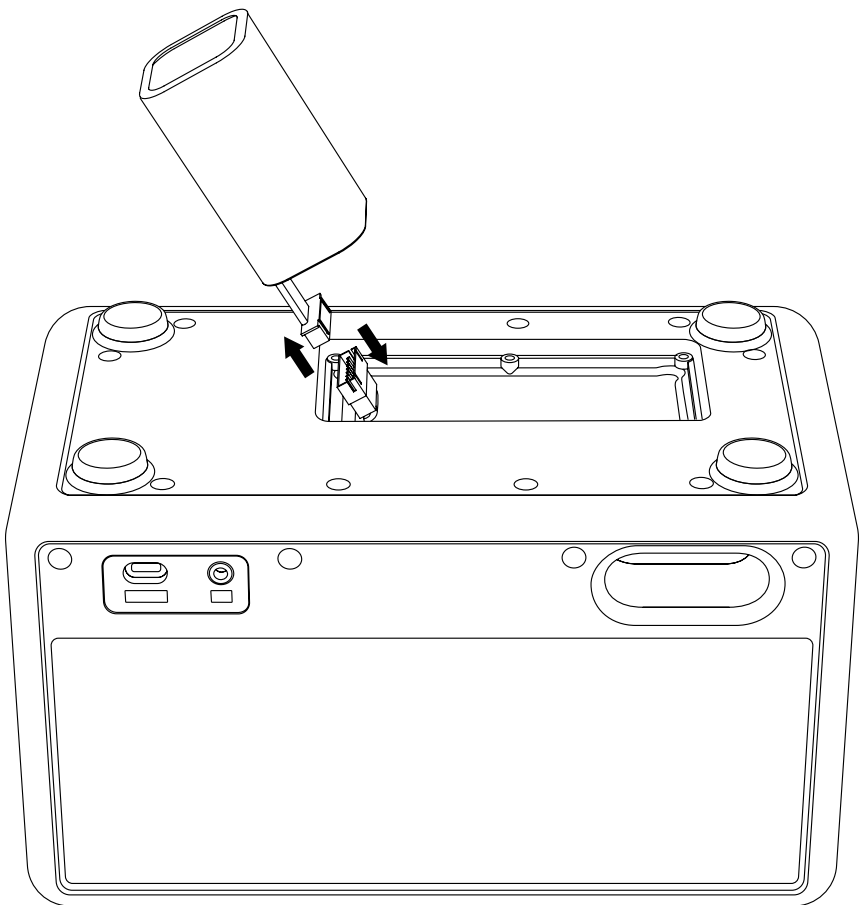

POKYNY

SLOVENČINA

VLOŽENIE NOVEJ BATÉRIE

- I. Vybaliť batériu.
- II. Batériu položiť na reproduktor a pripojiť konektor batérie.
- III. Vložiť batériu.

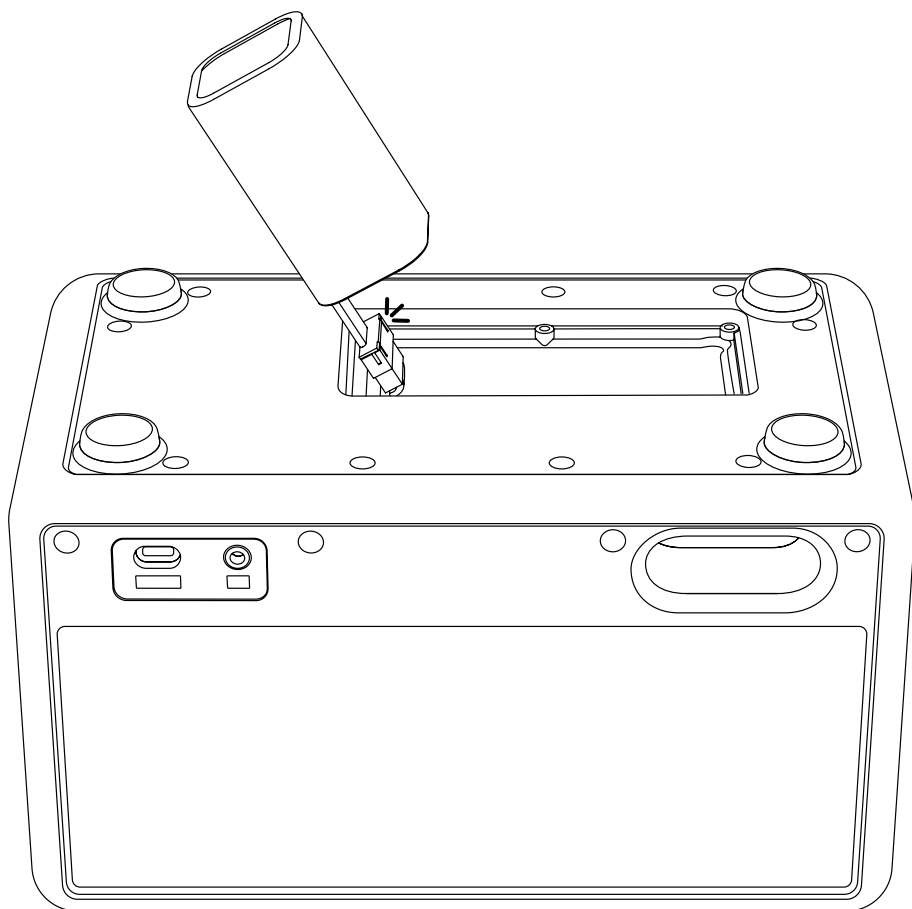

POKYNY

SLOVENČINA

ZATVORENIE KRYTU BATÉRIE

- I. Kryt batérie vložte na miesto a pomocou krížového skrutkovača (PH1) utiahnite 6 skrutiek, aby ste ho zaistili.

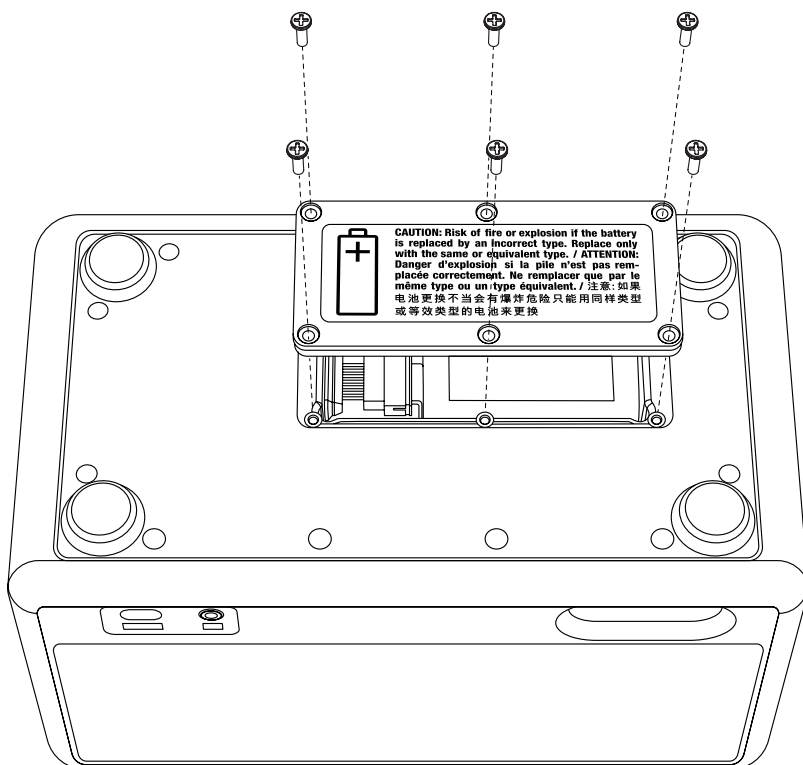

POKYNY

SLOVENČINA

RECYKLÁCIA STAREJ BATÉRIE

Starú batériu a obalový materiál správnym spôsobom recyklujte.

- I. Konektor batérie zakryte lepiacou páskou, aby ste zabránili skratu.
- II. Starú batériu vložte do priehľadného plastového vrečka alebo do obalu novej batérie a odovzdajte ju do strediska na recykláciu batérií.

VÝSTRAHA

- Poškodené lítiové batérie predstavujú zvýšené riziko požiaru a výbuchu.
- Puzdro alebo článok batérie neprepichujte, neohýbajte ani nedrvté.
- Poškodené batérie neposielajte poštou ani ich neodkladajte do nekontrolovaných recyklačných kontajnerov.
- Ak je batéria napuchnutá, horúca alebo z nej vyteká elektrolyt, rýchlo ju položte na nehorľavý povrch (keramická doska, piesok alebo podstielka pre mačky v kovovej škatuli). Batériu čo najskôr odneste do recyklačného strediska s obsluhou.



Elektrické výrobky, káble, batérie, obaly a príručku by ste nemali vyhadzovať spoločne s bežným domovým odpadom. Tieto produkty recyklujte správnym spôsobom, t. j. odneste ich na určené zberné miesto, kde ich prijímú bezplatne, prípadne ich vráťte miestnemu predajcovi. Správnou likvidáciou produktu šetríte zdroje a predchádzate negatívnym vplyvom na ľudské zdravie a životné prostredie.

Aby ste predišli možnému poškodeniu životného prostredia alebo ľudského zdravia kvôli nekontrolovanej likvidácii odpadu, chybné akumulátory odovzdajte na špeciálnych zberných miestach alebo ich vráťte špecializovanému predajcovi.

All intellectual property in the product and packaging (including the MARSHALL trade mark, copyright, designs, and patents) are owned by Marshall Group AB and may not be used without permission. All rights reserved. Marshall Group AB, Centralplan 15, 111 20 Stockholm, Sweden. R 1.1

Marshall

**KILBURN III
PORTABLE LOUDSPEAKER**

CELOTEN SPLETNI PRIROČNIK

VSEBINA

KAZALO

Zamenjava ročaja za nošenje.....	003
Zamenjava baterije.....	004

NAVODILA

SLOVENŠČINA

ZAMENJAVA ROČAJA ZA NOŠENJE

- I. Potegnite konca ročaja za nošenje čez gumbe na strani zvočnika, da ga odstranite.
- II. Konca novega ročaja za nošenje potisnite čez gumbe.
- III. Pred uporabo se prepričajte, da je ročaj za nošenje pritrjen na zvočnik.

Poskrbite, da boste stari ročaj pravilno reciklirali.

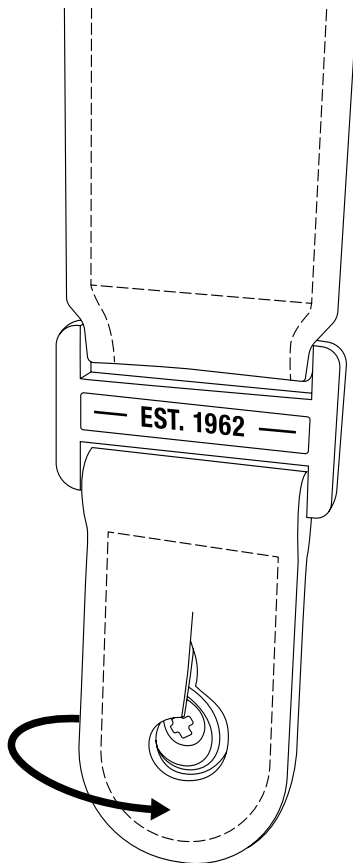

NAVODILA

SLOVENŠČINA

ZAMENJAVA BATERIJE

Pred začetkom postopka se prepričajte, da delate v dobro osvetljenem, čistem in urejenem prostoru. Vse vodnike je treba odklopiti, zvočnik pa izklopiti. Priporočljivo je, da vijake in majhne dele shranite v skodelice, da jih ne boste izgubili. Za odprtje lopute za baterijo potrebujete križni izvijač Phillips, velikosti 1 (PH1).

ODPIRANJE POKROVA BATERIJE

- I. Odklopite vse vodnike, priključene na zvočnik.
- II. Zvočnik obrnite na glavo in ga položite na blazino ali mehko brisačo brez vlaken, da zaščitite gumbe in stikala.
- III. Uporabite izvijač PH1 za odstranitev 6 vijakov, ki pritrjujejo pokrov baterije, nato pa odprite pokrov.

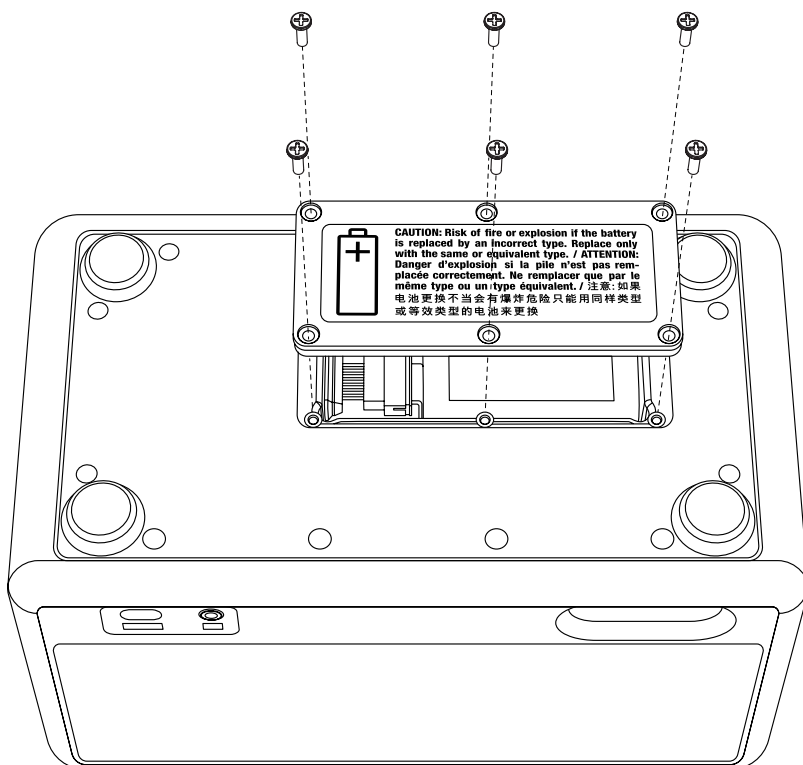

NAVODILA

SLOVENŠČINA

ODSTRANJEVANJE STARE BATERIJE

- I. Nežno odstranite baterijo in jo obrnite na glavo, da dostopite do priključka baterije. Opomba: Ne vlecite kabla baterije.
- II. Previdno odklopite priključke baterije.

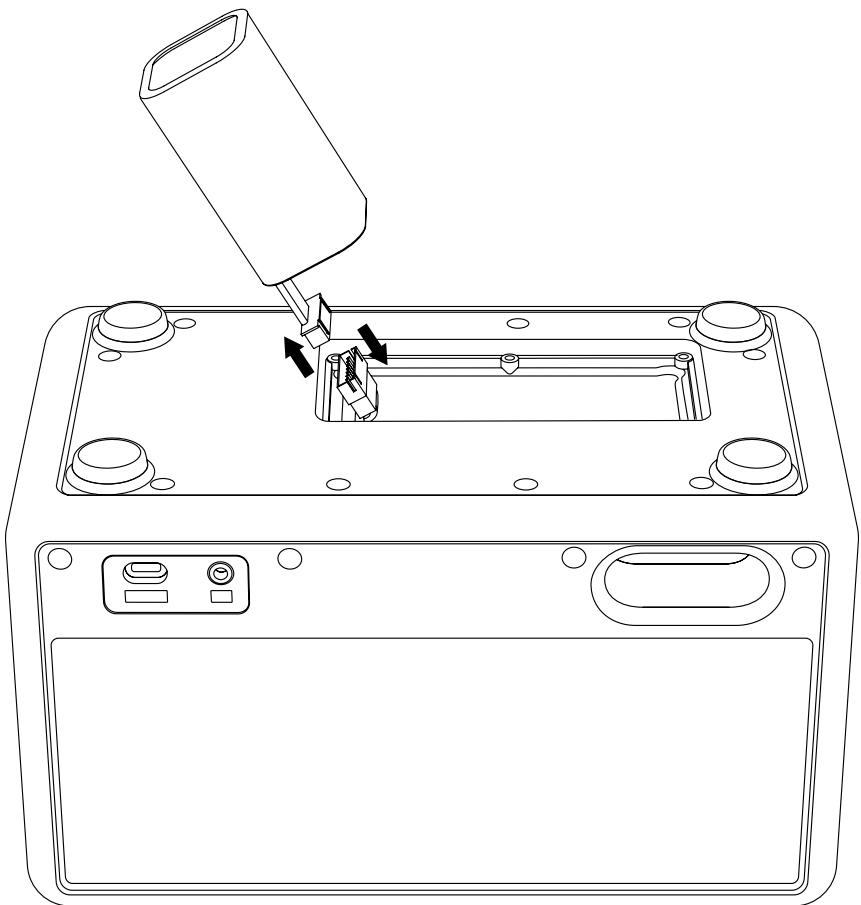

NAVODILA

SLOVENŠČINA

NAMESTITEV NOVE BATERIJE

- I. Odstranite baterijo iz embalaže.
- II. Baterijo postavite na zvočnik in priključite baterijski priključek.
- III. Vstavite baterijo.

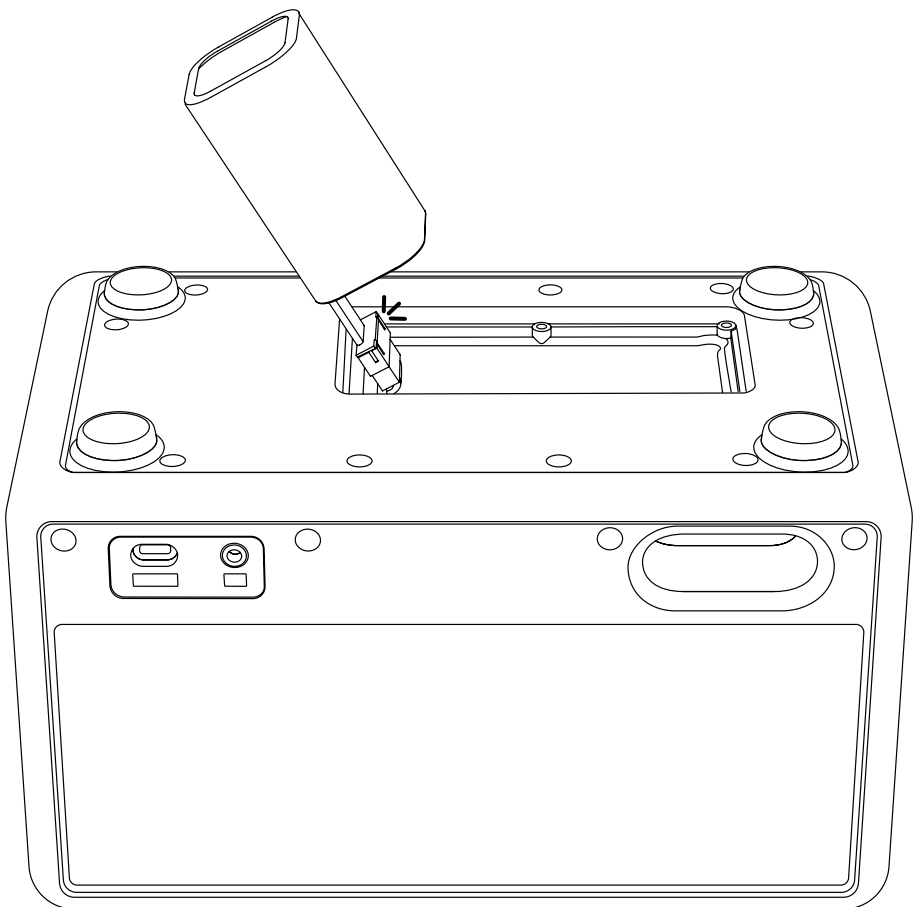

NAVODILA

SLOVENŠČINA

ZAPIRANJE POKROVA BATERIJE

- I. Postavite pokrov baterije na mesto in z izvijačem PH1 privijte 6 vijakov, da pritrdite pokrov.

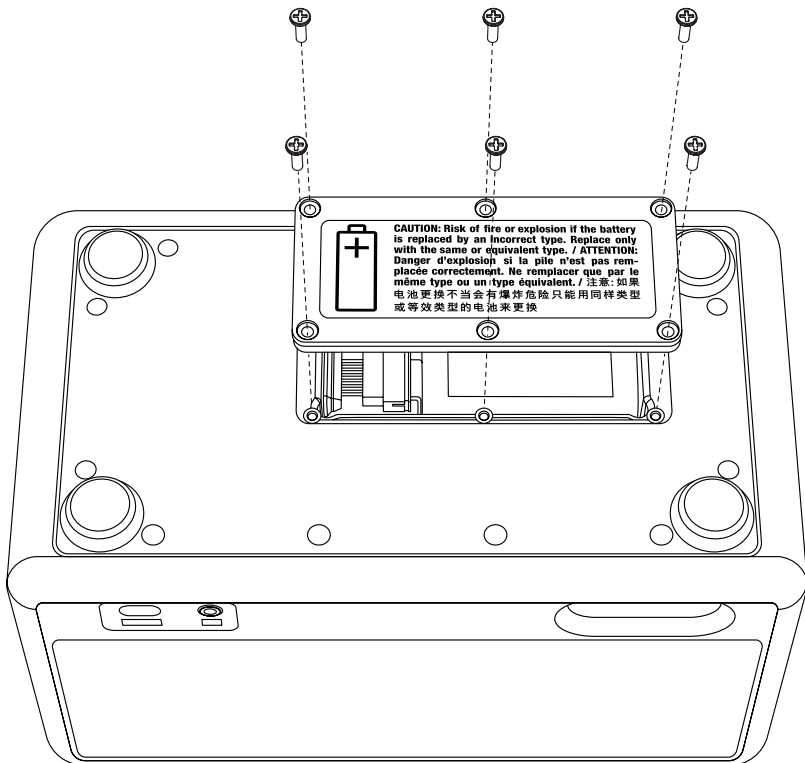

NAVODILA

SLOVENŠČINA

RECIKLIRANJE STARE BATERIJE

Staro baterijo in embalažni material reciklirajte na ustrezen način.

- I. Priključek baterije prekrijte z lepilnim trakom, da preprečite kratek stik.
- II. Staro baterijo položite v prozorno plastično vrečko ali embalažo za novo baterijo in jo pustite na mestu za recikliranje baterij.

OPOZORILO

- Pri poškodovanih litijevih baterijah se poveča nevarnost požara in eksplozije.
- Ne prebodite, upogibajte ali zmečkajte baterijske vrečke ali celice.
- Poškodovanih baterij ne pošiljajte po pošti in jih ne odlagajte v nenadzorovane zabojnike za recikliranje.
- Če je baterija otečena, vroča ali pušča, jo hitro položite na nevnemljivo podlago (keramično ploščo, pesek ali mačje stelje v kovinski škatli). Baterijo čim prej odnesite v center za recikliranje z osebjem.



Električnih izdelkov, kablov, baterij, embalaže in priročnikov ne smete odvreči med običajne gospodinjske odpadke. Za ustrezno recikliranje odnesite te izdelke na ustrezno zbirno mesto, kjer jih bodo sprejeli brezplačno, ali pa jih vrnite lokalnemu prodajalcu. S pravilnim odlaganjem izdelkov boste privarčevali z viri in preprečili negativne vplive na zdravje ljudi in okolje.

Da bi preprečili morebitno škodo okolju ali zdravju ljudi zaradi nenadzorovanega odlaganja odpadkov, zavržite pokvarjene akumulatorske baterije na posebnih zbirnih mestih ali jih vrnite svojemu specializiranemu prodajalcu.

All intellectual property in the product and packaging (including the MARSHALL trade mark, copyright, designs, and patents) are owned by Marshall Group AB and may not be used without permission. All rights reserved. Marshall Group AB, Centralplan 15, 111 20 Stockholm, Sweden. R 1.1

Marshall

**KILBURN III
PORTABLE LOUDSPEAKER**

MANUAL EN LÍNEA COMPLETO

CONTENIDO

ÍNDICE

Cómo reemplazar el asa de transporte003

Cómo reemplazar la batería.....004

INSTRUCCIONES

ESPAÑOL

CÓMO REEMPLAZAR EL ASA DE TRANSPORTE

- I. Extrae los extremos del asa de transporte de los botones del lateral del altavoz para retirarla.
- II. Introduce los extremos de la nueva asa de transporte por los botones.
- III. Antes de usar el altavoz, comprueba que el asa de transporte esté bien sujeta.

Asegúrate de reciclar de forma correcta la asa de transporte vieja.

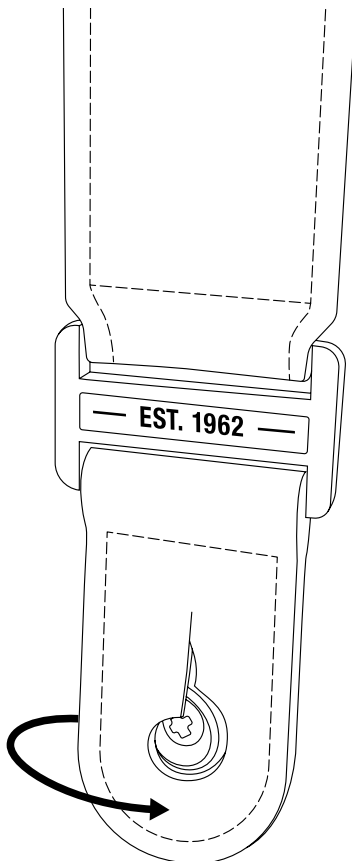

INSTRUCCIONES

ESPAÑOL

CÓMO REEMPLAZAR LA BATERÍA

Ponte en una zona bien iluminada, limpia y ordenada para manipular el altavoz. Desconecta todos los cables y apaga el altavoz. Te recomendamos meter los tornillos y las piezas pequeñas en tazas para evitar perderlos. Necesitarás un destornillador Phillips del n.º 1 (PH1) para abrir la tapa de la batería.

CÓMO ABRIR LA TAPA DE LA BATERÍA

- I. Desconecta todos los cables conectados al altavoz.
- II. Coloca el altavoz boca abajo sobre un cojín o una toalla suave que no suelte pelusa para proteger los botones e interruptores.
- III. Utiliza un destornillador PH1 para retirar los 6 tornillos que sujetan la tapa de la batería y luego abre la tapa.

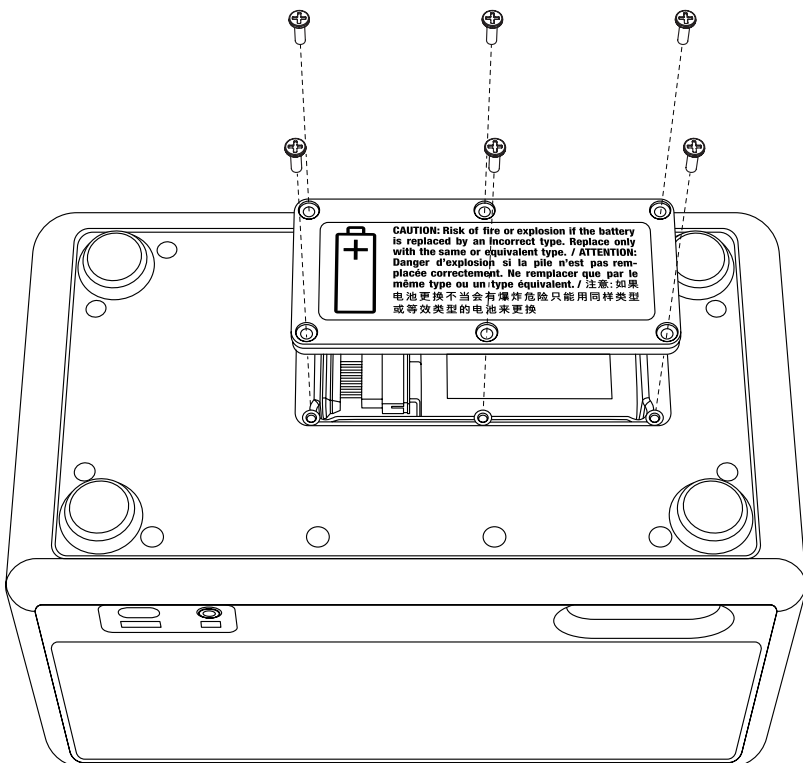

INSTRUCCIONES

ESPAÑOL

CÓMO EXTRAER LA BATERÍA VIEJA

- I. Retira la batería con suavidad y colócala boca abajo para acceder al conector de la batería. Nota: No tires del cable de la batería.
- II. Desconecta con cuidado los conectores de la batería.

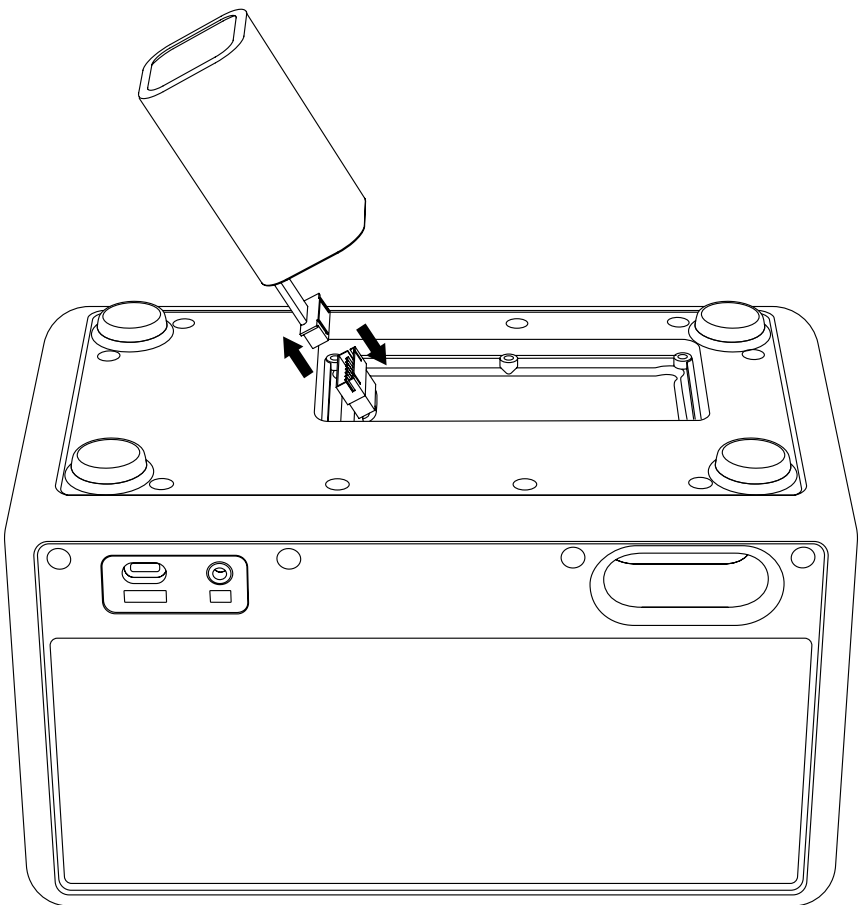

INSTRUCCIONES

ESPAÑOL

CÓMO INSTALAR LA BATERÍA NUEVA

- I. Desempaqueta la batería.
- II. Coloca la batería encima del altavoz y conecta el conector de la batería.
- III. Inserta la batería.

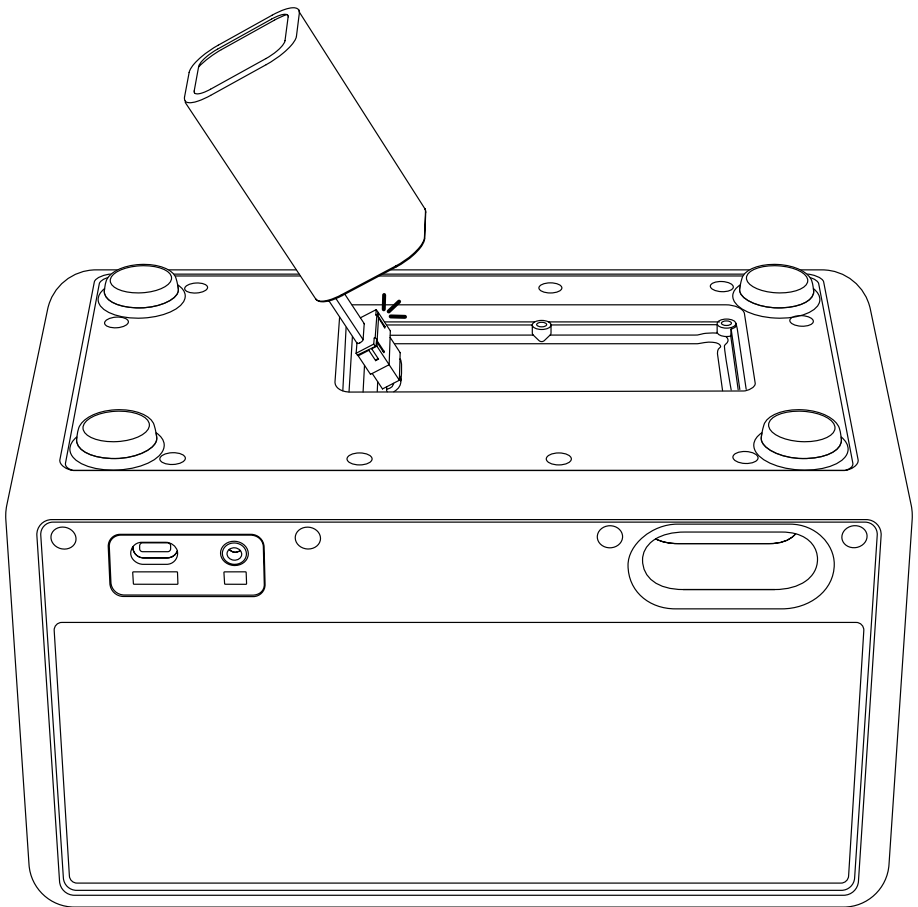

INSTRUCCIONES

ESPAÑOL

CÓMO CERRAR LA TAPA DE LA BATERÍA

- I. Coloca la tapa de la batería en su sitio y aprieta los 6 tornillos con un destornillador PH1 para fijarla.

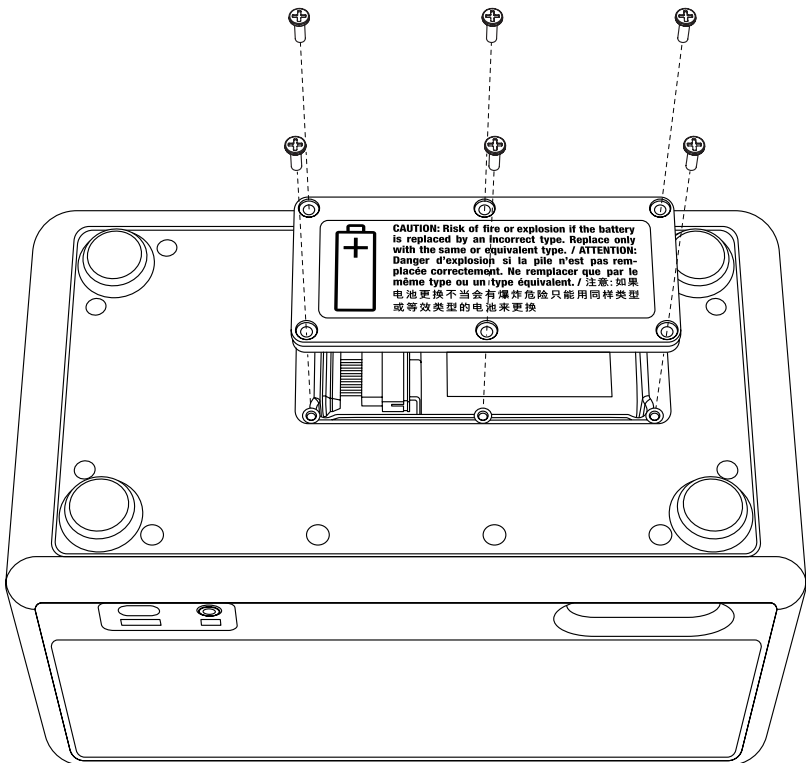

INSTRUCCIONES

ESPAÑOL

CÓMO RECICLAR LA BATERÍA ANTIGUA

Recicla correctamente la batería antigua y el embalaje.

- I. Cubre el conector de la batería con cinta adhesiva para evitar cortocircuitos.
- II. Coloca la batería antigua en una bolsa de plástico transparente o en el embalaje de la batería nueva y déjala en un punto de reciclaje de baterías.

ADVERTENCIA

- Las baterías de litio dañadas presentan un mayor riesgo de incendio y explosión.
- No perfores, dobles ni aplastes la pila ni la funda de la batería.
- No envíes baterías dañadas por correo ni las deposites en contenedores de reciclaje no vigilados.
- Si la batería está hinchada, caliente o tiene fugas, colócala rápidamente en un recipiente no inflamable (plato de cerámica, arena o arena para gatos en una caja metálica). Lleva la batería a un centro de reciclaje con personal lo antes posible.



Los productos eléctricos, los cables, las baterías, el embalaje y el manual no deben mezclarse con los residuos domésticos generales. Para que el reciclaje sea adecuado, lleva estos productos a un punto de recogida designado donde se aceptarán sin cargo alguno o devuélveselos a tu distribuidor local. La correcta eliminación del producto ahorra recursos y evita efectos negativos para la salud y el medio ambiente.

Para evitar posibles daños al medio ambiente o a la salud debido a la eliminación descontrolada de residuos, desecha las baterías recargables defectuosas en puntos de recogida especiales o devuélveselas a tu distribuidor especializado.

All intellectual property in the product and packaging (including the MARSHALL trade mark, copyright, designs, and patents) are owned by Marshall Group AB and may not be used without permission. All rights reserved. Marshall Group AB, Centralplan 15, 111 20 Stockholm, Sweden. R 1.1

Marshall

**KILBURN III
PORTABLE LOUDSPEAKER**

FULLSTÄNDIG ONLINE-MANUAL

INNEHÅLL

INDEX

Byta bärhandtag	003
Byta batteri.....	004

INSTRUKTIONER

SVENSKA

BYTA BÄRHANDTAG

- I. Dra ändarna av bärhandtaget över knapparna på sidan av högtalaren för att ta bort det.
- II. Tryck ändarna på det nya bärhandtaget över knapparna.
- III. Se till att bärhandtaget är ordentligt fäst vid högtalaren innan användning.

Se till att återvinna det gamla bärhandtaget på ett korrekt sätt.

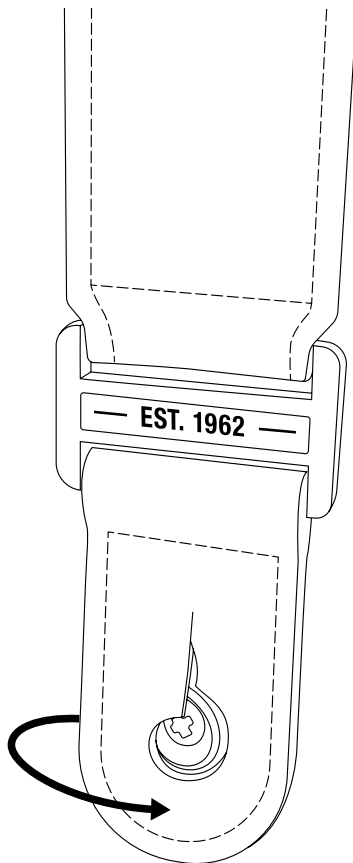

INSTRUKTIONER

SVENSKA

BYTA BATTERI

Innan du påbörjar bytet, se till att du har en ren och välbelyst arbetsyta. Alla anslutna kablar ska kopplas bort och högtalaren ska stängas av. Det är en bra idé att lägga skruvar och smådelar i en liten skål för att inte tappa bort dem. Du behöver en Phillips-skruvmejsel, storlek 1 (PH1), för att öppna batteriluckan.

ÖPPNA BATTERILUCKAN

- I. Koppla ur alla kablar som är anslutna till högtalaren.
- II. Vänd högtalaren upp och ner och placera den på en kudde eller en mjuk, luddfri handduk för att skydda rattarna och strömbrytarna.
- III. Använd en PH1-skruvmejsel för att ta bort de sex skruvarna som håller fast batteriluckan och lyft sedan av den.

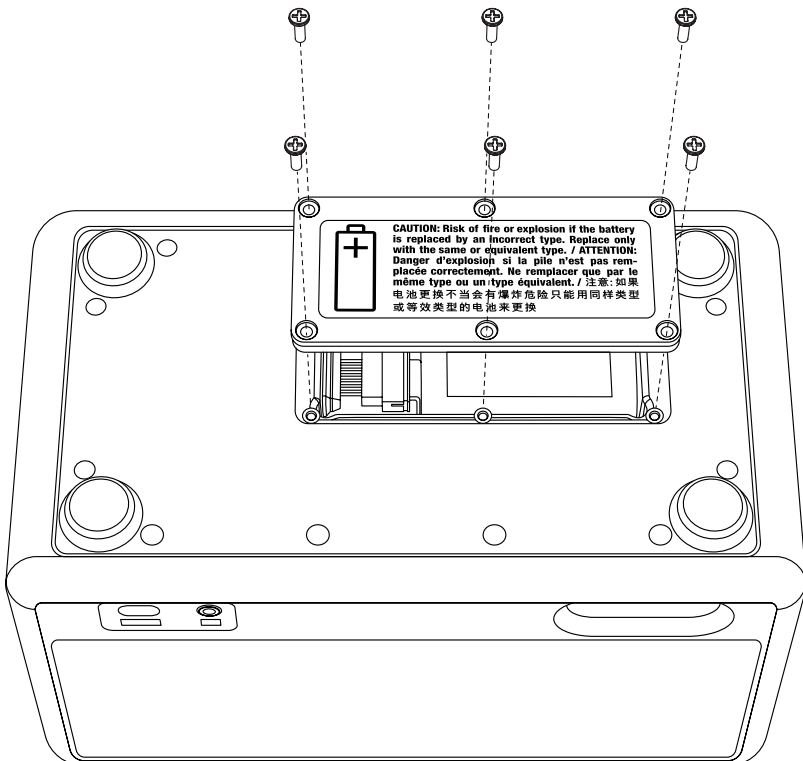

INSTRUKTIONER

SVENSKA

TA BORT DET GAMLA BATTERIET

- I. Ta försiktigt ur batteriet och placera det upp och ner för att komma åt batterikontakten. Obs! Dra inte i batterikabeln.
- II. Koppla försiktigt bort batterikontakten.

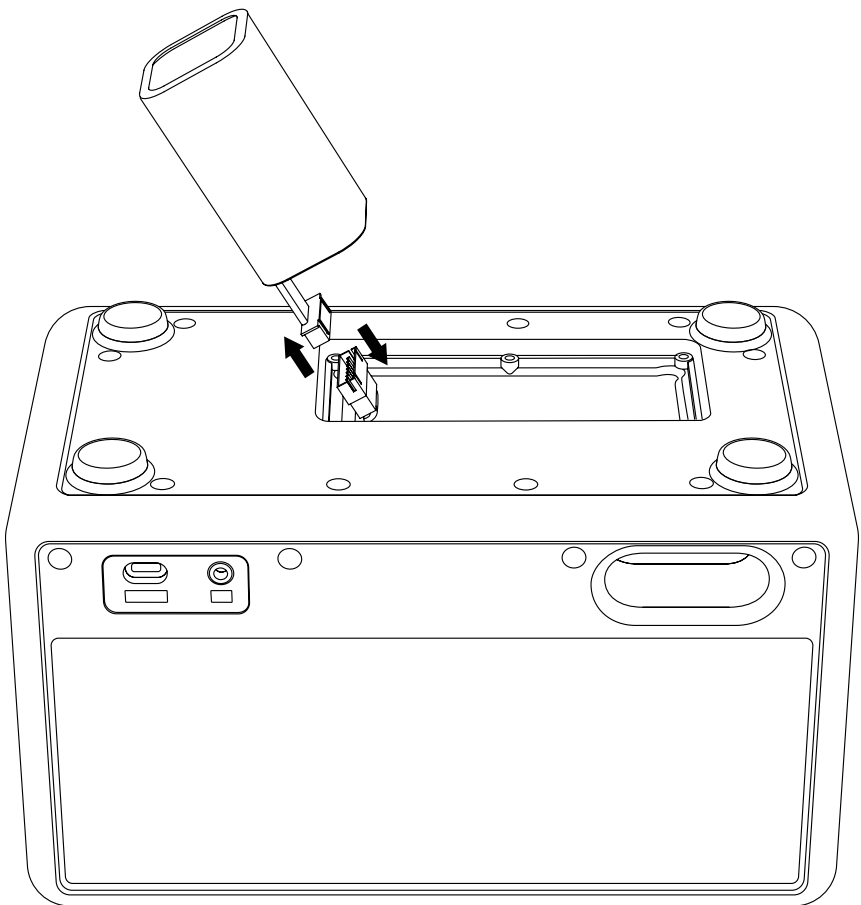

INSTRUKTIONER

SVENSKA

INSTALLERA DET NYA BATTERIET

- I. Packa upp batteriet.
- II. Placera batteriet på högtalaren och anslut batterikontakten.
- III. Sätt in batteriet.

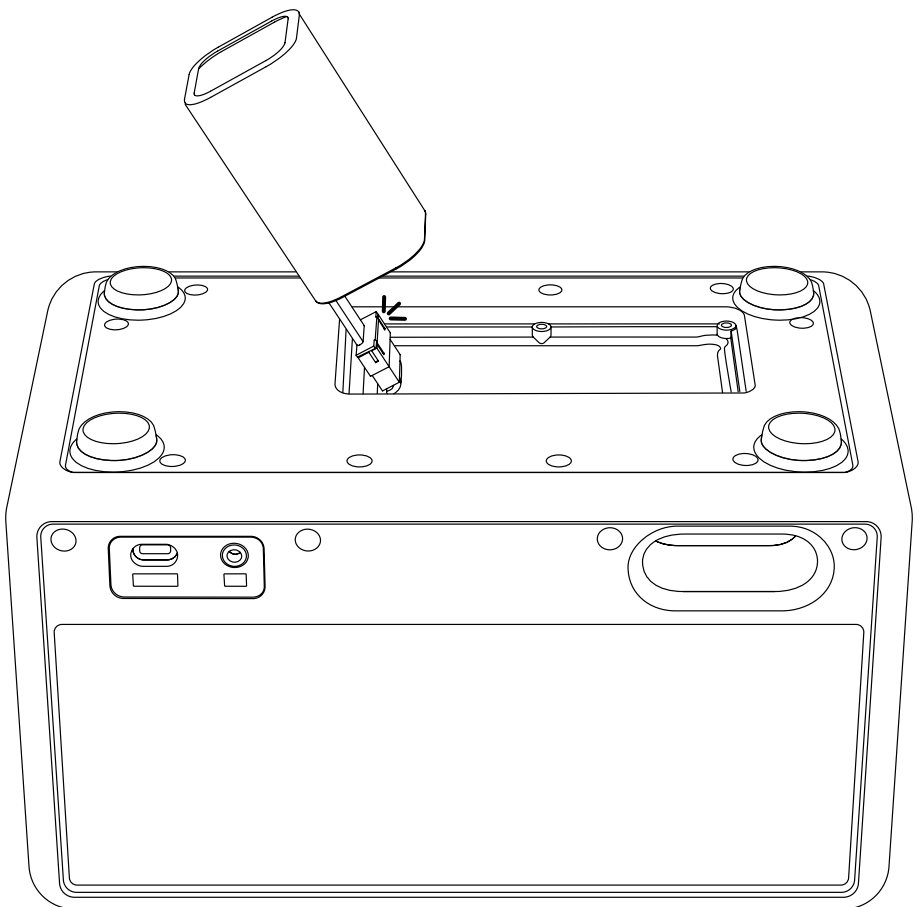

INSTRUKTIONER

SVENSKA

STÄNGA BATTERILUCKAN

- I. Placera batteriluckan på rätt plats och dra sedan åt de sex skruvarna med en PH1-skruvmejsel för att sätta fast luckan.

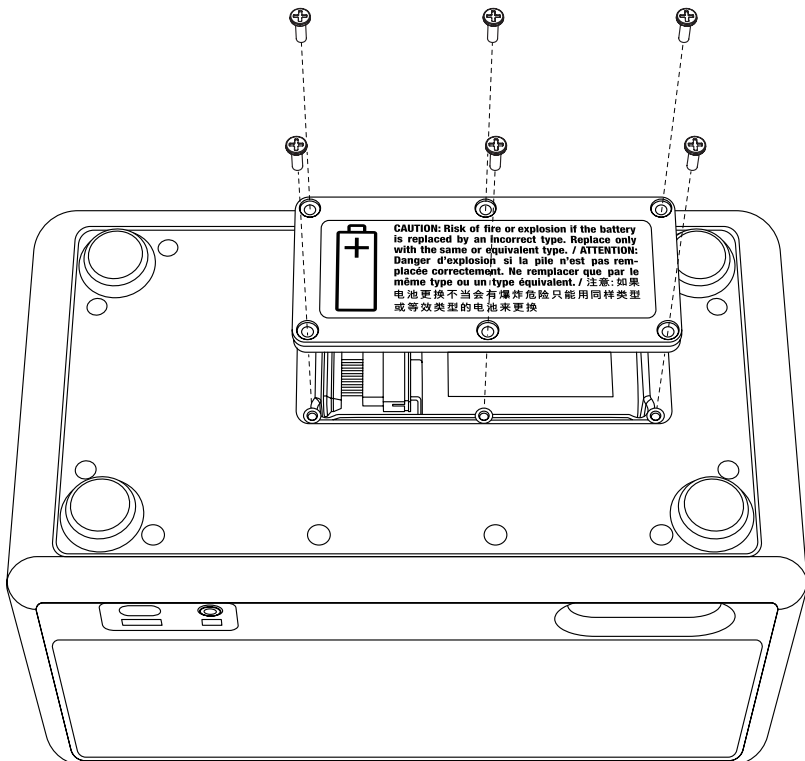

INSTRUKTIONER

SVENSKA

ÅTERVINNING AV DET GAMLA BATTERIET

Vänligen återvinn ditt gamla batteri och förpackningsmaterialet på korrekt sätt.

- I. Täck batterikontakten med tejp för att förhindra kortslutning.
- II. Lägg det gamla batteriet i en genomskinlig plastpåse eller i förpackningen till det nya batteriet och lämna det på en återvinningsstation.

VARNING

- Skadade litiumbatterier utgör större brand- och explosionsrisk.
- Punktera inte, böj inte eller krossa inte batteriets hölje eller enskild cell.
- Skicka inte skadade batterier med post. Lämna dem inte i obebakade återvinningskärl.
- Om batteriet har svällt, är varmt eller läcker, placera det så snabbt som möjligt i en icke-brännbar behållare (keramik eller sand/kattsand i en metallåda). Ta batteriet till en bemannad återvinningscentral så snart som möjligt.



Elektriska produkter, kablar, batterier, förpackningar och manualer får inte blandas med allmänt hushållsavfall. För korrekt återvinning, vänligen ta dessa föremål till en anvisad samlingsplats där de kommer att tas emot kostnadsfritt eller returnera dem till din lokala återförsäljare. Korrekt avfallshantering av produkter sparar resurser och förhindrar negativa effekter på människors hälsa och miljön.

För att förhindra eventuella skador på miljön eller människors hälsa på grund av okontrollerad avfallshantering, kassera defekta uppladdningsbara batterier på särskilda samlingsställen eller lämna tillbaka dem till din återförsäljare.

All intellectual property in the product and packaging (including the MARSHALL trade mark, copyright, designs, and patents) are owned by Marshall Group AB and may not be used without permission. All rights reserved. Marshall Group AB, Centralplan 15, 111 20 Stockholm, Sweden. R 1.1

Marshall

KILBURN III
PORTABLE LOUDSPEAKER

คู่มือออนไลน์ฉบับเต็ม

สารบัญ

ดัชนี

การเปลี่ยนสายหัว.....	003
การเปลี่ยนแบตเตอรี่.....	004

คำแนะนำ

ภาษาไทย

การเปลี่ยนสายหิ้ว

- I. ดึงปลายของสายหิ้วออกจากปุ่มด้านข้างของลำโพงเพื่อถอดออก
 - II. กดปลายของสายหิ้วใหม่ลงบนปุ่ม
 - III. ตรวจสอบให้แน่ใจว่าสายหิ้วถูกยึดติดกับลำโพงอย่างแน่นหนาก่อนใช้งาน
- ตรวจสอบให้แน่ใจว่าได้นำสายหิ้วเก่าไปรีไซเคิลอย่างถูกต้อง

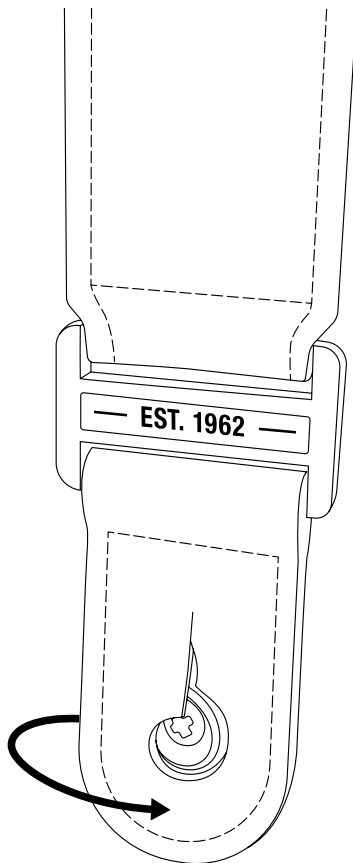

คำแนะนำ

ภาษาไทย

การเปลี่ยนแบตเตอรี่

ก่อนเริ่มต้นขั้นตอนการดำเนินงานนี้ ตรวจสอบให้แน่ใจว่าคุณมีพื้นที่ทำงานที่แสงสว่างเพียงพอ สะอาด และเป็นระเบียบเรียบร้อย ควรตัดการเชื่อมต่อสายไฟทั้งหมดและปิดเครื่องลำโพง แนวปฏิบัติที่ดีคือการเก็บสกรูและชิ้นส่วนขนาดเล็กไว้ในถ้วยเพื่อป้องกันการสูญหาย คุณจะต้องใช้ไขควงฟิลลิปส์ขนาด 1 (PH1) เพื่อเปิดฝารอบช่องใส่แบตเตอรี่

การเปิดฝารอบช่องใส่แบตเตอรี่

- I. ถอดสายทั้งหมดที่เชื่อมต่อกับลำโพง
- II. คว่ำลำโพงลงและวางไว้บนหมอนหรือผ้าขนหนู บุ่มๆ ที่ไม่มีขน เพื่อป้องกันลูกบิดและสวิทช์
- III. ใช้ไขควง PH1 เพื่อถอดสกรู 6 ตัวที่ยึดฝารอบช่องใส่แบตเตอรี่ แล้วเปิดฝารอบ

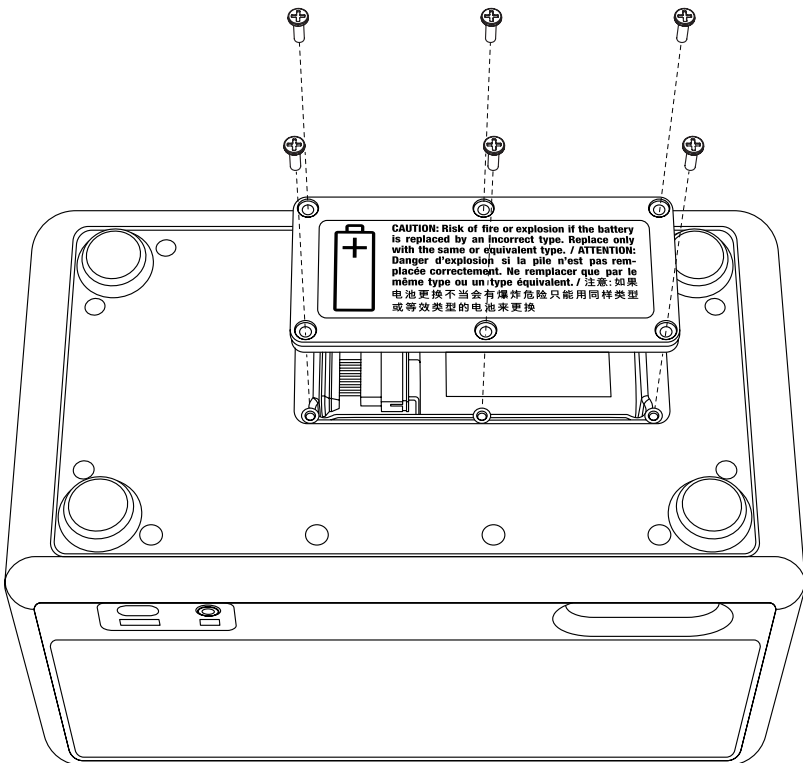

คำแนะนำ

ภาษาไทย

การถอดแบตเตอรี่เก่า

- I. ค่อยๆ ถอดแบตเตอรี่ออก แล้ววางกลับด้านเพื่อเข้าถึงขั้วต่อแบตเตอรี่
หมายเหตุ: อย่าดึงสายแบตเตอรี่
- II. ถอดขั้วต่อแบตเตอรี่ออกอย่างระมัดระวัง

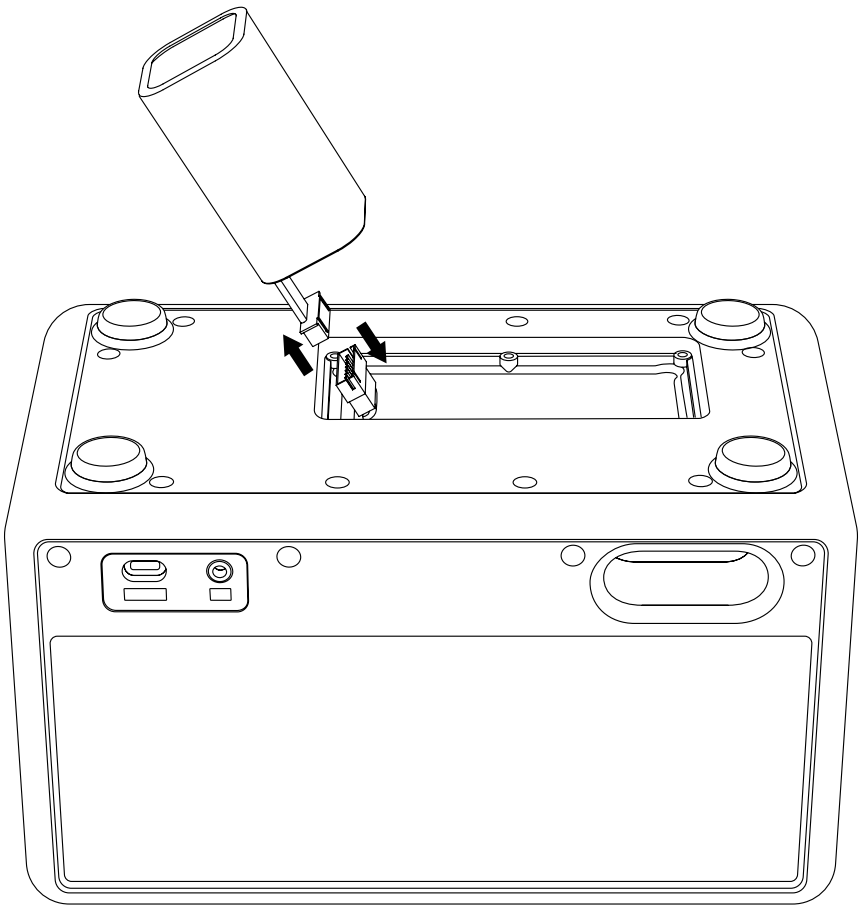

คำแนะนำ

ภาษาไทย

การติดตั้งแบตเตอรี่ใหม่

- I. แคะบรรจุภัณฑ์แบตเตอรี่
- II. วางแบตเตอรี่บนลำโพงและเชื่อมต่อขั้วต่อแบตเตอรี่
- III. ใส่แบตเตอรี่เข้าไป

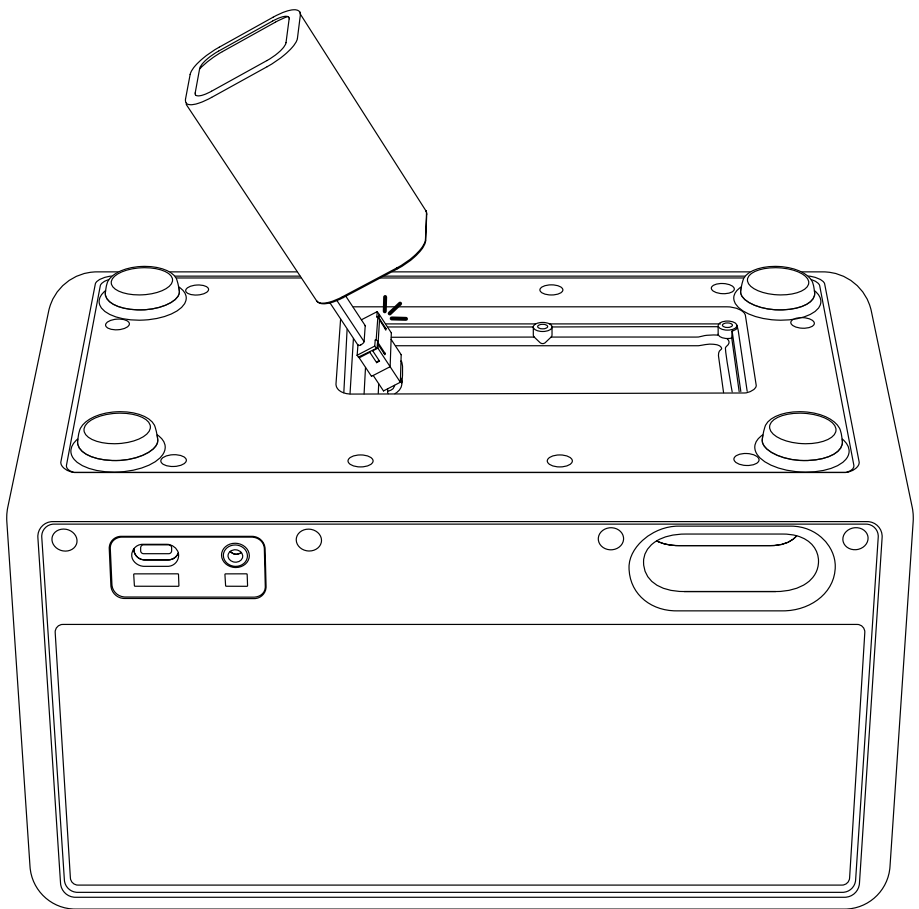

คำแนะนำ

ภาษาไทย

การปิดฝาครอบช่องใส่แบตเตอรี่

1. วางฝาครอบช่องใส่แบตเตอรี่ไว้ในตำแหน่ง แล้วขันสกรู 6 ตัวให้แน่นโดยใช้ไขควง PH1 เพื่อยึดฝาครอบให้แน่น

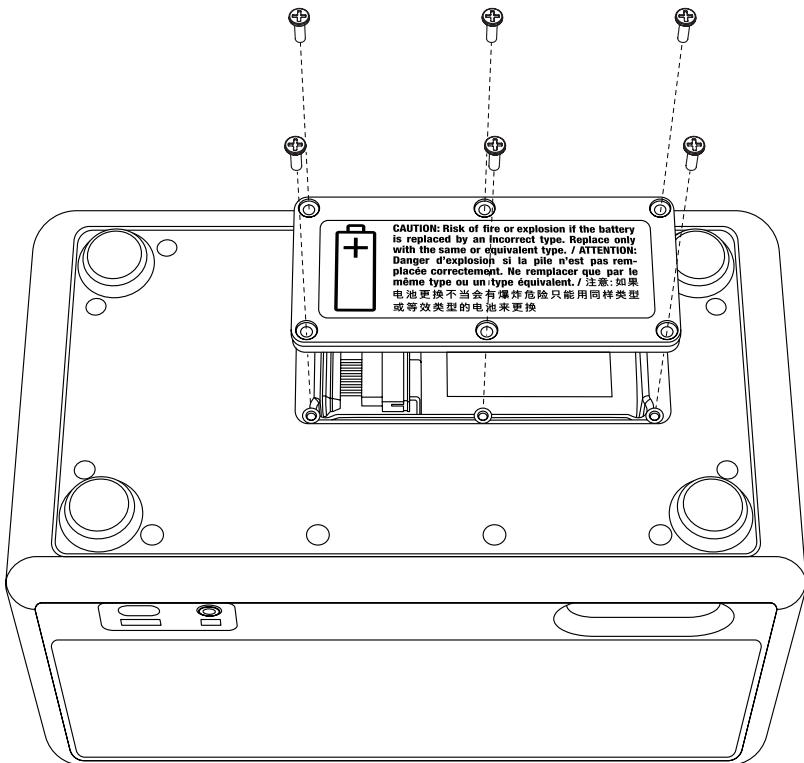

คำแนะนำ

ภาษาไทย

การรีไซเคิลแบตเตอรี่เก่า

โปรดนำแบตเตอรี่เก่าและวัสดุบรรจุภัณฑ์ไปรีไซเคิลอย่างถูกต้อง

- I. ปิดขั้วต่อแบตเตอรี่ด้วยเทปกาวเพื่อป้องกันการลัดวงจร
- II. ใส่แบตเตอรี่เก่าลงในถุงพลาสติกใสหรือบรรจุภัณฑ์สำหรับแบตเตอรี่ใหม่ และทิ้งไว้ที่จุดรีไซเคิลแบตเตอรี่

คำเตือน

- แบตเตอรี่ลิเธียมที่เสียหายมีความเสี่ยงต่อการเกิดไฟไหม้และการระเบิดเพิ่มขึ้น
- อย่าเจาะ งอ หรือบีบอัดของแบตเตอรี่หรือเซลล์แบตเตอรี่
- ห้ามจัดส่งแบตเตอรี่ที่เสียหายทางไปรษณีย์หรือทิ้งลงในถังรีไซเคิลที่ไม่มีการดูแล
- หากแบตเตอรี่บวม ร้อน หรือมีการรั่วไหล ให้รีบบางลงบนภาชนะที่ไม่ติดไฟ (เช่น แผ่นเซรามิก ทราย หรือทรายแมวในกล่องโลหะ) นำแบตเตอรี่ไปที่ศูนย์รีไซเคิลที่มีพนักงานดูแลโดยเร็วที่สุด



อุปกรณ์ไฟฟ้า สายไฟ แบตเตอรี่ บรรจุภัณฑ์และคู่มือ ไม่ควรทิ้งรวมกับขยะในครัวเรือนทั่วไป เพื่อการรีไซเคิลอย่างถูกวิธี โปรดนำผลิตภัณฑ์เหล่านี้ไปยังจุดรับรีไซเคิลที่กำหนด ซึ่งจะรับคืนโดยไม่คิดค่าใช้จ่าย หรือส่งคืนให้กับผู้ค้าปลีกในพื้นที่ของคุณ การกำจัดผลิตภัณฑ์ที่ถูกต้องจะช่วยประหยัดทรัพยากรและป้องกันผลเสียต่อสุขภาพของมนุษย์และสิ่งแวดล้อม

เพื่อเป็นการป้องกันอันตรายที่อาจเกิดขึ้นกับสภาพแวดล้อมหรือสุขภาพของมนุษย์จากการกำจัดของเสียที่ปราศจากการควบคุม ให้ทิ้งแบตเตอรี่ชาร์จที่มีข้อบกพร่องไว้ที่จุดเก็บรวบรวมเฉพาะหรือส่งคืนให้กับตัวแทนจำหน่ายในเขตให้บริการของคุณ

All intellectual property in the product and packaging (including the MARSHALL trade mark, copyright, designs, and patents) are owned by Marshall Group AB and may not be used without permission. All rights reserved. Marshall Group AB, Centralplan 15, 111 20 Stockholm, Sweden. R 1.1

Marshall

**KILBURN III
PORTABLE LOUDSPEAKER**

TAM EVİRİMİÇİ KILAVUZ

İÇİNDEKİLER

İNDEKS

Taşıma sapının deęiřtirilmesi	003
Bataryanın deęiřtirilmesi.....	004

TALIMATLAR

TÜRKÇE

TAŞIMA SAPININ DEĞİŞTİRİLMESİ

- I. Taşıma sapının uçlarını hoparlörün yan tarafındaki düğmelerin üzerine çekerek çıkarın.
- II. Yeni taşıma kolunun uçlarını düğmelerin üzerine bastırın.
- III. Kullanmadan önce, taşıma sapının hoparlöre sabitlendiğinden emin olun.

Eski taşıma sapını doğru bir şekilde geri dönüşüme gönderdiğinizden emin olun.

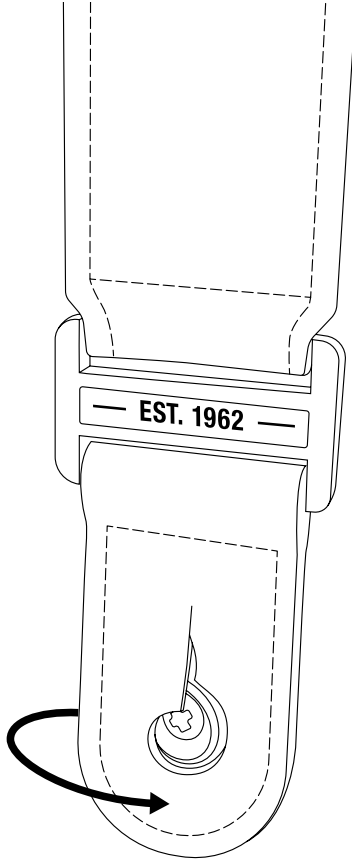

TALIMATLAR

TÜRKÇE

BATARYANIN DEĞİŞTİRİLMESİ

İşleme başlamadan önce aydınlık, temiz ve düzenli bir alanda çalıştığınızdan emin olun. Tüm bağlantılar kesilmeli ve hoparlör kapatılmalıdır. Vidaları ve küçük parçaları kaybetmemek için onları kaplarda saklamak iyi bir uygulamadır. Batarya kapağını açmak için PH1 (1 numara) yıldızlı tornavidaya ihtiyacınız olacak.

BATARYA KAPAĞININ AÇILMASI

- I. Hoparlöre bağlı tüm kabloları çıkarın.
- II. Hoparlörü ters çevirin ve düğmeleri ve açma/kapama ve ayar düğmelerini korumak için bir yastık veya yumuşak, lif içermeyen bir havlu üzerine yerleştirin.
- III. PH1 tornavida kullanarak batarya kapağını sabitleyen 6 vidayı çıkarın ve ardından kapağı açın.

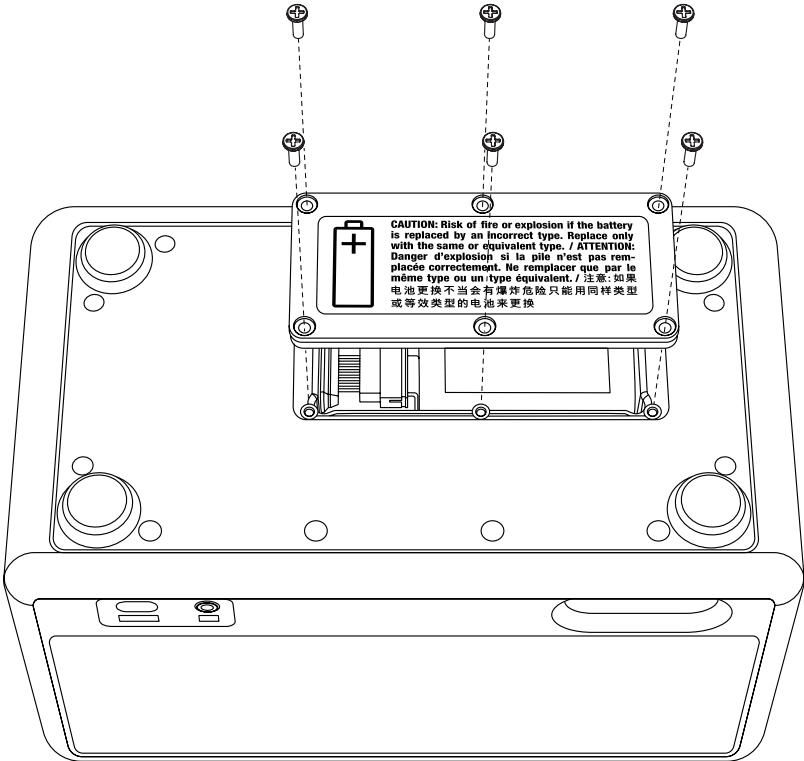

TALIMATLAR

TÜRKÇE

ESKİ BATARYANIN ÇIKARILMASI

- I. Bataryayı yavaşça çıkarın ve batarya konektörüne erişmek için ters şekilde yerleştirin. Not: Batarya kablosunu çekmeyin.
- II. Batarya konektörlerini dikkatlice ayırın.

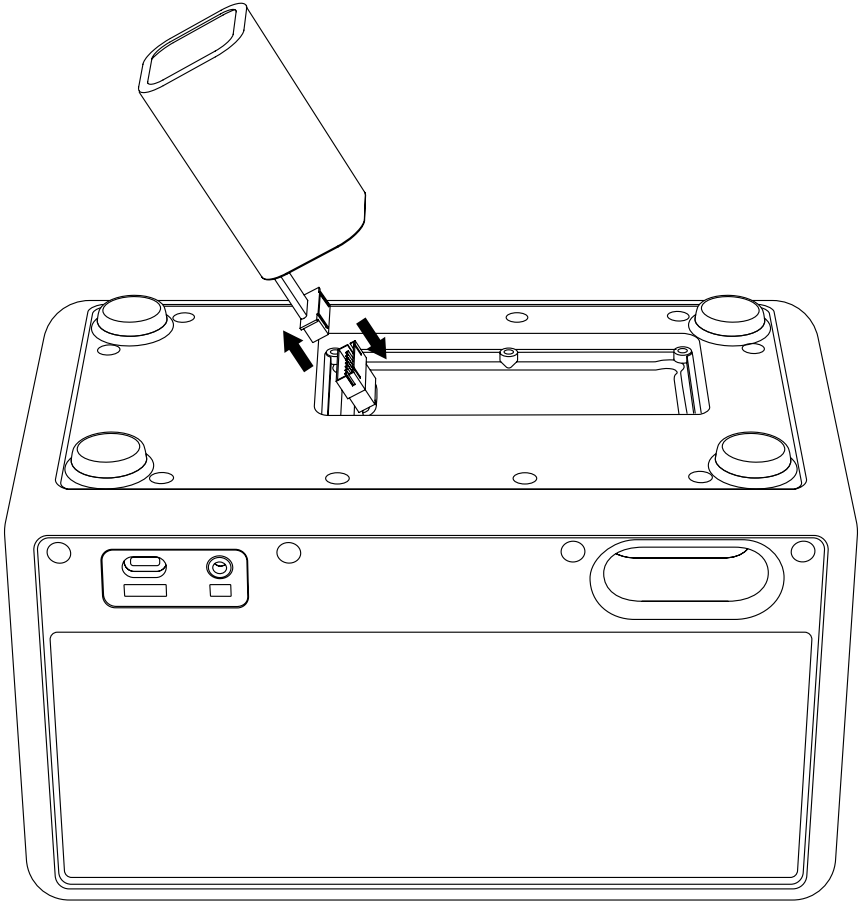

TALIMATLAR

TÜRKÇE

YENİ BATARYANIN TAKILMASI

- I. Bataryayı ambalajından çıkarın.
- II. Bataryayı hoparlörün üzerine yerleştirin ve batarya konektörünü bağlayın.
- III. Bataryayı takın.

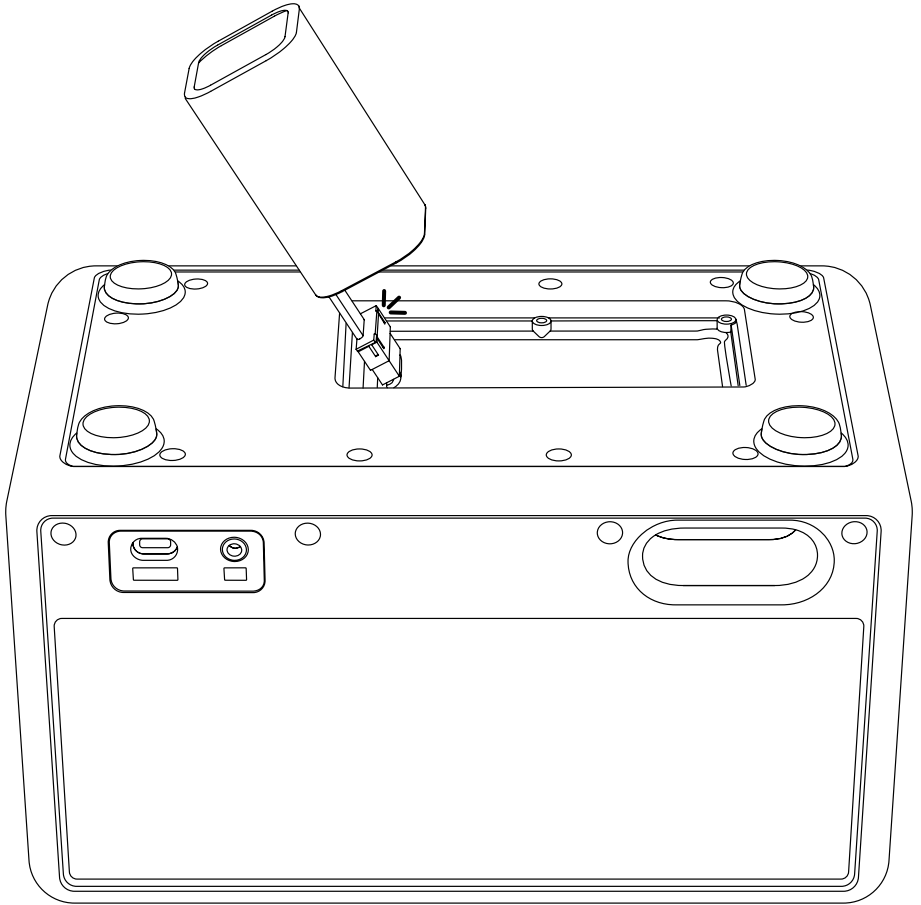

TALIMATLAR

TÜRKÇE

BATARYA KAPAĞININ KAPATILMASI

- I. Batarya kapağını yerine yerleştirin ve kapağı sabitlemek için PH1 tornavida kullanarak 6 vidayı sıkın.

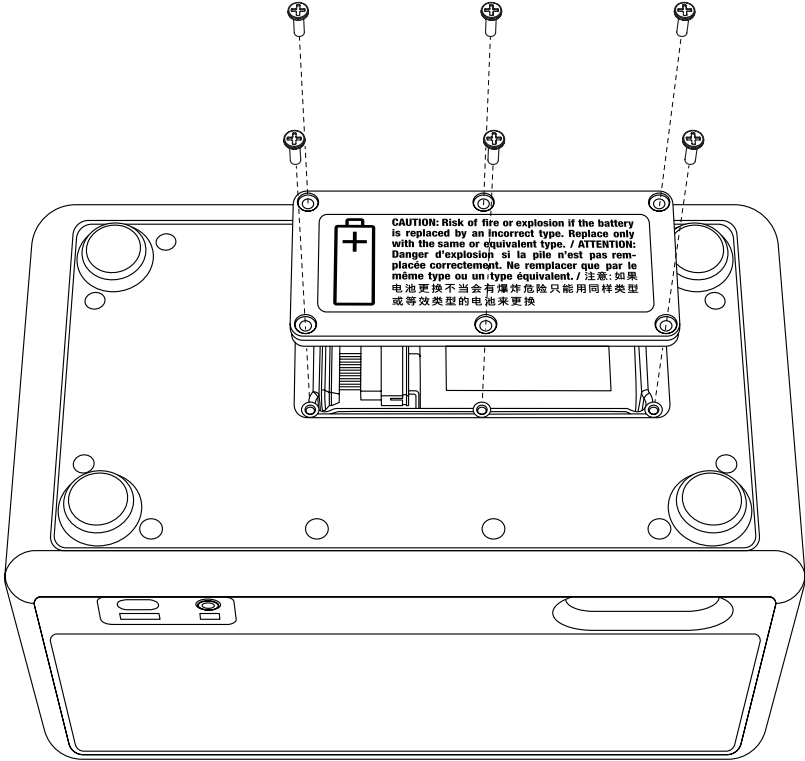

TALIMATLAR

TÜRKÇE

ESKI PİLİ GERİ DÖNÜŞTÜRME

Lütfen eski pilinizi ve ambalaj malzemesini kurallara uygun şekilde geri dönüştürün.

- I. Kısa devreyi önlemek için pil konektörünü yapışkan bantla kapatın.
- II. Eski pili şeffaf bir plastik torbaya veya yeni pilin ambalajına koyun ve bir pil geri dönüşüm noktasına bırakın.

UYARI

- Hasarlı lityum pillerin yangın ve patlama riski daha yüksektir.
- Pil torbasını veya hücrelerini delmeyin, bükmeyin ya da ezmeyin.
- Hasarlı pilleri posta yoluyla göndermeyin veya denetlenmeyen geri dönüşüm kutularına koymayın.
- Pil şişmiş, sıcak veya sızdırıyorsa hemen yanmaz bir kabın içine (seramik tabak, kum veya metal kutuda kedi kumu) yerleştirin. Pili en kısa sürede görevli bir geri dönüşüm merkezine götürün.

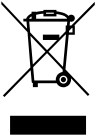

Elektrikli ürünler, kablolar, bataryalar, ambalaj ve kılavuz genel evsel atıklarla karıştırılmamalıdır. Doğru geri dönüşüm için bu ürünleri ücretsiz olarak kabul edecekleri belirlenmiş toplama noktalarına götürün veya yerel satıcınıza iade edin. Ürünlerin doğru şekilde bertaraf edilmesi kaynakları korur ve insan sağlığı ve çevre üzerindeki olumsuz etkileri önler.

Kontrolsüz atık bertarafının çevreye ya da insan sağlığına olası zararlarını önlemek üzere, arızalı olan şarj edilebilir pilleri özel toplama noktalarına atın veya yetkili satıcınıza iade edin.

All intellectual property in the product and packaging (including the MARSHALL trade mark, copyright, designs, and patents) are owned by Marshall Group AB and may not be used without permission. All rights reserved. Marshall Group AB, Centralplan 15, 111 20 Stockholm, Sweden. R 1.1

Marshall

KILBURN III
PORTABLE LOUDSPEAKER

ПОВНИЙ ОНЛАЙН-ПОСІБНИК

ЗМІСТ

АЛФАВІТНИЙ ПОКАЖЧИК

Заміна ручки для перенесення	003
Заміна батареї.....	004

ІНСТРУКЦІЇ

УКРАЇНСЬКА

ЗАМІНА РУЧКИ ДЛЯ ПЕРЕНЕСЕННЯ

- I. Стягніть кінці ручки для перенесення з кнопок на бічній панелі колонки, щоб зняти ручку.
- II. Надягніть кінці нової ручки для перенесення на кнопки.
- III. Перед використанням переконайтеся, що ручка для перенесення надійно закріплена на колонці.

Обов'язково подбайте про належну переробку старої ручки для перенесення.

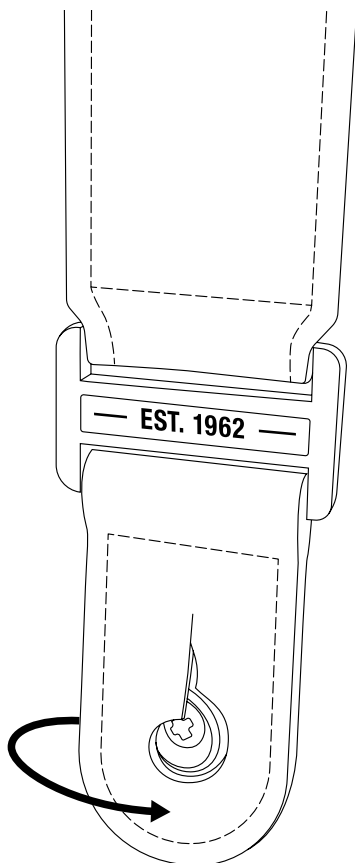

ІНСТРУКЦІЇ

УКРАЇНСЬКА

ЗАМІНА БАТАРЕЇ

Перед початком процедури потурбуйтеся, щоб ваше робоче місце було добре освітлене, чисте та не захащене. Усі проводи слід від'єднати, а динамік вимкнути. Рекомендуємо зберігати гвинти та дрібні деталі в чашках, щоб не загубити їх. Щоб відкрити кришку батарейного відсіку, знадобиться хрестоподібна викрутка Phillips розміру 1 (PH1).

ВІДКРИТТЯ БАТАРЕЙНОГО ВІДСІКУ

- I. Від'єднайте всі проводи, підключені до динаміка.
- II. Переверніть колонку вверх дном і покладіть її на подушку або м'який рушник без ворсу, щоб не пошкодити ручки й перемикачі.
- III. За допомогою викрутки PH1 викрутіть 6 гвинтів, які кріплять кришку батарейного відсіку, а потім відкрийте кришку.

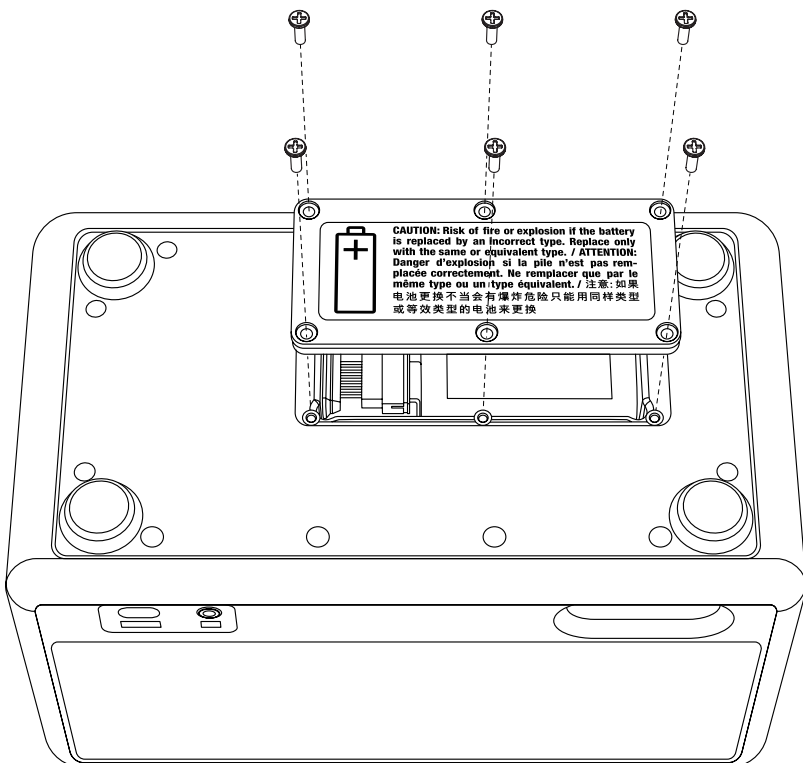

ІНСТРУКЦІЇ

УКРАЇНСЬКА

ВИДАЛЕННЯ СТАРОЇ БАТАРЕЇ

- I. Обережно вийміть батарею й переверніть її, щоб отримати доступ до роз'єму батареї. Примітка. Не тягніть за кабель батареї.
- II. Обережно від'єднайте роз'єм батареї.

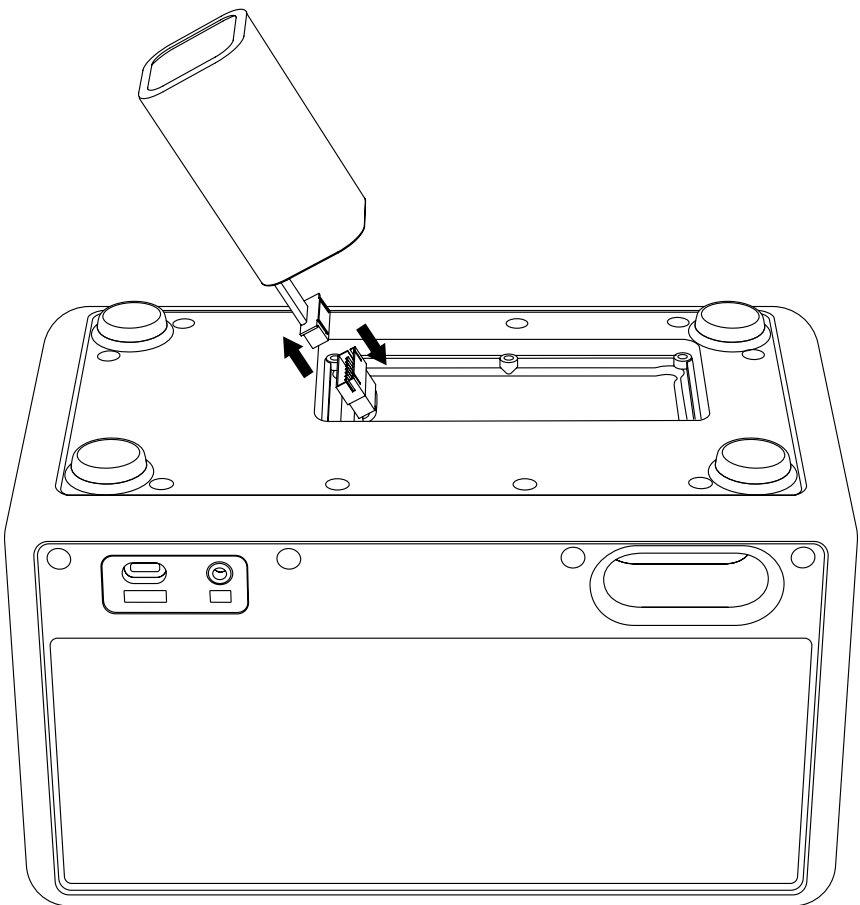

ІНСТРУКЦІЇ

УКРАЇНСЬКА

ВСТАНОВЛЕННЯ НОВОЇ БАТАРЕЇ

- I. Розпакуйте батарею.
- II. Розмістіть батарею на колонці й під'єднайте роз'єм батареї.
- III. Вставте батарею.

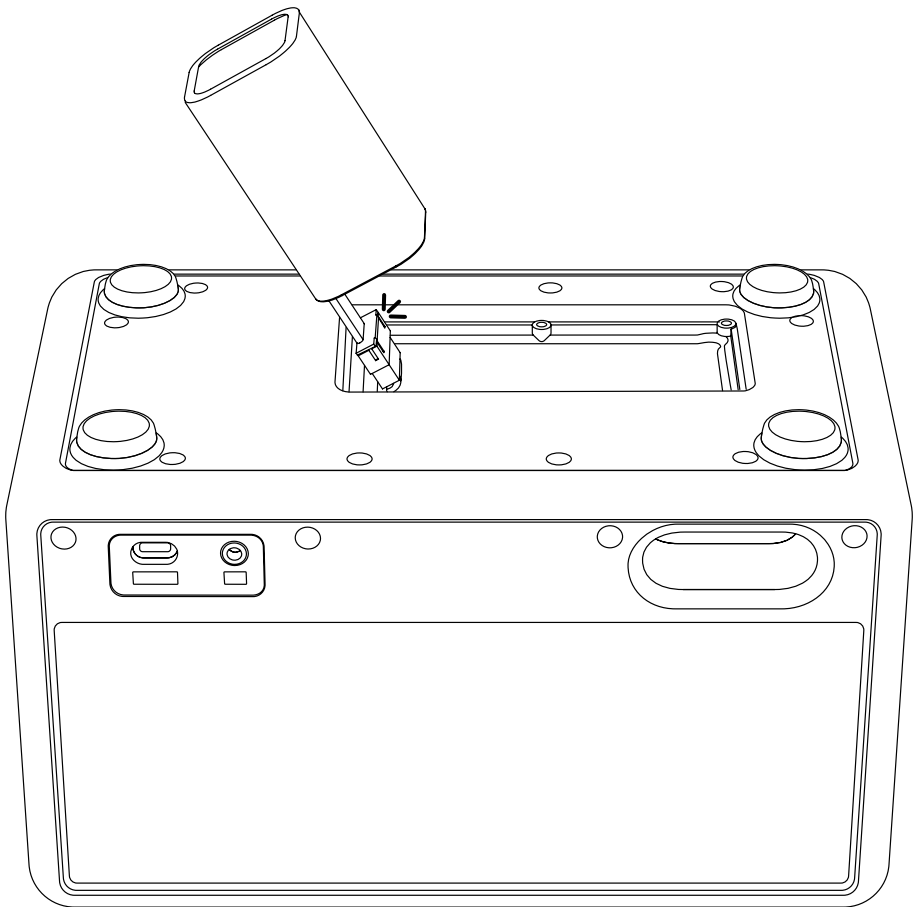

ЗАКРИТТЯ КРИШКИ БАТАРЕЙНОГО ВІДСІКУ

- I. Встановіть кришку батарейного відсіку на місце й за допомогою викрутки PH1 затягніть 6 гвинтів, щоб закріпити кришку.

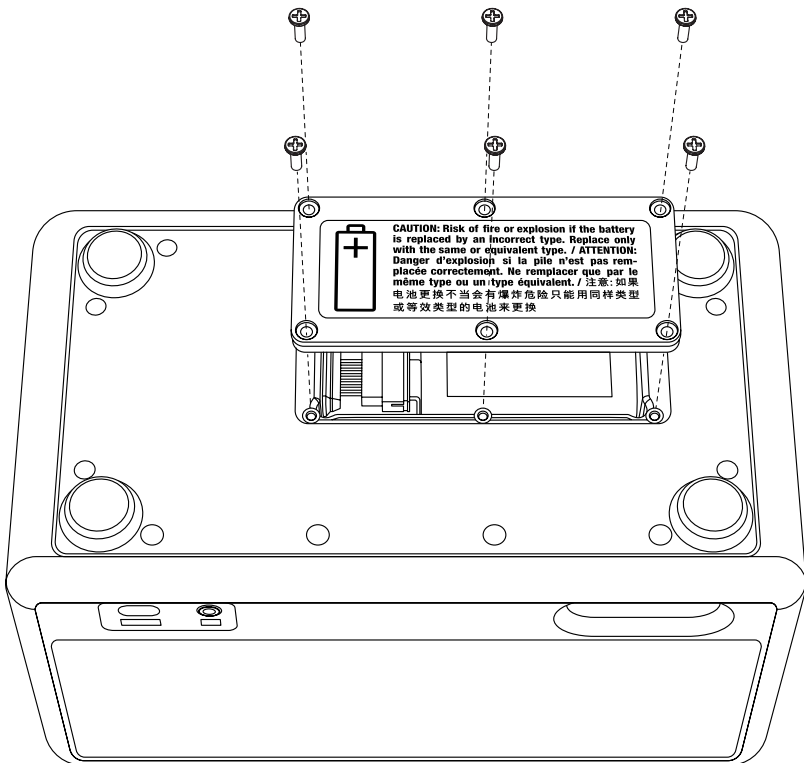

ІНСТРУКЦІЇ

УКРАЇНСЬКА

УТИЛІЗАЦІЯ СТАРОГО АКУМУЛЯТОРА

Подбайте про належну утилізацію старого акумулятора та пакувального матеріалу.

- I. Заклейте роз'єм акумулятора липкою стрічкою, щоб запобігти короткому замиканню.
- II. Покладіть старий акумулятор у прозорий пластиковий пакет або упаковку для нового акумулятора і залиште його в пункті утилізації акумуляторів.

ПОПЕРЕДЖЕННЯ.

- Пошкоджені літєві акумулятори становлять підвищений ризик пожежі та вибуху.
- Не проколюйте, не згинайте й не розчавлюйте корпус або комірки акумулятора.
- Не надсилайте пошкоджені акумулятори поштою й не викидайте їх у неконтрольовані мусорні контейнери.
- Якщо акумулятор набряк, став гарячий або протікає, швидко покладіть його на незаймисту ємність (керамічну тарілку, пісок або наповнювач для котячого туалету в металевому ящику). Якнайшвидше віднесіть акумулятор до спеціалізованого центру утилізації.

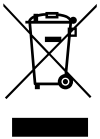

Електричні вироби, кабелі, батареї, упаковки та посібники не можна змішувати зі звичайними побутовими відходами. Для належної переробки віднесіть ці вироби до спеціального пункту збору, де їх безкоштовно приймуть, або поверніть до місцевого продавця. Правильна утилізація виробів економить ресурси та запобігає негативному впливу на здоров'я людей та навколишнє середовище.

Щоб запобігти можливій шкоді навколишньому середовищу або здоров'ю людей через неконтрольовану утилізацію відходів, утилізуйте несправний акумулятор у спеціальних пунктах збору або поверніть його до спеціалізованого дилера.

All intellectual property in the product and packaging (including the MARSHALL trade mark, copyright, designs, and patents) are owned by Marshall Group AB and may not be used without permission. All rights reserved. Marshall Group AB, Centralplan 15, 111 20 Stockholm, Sweden. R 1.1

Marshall

**KILBURN III
PORTABLE LOUDSPEAKER**

HƯỚNG DẪN TRỰC TUYẾN ĐẦY ĐỦ

NỘI DUNG LỤC

MỤC LỤC

Thay thế tay cầm	003
Thay pin	004

HƯỚNG DẪN

TIẾNG VIỆT NAM

THAY THẾ TAY CẦM

- I. Kéo các đầu của tay cầm qua các nút ở bên cạnh loa để tháo tay cầm ra.
- II. Đẩy các đầu của tay cầm mới qua các nút.
- III. Đảm bảo rằng tay cầm được cố định chặt vào loa trước khi sử dụng.

Đảm bảo tái chế tay cầm cũ đúng cách.

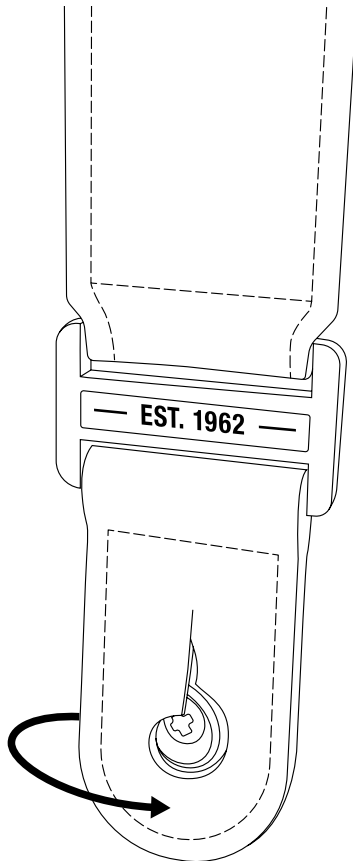

HƯỚNG DẪN

TIẾNG VIỆT NAM

THAY PIN

Trước khi bắt đầu quy trình, hãy đảm bảo rằng bạn đang thao tác trong một khu vực đủ ánh sáng, sạch sẽ và không lộn xộn. Tất cả các dây dẫn phải được ngắt kết nối và loa phải tắt nguồn. Bạn nên cất giữ các đinh vít và linh kiện nhỏ trong cốc để tránh làm mất chúng. Bạn sẽ cần một tuốc nơ vít Phillips, cỡ 1 (PH1) để mở nắp pin.

MỞ NẮP PIN

- I. Rút tất cả các dây dẫn được kết nối với loa.
- II. Lật ngược loa và đặt lên gối hoặc khăn mềm không có lông để bảo vệ các núm cũng như công tắc.
- III. Sử dụng tuốc nơ vít PH1 để tháo 6 vít cố định nắp pin và sau đó mở nắp pin.

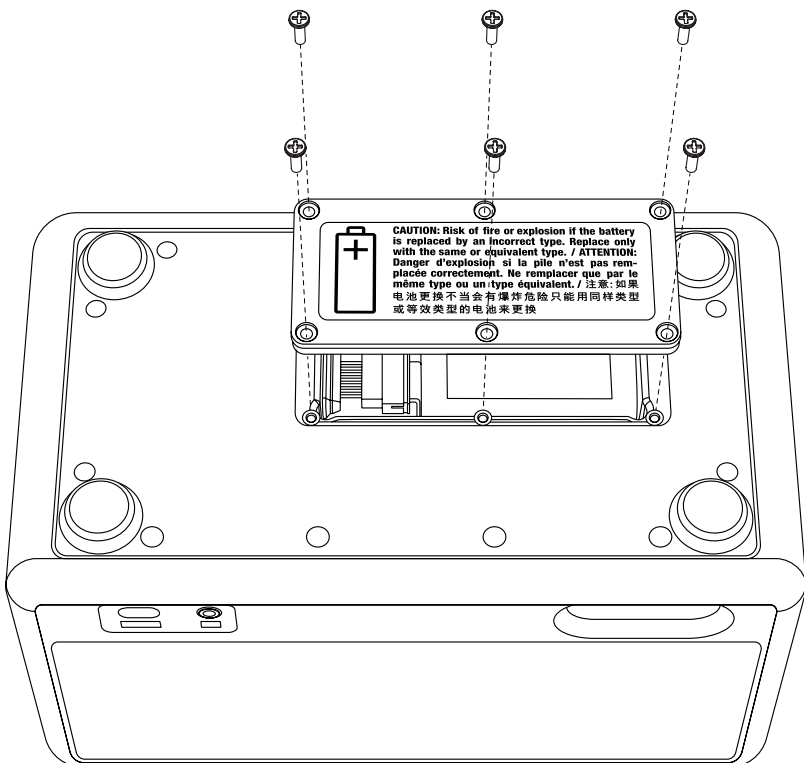

HƯỚNG DẪN

TIẾNG VIỆT NAM

THÁO BỎ PIN CŨ

- I. Nhẹ nhàng lấy pin ra và đặt ngược lại để tiếp cận đầu nối của pin. Lưu ý: Không kéo dây cáp pin.
- II. Tháo các đầu nối pin một cách cẩn thận.

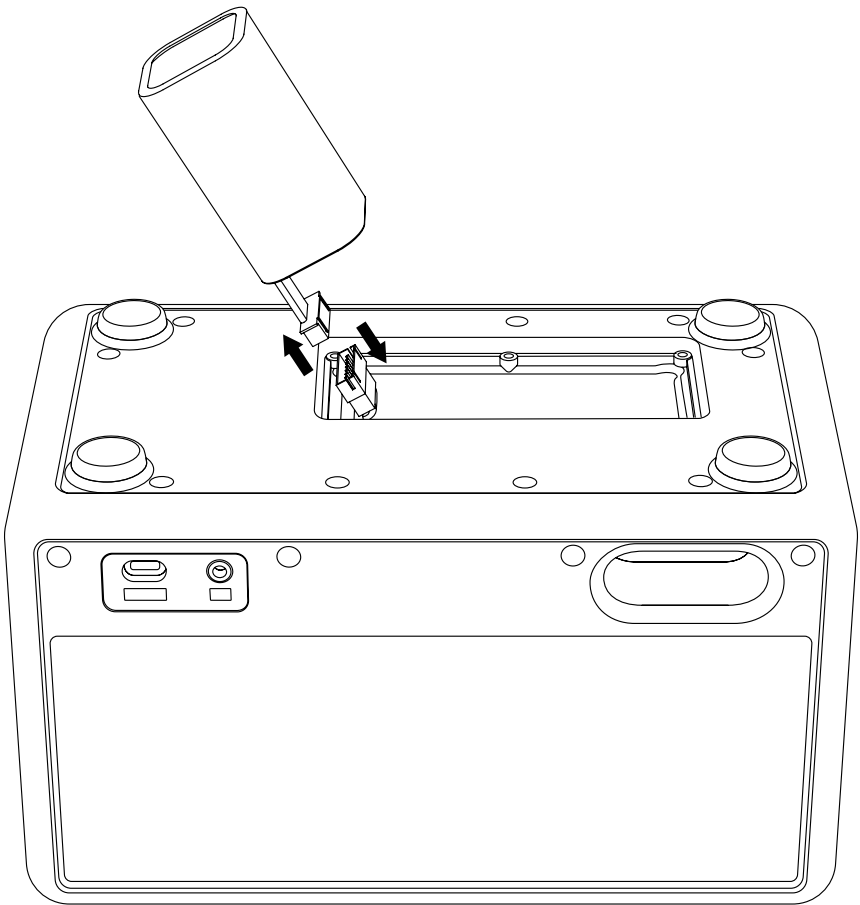

HƯỚNG DẪN

TIẾNG VIỆT NAM

LẮP ĐẶT PIN MỚI

- I. Tháo pin ra.
- II. Đặt pin lên loa và nối đầu nối của pin.
- III. Lắp pin.

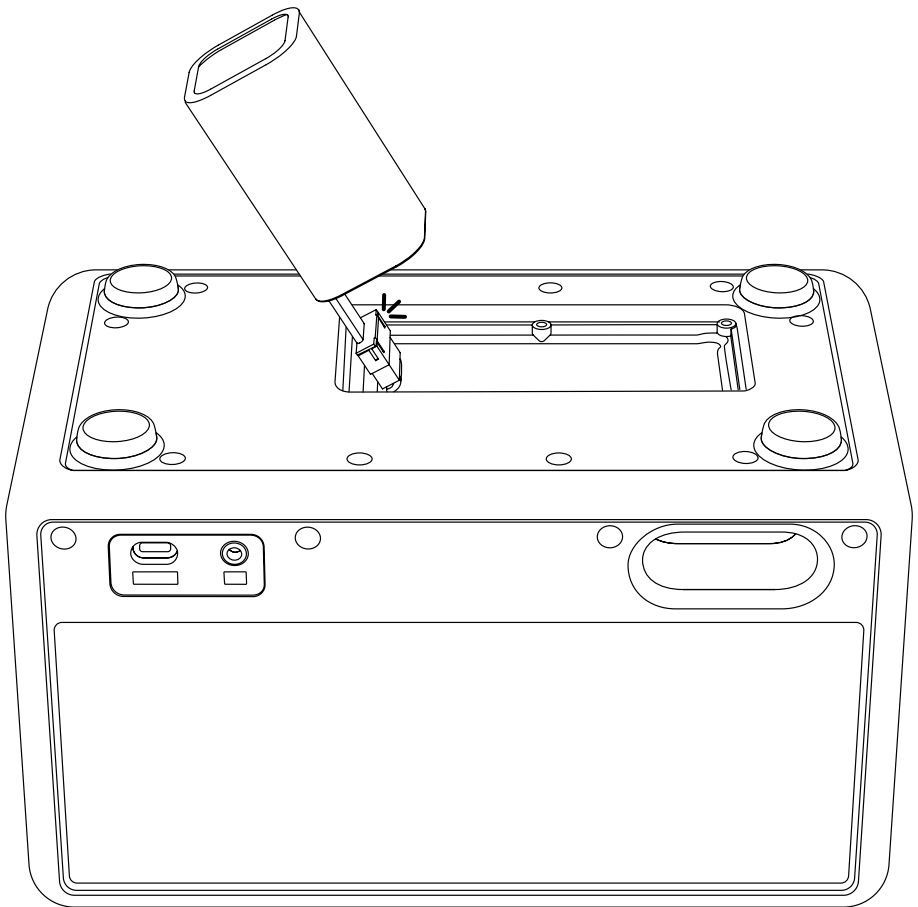

HƯỚNG DẪN

TIẾNG VIỆT NAM

ĐÓNG NẮP PIN

- I. Đặt nắp pin vào vị trí và siết chặt 6 vít bằng tuốc nơ vít PH1 để cố định nắp.

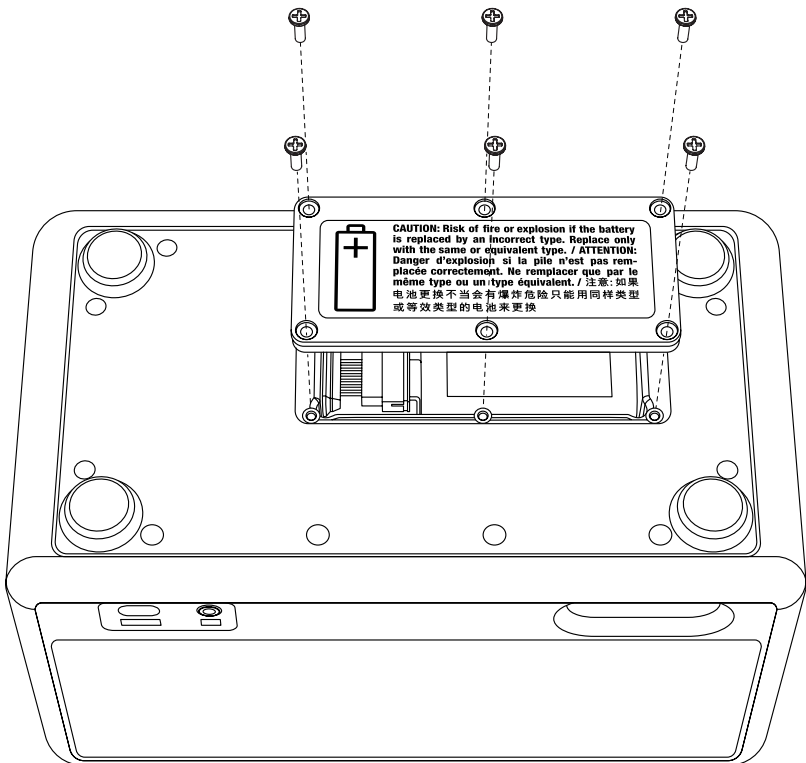

HƯỚNG DẪN

TIẾNG VIỆT NAM

TÁI CHẾ PIN CŨ

Hãy tái chế pin cũ và vật liệu đóng gói của bạn theo đúng cách.

- I. Che đầu nối pin bằng băng dính để tránh bị đoản mạch.
- II. Đặt pin cũ vào túi nhựa trong hoặc bao bì của pin mới và để nó tại điểm tái chế pin.

All intellectual property in the product and packaging (including the MARSHALL trade mark, copyright, designs, and patents) are owned by Marshall Group AB and may not be used without permission. All rights reserved. Marshall Group AB, Centralplan 15, 111 20 Stockholm, Sweden. R 1.1

Marshall

KILBURN III
PORTABLE LOUDSPEAKER

控制旋钮

目录

索引

更换提带	003
更换电池.....	004

说明

简体中文

更换提带

- I. 将提带的两端从音箱侧面的按钮中拉出，以便将其取下。
- II. 将新提带的两端从按钮中穿过。
- III. 在使用前，确保提带已稳固安装在音箱上。

请确保妥善回收旧提带。

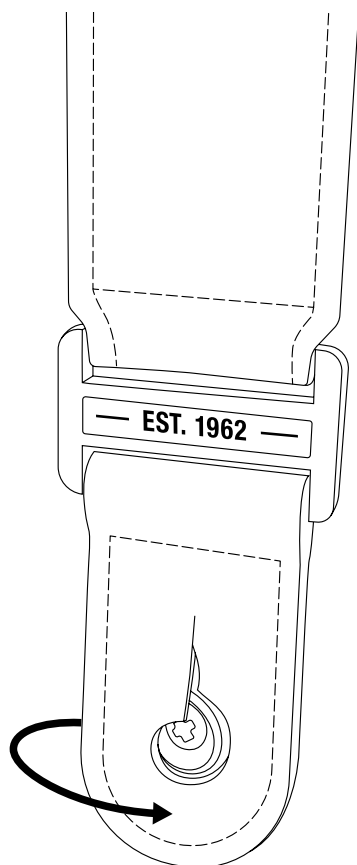

说明

简体中文

更换电池

在开始本流程之前，请确保所处环境光线充足、干净整洁且没有任何杂物。应断开所有引线，并关闭音箱电源。建议将螺丝和小零件放在容器里，以防丢失。须使用1号十字螺丝刀(PH1)来打开电池舱盖。

打开电池舱盖

- I. 拔下连接到音箱的所有导线。
- II. 将音箱倒置，放在枕头或柔软的无绒毛巾上，以保护旋钮和开关。
- III. 使用1号十字螺丝刀拆下固定电池舱盖的6颗螺丝，然后打开舱盖。

取出旧电池

- I. 轻轻移出电池并将其倒置，以便接触电池连接端。注：不要拉扯电池连接线。
- II. 小心断开电池连接端。

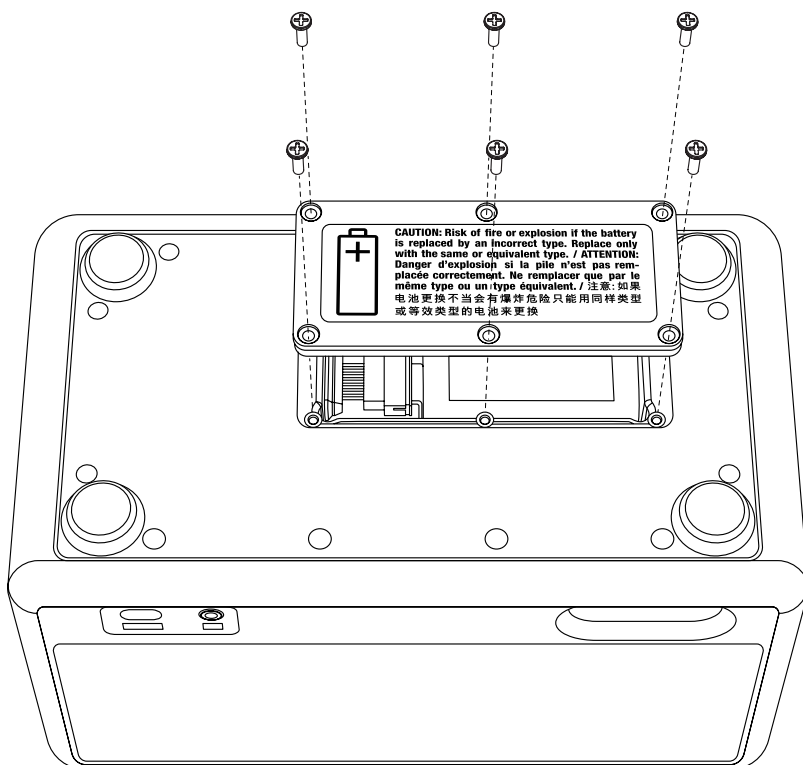

说明

简体中文

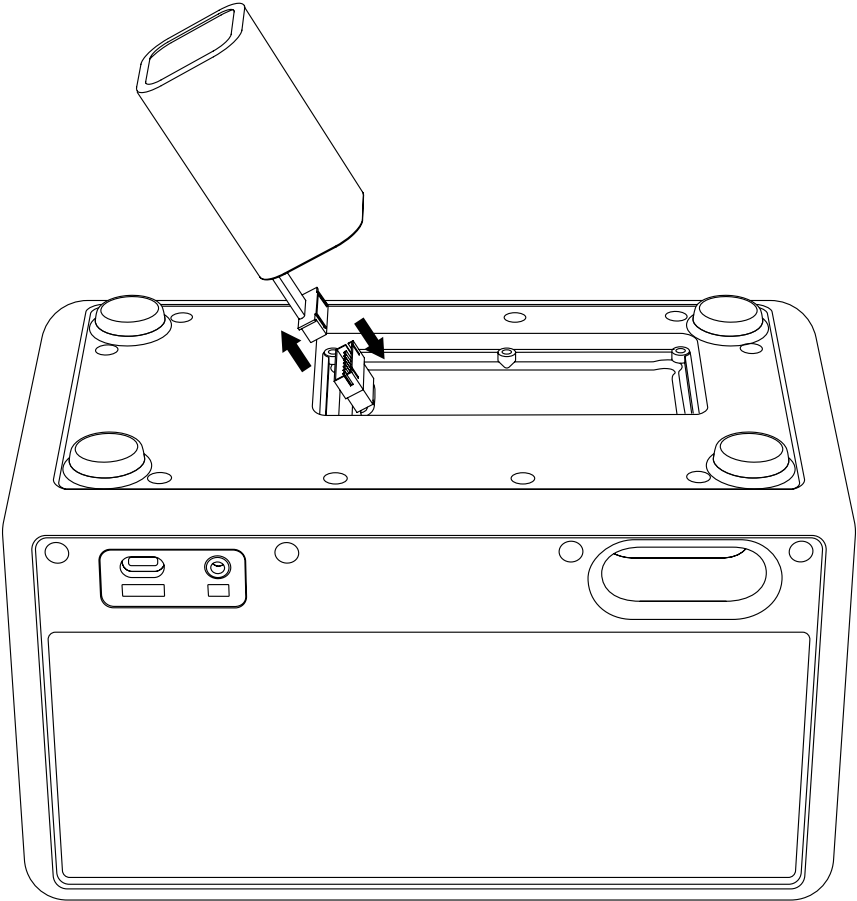

说明

简体中文

安装新电池

- I. 取出新电池。
- II. 将电池放置到音箱中，并接至电池连接端。
- III. 插入电池。

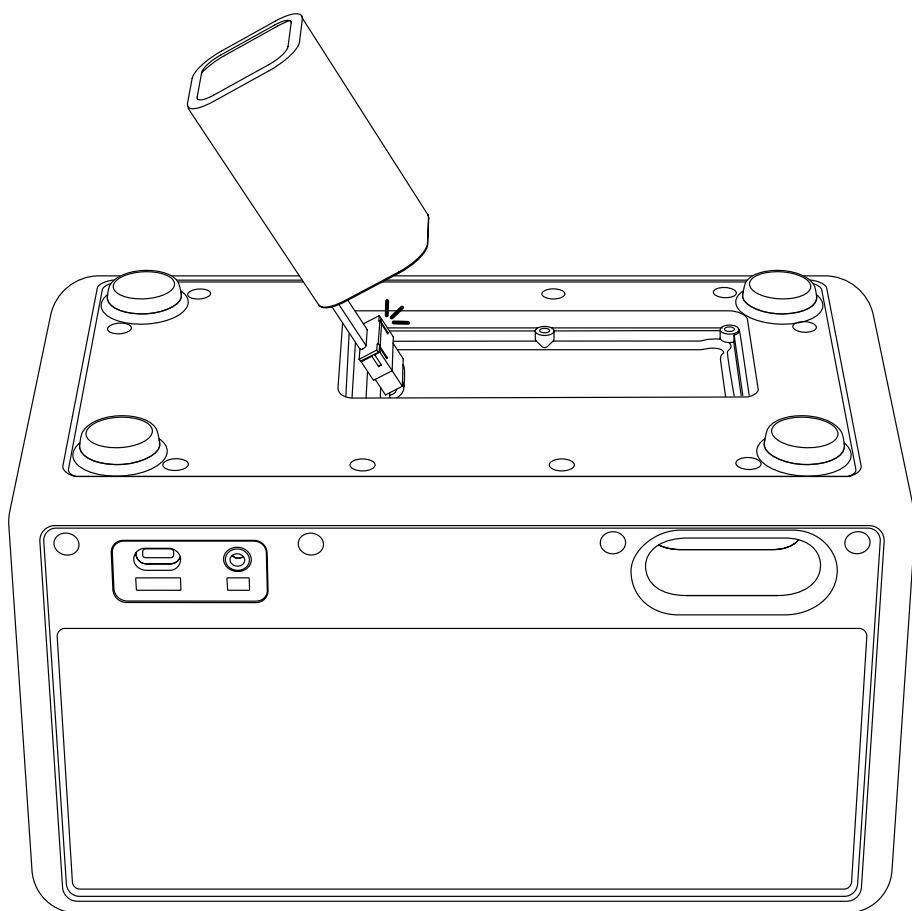

说明

简体中文

关闭电池舱盖

1. 将电池舱盖放置到位，使用1号十字螺丝刀拧紧6颗螺丝，以固

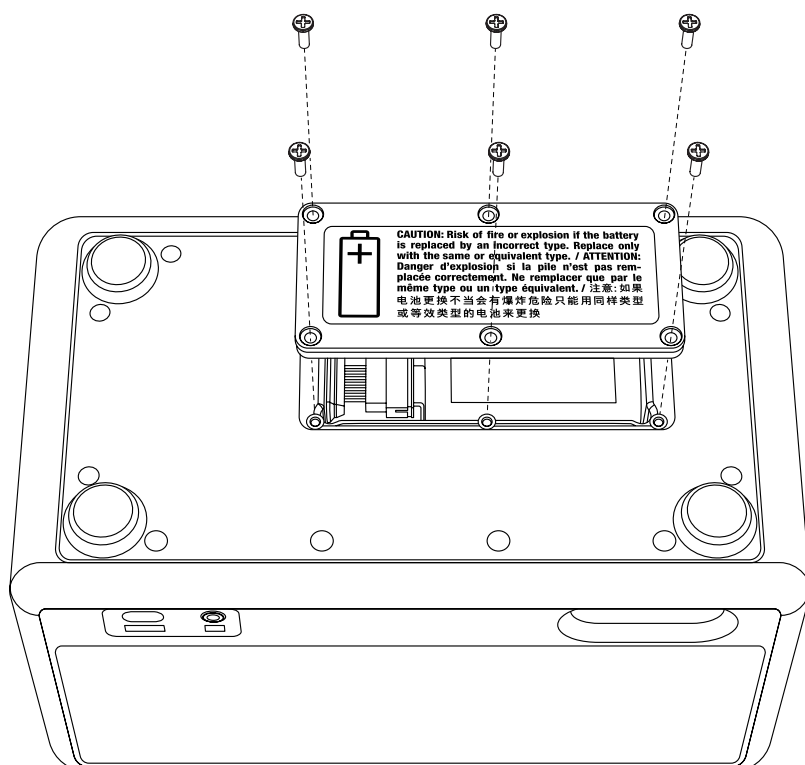

说明

简体中文

回收旧电池

确保妥善回收旧的电池及包装材料。

- I. 用胶带覆盖电池接头，防止短路。
- II. 将旧电池装入透明塑料袋或新电池的包装中，并将其放置在电池回收点。

警告

- 损坏的锂电池具有更高的起火和爆炸风险。
- 请勿刺穿、弯折或挤压电池包膜或电芯。
- 请勿邮寄损坏的电池，或将其投入无人看管的回收箱中。
- 若电池出现鼓包、发热或漏液，请迅速将其放在不易燃的容器中（如陶瓷盘、沙子或金属盒中的猫砂）。请尽快将电池送至有人值守的回收中心处理。



电气产品、连接线、电池、包装材料及说明书不得与一般生活废弃物混合丢弃。为实现妥善回收，请将这些产品送往指定回收点，以进行免费回收或将其返还给当地的零售商。正确的产品处置可节省资源，防止对人类健康和环境造成负面影响。

为防止废弃物处置不受控而对环境或人类健康造成潜在伤害，应在特殊回收点处置有缺陷的可充电电池或将其返还给您的专业经销商。

All intellectual property in the product and packaging (including the MARSHALL trade mark, copyright, designs, and patents) are owned by Marshall Group AB and may not be used without permission. All rights reserved. Marshall Group AB, Centralplan 15, 111 20 Stockholm, Sweden. R 1.1

Marshall

KILBURN III
PORTABLE LOUDSPEAKER

完全線上手冊

目錄

索引

更換把手	003
更換電池.....	004

說明

繁體中文

更換把手

- I. 將把手的兩端拉過揚聲器側面的按鈕以將其拆下。
- II. 將新把手的兩端推到按鈕上。
- III. 使用前，請確保把手已固定在揚聲器上。

確保以正確的方式回收舊把手。

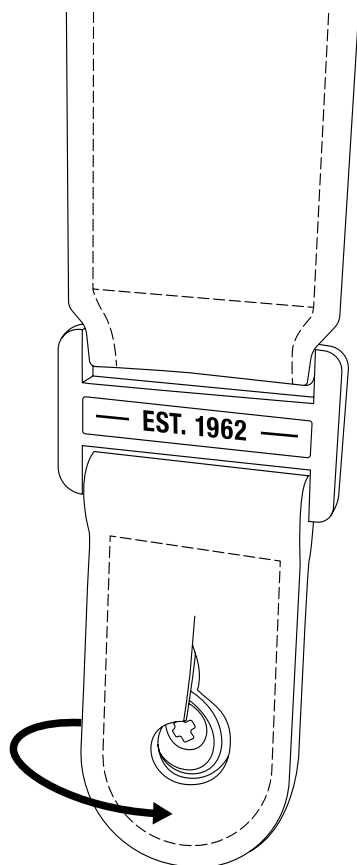

說明

繁體中文

更換電池

在開始更換程序之前，請確認是否在光線充足、乾淨且無雜物的區域中處理。所有導線都應斷開連接，並將揚聲器關閉。最佳做法是將螺絲和小零件存放在杯子裡，以防遺失。您需要一把 1 號 (PH1) 十字螺絲起子才能打開電池艙蓋。

打開電池艙蓋

- I. 拔下所有連接到揚聲器的線材。
- II. 將揚聲器倒置，並將其放在枕頭或柔軟的無吊繩毛巾上，以保護旋鈕和開關。
- III. 使用 PH1 螺絲起子拆下固定電池艙蓋上的 6 顆螺絲，然後打開艙蓋。

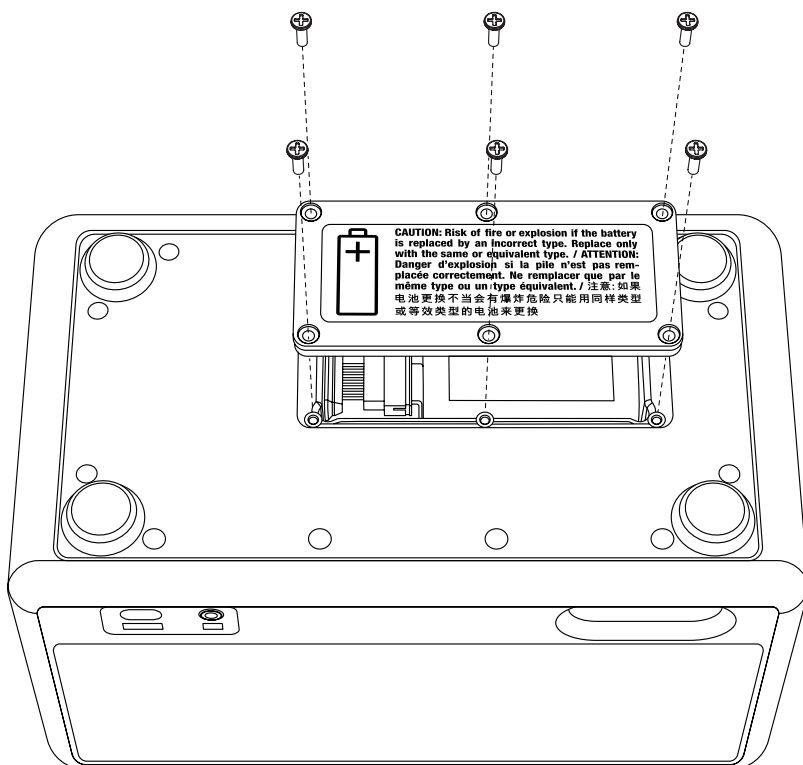

說明

繁體中文

拆下舊電池

- I. 輕輕拆下電池，然後倒置放置以便檢修電池連接器。注意：請勿拉扯電池電纜。
- II. 小心地拔掉電池連接器。

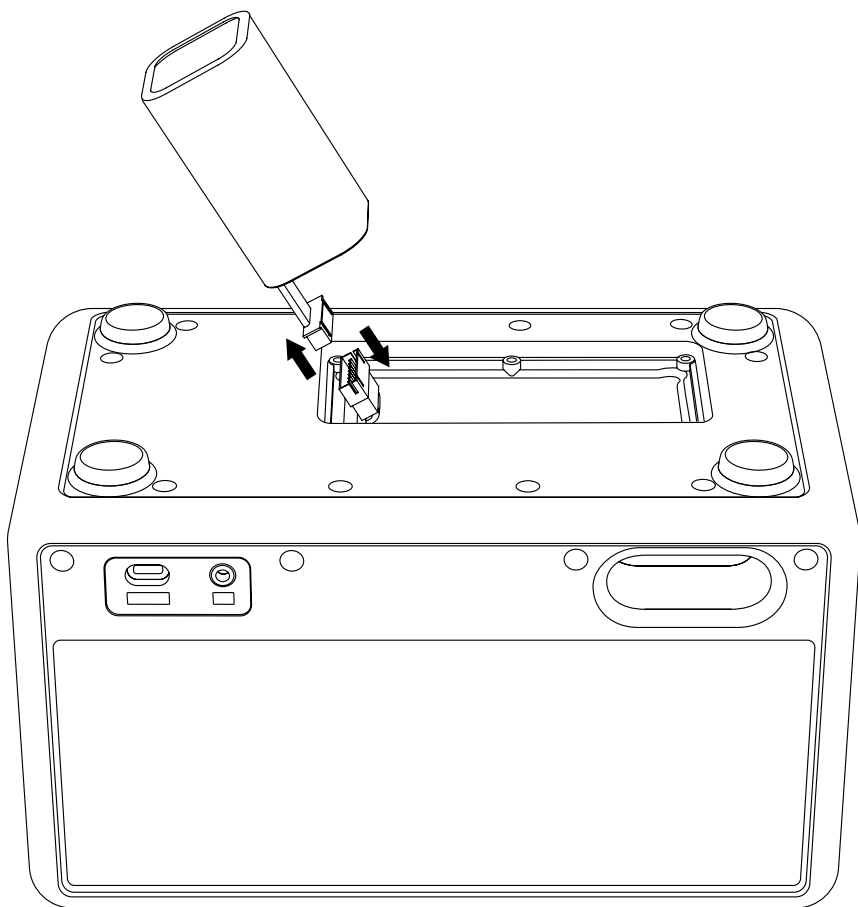

說明

繁體中文

安裝新電池

- I. 取出電池。
- II. 將電池放在揚聲器上，然後連接電池連接器。
- III. 插入電池。

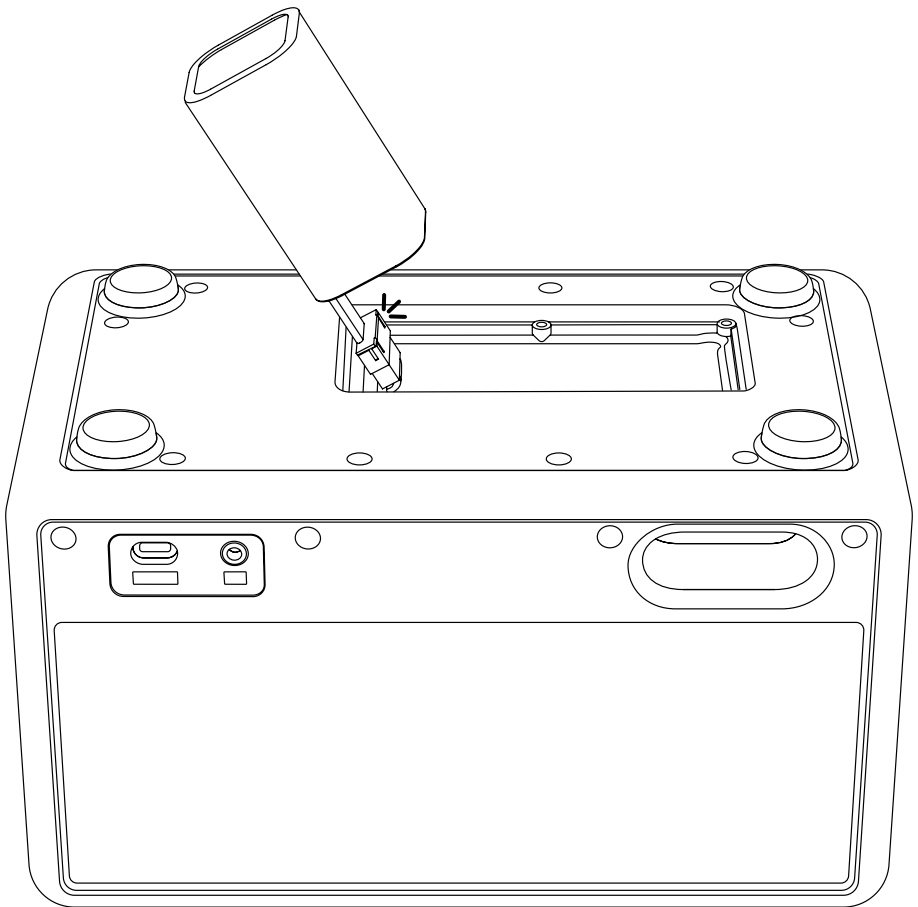

說明

繁體中文

關閉電池艙蓋

1. 將電池艙蓋放置就位，並使用 PH1 螺絲起子擰緊 6 顆螺絲，以固定艙蓋。

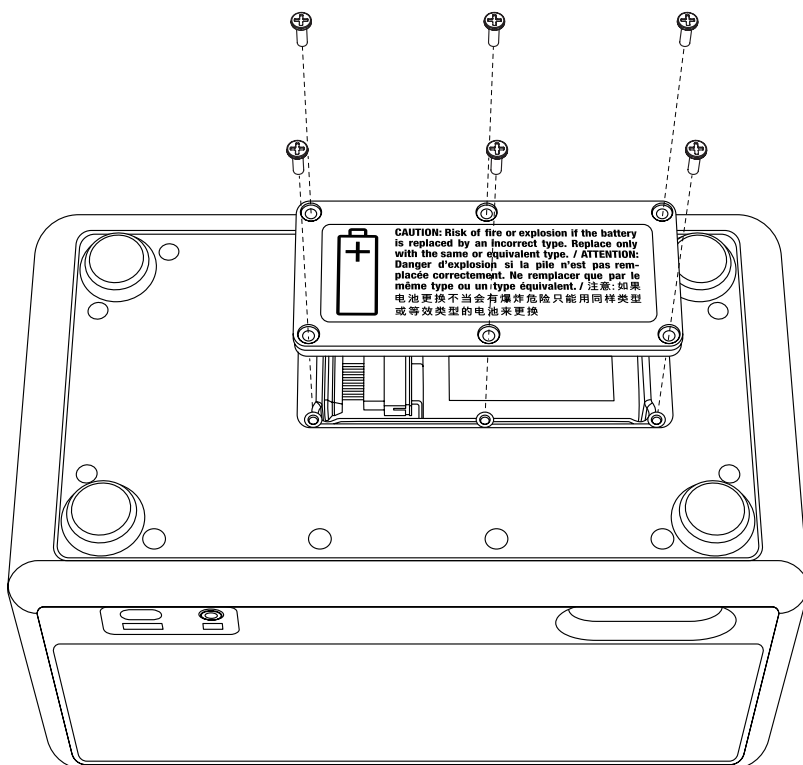

說明

繁體中文

回收舊電池

請以正確的方式回收舊電池和包裝材料。

- I. 用膠帶覆蓋電池連接器，以防止短路。
- II. 將舊電池放入透明塑膠袋或新電池的包裝中，並將其留在電池回收點。

警告

- 損壞的鋰電池具有更高的火災和爆炸風險。
- 請勿刺穿、彎曲或壓碎電池袋或電池單元。
- 請勿郵寄損壞的電池或將其放入無人值守的回收箱中。
- 如果電池膨脹、發熱或洩漏，請迅速將其放置在不易燃的容器上（如陶瓷盤、沙子或金屬盒中的貓砂）。請盡快將電池送至有人值守的回收中心。



電氣產品、電纜、電池、包裝和說明書，不應與一般生活垃圾混在一起。為了妥善回收，請將這些產品帶到指定的收集點，我們將免費接收或返回給您當地的零售商。正確的產品處置可以節省資源並防止對人類健康和環境造成負面影響。

為防止不受控制的廢物處理對環境或人體健康造成危害，請在專門收集點處理有缺陷的充電電池或將其返回給您的專業經銷商。

All intellectual property in the product and packaging (including the MARSHALL trade mark, copyright, designs, and patents) are owned by Marshall Group AB and may not be used without permission. All rights reserved. Marshall Group AB, Centralplan 15, 111 20 Stockholm, Sweden. R 1.1