

TILKNYTNING PÅ VILKÅR (TPV)

8. november 2023
Simon Årdal Aarseth
Avdelingsleder Kundeprosjekter



Elvia

Hva er tilknytning med vilkår?

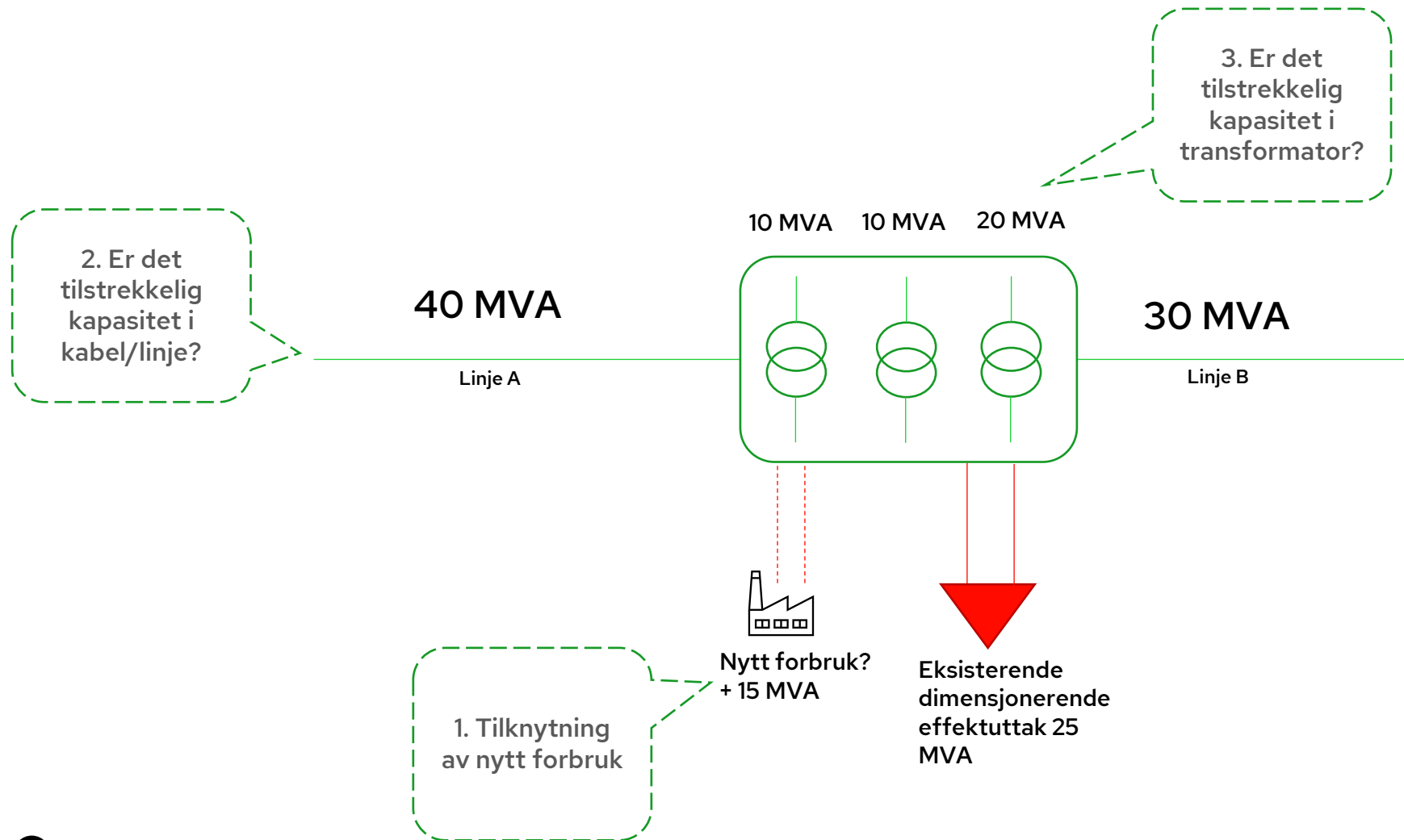

Hovedpoeng A
Ser vi kun på tallverdiene, er det ikke nok kapasitet til det nye forbruket forutsatt N-1.

Hovedpoeng B
Tilknytning med vilkår om utkobling når Linje B når grenseverdi

Hovedpoeng C
For at tilknytning med vilkår skal være et *reelt* alternativ, må vi kunne drifte nettet i tråd med vilkårene. Kan vi ikke det, er tilknytning med vilkår *ikke et reelt* alternativ til investeringstiltak.

TPV - et nytt virkemiddel

- Nettselskapet har tilknytningsplikt
- Krever enighet mellom oss og kunden
- Privatrettslig avtale – innholdet i liten grad regulert
- Kan være varig eller midlertidig avtale
- Kunden skal ikke ha direkte kompensasjon, men kan inngå avtale om Utkoblbar tariff(UKT) i tillegg om ønskelig



Hvilke begrensninger har vi satt for bruk av TPV?

- Satt krav til HS-tilknytning og fokus på store kunder
- Vi må kunne drifte avtalene fjernstyrt fra vår driftssentral
- Midlertidige avtaler inntil tiltak i nettet er gjennomført

**" IF YOU'RE AFRAID TO FAIL,
THEN YOU'RE PROBABLY
GOING TO FAIL. "**

- Kobe Bryant

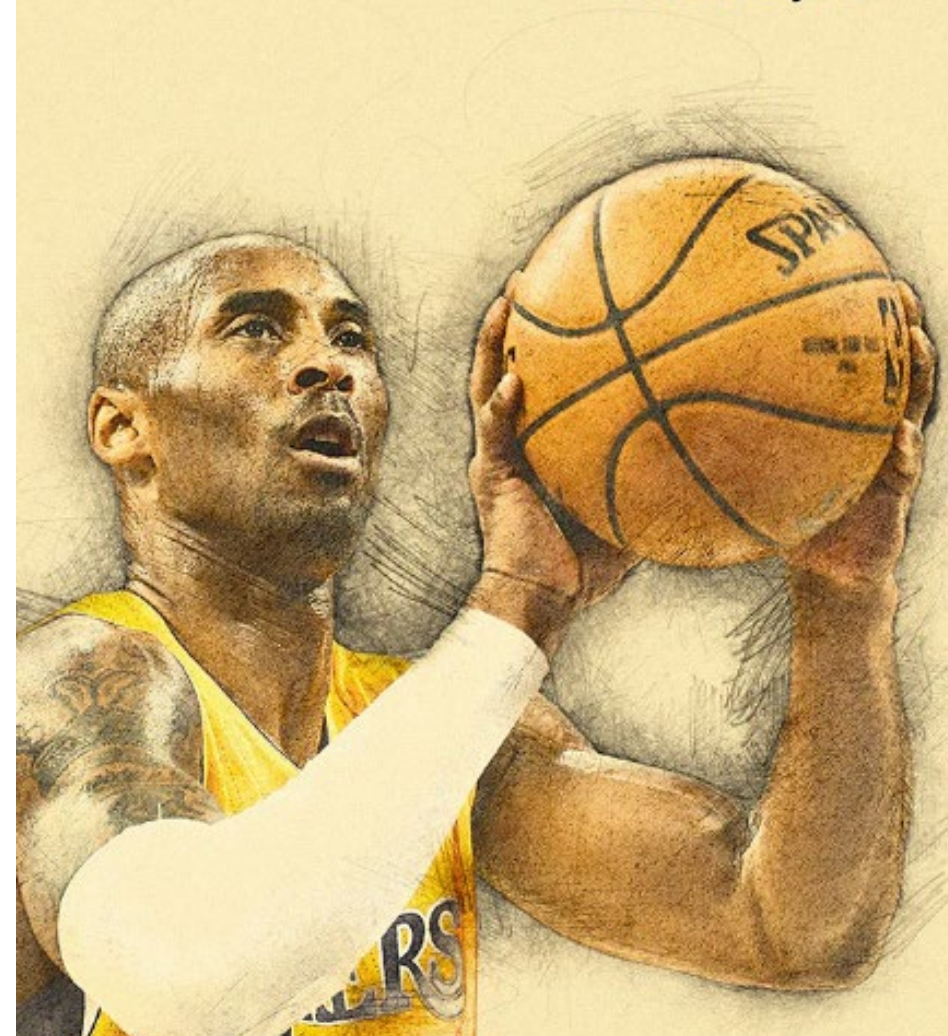

Vi har inngått 3 avtaler i 2023



Avtale med kunde som kan klare seg uten nettilknytning lenge - annen energikilde (9 MW)



Avtale med produsent (7 MW)



Avtale med datasenter (7 MW)

- Alle avtalene har vært forskjellige, og med sine utfordringer og nye erfaringer for oss
- Vilkår i Regionalnettet
- Ingen avtaler med vilkår i sentralnettet (Statnett) enda, men forventer at vi kommer dit snart
- 20 stk. saker venter på utredning for TPV

Operasjonell håndtering av TPV

I dag:

- Anlegg med avtale markeres i vårt driftskontrollsystem synlig for operatør
- Ved umiddelbare feil eller utfordrende driftssituasjoner vil operatør benytte virkemiddelet utkobling/reduksjon i forbruk/produksjon
- Manuell håndtering av avtalene ved oppstått driftssituasjon
- Utfordrende å varsle kunden i forkant av en driftssituasjon

I fremtiden:

- System for varsling av snittproblematikk minimum 24t frem i tid og forslag til tiltak med mulig virkemiddel. Blant annet basert på produksjonsplaner (vann, vind og sol). Identifisere flaskehals og foreslå tiltak (TPV, UKT, Flex, Omkobling). I dette systemet vil TPV avtaler være lagt inn og hensyntas / varsles.
- Mulighet for automatikk



Samlet utredning i «Mjøreringen»

- Vi har tilknytningshenvendelser og ønske om TPV-avtaler fra mange aktører inn i det samme 132 kV nettet «Mjøreringen». Disse må sees i sammenheng
- Vi utreder nå de modne henvendelsene om ny kraftproduksjon i dette området før jul (desember)
- Resultatet fra utredningen og dialog med kunder om TPV blir sannsynligvis på nyåret
- Utredninger i andre områder gjøres fortløpende i den enkelte sak

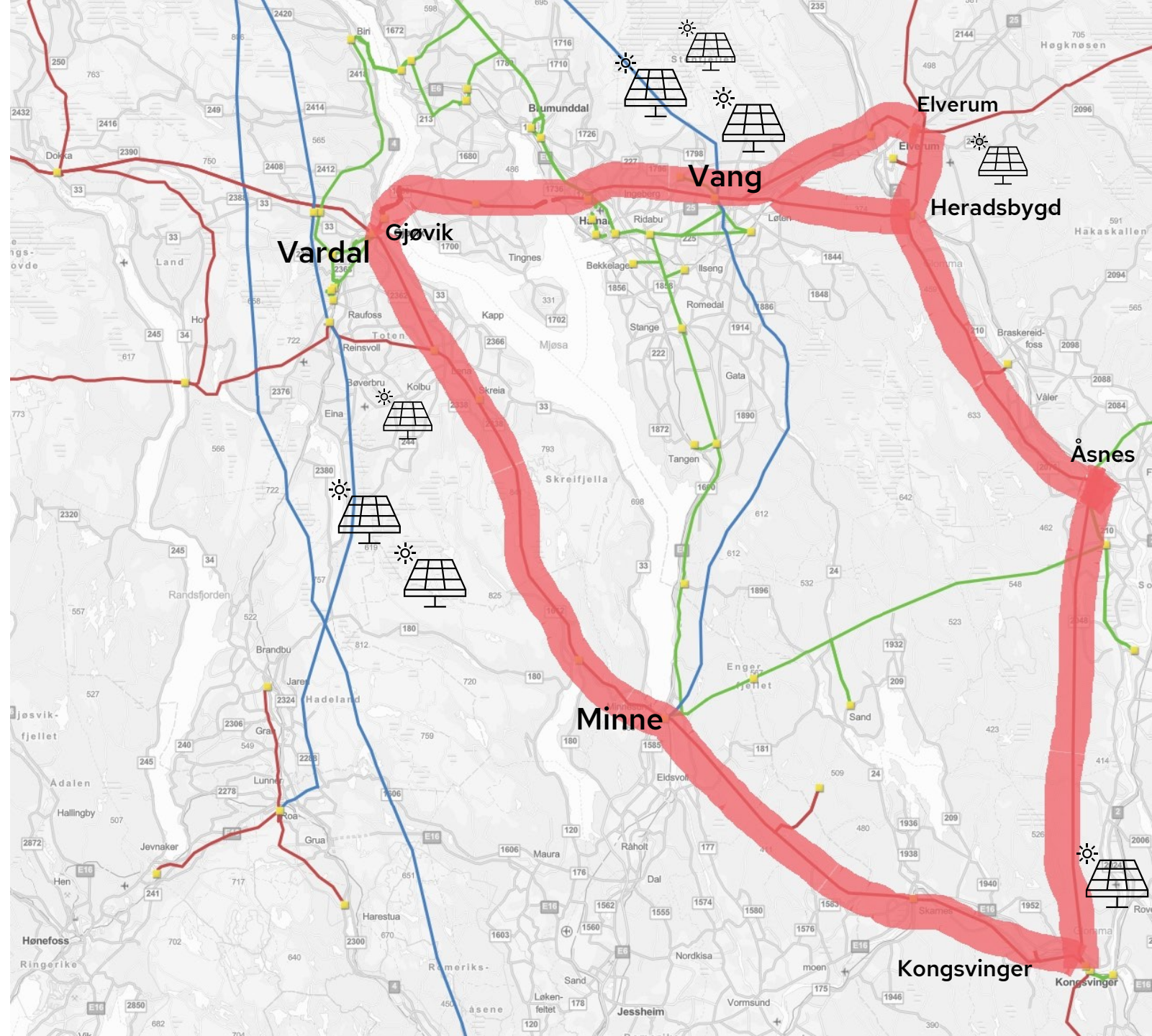

Hva trenger vi av kundene våre for å lykkes med TPV?

- Kommunikasjon er nøkkelen. Den kan bli bedre fra begge sider
- Tidlig forventningsavklaringer; tenk igjennom hvor lenge deres virksomhet kan være uten strøm, og hvor fleksible dere er. Konsekvensen med TPV kan være langvarig frakobling.
- Vi har ekstremt mange solparksøknader. Vi mener disse i større grad burde samkjøres for en rasjonell saksgang, og at solaktørene i større grad burde søke å etablere seg der forbruket er

