

UNTHA

The reliable brand!



Der Pionier in der 1-stufigen
Aufbereitung von Abfällen

XR KLASSE

1-Wellen-Zerkleinerer für die wirtschaftliche Grob-, Mittel-
und Feinzerkleinerung von unterschiedlichen Materialströmen



Inhaltsverzeichnis

XR stationär	3
XR mobil-e	9
XR Systemlösung	13
XR Top Benefits	16
XR Technische Daten	20

XR Klasse built to perform

Maximal produktiv

Enorme Leistungsfähigkeit, hohe Flexibilität und noch mehr Zuverlässigkeit bei der Zerkleinerung von verschiedenen Materialien – das ist das Ergebnis der konsequenten Weiterentwicklung der XR-Klasse. Durch eine Vielzahl an Neuerungen kann die Maschine nun noch besser an Ihre Wünsche angepasst werden.







Weitere Informationen zur Leistungsfähigkeit finden Sie hier:



Die Highlights

- » **Maximal Leistungsfähig:** Hohe Durchsatzleistung und maximale Verfügbarkeit
- » **Kraftvolle Zerkleinerung:** Problemlose Verarbeitung auch von schwierigen Materialien
- » **Vielseitig einsetzbar:** Eine Maschine für unterschiedliche Materialströme
- » **Niedrige Energiekosten:** Ein Sparmeister dank UNTHA Eco Power Drive
- » **Effiziente Wartung:** Minimale Stillstände durch wartungsarme Komponenten
- » **Mobil einsetzbar:** Maximale Flexibilität auf Ihrem Betriebsgelände

Einsatzmöglichkeiten

-  Industrie- und Gewerbemüll
-  Hausmüll
-  Sperrmüll
-  Altholz
-  Pulperzöpfe
-  Metall
-  Kunststoffballen



XR stationär

Ihre Vorteile im Überblick

Energiesparender UNTHA Eco Power Drive

Das Antriebssystem mit wassergekühltem Synchronmotor sorgt für einen besonders niedrigen Energieverbrauch bei einer deutlich höheren Leistungsfähigkeit im Vergleich zu herkömmlichen Antriebsvarianten. Der verschleißfreie Direktantrieb verringert die Instandhaltungskosten, da kein Riemen oder Wellenstummel benötigt wird. Die lastabhängige Drehzahlregelung sorgt für eine hohe Durchsatzleistung.



Hohe Wartungsfreundlichkeit

Das durchdachte Maschinendesign ermöglicht dem Bedienpersonal ein sicheres und schnelles Arbeiten in aufrechter Position.



Definierte Fraktionsgröße

Siebstäbe oder Lochsieb sorgen für eine homogene und definierte Fraktionsgröße.

Massive Stahlrahmenkonstruktion

Verwindungssteife und massive Profilrohre ermöglichen harte Einsatzbedingungen und einen vibrationsarmen Lauf. Durch die kompakte Bauweise lässt sich die Maschine leicht in bestehende Anlagen integrieren. Die niedrige Einfüllhöhe ermöglicht die Befüllung durch einen Radlader.

Robuster Einfülltrichter

3-seitiger Trichter für das Befüllen mit dem Radlader oder 4-seitiger Trichter für höheres Einfüllvolumen und Befüllen mit Umschlaggeräten oder Förderband.

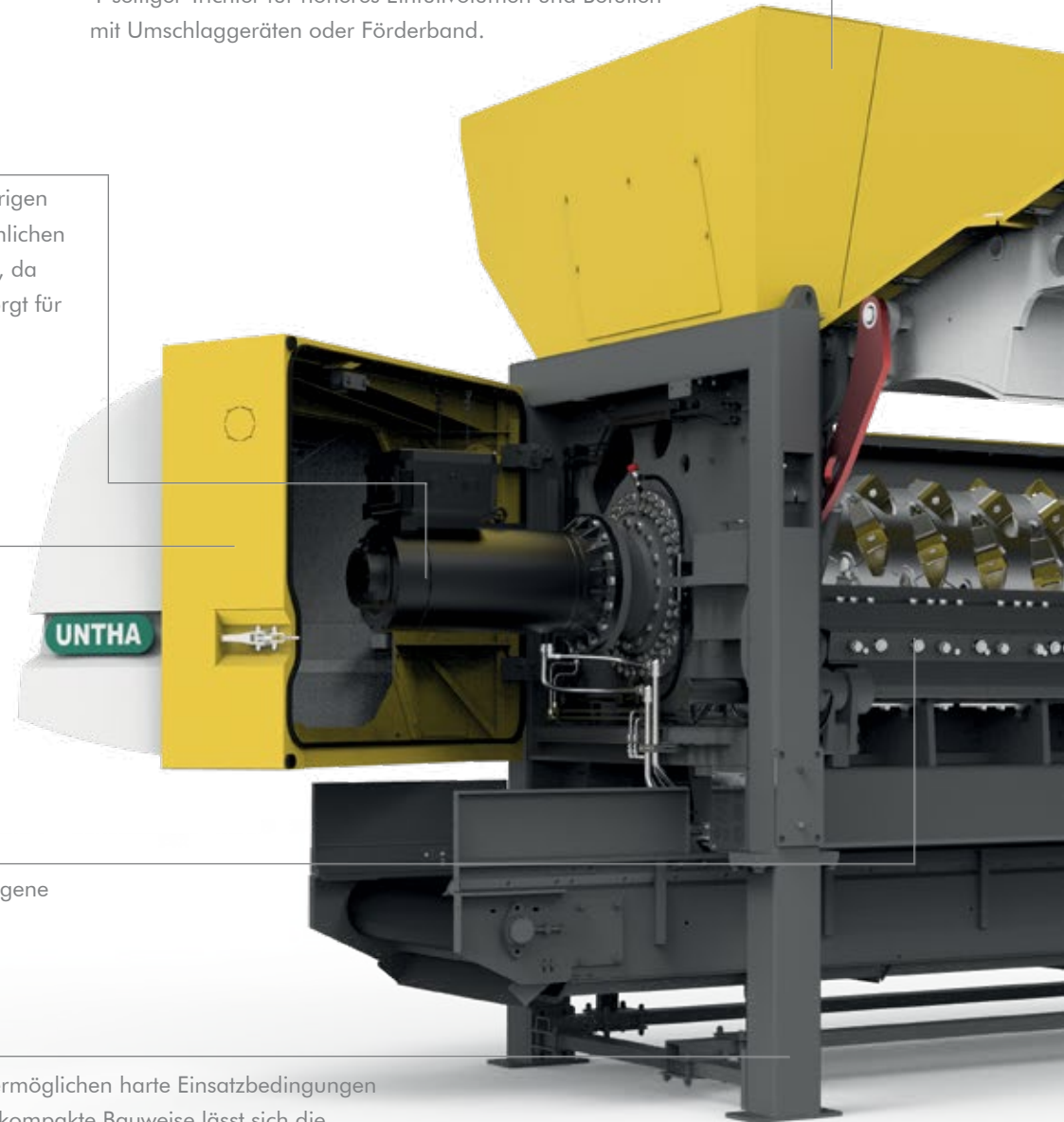

Beispielbild XR3000

Effektive Schneidsysteme

RC-, C- und XC-Schneidsystem für unterschiedliche Anforderungen und Materialien. Alle Messer und Statorleisten sind mehrfach verwendbar und schnell zu wechseln.

Innenliegendes Nachdrücksystem

Gewährleistet einen kontinuierlichen Materialeinzug vor allem bei der Verarbeitung von sperrigen Materialien.

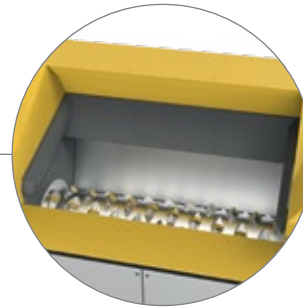

Automatische Zentralschmierung

Ermöglicht längere Wartungsintervalle und reduziert den Serviceaufwand.

Effizientes Störstoff-Ausschleusesystem

Ermöglicht ein rasches Entfernen von Störstoffen aus dem Schneidewerksraum.

Einstellbare Schneidleisten

Der Schnittspalt ist von außen bei geschlossener Wartungsklappe einstellbar.



Hohe Bedienfreundlichkeit

Die Bedienung erfolgt über ein 7" Farb-Touch-Display.

Optionen

Sonderausstattungen

- » **Sicherheitskupplung:** Schutz von Schneidsystem und Antriebsstrang durch exakte Drehmomentbegrenzung bei höheren Drehzahlen
- » **Sieb-Schnellwechselsystem:** Einfacher und zeitsparender Siebwechsel mit nur einer Person durchführbar
- » **Rotor-Aufpanzerung:** Erhöht maßgeblich die Standzeit des Rotors bei abrasiven Materialien
- » **Funkfernbedienung:** Die Maschine kann problemlos von unterschiedlichen Positionen aus bedient werden
- » **Altholzpaket:** Gewährleistet die optimale Verarbeitung von Altholz

Services

- » **UNTHA GENIUS:** Das Assistenzsystem für UNTHA Zerkleinerer zur Analyse und Auswertung aller relevanten Maschinendaten zur Steigerung der Produktivität
- » **UNTHA Sorglospakete (Basic, Standard, Professional):** Sorgen dafür, dass Maschinen immer in technisch einwandfreiem Zustand sind und einsatzbereit bleiben

Weitere Informationen zu Aufbau und Funktionsweise finden Sie hier:



Für jede Anforderung das optimale Schneidsystem

Abhängig von Material und Fraktionsgröße stehen mit dem RC-, C- und XC-System verschiedene Schneidsysteme mit unterschiedlichen Messerformen zur Verfügung. Mit den Schneidsystemen sind Fraktionsgrößen von 20 mm bis 300 mm möglich. Die Durchsatzleistung liegt abhängig von Material-

beschaffenheit und Lochsiebdurchmesser zwischen 10 t/h und 70 t/h. Die Messer sind leicht über die Wartungsklappe erreichbar und über eine Schraubverbindung einfach zu lösen. Bei allen Schneidsystemen können Störstoffe einfach und schnell über die Störstoffklappe entfernt werden. Der

Schnittspalt für alle Schneidsysteme kann von außen eingestellt werden und sorgt so für ein perfektes Zerkleinerungsergebnis. Eine optionale Rotor-Aufpanzerung erhöht die Lebensdauer der Rotoren bei abrasiven Materialien erheblich.

Zuverlässige Vorzerkleinerung

RC-Schneidsystem

Das RC-Schneidsystem wurde speziell für die grobe Vorzerkleinerung von unterschiedlichen Materialströmen und für hohe Durchsatzleistungen bis 70 t/h entwickelt. Die einzigartige Zahnform sorgt für ein aggressives Einzugsverhalten des Materials. Messer und Statorleiste können am Ende der Standzeit wieder aufgeschweißt werden.

Materialien:

- » Gewerbe- und Industriemüll
- » Hausmüll
- » Sperrmüll
- » Altholz und Paletten
- » Produktionsabfälle
- » Kunststoffballen
- » u.v.m.

Erzielbare Fraktionsgrößen [mm]:

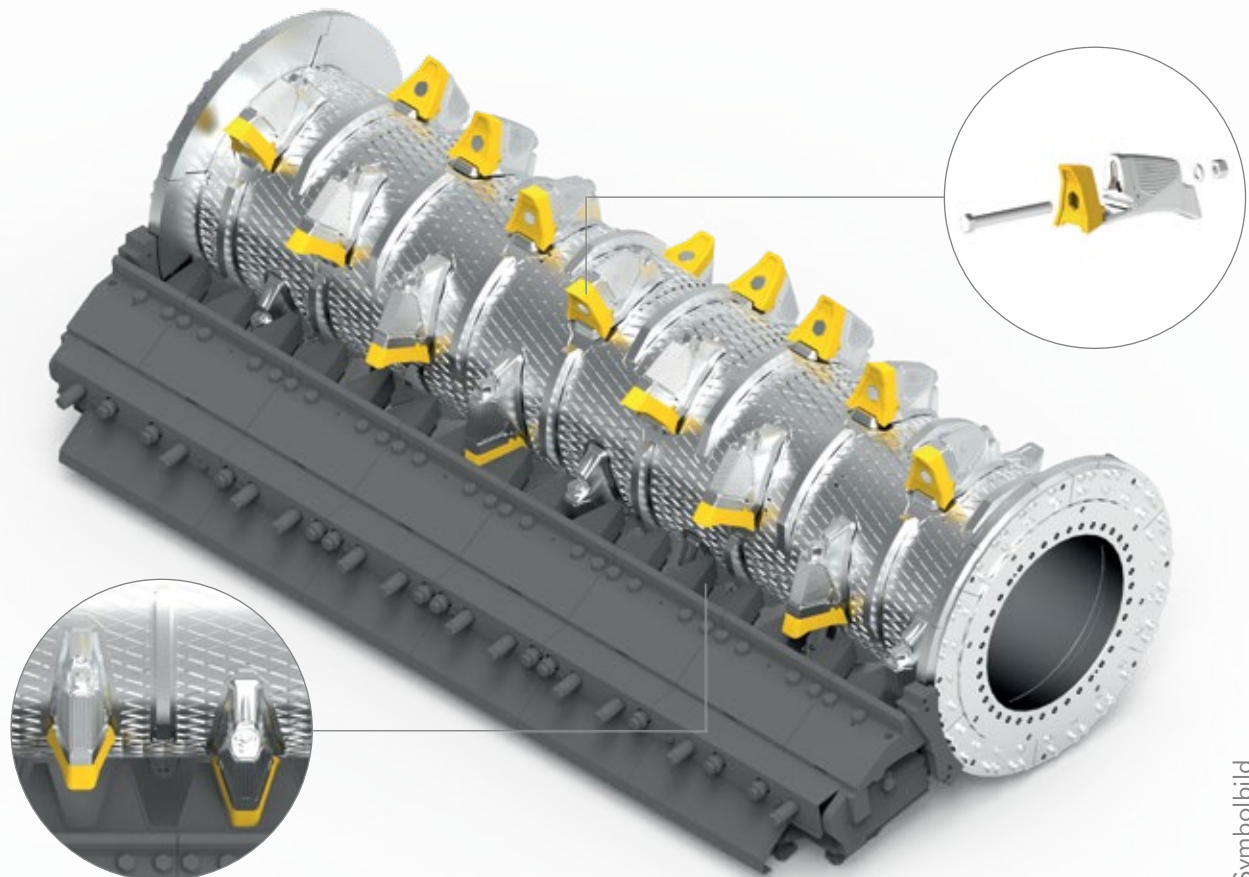
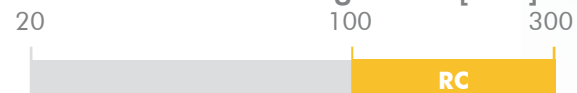

Symbolbild

Effiziente Mittelzerkleinerung

C-Schneidsystem

Das C-Schneidsystem ist für die einstufige Aufbereitung von verschiedenen Materialströmen auf eine definierte Fraktionsgröße entwickelt worden. Je nach Anforderung und Lochsiebdurchmesser sorgen bis zu 4 Messerreihen auf dem Rotor für hohe Durchsatzleistungen. Die vierfach verwendbaren Wendeschneidplatten und Statorleisten können einfach und schnell getauscht werden.

Materialien:

- » Gewerbe- und Industriemüll
- » Hausmüll
- » Sperrmüll
- » Altholz und Paletten
- » Pulperzöpfe
- » Produktionsabfälle
- » Kunststoffballen
- » Aluschrott
- » Bleche
- » Alu-/PVC-Fensterprofile
- » Kabel
- » E-Schrott
- » MBA-Schrott
- » Reifen
- » u.v.m.

Erzielbare Fraktionsgrößen [mm]:

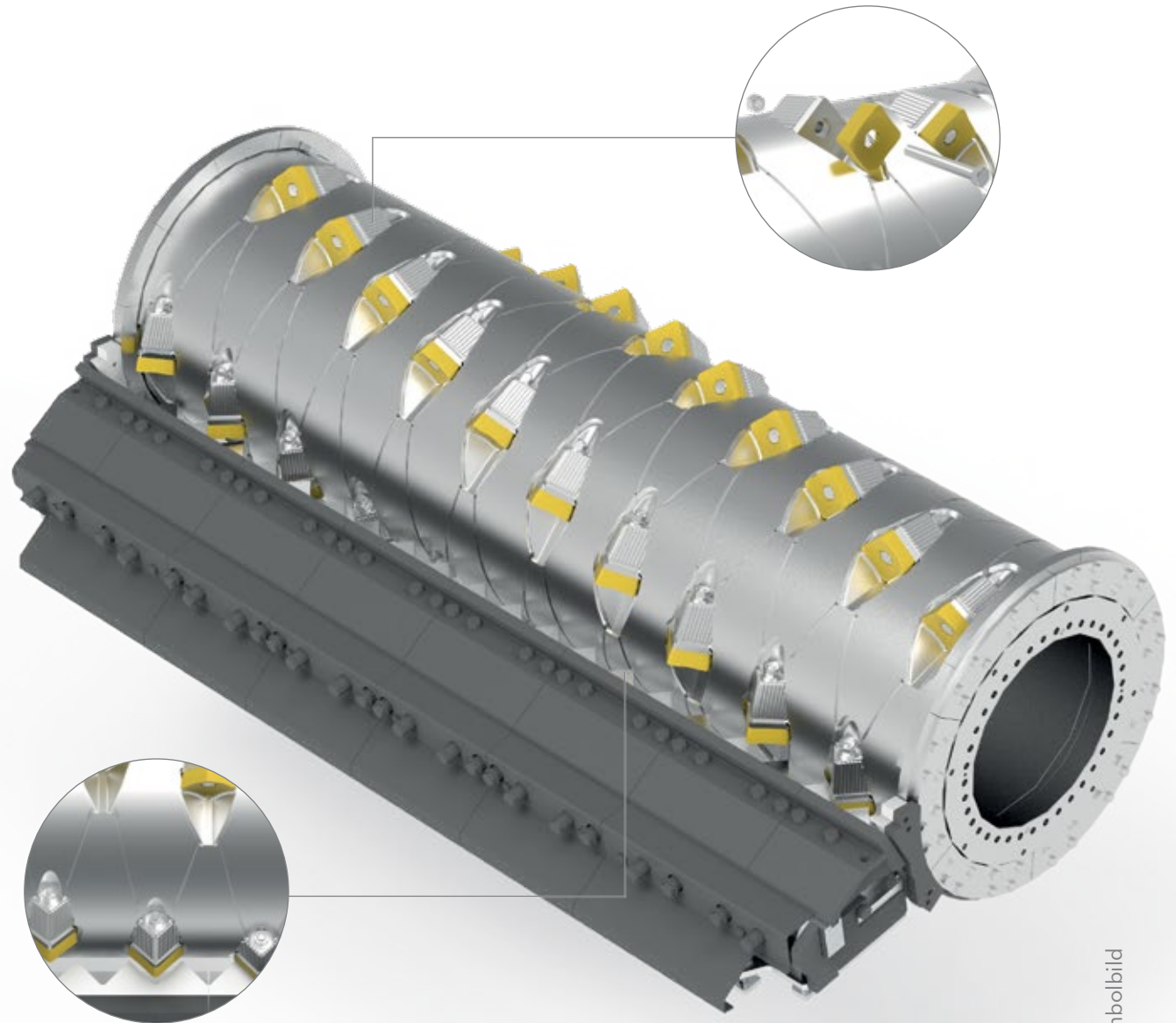

Perfekte Nachzerkleinerung

XC-Schneidsystem

Das XC-Schneidsystem ist für die Aufbereitung von vorbehandelten oder Fe-separierten Materialien ausgelegt, welche für eine stoffliche oder thermische Verwertung eingesetzt werden. Die vierfach verwendbaren Streifenmesser und Statorleisten können einfach und schnell getauscht werden.

Materialien:

- » vorbehandelte oder Fe-separierte Materialströme jeglicher Art

Erzielbare Fraktionsgrößen [mm]:

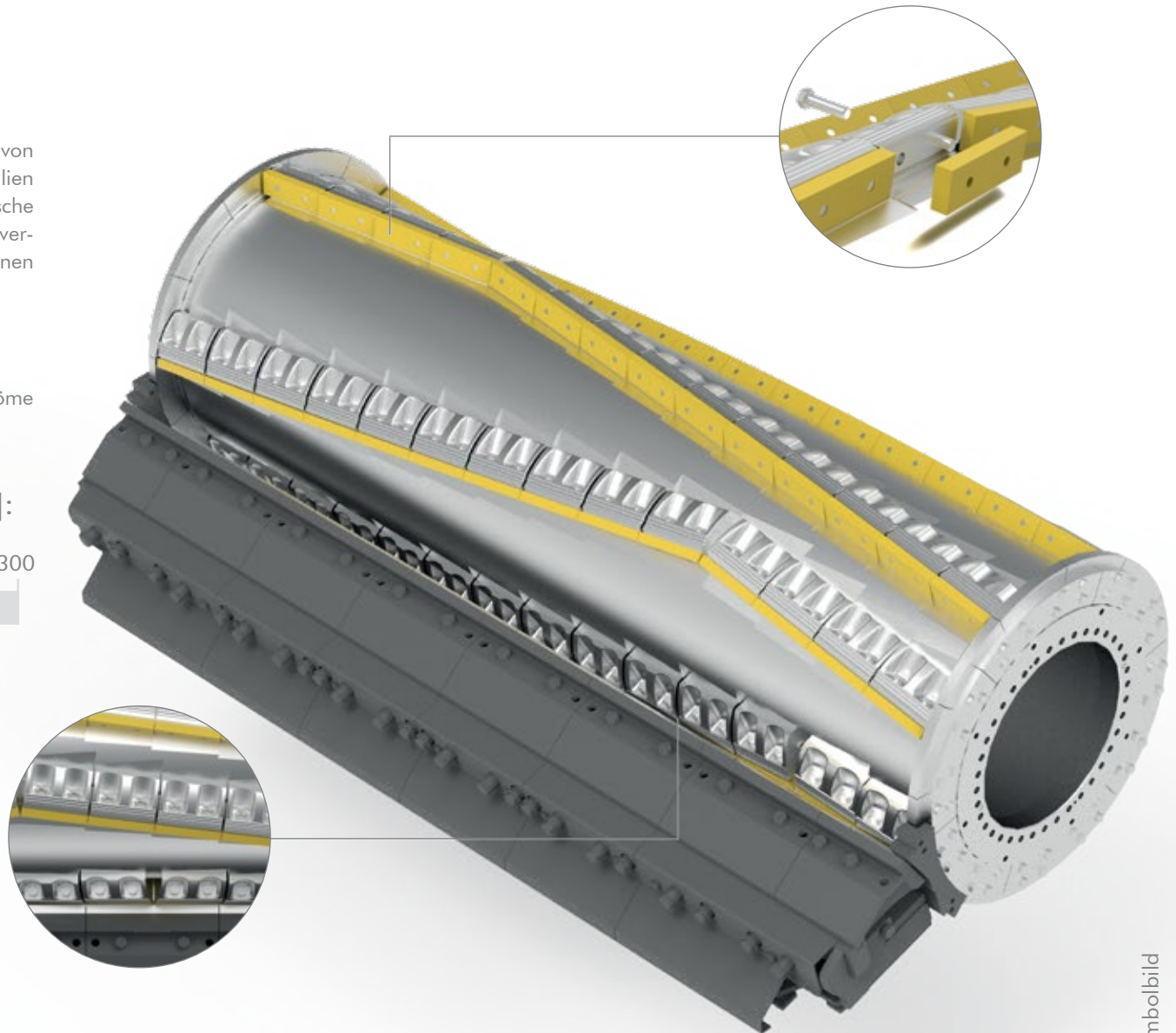



XR3000C

mobile

/// DANGER STAND CLEAR 10m ///

XR mobile

Ihre Vorteile im Überblick

Energiesparender UNTHA Eco Power Drive

Das Antriebssystem mit wassergekühltem Synchronmotor sorgt für einen besonders niedrigen Energieverbrauch bei einer deutlich höheren Leistungsfähigkeit im Vergleich zu herkömmlichen Antriebsvarianten. Der verschleißfreie Direktantrieb verringert die Instandhaltungskosten, da kein Riemen oder Wellenstummel benötigt wird. Die lastabhängige Drehzahlregelung sorgt für eine hohe Durchsatzleistung.



Kompaktes Benzin- und Hydraulikaggregat

Ein kompakter und sparsamer Benzinmotor erzeugt mit Hilfe eines Generators die notwendige Energie des Raupenfahrwerkes.



Hohe Bedien- und Wartungsfreundlichkeit

Die Bedienung erfolgt über ein 7" Farb-Touch-Display. Das durchdachte Maschinendesign ermöglicht dem Bedienpersonal ein sicheres und schnelles Arbeiten in aufrechter Position.



Schnellverschluss-Power-Plug

Müheless kann die Maschine schnell und sicher an die externe Stromversorgung angeschlossen werden.



Höhenverstellbares Materialförderband

Ein leistungsstarkes Förderband sorgt für einen reibungslosen Materialabtransport. Die Abwurfhöhe lässt sich über das Bedienterminal einfach einstellen.

Effektives Wasserkühlsystem

Schützt Antriebsmotoren, Frequenzumformer, Hydraulik und Schaltschrank vor Überhitzung.



Bewährter Magnetabscheider (optional)

Ein permanenter Überbandmagnet separiert zuverlässig eisenhaltige Stoffe aus dem Materialstrom.



Zuverlässiges Raupenfahrwerk

Ein Raupenfahrwerk sorgt dafür, dass die Zerkleinerungsmaschine per Funkfernsteuerung bequem auf jeden beliebigen Platz manövriert werden kann.

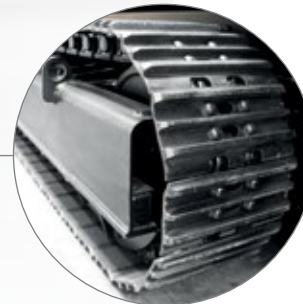

Optionen

Sonderausstattungen

- » Brandschutzsystem zur Verhinderung der Brandausbreitung
- » Zusätzlicher Flammendetektor für den Einfülltrichter
- » Raupenfahrwerk mit Gummibeschichtung

Services

- » **UNTHA GENIUS:** Das Assistenzsystem für UNTHA Zerkleinerer zur Analyse und Auswertung aller relevanten Maschinendaten zur Steigerung der Produktivität
- » **UNTHA Sorglospakete (Basic, Standard, Professional):** Sorgen dafür, dass Maschinen immer in technisch einwandfreiem Zustand sind und einsatzbereit bleiben

Weitere Informationen zu Aufbau und Funktionsweise finden Sie hier:





Elektro-mechanischer Antrieb und trotzdem mobil

Wie alle XR-Produkte, ist auch der XR3000 mobil-e mit dem energieeffizienten UNTHA Eco Power Drive ausgestattet. Das gibt Ihnen die Sicherheit, dass Ihre Betriebskosten minimiert und Durchsatzleistung sowie Materialqualität maximiert werden. Der Clou: Im Gegensatz zu den herkömmlichen dieselbetriebenen, energiefressenden, umweltschädlichen, lauten und vor allem wartungsintensiven Mobilmaschinen wird der XR3000 mobil-e elektrisch und somit kostensparend angetrieben.

Für die Mobilität sorgt ein Raupenfahrwerk in Kombination mit einem kleinen Benzinaggregat. Per Funkfernsteuerung kann der XR3000 mobil-e bequem auf jeden beliebigen Platz manövriert und anschließend per Schnellverschluss wieder an die Stromversorgung angeschlossen werden. Ein höhenverstellbares Austragsförderband sowie ein optional verfügbarer Magnetabscheider bieten Ihnen zusätzlich alles, was für den effizienten Betrieb eines mobilen Zerkleinerungssystems notwendig ist.

Ihre Vorteile auf einen Blick:

- » Bis zu 75 % niedrigere Energiekosten gegenüber dieselbetriebenen Mobilmaschinen
- » Keine Abgasemissionen
- » 1-stufige Zerkleinerungslösung für homogene und definierte Fraktionsgrößen
- » Flexibilität bei der Standortwahl auf dem Betriebsgelände
- » Geringer Lärmpegel
- » Niedrige Betriebs- und Wartungskosten
- » Fernwartung
- » Modernes und nachhaltiges Maschinenkonzept



XR Systemlösung

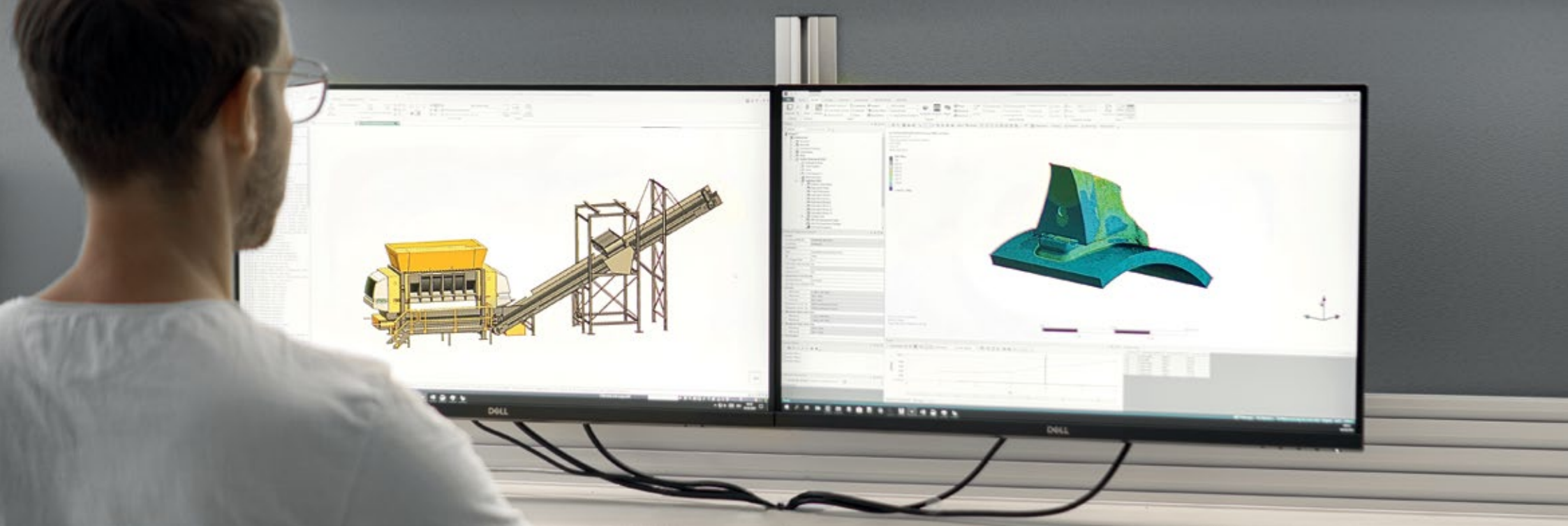

Schlüsselfertige Gesamtlösungen **aus einer Hand**

UNTHA shredding technology bietet Ihnen schlüsselfertige Gesamtlösungen für die 1-stufige Aufbereitung. Überschaubare Investitionskosten, eine kompakte Bauform und die niedrigen Betriebs- und Wartungskosten machen diese Lösung besonders attraktiv. Sie ist vielseitig einsetzbar und eignet sich für die Aufbereitung von Industrie- und Gewerbeabfällen, Metallen, Pulperzöpfen, Sperrmüll oder Altholz. Dabei können Fraktionsgrößen von 20 mm bis 300 mm in einem Zerkleinerungsschritt erzielt werden. Qualitativ hochwertige Einzelkomponenten, die

bestens aufeinander abgestimmt sind, sorgen für eine hohe Verfügbarkeit der Gesamtanlage. Die Bedienung der Einzelkomponenten und der Zerkleinerungsmaschine erfolgt einfach und bequem über ein zentrales Bedienterminal. Für die zuverlässige Projektabwicklung stehen Ihnen kompetente Projektmanager zur Verfügung. Unsere Spezialisten unterstützen Sie während der gesamten Planung und Projektierung bis hin zur erfolgreichen Inbetriebnahme der Anlage.

Ihre Vorteile auf einen Blick:

- » Rasche und unkomplizierte Installation der Gesamtanlage vor Ort
- » Hohe Anlagenverfügbarkeit durch die Verwendung von qualitativ hochwertigen Einzelkomponenten
- » Einfache Bedienung des Gesamtsystems über ein zentrales Bedienterminal
- » Leichte Integration in bestehende Anlagenkonzepte möglich

Systemlösung inklusive Komponenten im Überblick

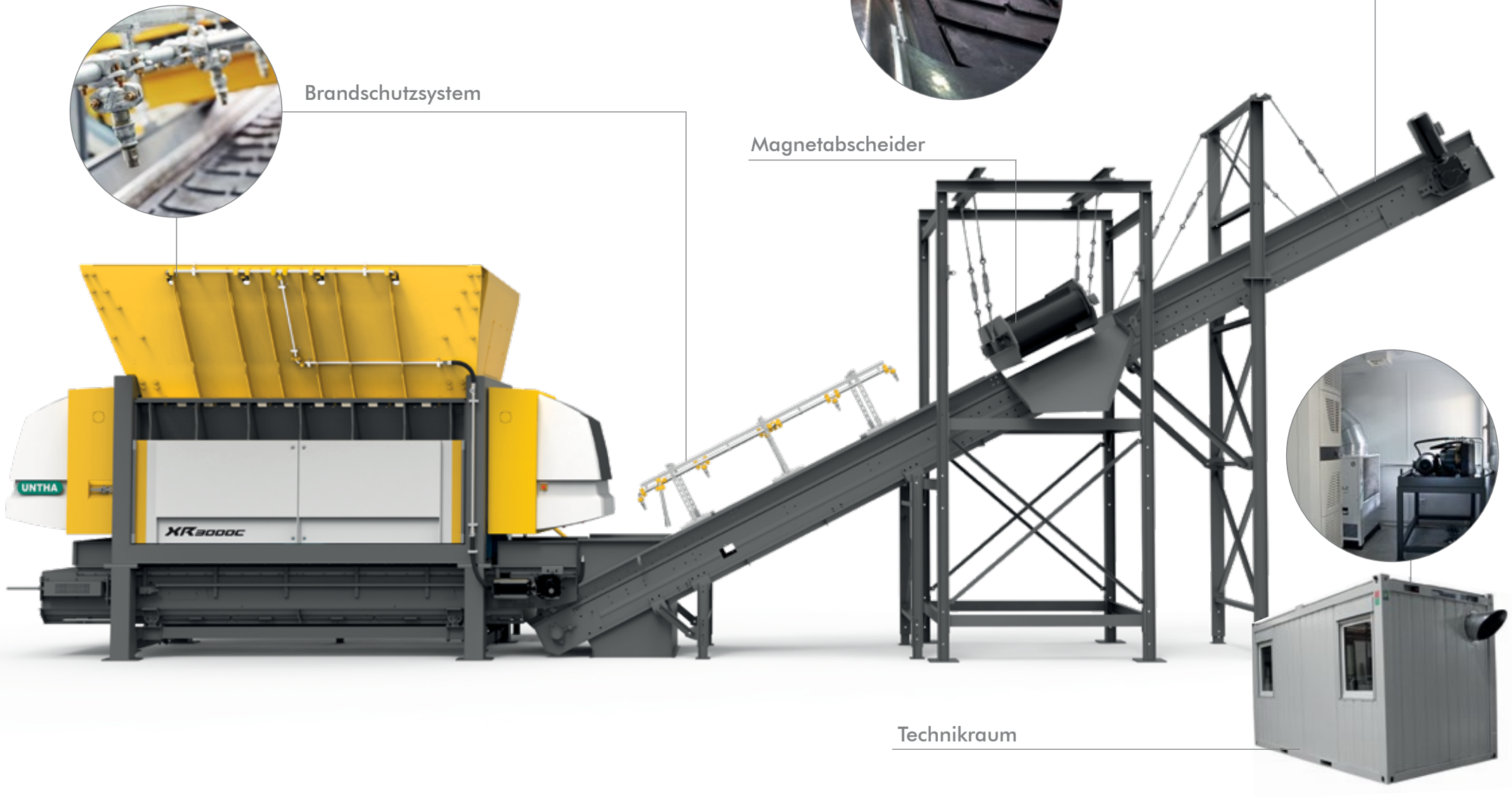



XR Top Benefits

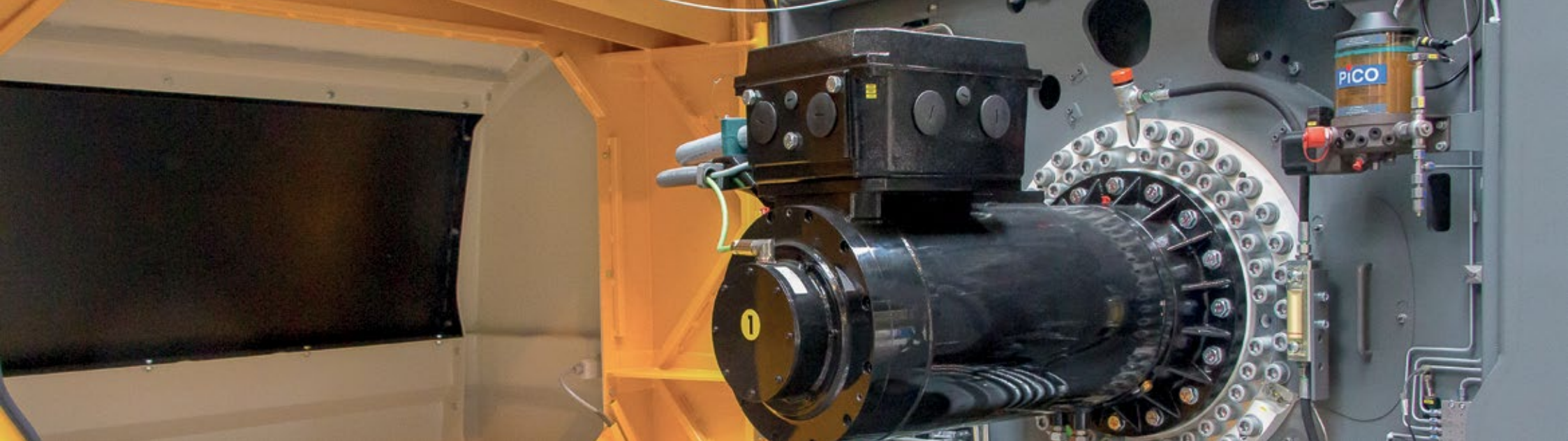

UNTHA Eco Power Drive

Mehr Leistung, hart im Nehmen und trotzdem sparsam: Dafür steht der UNTHA Eco Power Drive und das macht ihn somit zu einem der kraftvollsten und effizientesten Antriebssysteme am Markt.

Innovativ

Der effiziente Direktantrieb besteht aus drehmomentstarken Synchronmotoren sowie einem in den Rotor integrierten Planetengetriebe. Kein anderes Antriebskonzept sorgt für eine derart kraftvolle Zerkleinerung mit hohen Durchsatzleistungen. Weiters ist es unempfindlich gegenüber Störstoffen und besonders leise.

Kraftvoll

Die Kraft steckt bereits im Namen. Die lastabhängige Drehzahlregelung sorgt für eine stufenlose und automatische Anpassung von Drehmoment und Drehzahl.

Das garantiert hohe Durchsatzleistungen bei den unterschiedlichsten Materialien.

Sparsam

Der hohe Wirkungsgrad der wassergekühlten Antriebsmotoren schlägt mit barer Münze zu Buche: Mit dem UNTHA Eco Power Drive lassen sich die Energiekosten gegenüber herkömmlichen hydraulischen Antriebsvarianten um bis zu 75 % reduzieren. Der verschleißfreie Direktantrieb verringert darüber hinaus die Instandhaltungskosten, da kein Riemen oder Wellenstummel benötigt wird. Selbstverständlich erfüllt der UNTHA Eco Power Drive die Anforderungen der höchsten Energieeffizienzklasse IE4 (Super Premium Efficiency).

Flexibel

Je nach Materialanforderung kann der Antrieb in

Kombination mit den unterschiedlichen Getriebeübersetzungen entsprechend ausgelegt werden: geringe Übersetzung für harte Anwendungen, hohe Übersetzung für hohe Durchsatzleistungen bei leichten Materialien. Als zusätzlicher Schutz vor Maschinenbeschädigungen durch Störstoffe kann eine wartungsarme, im Ölbad laufende Sicherheitskupplung verbaut werden.

Ihre Vorteile auf einen Blick:

- » Leistungsstarker Direktantrieb für hohen Durchsatz
- » Unempfindlich bei Störstoffen
- » Hohe Energieeffizienz
- » Geringer Energieverbrauch
- » Geringe Lärmemission



UNTHA GENIUS: Your shredder's brain

Für maximale Produktivität Ihrer Anlage

UNTHA GENIUS ist ein intelligentes Assistenzsystem für Ihre UNTHA Zerkleinerungsmaschine. Mit Hilfe zuverlässiger Sensortechnik wird der Betrieb Ihrer Maschine laufend überwacht. GENIUS verarbeitet alle Daten in Echtzeit, informiert Sie über Abweichungen und liefert Ihnen somit eine Entscheidungshilfe direkt auf Ihr Smartphone, Tablet oder Ihren PC. Mit UNTHA GENIUS haben Sie Ihren kompletten UNTHA Maschinenpark immer im Überblick.

Nutzen Sie diesen Informationsvorsprung von übersichtlichen Echtzeitdaten, um zu überprüfen, ob in Ihrer Produktion alles im grünen Bereich läuft. Denn die Zielsetzung von UNTHA GENIUS ist klar definiert: Es hilft Ihnen dabei, die Verfügbarkeit Ihrer Anlage zu maximieren, Wartungs- und Stillstandskosten zu minimieren und die Leistungsfähigkeit der Maschine zu optimieren. UNTHA GENIUS ist jedoch viel mehr als ein herkömmliches Assistenzsystem. Es ist auch ein optimales Analysetool. Durch die Langzeitspeicherung der Prozessdaten können wichtige Trends analysiert werden, die Ihnen eine

ideale Optimierungsgrundlage bieten, um die Wirtschaftlichkeit Ihrer Anlage nachhaltig zu steigern. UNTHA GENIUS kann für alle UNTHA Industrie-Zerkleinerungsmaschinen eingesetzt werden.

UNTHA GENIUS
einfach erklärt:





Zuverlässigkeit ein **Maschinenleben lang**

UNTHA Service Competence Center

UNTHA Zerkleinerungsmaschinen sind weltweit im Einsatz und werden aufgrund ihrer Langlebigkeit und Zuverlässigkeit sehr geschätzt. Wenn es trotzdem zu einem ungeplanten Stillstand der Maschine kommt oder unerwartete Herausforder-

ungen auftreten, sorgen unsere Service-Experten für rasche Hilfe.

Mit dem UNTHA Service Competence Center begleiten wir Sie über den gesamten Produktlebenszyklus und bieten Ihnen umfassende Serviceprodukte für eine höchstmögliche Maschinenverfügbarkeit. Ob regelmäßige Wartungsarbeiten, die Versorgung

mit original Ersatz- und Verschleißteilen oder unsere individuellen Sorglospakete - wir sorgen dafür, dass UNTHA Maschinen jederzeit einsatzbereit sind und das tun, wofür sie gebaut sind - zuverlässig zu zerkleinern.

XR stationär

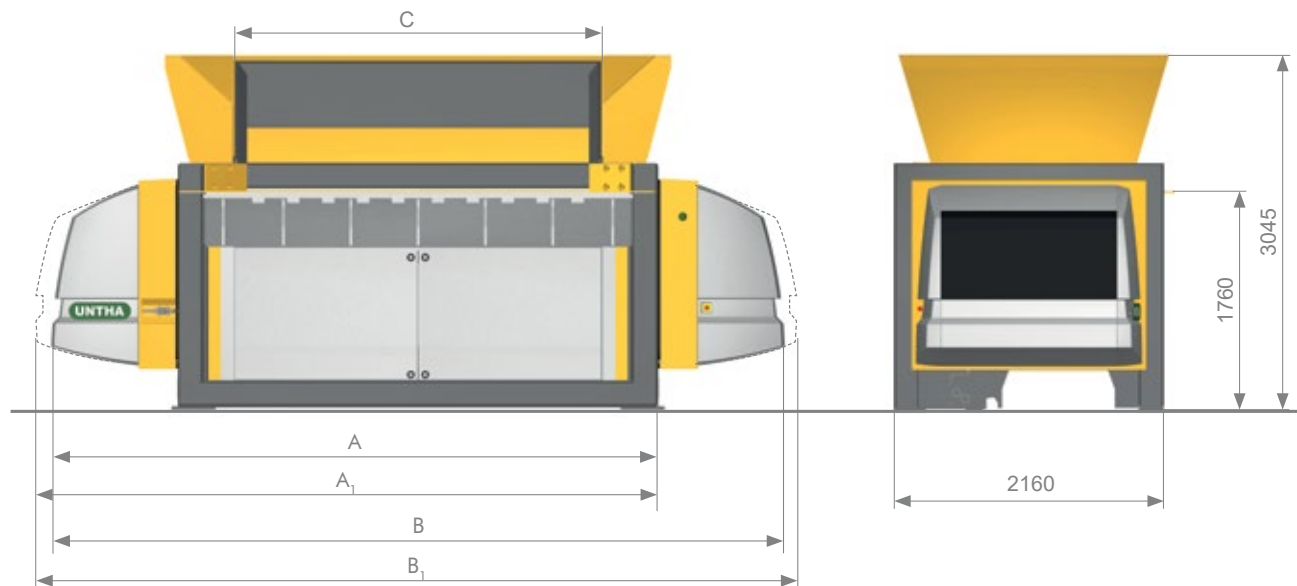

UNTHA ECO POWER DRIVE	XR2000	XR3000
A	4.070	5.070
B	5.280	6.280
C	1.980	2.960

UNTHA POWER DRIVE	XR2000	XR3000
A ₁	4.300	5.530
B ₁	5.510	6.740
C ₁	1.980	2.960

Alle Abmessungen in mm

TECHNISCHE DATEN			XR2000	XR3000	XR3000 mobil-e
RC	UNTHA Eco Power Drive	kW	1 x 132 2 x 132		2 x 132
	UNTHA Power Drive	kW	1 x 132 1 x 160 2 x 132 2 x 160		-
C	UNTHA Eco Power Drive	kW	1 x 132 2 x 132		2 x 132
XC	UNTHA Eco Power Drive	kW	1 x 160	2 x 132 2 x 160	2 x 132 2 x 160
	UNTHA Power Drive	kW	1 x 160	2 x 132 2 x 160	-
Rotordrehzahl		U/min	max. 55 (RC) max. 64 (C) max. 103/145* (XC)		
Rotorlänge		mm	2.000	3.000	3.000
Rotor Ø		mm	1.000		
Gewicht		t	ca. 21	ca. 24	ca. 39

Alle Abmessungen in mm

* nur mit geschlossenem Trichter zulässig

XR mobil·e



Transportdimensionen (L/B/H):
12170/2950/3350
*) Mit aufgesetztem Trichter

XR Systemlösung



Alle Abmessungen in mm



Fordern Sie uns heraus!

Für unsere XR-Zerkleinerungsmaschine ist keine Herausforderung zu groß, egal ob:

- » Industrie- und Gewerbemüll
- » Altholz
- » Metall
- » schwierig zu zerkleinernde Materialien (Pulperzöpfe, Rollenware, etc.)

Überzeugen Sie sich live bei Ihnen vor Ort und vereinbaren Sie jetzt einen Testtermin auf www.untha.com/demo/

Beste Referenzen weltweit

Top-Unternehmen vertrauen bereits auf die zuverlässige Marke UNTHA. Hier finden Sie eine kleine Auswahl unserer internationalen Kunden.



Saubermacher

IBRANGEON
Groupe



LÜBECK Entsorgungsbetriebe



Fordern Sie jetzt unsere Customer Success Stories an unter [marketing@untha.com!](mailto:marketing@untha.com)

UNTHA shredding technology GmbH

Kellau 141
5431 Kuchl | Österreich
Tel.: +43 6244 7016 0
Fax: +43 6244 7016 1
info@untha.com
www.untha.com

UNTHA Deutschland GmbH

Am Hammersteig 5a
97753 Karlstadt | Deutschland
Tel.: +49 9353 906869-0
Fax: +49 9353 906869-35
info@untha.de
www.untha.de

UNTHA UK Ltd.

Excel House, Becklands Close
Boroughbridge
YO51 9NR | United Kingdom
Tel.: +44 330 056 4455
sales@untha.co.uk
www.untha.co.uk

UNTHA America, Inc.

1 Lafayette Road, Building 4
Hampton, NH 03842 | USA
Tel.: +1 603 601 2304
Fax: +1 603 601 7573
info@untha-america.com
www.untha-america.com

UNTHA Polska Sp. z o.o.

Olecka 23/221
04-980 Warszawa | Polska
Tel.: +48 12 6421896
info@untha.pl
www.untha.pl

UNTHA Ibérica S.A.

Lugar Queirúa, s/n 15680 Ordes
La Coruña | España
Tel.: +34 981 69 10 54
Fax: +34 981 69 08 78
info@untha-iberica.com
www.untha.es

UNTHA Makina Sanayi ve Ticaret Limited Şirketi

Barbaros Mah. Kardelen Sok.
Palladium Tower No:2/114 K:32
34746 Ataşehir | İstanbul | Türkiye
Tel.: +90 216 687 2991
info.tuerkiye@untha.com
www.untha.com

5 gute Gründe, die für UNTHA sprechen



Maßgeschneiderte, wertbeständige
Zerkleinerungslösungen



Premiumprodukte entwickelt und produziert
in Österreich



Geballte Kompetenz von Entwicklung bis
Fertigung unter einem Dach



Verlässlicher Kundenservice mit bestem
technischen Know-how



Mehr als 10.000 zufriedene Referenzkunden
weltweit

Wir halten, was wir versprechen

Seit der Gründung im Jahr 1970 folgen wir unserem
Markenversprechen „Die zuverlässige Marke“. Gemeint ist,
dass wir alles daransetzen, zuverlässiger zu sein als andere
Anbieter.

Dies gilt für alle UNTHA Produkte und Dienstleistungen. Für
unsere Kunden bedeutet dies, die Sicherheit zu haben, dass
sie mit UNTHA die beste Entscheidung getroffen haben.

Änderungen vorbehalten. Satz- und Druckfehler vorbehalten.
Alle Abbildungen sind Symboldarstellungen und können vom tatsächlichen Produkt abweichen.
© 04/24 UNTHA shredding technology