

ADAX NEO BASIC s5

KÄYTTÖOHJE • BRUKSANVISNING

FI / SE

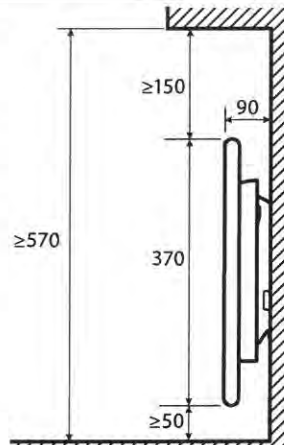
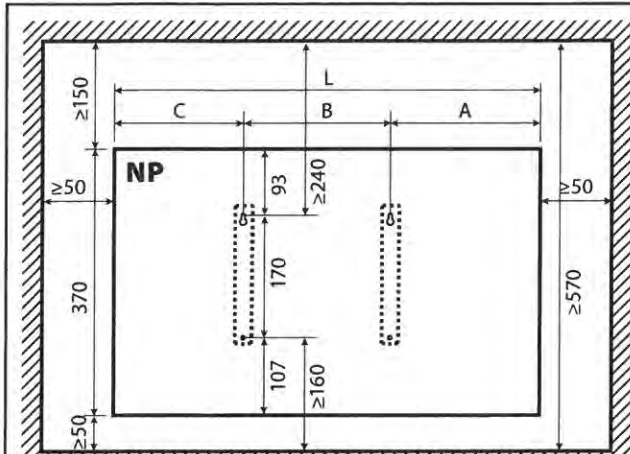
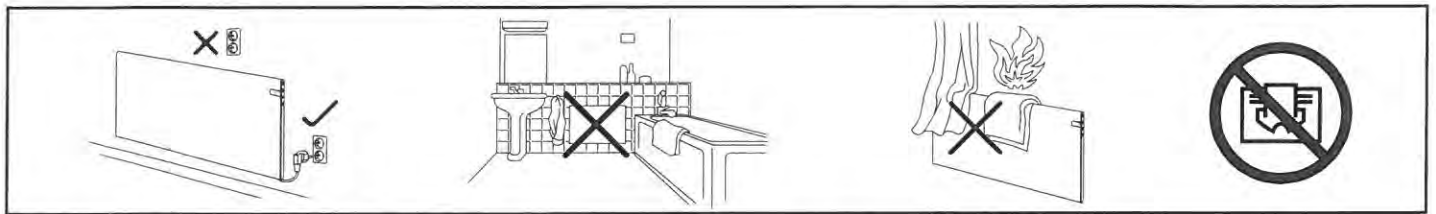

NP	A	B	C	L
NP 04	148	202	123	474
NP 06	203	202	184	589
NP 08	212	302	190	704
NP 10	241	302	219	762
NP 12	174	605	155	934
NP 14	230	605	214	1042
NP 20	405	605	384	1394

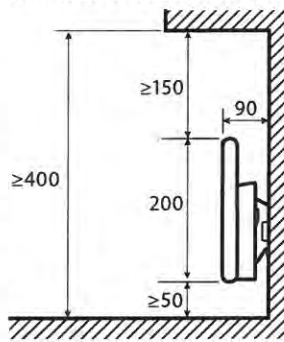
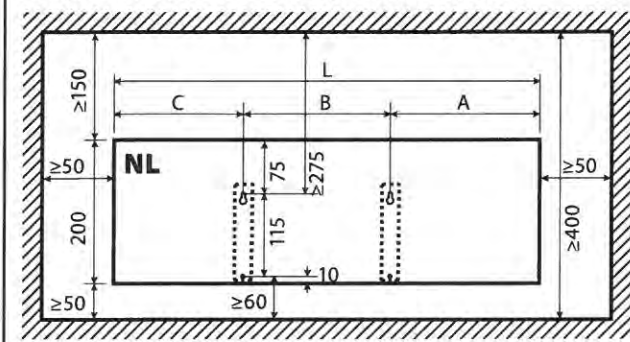

NL	A	B	C	L
NL 04	139	300	211	650
NL 06	320	300	250	870
NL 08	264	600	186	1050
NL 10	379	600	301	1280
NL 12	440	600	412	1450
NL 15	263	1200	287	1750

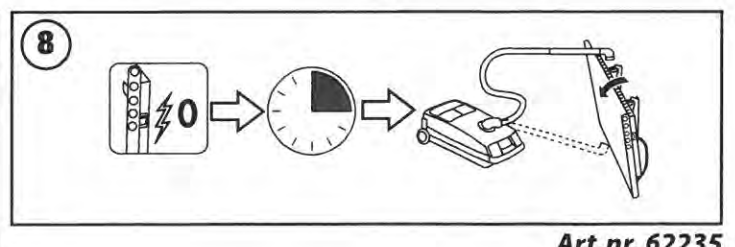
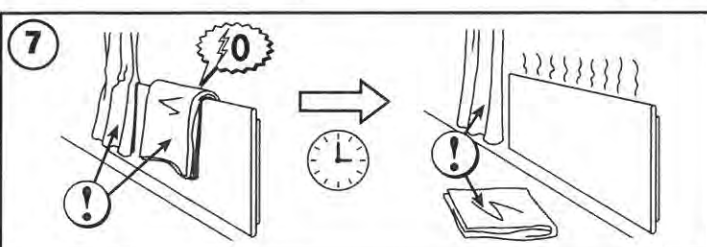
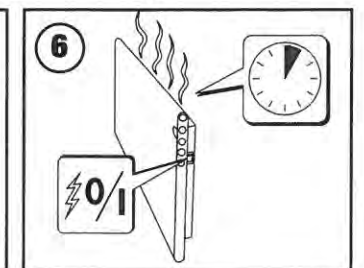
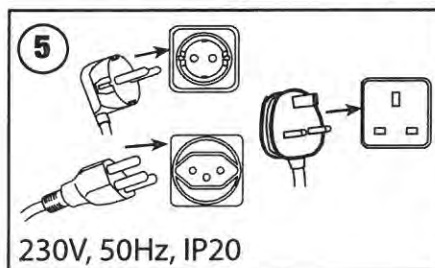
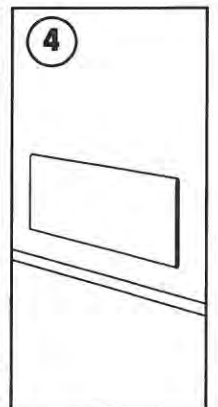
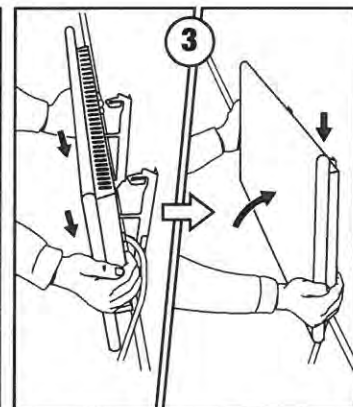
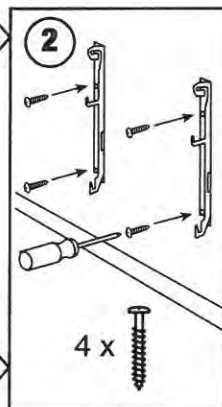
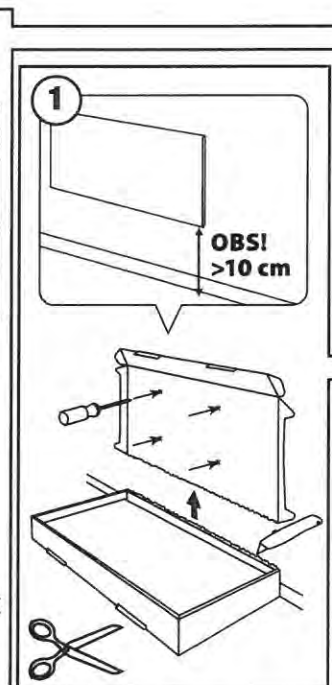
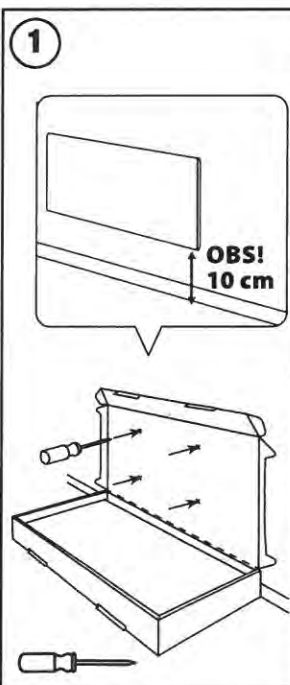

termostaatin käyttöohje

Johdanto

Tata laitetta eivät saa käyttää henkilöt (mukaan lukien lapset), joilla on ruumiillisia tai henkisiä puutteita, paitsi jos heitä avustetaan käytössä. Alle 8-vuotiaat lapset eivät saa kytkeä laitetta verkkoon tai säätää asetuksia. Jos verkkojohto on vaurioitunut, korjausta vaativat toimenpiteet tulee jättää valmistajan, valmistajan edustajan tai pätevan huoltohenkilön tehtäväksi.

Lämmittimen näyttö

Elementti	Kuvaus
Merkkivalo "1"	Ilmaisee normaalilämpötilan asetukset: 1. Palaa yhtäjaksoisesti - lämmitys tapahtuu jonkin vahvistetun ohjelman mukaisesti. 2. Ei pala - lämmitys tapahtuu asetetun numeerisen arvon mukaisesti. 3. Viilkkuu - väliaikaisesti asetetun mukavuuslämpötilan numeerinen arvo.
Merkkivalo "2"	Ilmaisee alennetun lämpötilan asetuksen: 1. Palaa yhtäjaksoisesti - lämmitys tapahtuu alennetun lämpötilan asetetun numeerisen arvon mukaisesti. 2. Ei pala - viikko-ohjelmaa ei ole valittu, lämmitys tapahtuu asetetun numeerisen arvon mukaan. 3. Viilkkuu - väliaikaisesti asetetun mukavuuslämpötilan numeerinen arvo.
Merkkivalo "3"	Ilmaisee lämmittimen käyttötilan: 1. Palaa yhtäjaksoisesti - lämmitys käynnissä. 2. Ei pala - lämmitys ei ole käynnissä.

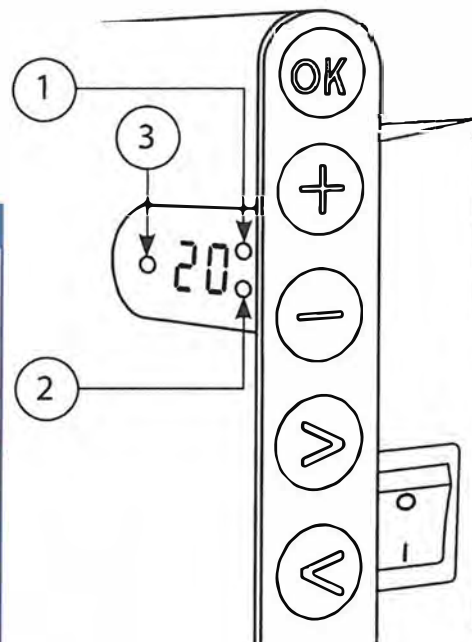

Lämmittimen päälle kytkeminen

Laitte aktivoidaan painamalla ①-näppäintä lämmittimen sivussa. Kun se käynnistetään ensimmäisen kerran, lämmitin käynnistyy välittömästi oletuslämpötilassa 20 °C. Ellei käyttäjä säädä toisin, lämmitin säilyttää asetetun numeerisen arvon normaalilämpötilalle.

Lämmittimen kytkentä pois päältä

Laitte kytkeytyy pois päältä painamalla ①-näppäintä lämmittimen sivussa. Kun lämmitin käynnistetään uudelleen, asetetut parametrit pysyvät muistissa.

Parametrien hallintavalikko

Lämmittimessä on kaksi parametrivalikoimaa:

- Muokkaa-valikko - kaikki lämmitysparametrit asetetaan täällä.
- Ohjausvalikko - Ohjelmointi ja esivalitut ohjelmat asetetaan täältä.

Huomautus: 5 minuutin käyttämättömyyden jälkeen palataan mistä tahansa valikosta normaalitilaan.

Muokkaa-valikko

Kun näytössä näkyy asetettu lämpötilan numeerinen arvo, paina ja pidä painettuna "OK"-näppäintä 5 sekunnin ajan päästäksesi muokkausvalikkoon. Tässä valikossa asetetaan kellonaika, nykyinen viikonpäivä,

luodaan viikottaiset lämmitysohjelmat, kytketään päälle/pois mukautuva aloitustoiminto, kytketään päälle/pois avoin ikkuna-toiminto, tehdään kalibrointi ja mahdollinen tehdasasetusten palauttaminen. Poistu muokkausvalikosta painamalla ja pitämällä painettuna "OK"-näppäintä 5 sekunnin ajan.

Ohjausvalikko

Kun näytössä näkyy asetettu lämpötilan numeerinen arvo, painamalla ">"-näppäintä siirrytään ohjausvalikkoon P1> P2 > P3 > OF> nP (painikkeilla ">" ja "<" liikutaan luettelossa). Kun valitset halutun ohjelman ja painat "OK"-näppäintä, näytössä näkyy asetettu lämpötila.

Lämmittimen ajan asettaminen

Kun lämmitin on normaalitilassa, pidä painettuna "OK"-näppäintä 5 sekunnin ajan. Valitse "td" ja paina "OK". Numeerinen arvo viittaa viikonpäivään.

"+" ja "-"-näppäimillä valitaan oikea arvo (1 on

maanantai jne.) ja painetaan "OK". Sitten asetetaan aika tunteina. "+" ja "-"-näppäimillä valitaan oikea arvo ja painetaan "OK". Lopuksi asetetaan minuutit. Se tehdään samoin "+" ja "-"-näppäimillä. Painamalla lopuksi "OK". Näytössä näkyy "td". Paina ja pidä painettuna "OK"-näppäintä 5 sekunnin ajan ja palaa normaalitilaan.

Huomautus: tunti-arvon aikaväli on 0 - 23 ja minuutti-arvon aikaväli 0 - 59. Jos et aseta aikaa ja viikonpäivää, et saa asetettua mitään muokkaustoimintoa.

Lämmityksen viikko-ohjelmat

Käyttäjällä on mahdollisuus luoda kolme eri lämmityksen viikko-ohjelmaa: "P1", "P2" ja "P3", joihin on mahdollista asettaa lämmitysparametrejä erikseen arkipäivisin ja viikonloppuisin. Lämmityksen viikko-ohjelma koostuu mukavuuslämpötilasta ja alennetusta lämpötilasta. Oletusarvoisesti mukavuuslämpötila on 20 °C ja alennettu lämpötila 16 °C. Viikko-ohjelman luomisen aikana ilmaistaan alennetun lämpötilan jaksot ja jäljellä olevat jaksot on mukavuuslämpötilan jaksoja.

Lämmityksen viikko-ohjelman luominen

Kun lämmitin on normaalitilassa, paina ja pidä painettuna "OK"-näppäintä 5 sekunnin ajan. "<" ja ">"-näppäimillä valitse listasta "P" ja paina "OK". Valikossa on kolme mahdollista lämmityksen luomisen/muokkaamisen viikko-ohjelmaa "P1", "P2" ja "P3". "<" ja ">"-näppäimillä valitse haluamasi ohjelma ja paina "OK". "+" ja "-"-näppäimillä valitaan haluttu lämmitysjakson kesto (5 - arkipäivät, 2 - viikonloput) ja paina "OK". Kun haluat luoda lämmitysjakson, valitse "St" ja paina "OK". Jos haluat ohittaa jakson, valitaan "oF" ja paina "OK". Paina ">"-näppäintä ja käytä "+" tai "-"-näppäimiä asettaaksesi jakson alkamisajankohdan tunnit. Paina ">"-näppäintä. Aseta minuutit "+" tai "-"-näppäimillä. Paina ">"-näppäintä ja näet näytössä "En". Nyt asetetaan päättymisaika. Paina ">"-näppäintä ja käytä "+" tai "-"-näppäimiä valitaksesi jakson loppumisajankohdan tunnit. Paina ">"-näppäintä ja aseta minuutit "+" tai "-"-näppäimillä. Paina ">"-näppäintä ja näet "C" näytössä. Aseta haluttu jakson lämpötila. Paina ">"-näppäintä ja säädä haluttu lämpötila "+" tai "-"-näppäimillä. Paina ">"-näppäintä ja palaa muokkausvalikkoon. Jos haluat luoda toisen lämmityksen viikko-ohjelman jakson, toista kaikki edellä mainitut vaiheet, valitsemalla haluamasi jakso (5 - arkipäivät ja 2 - viikonloput) ja asettamalla halutut parametriarvot tälle jaksolle.

Lämmityksen viikko-ohjelman poistaminen

Lämmityksen viikko-ohjelma poistetaan käytöstä painamalla ">"-näppäintä, kun pääset ohjausvalikkoon ja valitset parametri "nP".

Jos haluat viikko-ohjelmasta poistaa arkipäivät (tai viikonloput), ohjelman luom aikana valitse jakso "5" (tai "2") ja paina ">"-näppäintä valitaksesi "OF"-arvo "+" tai "-"-näppäimellä.

Avoim ikkuna-toiminto

Avoim ikkuna-toiminnon avulla tunnustetaan avoim ikkuna (lyhyessä ajassa tapahtuva lämpötilan muutos). Kun lämmitin havaitsee avoimen ikkunan, lämmitys kytkeytyy automaattisesti pois päältä ja vaihtaa jäätyminenesto-tilaan (Antifrost). Lämpötilan oletusarvo on 7°C. Ikkunan sulkemisen jälkeen, ts. kun alueen lämpötila alkaa nousta, lämmitin kytkee automaattisesti aiemmin asetetun viikko-ohjelman tai vakio lämpötilan.

Huomautus: Lämmitin havaitsee lämpötilan nopean laskun. Jos huone oli kylmä jo lämmittimen ensimmäisellä käyttökerralla, avoim ikkuna-toiminto ei toimi.

Avoim ikkuna-toiminnon käyttöönotto

Avoim ikkuna-toiminto voidaan ottaa käyttöön tai poistaa sen käytöstä. Paina ja pidä painettuna "OK"-näppäintä 5 sekunnin ajan. "<" ja ">"-näppäimillä valitse "OP" ja paina "OK"+" tai "-"-näppäimillä valitse "ON" tai "OF"-arvo.

Kalibrointi

Kun valitset "C"-arvon muokausvalikossa ja painat "OK", näet ympäristön lämpötilan. Tätä arvoa voidaan muokata "+" tai "-"-näppäimillä, ts. suorita kalibrointi. Esimerkiksi, lämmitin näyttää ympäristön lämpötilaksi +20°C ja toinen lämpömittari näyttää +22°C.

kalibroitaessa aseta tama lämpömittarin arvo näytölle.

Mukautuva aloitus-toiminto

Tämän toiminnon avulla käyttäjä voi asettaa lämpötilan aikataulun mukaisesti. Esimerkiksi, jos haluamme lämpötilan olevan 20°C klo 9, lämmitin määrittää automaattisesti, milloin lämmityksen aloittaminen on tarpeen, jotta lämpötila on 20°C asetettuna kellonaikana. Lämmitin "oppii" toiminnon 4:ssä päivässä. Kun tämä toiminto on poistettu käytöstä, kaikki asetukset poistetaan. Asetukset on tehtävä uudestaan kun toiminto otetaan uudestaan käyttöön.

Mukautuvan aloitus-toiminnon käyttöönotto

Paina ja pidä painettuna "OK"-näppäintä 5 sekunnin ajan. "<" ja ">"-näppäimillä valitaan "AS" ja paina "OK". "+" tai "-"-näppäimillä valitse "ON" tai "OF".

Huomautus: Tämä toiminto toimii ohjelmoiduilla aika-arvoilla.

Lämmittimen tehdasetusten palauttaminen

Paina ja pidä painettuna "OK"-näppäintä 5 sekunnin ajan. "<" ja ">"-näppäimillä valitaan "rE" ja paina "OK". Kun näyttö sammuu, paina ja pidä painettuna "OK"-näppäintä kunnes yksi kerrallaan segmentti 00 syttyy näytölle. Jos haluat peruuttaa tehdasetusten palauttamisen, vapauta "OK"-näppäin, ennen 00 näkymistä näytössä.

Mukavuuslämpötilan asetuksen muokkaaminen

Valitsemalla haluttu lämmityksen viikko-ohjelma, mukavuuslämpötila voidaan muuttaa "+" tai "-"-näppäimellä.

Mukavuuslämpötila voidaan muokata kahdella tavalla:

1. Väliaikainen - kun asetettu väliaikainen mukavuuslämpötila on asetettu
2. Pysyvä - kun mukavuuslämpötila on asetettu viikko-ohjelman mukaisesti

Tilapainen mukavuuslämpötilan toiminnan asettaminen

Mukavuuslämpötilan tilapäistä muokkaamista varten on täyttyvä seuraavat ehdot:

- Lämmitin on normaalitilassa (ohjaustilassa)
- Valittuna on lämmityksen viikko-ohjelma
- ">"-näppäimen yläpuolella oleva merkkivalo palaa

Sitten "+" tai "-"-näppäimillä asetetaan haluttu lämpötila. Mukavuuslämpötilan muokkaus on mahdollista, jos ">"-näppäimen yläpuolella oleva vihreä merkkivalo vilkkuu. Tämä arvo on voimassa siihen saakka, kunnes seuraava lämmityksen viikko-ohjelman mukainen jakso alkaa. Vihreä valo jää vilkkumaan.

Alennetun lämpötilan väliaikainen muokkaus

Kun olet valinnut haluamasi lämmityksen viikko-ohjelman, alennettua lämpötilaa voidaan muuttaa "+" tai "-"-näppäimillä.

On olemassa kaksi tapaa muokata alennettua lämpötilaa:

1. Väliaikainen - kun asetetaan tilapäisesti alennettu lämpötila
2. Pysyvä - kun valitaan alennettu lämpötila käytössä olevalle viikko-ohjelmalle.

Pysyvän Mukavuuslämpötilan ja alennetun lämpötilan valinta

Kun valitset lämmityksen viikko-ohjelman, voit helposti muokata mukavuuslämpötilan sekä alennetun lämpötilan arvoja. mukavuuslämpötilaa voidaan muokata kun ">"-näppäimen yläpuolella oleva merkkivalo palaa. "-" tai "+"-näppäimillä aseta haluttu lämpötila ja paina "OK". Merkkivalo alkaa vilkkumaan mikä osoittaa, että mukavuuslämpötila muokataan. Painamalla uudestaan "OK", merkkivalo jää palamaan ja se osoittaa, että uusi mukavuuslämpötilan arvo on asetettu. Jos haluat muuttaa alennetun lämpötilan arvoja, tehdään se samalla tavoin kuin mukavuuslämpötilan säätäminen edellä, mutta merkkivalon pitää palaa "<"-näppäimen yläpuolella.

Valmiustila

Paina ">"-näppäintä siirtyaksesi muokausvalikkoon. "<" ja ">"-näppäimillä valitaan "OF" ja lämmitin siirtyy valmiustilaan.

Lapsilukko ja suoja muiden henkilöiden tahattoman käytön estämiseksi:

Lämmittimen termostaatti voidaan suojata lasten tai muiden henkilöiden tahattomalta käytöltä painamalla ja pitämällä molempia "<" ja ">"-näppäimiä painettuna 5 sekunnin ajan, kunnes "cc" näkyy näytössä. Lapsilukon avaaminen tapahtuu suorittamalla sama toiminta. **Huomautus:** Näytössä ei näy mitään kun se on lukittu. Painamalla mitä tahansa näppäintä, näkyy näytöllä lyhyesti "cc".

Himmennystoiminto (automaattinen näytön kirkkauden vähentäminen)

Kun lämmitin on ollut lepotilassa 15 sekunnin ajan, näytön kirkkaus pienenee. Kun painat mitä tahansa painiketta, näyttö kirkastuu täyteen kirkkauteen.

24 tunnin suojaus sähkökatkon sattuessa

Jos mahdollinen sähkökatko kestää yli 24 tuntia, termostaatti palaa jäätymineneston ohjelmoituun lämpötilaan.

Näyttö vilkkuminen osoittaa, että sähköjako on ollut keskeytyneenä pitkään. Vilkkutoiminto näkyy niin kauan kunnes painat jotakin painiketta.

Inledning

Denna apparat ska inte användas av personer (inklusive barn) med fysisk eller psykisk funktionsnedsättning, fränsett fall då de är under uppsikt.

Barn under 8 år borde inte koppla in apparaten till elnätet eller ändra dess inställningar.

Om nätkabeln blir skadad, ska den fixas av producent, producentens representant eller auktoriserad personal.

Elementets display

Indikator	Beskrivning
Ljusindikator "1"	Anger komforttemperaturens inställningar: 1. Om den lyser – uppvärmning sker enligt ett av utvalda program; 2. Om den inte lyser – uppvärmning sker utifrån angivet numeriskt värde; 3. Om den blinkar – komforttemperaturens numeriska värde har tillfälligt korrigerats.
Ljusindikator "2"	Anger inställningar för sänkt temperatur: 1. Om den lyser – uppvärmning sker utifrån sänkta temperaturens valda numeriska värde 2. Om den inte lyser – inget veckoprogram är verksamt, elementet fungerar utifrån angivet numeriskt värde; 3. Om den blinkar – Sänkt temperaturens numeriska värde har tillfälligt korrigerats.
Ljusindikator "3"	Anger elementets läge: 1. Om den lyser – uppvärmning sker; 2. Om den inte lyser – uppvärmning sker inte.

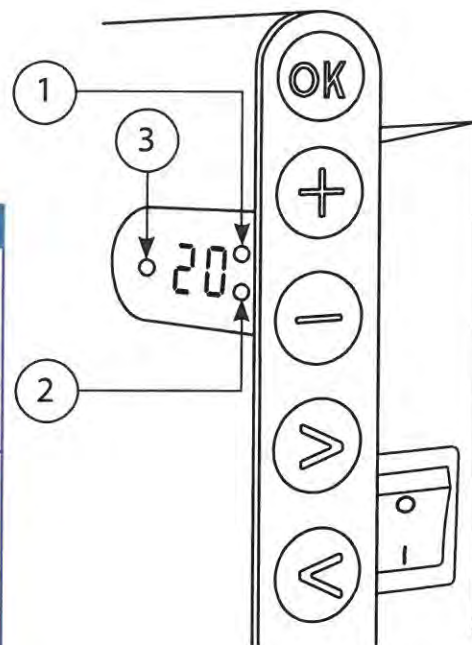

Att slå på elementet

Man slår på apparaten genom att trycka på "ⓘ" knappen på dess sida. När elementet tas i bruk första gången kommer den förutbestämda temperaturen vara 20°C.

Förrän användaren väljer ett annat värde håller elementet valda komforttemperaturens numeriska värde.

Att stänga av elementet

Man stänger av elementet genom att trycka på "ⓘ" knappen på dess sida. Om man slår på elementet på nytt förblir utvalda parametrar samma.

Parametermeny

Elementet har två parametermenyer:

- Justeringsmeny - där alla uppvärmningsparametrar väljs och justeras.
- Styrningsmeny - där man väljer inställda program.

OBS! Om man inte gör något på 5 minuter återgår elementet från vilken meny som helst till huvudprogrammet.

Justeringsmeny

När man ser temperaturens valda värde på displayen ska man trycka och hålla in knappen märkt "OK" i 5 sekunder för att gå in i justeringsmenyn. Där anger man den aktuella tiden och veckodagen, skapar/justerar tre veckoprogram, slår på/ stänger av anpassningsbar funktion, slår på/ stänger av en öppet fönster-funktion, gör kalibrering och eventuellt återgår till fabriksinställningar. För att komma ut ur justeringsmenyn trycker man och håller in knappen märkt "OK" i 5 sekunder.

Styrningsmeny

När displayen visar inställd temperatur trycker man på ">" knappen och kommer in på styrningsmenyn P1 ">" P2 ">" P3 ">" OF ">" nP (med hjälp av knapparna ">" och "<" går man igenom listan).

När man väljer önskat program och trycker på "OK" knappen visas inställd temperatur på displayen.

Elementets tidsreglering

När elementet är i arbetsläge trycker du på "OK" knappen och håller in i 5 sekunder. Du väljer "td" och trycker på "OK". Det numeriska värdet står för veckodagen. Med knapparna "+" och "-" väljer du ett önskat nummer (1 motsvarar måndagen o.s.v.) och trycker "OK". Sedan väljer du klockslaget. Med knapparna "+" och "-" väljer du ett önskat värde och

trycker på "OK". Till slut väljer man minuterna. Detta görs med knapparna "+" och "-". Sedan trycker man på "OK". Man ser "td" på displayen. Man trycker och håller in "OK" knappen i fem sekunder och återgår till arbetsläget.

OBS! Intervallet för timvärden är från 0 till 23 medan intervallet för minuttvärden är från 0 till 59.

Om man inte väljer tiden och veckodagen, kan man inte ställa in någon funktion i justeringsläget.

Veckoprogram för uppvärmning

Användaren har möjlighet att skapa tre olika veckoprogram: "P1", "P2" och "P3" och dessutom ställa in olika uppvärmningsparametrar för arbets- och helgdagar.

Veckoprogrammet består av perioder av komforttemperatur och sänkt temperatur. Grundinställt värde för komforttemperatur är 20°C, och för sänkningstemperatur är det 16°C. När man skapar ett veckoprogram anger man perioder då sänkningen ska gälla. Under de återstående perioderna blir det komforttemperatur.

Att skapa ett veckoprogram för uppvärmning

När elementet är i arbetsläge trycker du på "OK" knappen och håller in i 5 sekunder. Med hjälp av knapparna "<" och ">" väljer du "Pr" och trycker på "OK".

Då kommer du in på tre veckoprogram att skapa/justera – "P1", "P2" och "P3". Med hjälp av knapparna "<" och ">" väljer du önskat program och trycker på "OK".

Med knapparna "+" och "-" väljer du önskad period för uppvärmning (5 – arbetsdagar, 2 – helger) och trycker på "OK".

Om man vill skapa en period för uppvärmning väljer man "St" och trycker på "OK". Om man vill hoppa över en vald period väljer man värdet "of" och trycker på "OK". Man trycker på ">" och ställer in klockslaget för periodens början med knapparna "+" eller "-". Man trycker på ">". Sedan väljer man minuttvärdet med "+" eller "-". Man trycker på ">" och ser "En" på displayen. Då väljer man när perioden ska sluta. Man trycker på ">" och ställer in klockslaget för periodens slut med knapparna "+" eller "-". Man trycker på ">" och väljer minuttvärdet med knapparna "+" eller "-". Man trycker på ">" och ser "C" på displayen. Det är dags att ställa in önskad temperatur för denna period. Man trycker på ">" och väljer önskat temperaturvärde med knapparna "+" eller "-". För att komma

tillbaka till justeringsmenyn trycker man på ">".

För att skapa en annan period i veckoprogrammet ska man repetera alla ovanstående steg, d.v.s. välja önskad period (5 – för arbetsdagar, 2 – för helger) och ställa in önskade parametervärden för denna period.

Att stänga av ett veckoprogram

För att stänga av ett veckoprogram går man in på styrningsmenyn genom att trycka på ">" och sedan väljer parametern "nP".

Om man vill ta bort arbetsdagar (eller helger) ur veckoprogrammet gör man följande när man skapar programmet: man väljer intervallet "5" (eller "2"), trycker på ">" och väljer "oF" med hjälp av knapparna "+" eller "-".

Öppet fönster-funktion

Öppet fönster-funktionen identifierar ett öppet fönster (temperaturen sjunker kraftigt under en kort period). Om elementet indikerar att fönstret är öppet stängs uppvärmningen automatiskt av och elementet går över till minimitemperaturs läge (Antifrost). Temperatursens förinställda numeriska värde är 7°C.

När man stänger fönstret, d.v.s. när temperaturen börjar stiga, går elementet automatiskt över till förre detta veckoprogram eller standardtemperaturen.

OBS! Elementet reagerar på temperaturförändring. Om det från början är kallt i rummet, fungerar öppet fönster-funktionen inte.

Att slå på öppet fönster-funktionen

Öppet fönster-funktionen går att slå på och stänga av. Man trycker och håller in "OK" knappen i 5 sekunder. Med knapparna "<" och ">" väljer man "OP" och trycker på "OK". Med knapparna "+" eller "-" väljer man "On" eller "oF" värdet.

Kalibrering

Om du går in på justeringsmenyn, väljer "C" värdet och trycker på "OK" ser du omgivningens temperatur. Det här värdet kan man justera med knapparna "+" eller "-", d.v.s. kalibrera elementet. Elementet visar till exempel att temperaturen är +20°C medan en annan termometer visar +22°C. Med hjälp av kalibrering ställer vi in ett sådant temperaturvärde som en annan termometer visar.

Anpassningsbar funktion

Med hjälp av denna funktion kan man uppnå önskad temperatur på en viss tidspunkt. Om man till exempel vill att det ska vara 20°C kl 9, kommer elementet själv att beräkna när uppvärmningen ska slås på för att uppnå 20°C vid önskad tidspunkt.

Det tar 4 dygn för elementet att anpassa sig. När man stänger av denna funktion tas alla parametrar bort och när man slår på den på nytt anpassar elementet sig igen.

Att slå på anpassningsbar funktion

Man trycker och håller in "OK" knappen i 5 sekunder. Med knapparna "<" och ">" väljer man "AS" och trycker på "OK". Med knapparna "+" eller "-" väljer man "On" eller "oF".

OBS! Denna funktion fungerar med programmets förinställda tidsvärden.

Återställa termostaten till fabriksläge

Man trycker och håller in "OK" knappen i 5 sekunder. Med knapparna "<" och ">" väljer man "rE" och trycker på "OK". När displayen slocknar trycker man och håller in "OK" knappen tills det lyser 00 på displayen (ett segment i taget).

Om du vill avslå återställningen av fabriksläge ska du släppa "OK" knappen innan 00 hinner lysa på displayen.

Att justera komforttemperatur

Efter att ha valt önskat veckoprogram kan man justera komforttemperaturen med knapparna "+" eller "-".

Det finns två sätt att justera komforttemperaturen:

1. Tillfälligt – när man ställer in tillfällig komforttemperatur;

2. Permanent – när den inställda komforttemperaturen ändras för hela aktuella veckoprogrammet.

Tillfällig justering av komforttemperatur

För att kunna tillfälligt justera komforttemperaturen ska följande förutsättningar vara uppfyllda:

- Termostaten ska vara i arbetsläge (styrningsläge);
- Ett veckoprogram för uppvärmning ska vara inställt;
- Indikatorn över ">" knappen ska lysa.

Då ställen man in önskad temperatur med hjälp av knapparna "+" eller "-". Att komforttemperaturens justering pågår ser man av en blinkande grön ljusindikator över ">" knappen. Detta temperaturvärde ska gälla tills nästa period i veckoprogrammet börjar. Innan dess blinkar den gröna ljusindikatorn hela tiden.

Tillfällig justering av sänkt temperatur

Efter att ha valt ett önskat veckoprogram kan man justera sänkt temperatur med hjälp av knapparna "+" eller "-".

Det finns två sätt att justera sänkt temperatur:

1. Tillfälligt – när man ställer in tillfällig sänkt temperatur;
2. Permanent – när den inställda sänkta temperaturen ändras för hela aktuella veckoprogrammet.

Permanent justering av värden för komforttemperatur och sänkt temperatur

Efter att ha valt ett önskat veckoprogram kan man justera värden för komforttemperatur och (eller) sänkt temperatur på ett snabbt sätt, d.v.s. ändra temperaturvärden för olika lägen i veckoprogrammet.

För att ändra komforttemperaturen i ett valt veckoprogram ska man ställa in ett önskat temperaturvärde med hjälp av knapparna "+" eller "-" och trycka på „OK“ medan ljusindikatorn över ">" blinkar. Ljusindikatorn kommer att börja blinka och på så sätt visa att komforttemperaturen håller på att justeras. Om man trycker på „OK“ lyser indikatorn och man vet att det är numera justerad komforttemperatur som gäller.

För att ändra värdet för sänkt temperatur ska man repetera samma steg som när man justerar komforttemperaturen. Det är bara ljusindikatorn över „<“ som ska lysa under justeringen.

Standby-läge

Man trycker på ">" knappen och går in på justeringsmenyn. Med knapparna "<" och ">" väljer man "oF" och elementet går över till standby-läge.

Att slå på barnsäkring

Termostaten är möjlig att låsa mot oönskade ändringar av barn eller andra personer. Man trycker och håller in knapparna "<" och ">" i fem sekunder tills "cc" visas på displayen. Man låser upp termostaten på samma sätt.

OBS! Under tiden då displayen är låst är ingen funktion möjlig och om man trycker på någon av knapparna visas "cc" en kort stund.

Dimning (automatisk minskning av displayens ljusstyrka)

Om termostaten är i inaktivt läge i 15 sekunder, minskar ljusstyrka på displayen.

Om man trycker på någon knapp på termostatens display blir displayens ljusstyrka maximal igen.

24 timmars backup vid strömavbrott

Om det uppstår ett strömavbrott på mer än 24 timmar återgår termostaten till förinställd minimitemperatur (Antifrost).

Displayen kommer att blinka och på så sätt indikera att det har varit ett långvarigt strömavbrott.

Displayen blinkar tills man trycker på någon av knapparna.