

Automaattiset voiteluannostelijat

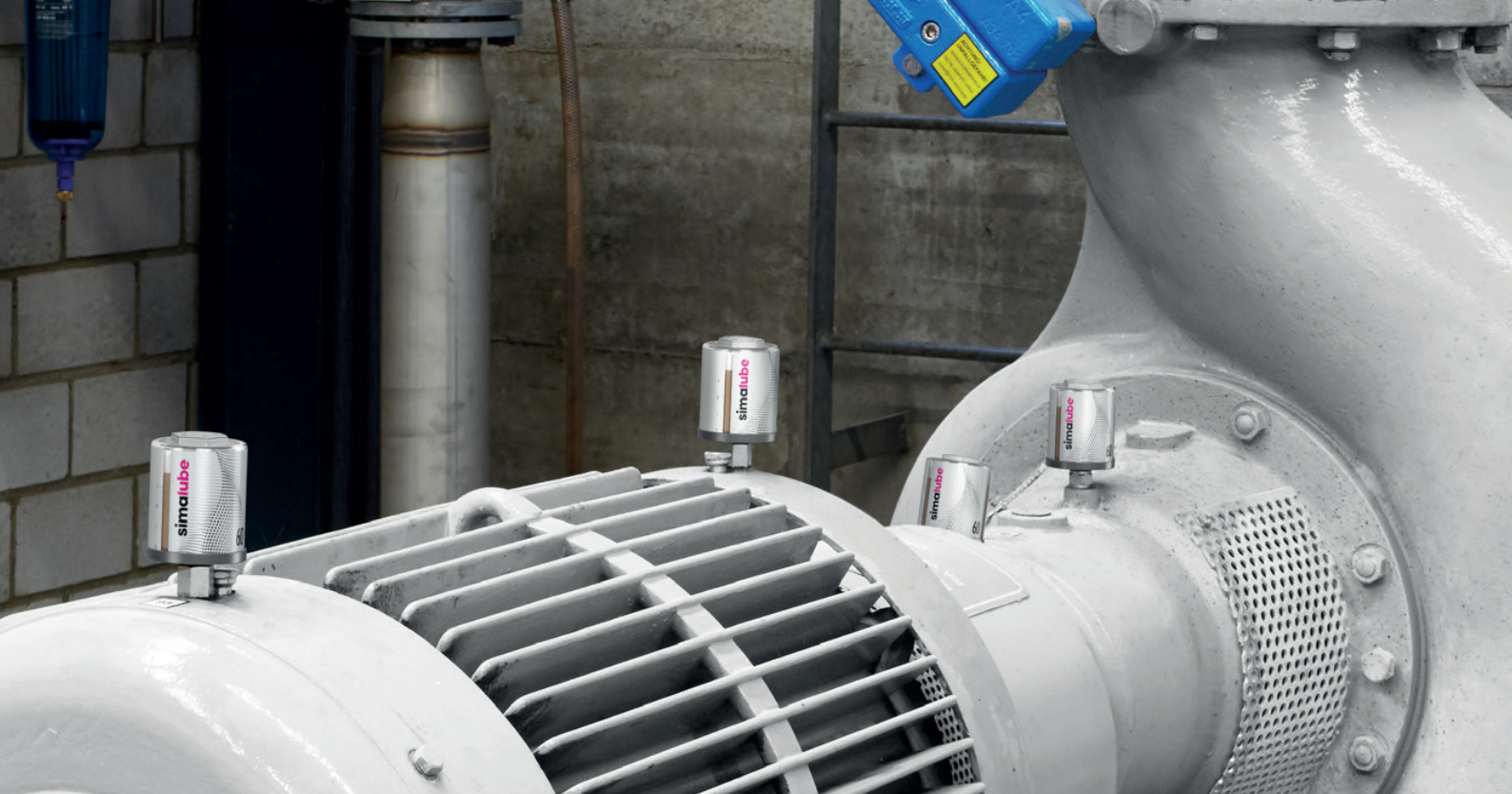

simalube

 SWISS MADE



simalube

simaluben avulla suoritetun automaattisen voitelun edut	3
«simatec world of maintenance» -sovellus	4
simalube – voitelun asiantuntija	5/6
simalube 15 ml	7
simalube IMPULSE connect	8
simalube multipoint	9
Käyttökohteet	10/11
Vakiovoiteluaineet	12/13
Lisävarusteet	13/14/15

simalube: jatkuva voitelu takaa alhaiset kustannukset ja korkean luotettavuuden

Miljoonia simalube-voiteluannostelijoita käytetään ympäri maailmaa kaikilla aloilla. Ne ovat paras ja taloudellisin ratkaisu rasvan tai öljyn keskeytymättömälle annostelulle jopa yhden vuoden ajaksi.

simalube – missä ikinä voimaa käytetään, jokin pyörii tai jokin liikkuu.



simalubun avulla suoritettun automaattisen voitelun edut

simalube-voiteluannostelijat korvaavat kalliin manuaalisen voitelun. Tämä säästää aikaa, sekä estää riittämättömän tai liiallisen voitelun. Kustannuksia voidaan näin vähentää jopa 30 prosentilla.

Optimoitu voiteluaineen annostelu

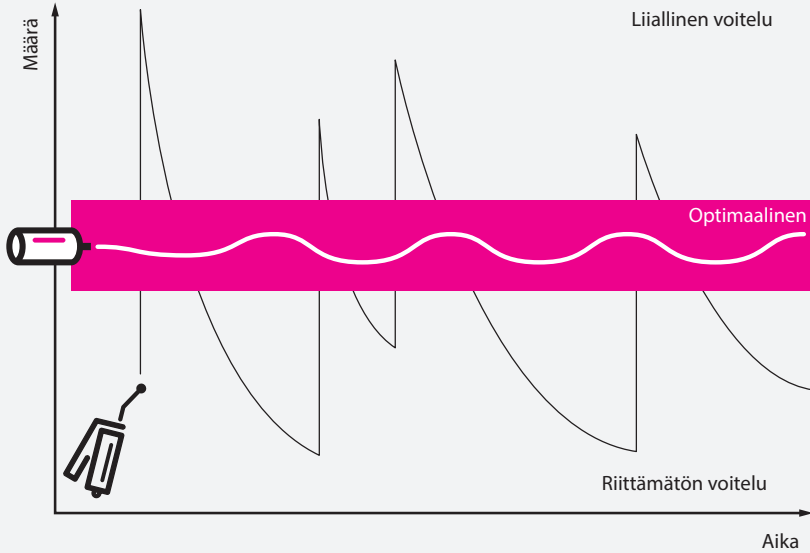

Jatkuva voiteluaineen annostelu simalubun avulla ehkäisee tehokkaasti riittämättömyyttä tai liiallista voitelua, jota usein tapahtuu manuaalisessa voitelussa.

Alhaisemmat kustannukset simalubun ansiosta

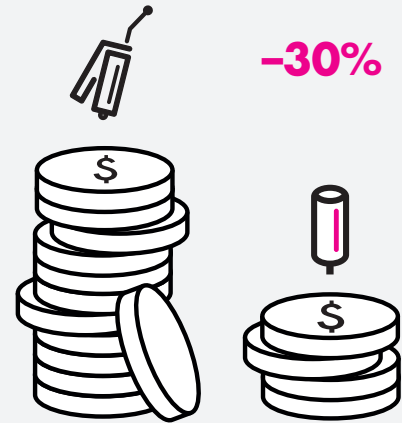

Yli 30 prosenttia pienemmät kustannukset:

- Aikaa säästävä ja parempi työturvallisuus, harvempien huoltovälien ansiosta
- Koneella pidempi käyttöikä ja vähemmän suunnittelemattomia seisokkeja

simalubun avulla suoritettun automaattisen voitelun hyödyt



Ei enää manuaalista voitelua

- Säästää aikaa
- Parempi työturvallisuus
- Vaikeapääsyiset voitelukohteet pysyvät jatkuvasti voideltuina
- Pienempi voiteluaineen kulutus

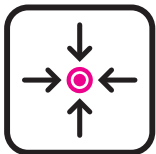

Komponentteja ei yli- tai alivoidella

- Vähemmän kulumista
- Vähemmän koneiden seisokkiaikoja
- Koneen parempi suorituskyky

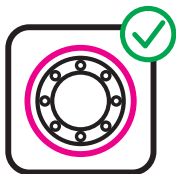

Tiivistetty, pölytiivis ja vesitiivis järjestelmä

- Ei enää sekaannusta voiteluaineista
- Pienempi kontaminaatoriski
- Voitelukohteet eivät kontaminoidu



Täyttää kansainvälisten standardien vaatimukset

- Ex-sertifioitu kaikilla vyöhykkeillä
- Parempi työturvallisuus
- Ei ympäristöllisiä vaikutuksia säännösten mukaisen kierrätyksen ja hävittämisen ansiosta



READY TO LIFT OFF TO THE WORLD OF MAINTENANCE



Explore the next level of automatic lubrication:
simalube IMPULSE connect



«simatec world of maintenance» -sovellus

simatec ag on kehittänyt "simatec world of maintenance" -sovelluksen helpottamaan ja yksinkertaistamaan voitelutöiden hallintaa. Käyttäjä voi lisätä sovellukseen voitelupisteitä sekä olennaiset tiedot niistä. Lisäksi käyttäjä voi sovelluksen avulla tarkistaa ja valvoa kaikkia olennaisia voitelutoimenpiteitä.

Henkilökohtainen digitaalinen simatec-assistenttisi mahdollistaa tehokkaan valvonnan

Toiminto

- Voitelupisteiden määrittäminen sekä valvonta «simatec world of maintenance» -sovelluksen avulla
- Sähköisten voiteluaikataulujen luominen ja hallinta (Lubechart)
- Voitelulaskentaohjelma voiteluannostelijoiden asetusten määrittämiseksi (Calculation Pro)

Hyödyt asiakkaalle

- simatecin tuotteet ovat valvottavissa käyttäen «simatec world of maintenance» -sovellusta
- Mahdollisuus laatia omia sähköisiä voitelukokonaisuuksia, joissa kaikki voitelupisteet on valvottu
- Lubechartin uusi ominaisuus mahdollistaa kaikkien voitelupisteiden, sekä manuaalisten että automaattisten, hallinnan
- Yksinkertaiset ja tehokkaat toiminnot luovat kustannussäästöjä
- Asennusvideot auttavat asentamaan tuotteet oikein
- Huolto- ja valvontatoimenpiteet eivät aiheuta katkoksia tuotannossa, mikä puolestaan nostaa tuotannon käyttäöstettä



Get the app «simatec
world of maintenance»



Voitelun asiantuntija



simalube – yhden pisteen automaattivoitelulaite

Saatavana viidessä eri koossa, simalube voitelee monenlaiset voitelukohteet ympäri vuorokauden. Päivästä toiseen – 1-12 kuukauden ajan.

Hyödynnä simalube edut

Luotettavuus

- Voitelukohteisiin annostellaan jatkuvasti voiteluainetta
- Mitään voitelukohtetta ei unohdeta
- Annosteluprosessia on helppo valvoa läpinäkyvän rungon ansiosta

Ympäristöystävällinen

- simalube voidaan uudelleentäyttää jopa kolme kertaa
- Helppo hävittää käytön jälkeen
- simalube-voitelulaitteet eivät sisällä myrkyllisiä aineita

Joustavuus

- simalube on saatavana viidessä eri koossa: 15, 30, 60, 125 ja 250 ml
- Vapaasti valittava 1–12 kuukauden annostelu-aika
- Annostelua voidaan muuttaa milloin tahansa
- simalube on saatavana joko rasvalla/öljyllä täytettynä tai tyhjänä itsetäyttöä varten

Rajattomasti käyttötarkoituksia (katso sivut 10/11)

- Ahtaissa ja hankalissa paikoissa
- Missä tahansa paikassa, jopa veden alla
- Ympäristön lämpötiloissa, jotka ovat välillä –20 °C – +55 °C
- Lukuisia asennusvaihtoehtoja suuren lisävarustevalikoiman ansiosta
- Vakiovoiteluainevalikoimaan kuuluvat nykyaikaiset ja todistetusti tehokkaat voiteluaineet kaikkiin sovelluksiin (katso sivut 12/13)

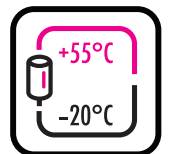
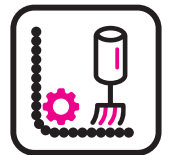

Lisää teknisiä tietoja sekä käyttöopas ovat ladattavissa osoitteessa
www.simatec.com/en/simalube/overview/technical-data



Osat

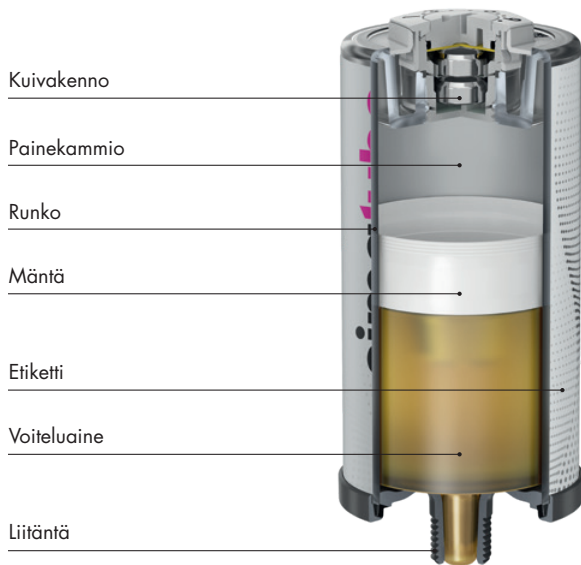

Tekniset tiedot

Tuote	Automaattinen pitkän aikavälin rasvan ja öljyn voitelulaite			
Voimantuotanto	Vetykaasua tuottava kuivakenno			
Työpaine	Enintään 5 bar			
Säätö	Portaaton 1–12 kuukautta (vakio-olosuhteissa)			
Käyttölämpötila	-20 °C – +55 °C ympäristön lämpötila (rasvan koostumus muuttuu lämpötilan mukaan)			
Varastointilämpötila	Suositellaan 20 °C ±5 °C			
Voitelulaitteen tilavuus	30 ml	60 ml	125 ml	250 ml
Paino täynnä	~83 g	~117 g	~191 g	~380 g
Paino tyhjänä	~56 g	~65 g	~80 g	~154 g
Uudelleentäyttö	15–250 ml simalubet ovat uudelleentäytettäviä.			



Sertifikaatit

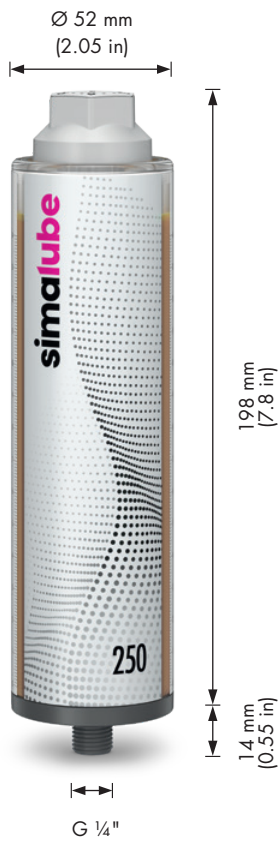

simalube 250

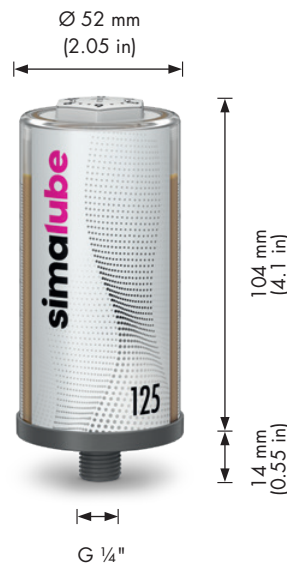

simalube 125

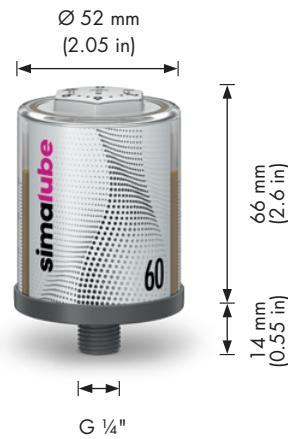

simalube 60

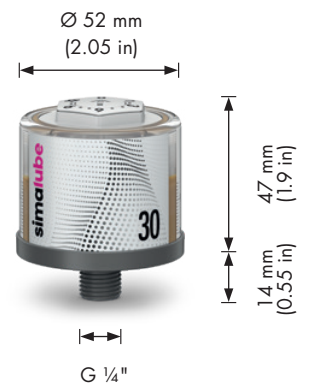

simalube 30



Tarkoituksenmukaisen koon ja käyttöajan määrittämiseksi suosittelemme «Calculation Prota», joka on mukana maksuttomassa «world of maintenance» -sovelluksessa

simalube 15 ml

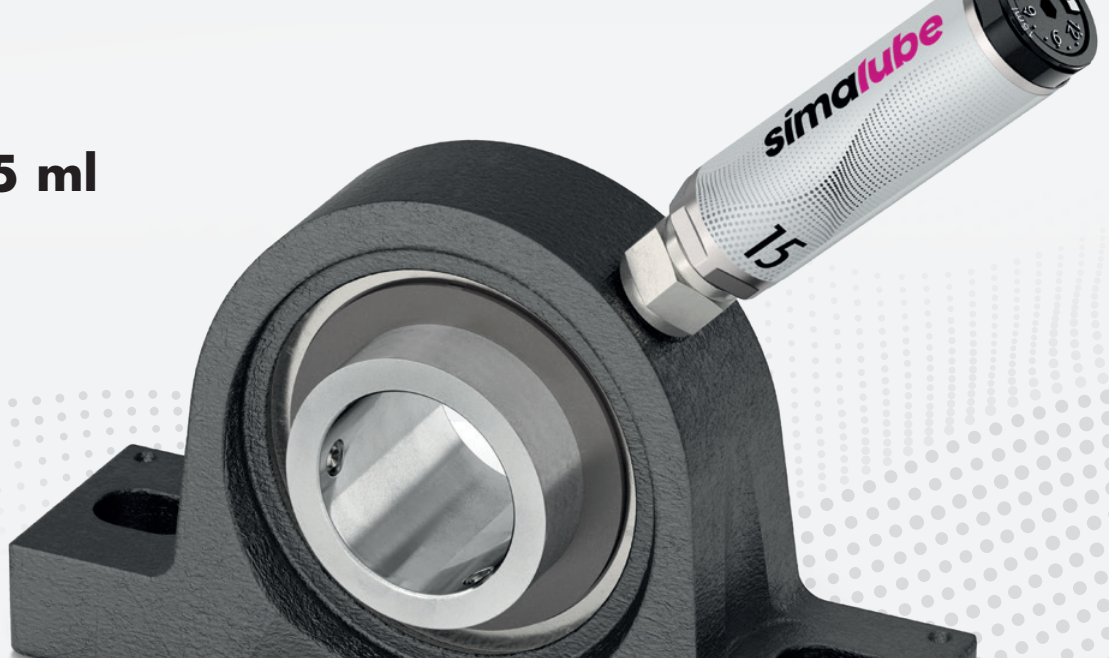

Pienin automaattinen voitelulaite

Ahtaissa paikoissa, 15 ml simalube tarjoaa täydellisen ratkaisun. Sen kompaktin koon ansiosta, se on maailmanmarkkinoilla ainutlaatuinen pienimpänä automaattisena voitelulaitteena. Se toimii samalla tavalla kuin suuremmat simalube-voitelulaitteet ja tarjoaa samat edut.

Pieni koko tarjoaa korkeaa suorituskykyä

- Säästää tilaa kompaktin kokonsa ansiosta
- Vankka alumiinirunko
- Uudelleen täyttö, sama asennus ja toiminta, kuin muissa simalube-voitelulaitteissa
- Vaihtoehto simalube multipoint -monipistevoitelulaitteelle voideltaessa alle viittä voitelukohtetta (ks. s. 9)

Mitat

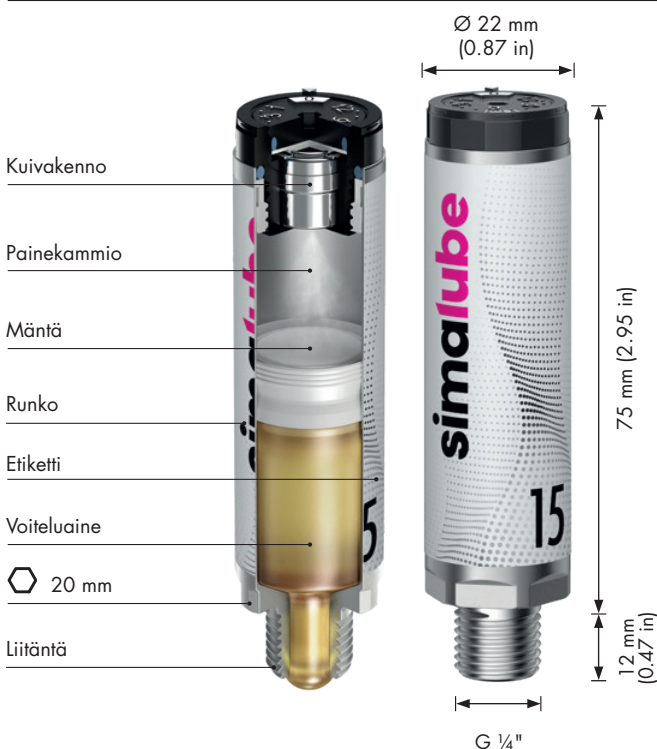

Tekniset tiedot

Tuote	Automaattinen rasvan ja öljyn voiteluannostelija
Voimantuotanto	Vetykaasua tuottava kuivakenno
Työpaine	Enintään 5 bar
Säätöalue	Portaaton 1–12 kuukautta (vakio-olosuhteissa)
Käyttölämpötila	- 20 °C – +55 °C ympäristön lämpötila (rasvan koostumus muuttuu lämpötilan mukaan)
Varastointilämpötila	Suosittelaa 20 °C ±5 °C
Voitelulaitteen tilavuus	15 ml
Paino täynnä/tyhjänä	~36 g / ~22,5 g
Sertifiikaatit	CE IP 68 Ex UK CA

simalube IMPULSE connect



Digitaalinen paineentehostaja enintään 10 bar

simalube IMPULSE Connect edustaa simalube-tuoteperheen paineentehostajien uusinta sukupolvea. IMPULSE hyväksii todetut toiminnot on toteutettu vaihtoehdolla yhdistää laite älypuhelimien kanssa Bluetooth® kautta. Yhdessä uuden «simatec world of maintenance» -sovelluksen kanssa laitteita on helppo määrittää ja valvoa joutumatta olemaan suoraan voitelupisteellä. Yleisen tilan, täyttötason, voiteluaineen, koon, aloitus- ja muutospäivien kaltaiset tiedot ovat sovelluksessa käyttäjän helposti luettavissa.

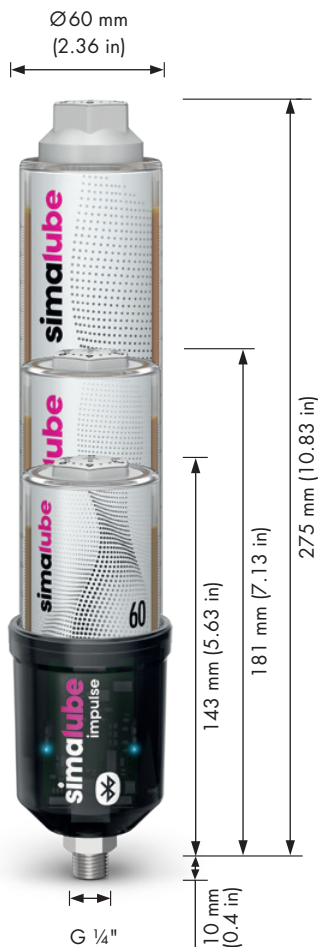

Tekniset tiedot

Tuote	Automaattinen paineentehostaja simalube-voiteluaineannostelijaa varten
Vetojärjestelmä	Sähkömekaaninen
Virtalähde	Paristoyksikkö* 6 V 2,3 Ah (alkali)
Toimintonäyttö	LED-tilanäyttö – vihreä/punainen/sininen 10 sekunnin välein. Toiminnan tilan seuranta "Simatec World of Maintenance" -sovelluksen akutta.
Yhdistettävyyttä**	IMPULSE connect tukee Bluetooth® Low Energy 5.0 -standardia. Yhteys voi kantaa enintään 20 m etäisyydelle häiriöttömässä avoimen kentän ympäristössä.
Jakelutilavuus	Noin 0,5 ml per pumppauskertaa (impulssi)
Toimintapaine	Enintään 10 bar
Toimintalämpötila	-10 °C – +55 °C (14 °F – 131 °F)
Aika-asetus	1–12 kuukautta – määritettynä Simaluben asetuksen mukaan «Automatisch»- (automaattinen) tai «Time» (aika) -tila esivalittuna sovelluksessa.
Voitelunopeus	Riippuu Simaluben koosta ja asetuksista: 0,17–8,3 ml/päivä
Voiteluaineannostelijan tilavuus	60 ml, 125 ml, 250 ml
Voiteluaine	Rasvat enintään NLGI 2 tai öljyt
Liitoskierre	G 1/4" (integroidulla takaiskuventtiilillä)
Takuu ja käyttöaika	3 vuotta valmistuspäivästä tai kunnes 10 simalube-voiteluaineannostelijaa (125 ml) on tyhjennetty.
Suojaluokitus	CE IP 68

* Paristoyksikkö on vaihdettava joka kerta, kun voiteluaineannostelija vaihdetaan.

** IMPULSE connectia voidaan käyttää ilman sovellusta.



Lisää teknisiä tietoja ja video simalube IMPULSE connect:sta löytyy osoitteesta www.simatec.com/en/simalube/simalube-impulse-connect



simalube multipoint



Automaattinen monipistevoitelulaite

simalube multipoint -monipistevoitelulaite toimittaa voiteluainetta viiteen voitelukohtaan samanaikaisesti 1–12 kk ajan, samalla luotettavalla tavalla kuin muut simalube-voitelulaitteet. Pikaliitännän ansiosta simalube multipoint voidaan sen tyhjennyttyä helposti ja nopeasti vaihtaa.



Monipuolinen voitelulaite lineaarijohteille

- 5x8 ml voiteluainetilavuus
- Mahdollistaa erittäin pienen voiteluaineannostelun pitkäksi aikaa
- Pikaliitäntä multipoint-annostelijalle
- Pikaliittimet letkujen kytkemiseen
- Soveltuu erinomaisesti lineaarijohteiden voiteluun

Mitat



Tekniset tiedot

Tuote	Automaattinen, 5-pisteen voitelulaite rasvalle tai öljylle
Voimantuotanto	Vetykaasua tuottava kuivakenno
Työpaine	Enintään 5 bar
Säätöalue	Portaaton 1–12 kuukautta (vakio-olosuhteissa)
Käyttölämpötila	–20 °C – +55 °C ympäristön lämpötila (rasvan koostumus muuttuu lämpötilan mukaan)
Varastointilämpötila	Suosittelaa 20 °C ±5 °C
Voitelulaitteen tilavuus	5x8 ml
Paino täynnä/tyhjänä	~147 g / ~120 g
Sertifikaatit	  

simalube-käyttökohteet



Nostolaitteet



Rautatievaunujen ja vetureiden nostolaitteiden karat voidellaan 125 ml simalubella 12 kuukauden ajan.

Elintarviketeollisuus

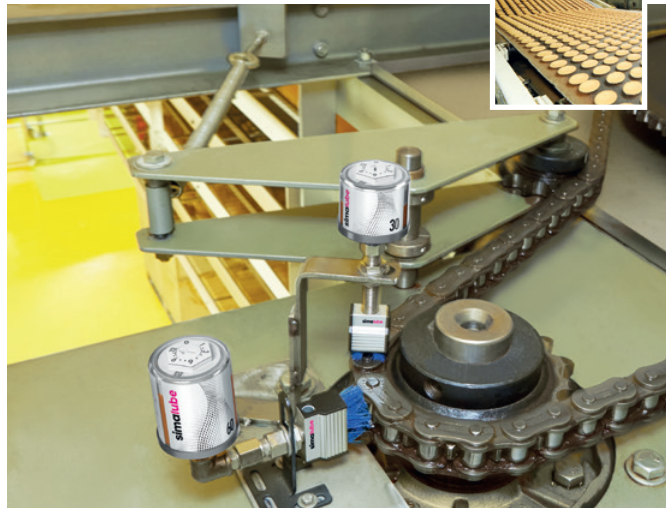

Pullien jäähdytyskuljetushihnan käyttöketju puhdistetaan sinisillä harjaksilla ja voidellaan 2 x simalube SL18:lla (30 ja 60 ml koot).

Sora- ja betonitehtaat



Kaksi 250 ml simalube-voiteluannostelijaa harjoineen voitelevat ja puhdistavat rumpupesukoneen käyttöketjun.

Nosturit



125 ml simalube-voiteluannostelijat voitelevat nosturin kääntölaitetta.

Sora- ja betonitehtaat



simalube IMPULSE connectia ja 125 ml voiteluaineannostelijaa käytetään soralaitoksissa. Laitteet määritetään ja niitä valvotaan «simatec world of maintenance» -sovelluksen kautta.

Hissit ja liukuportaat

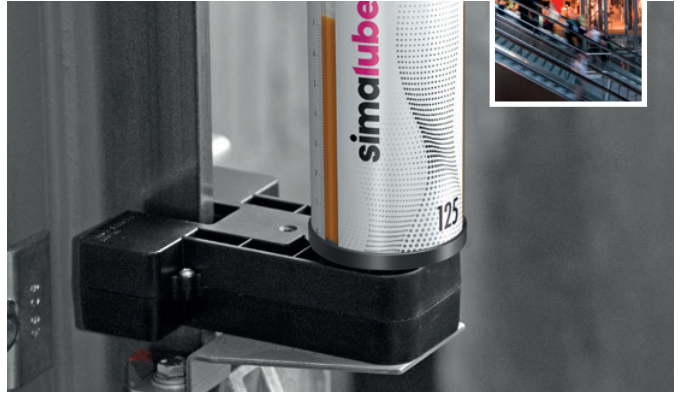

125ml:n simalube voitelee hissien ohjauksiskoja. Järjestelmä asennetaan suoraan hissikorin katolle.

Painoteollisuus

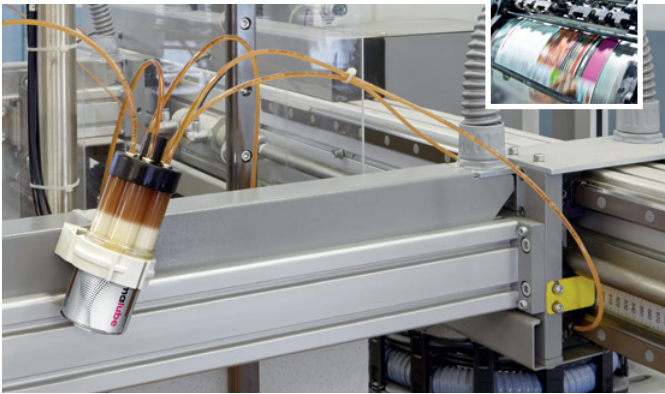

simalube multipoint -annostelija voitelee painotehtaan leikkaus- ja paperipinontakoneen 5 lineaarijohdetta.

Vedenkäsittely-/ jätevedenpuhdistuslaitokset



60ml voiteluannostelijat sähkömoottorin käyttöakselille varmistavat keskipakopumpun jatkuvan voitelun.

Kierrätys



125ml:n simalube voitelee kuljetushihnan jalustalaakerin.

Koneet ja laitostekniikka

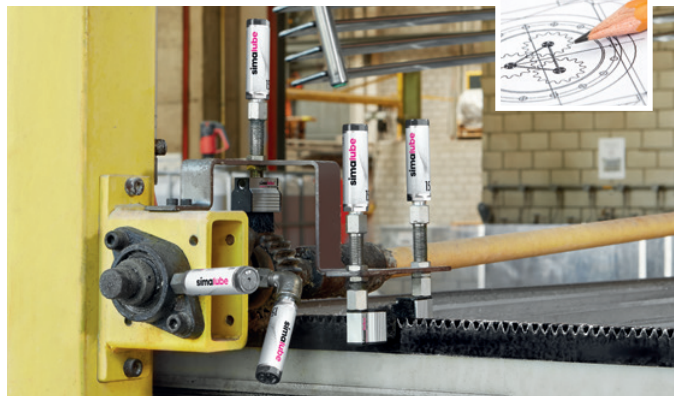

15ml:n simalube-voiteluannostelijat harjalla voitelevat lastauskoneen hammastankoa öljyllä. Lisäksi 15 ml:n simalube-voiteluannostelijat voitelevat laippalaakereita rasvalla.



Monia muita käyttökohteita löytyy osoitteesta
www.simatec.com/en/simalube/industries



simalube -vakiovoiteluaineet ja lisävarusteet

RASVA	NLGI	Saostin	Lämpötila-alue	Viskositeetti +40 °C:ssa	Vierimäläkerit	Liukulaakerit	Lineaariohhteet	Vaihteet/ hammastangot	Karat	Akselititviteet	Keijut
SL01 Monitoimirasva	2	Litium- Kalsium	-30 °C – 120 °C	100	+	+	•	•	+	+	-
SL02 MoS ₂ - monitoimirasva	2	Litium	-25 °C – 130 °C	370	•	+	-	+	-	-	-
SL04 Korkeanlämpötilan rasva	2	Epäorgaaninen saostin	-20 °C – 160 °C	500	+	•	-	•	•	-	-
SL06 Puolijuokeyva rasva (EP)	0	Kalsium- Litium	-30 °C – 100 °C	75	+	+	+	+	•	-	-
SL09 Biohajoava rasva	2	Litium- Kalsium	-20 °C – 100 °C	100	+	+	•	•	-	-	-
SL10 Elintarviketeollisuuden rasva (NSF H1)	2	Alumiiniyhdiste	-40 °C – 120 °C	330	+	+	•	+	•	-	-
SL12 Puolijuokeyva rasva elintarviketeollisuuden käyttöön (NSF H1)	0	Alumiiniyhdiste	-40 °C – 130 °C	350	+	+	+	+	•	-	-
SL22 Sähkömoottoreiden laakerirasva	2	Polyurea	-20 °C – 160 °C	115	+	•	-	•	•	-	-
SL24 Laajan lämpötila-alueen rasva	2	Litiumyhdiste	-30 °C – 140 °C	185	+	+	•	•	+	+	-
SL26 Korkean lämpötilan ja nopeuden rasva (EP)	1,5	Kalsiumyhdiste	-20 °C – 150 °C	390	+	+	-	•	•	-	-

+ suositellaan









• mahdollinen

- ei suositella



Tuotetiedot ovat saatavilla kaikista rasvoista ja öljyistä osoitteessa
www.simatec.com/en/simalube/overview/lubricants



ÖLJY	ISO-VG	Perusöljy	Lämpötila-alue	Viskositeetti +40 °C:ssa	Vierintilaakerit	Liukulaakerit	Lineaarijohteet	Vaihteet/ hammaslangot	Karat	Akselihiivisteet	Ketjut
											
SL14 Chain oil (EP)	68	Mineraaliöljy	-10 °C – 90 °C	68	-	•	•	-	-	-	+
SL15 High temperature chain oil (EP)	-	Synteettinen öljy	-30 °C – 250 °C	250	-	•	•	-	-	-	+
SL16 Machine oil	68	Mineraaliöljy	-20 °C – 100 °C	68	-	•	•	-	-	-	+
SL18 Food industry oil (NSF H1)	 220	Synteettinen öljy	-15 °C – 150 °C	220	-	•	•	-	-	-	+
SL19 Biodegradable chain oil	-	Rapsiöljy	-15 °C – 100 °C	60	-	•	•	-	-	-	+

+ suositellaan • mahdollinen - ei suositella

Asennus esimerkkejä

simalube voidaan helposti asentaa mihin tahansa kohteeseen ja mihin tahansa asentoon näillä asennustarvikkeilla.

Ketjuvoitelu sivuttaisella liitännällä

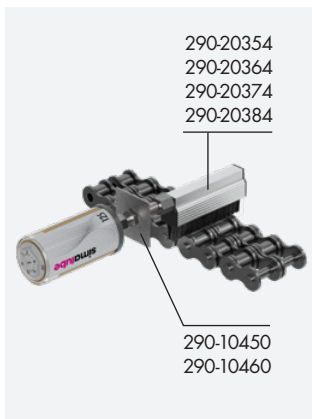

Asennusteline

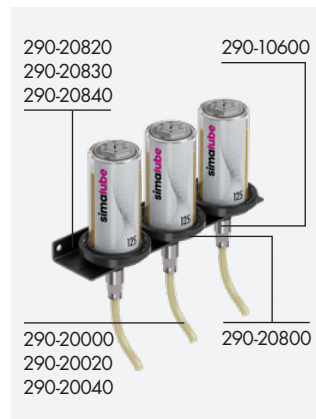

Hissijohteiden tai -vaijerien voitelu



Ketjuvoitelu pyöreällä harjalla ja kahdella kiinnittimellä

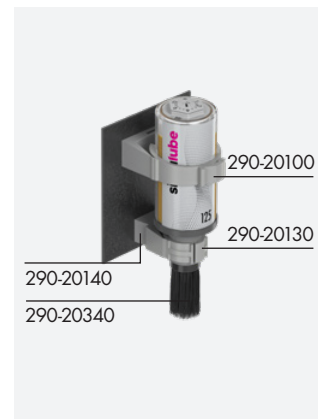

Asennuskappale annostelija-suojuksella

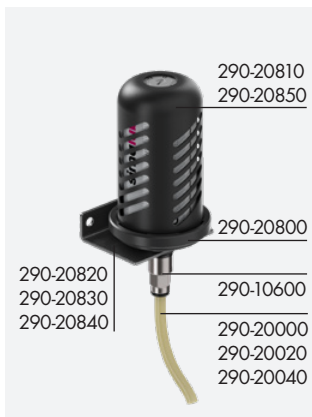

Ketjuvoitelu kiinnittimellä

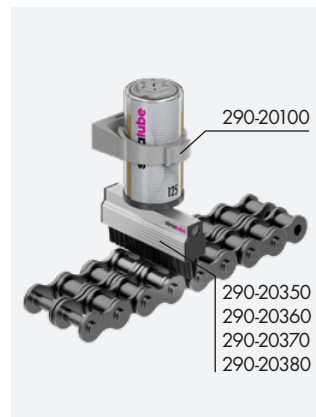

Pyöreä harja 90° -asteen liitännällä

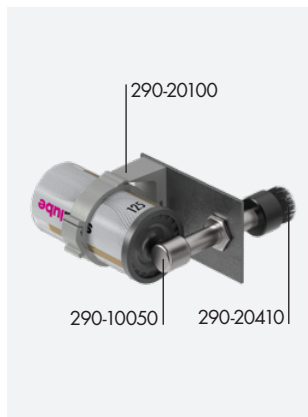

Ketjuvoitelu pidikkeellä, yleisesti säädettävissä

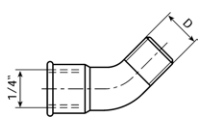
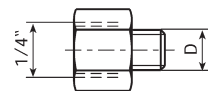
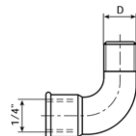
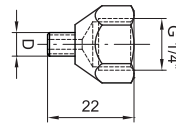
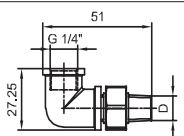
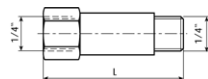
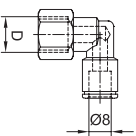
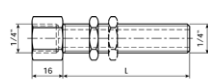
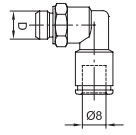
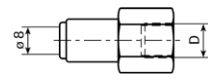
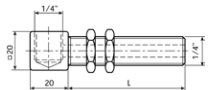
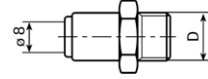
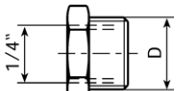
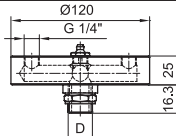
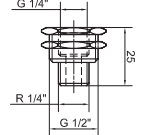
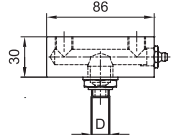

Liitännät

	Käyrä 45° D R 1/4 Nr. 290-10010		Supistusnipa D G 1/8 G 1/4 M 6 M 8 M 8x1 Nr. 290-10200 290-10210 290-10220 290-10230 290-10240 D M 10 M 10x1 M 12 M 12x1,5 UNF 1/4 Nr. 290-10250 290-10260 290-10270 290-10280 290-11210
	Käyrä 90° D R 1/4 Nr. 290-10020		Supistusnipa (vahvennettu) Inox D M6 UNF 1/4 Nr. 290-15000 290-15010
	Käyrä 90° kääntävä D R 1/4 Nr. 290-10040		Koroke L 10 35 50 [mm] Nr. 290-10210 290-10400 290-10410
	Kääntävä kulma letkulle Ø 8 mm D G 1/4 Nr. 290-10030		Läpivienti kierteellä ja reiällä 25 mm sis. 1 mutteri / 60 mm, sis. 2 mutteria L 25 60 [mm] Nr. 290-10450 290-10460
	Kääntävä kulma letkulle Ø 8 mm D G 1/8 G 1/4 Nr. 290-10070 290-10080		Pikaliitin letkulle Ø 8 mm D G 1/4 Nr. 290-10600
	90° läpivienti kierteellä sis. 2 mutteria (ainoastaan öljylle) L 70 [mm] Nr. 290-10050		Pikaliitin letkulle Ø 8 mm D G 1/8 G 1/4 G 3/8 Nr. 290-10700 290-10710 290-10720
	Liitännänipa D G 3/8 G 1/2 Nr. 290-10100 290-10110		4-yhteen adapteri D G 1/2 G 1/4 Nr. 290-41000 290-41010
	Kiinnitysniipa G 1/2" - R 1/4" L 25 [mm] Nr. 290-10150		2-yhteen adapteri D G 1/2 G 1/4 Nr. 290-41020 290-41030

Voiteluannostelijan lisävarusteet ja muita

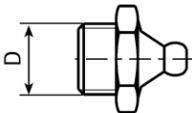
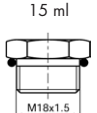
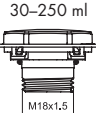
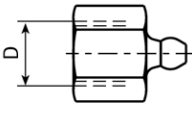
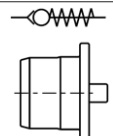
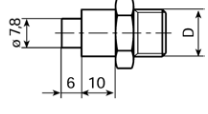
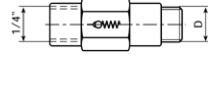
	Täyttöniipa rasvalinjoihin puhdistukseen ja täyttöön D R 1/4 Nr. 290-30110	 	Kaasuakku uusitaan uudelleen täyden yhteydessä <table border="1"> <tr> <td>15 ml</td> <td>30 ml</td> <td>60 ml</td> <td>125 ml</td> <td>250 ml</td> </tr> <tr> <td>Nr. 220-50020</td> <td>220-50040</td> <td>220-50060</td> <td>220-50080</td> <td>220-50100</td> </tr> </table>	15 ml	30 ml	60 ml	125 ml	250 ml	Nr. 220-50020	220-50040	220-50060	220-50080	220-50100		
15 ml	30 ml	60 ml	125 ml	250 ml											
Nr. 220-50020	220-50040	220-50060	220-50080	220-50100											
	Uudelleentäyttöniipa simaluben uudelleentäyttöä varten rasvaprässillä D G 1/4 Nr. 290-30120		Takaiskuventtiili-tulppa Muovia Nr. 290-50600												
	Uudelleentäyttöniipa simaluben uudelleen täyttöön rasvapumpulla D R 1/4 R 3/8 Nr. 290-30130 290-30140		Takaiskuventtiili terästä <table border="1"> <tr> <td>D</td> <td>G 1/8</td> <td>G 1/4</td> <td>G 1/4</td> </tr> <tr> <td>Nr.</td> <td>290-20200</td> <td>290-20210</td> <td>290-20230</td> </tr> <tr> <td>Bar</td> <td>0.05</td> <td>0.05</td> <td>1.0</td> </tr> </table>	D	G 1/8	G 1/4	G 1/4	Nr.	290-20200	290-20210	290-20230	Bar	0.05	0.05	1.0
D	G 1/8	G 1/4	G 1/4												
Nr.	290-20200	290-20210	290-20230												
Bar	0.05	0.05	1.0												

Turvavarusteet

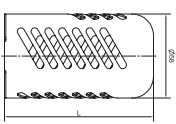
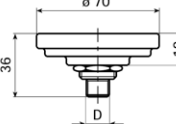
	Suojus kiinnikkeeseen tuotenro. 290-20800 <table border="1"> <tr> <td></td> <td>30 ml</td> <td>≤125 ml</td> <td>250 ml</td> </tr> <tr> <td>L</td> <td>43</td> <td>105</td> <td>195 [mm]</td> </tr> <tr> <td>Nr.</td> <td>290-20860</td> <td>290-20810</td> <td>290-20850</td> </tr> </table>		30 ml	≤125 ml	250 ml	L	43	105	195 [mm]	Nr.	290-20860	290-20810	290-20850		Kiinnike kaikki simalube-koot D R 1/4 Nr. 290-20800
	30 ml	≤125 ml	250 ml												
L	43	105	195 [mm]												
Nr.	290-20860	290-20810	290-20850												

Harjat

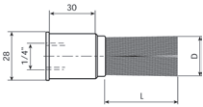
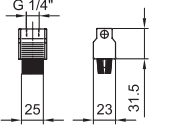
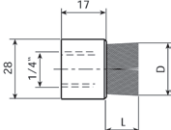
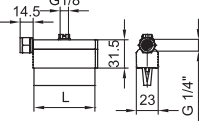
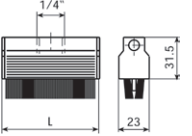
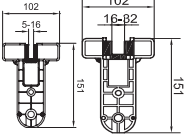
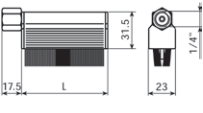
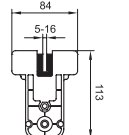
	Pyöreä harja DxL $\varnothing 25 \times 45$ [mm] Nr. 290-20340		Korkean lämpötilan harja H 25 [mm] Nr. 290-20500																								
	Pyöreä harja lyhyt DxL $\varnothing 25 \times 15$ [mm] Nr. 290-20410		Korkean lämpötilan harja Liitäntä päältä tai sivusta H 40 100 [mm] Nr. 290-20510 290-20530																								
	Harja FN elintarvikkeikäyttöön <table border="1"> <tr> <td>L</td> <td>25</td> <td>40</td> <td>70</td> <td>100</td> <td>[mm]</td> </tr> <tr> <td>Nr.</td> <td>290-20380</td> <td>290-20350</td> <td>290-20360</td> <td>290-20370</td> <td></td> </tr> <tr> <td>Nr.</td> <td>290-20385</td> <td>290-20355</td> <td>290-20365</td> <td>290-20375</td> <td></td> </tr> </table>	L	25	40	70	100	[mm]	Nr.	290-20380	290-20350	290-20360	290-20370		Nr.	290-20385	290-20355	290-20365	290-20375			<table border="1"> <tr> <td>Hissiharja</td> <td>Hissiharja</td> </tr> <tr> <td>Leveydelle 5-16 mm, korkeus 32 mm</td> <td>Leveydelle 16-32 mm, korkeus 32 mm</td> </tr> <tr> <td>Nr. 290-20390</td> <td>Nr. 290-20440</td> </tr> </table>	Hissiharja	Hissiharja	Leveydelle 5-16 mm, korkeus 32 mm	Leveydelle 16-32 mm, korkeus 32 mm	Nr. 290-20390	Nr. 290-20440
L	25	40	70	100	[mm]																						
Nr.	290-20380	290-20350	290-20360	290-20370																							
Nr.	290-20385	290-20355	290-20365	290-20375																							
Hissiharja	Hissiharja																										
Leveydelle 5-16 mm, korkeus 32 mm	Leveydelle 16-32 mm, korkeus 32 mm																										
Nr. 290-20390	Nr. 290-20440																										
	Harja sivuttaisella liitännällä SFN elintarvikkeikäyttöön <table border="1"> <tr> <td>L</td> <td>25</td> <td>40</td> <td>70</td> <td>100</td> <td></td> </tr> <tr> <td>Nr.</td> <td>290-20384</td> <td>290-20354</td> <td>290-20364</td> <td>290-20374</td> <td></td> </tr> <tr> <td>Nr.</td> <td>290-20387</td> <td>290-20357</td> <td>290-20367</td> <td>290-20377</td> <td></td> </tr> </table>	L	25	40	70	100		Nr.	290-20384	290-20354	290-20364	290-20374		Nr.	290-20387	290-20357	290-20367	290-20377			Hissiharja pieni, Leveydelle 5-16 mm, korkeus 32 mm Nr. 290-20420						
L	25	40	70	100																							
Nr.	290-20384	290-20354	290-20364	290-20374																							
Nr.	290-20387	290-20357	290-20367	290-20377																							

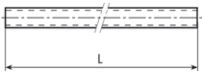
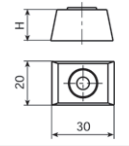
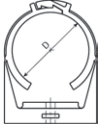
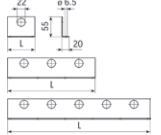
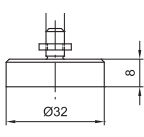
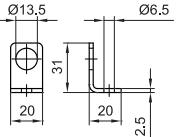
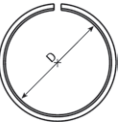
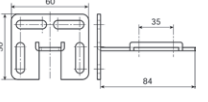

Asennustarvikkeet

	a) Letku b) Letku jopa 260°C -asteen lämpötiloille c) Taipuisa letku pienille taivutussäteille <table border="1"> <tr> <td>L</td> <td colspan="3">per metri, $\varnothing 8/6$ mm</td> </tr> <tr> <td>Nr.</td> <td>290-20000/...m</td> <td>290-20020/...m</td> <td>290-20040/...m</td> </tr> </table>	L	per metri, $\varnothing 8/6$ mm			Nr.	290-20000/...m	290-20020/...m	290-20040/...m		Etäisyyspidike Pyöreän harjan kiinnittämiseen tuotenro. 290-20130 H 15 [mm] Nr. 290-20140																	
L	per metri, $\varnothing 8/6$ mm																											
Nr.	290-20000/...m	290-20020/...m	290-20040/...m																									
	Kiinnitin simalube annostelijalle/ pyöreälle harjalle Muovia <table border="1"> <tr> <td>D</td> <td>22 (SL 15 ml)</td> <td>28 (Brush)</td> <td>50 (SL 30-250 ml)</td> <td>[mm]</td> </tr> <tr> <td>Nr.</td> <td>290-20150</td> <td>290-20130</td> <td>290-20100</td> <td></td> </tr> </table>	D	22 (SL 15 ml)	28 (Brush)	50 (SL 30-250 ml)	[mm]	Nr.	290-20150	290-20130	290-20100			Asennusteline simalube-kiinnikkeelle tuotenro. 290-20800 <table border="1"> <tr> <td></td> <td>1x</td> <td>3x</td> <td>5x</td> <td></td> </tr> <tr> <td>L</td> <td>75</td> <td>240</td> <td>390</td> <td>[mm]</td> </tr> <tr> <td>Nr.</td> <td>290-20820</td> <td>290-20830</td> <td>290-20840</td> <td></td> </tr> </table>		1x	3x	5x		L	75	240	390	[mm]	Nr.	290-20820	290-20830	290-20840	
D	22 (SL 15 ml)	28 (Brush)	50 (SL 30-250 ml)	[mm]																								
Nr.	290-20150	290-20130	290-20100																									
	1x	3x	5x																									
L	75	240	390	[mm]																								
Nr.	290-20820	290-20830	290-20840																									
	Magneettipidike kiinnittimille Nr. 290-20190		Asennuskulma simalube 15-60 ml Nr. 290-20870																									
	Adapteri kiinnittimelle (60 mm) Muovi <table border="1"> <tr> <td>D</td> <td>50 [mm]</td> </tr> <tr> <td>Nr.</td> <td>290-20120</td> </tr> </table>	D	50 [mm]	Nr.	290-20120		Pidike yleisesti säädettävissä Nr. 290-28000																					
D	50 [mm]																											
Nr.	290-20120																											

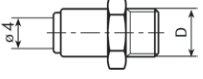
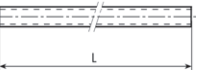
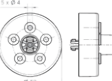
simalube multipoint -asennuskomponentit

	Letkupikaliitin letkulle $\varnothing 4$ mm <table border="1"> <tr> <td>D</td> <td>G 1/8</td> <td>G 1/4</td> <td>M 5</td> <td>M 6</td> </tr> <tr> <td>Nr.</td> <td>290-11700</td> <td>290-11710</td> <td>290-11720</td> <td>290-11730</td> </tr> </table>	D	G 1/8	G 1/4	M 5	M 6	Nr.	290-11700	290-11710	290-11720	290-11730		Letku saatavana metreittäin L per metri $\varnothing 4/2,7$ mm Nr. 290-21000/...m
D	G 1/8	G 1/4	M 5	M 6									
Nr.	290-11700	290-11710	290-11720	290-11730									
	Liitäntäkappale SLM <table border="1"> <tr> <td>D</td> <td>5x $\varnothing 4$ mm</td> </tr> <tr> <td>Nr.</td> <td>290-29000</td> </tr> </table>	D	5x $\varnothing 4$ mm	Nr.	290-29000								
D	5x $\varnothing 4$ mm												
Nr.	290-29000												

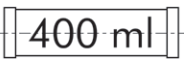
Rasvapatruunat ja öljypullot esivoitelulle

	Rasvapatruuna 400 ml <table border="1"> <tr> <td></td> <td>SL01</td> <td>SL02</td> <td>SL04</td> <td>SL06</td> <td>SL09</td> </tr> <tr> <td>Nr.</td> <td>290-70010</td> <td>290-70020</td> <td>290-70040</td> <td>290-70060</td> <td>290-70090</td> </tr> <tr> <td></td> <td>SL10</td> <td>SL12</td> <td>SL24</td> <td>SL25</td> <td>SL26</td> </tr> <tr> <td>Nr.</td> <td>290-70100</td> <td>290-70120</td> <td>290-70240</td> <td>290-70250</td> <td>290-70260</td> </tr> </table>		SL01	SL02	SL04	SL06	SL09	Nr.	290-70010	290-70020	290-70040	290-70060	290-70090		SL10	SL12	SL24	SL25	SL26	Nr.	290-70100	290-70120	290-70240	290-70250	290-70260		Öljypullo 0,5 l <table border="1"> <tr> <td></td> <td>SL14</td> <td>SL15</td> <td>SL16</td> <td>SL18</td> <td>SL19</td> </tr> <tr> <td>Nr.</td> <td>290-71140</td> <td>290-71150</td> <td>290-71160</td> <td>290-71180</td> <td>290-71190</td> </tr> </table>		SL14	SL15	SL16	SL18	SL19	Nr.	290-71140	290-71150	290-71160	290-71180	290-71190
	SL01	SL02	SL04	SL06	SL09																																		
Nr.	290-70010	290-70020	290-70040	290-70060	290-70090																																		
	SL10	SL12	SL24	SL25	SL26																																		
Nr.	290-70100	290-70120	290-70240	290-70250	290-70260																																		
	SL14	SL15	SL16	SL18	SL19																																		
Nr.	290-71140	290-71150	290-71160	290-71180	290-71190																																		

simalube IMPULSE -lisävarusteet

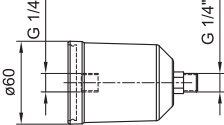
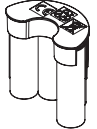
	simalube IMPULSE connect painebuusteri Nr. 230-10100		Patteri Power 6 V 2,3 Ah Nr. 230-50000
--	--	---	---

simatec – innovatiivisia ratkaisuja, jotka tarjoavat erinomaisia asiakasetuja

simatec on kansainvälinen sveitsiläinen perheyriitys. Yrityksen perustamisvuodesta 1983 saakka sen motivoitunut henkilökunta on kehittänyt, valmistanut ja markkinoinut innovatiivisia tuotteita vierintälaakereiden kunnossapitoon käyttäen tuotemerkkinimiä simalube, simatherm ja simatool.

Suoraan asiakkaalle koituvat edut ovat aina etusijalla. Käyttäen uusimpia teknologioita simatec yksinkertaistaa monimutkaisia prosesseja ja vähentää kymmenien tuhansien koneiden rutiiniylläpitoa ympäri maailmaa.

Valitut kauppakumppanit myyvät simatec-kunnossapitotuotteita ympäri maailmaa. He tarjoavat ammattitaitoista palvelua sekä yksilöllistä asiantuntija-apua.

Kunnossapitotuotteet simatecilta – teollisuustekniikka



Voiteluannostelijat

simalube-voiteluannostelija tarjoaa automaattisen voitelun portaattomasti yhdestä kahteentoista kuukauteen. simalube-voiteluannostelija annostelee halutun määrän voiteluainetta; rasvaa tai öljyä. Manuaalista voitelua ei tarvita ja pitkällä aikavälillä huoltokulut alenevat.



Induktiolämmittimet

simatherm-induktiolämmittimet lämmittävät pyöreitä metalliosia, kuten vierintälaakereita erittäin nopeasti, jotta ne voidaan asentaa nopeasti ja tehokkaasti. Metallisten työkalupaleiden induktiivinen lämmitys on järkevää sekä taloudellisesta että ekologisesta näkökulmasta. simatec on tällaisten lämmittimien maailman johtava valmistaja.



Työkalut

simatool-työkalusarjat mahdollistavat vierintälaakereiden ja tiivisteiden nopean asennuksen ja irrotuksen. Niitä käytetään kaikkialla maailmassa kone- ja huoltopajoissa kaikilla toimialoilla.

simalube

simatherm

simatool

Kysy lisää:



+358 20 764 5001
sales.mekaniikka@sk.fi

simatec ag

Stadthof 2
CH-3380 Wangen a. Aare
Tel.: +41 (0)32 636 50 00
welcome@simatec.com
www.simatec.com



simatec



simatec