

Användaranvisning
User instruction

SPARROW

Bord / Table

ateljé Lyktan

Olle Lundbergs LED-bestyckade skrivbordsarmatur Sparrow har designats utifrån ledord som minimalism, elegans och enkelhet. Armaturen bygger på två aluminiumprofiler som fästs samman och fått vackra avslut. Sparrow består inte av några onödiga detaljer utan tvärtom har samtliga delar genomgått en ultimät förenkling. Trots den låga effekten på 7W LED har armaturerna högt ljusutbyte och klarar med bravur de högt ställda kraven på ljusstyrka vid arbetsplatser.

För rätt användning och underhåll av armaturen, läs och följ instruktionen noggrant. Det är lämpligt att denna information överlämnas till anläggningens användare. Ifall armaturens kabel skulle skadas eller om armaturen inte fungerar som den ska, skall dessa komponenter kontrolleras/bytas av tillverkaren eller av tillverkare utsedd person.

Om armaturens kabel skadas skall den bytas av tillverkaren, eller av tillverkaren utsedd person.

Ljuskälla och drivdon kan uppgraderas av tillverkaren eller av tillverkaren utsedd person

Varning

Säkerheten av den här monteringen kan endast garanteras om dessa instruktioner följs, under både installation och användning. Vänligen spara denna säkerhetsinformation.

Rengöringsinstruktioner

Använd endast en mjuk trasa för att rengöra armaturen, fuktad med vatten och tvål eller med mildt rengöringsmedel vid behov. Använd ej alkohol eller andra lösningsmedel.

Minimalism, elegance and simplicity were the key elements in the design of Olle Lundberg's LED desk lamp Sparrow. The luminaire are based on two sections that are moulded together, with a beautiful finish. There are no fussy details; on the contrary, Sparrow are the ultimate in simplicity. Despite the low power of a 7W LED module, the luminaires have a high lumen output and easily meets the high requirements of light output in the workplace.

For the right use and maintenance of the luminaire, please read and follow the instructions carefully. It is appropriate that this information is passed on to the user of the installation. If the luminaire is not working properly, it shall exclusively be checked or replaced by the manufacturer or by the producer designated person.

If the cord of this luminaire is damaged, it shall exclusively be replaced by the manufacturer, or by the manufacturer designated person.

Light source and ballast/driver shall only be replaced by the manufacturer or by the manufacturer designated person.

Warning

The safety of this fitting can only be guaranteed if these instructions are observed, during both installation and use. Please save the safety instructions.

Cleaning instructions

Use only a soft cloth to clean the luminaire, dampened with water and soap or, if needed, mild cleanser. Do not use alcohol or other solvents.

Specifikationer
Specifications

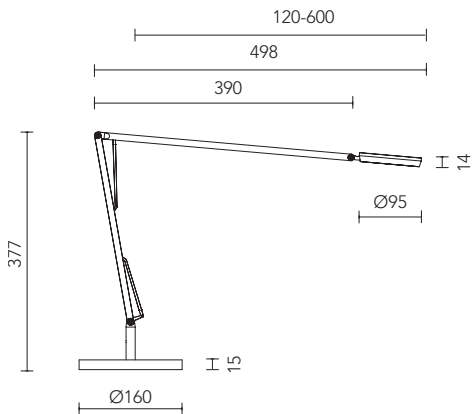

Bordslampa. Inklusive ljuskälla: 7W LED / 525 lm / CRI 90 / 3000K.
Table lamp. Light source included: 7W LED / 525 lm / CRI 90 / 3000K.

**NÄRVARODETEKTERING / PRECENCE DETECTION
PIR MOTION SENSOR (PASSIVE INFRARED SENSOR)**

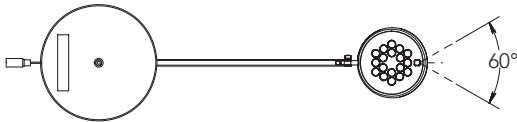

Sparrow är utrustad med en PIR-sensor som sitter placerad i armaturhusets främre kant. Sensorn aktiveras när armaturen tänds manuellt. Sensorn har en detekteringsvinkel på 60° och ett detekteringsavstånd på 2 meter. 2 timmar efter sista närvarodetektering släcks armaturen. Armaturen tänds igen vid ny detektering. Om armaturen släcks manuellt slås även sensorn av.

Vänligen notera att transienter orsakade av närliggande utrustning kan påverka funktionen på närvarosensorn.

Sparrow is equipped with a PIR sensor, placed in the luminaire house. The sensor is activated when the light is switched on manually. The sensor has a detection angle of 60° and a detection distance of 2 meters. 2 hours after last detection the light will be switched off. A new detection switches the light on again. The sensor will be deactivated when the light is switched off manually.

Please note that the EFT (Electrical fast transient) interference could lead to abnormal functioning on the PIR MOTION SENSOR.

RENGÖRINGSINSTRUKTION FÖR BELYSNINGSARMATURER / LUMINAIRE CLEANING INSTRUCTIONS

Vid rengöring av armaturstommar skall spänningen alltid kopplas från. Elektriska komponenter eller kablage får inte utsättas för rengöringsmedel eller vatten. Vid tvättning av blanka ytor (reflektorer och bländskydd) bör följande beaktas för ett fullgott resultat:

- Använd rena bomullsvantar vid hanteringen av de delar som skall rengöras.
- En ren omgivning. Detta för att undvika nedsmutsning efter tvätt.
- Använd rena (ej pudrade) latexhandskar för att undvika fingeravtryck under tvätt.
- Tvätta med mjuka allrengöringsdukar, utan microfibrer (microfibrer kan i vissa fall ge repor) eller bomullstrasor. Byt vatten och trasor ofta.
- Reflektorer kan med fördel torkas lätt med städskinn medan bländskydd bör blåsas torra med tryckluft. Vid självtorkning kan (beroende på vattnets kvalitet) torkfläckar uppstå. Avspänningsmedel bör då tillsättas i sköljvattnet.
- Det förekommer en mängd olika tvättmedel på marknaden som är lämpliga att använda. Därför kan vi inte ge någon komplett lista.

It is important to always disconnect the voltage before cleaning the luminaire. Electrical components and wiring must not be exposed to cleaning agents or water. At the washing of the shiny surfaces (reflectors and louvres), the following should be taken into consideration for satisfactory results:

- *Use clean cotton gloves when handling the parts to be cleaned.*
- *A clean environment. This is to avoid contamination after washing.*
- *Use clean (not powdered) latex gloves to avoid fingerprints during washing.*
- *Wash with soft cleaning cloth without micor fibers (micro fibers can in some cases cause scratches) or cotton cloths. Change the water and cloths often.*
- *Reflectors can with advantage be lightly wiped with cleaning leather while the louvre should be blown dry with compressed air. At selfdrying can (depending on water quality) drying spots occur. Tension funds should then be added in the rinse water.*
- *There are a variety of detergents on the market that are suitable for use. Therefore, we can not provide a complete list.*

**INSTRUKTIONER FÖR ÅTERVINNING/DEMONTERING
/ DISASSEMBLY INSTRUCTIONS**

ateljé Lyktan är ansluten till EL-kretsen som svarar för återvinning av våra armaturer. Därför skall alla våra armaturer när de är uttjänta utan undantag lämnas till närmaste återvinningsstation. Där kommer armaturen tas om hand och demonteras av utbildad personal. För mer detaljerad information kontakta ateljé Lyktan AB på info@ateljelyktan.se eller på telefon 044-28 98 00.

For more detailed information on the disassembly of the luminaire, please contact ateljé Lyktan AB at info@ateljelyktan.se.

Head Office

Fyrvaktaregatan 7, SE-296 81 Åhus, Sweden

Tel: +46 (0)44 28 98 00

Email: info@ateljelyktan.se

www.ateljelyktan.com