

交換用シリンダー

Kaba star plus コアシリンダー入替説明書

当社製品をお買い上げいただきありがとうございます。
シリンダーを取り付ける前に、本説明書を必ずお読みください。



注意

- 交換作業時は必ず開扉状態にし、扉を固定して行ってください。作業途中で扉が閉まると入室出来なくなる恐れがあります。
- キーケースに貼ってあるシールのシリアル No. は、スペアキーの注文時に必要となりますので、キーケースを保管するか、他の場所へ No. を転記するなどし、紛失しないようにしてください。



警告

※外した六角穴付止めネジは再使用せず、付属の六角穴付止めネジを使用してください。緩まないようにしっかりとネジを締め、固定ピンを固定した後、コアシリンダーが動かないかどうか確認してください。止めネジが緩み、固定ピンが外れると空回りして施解錠できなくなる恐れがあります。

8137/8137PG/8138/8139/8141/8154/8160/4511TC ※8139,8141に入れ替える場合は専用ドライバーカムに交換する必要があります。

①飾りリングを外します。左右にある切欠きに六角棒レンチ等を片方ずつ差込み、中の飾りリング止め輪を押しながら飾りリングを押し上げます。

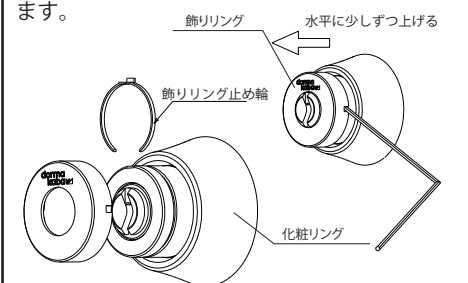

②化粧リング、リングバネを外します。
※8138/8154の化粧リングは外れません。

③ハウジング後部にある六角穴付止めネジを緩め、固定ピンを外します。そのまま、前部からコアシリンダーを抜き出します。

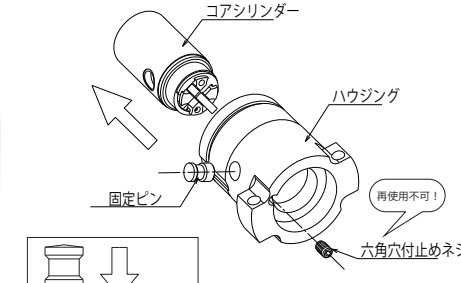

※図は 8137

④入替用コアシリンダーを入れ直し、③の逆の手順でコアシリンダーを固定します。
⑤飾りリングを取り付けます。ハウジングの溝に合わせて、飾りリング止め輪を差込み、バネを押しながら、飾りリングをはめ込みます。

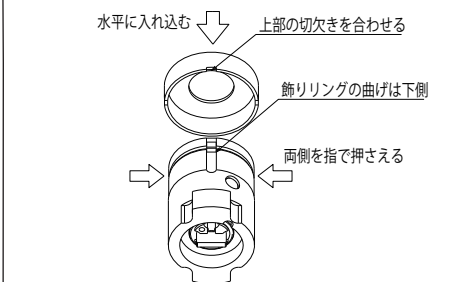

8143

①止め輪を外し、連動ドライバーを取り出します。

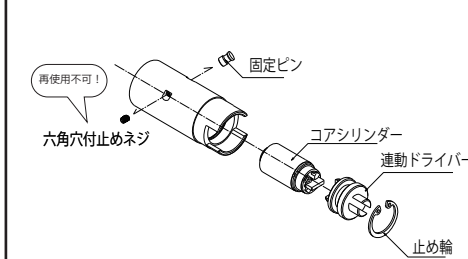

②ハウジング側面にある六角穴付止めネジを緩め、固定ピンを外し、後部からコアシリンダーを引き出します。
③入替用コアシリンダーを入れ直し、①②と逆の手順で取り付けます。

8144

①ハウジング側面にある六角穴付止めネジを緩め、固定ピンを外し、後部からコアシリンダーを引き出します。

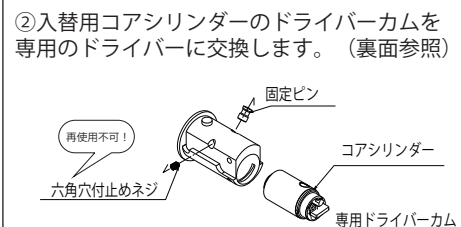

③入替用コアシリンダーを入れ直し、①と逆の手順で取り付けます。
※コアシリンダーが下部の溝に当たり、抜けにくい場合は上側に押しながら引抜いてください。

8146

①固定板のネジを外し、回転ドッグを取り出します。

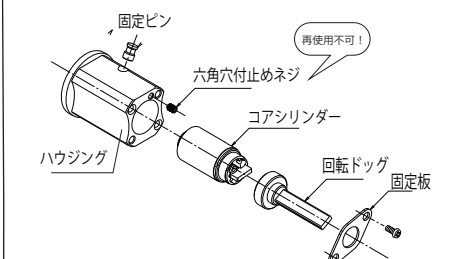

②ハウジング後部にある六角穴付止めネジを緩め、固定ピンを外し、後部からコアシリンダーを引き出します。
③入替用コアシリンダーを入れ直し、①②と逆の手順で取り付けます。

8149

①シリンダー押え板のネジを外し、連結ドライバーを取り出します。

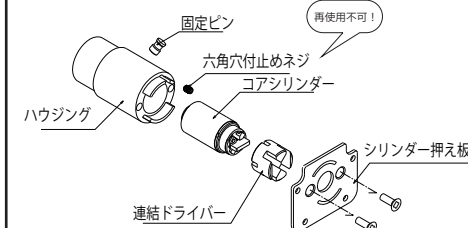

②ハウジング後部にある六角穴付止めネジを緩め、固定ピンを外し、後部からコアシリンダーを引き出します。
③入替用コアシリンダーを入れ直し、①②と逆の手順で取り付けます。

8151

①前側ハウジングのハウジング止めネジ(3カ所)を取り外します。

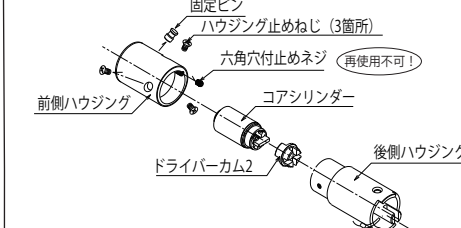

②前側ハウジングの後部にある六角穴付止めネジを緩め、固定ピンを外し、後部からコアシリンダーを引き出します。
③入替用コアシリンダーを入れ直し、①②と逆の手順で取り付けます。

交換作業に必要な工具

- 六角レンチ (1.5mm)
- マイナスドライバー
- プラスドライバー
- スナップフライヤー
- ラジオペンチ 他

8150R 【コアシリンダーを外す手順】

①シリンダー固定プレートの取付ネジを外します。



②シリンダーの後部から六角止めネジを六角レンチを使用して外します。



③dormakabaロゴを下向きにして固定ピンをハウジング内に落とします。



④固定ピンが外れるとコアシリンダーを引抜くことができます。

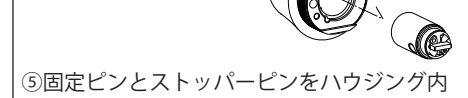

⑤固定ピンとストッパーピンをハウジング内部から取出し、化粧リングのネジを最後まで回して、化粧リングを外します。



【コアシリンダー入替手順】※リング無しタイプ

①コアシリンダーを入れ直し、固定ピンでハウジングとコアシリンダーを固定し、後部から未使用の六角穴付止めネジで取り付けます。緩まないようにしっかりと固定し、コアシリンダーが動かないかを確認してください。

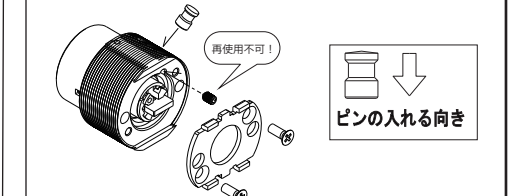

②外したシリンダー固定プレートを取付ネジで取り付けます。

【コアシリンダー入替手順】※化粧リングタイプ

①ハウジングの後部から指を入れ、固定ピンとストッパーピンを入れて、内部に落ちない状態にします。化粧リングを回して、固定ピンが見えなくなるまでネジ部に取り付けます。

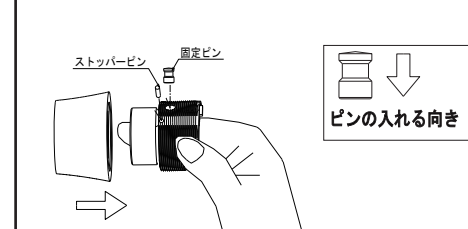

②dormakabaロゴを下向きにして、固定ピンとストッパーピンを化粧リングに落とします。

③ストッパーピンが内部に飛び出てこない位置までネジを回します。逆向き



④固定ピンの位置にコアシリンダーの穴位置を合わせ後部より奥まで差込みます。



⑤dormakaba ロゴを上向きにして、固定ピンをコアシリンダーの穴に落とします。

⑥後部より六角穴付止めネジで固定ピンを固定します。緩みがないようにしっかりと締め、コアシリンダーが動かないかどうか確認します。
⑦シリンダー固定プレートを取付ネジで取り付けます。

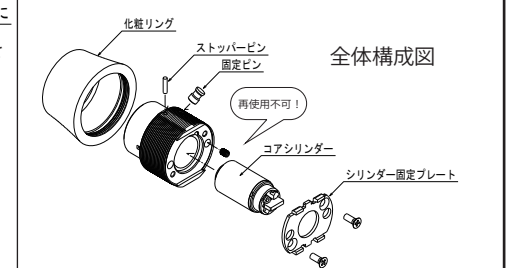

8150T

①取付板、取付座の順に取付ネジを外します。

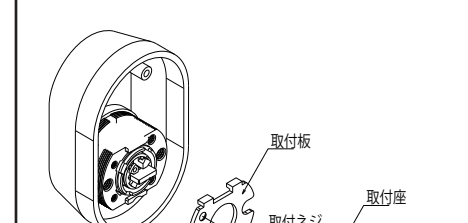

②抜け止めカラーを外し、側面に入っている抜け止めピンを取り出します。ハウジングカラーごとコアシリンダーを後部から抜き取ります。

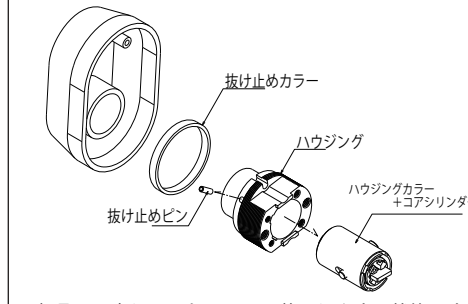

③ハウジングカラー側面の回転止めピン (2個) 固定ピンを外し、カラーからコアシリンダーを引抜きます。

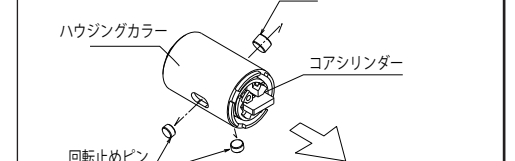

※部品の紛失にご注意ください
④逆の手順でコアシリンダーの入替を行います。※回転止めは2箇所カラーに差込み、ハウジングの溝に合わせて組合せ、抜け止めピンで固定します。
⑤タイプDの場合、専用ドライバーに交換します。

8155

①マウント固定ネジを外し、マウントを外します。

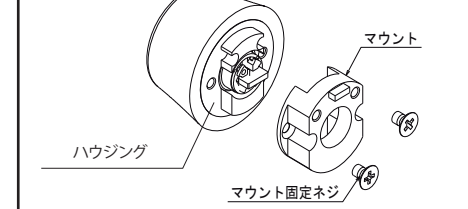

②ハウジングの後部から六角穴付止めネジ (1箇所) を緩めます。



③dormakabaロゴを下向きにして、化粧リングを回すとリング止めピンがハウジング側に落ち化粧リングが外れます。

※リング止めネジの紛失にご注意ください

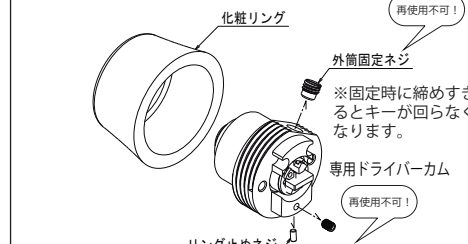

④外筒固定ネジを外し、後部からコアシリンダーを抜き取ります。

⑤入替用コアシリンダーのドライバーカムを専用ドライバーカムに交換します。(裏面参照)
⑥逆の手順でコアシリンダーの入替を行います。ロゴを下向きの状態で、リング止めピンが下がった状態で、化粧リングをねじ込み、リング止めピンが見えなくなった状態で、ロゴを上向きにし、六角止めネジを締めます。

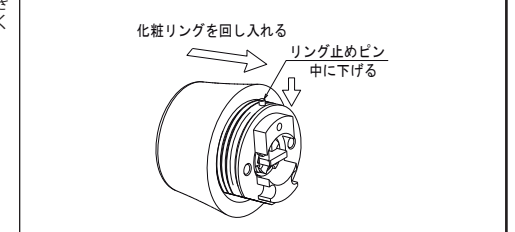

①マウント取付ネジを外し、ドライバーカム等の部品を外します。

②後部のハウジングから六角穴付止めネジ（2箇所）を外します。

③dormakabaロゴを下向きにして、内部のリング止めピンをハウジング側に落とし、化粧リングを外します。

④ハウジングから固定ピンを外し、後部からコアシリンダーを抜き取ります。

⑤逆の手順でコアシリンダーの入替を行います。入れ替えるコアシリンダーから付属しているドライバーカムを外してください。（下図参照）※六角穴付止めネジの固定時にはコアシリンダーが固定されたか確認をしてください。

①取付座のネジを外し、内部のドライバーカムと角芯セットを取り出します。

②ハウジング後部にある六角穴付止めネジを緩め、固定ピンを外し、後部からコアシリンダーを引き出します。

③入替用コアシリンダーのドライバーカムを外し、逆の手順で取り付けます。（下図参照）

①飾りリング止めネジを外し、飾りリングを外します。

③入れ替えるコアシリンダーのドライバーカムを外します。（下図参照）

④逆の手順でコアシリンダーの入替を行います。※コアシリンダーに連結カム+ドライバーを重ね上からハウジングを被せる方法をお勧めします。

①ハウジング後部にある六角穴付止めネジを緩め固定ピンを外します。

②長座からハウジングを外さずに、コアシリンダーのみを後部側から抜き出します。

③入替用コアシリンダーのドライバーカムを専用ドライバーカムに変更します。

④入替用コアシリンダーを入れ直し、①②と逆の手順で取り付けます。

①ハウジング後部にある六角穴付止めネジを緩め固定ピンを外します。

②コアシリンダーを後部側から抜き出します。

③入替用コアシリンダーのドライバーカムを専用ドライバーカムに変更します。

④入替用コアシリンダーを入れ直し、①②と逆の手順で取り付けます。

注意！
 8139、8141、8144、8155、8500E、8500Rのコアシリンダーを交換する場合には、ドライバーカム交換が必要となります。※8503E/Rのコア交換は推奨致しません。
 8157、8159、8162、のコアシリンダーを交換する場合には、ドライバーカムを外す必要があります。

☆機種によっては、標準のドライバーカムを変更したり、外す必要があります。

【ドライバーカム交換・取り外し作業手順】

①見えている止め輪の中間柱をマイナスドライバー等で押します。
 注意：力をあまり入れずに押してください。怪我をする可能性があります。

②止め輪の隙間を利用して、止め輪をずらし止め輪とドライバーカムを外します。

③外したドライバーカムと付属の止め輪をセットします。先にドライバーカムを置くと止め輪が付けにくくなります。

④90°回転させた位置にドライバーカムと止め輪を置きます。

⑤止め輪の背をカチッと音がするまで押し、ドライバーカムを固定します。

警告

- 外した止め輪は使用せず、付属している交換用止め輪を必ず使用してください。
- 分解する恐れがありますので、交換中は必ず鍵を抜いてください。

Kaba star plus 一覧表

	Kaba star plus	シリンダーの種類	コア交換	使用ドライバーカム	対応厚	Kaba star neo	Kaba star neoからの変更点	適合錠前
1	8100	コアシリンダー		標準		6100	新特許 (TC) の導入	
2	8137	交換用シリンダー	可能	標準	DT30-120	6137.6137NR		MIWA LA/DA/LH/DH
3	8137PG	交換用シリンダー	可能	標準	DT36-45	6137PG		MIWA PGF713/714
4	8138	交換用シリンダー	可能	標準	DT30-120	6138		MIWA BH/LD/DZ
5	8139 ※1	交換用シリンダー	可能/ドライバー交換	8139・8155専用	DT30-120	6139.6152	適合機種「PS」追加	GOAL LX/HD/PS
6	8141 ※1	交換用シリンダー	可能/ドライバー交換	8141専用	DT30-70	6141		SHOWA CL535/397
7	8143	交換用シリンダー	可能	標準/連結部品	DT36	6143		MIWA RA/85RA
8	8144 ※1	交換用シリンダー	可能/ドライバー交換	8144専用	DT35-40	6144	固定方法が変更	SHOWA BLL/GOAL MX
9	8146	交換用シリンダー	可能	標準/連結部品	(標準) DT36-55 (丸座) DT31-50	6146		MIWA NDR/NDZ
10	8149	交換用シリンダー	可能	標準/連結部品	DT36	6149		MIWA PMK/75PM
11	8150R	交換用シリンダー	可能	標準	DT28-42	6150.6150R	適合機種「TE0」追加	MIWA LSP/TE0
12	8150T	交換用シリンダー	可能	標準/付属ドライバー	CYLによる	6150T		各サッシメーカー
13	8151	交換用シリンダー	可能	標準/連結部品	DT36	6151	全長 (78→89mm) HPLにも対応	MIWA HPD/HPL
14	8154	交換用シリンダー	可能	標準	DT30-70	6154		MIWA MM/TRF/TRT
15	8155 ※1	交換用シリンダー	可能/ドライバー交換	8139・8155専用	DT30-35	6155	マウント交換方法が変更	MIWA LZ1/LZ2
16	8157 ※2	交換用シリンダー	可能/ドライバー外し	連結部品	(TX) DT28-61 (その他) DT30-55	6157.6158	適合機種「TX」追加、他変更	GOAL AD,miwa TH 他
17	8159 ※2	交換用シリンダー	可能/ドライバー外し	連結部品	DT35-46	6159	扉厚が変更、付属ドライバー無	MIWA THM(楓・樺・桐)
18	8160	交換用シリンダー	可能	標準	DT26-35	6160		MIWA THMT-1LS
19	8162 ※2	交換用シリンダー	可能/ドライバー外し	連結部品	DT35-45	6162		kwikset TITAN
20	8500E ※1	リムロック (エスカッション型)	可能	8500専用	DT30-55	6500E	シリンダー取付方法が変更	
21	8500R ※1	リムロック (丸座型)	可能	8500専用	DT30-50	6500R		
22	8503E	防犯セーフティリムロック (エスカッション型)	推奨せず ※6	8500専用	DT30-55	6503E	シリンダー取付方法が変更	
23	8503R	防犯セーフティリムロック (丸座型)	推奨せず ※6	8500専用	DT30-50	6503R		
24	8523	CPセーフティリムロック (標準テッドボルト)	不可		※5 DT30-68	6523	対応厚厚が変更(60→68mm)	
25	8533	CPセーフティリムロック (鍍金テッドボルト)	不可		※5 DT30-68	6533	対応厚厚が変更(60→68mm)	
26	8600-H ※4	交換用玉座シリンダー (室外) 非指定建物錠	不可		DT25-45	6600-H		
27	8600-F ※4	交換用玉座シリンダー (室内/室外) 非指定建物錠	不可		DT25-45	6600-F		
28	8700	戸先錠錠	不可		DT33-43	6700E		
29	8800	引違戸錠	不可		DT22-40	6800		
30	4510TC	カムロック 非指定建物錠	不可			4510BC		MIWA KS112
31	4511TC	カムロック 非指定建物錠	可能			4511BC		MIWA KS222
						6194/6195 6196/6197	※3 plus機種には対応していません	

【その他の注意事項】

- ※1-8139,8141,8144,8155,8500E,8500Rはコア交換の際に、標準ドライバーから専用のドライバーに交換する必要があります。
- ※2-8157,8159,8162はコア交換の際に、標準ドライバーを外す必要があります。
- ※3-6194,6195,6196,6197はplus 機種にはありません。
- ※4-6600H/F,8600H/Fは室内専用シリンダーに変更になりました。
- ※5-CPセーフティリムロック (6523,6533,8523,8533) のDT68以上の場合は特注品対応となります。
- ※6-8503E,8503Rは室内キーとの連携が出来なくなるため、コア交換を推奨しません。

