

3210リプレースメントシリンダー取付説明書

当社シリンダーをお買い上げいただきありがとうございます。
シリンダーを取り付ける前に、本説明書を必ずお読みください。

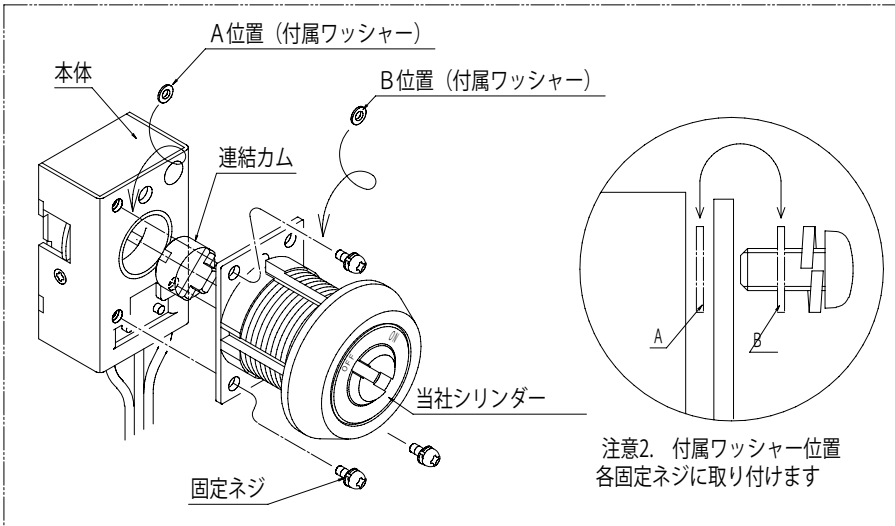

注意2. 付属ワッシャー位置
各固定ネジに取り付けます

取付外観図

適合錠前

KS-112 (取付仕様: 付属固定ネジで固定) KS-112本体は同梱されていません。

- 作業前に扉厚を確認し、購入された当社シリンダーが扉厚(D T)に対応しているかご確認ください。
D T 0.5mm~10mm

**注意1. 取付ネジの取り付け、取り外しには電動ドライバーを使用せず、
#2番のドライバーをご使用ください。**

梱包品

シリンダーセット、キーセット、付属固定ネジ、付属ワッシャー、連結カム

交換作業手順

- 本体から既存シリンダーを取り外します。
シリンダーの根元にある固定ネジ三ヶ所を外し、本体からシリンダーを外します。
- 本体に連結カムを組み込みます。(取付外観図を参照)
- 本体に当社シリンダーを取り付けます。連結カムの突起部がシリンダーに入る様に組み込みます。
付属の固定ネジ(三ヶ所)に付属ワッシャーをBの位置に取り付け、取り外しと逆の手順でシリンダーを取り付けます。

注意2

本体とシリンダーをネジ止めた際に、必ずキーによる操作確認を行ってください。キーでの操作が重い・固い場合は、再度本体とシリンダーを外し、付属のワッシャーをB位置からA位置へ移し、締め付けてから、高さの調整を行ってください。

取り付け後しばらくしてキーの操作が重くなった時は専用潤滑剤 Kaba クリーナー (別売) をご使用ください。

ドルマカバジャパン株式会社

カスタマーサービス

〒236-0004 神奈川県横浜市金沢区福浦 1-3-11

TEL : 045-367-8769

FAX : 045-367-9044

www.dormakaba.com/jp-ja

