

INSTALLATION INSTRUCTIONS

SINGLE ACTION SPRING HINGES

25-3300 SERIES

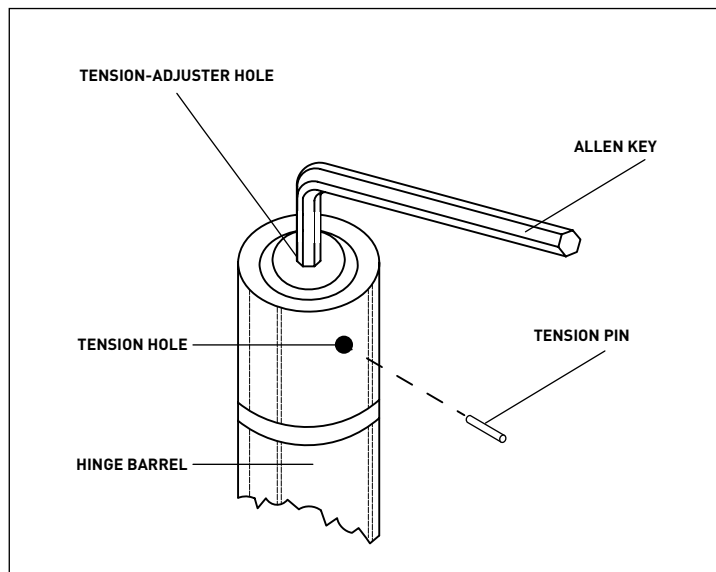

⚠ CAUTION:

- Do not exceed three (3) holes tension for 180° door opening or four (4) holes tension for 90° opening
- Always rotate the allen key clockwise regardless of right or left-hand door application
- For doors with two (2) spring hinges, use a standard butt hinge at the top position and spring hinges at the middle and bottom positions

INSTALLATION:

1. Install hinge in a normal manner with the tension-adjuster hole facing up.
2. Place the door in the closed position.
3. Insert the allen key in the tension-adjuster hole at the top of the hinge barrel.
4. Rotate the tension-adjuster **clockwise** with the allen key (included) to adjust spring tension. **Note:** adjust spring hinges to minimum tension required to close the door. Over-tensioning will reduce spring life.
5. Line up the tension hole with hinge barrel hole and insert the tension pin (included). Slowly release pressure on the allen key.
6. Remove the allen key and test the door for closing force. If desired closing force is not achieved, repeat steps 2 to 5 until closing force is satisfactory.
7. To make tension adjustment tamper-proof, snip off the end of the tension pin. Do not snip off if future adjustment may be needed.

MAXIMUM DOOR WEIGHT AND SIZE:

3300 SERIES	RECOMMENDED MAXIMUM DOOR WEIGHT (LBS.)	SPRING HINGES
4" FULL MORTISE	60	2 EA.
	85	2 EA.
	100	3 EA.
4-1/2" FULL MORTISE	70	2 EA.
	90	2 EA.
	120	3 EA.

LABELLED DOORS - MAXIMUM DOOR SIZE AND NUMBER OF HINGES IS BASED ON LIMITS SET BY NFPA - STANDARD #80 (2 SPRING HINGES MINIMUM). THESE HINGES ARE LISTED BY U.L. & C.U.L. FOR FIRE RATED OPENINGS UP TO AND INCLUDING 3 HOUR, "A" LABEL OPENINGS. MAXIMUM DOOR SIZE IS 3'7" x 1-3/4".

NON-LABELLED DOORS - MAXIMUM DOOR WIDTH - 4'. FOR DOORS OVER 7'6" IN HEIGHT, USE AN ADDITIONAL HINGE FOR EACH ADDITIONAL 30" OF HEIGHT OR FRACTION THEREOF.

NOTE - WIND CONDITIONS, EXCESSIVE AIR PRESSURE ON ONE SIDE OF OPENING, OR OTHER ADVERSE CONDITIONS MAY REQUIRE THE USE OF ALL SPRING HINGES. FOR MAXIMUM VERSATILITY USE ALL SPRING HINGES. U.L. & U.L.C. LISTED SPRING HINGES ARE NOT AVAILABLE WITH REVERSE SPRING. FOR APPLICATIONS IN PRESSURIZED ENVIRONMENTS, USING ALL SPRING HINGES AT MAXIMUM TENSION SETTINGS MAY STILL NOT BE ENOUGH TO ENSURE FULL CLOSURE OF THE DOOR. CHECK THE SPECIFIC APPLICATION BEFORE INSTALLING IN PRESSURIZED STRUCTURES.

INSTALLATION INSTRUCTIONS CHARNIÈRES À RESSORT À SIMPLE ACTION DE SÉRIE : 25-3300

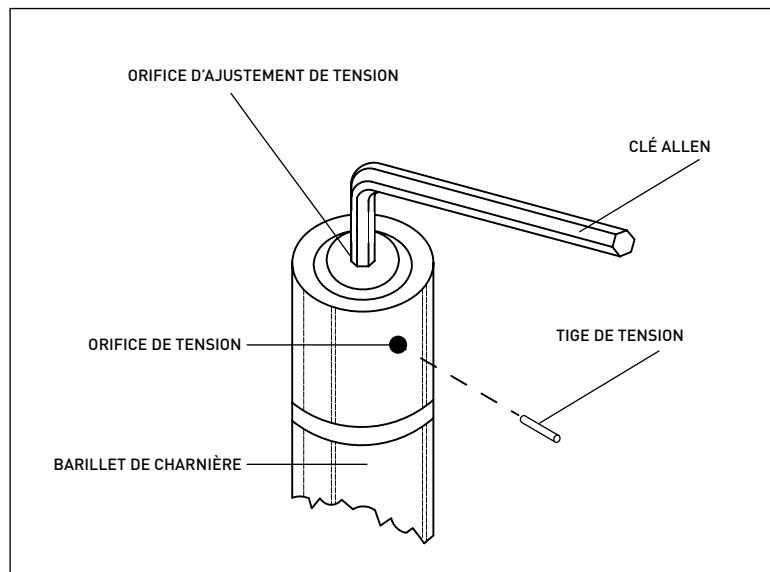

⚠ MISE EN GARDE :

- Ne dépassez pas une tension de trois (3) orifices pour une ouverture de porte de 180°, ou une tension de quatre (4) orifices pour une ouverture de porte de 90°
- Faites toujours tourner la clé Allen dans le sens des aiguilles d'une montre, peu importe s'il s'agit d'une porte à ouverture à droite ou à gauche
- Pour les portes dotées de deux (2) charnières à ressort, utilisez une charnière simple dans la position supérieure et des charnières à ressort dans les positions centrale et inférieure

INSTALLATION:

1. Installez la charnière de façon normale en positionnant l'orifice d'ajustement de tension vers le haut.
2. Placez la porte en position fermée.
3. Insérez la clé Allen dans l'orifice d'ajustement de tension sur le dessus du barillet de charnière.
4. Tournez l'ajusteur de tension dans le sens des aiguilles d'une montre avec la clé Allen (incluse) pour ajuster la tension du ressort.
Remarque : Ajustez les charnières à ressort à la tension minimale nécessaire pour fermer la porte. Un ajustement trop serré réduira la durée de vie du ressort.
5. Alignez l'orifice de tension avec celui du barillet de charnière, puis insérez la tige de tension (incluse). Relâchez lentement la pression sur la clé Allen.
6. Retirez la clé Allen et vérifiez la force de fermeture de la porte. Si la force de fermeture souhaitée n'est pas atteinte, répétez les étapes 2 à 5 jusqu'à ce que la force de fermeture soit satisfaisante.
7. Pour que l'ajustement de tension soit à l'épreuve du crochetage, coupez l'extrémité de la tige de tension. Ne coupez pas l'extrémité de la tige si un ajustement pourrait être nécessaire dans le futur.

POIDS ET TAILLE MAXIMAUX DE LA PORTE :

SÉRIE 3300	POIDS MAXIMAL DE LA PORTE RECOMMANDÉ (LB)	CHARNIÈRES À RESSORT	PORTES PARE-FEU - LA TAILLE MAXIMALE DES PORTES ET LE NOMBRE DE CHARNIÈRES REPOSENT SUR LES LIMITES DÉFINIES PAR LA NFPA - NORME N° 80 (AU MOINS DEUX CHARNIÈRES À RESSORT). CES CHARNIÈRES SONT CERTIFIÉES UL ET C-UL COMME ÉTANT COMPATIBLES AVEC DES PORTES DONT LA RÉSISTANCE AU FEU EST D'AU PLUS TROIS HEURES, C.-À-D. DES OUVERTURES DE CATÉGORIE « A ». LA TAILLE MAXIMALE DES PORTES EST DE 3 pi 7 po x 1-3/4 po. PORTES NON PARE-FEU - LARGEUR MAXIMALE DE LA PORTE - 4 pi. POUR LES PORTES DE PLUS DE 7 pi 6 po DE HAUT, UTILISER UNE CHARNIÈRE SUPPLÉMENTAIRE TOUTS LES 30 po OU MOINS AU-DELÀ DE CETTE HAUTEUR.
À MORTAISE DE 4 po	60	2 PAR PORTE	
	85	2 PAR PORTE	
	100	3 PAR PORTE	
À MORTAISE DE 4-1/2 po	70	2 PAR PORTE	REMARQUE - LE VENT, UNE PRESSION D'AIR EXCESSIVE D'UN CÔTÉ DE L'OUVERTURE, OU D'AUTRES CONDITIONS DÉFAVORABLES PEUVENT NéCESSITER LE RECOURS À DES CHARNIÈRES À RESSORT INTÉGRAL. POUR UNE POLYVALENCE MAXIMALE, UTILISER DES CHARNIÈRES À RESSORT INTÉGRAL. LES CHARNIÈRES À RESSORT CERTIFIÉES UL ET C-UL NE SONT PAS DISPONIBLES AVEC DES RESSORTS INVERSÉS. POUR LES APPLICATIONS DANS LES ENVIRONNEMENTS PRESSURISÉS, L'UTILISATION DE TOUTES LES CHARNIÈRES À RESSORT AU RÉGLAGE DE TENSION MAXIMALE NE POURRAIENT TOUJOURS PAS ÊTRE ADÉQUATE POUR ASSURER UNE FERMETURE COMPLÈTE DE LA PORTE. VÉRIFIER L'APPLICATION SPÉCIFIQUE AVANT L'INSTALLATION DANS LES STRUCTURES PRESSURISÉES.
	90	2 PAR PORTE	
	120	3 PAR PORTE	