

Fixture Diagram

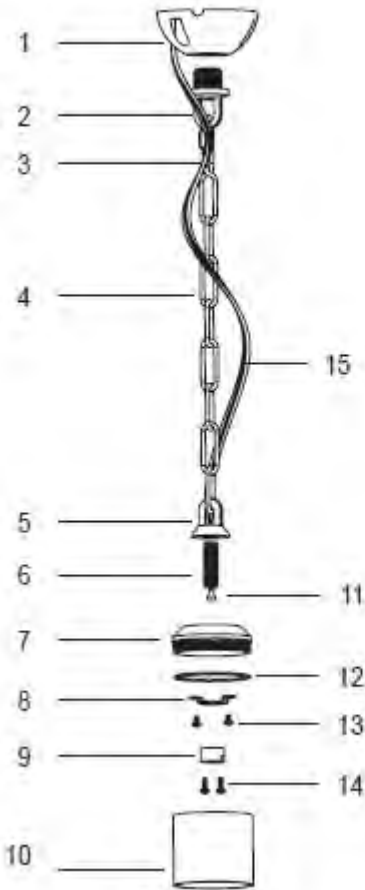

Parts List

1. MOUNTING BRACKET
2. CONNECTOR
3. QUICK LINK
4. CHAIN
5. COUPLING
6. BUSHING
7. SHADE HOLDER
8. SOCKET BRACKET
9. SOCKET
10. SHADE
11. PLUG
12. O-RING
13. SCREW
14. SCREW
15. CABLE

Cautions

SAFETY INSTRUCTIONS

READ THIS FIRST

KEEP THESE INSTRUCTIONS

This fixture is intended for installation in accordance with the National Electric Code (NEC) and Local code specifications. Failure to adhere to these codes and instructions may result in serious injury and/or property damage and will void the warranty.

- 1) WARNING: This fixture is not to be installed within 10 feet (3M) of a pool, spa or fountain.
- 2) This fixture is to be used only with a power unit (transformer) rated a maximum of 300 W (25 AMPS) 15 volts.
- 3) According to the requirements of the National Electric Code (NEC), direct burial rated wire is to be buried a minimum of 6" [152mm] beneath the surface of the ground.

NOTE: If additional Direct Burial wire is needed, contact your local Kichler® landscape distributor.

- 8 GA wire can be purchased in length of 250' (76 M), 15503-BK.
 - 10 GA wire can be purchased in length of 250' (76 M), 15504-BK.
 - 12 GA wire can be purchased in lengths of 100' (30 M), 15501-BK; 250' (76 M), 15502-BK; 500' (152M), 15505-BK; and 1000' (304 M), 15506-BK.
- 4) Fixture shall not use a tungsten halogen lamp unless the fixture is marked for use with such lamps.
 - 5) Wiring connections must be made with approved/listed wire connection device(s) suitable for the application. Do not exceed manufacturers' wiring combination specifications for size and quantity of conductors.

CAUTION

When installing Kichler Landscape Lighting (line voltage or low voltage), care should be taken to keep clear of potentially combustible materials.

When maintaining the fixtures, be sure to remove leaves, pine needles, grass clippings, mulch, or any debris that has accumulated on the light bulb, lens, or body of the fixture.

Assembly and Installation

- 1) TURN OFF POWER.
- 2) Open the quick link to connect the mounting bracket and remaining parts.
- 3) Install the mounting bracket to your desired ceiling / tree surfaces.
- 4) Adjust the fixture chain to your desired length by removing links, as needed.
- 5) Unscrew the shade to expose the socket. Install the MR16 lamp in socket. Reinstall the shade once lamp has been installed.
- 6) Connect the mounting bracket with the rest of the fixture by quick link.
- 7) Make wire connections using approved wire nuts (not supplied).

Diagramme d'appareils

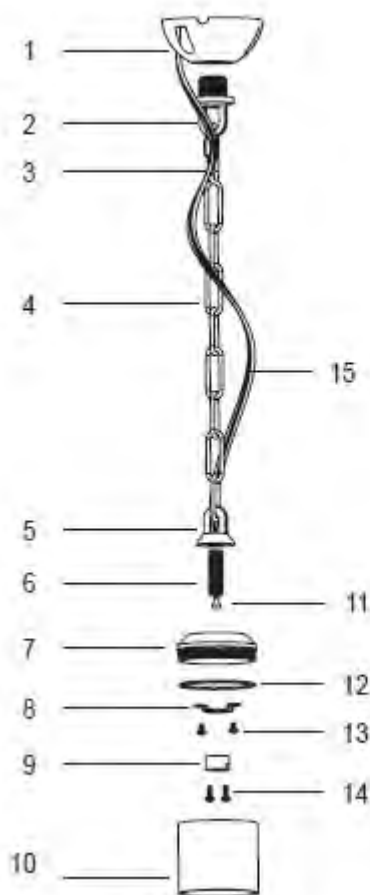

Liste des Pièces

1. SUPPORT DE MONTAGE
2. CONNECTEUR
3. « QUICK LINK »
4. CHAÎNE
5. ACCOUPLEMENT
6. BAGUE
7. PORTE-CACHE
8. PORTE-DOUILLE
9. DOUILLE
10. CACHE
11. BOUCHON
12. RONDELLE TORIQUE
13. VIS
14. VIS
15. CÂBLE

Précautions

CONSIGNES DE SÉCURITÉ LISEZ CECI TOUT D'ABORD GARDEZ CES INSTRUCTIONS

Cet appareil est prévu pour l'installation conformément au Code électrique National (NEC) et les spécifications du code Local. Ne pas respecter ces codes et instructions peut entraîner des blessures graves et/ou des dommages matériels et annulera la garantie.

- 1) ATTENTION: Cet appareil est ne pas être monté à moins de 10 pieds (3 M) d'une piscine, le spa ou la fontaine.
- 2) Cet appareil doit être utilisé uniquement avec un bloc d'alimentation (transformateur) évalué à un maximum de 300 W (25 ampères) 15 volts par circuit.
- 3) Selon les exigences du Code électrique National (NEC), enfouissement direct fil évalué est d'être enterré un minimum de 6" [152 mm] sous la surface du sol.
Remarque : Si le fil d'enfouissement Direct supplémentaire est nécessaire, contactez votre distributeur local du paysage Kichler®.
 - 8 fil de GA peut être acheté en longueur de 250 pieds (76 M), 15503-BK.
 - 10 fil de GA peut être acheté en longueur de 250 pieds (76 M), 15504-BK.
 - 12 fil de GA peut être acheté dans des longueurs de 100 pi (30 M), 15501-BK ; 250 PIEDS (76 M), 15502-BK ; 500 PIEDS (152M), 15505-BK ; et 1000 pieds (304 M), 15506-BK)
- 4) Luminaire ne doit pas utiliser une lampe halogène au tungstène sauf si le luminaire est marqué pour une utilisation avec ces feux.
- 5) Câblage connexions doivent être faites avec fil approuvé/répertoriés connexion ou les dispositifs adaptés à l'application. Ne pas dépasser les spécifications du fabricant du câblage combinaison pour la taille et la quantité des conducteurs.

ATTENTION

Quando se instale sistemas de alumbrado kichler para LORSQUE VOUS INSTALLEZ LE PAYSAGE KICHLER LIGHTING (LIGNE OU BASSE TENSION), IL FAUT POUR TENIR À L'ÉCART DES MATIÈRES COMBUSTIBLES POTENTIELLEMENT. LORS DE L'ENTRETIEN LES LUMINAIRES, VEILLEZ À ENLEVER LES FEUILLES, AIGUILLES DE PIN, GRASS CLIPPINGS, PAILLIS OU LES DÉBRIS ACCUMULÉS SUR L'AMPOULE, LENTILLE OU CORPS DE L'APPAREIL.

Instructions d'installation

- 1) COUPER L'ALIMENTATION ÉLECTRIQUE.
- 2) Ouvrir le maillon « Quick link » pour connecter le support de montage et les pièces restantes.
- 3) Installer le support de montage à l'endroit désiré sur le plafond/l'arbre.
- 4) Régler la longueur de la chaîne du luminaire comme désiré en retirant des maillons de chaîne au besoin.
- 5) Dévisser le cache pour exposer la douille. Installer l'ampoule MR16 dans la douille. Réinstaller le cache une fois l'ampoule installée.
- 6) Raccorder le support de montage au luminaire à l'aide du maillon « Quick link ».
- 7) Faire la connexion en utilisant des écrous à fil (non fournis).

Fixture Diagram / Diagrama de Accesorios

Precauciones

INSTRUCCIONES DE SEGURIDAD

PRIMERO LEA ESTO

GUARDE ESTAS INSTRUCCIONES

Este artefacto se debe instalar de acuerdo con el Código Eléctrico Nacional (NEC, por sus siglas en inglés) y con las especificaciones del código local. No cumplir con estos códigos e instrucciones puede resultar en lesiones graves y/o en daños a la propiedad y anulará la garantía.

- 1) Advertencia: Este artefacto no debe instalarse a menos de 10 pies (3 m) de una piscina (alberca), spa o fuente.
- 2) Este artefacto debe utilizarse solamente con una unidad de potencia (transformador) con capacidad nominal máxima de 300 vatios (25 amp.) 15 voltios.
- 3) De acuerdo con los requisitos del Código Eléctrico Nacional (NEC por sus siglas en inglés), el alambre clasificado para soterrado directo se debe enterrar un mínimo de 6 pulgadas [152 mm.] debajo de la superficie del terreno.
 - El alambre calibre 8 puede comprarse en longitud de 250' (76 m.), 15503-BK
 - El alambre calibre 10 puede comprarse en longitud de 250' (76 m.), 15504-BK
 - El alambre calibre 12 puede comprarse en longitudes de 75' (22 m.), 15550-BK; 100' (30 m.), 15501-BK; 250' (76 m.), 15502-BK; 500' (152 m.), 15505-BK; y 1000' (304 m.), 15506-BK.
- 4) El artefacto no debe utilizarse con lámparas de halógeno, a menos que el artefacto esté marcado para usar con tales lámparas.
- 5) Las conexiones de cableado se deben hacer con las conexiones del(los) dispositivo(s) de conexión de cableado aprobados/ de la lista, adecuados para la aplicación. No exceda las especificaciones de combinación de cableado del fabricante para el tamaño y cantidad de conductores.

PRECAUCION

Cuando se instale sistemas de alumbrado kichler para jardines (ya sea de voltaje de línea o con voltaje bajo) se debe tener cuidado de mantenerlos alejados de materiales que puedan ser combustibles en potencia.

Al dar servicio de mantenimiento a estos sistemas, asegúrese de despejar las hojas, conos de pino, recortes del pasto, cubierta de paja o cualquier basura que se haya acumulado en la bombilla de luz, el lente o el soporte de la bombilla.

Montaje e Instalación

- 1) DESCONECTE EL SUMINISTRO DE ENERGÍA ELÉCTRICA.
- 2) Abra el eslabón directo para conectar la ménsula de montaje y las piezas restantes.
- 3) Instale la ménsula de montaje en las superficies de cielorraso/árbol deseadas.
- 4) Ajuste la cadena del artefacto a la longitud deseada quitando eslabones, según sea necesario.
- 5) Desatornille la pantalla para dejar expuesto el portalámparas. Instale la lámpara MR16 en el portalámparas. Vuelva a colocar la pantalla una vez que la lámpara esté instalada.
- 6) Conecte la ménsula de montaje al resto del artefacto por medio del eslabón directo.
- 7) Haga las conexiones utilizando tuercas de seguridad aprobadas (no proporcionadas).

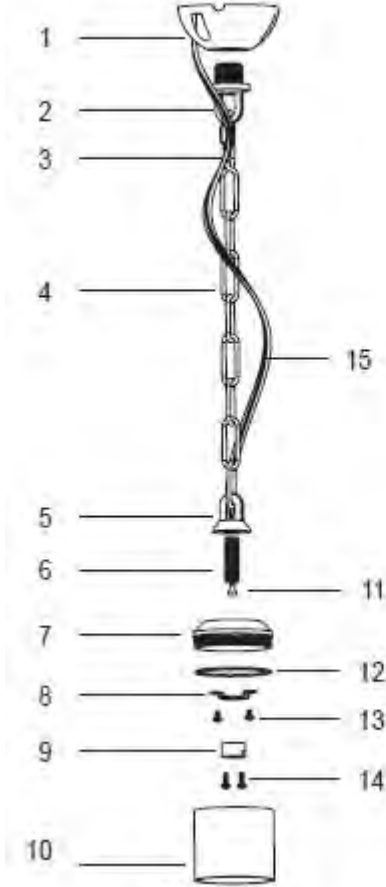

Parts List

1. MÉNSULA DE MONTAJE
2. CONECTOR
3. ESLABÓN DIRECTO
4. CADENA
5. ACOPLAMIENTO
6. BUJE
7. SOPORTE DE LA PANTALLA
8. ABRAZADERA DEL PORTALÁMPARAS
9. PORTALÁMPARAS
10. PANTALLA
11. ENCHUFE
12. ANILLO TÓRICO
13. TORNILLO
14. TORNILLO
15. CABLE