

15PC900SS Transformer

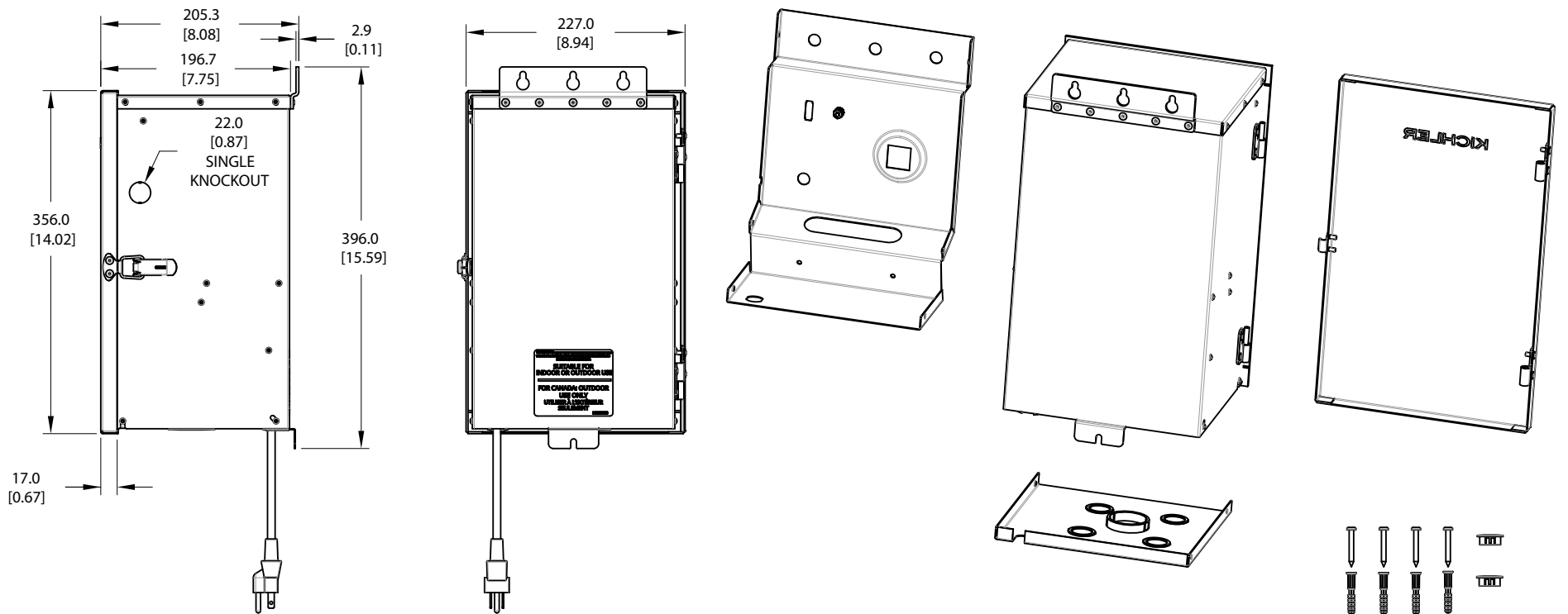

Read these instructions carefully before installing this unit.

- This power supply is for use with landscape lighting systems only.
- Do not submerge transformer.
- This device is accepted as a component of a landscape lighting system where the suitability of the combination shall be determined by National Electric Code or local authorities having jurisdiction.
- **WARNING:** Risk of electric shock, use only with low voltage landscape fixtures and accessories.
- Do not connect two or more power supplies in parallel.
- Suitable for indoor or outdoor use.
- For use in dwellings only with provided conduit adapter plate.
- National Electrical Code requires that wiring where concealed or extended through a building wall must be enclosed in conduit.
- Transformer should be mounted close to power source. Extension cords should not be used with this unit.
- **WARNING:** (for Power Supply Cord connected POWER UNIT)
RISK OF ELECTRIC SHOCK. Install power unit 5 feet (1.5m) or more from the pool, spa, or fountain where the power unit is installed (a) indoor within 10 feet (3.0m) of a pool, spa, or fountain, or (b) outdoor, connect power to unit to a receptacle protected by a GFCI.

- This outdoor power unit shall be connected to a 115/120 volt covered GFCI receptacle marked "Wet Location" while in use.
- Mount the rain-tight transformer at least one foot above ground level with the wire terminals facing down. **Note:** Do not energize transformer until installation of system is complete.
- Direct burial rated wire is to be buried a minimum of 6" (152mm) beneath the surface of the ground.
Note: If additional Direct Burial wire is needed, contact your local Kichler® landscape distributor.
- 8 GA wire can be purchased in length of 250' (76 M), 15503-BK.
- 10 GA wire can be purchased in length of 250' (76 M), 15504-BK.
- 12 GA wire can be purchased in lengths of 100' (30 M), 15501-BK; 250' (76 M), 15502-BK; 500' (152M), 15505-BK; and 1000' (304 M), 15506-BK.
- **Finding Transformer Load:** Low voltage systems require the use of a transformer to reduce standard 120-VOLT power from your home to 15-VOLTS. To determine the transformer size you will need, add up the wattages of all lamps you plan to use. Select a transformer that matches as closely as possible to the total lamp wattage. For example, if you have 11 fixtures all rated at 24.4 watts, you will need a 300 watt (VA) transformer (11 x 24.4 = 268.4 watts). Generally, the total lamp load should not be less than one-third the transformers wattage rating, nor exceed its maximum wattage capacity. If your total wattage is too high, either divide the load between two transformers, or use a more powerful transformer.
- Risk of fire, do not place insulation under terminal plate. Check connection after installation.

Installation Instructions.

1. Determine desired location for mounting transformer. **Note:** When deciding location for mounting consideration should be taken for the requirements listed above.
2. Mark position of top portion of the keyhole slot location at top of transformer and the slot located at bottom.
3. If mounting to a solid surface such as wood, siding, etc;
 - A) Drill 1/8" diameter pilot holes at positions marked in Step 2.
 - B) Drive screws approximately half way into holes.
- If mounting to drywall:
 - A) Drill 1/4" diameter holes at positions marked in Step 2.
 - B) Push plastic anchors into holes and tap until flush.
 - C) Drive screws approximately half-way into plastic anchors.
4. Slip large portion of keyhole over head of top screw and allow transformer to slide down, making sure bottom slot is behind head of bottom screw.
5. Tighten screws until transformer is secure.
6. Split 12/2, 10/2, or 8/2 cable approximately 3", and strip 1/2" insulation off each wire. 12/2, 10/2, and 8/2 cable is the heavy black cable which all Kichler® 12-volt low voltage lighting fixtures will be connected. (Reference above for description and part numbers).
7. On the bottom of the terminal block push one bare wire into the hole marked "COM" and tighten the corresponding screw on terminal block face until wire is secure. See chart for terminal screw torque specification.
Note: 600W, 900W, 1200W transformer (15XX600XX, 15XX900XX, 15XX1200XX) is manufactured at 300W per circuit with each terminal block representing one circuit.

See chart for maximum wire sizes and counts.

Wire Sizes	Max. no. of conductors	Tightening Torque
#12	8	3.6-4.0 N-m (32-35 lb-in)
#10	4	3.6-4.0 N-m (32-35 lb-in)
#8	1	4.1-4.5 N-m (36-40 lb-in)

CHART 1 (WIRE RUNS IN FEET)

WATT	TAP 1 12V		TAP 2 13V		TAP 3 14V		TAP 4 15V		TAP 5 16V		TAP 6 17V		TAP 7 18V	
	AWG 12	AWG 10	AWG 12	AWG 10	AWG 12	AWG 10	AWG 12	AWG 10	AWG 12	AWG 10	AWG 12	AWG 10	AWG 12	AWG 10
100-149	38	60	76	120	113	180	151	240	189	300	227	360	264	420
150-199	25	40	50	80	76	120	101	160	126	200	151	240	176	280
200-249	19	30	38	60	57	90	76	120	94	150	131	180	132	210
250-300	N/A	24	N/A	48	N/A	72	N/A	96	N/A	120	N/A	144	N/A	168

8. Push remaining bare wire into the appropriate hole on bottom of terminal block and tighten the corresponding screw on terminal block face until wire is secure. Again, refer to torque specifications in chart.
9. Above terminal blocks are a receptacle and a short power cord.
 - If using plug-in timer (15556WH/15557BK):
 - A) Plug timer into receptacle.
 - B) Plug short power cord into timer.
 - C) Set timer following instructions provided with timer.
 - If not using plug-in timer:
 - A) Plug short power cord into receptacle.
10. Optional Photo Control Installations:
 - A) Make sure power is off and transformer is NOT plugged into an electrical outlet. **Note:** No splice is required, transformer is equipped with jumper connector.
 - B) Open front cover of the transformer case by lifting the cover up. Locate and disconnect the white jumper connector inside the housing. *Save the jumper connector with these instructions for possible future use.
 - C) Remove one (1) of the 7/8" diameter knockouts on the side of the transformer and push the photo control white connector through the knockout hole. Inside the housing, slide the spacer and star nut over the white connector and thread it on to the photo control and tighten.
 - D) Plug photo control white connector into the housing connector. Ensure that the side latch locks the connectors.
 - E) Locate transformer and position photo control so that no light will shine on the cell. It will cause the photo control to cycle on and off. *In the unlikely event that the photo control should fail, the lighting fixtures will remain on, even in the daytime. If this should happen, follow these instructions and remove the defective photo control and place the jumper connector in its place.
11. Plug power supply cord into standard 115/120 volt receptacle. **Note:** The power supply cord must be plugged into a weather tight receptacle equipped with a Ground Fault Interrupter (GFCI).

CIRCUIT BREAKER

(SECONDARY SIDE - 15 VOLT SIDE)

- Circuit breaker will trip if there is a short or if total wattage installed exceeds rated wattage per circuit.
- To reset breaker, flip switch to 'OFF' then back to 'ON' position.
- If the unit cycles on and off without regard to the timer setting, it should be checked by a qualified service person.

THERMAL PROTECTION

(PRIMARY SIDE - 120 VOLT SIDE)

This unit is equipped with a thermal protector and will shut off if overheated.

Transformador 15PC900SS

KICHLER®

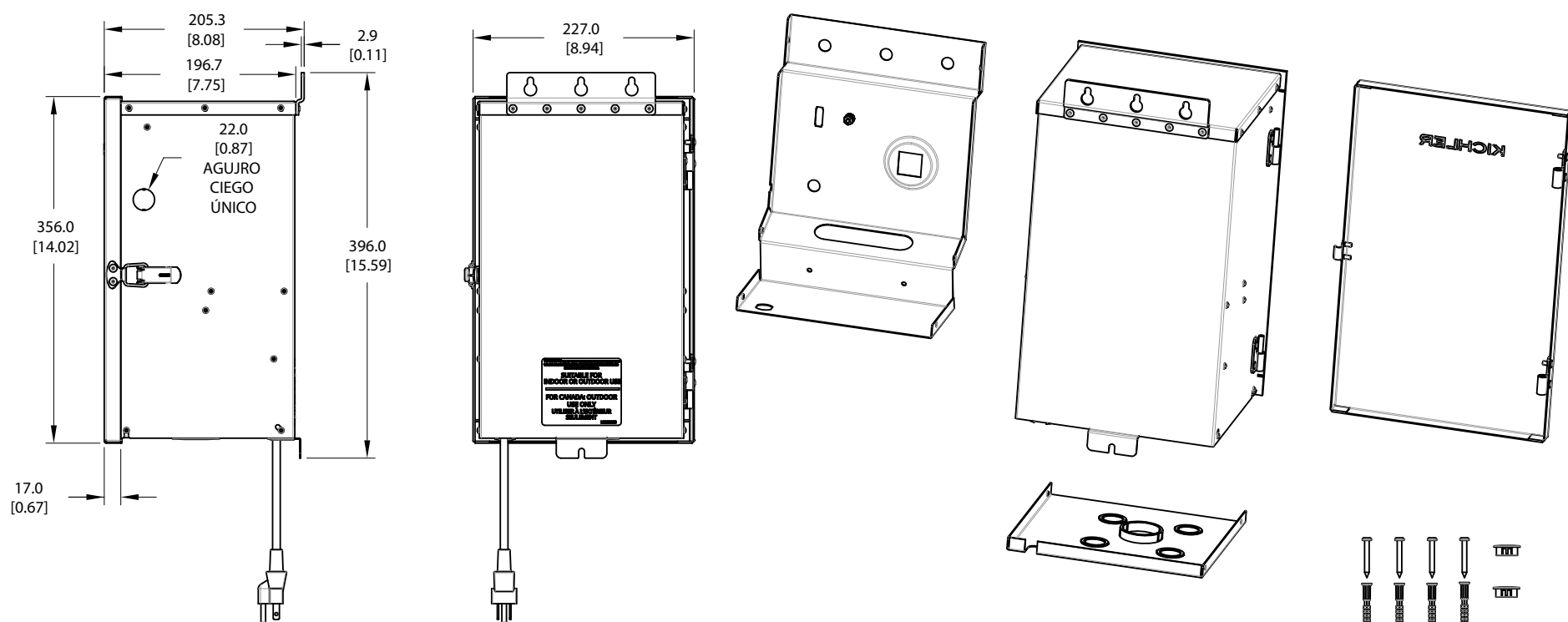

Lea cuidadosamente estas instrucciones antes de instalar la unidad.

- Esta alimentación eléctrica es solamente para usar con los sistemas de iluminación ornamental.
- No sumerja el transformador.
- Este dispositivo se considera un componente de un sistema de iluminación ornamental, donde la efectividad de la combinación será determinada por el Código de Electricidad Nacional o por las autoridades locales con jurisdicción allí.
- **ADVERTENCIA:** Riesgo de choques eléctricos, use solamente con accesorios y artefactos de iluminación ornamental de baja tensión.
- No conecte dos o más alimentaciones eléctricas en paralelo.
- Apto para uso interior o exterior.
- Para uso en viviendas solamente con una placa adaptadora de conducto.
- El Código Eléctrico Nacional requiere que el cableado cuando esté escondido o extendido a través de la pared del edificio vaya encerrado en un conducto.
- El transformador debe estar montado cerca de la fuente de alimentación eléctrica. Los cordones de extensión no deben usarse con esta unidad.
- **ADVERTENCIA:** (para la UNIDAD DE POTENCIA conectada al Cordón de suministro de potencia)
- **RIESGO DE CHOQUE ELÉCTRICO.** Instale la unidad de potencia a 5 pies (1.5m) o más de una piscina (alberca), manantial de agua mineral o fuente donde la unidad de potencia esté instalada (a) bajo techo dentro de los 10 pies (3.0m) de una piscina (alberca), manantial de agua mineral o fuente, o (b) al aire libre, conecte el suministro de potencia a la unidad a un receptáculo protegido por un interruptor de circuito accionado por pérdida a tierra accidental (GFCI, por sus siglas en inglés).

- Esta unidad de alimentación eléctrica al aire libre debe estar conectada a un tomacorriente con interruptor de circuito accionado por pérdida a tierra accidental cubierto, de 115/120 voltios, marcado "Lugar Mojado" ("Wet Location"), mientras esté en uso.
- Monte el transformador estanco a la lluvia por lo menos a un pie arriba del nivel del terreno con los terminales de alambre mirando hacia abajo. **Nota:** No energice el transformador hasta que la instalación del sistema esté completa.
- El alambre clasificado para soterrado directo se debe enterrar un mínimo de 6 pulgadas (152 mm) debajo de la superficie del terreno.
- **Nota:** Si necesita alambre de soterrado directo adicional, comuníquese con su distribuidor local Kichler® de productos de jardinería ornamental.
- El alambre calibre 8 puede comprarse en longitud de 250' (76 m.), 15503-BK.
- El alambre calibre 10 puede comprarse en longitud de 250' (76 m.), 15504-BK.
- El alambre calibre 12 puede comprarse en longitudes de 75' (22 m.), 15550-BK; 100' (30 m.), 15501-BK; 250' (76 m.), 15502-BK; 500' (152 m.), 15505-BK; y 1000' (304 m.), 15506-BK.
- **Determine la carga del transformador:** Los sistemas de baja tensión requieren el uso de un transformador para reducir la potencia de 120 VOLTIOS estándar de la corriente de su casa a 15 VOLTIOS. Para determinar el tamaño del transformador que necesitará usted, sume los vatajes de todas las lámparas que planea usar. Seleccione un transformador que coincida tan cerca como sea posible con el vataje total de las lámparas. Por ejemplo, si tiene 11 artefactos clasificados a 24.4 vatios cada uno, usted necesitará un transformador de 300 vatios (VA) (11 x 24.4 = 268.4 vatios). Generalmente, la carga total de las lámparas no debe ser menor de un tercio de la capacidad en vatios del transformador, ni exceder su máxima capacidad en vatios. Si el vataje total es demasiado alto, entonces divida la carga entre 2 transformadores o bien use un transformador más potente.
- Riesgo de incendio, no coloque el aislamiento por debajo de la placa terminal. Verifique la conexión después de la instalación.

Instrucciones de Instalación.

1. Determine el lugar deseado donde montar el transformador. **Nota:** Cuando decida el lugar donde montar, se debe tener en consideración los requisitos de la lista de arriba.
2. Marque la posición en la porción superior del lugar de la ranura del agujero de deslizar, en el tope del transformador y la ranura localizada en la parte inferior.
3. Si se monta en una superficie sólida como madera, revestimiento de pared o chapa, etc.;
 - A) Perfore agujeros piloto de 1/8" de diámetro en las posiciones marcadas en el paso 2.
 - B) Drive screws approximately half way into holes.
- Si monta en una pared sin mortero:
 - A) Perfore agujeros de 1/8" de diámetro en las posiciones marcadas en el paso 2.
 - B) Ponga los anclajes de plástico en los agujeros y golpee hasta que estén a ras.
 - C) Instale los tornillos aproximadamente hasta la mitad en los anclajes de plástico.
4. Resbale la porción grande del agujero de deslizar sobre la cabeza en el tope del tornillo y deje que el transformador se deslice hacia abajo, asegurándose de que la ranura inferior esté detrás de la cabeza del tornillo inferior.
5. Apriete los tornillos hasta que el transformador esté sujetado.
6. Parta aproximadamente 3" el cable de 12/2, 10/2 o de 8/2, y pele 1/2" del aislamiento de cada cable. El cable calibre 12/2, 10/2 y 8/2 es el cable negro duro al que irán conectados los artefactos de iluminación de baja tensión Kichler® de 12 voltios. (Refiérase arriba para la descripción y número de las piezas).
7. En el fondo de la regleta de terminales empuje un alambre desnudo en el agujero marcado "COM" y apriete el tornillo correspondiente en la cara de la regleta de terminales hasta que el alambre esté sujetado. Ver tabla para especificación de torque final del tornillo.

Nota: El transformador de 600 vatios y el de 900 vatios y el de 1200 vatios (15XX600XX y 15XX900XX y 15XX1200XX) está fabricado a 300 vatios por circuito con cada regleta de terminales representando un circuito.

Ver tabla para tamaños y cantidades máximas de alambre.

Tamaños de Alambre	Cantidad Máxima de Conductores	Torque de Apriete
#12	8	3.6-4.0 N-m (32-35 lb-in)
#10	4	3.6-4.0 N-m (32-35 lb-in)
#8	1	4.1-4.5 N-m (36-40 lb-in)

TABLA 1 (EXTENSIONES DE CABLE EN PIES)

WATT	TAP 1 12V		TAP 2 13V		TAP 3 14V		TAP 4 15V		TAP 5 16V		TAP 6 17V		TAP 7 18V	
	AWG 12	AWG 10	AWG 12	AWG 10	AWG 12	AWG 10	AWG 12	AWG 10	AWG 12	AWG 10	AWG 12	AWG 10	AWG 12	AWG 10
100-149	38	60	76	120	113	180	151	240	189	300	227	360	264	420
150-199	25	40	50	80	76	120	101	160	126	200	151	240	176	280
200-249	19	30	38	60	57	90	76	120	94	150	131	180	132	210
250-300	N/A	24	N/A	48	N/A	72	N/A	96	N/A	120	N/A	144	N/A	168

8. Empuje el alambre desnudo restante en el agujero correspondiente en el fondo de la regleta de terminales y apriete el tornillo correspondiente en la cara de la regleta de terminales hasta que el alambre esté sujetado.
9. Arriba de las regletas de terminales hay un tomacorriente y un cordón de alimentación eléctrica corto.
 - Si se usa un cronizador enchufable (15556WH/15557BK):
 - A) Enchufe el cronizador en el tomacorriente.
 - B) Enchufe el cordón de alimentación eléctrica corto en el cronizador.
 - C) Ajuste el cronizador siguiendo las instrucciones provistas con el mismo.
 - Si no se usa un cronizador enchufable:
 - A) Enchufe el cordón de alimentación eléctrica corto en el tomacorriente.
10. Opcional las instalaciones de control con célula fotoeléctrica:
 - A) Asegúrese de que la alimentación eléctrica esté apagada y el transformador NO está enchufado en un tomacorriente. **Nota:** No se necesita empalme; el transformador está equipado con un conector de cable de puente.
 - B) Abra la tapa frontal de la caja del transformador levantando la tapa. Localice y desconecte el conector del cable de puente blanco dentro de la cabina. Guarde el conector del cable de puente con estas instrucciones para un posible uso futuro.
 - C) Quite uno (1) de los agujeros ciegos de 7/8" de diámetro en el costado del transformador y empuje el conector blanco de control de célula fotoeléctrica a través del agujero ciego. Dentro de la cabina, deslice el espaciador y la tuerca estrellada sobre el conector blanco y atorníllelo en el control de célula fotoeléctrica y apriete.
 - D) Enchufe el conector blanco de control de célula fotoeléctrica en el conector de la cabina. Asegúrese de que los enganches laterales traben los conectores.
 - E) Localice el transformador y coloque el control de célula fotoeléctrica de modo que la luz no brille en la célula. Eso hará que el control de la célula fotoeléctrica cycle encendiendo y apagándose. En el caso improbable de que el control de célula fotoeléctrica fallara, los artefactos de iluminación permanecerán encendidos, aun durante las horas del día. Si esto ocurriera, siga estas instrucciones y quite el control de célula fotoeléctrica defectuoso y ponga el conector del cable de puente en lugar del mismo.
11. Enchufe el cordón de alimentación eléctrica en el tomacorriente estándar de 115 / 120 voltios. **Nota:** El cordón de alimentación eléctrica debe estar enchufado en un tomacorriente hermético equipado con un interruptor de circuito accionado por pérdida a tierra accidental.

INTERRUPTOR AUTOMÁTICO

(LADO SECUNDARIO – LADO DE 15 VOLTIOS)

- El interruptor automático disparará si hay un cortocircuito o si la vataje total instalado excede el vataje nominal por circuito.
- Para reposicionar el interruptor automático, bascule el interruptor a la posición "APAGADO" ("OFF") y luego vuelva a la posición "ENCENDIDO" ("ON").
- Si la unidad cicla, empujar encendiendo y apagándose sin tener en cuenta el ajuste del cronizador, la unidad debe verificar una persona de servicio competente.

PROTECCIÓN TÉRMICA

(LADO PRIMARIO – LADO DE 120 VOLTIOS)

Esta unidad está equipada con un protector térmico y se apagará si se recalienta.

For warranty information please visit: kichler.com/warranty
Para información de la garantía por favor visite: kichler.com/warranty

15PC900SS Transformer

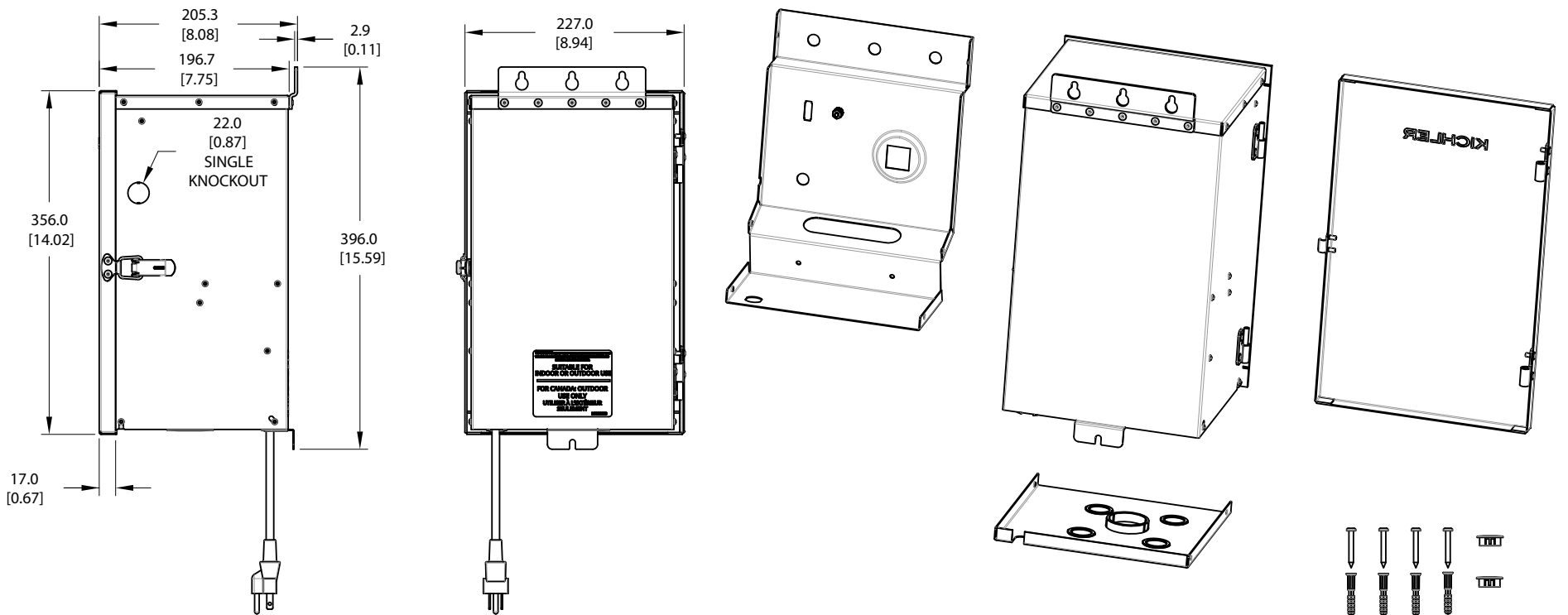

Read these instructions carefully before installing this unit.

- This power supply is for use with landscape lighting systems only.
- Do not submerge transformer.
- This device is accepted as a component of a landscape lighting system where the suitability of the combination shall be determined by National Electric Code or local authorities having jurisdiction.
- **WARNING:** Risk of electric shock, use only with low voltage landscape fixtures and accessories.
- Do not connect two or more power supplies in parallel.
- Suitable for indoor or outdoor use.
- For use in dwellings only with provided conduit adapter plate.
- National Electrical Code requires that wiring where concealed or extended through a building wall must be enclosed in conduit.
- Transformer should be mounted close to power source. Extension cords should not be used with this unit.
- **WARNING:** (for Power Supply Cord connected POWER UNIT)
RISK OF ELECTRIC SHOCK. Install power unit 5 feet (1.5m) or more from the pool, spa, or fountain where the power unit is installed (a) indoor within 10 feet (3.0m) of a pool, spa, or fountain, or (b) outdoor, connect power to unit to a receptacle protected by a GFCI.

- This outdoor power unit shall be connected to a 115/120 volt covered GFCI receptacle marked "Wet Location" while in use.
- Mount the rain-tight transformer at least one foot above ground level with the wire terminals facing down. **Note:** Do not energize transformer until installation of system is complete.
- Direct burial rated wire is to be buried a minimum of 6" (152mm) beneath the surface of the ground.
Note: If additional Direct Burial wire is needed, contact your local Kichler® landscape distributor.
- 8 GA wire can be purchased in length of 250' (76 M), 15503-BK.
- 10 GA wire can be purchased in length of 250' (76 M), 15504-BK.
- 12 GA wire can be purchased in lengths of 100' (30 M), 15501-BK; 250' (76 M), 15502-BK; 500' (152M), 15505-BK; and 1000' (304 M), 15506-BK.
- **Finding Transformer Load:** Low voltage systems require the use of a transformer to reduce standard 120-VOLT power from your home to 15-VOLTS. To determine the transformer size you will need, add up the wattages of all lamps you plan to use. Select a transformer that matches as closely as possible to the total lamp wattage. For example, if you have 11 fixtures all rated at 24.4 watts, you will need a 300 watt (VA) transformer (11 x 24.4 = 268.4 watts). Generally, the total lamp load should not be less than one-third the transformers wattage rating, nor exceed its maximum wattage capacity. If your total wattage is too high, either divide the load between two transformers, or use a more powerful transformer.
- Risk of fire, do not place insulation under terminal plate. Check connection after installation.

Installation Instructions.

1. Determine desired location for mounting transformer. **Note:** When deciding location for mounting consideration should be taken for the requirements listed above.
2. Mark position of top portion of the keyhole slot location at top of transformer and the slot located at bottom.
3. If mounting to a solid surface such as wood, siding, etc;
 - A) Drill 1/8" diameter pilot holes at positions marked in Step 2.
 - B) Drive screws approximately half way into holes.
- If mounting to drywall:
 - A) Drill 1/4" diameter holes at positions marked in Step 2.
 - B) Push plastic anchors into holes and tap until flush.
 - C) Drive screws approximately half-way into plastic anchors.
4. Slip large portion of keyhole over head of top screw and allow transformer to slide down, making sure bottom slot is behind head of bottom screw.
5. Tighten screws until transformer is secure.
6. Split 12/2, 10/2, or 8/2 cable approximately 3", and strip 1/2" insulation off each wire. 12/2, 10/2, and 8/2 cable is the heavy black cable which all Kichler® 12-volt low voltage lighting fixtures will be connected.
(Reference above for description and part numbers).
7. On the bottom of the terminal block push one bare wire into the hole marked "COM" and tighten the corresponding screw on terminal block face until wire is secure. See chart for terminal screw torque specification.
Note: 600W, 900W, 1200W transformer (15XX600XX, 15XX900XX, 15XX1200XX) is manufactured at 300W per circuit with each terminal block representing one circuit.

See chart for maximum wire sizes and counts.

Wire Sizes	Max. no. of conductors	Tightening Torque
#12	8	3.6-4.0 N-m (32-35 lb-in)
#10	4	3.6-4.0 N-m (32-35 lb-in)
#8	1	4.1-4.5 N-m (36-40 lb-in)

CHART 1 (WIRE RUNS IN FEET)

WATT	TAP 1 12V		TAP 2 13V		TAP 3 14V		TAP 4 15V		TAP 5 16V		TAP 6 17V		TAP 7 18V	
	AWG 12	AWG 10	AWG 12	AWG 10	AWG 12	AWG 10	AWG 12	AWG 10	AWG 12	AWG 10	AWG 12	AWG 10	AWG 12	AWG 10
100-149	38	60	76	120	113	180	151	240	189	300	227	360	264	420
150-199	25	40	50	80	76	120	101	160	126	200	151	240	176	280
200-249	19	30	38	60	57	90	76	120	94	150	131	180	132	210
250-300	N/A	24	N/A	48	N/A	72	N/A	96	N/A	120	N/A	144	N/A	168

8. Push remaining bare wire into the appropriate hole on bottom of terminal block and tighten the corresponding screw on terminal block face until wire is secure. Again, refer to torque specifications in chart.
9. Above terminal blocks are a receptacle and a short power cord.
 - If using plug-in timer (15556WH/15557BK):
 - A) Plug timer into receptacle.
 - B) Plug short power cord into timer.
 - C) Set timer following instructions provided with timer.
 - If not using plug-in timer:
 - A) Plug short power cord into receptacle.
10. Optional Photo Control Installations:
 - A) Make sure power is off and transformer is NOT plugged into an electrical outlet.
Note: No splice is required, transformer is equipped with jumper connector.
 - B) Open front cover of the transformer case by lifting the cover up. Locate and disconnect the white jumper connector inside the housing. *Save the jumper connector with these instructions for possible future use.
 - C) Remove one (1) of the 7/8" diameter knockouts on the side of the transformer and push the photo control white connector through the knockout hole. Inside the housing, slide the spacer and star nut over the white connector and thread it on to the photo control and tighten.
 - D) Plug photo control white connector into the housing connector. Ensure that the side latch locks the connectors.
 - E) Locate transformer and position photo control so that no light will shine on the cell. It will cause the photo control to cycle on and off. *In the unlikely event that the photo control should fail, the lighting fixtures will remain on, even in the daytime. If this should happen, follow these instructions and remove the defective photo control and place the jumper connector in its place.
11. Plug power supply cord into standard 115/120 volt receptacle. **Note:** The power supply cord must be plugged into a weather tight receptacle equipped with a Ground Fault Interrupter (GFCI).

CIRCUIT BREAKER
(SECONDARY SIDE - 15 VOLT SIDE)

- Circuit breaker will trip if there is a short or if total wattage installed exceeds rated wattage per circuit.
- To reset breaker, flip switch to 'OFF' then back to 'ON' position.
- If the unit cycles on and off without regard to the timer setting, it should be checked by a qualified service person.

THERMAL PROTECTION
(PRIMARY SIDE - 120 VOLT SIDE)

This unit is equipped with a thermal protector and will shut off if overheated.

Transformateur 15PC900SS

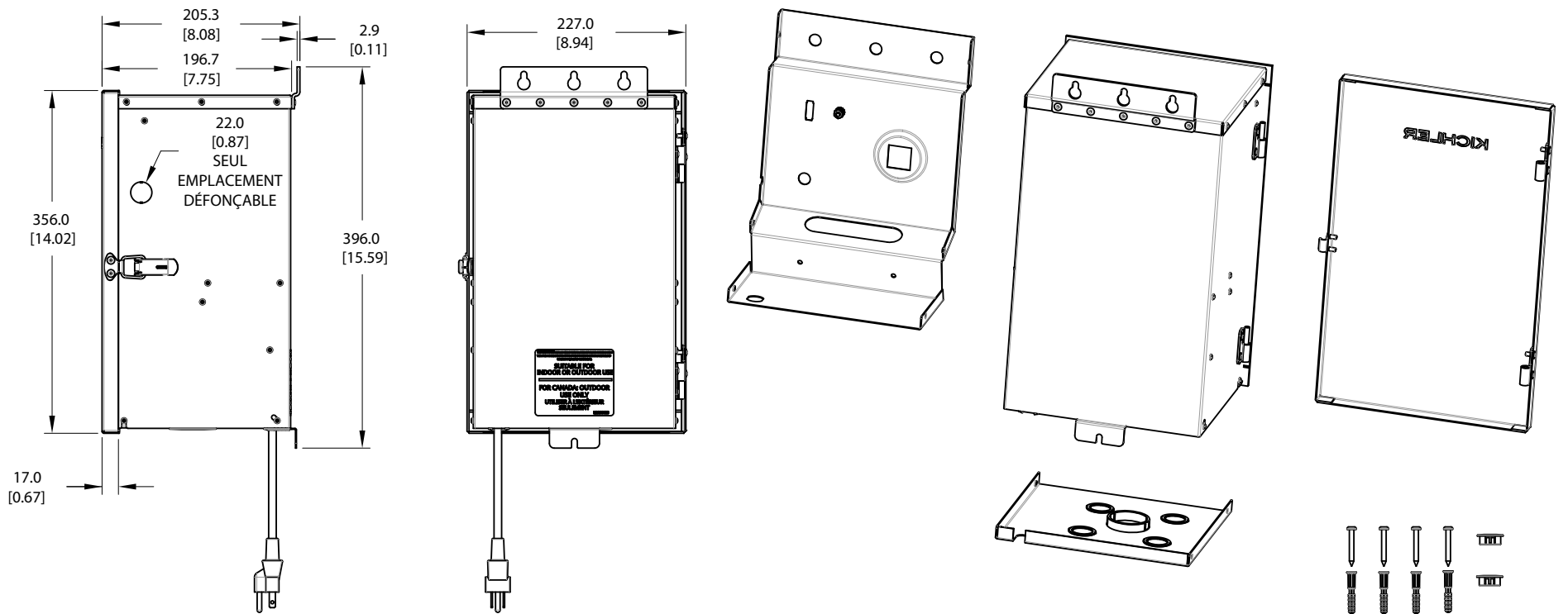

Prière de lire attentivement les instructions avant d'installer l'unité.

- Cette source d'alimentation est utilisée uniquement avec les systèmes d'éclairage paysagiste.
- Ne pas immerger le transformateur.
- Ce dispositif est acheté en tant que composant de système d'éclairage paysagiste. L'adaptabilité des combinaisons doit être déterminée par le Code national de l'électricité et les autorités locales ayant juridiction.
- **AVERTISSEMENT** : Risque de chocs électriques. N'utiliser qu'avec des luminaires et accessoires à basse tension.
- Ne pas connecter deux ou plusieurs unités d'alimentation électrique en parallèle.
- Compatible pour utilisation extérieure et intérieure.
- Pour installations à domicile réalisées uniquement avec plaque d'adaptation de conduit fournie.
- Le Code national de l'électricité requiert que le câblage caché dans ou passé par un mur doit être placé dans un conduit.
- Le transformateur doit être installé près de la source d'alimentation. Ne pas utiliser de rallonge avec cette unité.
- **AVERTISSEMENT** : (pour BLOC D'ALIMENTATION connecté avec un cordon d'alimentation) RISQUE DE CHOC ÉLECTRIQUE. Installer l'unité d'alimentation à 1,5 m ou plus de la piscine, du spa ou de la fontaine où est installé le bloc d'alimentation (a) à l'intérieur dans les 3,0 m d'une piscine, du spa ou de la fontaine ou (b) à l'extérieur, connecter l'alimentation à l'unité dans une prise protégée par un GFCI.
- Cette unité d'alimentation à utiliser à l'extérieur doit être connectée à une prise couverte de 115/120 V protégée par un interrupteur de circuit en cas de fuite à la terre étiquetée

- "Emplacement humide" pendant l'utilisation.
- Installer le transformateur étanche au moins 30 cm au-dessus du niveau du sol avec les bornes dirigées vers le bas. **Remarque**: Ne pas mettre le transformateur sous tension tant que l'installation du système n'est pas complètement terminée.
- Un fil destiné à une installation souterraine doit être enterré à un minimum de 15 cm sous la surface du sol.
- **Remarque**: Si des fils supplémentaires sont nécessaires pour l'installation souterraine, contacter le distributeur local des produits paysagistes Kichler®.
- Un fil 8 GA peut être acheté dans une longueur de 76 m (15503-BK).
- Un fil 10 GA peut être acheté dans une longueur de 76 m (15504-BK).
- Un fil 12 GA peut être acheté dans des longueurs de 30 m (15501BK), 76 m (15502BK), 152 m (15505BK) et 304 m (15506BK).
- **Détermination de la charge du transformateur** : Les systèmes à basse tension requièrent l'emploi d'un transformateur réduisant l'alimentation de 120 V de votre domicile à 15 V. Pour déterminer la puissance du transformateur dont vous avez besoin, ajouter la puissance en watts de toutes les lampes que vous avez l'intention d'utiliser. Sélectionner un transformateur correspondant le mieux à la puissance en watts totale des lampes. Si par exemple vous avez 11 luminaires de 24,4 watts chacun, vous avez besoin d'un transformateur de 300 watts (VA) (11 x 24,4 = 268,4 watts). La charge totale des lampes ne devrait ni être inférieure à un tiers de la puissance en watts du transformateur ni être supérieure à sa puissance maximale. Si votre total en watts est trop élevé, vous pouvez soit répartir la charge entre deux transformateurs soit utiliser un transformateur plus puissant.
- Risque d'incendie, ne pas placer d'isolant sous la plaque à bornes. Vérifier les connexions après l'installation.

Instructions d'installation.

- Déterminer l'emplacement pour l'installation du transformateur. **Remarque** : Lors de la sélection de l'emplacement pour l'installation, tenir compte des critères indiqués ci-dessus.
- Marquer l'emplacement de la partie supérieure de l'encoche située en haut du transformateur ; marquer également l'emplacement de l'encoche située en bas du transformateur.
- En cas de montage sur une surface solide telle que du bois, un revêtement, etc.
 - Percer des trous de guidage de 1/8 po de diamètre aux emplacements marqués au cours de l'étape 2.
 - Enfoncer les vis à environ la moitié.
- En cas de montage sur placoplâtre :
 - Percer des trous d'un diamètre de 1/4 po aux emplacements marqués au cours de l'étape 2.
 - Enfoncer les ancrés en plastique dans les trous et taper jusqu'à alignement.
 - Enfoncer les vis dans les ancrés en plastique à la moitié.
- Passer la partie la plus large de l'encoche en trou de serrure par-dessus la vis supérieure et permettre au transformateur de glisser vers le bas en s'assurant que l'encoche inférieure est derrière la vis inférieure.
- Resserrer les vis jusqu'à ce que le transformateur soit bien fixé.
- Séparer le câble 12/2, 10/2 ou 8/2 à environ 7,5 cm et dénuder le revêtement à 1,5 cm de chacun des fils. Le câble 12.2, 10/2 et 8/2 est un câble noir lourd auquel les luminaires Kichler® 12 V à basse tension seront connectés. (Se reporter à la description et aux références de pièce ci-dessus).
- Sur la partie inférieure du bornier, pousser un fil nu dans le trou marqué COM et resserrer la vis correspondante sur le bornier jusqu'à ce que le fil soit fixé. Voir le tableau pour la spécification du couple de serrage de la vis de la borne. **Remarque**: Les transformateurs de 600W, 900W, 1200W (15XX600XX, 15XX900XX, 15XX1200XX) sont fabriqués à 300W par circuit avec un bornier représentant un circuit.

- Pousser le fil nu restant dans le trou approprié en bas du bornier et resserrer la vis correspondante sur le bornier jusqu'à ce que le fil soit fixé. Se reporter aux spécifications de couple dans le tableau.
- Au-dessus des borniers se trouvent une prise et un petit cordon d'alimentation.
 - Si vous utilisez une minuterie enfichable (15556WH/15557BK) :
 - Brancher la minuterie dans la prise.
 - Brancher le petit cordon d'alimentation dans la minuterie.
 - Régler la minuterie selon les instructions fournies avec la minuterie.
 - Sans minuterie enfichable :
 - Brancher le cordon d'alimentation court dans la prise.
- Installations du contrôle photo-électrique (en option) :
 - S'assurer que le transformateur est hors tension et n'est pas branché dans une prise électrique. **Remarque** : Aucune épissure n'est requise, le transformateur est muni d'un connecteur cavalier.
 - Ouvrir le couvercle avant du transformateur en soulevant le couvercle. Localiser et déconnecter le connecteur cavalier blanc à l'intérieur du boîtier. *Conserver le connecteur cavalier avec ces instructions en cas d'utilisation ultérieure possible.
 - Enlever l'une des alvéoles défonçables de 7/8 po de diamètre sur le côté du transformateur et pousser le connecteur blanc du contrôle photo-électrique par le trou. À l'intérieur du boîtier, passer l'entretoise et l'écrou en étoile sur le connecteur blanc et le visser sur le contrôle photo-électrique, serrer.
 - Brancher le connecteur blanc du contrôle photo-électrique dans le connecteur du boîtier. S'assurer que le loquet latéral bloque les connecteurs.
 - Localiser le transformateur et placer le contrôle photo-électrique de manière à ce que la lumière ne tombe pas sur la cellule. Si la lumière y tombe, le contrôle photo-électrique s'activera et se désactivera en continu. *En cas de défaillance, peu probable du contrôle photo-électrique, les luminaires resteront allumés et cela même pendant la journée. Si cette situation se produisait, suivre ces instructions, enlever le contrôle photo-électrique défectueux et le remplacer par le connecteur cavalier.
- Brancher le câble de l'unité d'alimentation dans une prise standard de 115/120 V. **Remarque**: Le câble d'alimentation doit être branché dans une prise étanche protégée par un disjoncteur de fuite à la terre (GFCI).

Voir le tableau pour la taille et le nombre maximum de fils.

Taille des Fils	Nbre Max de Conducteurs	Couple de Serrage
n°12	8	3,6 à 4,0 Nm (32 à 35 lb-po)
n°10	4	3,6 à 4,0 Nm (32 à 35 lb-po)
n°8	1	4,1 à 4,5 Nm (36 à 40 lb-po)

SCHÉMA 1 (CHEMIN DE CABLE EN PIEDS)

WATT	TAP 1 12V		TAP 2 13V		TAP 3 14V		TAP 4 15V		TAP 5 16V		TAP 6 17V		TAP 7 18V	
	AWG 12	AWG 10	AWG 12	AWG 10	AWG 12	AWG 10	AWG 12	AWG 10	AWG 12	AWG 10	AWG 12	AWG 10	AWG 12	AWG 10
100-149	38	60	76	120	113	180	151	240	189	300	227	360	264	420
150-199	25	40	50	80	76	120	101	160	126	200	151	240	176	280
200-249	19	30	38	60	57	90	76	120	94	150	131	180	132	210
250-300	N/A	24	N/A	48	N/A	72	N/A	96	N/A	120	N/A	144	N/A	168

DISJONCTEUR
(CÔTÉ SECONDAIRE - 15 V)

- Le disjoncteur se déclenche en cas de court-circuit ou si la puissance en watts totale dépasse la puissance nominale par circuit.
- Pour réenclencher le disjoncteur, passer l'interrupteur sur arrêt puis à nouveau sur marche.
- Si l'unité passe de marche à arrêt en dépit du réglage de la minuterie, demander à un technicien qualifié de contrôler le système.

PROTECTION THERMIQUE
(CÔTÉ PRIMAIRE -120 V)

Cette unité est munie d'un protecteur thermique et s'arrête automatiquement en cas de surchauffe.