

INSTRUCTIONS For Assembling and Installing Fixtures in Canada Pour L'assemblage et L'installation Au Canada

ASSEMBLY AND INSTALLATION INSTRUCTIONS - IMPORTANT! GENERAL INSTRUCTIONS - READ THIS PAGE FIRST.

- 1) Read and understand all instructions completely, both front and back before proceeding with assembly and installation of this fixture.
 - 2) If you have doubts about how to install a lighting fixture or if fixture fails to operate correctly, please contact a local qualified licensed electrical contractor.
 - 3) Before you start:
 - a) NEVER attempt to do any work without shutting off the electricity until the work is complete. Go to the main fuse box in your home. Place main power switch to "off" position.
 - b) Unscrew the fuse or fuses that control the power to the fixture or room that you are working on.
 - c) Turn fixture in off position. If fixture to be replaced has built in switch or pull chain, place those in off position.
 - 4) All parts must be used as indicated in the assembly/installation instructions. Do not substitute any other parts, leave any parts out, or use any parts which are worn out or broken. Failure to obey this instruction could invalidate the U.L. listing and/or C.S.A. certification of this fixture.
 - 5) Be sure to use light bulbs with wattage no greater than specified on this fixture. Be certain electric current is turned off before changing bulb.
 - 6) If a green insulated wire or bare copper or silver wire is included with this fixture be certain never to attach this wire to the "hot" current carrying supply wire.
 - 7) If parts need to be replace use only authorized replacement parts. Write to Authorized Replacement Parts Distribution Dept., P.O. Box 318010, Cleveland, Ohio 44131-8010
 - 8) Be sure fixture is supported only by chain (if fixture hangs by chain) and not by wire.
 - 9) Keep this sheet in a safe place and review it before doing any work on this fixture.
- The hand-crafted beauty of this fixture is the result of tasteful design, experienced engineering, careful craftsmanship and a dedication to customer satisfaction. You will be assured years of service and enjoyment if you read and observe the following list of product care suggestions:

- Be certain electric current is turned off before cleaning.
- Clean metal components with a soft cloth, moistened with a mild liquid soap solution. Wipe clean and buff with a soft dry cloth. Under no circumstances should any metal polish be used, as its abrasive nature could damage the protective finish placed on the metal parts.
- Wood components may be polished with a fine furniture polish, taking care to avoid getting the polish on the metal surfaces.
- Never wash glass shades in an automatic dishwasher. To wash glass shades, line a sink with a towel and fill with warm water and a mild liquid soap. Wash glass with a soft cloth, rinse and wipe dry.

INSTRUCCIONES DE MONTAJE E INSTALACION - INSTRUCCIONES GENERALES IMPORTANTES - LEA ESTA PAGINA PRIMERO.

- 1) Lea y entienda completamente todas las instrucciones, tanto del frente como del dorso antes de proseguir con el montaje e instalación de este artefacto.
- 2) Si tuviera alguna duda acerca de cómo instalar un artefacto luminoso o si el artefacto fallara en funcionar correctamente, por favor comuníquese con un contratista eléctrico licenciado calificado local.
- 3) Antes de comenzar:
 - a) NUNCA intente hacer un trabajo antes de apagar la alimentación eléctrica hasta que el trabajo esté terminado. Vaya a la caja principal de fusibles de la casa. Ponga el interruptor principal de corriente en posición "apagado".
 - b) Destornille el fusible o fusibles que controlen la alimentación eléctrica al artefacto o al cuarto donde está trabajando usted.
 - c) Apague el artefacto que va a reemplazar. Ponga el interruptor de pared en posición apagado. Si el artefacto que va a reemplazar tiene incorporado un interruptor cadenilla de tiro, póngalos en posición apagado.
- 4) Todas las piezas se deben usar como se indica en las instrucciones de instalación / montaje. No sustituya ninguna de las otras piezas, ni deje afuera las piezas o use piezas que estén desgastadas o rotas. La falta de obedecer esta instrucción podría invalidar el listado de UL y/o la certificación C.S.A. de este artefacto.
- 5) Asegúrese de usar las bombillas en el voltaje no mayor que el especificado en este artefacto. Asegúrese de que la corriente eléctrica está apagada antes de cambiar la bombilla.
- 6) Si un cable aislado verde o cable de cobre desnudo o cable de plata se incluye con este artefacto, asegúrese de que nunca se acople este alambre al cable de alimentación eléctrica "vivo" que trae corriente.
- 7) Si es necesario cambiar piezas, use solamente piezas de reemplazo autorizadas. Escriba al Departamento de distribución de piezas de reemplazo autorizadas, P.O. Box 318010, Cleveland, Ohio 44131-8010.
- 8) Asegúrese de que el artefacto esté soportado solamente por la cadena (si el artefacto cuelga de la cadena) y no del cable.
- 9) Guarde esta hoja en un lugar seguro y examínela antes de hacer ningún trabajo en este artefacto.
- 10) La belleza de la artesanía manual de este artefacto es el resultado de un diseño de buen gusto, ingeniería experimentada, artesanía cuidadosa y la dedicación de satisfacción al cliente. Usted tendrá años de servicio y de gozo si lee y observa la lista siguiente con las sugerencias de cuidado del producto.
 - Asegúrese de que la alimentación de corriente eléctrica esté apagada antes de limpiar.
 - Limpie los componentes metálicos con una tela suave, humedecida en una solución de jabón líquido suave. Limpie y lustre con una tela seca y suave. Las partes metálicas no deben pulirse con pasta para pulir metales bajo ninguna circunstancia puesto que la naturaleza abrasiva de la pasta podría dañar el acabado protector de las partes metálicas.
 - Los componentes de madera se pueden pulir con un compuesto fino de pulir muebles, teniendo cuidado de evitar pulir las superficies metálicas.
 - Nunca lave las pantallas de vidrio en un lavaplatos automático. Para lavar las pantallas de vidrio, ponga una toalla como revestimiento de la piletta y llene de agua tibia y un jabón líquido suave. Lave el vidrio con una tela suave, enjuague y seque bien.

INSTRUCTIONS POUR LE MONTAGE ET L'INSTALLATION - IMPORTANT - INSTRUCTIONS GÉNÉRALES - LISEZ D'ABORD CETTE PAGE

- 1) Lisez attentivement et complètement toutes les directives qui figurent devant et derrière avant de procéder au montage et à l'installation de ce luminaire.
 - 2) En cas d'hésitation sur la manière d'installer un luminaire ou si le luminaire ne fonctionne pas correctement, veuillez vous adresser à un électricien qualifié et agréé local.
 - 3) Avant de commencer l'installation :
 - a) N'entreprenez JAMAIS l'installation avant d'avoir coupé le courant électrique et ce jusqu'à ce que l'installation soit terminée. Pour ce faire, mettez l'interrupteur principal de la boîte de fusibles sur la position « Arrêt ».
 - b) Dévissez le ou les fusibles qui contrôlent l'alimentation du luminaire ou celle de la pièce dans laquelle vous travaillez.
 - c) Éteignez le luminaire qui doit être remplacé. Mettez l'interrupteur mural sur la position « Arrêt ». Si le luminaire devant être remplacé est muni d'un interrupteur intégré ou à chaînette, mettez-les sur la position « Arrêt ».
 - 4) Toutes les pièces doivent être utilisées comme indiqué dans les instructions de montage ou d'installation. Aucune pièce ne doit être remplacée ou inutilisée et aucune pièce endommagée ou usée ne doit être utilisée. Ne pas se conformer à cette directive peut annuler l'homologation UL et/ou la certification ACONOR du luminaire.
 - 5) Veillez à utiliser des ampoules dont la puissance en watts n'est pas supérieure à celle indiquée sur le luminaire. Vérifiez que le courant électrique est coupé avant de changer une ampoule.
 - 6) Si le fil vert isolé ou le conducteur en cuivre nu ou le fil argent sont inclus dans ce luminaire, veillez à ne jamais fixer ce fil au fil d'alimentation sous tension.
 - 7) Pour obtenir des pièces de remplacement, adressez-vous à Authorized Replacement Parts Distribution Dept., P.O. Box 318010, Cleveland, Ohio 44131-8010.
 - 8) Assurez-vous que le luminaire est supporté uniquement par une chaîne (si le luminaire est suspendu à une chaîne) et non par un fil électrique.
 - 9) Conserver ce feuillet et lisez-le avant d'entreprendre tout travail sur ce luminaire.
- Ce très beau luminaire, fabriqué à la main, est le résultat du bon goût, du savoir-faire, du travail soigné et de la recherche de la satisfaction de la clientèle. Il vous assurera des années de service et de plaisir si vous suivez les conseils d'entretien suivants :
- Assurez-vous que le courant électrique est coupé avant de le nettoyer.
 - Nettoyez les éléments en métal avec un chiffon doux imprégné d'une solution à base de savon liquide doux. Faites briller avec un chiffon sec et doux. N'utilisez jamais de produits pour polir les métaux. Abrasifs, ils risqueraient d'endommager le fini protecteur des pièces métalliques.
 - Les éléments en bois doivent être lustrés avec de la cire pour meubles de bonne qualité. Ne mettez pas de cire sur les surfaces métalliques.
 - Ne mettez jamais les abat-jour en verre dans un lave-vaisselle. Pour les laver, recouvrez le fond de l'évier avec une serviette. Remplissez l'évier d'eau chaude et ajoutez un savon liquide doux. Utilisez un chiffon doux, rincez et essuyez.

NOTE: NEC CODE (314.24) requires that ceiling outlet boxes in the United States support up to 50 lbs. This fixture exceeds 50 lbs. and must be installed using an outlet box approved for up to 100 lbs. or independently of the existing outlet box. Installation hardware and instructions are provided for both.

MOUNTING TO A 100 lb. MAX. APPROVED OUTLET BOX

- 1) Support cable from fixture (see sec. 3) must pass through outlet box. Drill 3/16" diameter hole in outlet box if no other holes are available.
- 2) Screw threaded rod (B) from parts bag into pipe coupling (A) until threaded rod is flush with top of pipe coupling. Secure in place by tightening allen head screw (C) with provided wrench.
- 3) Pass threaded pipe (B) through mounting strap (D).
- 4) Screw hexnut (H) onto threaded rod (B).
- 5) Slip ground lug (F) and lockwasher (J) onto threaded rod (B).
- 6) Thread screw collar loop (L) onto threaded rod (B) until threaded rod is flush with hole on lower side of screw collar loop.
- 7) Secure screw collar loop (L) in place by tightening hexnut (H) down against groundlug (F), lockwasher (J) and screw collar loop.
- 8) Assemble mounting strap (D) and assembled parts to outlet box using screws provided with outlet box.
- 9) Trial fit canopy (M) over screw collar loop. Approximately one half of the screw collar loop exterior threads should be exposed below canopy. To increase length of assembly loosen hexnut (H) and unscrew screw collar loop no more than two complete turns.
- 10) To shorten, loosen allen head screw (C). Screw threaded pipe into coupling until desired height is met.
- 10) After desired position is found, remove canopy and tighten allen head screw (C) and anti-rotational screw located next to center hole inside mounting strap (D).

REMARQUE: le code national de l'électricité (NEC-314.24) requiert que les boîtes à prises au plafond installées aux États-Unis puissent supporter un poids de 23 kg. Ce luminaire pèse plus de 23 kg et doit être installé à l'aide d'un boîtier à prises agréé jusqu'à 45 kg ou indépendamment de la boîte à prises existante. Le matériel d'installation et les instructions sont fournies pour les deux.

MONTAGE À UNE BOÎTE À PRISES AGRÉÉE DE 45 KG MAX.

- 1) Le câble de support du luminaire (voir la section 3) doit passer par la boîte à prises. Percer un trou de 3/16 po de diamètre dans la boîte à prises si aucun autre trou n'est disponible.
- 2) Visser la tige filetée (B) qui se trouve dans le sac à pièces sur l'accouplement du tube (A) jusqu'à ce que la tige filetée soit alignée avec la partie supérieure de l'accouplement du tube. Bloquer en serrant les vis Allen (D) avec la clé fournie (C).
- 3) Passer la tige filetée (B) par le support de montage (D).
- 4) Visser l'écrou hexagonal (H) sur la tige filetée (B).
- 5) Passer la cosse de masse (F) et la rondelle de blocage (J) sur la tige filetée (B).
- 6) Visser la boucle à vis (L) sur la tige filetée (B) jusqu'à ce que la tige filetée s'aligne au trou situé sur le côté inférieur de la boucle à vis.
- 7) Fixer la boucle à vis (L) en resserrant l'écrou hexagonal (H) contre la cosse de masse (F), la rondelle de blocage (J) et la boucle à vis.
- 8) Assembler le support de montage (D) et les pièces montées à la boîte à prises à l'aide des vis fournies avec la boîte à prises.
- 9) Loger temporairement le cache (M) sur la boucle à vis. Environ la moitié des filets externes de la boucle à vis doivent être visibles sous le cache. Pour augmenter la longueur de l'assemblage, desserrer l'écrou hexagonal (H) et ne dévisser la boucle à vis que de deux tours complets. Pour raccourcir, desserrer la vis allen (C). Visser la tige filetée dans l'accouplement jusqu'à ce que la hauteur souhaitée soit atteinte.
- 10) Après avoir trouvé la position souhaitée, enlever le cache et resserrer la vis allen (C) et la vis anti-rotation située près du trou central à l'intérieur du support de montage (D).

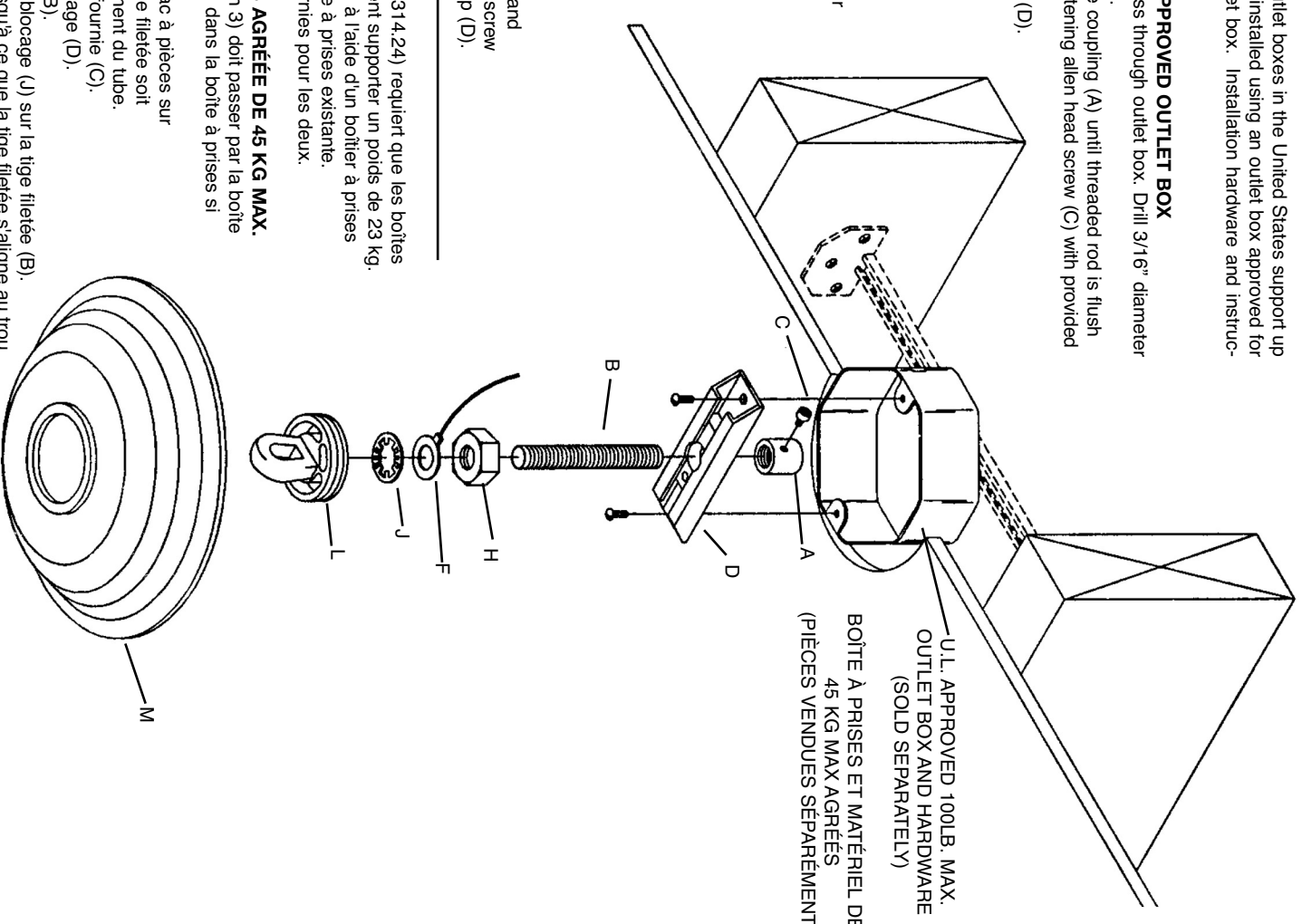

MEANS OF SUPPORT MUST BE ERECTED ABOVE OUTLET BOX. BELOW IS ONE SUGGESTED METHOD.

- 1) Screw threaded rod (P) from parts bag into pipe coupling (A) until threaded pipe is flush with top of pipe coupling. Secure in place by tightening allen head screw (C) with provided wrench.
- 2) Slip mounting strap (D) over provided threaded rod (P).
- 3) Remove knockout in top of outlet box.
- 4) Support cable from fixture (see sec. 3) must pass through outlet box. Drill 3/16" diameter hole in outlet box if no other holes are available.
- 5) In area above outlet box pass threaded rod (P) through hole in center of outlet box.
- 6) Lay a 2x4 across ceiling joist on either side of threaded rod (P).
- 7) Secure 2x4's in place by toe-nailing or other means.
- 8) Screw hexnut (H) onto threaded rod (P).
- 9) Slip ground lug (F) and lockwasher (J) onto threaded rod (P).
- 10) Thread screw collar loop (L) onto threaded rod (P) until threaded pipe is flush with hole on lower side of screw collar loop.
- 11) Secure screw collar loop (L) in place by tightening hexnut (H) down against ground lug (F), lockwasher (J) and screw collar loop.
- 12) Temporarily slip canopy (M) over screw collar loop (L). Approximately one half of the screw collar loop exterior threads should be exposed below canopy.
- 13) Temporarily screw threaded ring (N) onto screw collar loop (L).
- 14) In area above outlet box pull up on threaded rod (P) until canopy is snug against ceiling.
- 15) Slide mounting strap (D) down threaded rod (P) and against 2x4's.
- 16) Screw pipe coupling (A) down threaded rod (P) until pipe coupling is snug against mounting strap (D) and canopy (M) is snug against ceiling.
- 17) Tighten allen head screw (C).
- 18) Secure mounting strap (D) in place by laying diagonally across both 2x4's and driving two #10 x 1" sheet metal or equivalent screws (not provided) through holes at ends of mounting strap. Tighten anti-rotational hex screw located next to center hole inside mounting strap (D) with provided allen wrench.

NOTE: Mounting strap (D) must be secured to prevent rotation.
Remove threaded ring (N) and canopy (M).

MONTAGE À UNE BOÎTE À PRISES STANDARD

LES MOYENS DE SUPPORT DOIVENT ÊTRE INSTALLÉS AU-DESSUS DE LA BOÎTE À PRISES. METHODE SUGGEREE

- 1) Visser la tige filetée (P) qui se trouve dans le sac à pièces sur l'accouplement du tube (A) jusqu'à ce que la tige filetée soit alignée avec la partie supérieure de l'accouplement du tube. Bloquer en serrant les vis Allen (C) avec la clé fournie.
- 2) Passer le support de montage (D) sur la tige filetée (P) de 1/2"-13UNC.
- 3) Enlever l'alvéole démontable en haut de la boîte à prises.
- 4) Le câble de support du luminaire (voir la section 3) doit passer par la boîte à prises. Percer un trou de 3/16 po de diamètre dans la boîte à prises si aucun autre trou n'est disponible.
- 5) Au-dessus de la boîte à prises, passer la tige filetée (P) par le trou au centre de la boîte à prises.
- 6) Placer une colombe deux par quatre à travers les solives de plafond de chaque côté de la tige filetée (P).
- 7) Fixer bien les colombes en les clouant en biais ou par d'autres moyens.
- 8) Visser l'écrou hexagonal (H) sur la tige filetée (P).
- 9) Passer la cosse de masse (F) et la rondelle de blocage (J) sur la tige filetée (P).
- 10) Visser la boucle à vis (L) sur la tige filetée (P) jusqu'à ce que le tube fileté s'aligne avec le trou du côté inférieur de la boucle à vis.
- 11) Fixer la boucle à vis (L) en serrant l'écrou hexagonal (H) contre la cosse de masse (F) et la rondelle de blocage (J) et la boucle à vis.
- 12) Passer temporairement le cache (M) sur la boucle à vis (L). La moitié du filetage extérieur de la boucle à vis doit être visible sous le cache.
- 13) Visser temporairement la bague filetée (N) sur la boucle à vis (L).
- 14) Au-dessus de la boîte à prises, tirer sur la tige filetée (P) jusqu'à ce que le cache soit bien serré contre le plafond.
- 15) Faire glisser en aval le support de montage (D) le long de la tige filetée contre la partie supérieure des colombes.
- 16) Visser l'accouplement du tube (A) sur la tige filetée (P) jusqu'à ce que l'accouplement du tube soit bien contre le support de montage (D) et que le cache (M) se trouve contre le plafond.
- 17) Resserrer la vis allen (C).
- 18) Fixer le support de montage (D) en plaçant diagonalement les deux colombes deux par quatre et en vissant deux vis à tête No 10 x 1 po ou des vis équivalentes (non fournies) par les trous aux extrémités du support de montage. Resserrer les écrous hexagonaux anti-rotation situés près du trou central à l'intérieur du support de montage (D) avec la clé allen fournie.
- 19) Enlever l'anneau fileté (N) puis le cache (M).

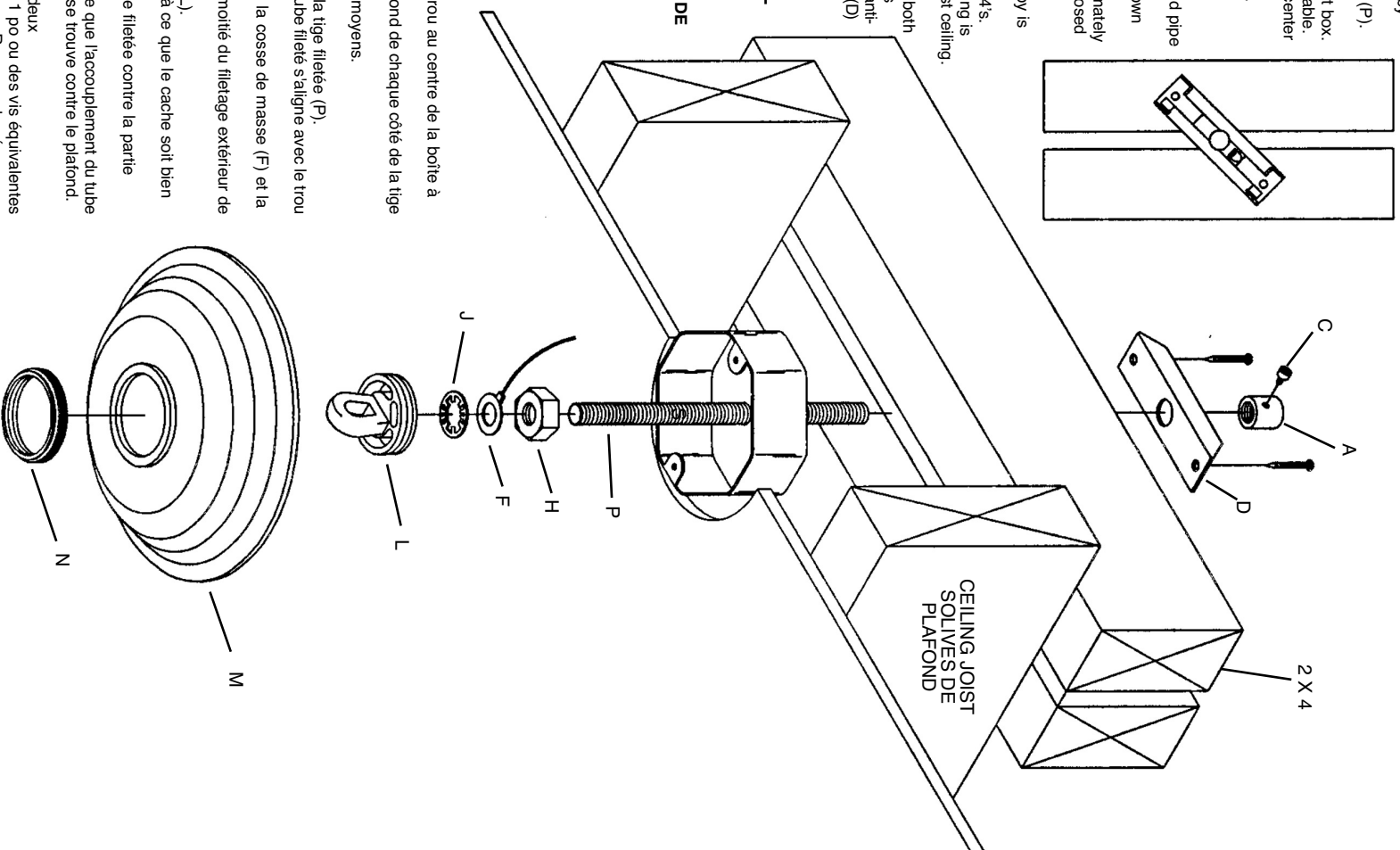

1B

FIXTURE ASSEMBLY

For ease in assembly, proceed to section 3. Remaining steps in fixture assembly can be completed easier with fixture hanging.

- 1) Slip glass over socket at end of arm and secure in place with socket ring. (DO NOT over tighten.)

MONTAGE DU LUMINAIRE

Pour faciliter le montage, passer à la section 3. Les dernières étapes du montage du luminaire peuvent être exécutées plus facilement avec le luminaire suspendu.

- 1) Passer le verre par-dessus la douille à l'extrémité du bras et fixer à l'aide de l'anneau de la douille. (NE PAS serrer avec excès.)

