

CAUTION – RISK OF SHOCK – Disconnect Power at the main circuit breaker panel or main fuse box before starting and during the installation.

- 1) Thread small threaded pipe into end of second loop. Pass threaded pipe on loop up through hole in canopy.
- 2) Thread lockwasher onto end of threaded pipe protruding from inside canopy.
- 3) Thread hexnut onto threaded pipe protruding from inside canopy.
- 4) Attach one end of chain to loop on top of roof. Attach other end of chain to small loop on canopy. Close chain link ends together using chain pliers or padded pliers to prevent damage to finish.
- 5) Weave electrical wire and ground wire through chain links no more than 3 inches apart.
- 6) Find the appropriate threaded holes on mounting strap. Assemble mounting screws into threaded holes.
- 7) Attach mounting strap to outlet box.
- 8) Grounding instructions: (See Illus. A or B).
 - A) On fixtures where mounting strap is provided with a hole and two raised dimples. Wrap ground wire from outlet box around green ground screw, and thread into hole.
 - B) On fixtures where a cupped washer is provided. Attach ground wire from outlet box under cupped washer and green ground screw, and thread into mounting strap.
 If fixture is provided with ground wire. Connect fixture ground wire to outlet box ground wire with wire connector (not provided.) after following the above steps. Never connect ground wire to black or white power supply wires.

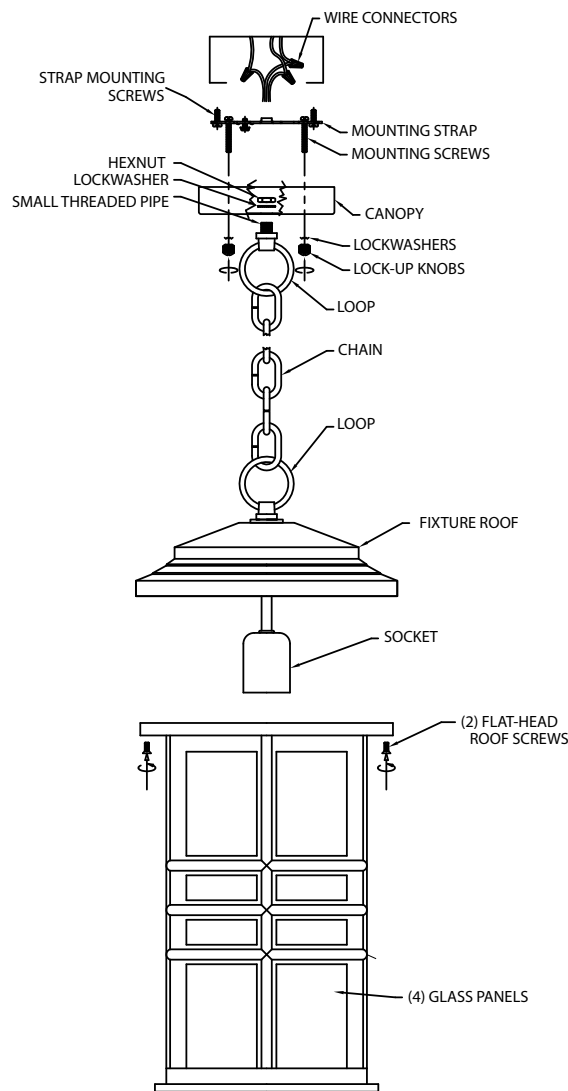
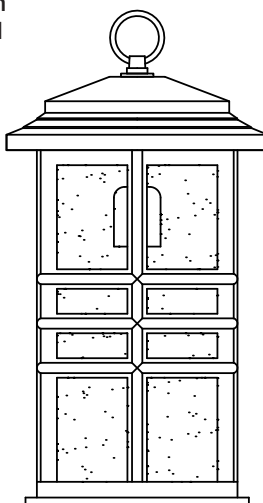
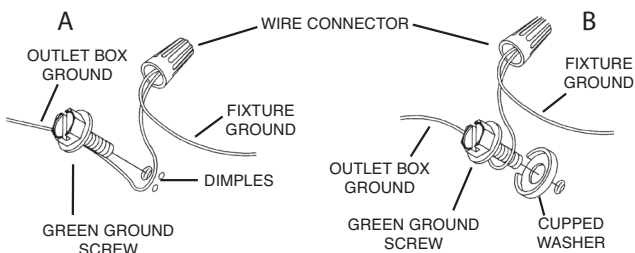

- 9) Make wire connections (connectors not provided). Reference chart below for correct connections and wire accordingly.

| Connect Black or Red Supply Wire to: | Connect White Supply Wire to: |
|---|---|
| Black | White |
| *Parallel cord (round & smooth) | *Parallel cord (square & ridged) |
| Clear, Brown, Gold or Black without tracer | Clear, Brown, Gold or Black with tracer |
| Insulated wire (other than green) with copper conductor | Insulated wire (other than green) with silver conductor |

*Note: When parallel wires (SPT I & SPT II) are used. The neutral wire is square shaped or ridged and the other wire will be round in shape or smooth (see illus.)

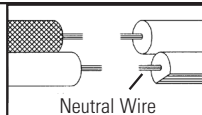

- 10) Push fixture to ceiling, carefully passing mounting screws through holes in canopy.
- 11) Thread knurl knobs onto mounting screws. Tighten knurl knobs to secure fixture to ceiling.
- 12) Insert recommended bulb.
- 13) Raise cage up to fixture. Fit top edge of cage inside roof of fixture.
- 14) From the underside of the edge of the cage, thread screws up through holes in edge of cage and into holes in roof. Tighten screws to secure cage in place.

**SEE OTHER SIDE FOR SPANISH TRANSLATIONS.
VEA EL OTRO LADO DE TRADUCCIONES AL ESPAÑOL.**

PRECAUCIÓN – RIESGO DE DESCARGA ELÉCTRICA – Desconecte la electricidad en el panel principal del interruptor automático o caja principal de fusibles antes de comenzar y durante la instalación.

- 1) Atornillar el tubo roscado pequeña en el extremo del segundo anillo. Pase el tubo roscado sobre el anillo hacia arriba a través del agujero en el escudete.
- 2) Enrosque la arandela de seguridad sobre el extremo del tubo roscado que sobresale del interior del escudete.
- 3) Enrosque la tuerca hexagonal sobre el tubo roscado que sobresale del interior del escudete.
- 4) Sujete un extremo de la cadena al anillo largo en la parte superior del cuerpo del artefacto. Sujete el otro extremo de la cadena al anillo pequeño en el escudete. Cierre los extremos de la cadena con alicates de cadena o alicates acolchados para evitar daños en el acabado.
- 5) Teja el alambre eléctrico y el alambre de conexión a tierra a través de los eslabones de cadena con una separación menor a 3 pulgadas.
- 6) Encontrar los agujeros roscados correctos en la abrazadera de montaje. Instalar los tornillos de montaje en los agujeros roscados.
- 7) Unir la abrazadera de montaje a la caja de conexiones.
- 8) Instrucciones de conexión a tierra solamente para los Estados Unidos. (Vea la ilustración A o B).
 - A) En las lámparas que tienen el fleje, de montaje con un agujero y dos hoyue los realzados. Enrollar el alambre a tierra de la caja tomacorriente alrededor del tornillo verde y pasarlo por el agujero.
 - B) En las lámparas con una arandela acopada. Fijar el alambre a tierra de la caja tomacorriente del ajo de la arandela acoda y tornillo verde, y paser por el fleje de montaje.

Si la lámpara viene con alambre a tierra. Conectar el alambre a tierra de la lámpara al alambre a tierra de la caja tomacorriente con un conector de alambres (no incluido) espúes de seguir los pasos anteriores. Nunca conectar el alambra a tierra a los alambres eléctricos negro o blanco.

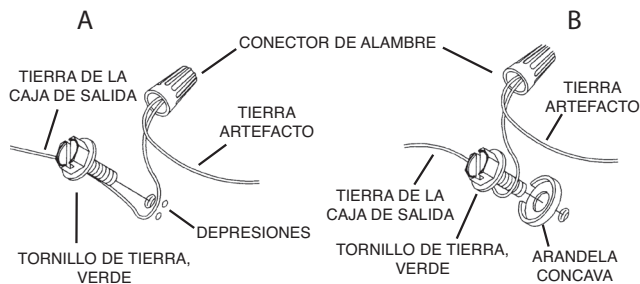

- 9) Haga las conexiones de los alambres (no se proveen los conectores.) La tabla de referencia de abajo indica las conexiones correctas y los alambres correspondientes.

| Conectar el alambre de suministro negro o rojo al | Conectar el alambre de suministro blanco al |
|--|--|
| Negro | Blanco |
| *Cordon paralelo (redondo y liso) | *Cordon paralelo (cuadrado y estriado) |
| Claro, marrón, amarillo o negro sin hebra identificadora | Claro, marrón, amarillo o negro con hebra identificadora |
| Alambre aislado (diferente del verde) con conductor de cobre | Alambre aislado (diferente del verde) con conductor de plata |

*Nota: Cuando se utiliza alambre paralelo (SPT I y SPT II). El alambre neutro es de forma cuadrada o estriada y el otro alambre será de forma redonda o lisa. (Vea la ilustración).

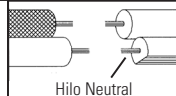

- 10) Empuje el artefacto hacia el techo, pasando cuidadosamente los tornillos de montaje a través de los orificios en el escudete.
- 11) Atornille las perillas estriadas en los tornillos de montaje. Ajuste las perillas estriadas para fijar el artefacto en el techo.
- 12) Inserte la bombilla recomendada.
- 13) Eleve la jaula hasta el artefacto. Encaje el borde superior de la jaula dentro del interior del techo del artefacto.
- 14) Desde la parte inferior del borde de la jaula, rosque los tornillos a través de los agujeros en el borde de la jaula y en los agujeros en el techo. Apriete los tornillos para asegurar el jaula en su lugar.

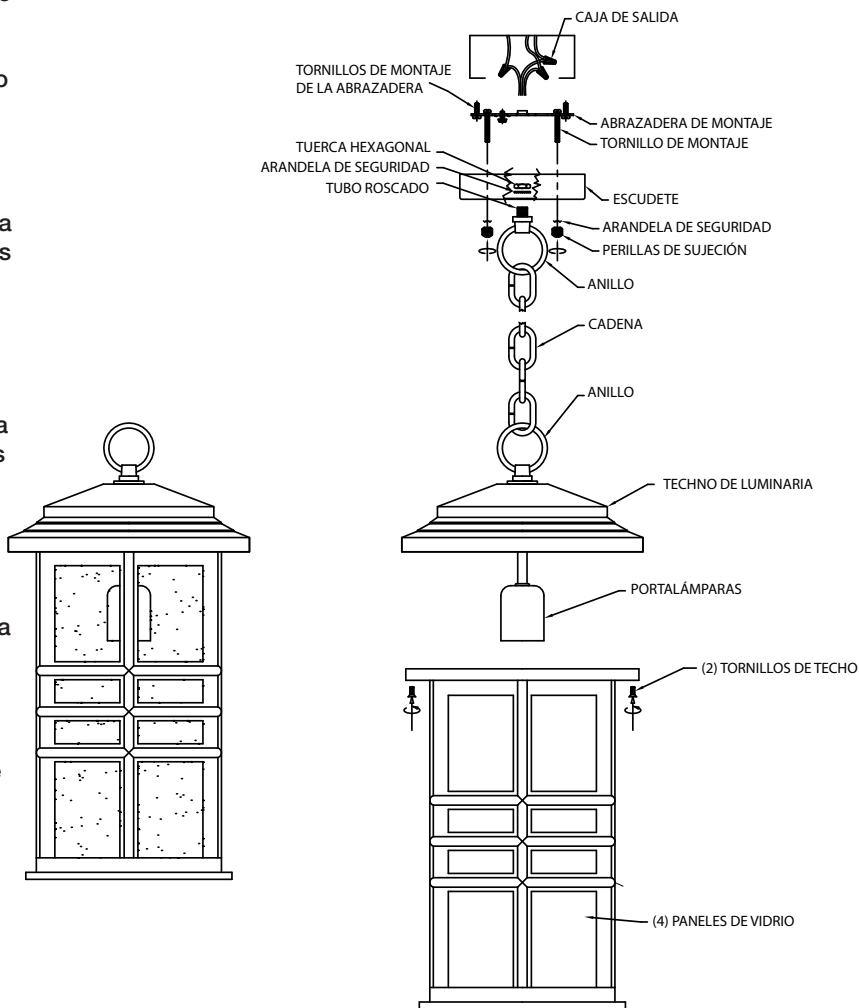

INSTRUCTIONS

For Assembling and Installing Fixtures in Canada
Pour L'assemblage et L'installation Au Canada

ATTENTION – RISQUE DE DÉCHARGES ÉLECTRIQUES – Couper le courant au niveau du panneau du disjoncteur du circuit principal ou de la boîte à fusibles principale avant de procéder à l'installation.

- 1) Visser le petit tube fileté dans l'extrémité de la seconde boucle. Passer le tube fileté sur la boucle jusqu'à l'à travers le trou dans le cache.
- 2) Visser une rondelle de blocage sur l'extrémité du tube fileté sortant du cache.
- 3) Visser un écrou hexagonal sur le tube fileté sortant du cache.
- 4) Fixer une extrémité de la chaîne à la boucle au-dessus du luminaire. Fixer l'autre extrémité de la chaîne à la boucle sur le cache.
- 5) Passer le fil électrique et le fil de terre d'un maillon à l'autre de la chaîne avec une distance maximale de 7,5 cm entre.
- 6) Trouver les trous filetés appropriés sur la barrette de montage. Vissez les vis de montage dans les trous filetés.
- 7) Visser la barrette de montage à la boîte de jonction.
- 8) Connecter les fils (connecteurs non fournis). Se reporter au tableau ci-dessous pour faire les connexions.

| | |
|---|--|
| Connecter le fil noir ou rouge de la boîte | Connecter le fil blanc de la boîte |
| A Noir | A Blanc |
| *Au cordon parallèle (rond et lisse) | *Au cordon parallèle (à angles droits et strié) |
| Au transparent, doré, marron, ou noir sans fil distinctif | Au transparent, doré, marron, ou noir avec un fil distinctif |
| Fil isolé (sauf fil vert) avec conducteur en cuivre | Fil isolé (sauf fil vert) avec conducteur en argent |

*Remarque: Avec emploi d'un fil parallèle (SPT I et SPT II). Le fil neutre est à angles droits ou strié et l'autre fil doit être rond ou lisse (Voir le schéma).

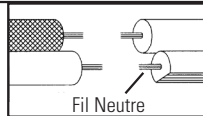

- 9) Pousser le luminaire vers le plafond en passant soigneusement les vis de montage par les trous dans le cache.
- 10) Visser les boutons moletés sur les vis de fixation. Resserrer les boutons moletés pour fixer le luminaire au plafond.
- 11) Introduire l'ampoule recommandée.
- 12) Soulever la cage jusqu'au luminaire. Placer le bord supérieur de la cage à l'intérieur du toit du luminaire.
- 13) Du dessous du bord de la cage, passer les vis par les trous situés sur le bord de la cage puis dans les trous situés dans le toit. Serrer les vis pour fixer la cage.

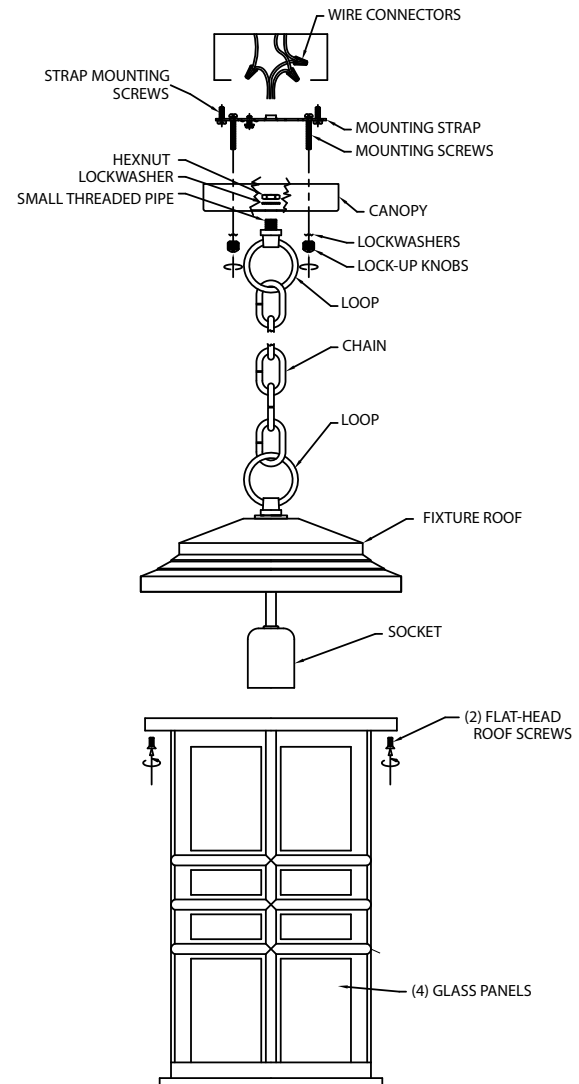
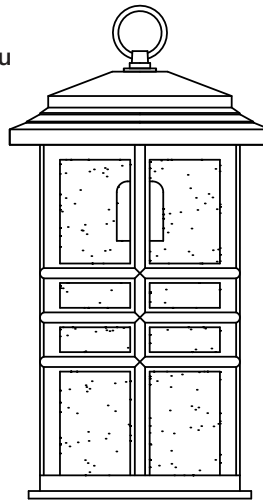

SEE OTHER SIDE FOR ENGLISH TRANSLATIONS.
VOIR L'AUTRE CÔTÉ DES TRADUCTIONS EN ANGLAIS.