

Fixture Diagram

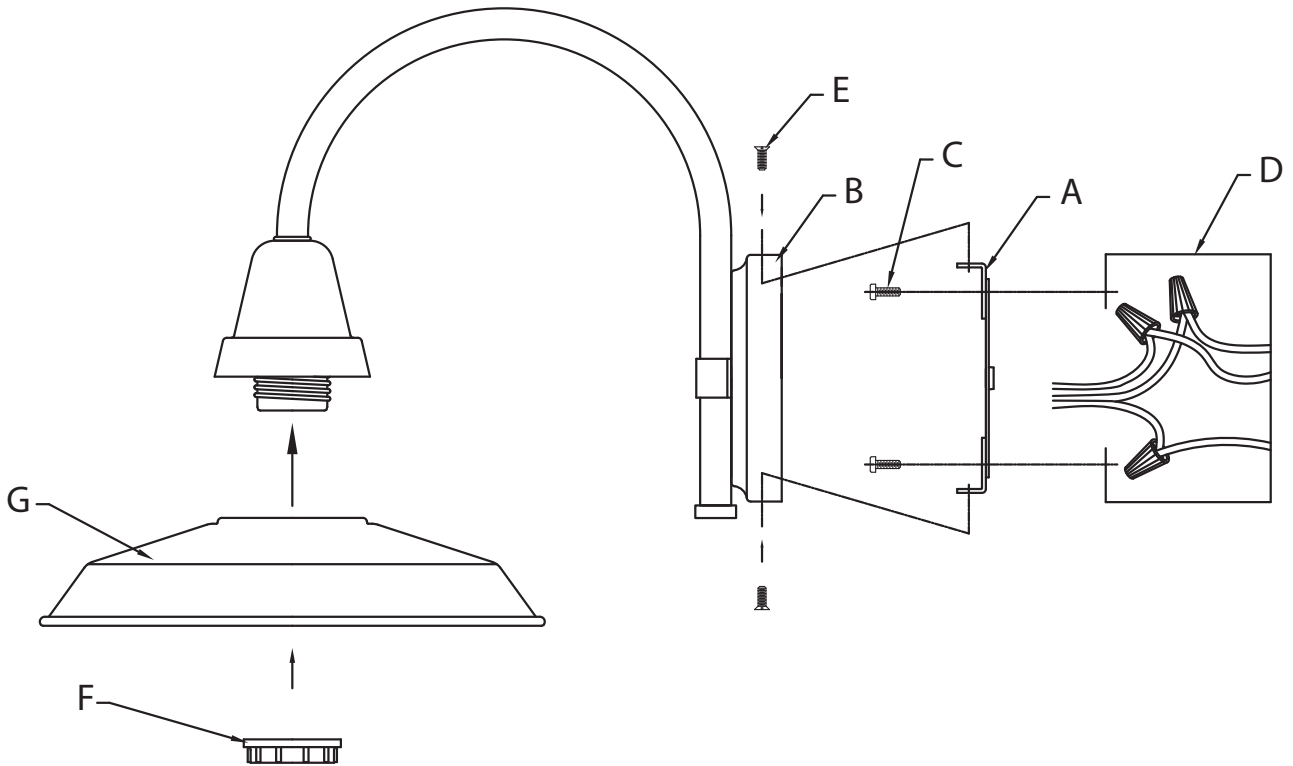

Parts List

- [A] Mounting Strap      [D] Outlet Box      [G] Shade
- [B] Canopy              [E] Mounting Screw
- [C] Strap Mounting Screw

Cautions

**CAUTION – RISK OF SHOCK –**  
Disconnect Power at the main circuit breaker panel or main fusebox before starting and during the installation.

**WARNING:**  
This fixture is intended for installation in accordance with the National Electrical Code (NEC) and all local code specifications. If you are not familiar with code requirements, installation by a certified electrician is recommended.

- CLEANING:**
- Always be certain that electric current is turned off before cleaning.
  - Only a soft damp cloth should be used. Harsh cleaning products may damage the finish.

Installation Instructions

- 1) With the tabs of the mounting strap [A] in the 12 and 6 o'clock position, attach the mounting strap to the outlet box [D] using the strap mounting screws [C].
- 2) Grounding instructions: (See Illus. a or b)
  - a) On fixtures where mounting strap is provided with a hole and two raised dimples, wrap ground wire from outlet box around green ground screw, and thread into hole.
  - b) On fixtures where a cupped washer is provided, attach ground wire from outlet box under cupped washer and green ground screw, and thread into mounting strap.

If fixture is provided with ground wire. Connect fixture ground wire to outlet box ground wire with wire connector, after following the above steps. Never connect ground wire to black or white power supply wires.

Installation Instructions (continued)

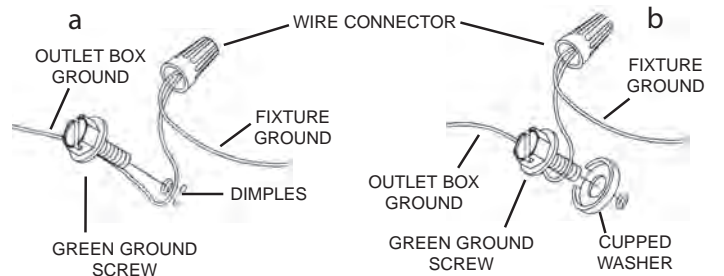

- 3) Make wire connections. Reference chart below for correct connections and wire accordingly

| Connect Black or Red Supply Wire to:                    | Connect White Supply Wire to:                           |
|---|---|
| Black   | White   |
| *Parallel cord (round & smooth)                         | *Parallel cord (square & ridged)                        |
| Clear, Brown, Gold or Black without Tracer              | Clear, Brown, Gold or Black with Tracer                 |
| Insulated wire (other than green) with copper conductor | Insulated wire (other than green) with silver conductor |

\*Note: When parallel wire (SPT 1 & SPT 2) are used. The neutral wire is square shaped or ridged and the other wire will be round in shape or smooth (See illus.)

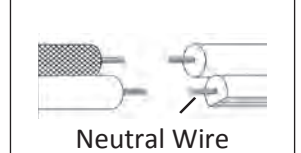

- 4) Push fixture to wall, carefully aligning the mounting screw holes on top and bottom of the mounting strap with the holes on top and bottom of the canopy [B].  
**NOTE:** Make sure all wires are inside canopy and do not get pinched between wall and canopy of fixture.
- 5) Screw in two (2) mounting screws [E]: one on top and one on bottom of canopy [B].
- 6) Carefully lift shade [G] up over socket into socket base cup.
- 7) While holding shade in place, screw socket ring [F] onto socket and tighten to secure shade.
- 8) Install recommended bulb (Not supplied).

## Diagramme d'appareils

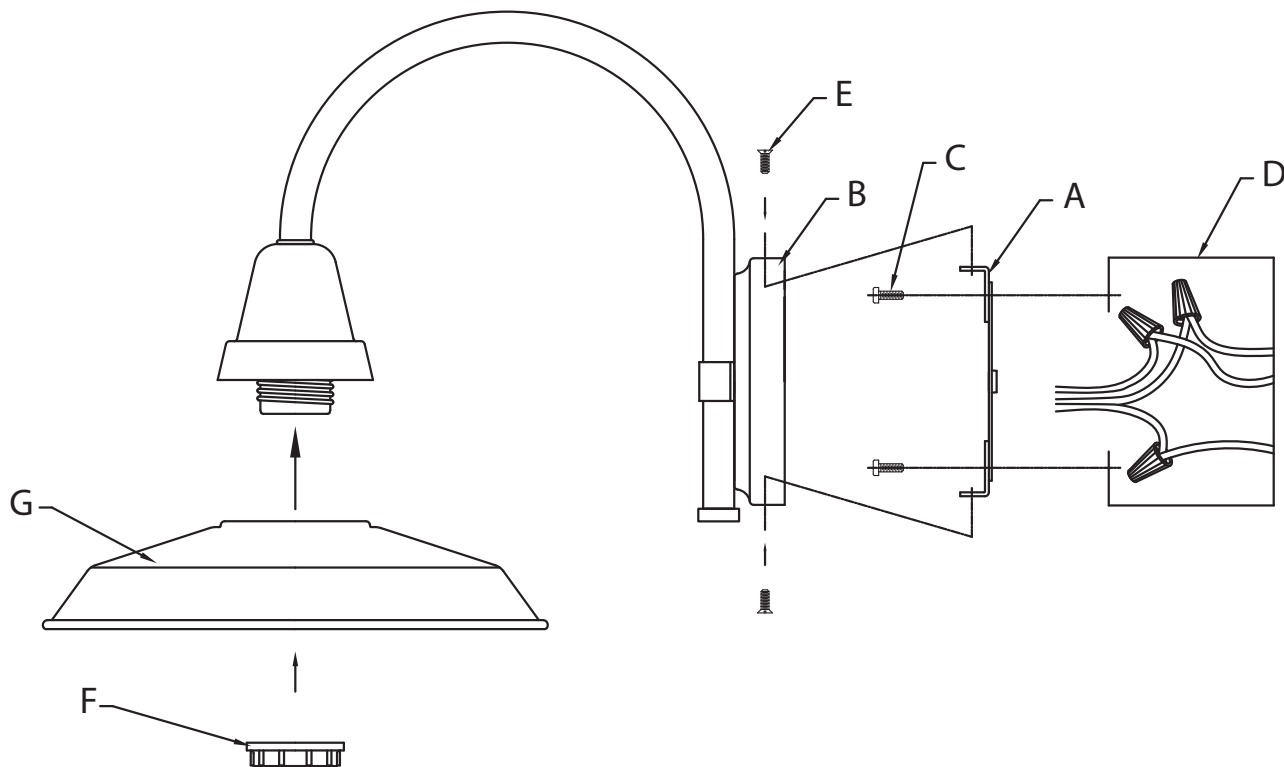

## Diagramme D'appareils

- |                                       |                              |                  |
|---------------------------------------|------------------------------|------------------|
| <b>[A]</b> Étrier de montage          | <b>[D]</b> Boîte à prises    | <b>[G]</b> Cache |
| <b>[B]</b> Cache                      | <b>[E]</b> Vis de montage    |                  |
| <b>[C]</b> Vis de montage de l'étrier | <b>[F]</b> Anneau de douille |                  |

## Précautions

**ATTENTION – RISQUE DE DÉCHARGES ÉLECTRIQUES –** Couper le courant au niveau du panneau du disjoncteur du circuit principal ou de la boîte à fusibles principale avant de procéder à l'installation.

**ATTENTION:**  
Ce luminaire doit être installé conformément aux codes d'électricité nationaux (NEC) et satisfaire toutes les spécifications des codes locaux. Si vous ne connaissez pas les exigences de ces codes, il est recommandé de confier l'installation à un électricien certifié.

## NETTOYAGE:

- Soyez toujours certain que l'alimentation électrique du luminaire est fermée avant le nettoyage.
- N'utilisez qu'un chiffon doux humide. Les produits de nettoyage acides/abrasifs peuvent endommager le fini.

## Instructions d'installation

- 1) Avec les languettes de l'étrier de montage **[A]** en position 12 et 6 heures, fixez l'étrier de montage sur la boîte à prises **[D]** à l'aide des vis de montage de l'étrier **[C]**.
- 2) Connecter les ls. Se porter au tableau ci-dessous pour faire les connexions.

| Connecter le fil noir ou rouge de la boîte                | Connecter le fil blanc de la boîte                           |
|---|--|
| A Noir  | A Blanc  |
| *Au cordon parallèle (rond et lisse)                      | *Au cordon parallèle (à angles droits et strié)              |
| Au transparent, doré, marron, ou noir sans fil distinctif | Au transparent, doré, marron, ou noir avec un til distinctif |
| Fil isolé (sauf fil vert) avec conducteur en cuivre       | Fil isolé (sauf fil vert) avec conducteur en argent          |

\*Remarque: Avec emploi d'un fil parallèle (SPT 1 et SPT 2). Le fil neutre est à angles droits ou strié et l'autre fil doit être rond ou lisse (Voir le schéma).

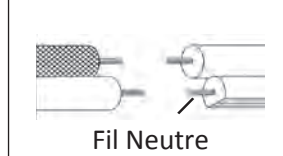

- 3) Poussez le luminaire sur le mur, en alignant soigneusement les trous de vis de montage en haut et en bas de l'étrier de montage avec les trous en haut et en bas du cache **[B]**.  
**REMARQUE :** S'assurer que tous les fils sont à l'intérieur du cache et ne sont pas pincés entre le mur et le cache du luminaire.
- 4) Vissez deux (2) vis de montage **[E]** : une en haut et une en bas du cache **[B]**.
- 5) Soulevez soigneusement le cache **[G]** au-dessus de la douille dans la coupelle de la base de la douille.
- 6) Tout en maintenant le cache en place, vissez l'anneau de douille **[F]** sur la douille et serrez pour fixer le cache.
- 7) Installez l'ampoule recommandée (non fournie).

Diagrama de Accesorios

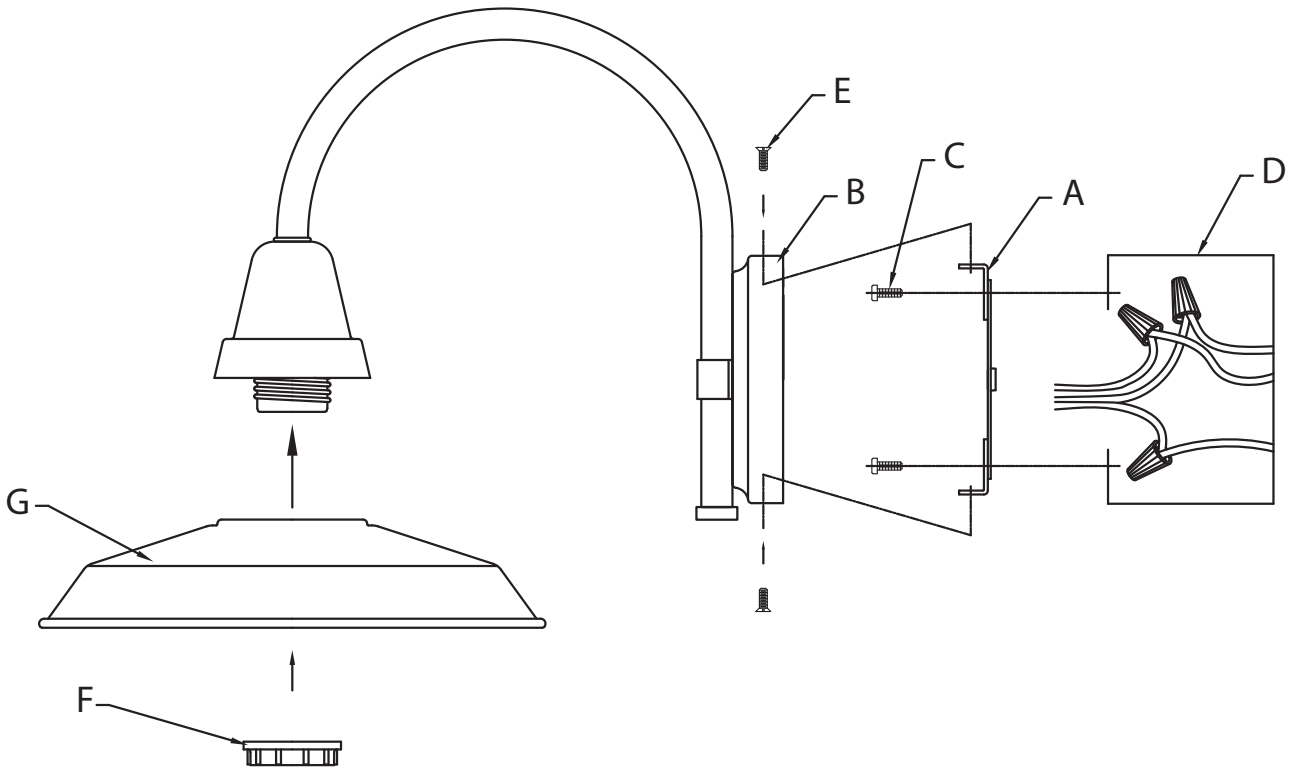

Lista de Partes

- [A] Abrazadera de montaje
- [B] Cubierta
- [C] Tornillo de la abrazadera de montaje
- [D] Caja de conexiones
- [E] Tornillo de montaje
- [F] Anillo del portalámparas
- [G] Pantalla

Precauciones

**PRECAUCIÓN – RIESGO DE DESCARGA ELÉCTRICA –** Desconecte la electricidad en el panel principal del interruptor automático o caja principal de fusibles antes de comenzar y durante la instalación.

**ADVERTENCIA:**

Este accesorio está destinado a la instalación de acuerdo con el National Electrical Code (NEC) y todas las especificaciones del código local. Si no está familiarizado con los requisitos del código, la instalación se recomienda un electricista certificado.

**LIMPIEZA:**

- Asegúrese siempre de que la corriente eléctrica esté apagada antes de limpiar.
- Debe usarse solamente un paño húmedo y suave. Productos de limpieza abrasivos pueden dañar el acabado.

Instrucciones de Instalación

- 1) Con las lengüetas de la abrazadera de montaje [A] en la posición de las 12 y las 6 del reloj, sujete la abrazadera de montaje a la caja de conexiones [D] usando los tornillos de montaje de la abrazadera [C].
- 2) Instrucciones para poner a tierra: (Ver Ilustraciones a o b).
  - a) En artefactos donde se suministra la abrazadera de montaje con un agujero y dos depresiones onduladas. Envuelva el conductor de tierra de la caja de conexiones alrededor del tornillo de tierra verde y atornille en el agujero.
  - b) En artefactos donde se suministra una arandela cóncava. Fije el conductor de tierra de la caja de conexiones debajo de la arandela cóncava y el tornillo de tierra verde y enrosque en la abrazadera de montaje.

Si se suministra el artefacto con conductor de tierra. Conecte el conductor de tierra del artefacto al conductor de tierra de la caja de salida con conector de tierra después de seguir los pasos anteriores. Nunca conecte el conductor de tierra a los alambres de alimentación eléctrica negros o blancos.

Instrucciones de Instalación (continuación)

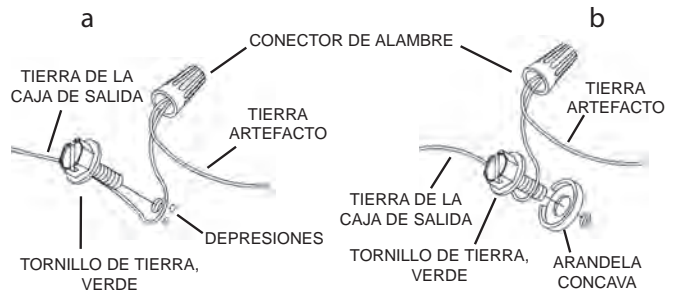

- 3) Haga las conexiones de los alambres. La tabla de referencia de abajo indica las conexiones correctas y los alambres correspondientes.

| Conectar el alambre de suministro negro o rojo al            | Conectar el alambre de suministro blanco al                  |
|--|--|
| Negro  | Blanco   |
| *Cordon paralelo (redondo y liso)                            | *Cordon paralelo (cuadrado y estriado)                       |
| Claro, marrón, amarillo o negro sin hebra identificadora     | Claro, marrón, amarillo o negro con hebra identificadora     |
| Alambre aislado (diferente del verde) con conductor de cobre | Alambre aislado (diferente del verde) con conductor de plata |

\*Nota: Cuando se utiliza alambre paralelo (SPT 1 y SPT 2). El alambre neutro es de forma cuadrada o estriada y el otro alambre será de forma redonda o lisa. (Vea la ilustración).

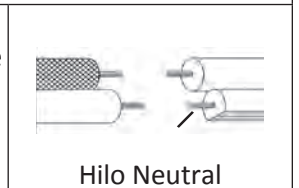

- 4) Empuje el artefacto a la pared, alineando con cuidado los orificios de los tornillos de montaje en la parte superior e inferior de la abrazadera de montaje con los orificios de la parte superior e inferior de la cubierta [B].  
**NOTA:** Asegúrese de que todos los cables estén dentro de la cubierta y que no queden atrapados entre la pared y la cubierta del artefacto.
- 5) Atornille dos (2) tornillos de montaje [E]: uno en la parte superior y otro en la inferior de la cubierta [B].
- 6) Levante con cuidado la pantalla [G] por encima del portalámparas para que entre en la taza de la base del portalámparas.
- 7) Mientras sujeta la pantalla en su sitio, enrosque el anillo del portalámparas [F] en el portalámparas y ajústelo para asegurar la pantalla.
- 8) Instale el foco recomendado (no suministrado).