

Fixture Diagram

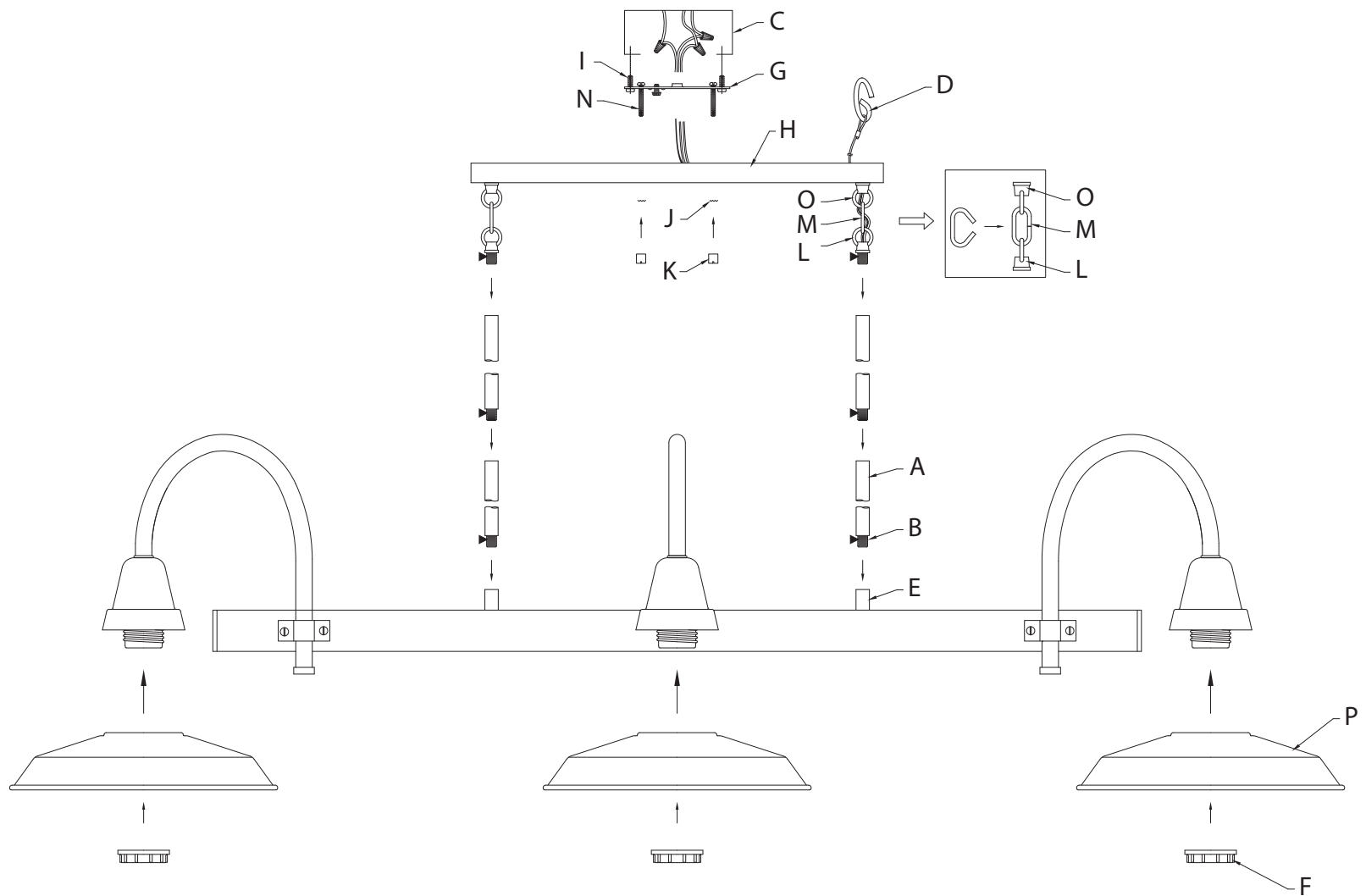

Parts List

- [A] Stems
- [B] Short Threaded Tubes
- [C] Outlet Box
- [D] Safety Cable
- [E] Coupling on Frame
- [F] Socket Ring
- [G] Mounting Strap
- [H] Canopy
- [I] Strap Mounting Screw
- [J] Lockwasher
- [K] Knob
- [L] Lower Small Loop (with Short Threaded Tube Attached)
- [M] Open Chain Link
- [N] Mounting Screw
- [O] Upper Small Loop (Attached to Canopy)
- [P] Shade

Cautions

CAUTION – RISK OF SHOCK –
Disconnect Power at the main circuit breaker panel or main fusebox before starting and during the installation.

WARNING:
This fixture is intended for installation in accordance with the National Electrical Code (NEC) and all local code specifications. If you are not familiar with code requirements, installation by a certified electrician is recommended.

CLEANING:
• Always be certain that electric current is turned off before cleaning.
• Only a soft damp cloth should be used. Harsh cleaning products may damage the finish.

Installation Instructions

- 1) Pass fixture wires from coupling on frame[E] through desired number of stems[A] and short threaded tubes[B]. Screw stems together using supplied short threaded tubes.
- 2) Screw a second set of stems and tubes together using short threaded tubes (same number of stems and tubes from previous step but without fixture wires).
NOTE: Thread locking compound must be applied to all stem threads as noted with symbol (▶) to prevent accidental rotation of fixture during cleaning, relamping, etc.
- 3) Screw first stem of connected set of stems into coupling on frame[E]. Repeat for second set of connected stems.
- 4) On one side of fixture, pass fixture wires through lower small loop with short threaded tube attached[L]. Screw loop into last stem.
- 5) Screw another small loop (with short threaded tube attached) into last stem on other side of fixture.
- 6) On one side of fixture, pass fixture wires through upper small loop[O] attached to canopy[H] and into canopy.
NOTE: Fixture wire should not be cut shorter than 20 inches from above the canopy.
- 7) Attach open chain link[M] to small loop at end of each stem and to each loop on canopy and close the open chain link by placing a piece of cloth over the open link and using a pair of pliers to gently squeeze the link closed.
- 8) Find the appropriate threaded holes on mounting strap[G]. Assemble mounting screws[N] into threaded holes.
- 9) Attach mounting strap to outlet box[C] using the strap mounting screws[I]. Mounting strap can be adjusted to suit position of fixture.
- 10) Attach safety cable[D] to the mounting strap by looping over the strap and secure into place to prevent damage to the wires during wiring.
- 11) Grounding instructions: (See Illus. a or b).
 - a) On fixtures where mounting strap is provided with a hole and two raised dimples, wrap ground wire from outlet box around green ground screw, and thread into hole.
 - b) On fixtures where a cupped washer is provided, attach ground wire from outlet box under cupped washer and green ground screw, then thread into mounting strap.

Installation Instructions (continued)

If fixture is provided with ground wire, connect fixture ground wire to outlet box ground wire with wire connector after following the above steps. Never connect ground wire to black or white power supply wires.

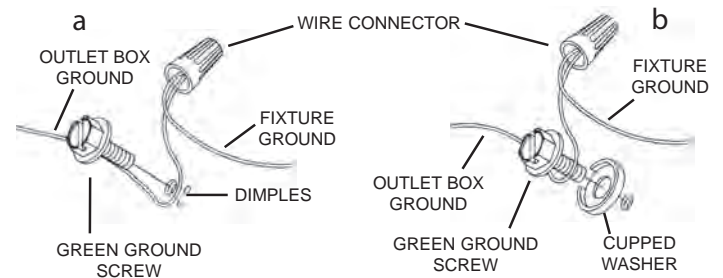

- 12) Make wire connection. Reference chart below for correct connections and wire accordingly.

Connect Black or Red Supply Wire to:	Connect White Supply Wire to:
Black	White
*Parallel cord (round & smooth)	*Parallel cord (square & ridged)
Clear, Brown, Gold or Black without Tracer	Clear, Brown, Gold or Black with Tracer
Insulated wire (other than green) with copper conductor	Insulated wire (other than green) with silver conductor

*Note: When parallel wire (SPT 1 & SPT 2) are used. The neutral wire is square shaped or ridged and the other wire will be round in shape or smooth (see illus.)

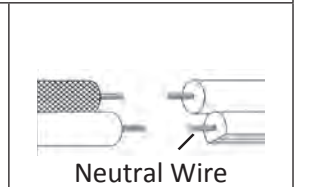

- 13) Raise fixture to ceiling, carefully passing mounting screws through inner holes in canopy.
NOTE: Be certain wires do not get pinched between strap and canopy or canopy and ceiling.
- 14) Use knobs[K] and lock washers[J] to secure canopy. Tighten to secure.
- 15) Carefully lift shade[P] up over socket into socket base cup.
- 16) While holding shade in place, screw socket ring[F] onto socket and tighten to secure shade.
- 17) Repeat for remaining sockets.
- 18) Insert recommended bulbs (not supplied).

Diagramme d'appareils

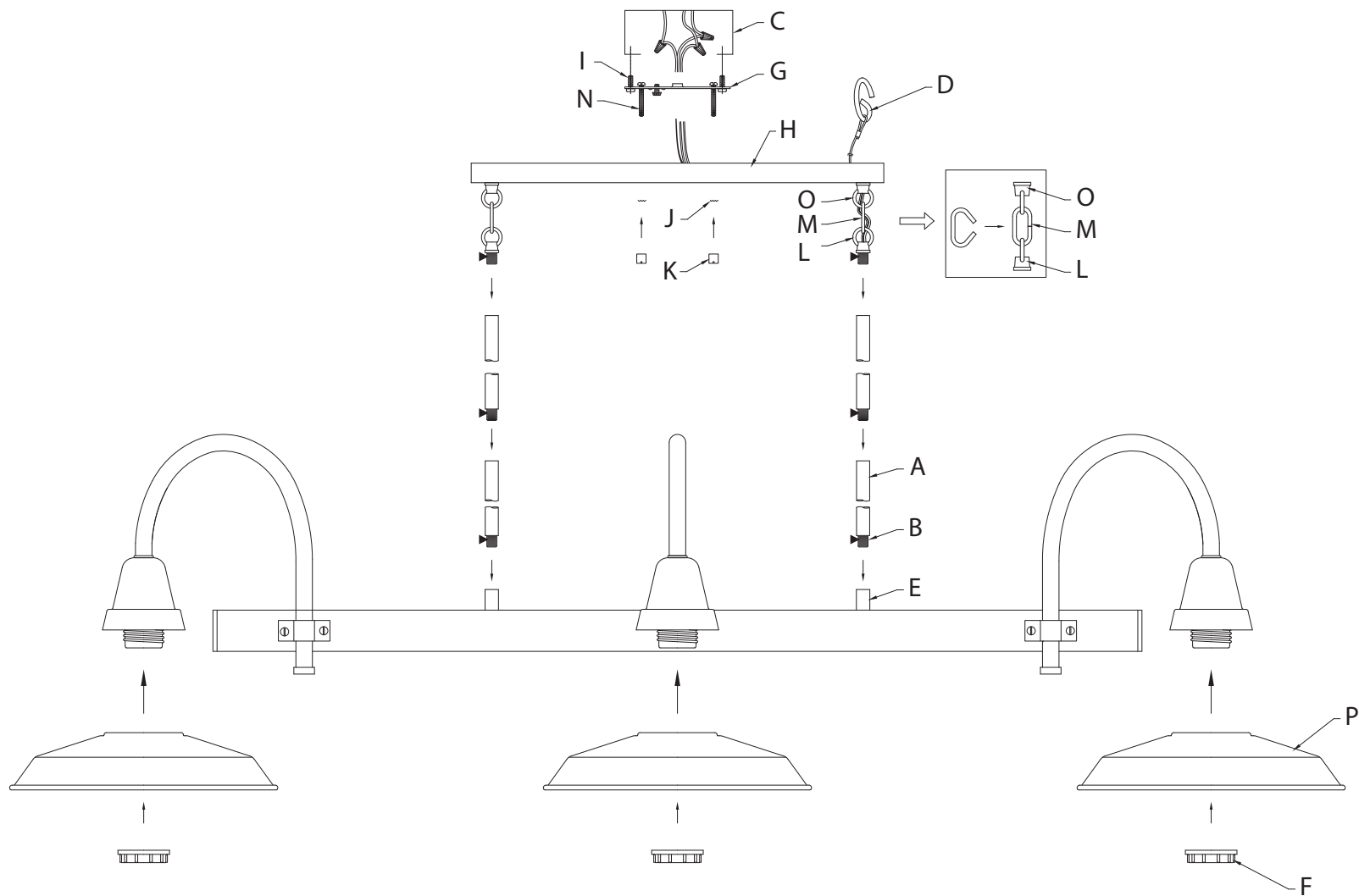

Liste des Pièces

- | | | |
|--------------------------------|-----------------------------|---------------------------------|
| [A] Tiges | [H] Rotule (fixée au cache) | [O] Verre |
| [B] Tubes filetés courts | [I] Vis de montage | [P] Tube fileté (fixé au cadre) |
| [C] Tube | [J] Rondelle de blocage | [Q] Cache de douille |
| [D] Cache | [K] Bouton | [R] Tube en plastique |
| [E] Vis de montage de l'étrier | [L] Tube fileté | |
| [F] Boîte de sortie | [M] Accouplement | |
| [G] Étrier de montage | [N] Support | |

Précautions

ATTENTION – RISQUE DE DÉCHARGES ÉLECTRIQUES -
Couper le courant au niveau du panneau du disjoncteur du circuit principal ou de la boîte à fusibles principale avant de procéder à l'installation.

ATTENTION:
Ce luminaire doit être installé conformément aux codes d'électricité nationaux (NEC) et satisfaire toutes les spécifications des codes locaux. Si vous ne connaissez pas les exigences de ces codes, il est recommandé de confier l'installation à un électricien certifié.

NETTOYAGE :
• Soyez toujours certain que l'alimentation électrique du luminaire est fermée avant le nettoyage.
• N'utilisez qu'un chiffon doux humide. Les produits de nettoyage acides/abrasifs peuvent endommager le fini.

Instructions d'installation

- Faites passer les fils du luminaire depuis l'accouplement sur le cadre [E] à travers le nombre souhaité de tiges [A] et de tubes filetés courts [B]. Vissez les tiges ensemble à l'aide de tubes filetés courts (fournis).
- Vissez un deuxième jeu de tiges et de tubes ensemble à l'aide de tubes filetés courts (même nombre de tiges et de tubes que celui de l'étape précédente mais sans fils du luminaire).
REMARQUE : Appliquer le frein filet sur tous les filets de la tige indiqués par le symbole (▶) pour empêcher la rotation accidentelle du luminaire pendant le nettoyage, remplacement de lampe, etc.
- Vissez la première tige du jeu de tiges connectées sur le cadre [E]. Répétez pour le deuxième jeu de tiges connectées.
- De chaque côté du luminaire, passez des fils du luminaire par la petite boucle inférieure avec le petit tube court fileté [L]. Vissez la boucle dans la dernière tige.
- Vissez une autre petite boucle (avec un tube fileté court attaché) dans la dernière tige de l'autre côté du luminaire.
- Sur un des côtés du luminaire, faites passer les fils du luminaire à travers la petite boucle supérieure [O] fixée au cache [H] et dans le cache.
REMARQUE : Ne pas couper le fil du luminaire à moins de 50 cm (20 po) du dessus du cache.
- Attachez le maillon de chaîne ouvert [M] à la petite boucle de l'extrémité de chaque tige et à chaque boucle sur le cache et fermez le maillon de la chaîne ouverte en plaçant un morceau de tissu sur le maillon ouvert et avec une paire de pinces pour serrer doucement le maillon et le fermer.
- Localisez les trous filetés appropriés sur l'étrier de montage [G]. Serrez les vis de montage [N] dans les trous filetés.

Instructions d'installation (suite)

- Fixez l'étrier de montage sur la boîte à prises [C] avec les vis de montage de l'étrier [I]. Vous pouvez régler l'étrier de montage en fonction de la position du luminaire.
- Fixez le câble de sécurité [D] à l'étrier de montage en formant une boucle sur l'étrier et fixez le câble pour ne pas endommager les fils pendant le câblage.
- Connecter les fils. Se reporter au tableau ci-dessous pour faire les connexions.

Connecter le fil noir ou rouge de la boîte	Connecter le fil blanc de la boîte
A Noir	A Blanc
*Au cordon parallèle (rond et lisse)	*Au cordon parallèle (à angles droits et strié)
Au transparent, doré, marron, ou noir sans fil distinctif	Au transparent, doré, marron, ou noir avec un fil distinctif
Fil isolé (sauf fil vert) avec conducteur en cuivre	Fil isolé (sauf fil vert) avec conducteur en argent

*Remarque: Avec emploi d'un fil parallèle (SPT 1 et SPT 2). Le fil neutre est à angles droits ou strié et l'autre fil doit être rond ou lisse (Voir le schéma).

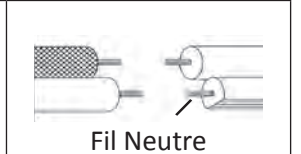

- Soulevez le luminaire en direction du plafond en passant soigneusement les vis de montage par les trous à l'intérieur du cache.
REMARQUE : S'assurer que les fils ne se coincent pas entre l'étrier et le cache ou le cache et le plafond.
- Utilisez les boutons [K] et les rondelles de blocage [J] pour immobiliser le cache. Serrez pour fixer.
- Soulevez soigneusement le cache [P] au-dessus de la douille dans la coupelle de la base de la douille.
- Tout en maintenant le cache en place, vissez l'anneau de douille [F] sur la douille et serrez pour fixer le cache.
- Répétez l'opération pour les autres douilles.
- Installez les ampoules recommandées (non fournies).

Diagrama de Accesorios

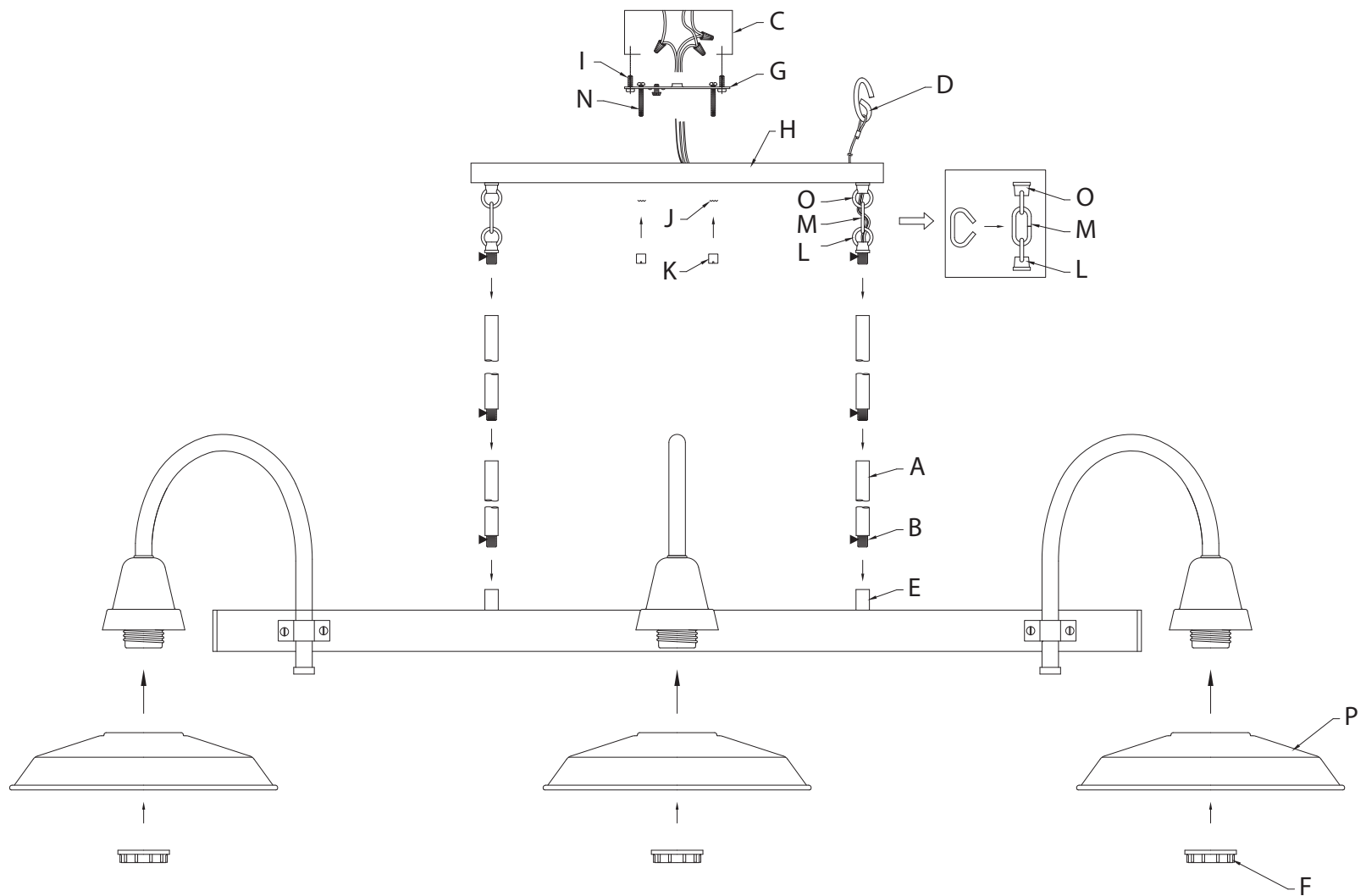

Lista de Partes

- [A] Vástagos
- [B] Tubos roscados cortos
- [C] Caja de conexiones
- [D] Cable de seguridad
- [E] Acoplamiento en el armazón
- [F] Anillo del portalámparas
- [G] Abrazadera de montaje
- [H] Cubierta
- [I] Tornillo de la abrazadera de montaje
- [J] Arandela de seguridad
- [K] Perilla
- [L] Aro pequeño inferior (con tubo roscado corto adjunto)
- [M] Eslabón de cadena abierto
- [N] Tornillo de montaje
- [O] Aro pequeño superior (unido a la cubierta)
- [P] Pantalla

Precauciones

PRECAUCIÓN – RIESGO DE DESCARGA ELÉCTRICA – Desconecte la electricidad en el panel principal del interruptor automático o caja principal de fusibles antes de comenzar y durante la instalación.

ADVERTENCIA: Este accesorio está destinado a la instalación de acuerdo con el National Electrical Code (NEC) y todas las especificaciones del código local. Si no está familiarizado con los requisitos del código, la instalación se recomienda un electricista certificado.

LIMPIEZA:
• Asegúrese siempre de que la corriente eléctrica esté apagada antes de limpiar.
• Debe usarse solamente un paño húmedo y suave. Productos de limpieza abrasivos pueden dañar el acabado.

Instrucciones de Instalación

- 1) Pase los cables del artefacto desde el acoplamiento en el armazón [E] a través del número deseado de vástagos [A] y de tubos roscados cortos [B]. Enrosque los vástagos entre sí con los tubos roscados cortos suministrados.
- 2) Enrosque un segundo conjunto de vástagos y tubos entre sí usando tubos roscados cortos (el mismo número de vástagos y tubos del paso anterior pero sin los cables del artefacto).
NOTA: Se debe aplicar compuesto de bloqueo de roscas a todas las roscas de vástago según lo indicado con el símbolo (▶) para evitar la rotación accidental del artefacto durante la limpieza, el reemplazo de los focos, etc.
- 3) Enrosque el primer vástago del conjunto de vástagos conectados en el acoplamiento en el armazón [E]. Repita el procedimiento para el segundo conjunto de vástagos conectados.
- 4) En un lado del artefacto pase los cables del artefacto a través del aro pequeño inferior con el tubo roscado corto adjunto [L]. Enrosque el aro en el último vástago.
- 5) Enrosque otro aro pequeño (con el tubo roscado corto adjunto) en el último vástago del otro lado del artefacto.
- 6) En un lado del artefacto pase los cables del artefacto a través del aro pequeño superior [O] unido a la cubierta [H] y hacia la cubierta.
NOTA: El cable del artefacto no debe cortarse a menos de 20 pulgadas de la parte superior de la cubierta.
- 7) Adjunte el eslabón de cadena abierto [M] a un aro pequeño en el extremo de cada vástago y a cada aro en la cubierta, y cierre el eslabón de cadena abierto colocando un paño sobre el mismo y apretándolo suavemente con una pinza.
- 8) Encuentre los orificios roscados apropiados en la abrazadera de montaje [G]. Ensamble los tornillos de montaje [N] en los orificios roscados.
- 9) Fije la abrazadera de montaje a la caja de conexiones [C] con los tornillos de montaje de la abrazadera [I]. La abrazadera de montaje se puede ajustar a la posición del artefacto.
- 10) Fije el cable de seguridad [D] a la abrazadera de montaje haciendo un puente sobre la abrazadera y asegúrelo en su lugar para evitar que se dañen los cables durante el cableado.
- 11) Instrucciones de conexión a tierra solamente para los Estados Unidos. (Vea la ilustración a o b).
a) En las lámparas que tienen la abrazadera de montaje con un agujero y dos hoyuelos realizados, enrollar el alambre a tierra de la caja de conexiones alrededor del tornillo verde y pasarlo por el agujero.
b) En las lámparas con una arandela acopada, fijar el alambre a tierra de la caja de conexiones del ajo de la arandela acopada y tornillo verde, y pasar por la abrazadera de montaje.

Instrucciones de Instalación (continuación)

Si la lámpara viene con alambre a tierra, conectar el alambre a tierra de la lámpara al alambre a tierra de la caja de conexiones con un conector de alambres después de seguir los pasos anteriores. Nunca conectar el alambre a tierra a los alambres eléctricos negro o blanco.

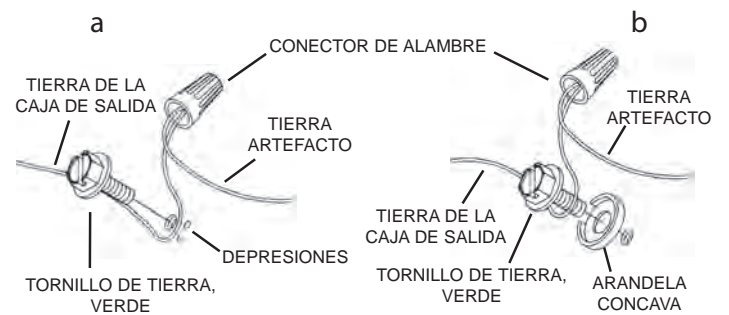

12) Haga las conexiones de los alambres. La tabla de referencia de abajo indica las conexiones correctas y los alambres correspondientes.

Conectar el alambre de suministro negro o rojo al	Conectar el alambre de suministro blanco al
Negro	Blanco
*Cordon paralelo (redondo y liso)	*Cordon paralelo (cuadrado y estriado)
Claro, marrón, amarillo o negro sin hebra identificadora	Claro, marrón, amarillo o negro con hebra identificadora
Alambre aislado (diferente del verde) con conductor de cobre	Alambre aislado (diferente del verde) con conductor de plata

*Nota: Cuando se utiliza alambre paralelo (SPT 1 y SPT 2). El alambre neutro es de forma cuadrada o estriada y el otro alambre será de forma redonda o lisa. (Vea la ilustración).

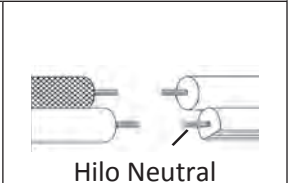

- 13) Levante el artefacto hasta el techo, pasando con cuidado los tornillos de montaje a través de los orificios internos de la cubierta.
NOTA: Asegúrese de que los cables no queden apretados entre la abrazadera y la cubierta o la cubierta y el techo.
- 14) Use las perillas [K] y las arandelas de seguridad [J] para asegurar la cubierta. Ajuste para asegurarla.
- 15) Levante con cuidado la pantalla [P] sobre el portalámparas y hacia la taza de la base del portalámparas.
- 16) Mientras mantiene la pantalla en su lugar, enrosque el anillo del portalámparas [F] en el portalámparas y ajuste para asegurar la pantalla.
- 17) Repita el procedimiento para los demás portalámparas.
- 18) Inserte los focos recomendados (no suministrados).