

**DESERTX**



# Indice

4	DesertX Dream Wilder	38	ELETTRONICA Tecnologia top-notch
6	Progettata per spingerti al limite	44	ACCESSORI Configura la tua avventura
9	DESIGN Post-heritage e digitale	46	Pacchetti accessori
12	Livrea RR22	50	Servizi e manutenzione
18	Capsule collection 21/18	54	Dati tecnici ed equipaggiamento
23	CICLISTICA Tecnologia per l'avventura della vita	60	Ducati Digital Experience
28	ERGONOMIA Lo sport-tool versatile	62	BACKSTAGE La prima volta di Antoine
32	MOTORE Nata per l'off-road		



# Dream Wilder

Esplorazione. Divertimento. Performance. E una gran voglia di prendere e partire verso l'orizzonte. L'identità di questa moto non lascia spazio a dubbi: solo a guardarla, ti trasporta nell'atmosfera delle competizioni dakariane.

Una moto che ha nell'off-road il suo territorio naturale e che sposta il confine di quello che si può fare con una Ducati. Le dune dei deserti, i sentieri fuoristrada, le strade sterrate e quelle dei passi di montagna: con la nuova DesertX i tuoi sogni non conoscono più limiti.

# Progettata per spingerti al limite

Equipaggiata con ruota anteriore da 21" e ruota posteriore da 18", la nuova DesertX è stata progettata per affrontare l'off-road più impegnativo. Lo sviluppo dedicato al fuoristrada unito alla competenza stradale Ducati ha dato vita a una moto reattiva e maneggevole, a proprio agio su ogni tipo di percorso e asfalto. Prendi i tuoi sogni più sfrenati e realizzali. Porta alcuni amici e preparati a goderti il viaggio dei tuoi sogni. DesertX ti accompagnerà fino in fondo.





## DESIGN

## Post-heritage e digitale

L'estetica della DesertX riesce ad unire le suggestioni "dakariane" con un "look and feel" moderno. Questa Adventure bike è stata pensata dal Centro Stile Ducati seguendo i criteri di essenzialità e robustezza, puntando su un'estetica minimalista che comunica resistenza, riuscendo ancora una volta ad unire forma e funzione nel migliore dei modi.

Il doppio DRL full led è integrato nel parabrezza, senza nessun'altra struttura visibile. Sembra quasi un'interfaccia touch. È post-heritage e digitale al tempo stesso. L'effetto di "Robust Design" è restituito da una studiata alternanza tra curvature ampie e piccole, con linee che raccontano sin dal primo sguardo la sportività di una moto che trasmette il piacere dell'avventura.





## Livrea RR22

La nuova livrea RR22 è ispirata a quella dell'Audi RS Q e-tron che ha corso la Dakar 2022. Vista per la prima volta nel corso del Lancio Stampa Internazionale in Sardegna, sulla DesertX guidata da Danilo Petrucci, affiancherà la colorazione Matt Star White Silk completando la gamma.









# Abbigliamento

CAPSULE COLLECTION

## 21/18

La DesertX possiede un'identità così forte che, per la prima volta, il Centro Stile Ducati ha curato anche una capsule collection che ne riprende la livrea: una collezione ispirata all' iconico stile dakariano e chiamata 21/18, in omaggio alla dimensione delle ruote della moto.

Il completo tecnico comprende giacca, pantaloni e casco e sarà disponibile in edizione limitata. Al suo fianco ci sarà inoltre una gamma di abbigliamento lifestyle specificatamente disegnata per questo modello, composta da felpa, due t-shirt e due cappellini. Preparati a partire per la tua avventura con i capi esclusivi dedicati a DesertX.

Ducati Apparel Collection designed by **Drudi Performance**







CICLISTICA

## Tecnologia per l'avventura della vita

DesertX è una moto versatile: è stata sviluppata specificatamente per l'off-road, ma è anche sicura e confortevole per affrontare viaggi, e a suo agio nei percorsi di tutti i giorni. Le scelte compiute sul piano della ciclistica la rendono una moto facile da guidare e in grado di ispirare fiducia e sicurezza su ogni tipo di strada, anche quelle più dissestate.

### **Combinazione ruote 21"/18"**

DesertX è equipaggiata con la combinazione identitaria per il segmento enduro: ruote a raggi, da 21" all'anteriore e 18" al posteriore. Pronta ad affrontare agevolmente ogni tipo di ostacolo e di asfalto.

### **Generosa luce a terra a 250mm**

Caratteristica fondamentale per l'utilizzo fuoristradistico, la luce a terra di ben 250 mm è particolarmente favorevole nell'uso fuoristrada più impegnativo.

**Ampia scelta di pneumatici**

Gli pneumatici tubeless Pirelli Scorpion Rally STR sono il bilanciamento perfetto equilibrio tra uso su strada e fuoristrada. Grazie alle diverse omologazioni ottenute, c'è ampia scelta di pneumatici alternativi.

**Sospensioni Kayaba lunga escursione**

La forcella a steli rovesciati da 46mm e l'ammortizzatore posteriore, completamente regolabili, sono stati sviluppati con il brand giapponese Kayaba, di comprovato successo nel mondo dell'off-road.

**La miglior frenata su ogni superficie.**

La DesertX è dotata di freni Brembo con funzione di ABS Cornering. Il settaggio della potenza frenante è stato studiato per offrire la giusta potenza nell'utilizzo stradale, ma anche una buona modulabilità nella guida in off-road e su fondi difficili.

**Impianto anteriore**

L'impianto anteriore è caratterizzato dalla presenza delle pinze radiali monoblocco Brembo M50 a 4 pistoncini da 30 mm di diametro, pompa assiale con leve regolabili e doppio disco anteriore da 320 mm con flange in alluminio.

**Impianto posteriore**

Al posteriore troviamo invece un singolo disco da 265 mm di diametro su cui lavora una pinza flottante a doppio pistoncino, sempre Brembo.



## ERGONOMIA

# Lo sport-tool versatile

Un feeling che trasmette controllo e sicurezza in tutte le condizioni. Nello sviluppo della DesertX, i collaudatori Ducati si sono concentrati in particolare sull'ergonomia.

La disposizione di sella, manubrio e pedane è progettata in modo che il pilota possa passare naturalmente da una posizione seduta alla guida in piedi. La forma del serbatoio, della sella e degli altri componenti garantiscono il miglior controllo del mezzo. L'altezza da terra della sella è di 875mm e può essere ridotta grazie a sella e kit sospensioni ribassate disponibili come accessorio.

**Comfort pilota e passeggero**

La posizione di guida è comoda sia per pilota che per passeggero, grazie alla definizione di forma ed imbottitura mirate per ciascuna delle due sedute.

**Capacità di carico e pneumatici**

La capacità di carico è ottima: quasi 120 L di volume disponibile tra borse e top case, realizzati in alluminio. Gli pneumatici sono tubeless e combinano affidabilità e sicurezza in caso di foratura.



**Aerodinamica e gestione del calore**

La gestione del calore è effettuata da aperture e flussi di aria fresca appositamente studiati. La protezione aerodinamica è stata sviluppata con grande cura, riposta nella definizione di forma e dimensioni del cupolino di primo equipaggiamento e di quello accessorio.

**Autonomia del serbatoio**

L'autonomia è adeguata ai viaggi più lunghi grazie al serbatoio da 21 litri di capacità e alla possibilità di montare un serbatoio ausiliario, disponibile come accessorio, aggiungendo ulteriori 8 litri di benzina.





MOTORE

## Nata per l'off-road

DesertX è equipaggiata con l'ultima evoluzione del Testastretta 11° desmo da 937 cc., il bicilindrico rinomato per solida performance, usabilità quotidiana e comprovata affidabilità.



**1.7 kg in meno**

La nuova versione del Testastretta 11° introduce importanti miglioramenti rispetto alla generazione precedente, che hanno portato ad un risparmio di peso complessivo di ben 1,7 kg.

**Rapportatura del cambio dedicata**

Il lavoro su DesertX ha interessato anche la rapportatura del cambio, complessivamente accorciata su tutte le marce fino alla quinta, in particolare prima e seconda, per garantire il miglior comportamento in fuoristrada, mantenendo comunque una sesta marcia lunga per una maggiore efficienza a velocità sostenuta.



ELETTRONICA

## Tecnologia top-notch

Elettronica al servizio di sicurezza, versatilità, e stile. DesertX, come tutte le Ducati, ha una dotazione elettronica avanzata volta alla sicurezza e alle performance in ogni condizione.

### Sistemi di assistenza alla guida

La dotazione elettronica è arricchita da un pacchetto di sistemi di assistenza alla guida completo: Traction Control, Wheelie Control, Engine Brake Control, Cornering ABS, Quickshifter Up&Down e Cruise Control, per rendere ancora più rilassante la guida nelle lunghe percorrenze.

### Impianto luci

L'impianto luci è full LED. Il doppio proiettore anteriore ha da due moduli poliellissoidali bi-funzione con Daytime Running Light ed è stato studiato per garantire un'ottima visibilità, particolarmente importante per una moto in grado di viaggiare in tutte le condizioni, specialmente quelle di scarsa visibilità.





#### Riding mode

La versatilità di DesertX si rispecchia anche nei 6 Riding mode, di cui 2 dedicati specificatamente all'esperienza di guida in off-road: Enduro e il nuovissimo Rally. Questi si aggiungono alle modalità Sport, Touring, Urban e Wet.

#### TFT & Connettività

DesertX è equipaggiata con un display TFT da 5" ad alta risoluzione orientato verticalmente e posizionato per offrire la migliore visibilità anche nella guida in piedi. Il display è predisposto per il Ducati Multimedia System, disponibile come accessorio, che consente di connettere lo smartphone via Bluetooth e attivare la navigazione Turn by Turn\* ricevendo le indicazioni stradali direttamente sul cruscotto.

\*La disponibilità dei servizi può variare a seconda del paese, del modello di smartphone e della versione del sistema operativo. Il Ducati Multimedia System e la navigazione Turn-by-turn sono disponibili come accessori.

## Rally

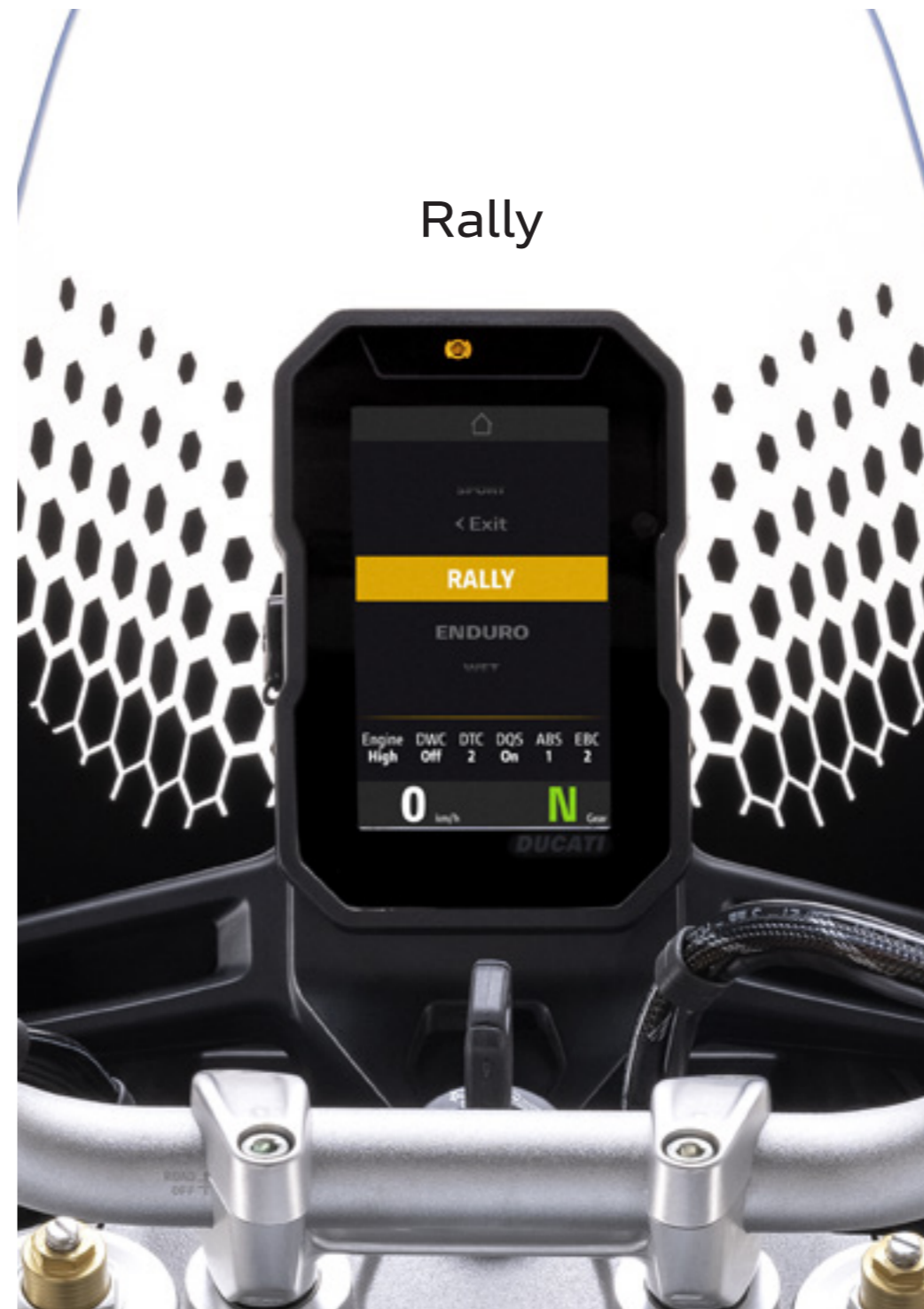

## Enduro

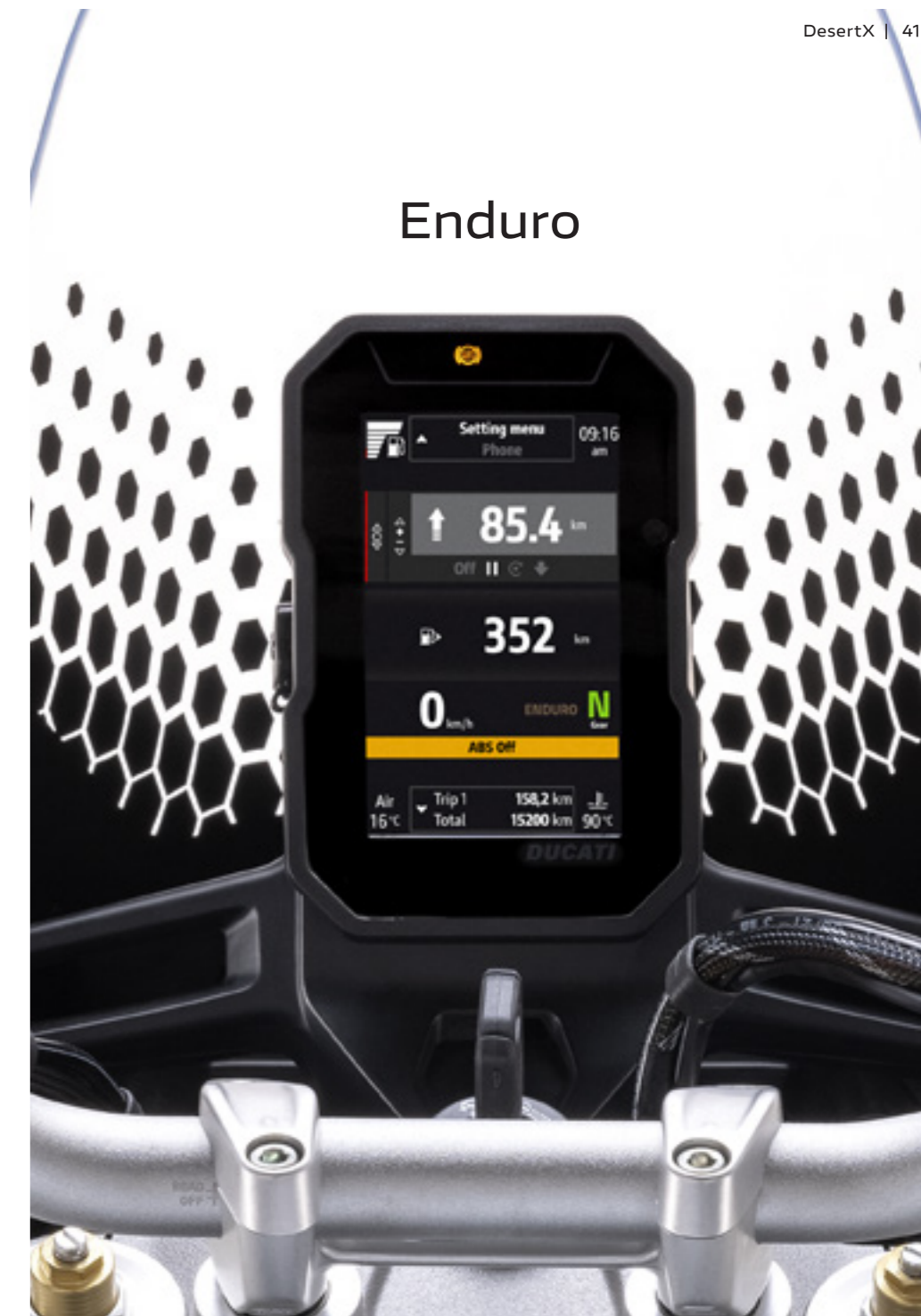



1 Freno posteriore



2 Sella passeggero



3 Mono-ammortizzatore



4 Regolazioni forcella

ACCESSORI

# Configura la tua avventura

Una moto con così tante sfaccettature che può essere ulteriormente personalizzata attingendo dall'ampia gamma di accessori Ducati Performance. Tra i più importanti si segnalano: la sella rally, che unisce le sedute di pilota e passeggero per una maggiore efficacia nella guida fuoristrada e il serbatoio supplementare da 8 l.

Per il touring sono presenti a catalogo le valigie laterali in alluminio che, combinate al top case, danno alla moto una capacità totale di carico di quasi 120 l, i faretto supplementari a led, il cavalletto centrale e le manopole riscaldate.

Sono inoltre disponibili lo scarico omologato lo scarico racing Termignoni. Quest'ultimo aumenta i valori di potenza e coppia del +7% grazie alla mappatura dedicata. Non ti resta che scegliere la DesertX perfetta per te divertendoti a configurarla in base al tuo stile.

### Configura

Scegli la DesertX perfetta per te e divertiti a configurarla in base al tuo stile di guida! Condividi la tua DesertX con gli amici e inviala al tuo Concessionario Ducati che ti contatterà per una consulenza online sulle offerte attive più adatte alle tue esigenze.

Salva la tua configurazione per riprenderla quando vorrai.

### Calcola la tua rata

Ducati Financial Services ti propone soluzioni vantaggiose per finanziare ogni modello della gamma Ducati. Personalizza il tuo finanziamento e calcola la tua rata mensile. Potrai poi contattare il tuo concessionario e discutere della soluzione migliore per realizzare il tuo sogno!



Vai al configuratore

Per maggiori informazioni sulla gamma Ducati Performance, specifiche tecniche e avvertenze, recati da un Concessionario Ducati o visita la sezione Accessori del sito ducati.it

## Pacchetti accessori

### Rally



Nessun luogo sarà troppo lontano o difficile da raggiungere con il nuovo pacchetto di accessori. Serbatoio ausiliario per una maggiore autonomia e sella rally per un miglior comfort di guida in fuori strada. La protezione serbatoio e la griglia di protezione faro anteriore completano la dotazione. L'equipaggiamento perfetto per viaggiare senza confini.

**Serbatoio ausiliario.**  
**Protezione adesiva per serbatoio.**  
**Griglia protettiva faro anteriore.**  
**Sella Rally**

### Sport



Un set di accessori per accentuare l'anima sportiva della moto. Il viaggio si trasforma in pura emozione, grazie al silenziatore omologato, mentre lo stile inconfondibile è esaltato dal portatarga e dal tappo serbatoio in alluminio dal pieno, che rendono il look della DesertX ancora più grintoso. Qualità, stile, design in un unico pacchetto.

**Tappo serbatoio in alluminio dal pieno.**  
**Portatarga.**  
**Silenziatore.**

### Off-road



Nessun percorso sarà più off-limits. Piastra paramotore, rete di protezione per radiatore dell'acqua e paramotore in tubi d'acciaio garantiscono una maggior protezione degli organi della moto. Il design degli accessori si sposa perfettamente con il look grintoso e ricercato della moto, per viaggi che superano ogni orizzonte.

**Piastra paramotore.**  
**Rete di protezione per radiatore acqua.**  
**Paramotore in tubi d'acciaio.**  
**Protezione pompa acqua.**  
**Paramani.**

### Urban



Massimo piacere di guida e praticità negli spostamenti quotidiani in città e nel turismo di medio raggio, grazie a questo pacchetto accessori che coniuga il capiente top-case in alluminio (con relativa piastra di aggancio), il funzionale marsupio da manubrio per gli effetti personali e il cuscino top case per la comodità del passeggero. Comfort quotidiano in perfetto stile urban, ideale anche per un weekend fuori porta.

**Top case in alluminio**  
**Telaio per Top Case.**  
**Cuscino per top case in alluminio.**  
**Marsupio da manubrio.**

### Touring



I lunghi percorsi diventeranno puro piacere di viaggiare, con una formula di accessori che massimizza comodità e praticità in sella, in ogni condizione. Dalle capienti valigie laterali in alluminio, alle utili manopole riscaldate plug&play e al pratico cavalletto centrale: un pacchetto che contiene tutto l'occorrente per godersi un viaggio con stile e comfort.

**Valigie laterali in alluminio**  
**Cavalletto centrale.**  
**Manopole riscaldabili.**  
**Telaio per valigie laterali.**

Una moto pronta per l'off-road più impegnativo come quello nel deserto, ma anche estremamente intuitiva e confortevole nell'utilizzo in ogni tipo di viaggio stradale.





Vai al configuratore

Per maggiori informazioni sulla gamma Ducati Performance, specifiche tecniche e avvertenze, recati da un Concessionario Ducati o visita la sezione Accessori del sito ducati.it

# Servizi e manutenzione

## La sicurezza è di serie

Il costante lavoro che Ducati svolge in termini di progettazione, ricerca e sviluppo ha il preciso obiettivo di garantire moto sempre all'avanguardia e caratterizzate dal massimo livello di sicurezza attiva. Un impegno che si traduce nella definizione di sistemi sempre più evoluti che incrementano il livello di controllo da parte del pilota nelle fasi più delicate della guida.

## 4 Ever Ducati

Ducati presenta la garanzia di 4 anni per tutti i modelli Multistrada V4, Multistrada V2 e DesertX. Nate per soddisfare il desiderio di viaggiare senza confini e senza compromessi, la Multistrada e la DesertX sono pronte a far espandere i tuoi orizzonti di libertà. Test sempre più severi e prolungati, processi produttivi migliorati e simulazioni numeriche avanzate hanno portato il livello di affidabilità dei modelli Multistrada e DesertX ad essere il più elevato di sempre. Una garanzia che Ducati può offrirti senza confini, grazie alla solida crescita della rete globale dei concessionari. Un team formato costantemente per trattare la tua Ducati con la stessa cura con cui viene progettata e assemblata a Borgo Panigale.

Per conoscere se l'estensione 4 Ever Ducati è disponibile nel tuo paese ed avere ulteriori informazioni rivolgiti al tuo concessionario Ducati oppure visita il sito [ducati.it](http://ducati.it)



**4|Ever**  
**Ducati**  
4 anni di garanzia



## Emozioni senza sosta

Nella progettazione di ogni moto, Ducati si pone costantemente l'obiettivo di garantirne la massima affidabilità e di ridurne i costi di manutenzione. Un impegno che ha permesso di estendere gli intervalli per il tagliando principale fino a una percorrenza di 30.000 km, durante il quale si effettua il controllo e l'eventuale registrazione del gioco valvole. Anche i tagliandi più semplici come l'Oil Service, sono arrivati a 15.000 km oppure a 24 mesi.

Ducati investe costantemente nella formazione tecnica dei propri concessionari: la competenza specifica della rete dei Ducati Service ufficiali consente di effettuare in modo rigoroso tutte le operazioni necessarie per mantenere ogni Ducati in perfetta efficienza, e le avanzate attrezzature come il Ducati Diagnosis System permettono di aggiornare il software di ogni Ducati con le ultime release disponibili per garantire le prestazioni dei sistemi elettronici sempre al massimo livello.

## Sempre al tuo fianco

Uno degli obiettivi prioritari di Ducati è quello di garantire a ogni ducamista la possibilità di viaggiare senza limiti e in sicurezza in ogni parte del mondo. Per raggiungere questo obiettivo Ducati offre un servizio di "fast delivery" dei ricambi originali con consegna in 24/48 ore nell'85% del territorio in cui è presente. Con una rete distributiva che copre oltre 92 Paesi, grazie a 790 tra Dealer ufficiali e Service Point\*, scegliere una Ducati significa potersi muovere in totale libertà e senza pensieri, qualsiasi tragitto si affronti, potendo contare su un supporto capillare che permette di trovare ovunque la qualità e la professionalità Ducati.

**790** Concessionari ufficiali e service point

**92** Paesi nel mondo

\*Informazioni aggiornate a Febbraio 2022





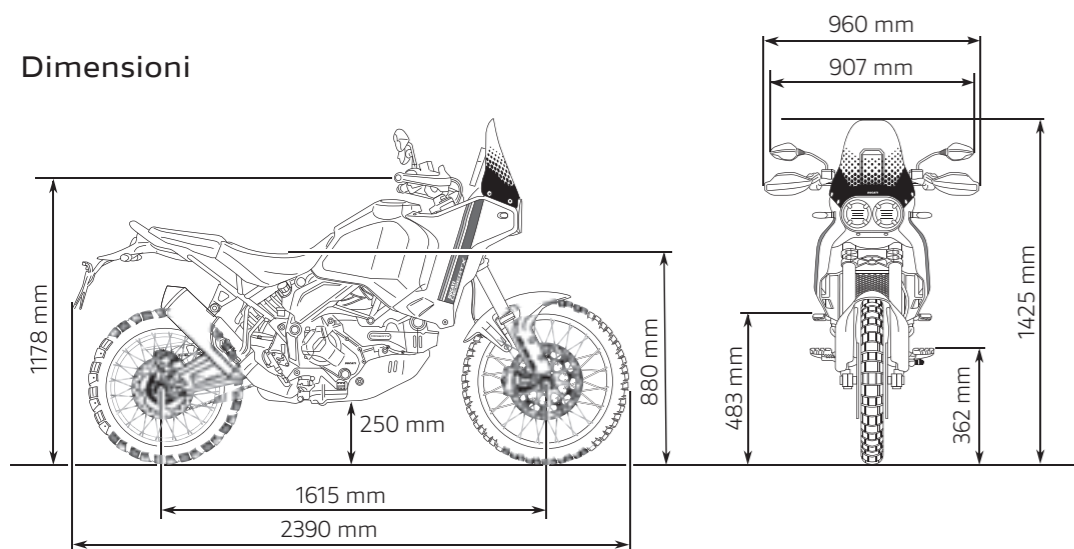
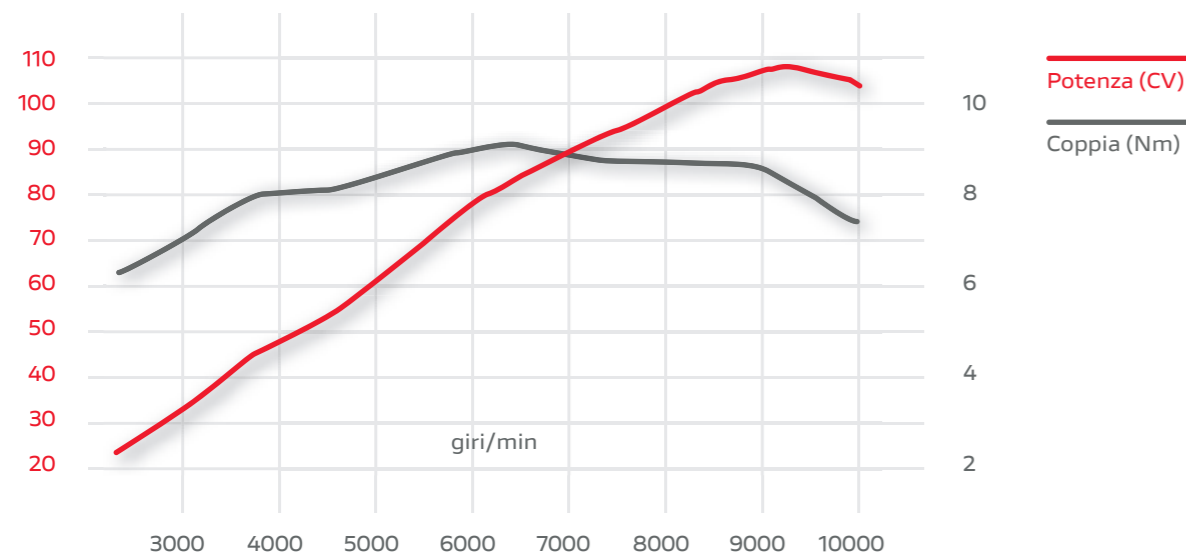

Dati tecnici ed equipaggiamento

**DESERTX****Dimensioni****Curve di potenza / coppia**

Motore	
<b>Motore</b>	Testastretta 11°, Bicilindrico a L, Distribuzione Desmodromica 4 valvole per cilindro, Raffreddamento a liquido
<b>Cilindrata</b>	937 cc
<b>Alesaggio per corsa</b>	94 x 67,5 mm
<b>Compressione</b>	13,3:1
<b>Potenza</b>	110 CV (81 kW) @ 9.250 giri/min
<b>Coppia</b>	9,4 kgm (92 Nm) @ 6.500 giri/min
<b>Alimentazione</b>	Iniezione elettronica, Corpi farfallati Ø 53 mm con sistema Ride-by-Wire
<b>Scarico</b>	Monosilenziatore e terminale in acciaio inossidabile, Catalizzatore e 2 sonde Lambda
Trasmissione	
<b>Cambio</b>	6 marce
<b>Trasmissione primaria</b>	Ingranaggi a denti dritti, Rapporto 1,85 : 1
<b>Rapporti</b>	1=38/14 2=31/17 3=28/20 4=26/22 5=24/23 6=23/25
<b>Trasmissione secondaria</b>	Catena, Pignone Z15, Corona Z49
<b>Frizione</b>	Multidisco in bagno d'olio con comando idraulico, Sistema di asservimento e antisaltellamento

Veicolo	
<b>Telaio</b>	Traliccio in tubi di acciaio
<b>Sospensione anteriore</b>	Forcella KYB a steli rovesciati Ø 46 mm completamente regolabile
<b>Ruota anteriore</b>	A raggi tangenziali, tubeless, 2.15"x21"
<b>Pneumatico anteriore</b>	Pirelli Scorpion Rally STR 90/90 - 21 M/C 54V M+S TL (A)
<b>Sospensione posteriore</b>	Monoammortizzatore KYB completamente regolabile, Regolazione remota del precarico molla, Forcellone bi-braccio in alluminio
<b>Ruota posteriore</b>	A raggi tangenziali, tubeless, 4.5"x18"
<b>Pneumatico posteriore</b>	Pirelli Scorpion Rally STR 150/70 R18 M/C 70V M+S TL
<b>Escursione ruota (ant/ post)</b>	230 mm - 220 mm
<b>Freno anteriore</b>	2 dischi semiflottanti Ø 320 mm con campana in alluminio, Pinze Brembo monoblocco ad attacco radiale a 4 pistoncini, Bosch Cornering ABS
<b>Freno posteriore</b>	Disco Ø 265 mm, Pinza Brembo flottante a 2 pistoncini, Bosch Cornering ABS
<b>Strumentazione</b>	Display TFT da 5"

Dimensioni e pesi	
<b>Peso a secco</b>	202 kg
<b>Peso in ordine di marcia</b>	223 kg
<b>Altezza sella</b>	875 mm
<b>Interasse</b>	1608 mm
<b>Inclinazione canotto</b>	27,6°
<b>Avancorsa</b>	122 mm
<b>Capacità serbatoio carburante</b>	21 l
<b>Numero posti</b>	2

**Equipaggiamento di sicurezza**

ABS Cornering, Ducati Traction Control DTC

**Equipaggiamento di serie**

Riding Mode, Power Mode, Ducati wheelie control (DWC), Engine Brake Control (EBC), Ducati Quick Shift up/down (DQS), Cruise control, impianto luci full LED, DRL, Ducati brake light (DBL), presa USB, presa 12V, Spegnimento automatico indicatori di direzione, Ammortizzatore di sterzo

**Predisposizione**

Ducati Multimedia System (DMS), Antifurto, Turn-by-turn Navi, faretto fendinebbia, manopole riscaldate, serbatoio ausiliario

Garanzia e manutenzione	
<b>Garanzia (mesi)</b>	48 mesi, chilometraggio illimitato
<b>Manutenzione (km/mesi)</b>	15.000 km / 24 mesi
<b>Controllo gioco valvole (km)</b>	30.000 km
Consumi e Emissioni	
<b>Standard</b>	Euro 5
<b>Emissioni CO<sub>2</sub></b>	133 g/km
<b>Consumi</b>	5.6 l/100 km



Indicazione del chilometraggio del primo Desmo Service, ovvero il tagliando durante il quale si effettua anche controllo ed eventuale regolazione del gioco valvole.



La DesertX è disponibile anche per i possessori di patente limitata in versione depotenziata a 35 kW. Contatta il tuo concessionario per verificarne la disponibilità.

Matt Star White Silk



RR22



# Ducati Digital Experience

Una missione per ogni canale. Un aggiornamento costante sulle novità e sulla passione che contraddistingue il nostro lavoro. Trasformiamo emozioni in contenuti esclusivi. A portata di click.

Follow us on:



www.ducati.com



@ducati



@ducati



Ducati Motor Holding



@DucatiMotor



@ducati\_official



Ducati Motor Holding

## MyDucati App

MyDucati è l'area riservata ad ogni Ducatista che mette a disposizione un'ampia gamma di servizi accessibili con un'unica login sia da web che da app. Scopri tutte le funzionalità del mondo MyDucati per vivere un'esperienza multicanale e su misura ovunque tu sia.

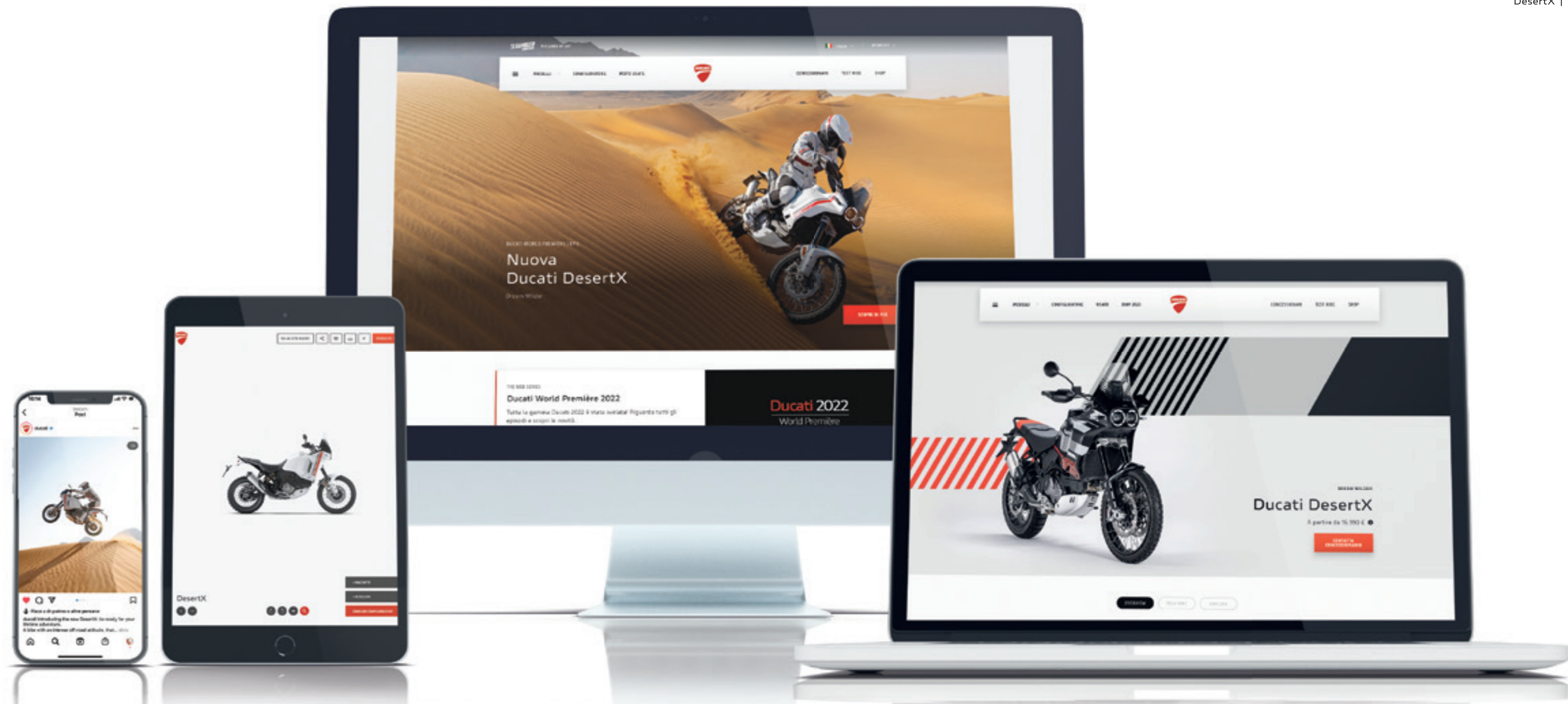



BACKSTAGE

## La prima volta di Antoine

DesertX è nata per creare avventure.

Antoine Méo, 5 volte campione del mondo di Enduro e Pierluigi Zampieri, Direttore R&D Veicolo Ducati. Il pilota e l'ingegnere. Amici e Campioni del Mondo di Enduro.

Per raccontarvi l'emozione di guidare questa moto, Antoine Méo ha provato per la prima volta la DesertX nel deserto.





Guidare una moto è il modo più entusiasmante per godere la strada, offrire il massimo della sicurezza al motociclista è l'impegno di Ducati. Le Ducati sono sempre più maneggevoli, affidabili ed equipaggiate per garantire la massima sicurezza attiva ed esaltare il piacere di guida. L'abbigliamento tecnico è realizzato con materiali sempre più evoluti per un'adeguata protezione ed una maggiore visibilità. La sicurezza di chi va in moto è l'impegno di Ducati. Per maggiori informazioni visita la sezione sicurezza del sito [www.ducati.it](http://www.ducati.it)

**AVVERTENZA:** le foto e le informazioni tecniche presenti su questo catalogo possono riferirsi a prototipi che possono subire delle modifiche in fase di produzione e hanno scopo puramente illustrativo e di riferimento, pertanto non sono vincolanti per Ducati Motor Holding S.p.A. Società a Socio Unico - Società soggetta all'attività di Direzione e Coordinamento di AUDI AG ("Ducati"). Ducati non risponderà di eventuali errori di stampa e/o traduzione. Il presente catalogo ha diffusione transnazionale ed alcuni prodotti possono non essere disponibili e/o le loro caratteristiche variare nel rispetto delle varie legislazioni locali. Non tutti i colori e versioni sono distribuiti in ogni Paese. Ducati si riserva il diritto di apportare modifiche e miglioramenti a qualsiasi prodotto, senza obbligo di preavviso o di effettuare tali modifiche su quelli già venduti.



[ducati.it](http://ducati.it)



Ulteriori caratteristiche dei prodotti sono contenute nei relativi libretti di uso e manutenzione. I prodotti rappresentati non sono versioni definitive e pertanto sono soggetti a modifiche anche rilevanti a discrezione di Ducati, senza obbligo di preavviso. Le fotografie pubblicate in questo catalogo mostrano solo piloti professionisti in condizioni stradali controllate. Non imitate simili comportamenti di guida che potrebbero essere pericolosi per voi o per gli altri utenti stradali. Il presente catalogo, inclusi a mero titolo esemplificativo e non esaustivo i marchi, i loghi, i testi, le immagini, le grafiche e l'indice contenuti all'interno dello stesso, costituiscono proprietà intellettuale di Ducati o comunque essa ne ha diritto di riproduzione; è vietata ogni riproduzione, modifica o altro uso integrale o parziale del catalogo o del suo contenuto iva inclusa la pubblicazione in internet senza il previo consenso scritto di Ducati.

I consumi effettivi possono differire dai consumi riportati in funzione di molti fattori tra cui, a titolo esemplificativo, lo stile di guida, la manutenzione effettuata, le condizioni metereologiche e le caratteristiche del percorso, la pressione degli pneumatici, il carico, il peso del pilota e del passeggero, gli accessori.

Ducati indica il peso a secco della moto esclusi batteria, lubrificanti e liquidi di raffreddamento per i modelli raffreddati a liquido. I pesi in ordine di marcia sono considerati con tutti i liquidi di esercizio, l'equipaggiamento di serie e il serbatoio carburante riempito al 90% della capacità utile (regolamento UE n. 168/2013). Per ulteriori informazioni visita il sito [www.ducati.it](http://www.ducati.it).

