

# HYPERMOTARD 950





## Indice

4	Play time. Show time.	29	La tua prossima meta. La tua prima Ducati.
6	Stile motard	30	Servizi e manutenzione
9	Game on! Level SP.	33	Dati tecnici ed equipaggiamenti
14	Game on. Level up	42	Abbigliamento
19	Ducati Testastretta 11°	48	Accessori. Configura la Ducati dei tuoi sogni.
20	Ciclistica votata al divertimento	54	Ducati Digital Experience
27	Elettronica evoluta		

## Play time. Show time.

L'Hypermotard 950 trasmette leggerezza ed essenzialità grazie alle sue forme pulite e tese. Il richiamo ai supermotard racing è sempre presente e riconoscibile nel doppio scarico alto, nel profilo sella rettilineo e nelle proporzioni slanciate e snelle della moto, che danno già da fermo una sensazione di guida agile e adrenalinica.

La scelta ideale per chi ricerca il piacere puro dell'adrenalina durante la guida e il massimo divertimento, senza rinunciare alla sicurezza.

I tre modelli Hypermotard 950, Hypermotard 950 RVE con la nuova livrea Graffiti Evo e Hypermotard 950 SP sono moto perfette sia per divertirsi tra le curve che per muoversi agilmente nel traffico cittadino, grazie alle elevate prestazioni e alla dotazione elettronica sofisticata.



## Stile motard

L'Hypermotard 950 svela le sue radici più sportive nella linea essenziale e nei volumi snelli, in cui il serbatoio da 14,5 litri riprende lo stile dei motard da competizione. Il look aggressivo, fatto di forme e superfici tese e pulite, è accentuato dai doppi silenziatori sotto la coda, dalle carenature ridotte, e dall'iconico frontale, da sempre autentico tratto distintivo di tutti i modelli Hypermotard. Nella vista frontale spicca il proiettore singolo con Daytime Running Light (DRL), che regala all'Hypermotard 950 un aspetto tecnologico e moderno rendendola inconfondibile anche di giorno.





## Game on! Level SP.

La livrea dell'Hypermotard 950 SP richiama il mondo della MotoGP nei colori e quello dei "freestyle sports" nelle grafiche, conferendole un carattere energico e dinamico. La livrea sportiva dedicata ruota attorno al doppio scarico sotto sella e alle sovrastrutture ridotte che lasciano in vista la meccanica, compreso il telaietto posteriore a traliccio che comunica leggerezza ed essenzialità in vero stile motard.

Le sospensioni sono Öhlins a escursione maggiorata, con forcella anteriore da 48 mm di diametro e ammortizzatore posteriore entrambi completamente regolabili e in grado di garantire un angolo di piega di 47° (maggiore di 3° rispetto all'Hypermotard 950). A renderla ancora più "pronto pista" ci pensano inoltre il Ducati Quick Shift (DQS) up/down EVO, i cerchi Marchesini a 3 razze forgiati e i pneumatici Pirelli Diablo Supercorsa SP.







## Game on. Level up

L'Hypermotard è la fun bike per eccellenza dedicata a chi ricerca il divertimento a ogni curva e a chi non sa resistere allo stile delle livree più graffianti di Ducati.

La versione 950 RVE si aggiorna con la livrea Graffiti Livery Evo ad esaltare il carattere giovane e sportivo della moto.

La nuova colorazione ha visto l'impiego di decal ad acqua con l'obiettivo di ottenere una grafica raffinata e complessa che si ispira alle opere di street art. La grafica ricopre l'intera moto, creando così un effetto finale paragonabile a quello di un aerografo. Il logo RVE, posto sulle fiancate posteriori, è un ulteriore dettaglio che identifica la nuova livrea Graffiti Livery Evo.







## Ducati Testastretta 11°

L'Hypermotard 950 monta l'ultima evoluzione del motore Ducati Testastretta 11° da 937 cm<sup>3</sup>, conforme alla normativa anti inquinamento Euro 5, che eroga una potenza complessiva che raggiunge 114 CV a 9.000 giri/minuto. La coppia ha un picco massimo di 9,8 Kgm a 7.250 giri/minuto e una curva piatta che assicura una spinta forse e costante: già a 3.000 giri/minuto è disponibile l'80% della coppia, che passa all'88% dai 5.000 giri/minuto fino a 9.500 giri/minuto.

Il Testastretta 11° è alimentato da un nuovo corpo farfallato da 53 mm di diametro ed è gestito da una centralina di controllo motore e da un nuovo comando del gas Ride-by-Wire pensato per offrire un'erogazione fluida e facile da gestire.

Il bicilindrico dell'Hypermotard 950 vanta inoltre: coperchi frizione e alternatore in magnesio, tamburo del cambio alleggerito, tendicinghia in alluminio, coperchi teste in magnesio e frizione antisaltellamento a bagno d'olio con comando idraulico.

Il cambio è stato rivisto al fine di facilitare l'inserimento della folle quando la moto è ferma e assicurare la massima precisione nella selezione delle marce.

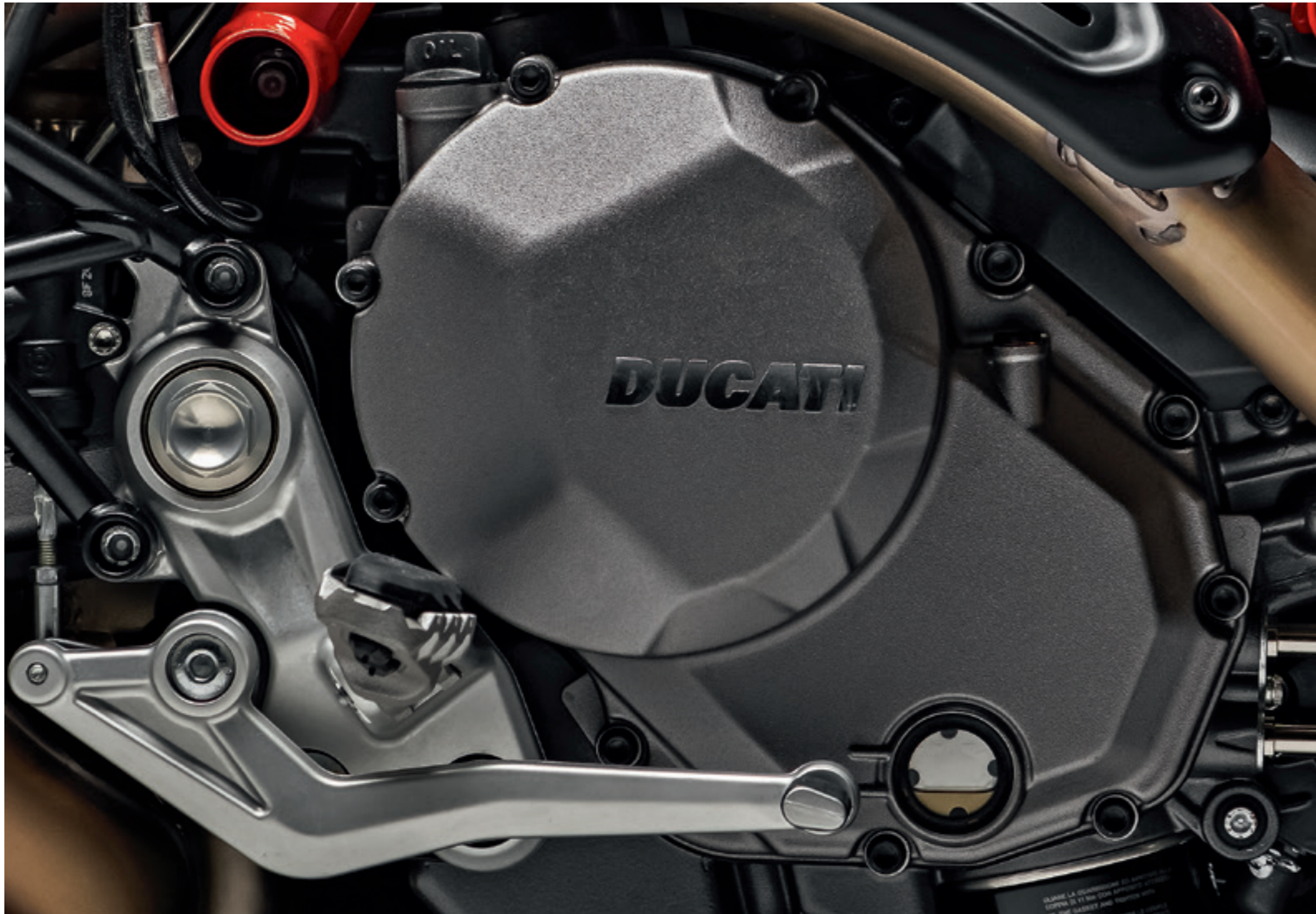

## Ciclistica votata al divertimento

La ciclistica dell'Hypermotard 950 è stata pensata per offrire il massimo divertimento e controllo.

L'ergonomia della moto, assicura una posizione di guida con busto eretto e gomiti larghi che si traduce in grande controllo del veicolo, agilità nei cambi di direzione e stabilità nelle curve. La sella piatta garantisce la possibilità di ampi movimenti longitudinali.

Il telaio a traliccio d'acciaio con tubi a sezione differenziata, il canotto di sterzo inclinato di 25° e l'avancorsa di 104 mm con offset di 30 mm consentono un controllo stabile e sicuro, mentre l'interasse di 1.493 mm (1.498 mm per la versione SP) garantisce stabilità anche alle alte velocità.

Il telaietto posteriore ha una forma particolarmente rastremata nella zona di unione con il telaio principale che ha consentito di realizzare una sella stretta sui fianchi, con un arco cavallo contenuto

che permette al pilota di toccare più facilmente terra con entrambi i piedi. Il manubrio in alluminio a sezione variabile fa da supporto alle pompe radiali con serbatoio olio separato per freno e frizione, comandate da leve regolabili. Ad aumentare l'adrenalina pensano, inoltre, le sospensioni: forcella Marzocchi con foderi e steli in alluminio da 45mm di diametro completamente regolabile, con escursione ruota di 170 mm all'anteriore, e mono Sachs regolabile con escursione di 150 mm al posteriore.

Guida esaltante in stile motard, ancora più prestazionale sulla versione SP, con le sospensioni Öhlins ad escursione incrementata (+ 15 mm all'anteriore, + 25 al posteriore). All'anteriore troviamo una coppia di pinze radiali monoblocco M4.32 Brembo a 4 pistoncini che lavorano su dischi da 320 mm di diametro con leggere flange in alluminio, mentre al posteriore troviamo un singolo disco da 245 mm su cui lavora un'unica pinza Brembo.







## Elettronica evoluta

L'Hypermotard 950 vanta un'elettronica moderna e avanzata basata sull'impiego della piattaforma inerziale a 6 assi, in grado di rilevare istantaneamente angolo di rollio, di imbardata e di beccheggio della moto.

Il pacchetto elettronico dell'Hypermotard 950 comprende: ABS Bosch Cornering con funzione Slide by Brake, Ducati Traction Control (DTC) EVO, Ducati Wheelie Control (DWC) EVO e il Ducati Quick Shift (DQS) up/down EVO, disponibile come accessorio, e di serie sulle versioni RVE ed SP.

L'Hypermotard 950 è dotata di tre Riding Mode predefiniti: Sport, Touring e Urban. Il pilota ha la possibilità di personalizzare i propri stili di guida e di ripristinare i parametri impostati da Ducati.

**Sport.** Per una guida sportiva su strade, curve e in pista, che sfrutta tutti i 114 CV del bicilindrico Ducati associati al settaggio dell'elettronica orientato alle performance.

**Touring.** Ideale per trasferimenti cittadini e fuori porta e per chi predilige una guida pulita e fluida, che sfrutta i 114 CV erogati più dolcemente e associati a settaggi elettronici più orientati verso la sicurezza.

**Urban.** In caso di condizioni di scarsa aderenza, con il bicilindrico Testastretta 11° limitato a 75 CV e i settaggi elettronici orientati alla massima sicurezza.

La strumentazione dell'Hypermotard 950 prevede un display TFT da 4,3" con grafica e interfaccia ispirate a quelle della Panigale V4 che, grazie a grafiche esplicative del sistema sul quale si sta intervenendo, rendono facile la navigazione del menù e più immediata l'identificazione del Riding Mode selezionato e la regolazione dei settaggi.





## La tua prossima meta. La tua prima Ducati.

Ducati ha un'ampia gamma di modelli, per tutti i motociclisti, qualunque sia la loro esperienza.

La patente appena presa ti apre la strada al mondo del motociclismo e con l'Hypermotard puoi entrarvi alla grande. Goditi fin da subito il divertimento, la performance e la tecnologia con la versione depotenziata a 35 kW, perfetta per la tua patente A2.

Tutto il divertimento, le prestazioni e la tecnologia della nuova Hypermotard sono disponibili anche per i possessori di patente limitata in versione depotenziata a 35 kW adatta per la patente A2.

Contatta il tuo concessionario per maggiori informazioni o visita il sito [www.ducati.it](http://www.ducati.it)



# Servizi e manutenzione

## La sicurezza è di serie

Il costante lavoro che Ducati svolge in termini di progettazione, ricerca e sviluppo ha il preciso obiettivo di garantire moto sempre all'avanguardia e caratterizzate dal massimo livello di sicurezza attiva. Un impegno che si traduce nella definizione di sistemi sempre più evoluti che incrementano il livello di controllo da parte del pilota, come nel caso del Ducati Safety Pack (DSP), il pacchetto che per l'Hypermotard 950 è composto da ABS Bosch Cornering con funzione Slide by Brake e Ducati Traction Control (DTC) EVO. Una dotazione che controlla la dinamica della moto sia in frenata che in accelerazione e che grazie alla piattaforma inerziale a 6 assi ne ottimizza il comportamento anche in curva.

## Dai più valore alla tua passione

Con Ever Red, la qualità e l'affidabilità del marchio Ducati rimangono nel tempo tuoi inseparabili compagni di viaggio. Ever Red è l'esclusivo programma di estensione della garanzia Ducati. Attivandolo, è possibile continuare a sentirsi protetti per 12 o 24 mesi ulteriori rispetto alla scadenza della Garanzia Ducati (24 mesi). Ever Red include l'assistenza stradale per l'intero periodo di copertura e non prevede limiti di percorrenza. In questo modo, puoi percorrere tutti i chilometri che vuoi, anche all'estero, godendoti la tua Ducati in tutta tranquillità.

Per conoscere se l'estensione Ever Red è disponibile nel tuo paese ed avere ulteriori informazioni rivolgiti al tuo concessionario Ducati oppure visita il sito [ducati.it](http://ducati.it)

## Emozioni senza sosta

Nella progettazione di ogni moto, Ducati si pone costantemente l'obiettivo di garantirne la massima affidabilità e di ridurne i costi di manutenzione. Un impegno che ha permesso di estendere gli intervalli per il tagliando principale, il Desmo Service (durante il quale si effettua il controllo e l'eventuale registrazione del gioco valvole), fino a una percorrenza di 30.000 km per l'Hypermotard 950.

Anche i tagliandi più semplici come l'Oil Service sono arrivati a 15.000 km oppure a 12 mesi. Un intervallo considerevole per motori ad alte prestazioni, che conferma gli elevati standard qualitativi adottati nella scelta dei materiali e nei processi di ricerca e sviluppo.

Ducati investe costantemente nella formazione tecnica dei propri concessionari: la competenza specifica della rete dei Ducati Service ufficiali consente di effettuare in modo rigoroso tutte le operazioni necessarie per mantenere ogni moto in perfetta efficienza, e le avanzate attrezzature come il Ducati Diagnosis System permettono di aggiornare il software di ogni moto con le ultime release disponibili per garantire le prestazioni dei sistemi elettronici sempre al massimo livello.

## Sempre al tuo fianco

Uno degli obiettivi prioritari di Ducati è quello di garantire a ogni Ducatista la possibilità di viaggiare senza limiti e in sicurezza in ogni parte del mondo. Per raggiungere questo obiettivo Ducati offre un servizio di "fast delivery" dei ricambi originali con consegna in 24/48 ore nell'85% del territorio in cui è presente. Con una rete distributiva che copre oltre 96 Paesi, grazie a 821 (760 Sales & Service, 61 Service) tra Dealer ufficiali e Service Point\*, scegliere una Ducati significa potersi muovere in totale libertà e senza pensieri, qualsiasi tragitto si affronti, potendo contare su un supporto capillare che permette di trovare ovunque la qualità e la professionalità Ducati.

**821** Concessionari ufficiali e service point

**96** Paesi nel mondo

\*Informazioni aggiornate al 31/12/2022



**Ever Red**  
Estensione di Garanzia







## Dati tecnici ed equipaggiamento

# HYPERMOTARD 950

## Dimensioni

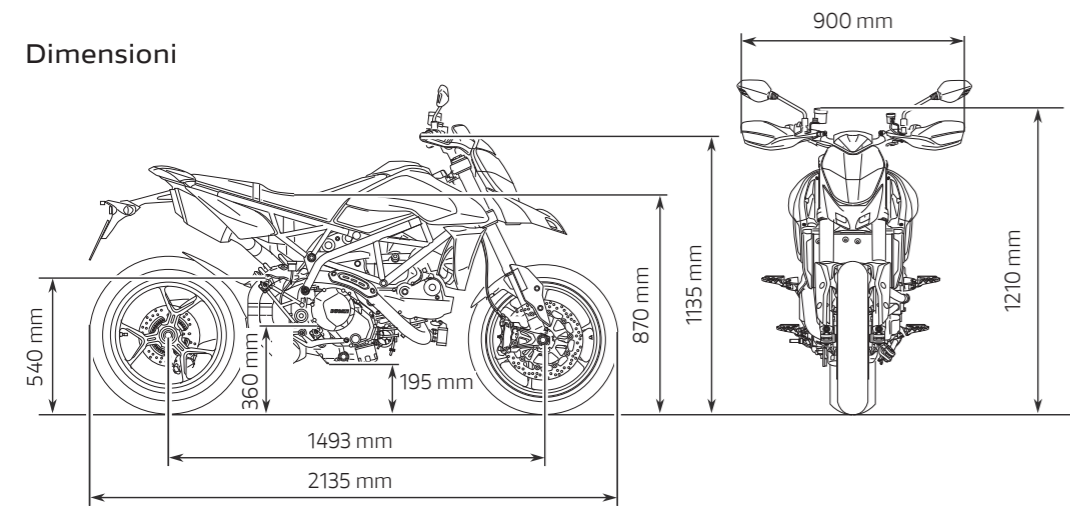

## Curve di potenza / coppia

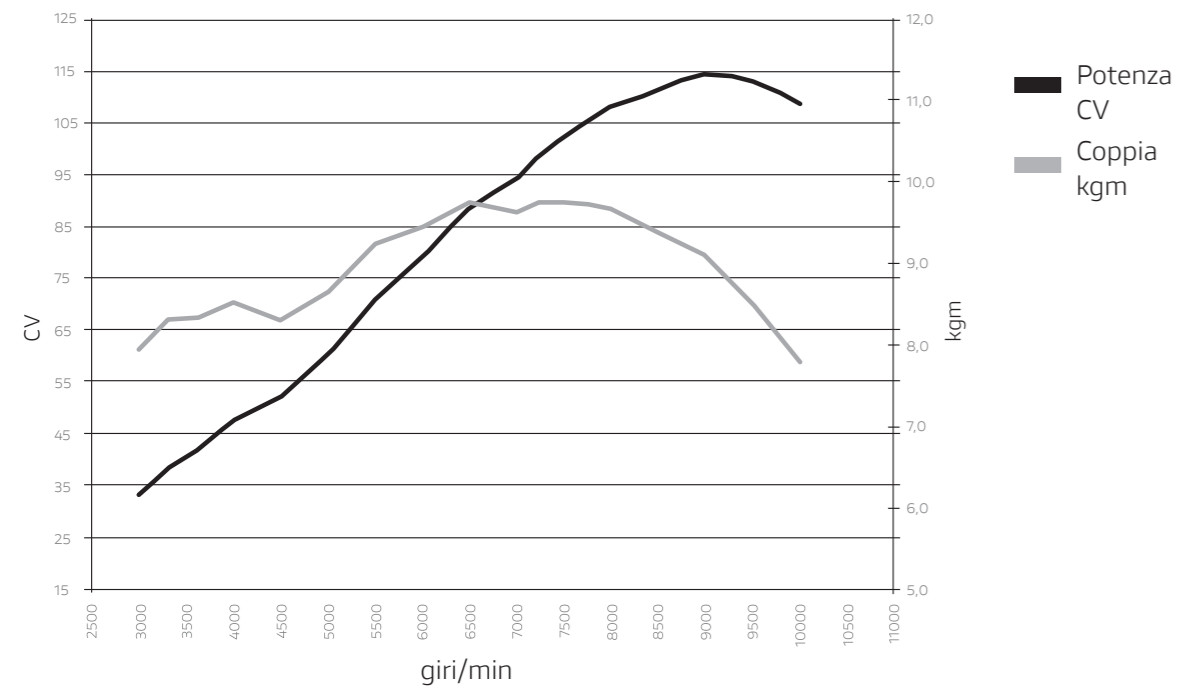

Motore	
<b>Motore</b>	Testastretta 11°, bicilindrico a L, distribuzione Desmodromica 4 valvole per cilindro, raffreddamento a liquido, coperchi testa in magnesio
<b>Cilindrata</b>	937 cc
<b>Alesaggio per corsa</b>	94 x 67,5 mm
<b>Rapporto di compressione</b>	13,3:1
<b>Potenza massima</b>	114 CV (84 kW) @ 9.000 giri/min
<b>Coppia massima</b>	9,8 kgm (96 Nm) @ 7.250 giri/min
<b>Alimentazione</b>	Iniezione elettronica corpi farfallati diametro Ø 53 mm con sistema full Ride-by-Wire
<b>Scarico</b>	Doppio silenziatore ad assorbimento con terminale in alluminio; catalizzatore e 2 sonde lambda
Trasmissione	
<b>Cambio</b>	6 marce
<b>Trasmissione primaria</b>	Ingranaggi a denti dritti; rapporto 1,85:1
<b>Rapporti</b>	1=37/15 2=30/17 3=28/20 4=26/22 5=24/23 6=23/24
<b>Trasmissione secondaria</b>	Catena; pignone 15; corona 43
<b>Frizione</b>	Multidisco in bagno d'olio servo-assistita con comando idraulico e sistema di antisaltellamento

Veicolo	
<b>Telaio</b>	Traliccio in tubi di acciaio
<b>Sospensione anteriore</b>	Forcella Marzocchi in alluminio da Ø 45 mm completamente regolabile
<b>Ruota anteriore</b>	Lega leggera, 3 razze a Y, 3.5" x 17"
<b>Pneumatico anteriore</b>	Pirelli Diablo Rosso III, 120/70 ZR17
<b>Sospensione posteriore</b>	Progressiva con ammortizzatore Sachs. Regolazione del freno idraulico in estensione e del precarico molla. Forcellone monobraccio in alluminio.
<b>Ruota posteriore</b>	Lega leggera, 3 razze a Y, 5.5" x 17"
<b>Pneumatico posteriore</b>	Pirelli Diablo Rosso III, 180/55 ZR17
<b>Escursione ruota (ant/post)</b>	170 mm - 150 mm
<b>Freno anteriore</b>	2 dischi semiflottanti con flangia in alluminio da 320 mm, pinze Brembo monoblocco ad attacco radiale a 4 pistoncini e 2 pastiglie, pompa radiale con leva regolabile con ABS Bosch Cornering
<b>Freno posteriore</b>	Disco da 245 mm, pinza a 2 pistoncini con ABS Bosch Cornering

**Strumentazione** Display full-TFT a colori

## Dimensioni e pesi

**Peso in ordine di marcia senza carburante** 193 kg

**Altezza sella** 870 mm

**Interasse** 1.943 mm

**Inclinazione canotto** 25°

**Avancorsa** 104 mm

**Capacità serbatoio carburante** 14,5 l

**Numero posti** 2

## Equipaggiamento di sicurezza

Riding Modes, ABS Bosch Cornering, Ducati Traction Control (DTC) EVO, Ducati Wheelie Control (DWC) EVO

## Equipaggiamento di serie

Power Modes, Day Time Running Light (DRL), Manubrio in alluminio a sezione variabile, Pedane passeggero rimovibili, Presa USB. Predisposizione per: Antifurto, Ducati Quick Shift (DQS) up/down EVO, Manopole riscaldate, Ducati Multimedia System (DMS).

## Garanzia e Manutenzione

**Garanzia** 24 mesi, chilometraggio illimitato

**Manutenzione** 15.000 km / 12 mesi

**Controllo gioco valvole** 30.000 km

## Emissioni e consumi

**Standard** Euro 5

**Emissioni CO<sub>2</sub>** 123 g/km

**Consumi** 5,3 l/100 km



Indicazione del chilometraggio del primo Desmo Service, ovvero il tagliando durante il quale si effettua anche controllo ed eventuale regolazione del gioco valvole.

La gamma Hypermotard è disponibile anche per i possessori di patente limitata in versione depotenziata a 35 kW. Contatta il tuo concessionario per verificarne la disponibilità.

# HYPERMOTARD 950

Carrozzeria: Ducati Red  
Telaio: Ducati Red



# HYPERMOTARD 950 SP

Carrozzeria: SP Livery  
Telaio: Ducati Red



	Hypermotard 950	Hypermotard 950 RVE
Ducati Quick Shift (DQS) Up/Down EVO	Accessorio	Standard
Colore	Ducati Red	Graffiti Livery

Carrozzeria: Graffiti Livery Evo  
Telaio: Black

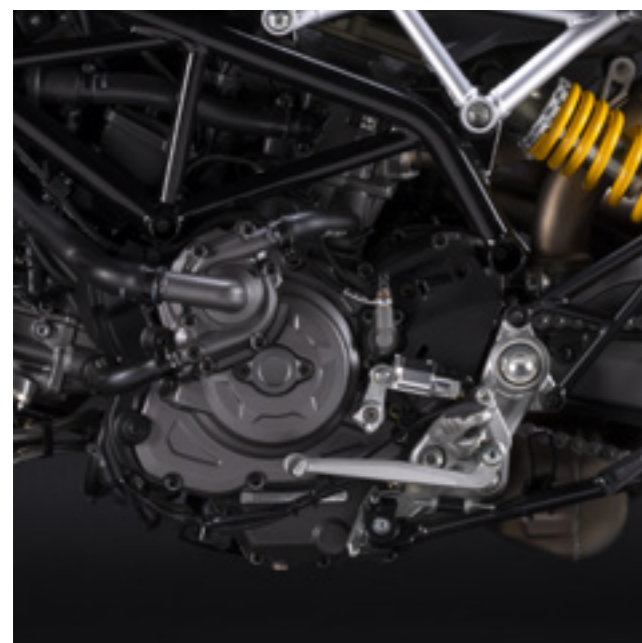

1 Ducati Quick Shift (DQS) up/down EVO

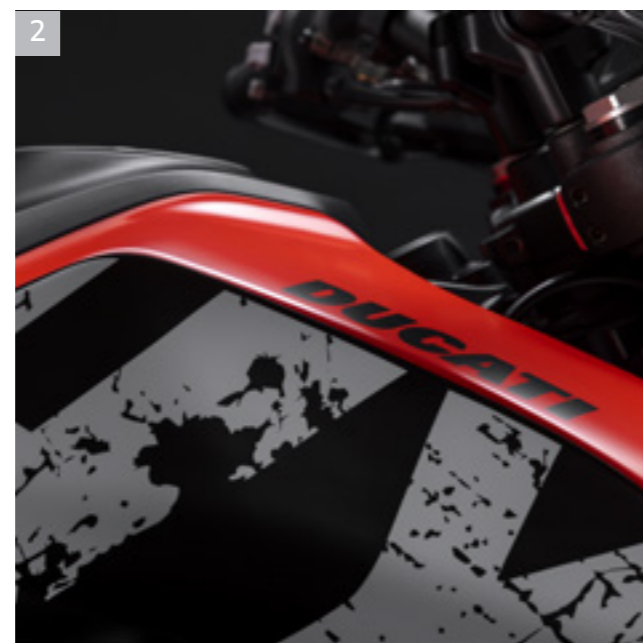

2 Graffiti Livery Evo

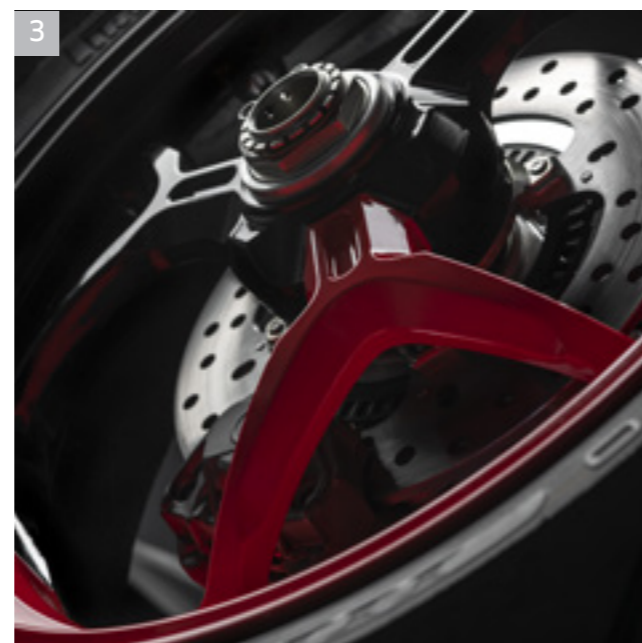

3 Cerchi con profilo Ducati Red

	Hypermotard 950	Hypermotard 950 SP
Sospensione anteriore	Forcella Marzocchi in alluminio da Ø 45 mm completamente regolabile	Forcella Ohlins da Ø 48 mm completamente regolabile
Sospensione posteriore	Progressiva con ammortizzatore Sachs. Regolazione del freno idraulico in estensione e del precarico molla.	Progressiva con ammortizzatore Ohlins completamente regolabile.
Escursione ruota (ant/post)	170 mm / 150 mm	185 mm / 175 mm
Ruote	Lega leggera, 3 razze a Y, 5.5" x 17"	Marchesini, forgiate in lega leggera, 3 razze a W, 5.5" x 17"
Pneumatici	Pirelli Diablo Rosso III	Pirelli Diablo Supercorsa SP
Ducati Quick Shift (DQS) Up/Down EVO	Accessorio	Standard
Parafango anteriore	Plastica	Fibra di carbonio
Cartelle cinghie distribuzione	Plastica	Fibra di carbonio
Altezza sella	870 mm	890 mm
Colore	Ducati Red	SP Livery



1 Proiettore con Day Time Running Light (DRL)

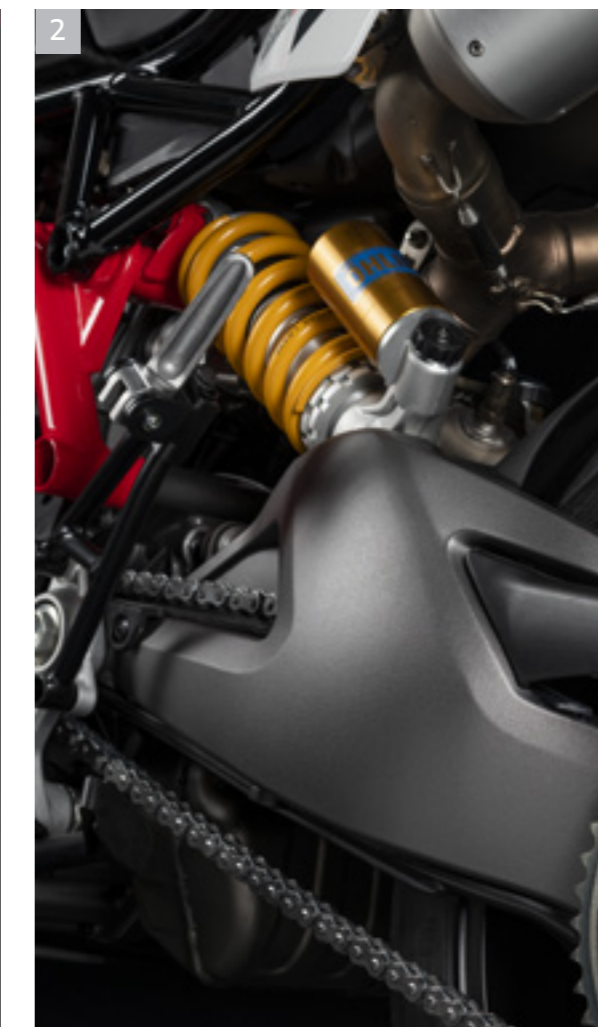

2 Ammortizzatore posteriore Öhlins



3 Cerchi forgiati Marchesini

# Abbigliamento



Scopri tutta la collezione Abbigliamento dedicata a questa moto

Il configuratore che consente di creare un bozzetto della propria tuta SuMisura è disponibile sul sito [www.ducatisumisura.com](http://www.ducatisumisura.com).









## ACCESSORI

# Configura la Ducati dei tuoi sogni.

Look aggressivo, carattere sportivo e indomito: l'Hypermotard 950 riprende le radici dello stile motard da competizione senza rinunciare all'essenza sportiva.

### Configura

Scegli l'Hypermotard 950 perfetta per te e divertiti a configurarla in base al tuo stile di guida! Condividi la tua nuova Hypermotard con gli amici e inviala al tuo Concessionario Ducati che ti contatterà per una consulenza online sulle offerte attive più adatte alle tue esigenze.

Salva la tua configurazione per riprenderla quando vorrai.

### Calcola la tua rata

Ducati Financial Services ti propone soluzioni vantaggiose per finanziare ogni modello della gamma Ducati. Personalizza il tuo finanziamento e calcola la tua rata mensile. Potrai poi contattare il tuo concessionario e discutere della soluzione migliore per realizzare il tuo sogno!



Vai al configuratore

Per maggiori informazioni sulla gamma Ducati Performance, specifiche tecniche e avvertenze, recati da un Concessionario Ducati o visita la sezione Accessori del sito [ducati.it](http://ducati.it)



1 Gruppo di scarico completo



2 Paracalore in carbonio



3 Tappo serbatoio in alluminio dal pieno



4 Silenzatori



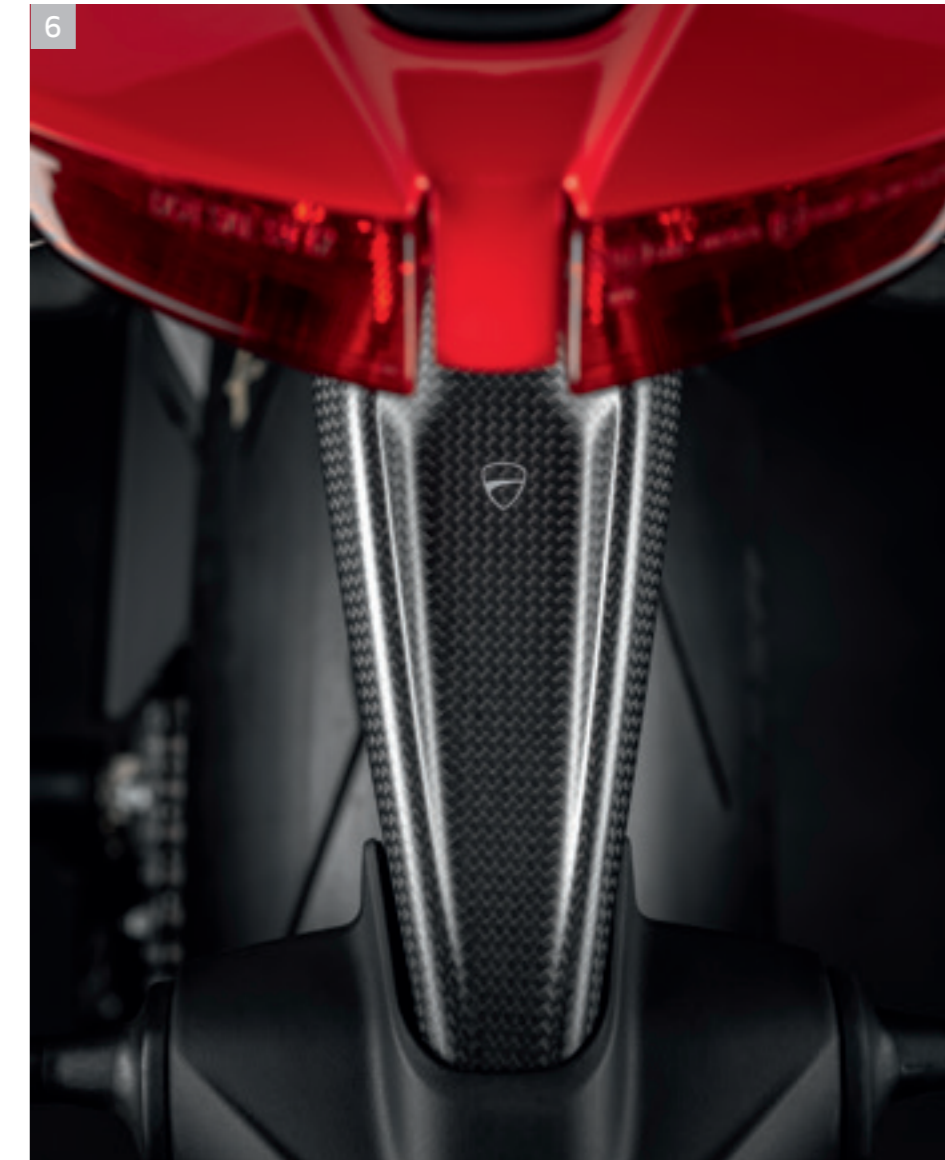

1 Specchio retrovisore sinistro in alluminio-Specchio retrovisore destro in alluminio. ok A

2 Slider forcella anteriore A

3 Cover pompa acqua in alluminio dal pieno A

4 Serbatoio liquido freno - Serbatoio liquido frizione ■ A





5 Parafango posteriore in carbonio



6 Supporto portatarga in carbonio

# Ducati Digital Experience

Una missione per ogni canale. Un aggiornamento costante sulle novità e sulla passione che contraddistingue il nostro lavoro. Trasformiamo emozioni in contenuti esclusivi. A portata di click.

Seguici su:

-  [www.ducati.com](http://www.ducati.com)
-  [@ducati](#)
-  [@DucatiMotor](#)
-  [Ducati Motor Holding](#)

-  [@ducati](#)
-  [Ducati Motor Holding](#)
-  [@ducati\\_official](#)

## MyDucati App

MyDucati è l'area riservata ad ogni Ducatista che mette a disposizione un'ampia gamma di servizi accessibili con un'unica login sia da web che da app. Scopri tutte le funzionalità del mondo MyDucati per vivere un'esperienza multicanale e su misura ovunque tu sia.

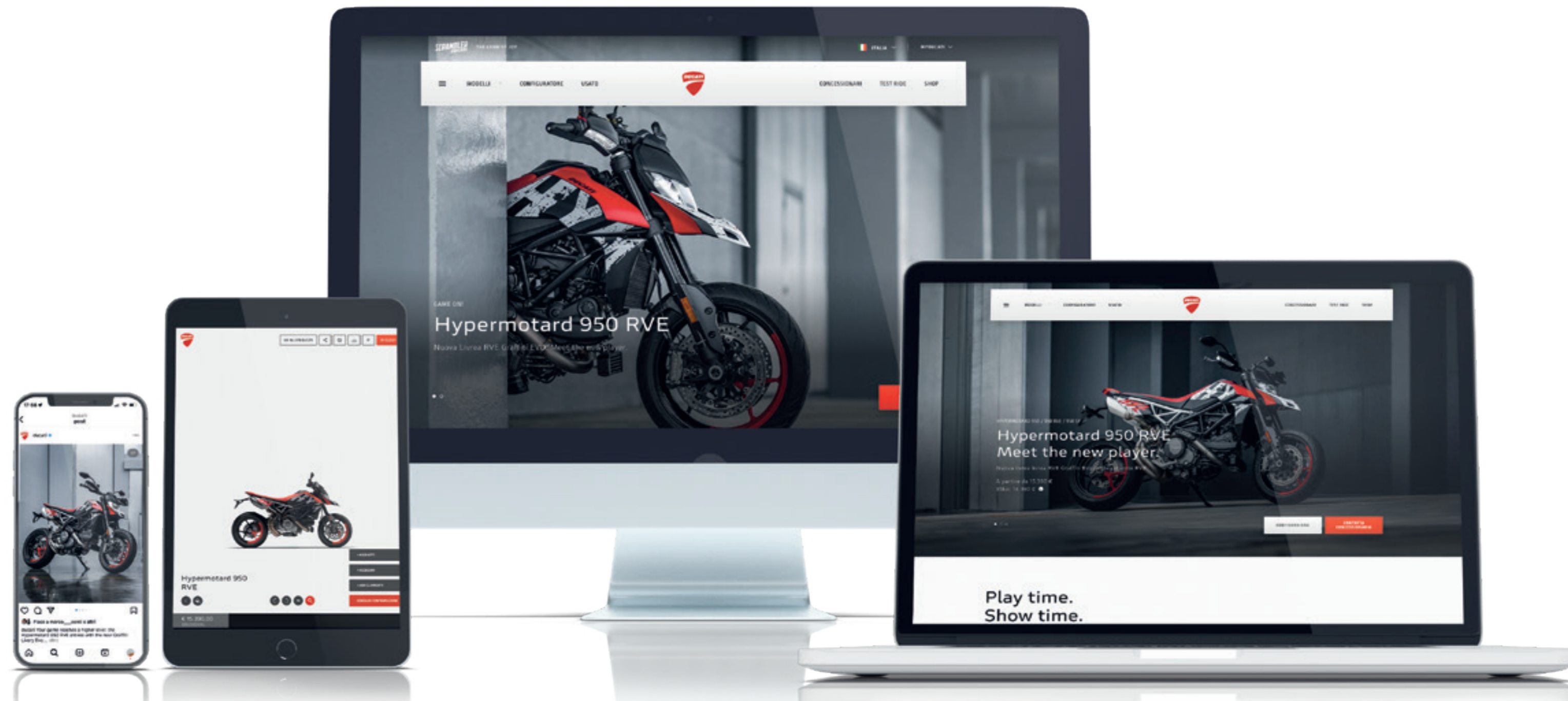

## Legenda simboli

 Questo prodotto è concepito per veicoli da competizione usati esclusivamente in circuito chiuso. L'utilizzo su strade pubbliche è vietato per legge.

 Accessorio non omologato per la circolazione su strada.

 Solo uso pista. Il prodotto contraddistinto da questo simbolo può essere utilizzato esclusivamente su veicoli da competizione. La legge vieta l'utilizzo della moto con questo prodotto installato al di fuori dei circuiti. Verificare con il singolo circuito l'esistenza di eventuali ulteriori limitazioni. Le moto con questo accessorio montato non possono essere utilizzate su strada.

 Anodizzato

 Opaco

 Rosso

 Nero

 Argento

Guidare una moto è il modo più entusiasmante per godere la strada, offrire il massimo della sicurezza al motociclista è l'impegno di Ducati. Le Ducati sono sempre più maneggevoli, affidabili ed equipaggiate per garantire la massima sicurezza attiva ed esaltare il piacere di guida. L'abbigliamento tecnico è realizzato con materiali sempre più evoluti per un'adeguata protezione ed una maggiore visibilità. La sicurezza di chi va in moto è l'impegno di Ducati. Per maggiori informazioni visita la sezione sicurezza del sito [www.ducati.it](http://www.ducati.it)

**Avvertenza:** le foto e le informazioni tecniche presenti su questo catalogo possono riferirsi a prototipi che possono subire delle modifiche in fase di produzione e hanno scopo puramente illustrativo e di riferimento, pertanto non sono vincolanti per Ducati Motor Holding S.p.A. Società a Socio Unico - Società soggetta all'attività di Direzione e Coordinamento di AUDI AG ("Ducati"). Ducati non risponderà di eventuali errori di stampa e/o traduzione. Il presente catalogo ha diffusione transnazionale ed alcuni prodotti possono non essere disponibili e/o le loro caratteristiche variare nel rispetto delle varie legislazioni locali. Non tutti i colori e versioni sono distribuiti in ogni Paese. Ducati si riserva il diritto di apportare modifiche e miglioramenti a qualsiasi prodotto, senza obbligo di preavviso o di effettuare tali modifiche su



[ducati.it](http://ducati.it)



quelli già venduti. Ulteriori caratteristiche dei prodotti sono contenute nei relativi libretti di uso e manutenzione. I prodotti rappresentati non sono versioni definitive e pertanto sono soggetti a modifiche anche rilevanti a discrezione di Ducati, senza obbligo di preavviso. Le fotografie pubblicate in questo catalogo mostrano solo piloti professionisti in condizioni stradali controllate. Non imitate simili comportamenti di guida che potrebbero essere pericolosi per voi o per gli altri utenti stradali. Il presente catalogo, inclusi a mero titolo esemplificativo e non esaustivo i marchi, i loghi, i testi, le immagini, le grafiche e l'indice contenuti all'interno dello stesso, costituiscono proprietà intellettuale di Ducati o comunque essa ne ha diritto di riproduzione; è vietata ogni riproduzione, modifica o altro uso integrale o parziale del catalogo o del suo contenuto iva inclusa la pubblicazione in internet senza il previo consenso scritto di Ducati.

I consumi effettivi possono differire dai consumi riportati in funzione di molti fattori tra cui, a titolo esemplificativo, lo stile di guida, la manutenzione effettuata, le condizioni metereologiche e le caratteristiche del percorso, la pressione degli pneumatici, il carico, il peso del pilota e del passeggero, gli accessori.

Ducati indica il peso a secco della moto esclusi batteria, lubrificanti e liquidi di raffreddamento per i modelli raffreddati a liquido. I pesi in ordine di marcia sono considerati con tutti i liquidi di esercizio, l'equipaggiamento di serie e il serbatoio carburante riempito al 90% della capacità utile (regolamento UE n. 168/2013). Per ulteriori informazioni visita il sito [www.ducati.it](http://www.ducati.it).

Febbraio 2024

# WDW2024

**WORLD DUCATI WEEK**  
26-28 Luglio / Misano, Italia  
[wdw.ducati.com](http://wdw.ducati.com)

Developed with



Technical partner

